



Notice d'utilisation

Radio CD

RCD-501

Nous vous remercions d'avoir acheté ce produit. Afin de garantir un fonctionnement correct de l'appareil, veuillez lire attentivement cette notice avant la première utilisation.

CONSIGNES DE SÉCURITÉ

Avant d'utiliser l'appareil pour la première fois, veuillez lire attentivement ces instructions se rapportant à la sécurité et conserver cette notice d'utilisation pour référence ultérieure.



ATTENTION
RISQUE DE CHOC ÉLECTRIQUE
NE PAS OUVRIR



ATTENTION : POUR RÉDUIRE LES RISQUES
D'INCENDIE OU DE CHOC ÉLECTRIQUE,
N'OUVREZ PAS LE BOÎTIER

AUCUNE PIÈCE DE CET APPAREIL NE PEUT ÊTRE RÉPARÉE OU REMPLACÉE PAR L'UTILISATEUR. CONFIEZ LES RÉPARATIONS ET L'ENTRETIEN EXCLUSIVEMENT A UN PERSONNEL QUALIFIÉ. TOUT DÉMONTAGE DE L'APPAREIL ENTRAÎNERA L'ANNULATION DE LA GARANTIE DE L'APPAREIL.



Le symbole de l'éclair dans un triangle équilatéral attire l'attention de l'utilisateur sur la présence, dans le boîtier de l'appareil, de tensions électriques dangereuses, dont l'amplitude peut être suffisante pour constituer un risque de choc électrique sur les personnes.



Le point d'exclamation dans un triangle équilatéral est un signe d'avertissement destiné à alerter l'utilisateur de la présence de consignes importantes de fonctionnement et d'entretien (réparation) dans le manuel accompagnant l'appareil.

AVERTISSEMENT : AFIN D'ÉVITER TOUT RISQUE D'INCENDIE OU D'ÉLECTROCUTION, NE PAS EXPOSER CET APPAREIL A LA PLUIE OU A L'HUMIDITÉ.

ATTENTION

**RADIATIONS LASER INVISIBLES LORSQUE
LES DISPOSITIFS DE SÉCURITÉ SONT
OUVERTS OU DÉFECTUEUX.
ÉVITEZ TOUTE EXPOSITION DIRECTE
AU RAYON LASER.**



Précautions importantes

- Cet appareil est destiné à un usage domestique uniquement et à l'intérieur d'une habitation. N'utilisez l'appareil que comme indiqué dans ce mode d'emploi.
- N'utilisez pas l'appareil :
 - si la prise ou le câble d'alimentation est endommagé(e),
 - en cas de mauvais fonctionnement,

- si l'appareil a été endommagé de quelque façon que ce soit,
- s'il est tombé dans l'eau,
- si vous l'avez laissé tomber.

Présentez l'appareil à un centre de service après-vente où il sera inspecté et réparé.

- Cet appareil ne doit pas être utilisé par des enfants sans surveillance. Veillez à ce que les

- enfants ne jouent pas avec l'appareil.
- Gardez le couvercle du CD fermé afin que la lentille ne soit pas exposée à la poussière. **NE TOUCHEZ PAS LA LENTILLE.**

Alimentation électrique

- Avant de brancher votre radio CD, assurez-vous que la tension électrique de votre domicile corresponde à celle indiquée sur la plaque signalétique de l'appareil.
- Branchez toujours votre radio CD sur une prise secteur facilement accessible.
- Lorsque vous débranchez le câble d'alimentation, tirez-le toujours au niveau de la fiche, ne tirez pas sur le câble lui-même.
- Veillez à ce que le cordon d'alimentation ne puisse être écrasé ou coincé, en particulier au niveau des fiches, des prises de courant et au point de raccordement à l'appareil.
- Veillez à positionner le cordon d'alimentation de telle sorte qu'il soit impossible de marcher ou de trébucher dessus.
- **Si le câble d'alimentation est endommagé, il doit être remplacé par votre revendeur, son service après-vente ou une personne de qualification similaire afin d'éviter un danger.**
- Veillez à débrancher l'appareil de la prise de courant en cas d'orage ou de non-utilisation prolongée.

Disposition de l'appareil

- Veillez à installer l'appareil sur une surface plane et stable.
- N'exposez pas l'appareil à la lumière directe du soleil et tenez-le éloigné des sources de chaleur comme les radiateurs, les appareils de chauffage, les fours et autres appareils produisant de la chaleur.

Recyclage des piles

Ne jetez pas les piles avec les ordures ménagères. Afin de préserver l'environnement, débarrassez-vous des piles conformément aux réglementations en vigueur.



Déposez-les dans votre conteneur à piles le plus proche ou rappez-les dans votre magasin.

- Ne rechargez jamais des piles non-rechargeables, ne démontez pas les piles, ne les jetez pas dans un feu.
- Ne les exposez pas à des températures élevées ou à la lumière directe du soleil.
- Ne les incinérerez pas.

- Ne placez pas sur l'appareil ou sur les haut-parleurs des sources de flammes nues, telles que des bougies allumées.
- Cet appareil ne doit pas être exposé à des gouttes ou à des éclaboussures d'eau. Ne placez pas d'objets remplis d'eau, tels que des vases, sur l'appareil. N'utilisez jamais cet appareil près de l'eau, par exemple près d'une baignoire, d'un évier, d'un bac à lessive, dans un sous-sol humide, près d'une piscine ou de toute autre source d'humidité.
- Ne posez aucun objet sur l'appareil.
- N'utilisez pas l'appareil dans un lieu excessivement chaud, froid, poussiéreux, moisi ou humide.

Espace de ventilation

- Laissez toujours un espace de ventilation d'au moins 10 cm autour de l'appareil.
- Cet appareil doit être placé dans un endroit et dans une position qui ne nuit pas à sa bonne ventilation. Par exemple, ne placez pas l'appareil sur un lit, un canapé ou tout autre objet qui pourrait obstruer les orifices d'aération. Ne le placez pas dans un meuble fermé (tel qu'une bibliothèque ou un placard) qui empêcherait l'air de circuler par les orifices prévus à cet effet.
- Veillez à ce qu'aucun objet ne tombe et qu'aucun liquide ne coule à l'intérieur de l'appareil par les ouvertures de ventilation.

Nettoyage

- Débranchez votre radio CD de la prise de courant avant tout nettoyage.
- Nettoyez-la uniquement à l'aide d'un chiffon doux et sec.
- Évitez l'usage d'aérosols autour de l'appareil.

CARACTÉRISTIQUES TECHNIQUES

- Alimentation par cordon secteur 230V~, 50Hz, 12W ou par piles 9V === (6 piles 1,5V === de type LR14)
- Afficheur rétro-éclairé rouge
- Tuner analogique AM/FM
- Gammes d'ondes :
 - AM : 526,5 - 1606,5KHz
 - FM : 87,5 - 108MHz
- Lecteur CD
- Lecture des formats CD, CDR, CD-RW
- Puissance : 2 x 1 W
- Fonction programmation des pistes
- Fonction répétition
- 1 entrée auxiliaire jack 3,5 mm

DESCRIPTION DE L'APPAREIL

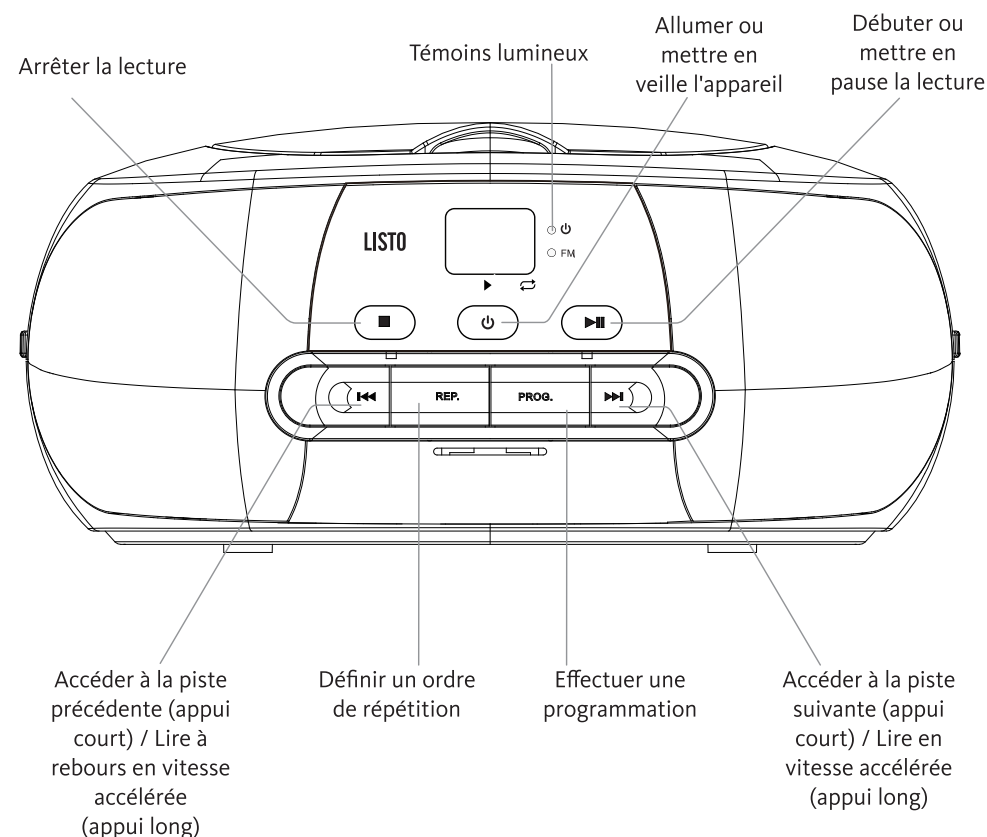

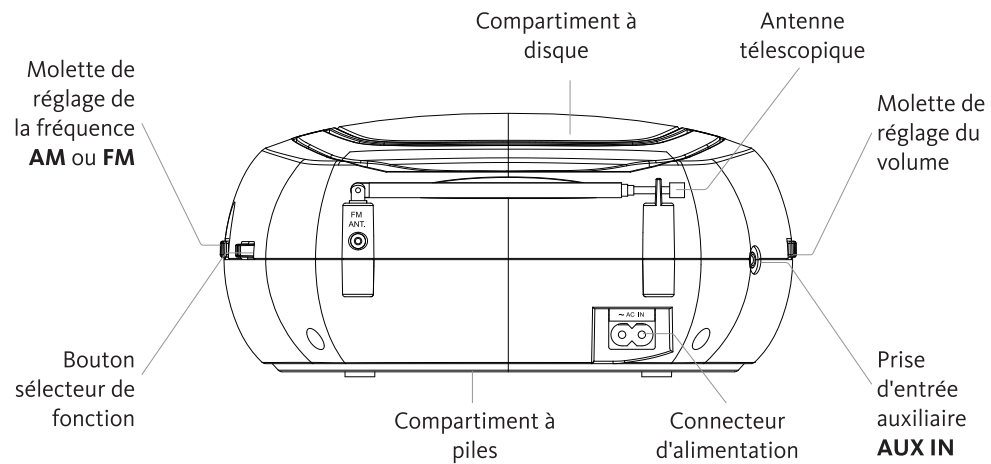

BRANCHEMENT

Branchement au secteur

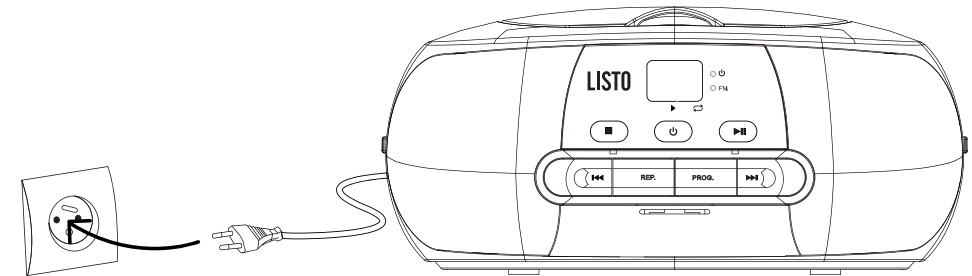

Branchez une extrémité du câble d'alimentation sur le connecteur d'alimentation situé au dos de la radio. Puis branchez l'autre extrémité sur une prise murale. Le témoin lumineux rouge de mise sous tension  s'allume. Pour mettre l'appareil totalement hors tension, débranchez le cordon de la prise murale.

Insertion des piles

- Débranchez le câble d'alimentation.
- Insérez 6 piles de type LR14 dans le compartiment à piles situé sous la radio, afin d'utiliser l'appareil sans alimentation secteur.
- Respectez les polarités (+) et (-) indiquées dans le compartiment.

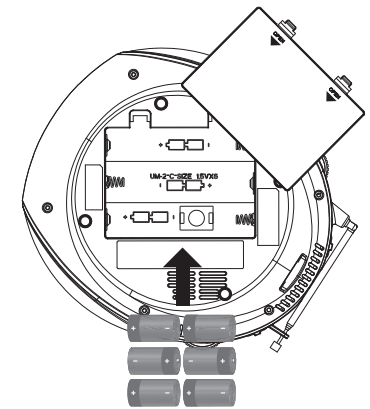

Important

- Utilisez uniquement le type de pile spécifié dans cette notice.
- Remplacez les piles lorsqu'elles sont usagées ou en cas de fuite.
- N'utilisez pas des piles neuves avec des piles anciennes, ou différents types de piles ensemble.
- Retirez les piles si vous prévoyez de ne pas utiliser l'appareil pendant un certain temps (plus d'un mois).

UTILISATION

FONCTIONNEMENT DE BASE

- Allumer ou mettre en veille l'appareil

Pour allumer ou mettre en veille votre radio, appuyez sur la touche .

NOTE :

- Votre radio est équipée d'une fonction de mise en veille automatique. Si, dans un délai de 10 minutes, aucune musique n'est diffusée en mode CD/LINE IN, l'appareil se met automatiquement en veille. Placez le bouton sélecteur de fonction sur la position **OFF** (Arrêt), puis à nouveau en position **CD/AUX** pour sortir l'appareil du mode veille.

- Sélectionner la source de lecture

Placez le bouton sélecteur de fonction sur la position souhaitée :

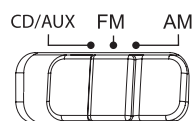

- **CD/AUX** : lecture d'un CD audio ou à partir d'une source auxiliaire,
- **AM** : diffusion de la radio AM,
- **FM** : diffusion de la radio FM.

- Régler le volume



Tournez la molette de réglage du volume (**VOLUME**) dans le sens inverse des aiguilles d'une montre pour diminuer le volume ou dans le sens des aiguilles d'une montre pour augmenter le volume.

ÉCOUTER LA RADIO

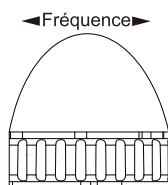



1. Déployez entièrement l'antenne télescopique située au dos de l'appareil.
2. Sélectionnez la source **AM** ou **FM** à l'aide du bouton sélecteur de fonction.
3. Réglez la station désirée en tournant la molette de réglage des stations (**FRÉQUENCE**).

LIRE UN CD AUDIO

Ce lecteur peut lire les disques au format CD audio numérique, CD audio numérique enregistrable (CD-R), CD audio numérique réinscriptible (CD-RW).





- Insérer un disque

1. Allumez la radio, et sélectionnez la source **CD/AUX** à l'aide du bouton sélecteur de fonction.
2. Ouvrez le couvercle du compartiment à disque puis placez un disque (face imprimée vers le haut).
3. Refermez le compartiment. Le nombre total de pistes apparaît sur l'écran d'affichage.
4. Appuyez sur la touche  (Lecture/Pause) pour commencer la lecture. Le témoin lumineux rouge  s'allume sur l'écran d'affichage.
5. En fin d'utilisation, retirez le CD délicatement en le tenant par les extrémités.

NOTES :









- Pour assurer une bonne performance du système, attendez que l'afficheur indique le nombre total de pistes sur le disque avant de poursuivre les manipulations.
- Si aucun disque n'est placé dans le compartiment ou si le disque est placé à l'envers, l'afficheur indiquera la mention « **No** » (pas de disque).

- Touches de navigation

	Permet de lancer la lecture, de mettre la lecture en pause ou de reprendre la lecture.
	Permet d'arrêter la lecture.
	Permet d'accéder à la piste précédente. Maintenez appuyée cette touche pour lire à rebours en vitesse accélérée.
	Permet d'accéder à la piste suivante. Maintenez appuyée cette touche pour lire en vitesse accélérée.

- Liste de lecture

Lorsque la lecture d'un CD audio est à l'arrêt, vous pouvez programmer une liste de lecture de 20 pistes maximum.

1. Appuyez une fois sur la touche **PROG**, puis utilisez les touches  et  pour sélectionner la première piste de votre programmation.
2. Appuyez à nouveau sur la touche **PROG** pour sélectionner la deuxième piste de votre liste de lecture à l'aide des touches  et .
3. Répétez les étapes 1 et 2 pour chaque piste que vous souhaitez programmer.
4. Appuyez sur la touche  pour débiter la lecture de votre programmation. Le témoin lumineux rouge s'allume sur l'écran d'affichage.
5. Utilisez les touches  et  pour naviguer dans votre liste de lecture.
6. Pour effacer le programme, appuyez deux fois sur la touche .

- Répétition de lecture

Lors de la lecture d'un CD audio, vous pouvez sélectionner une option de répétition.

- Appuyez une fois sur la touche **REP.** pour répéter la lecture d'une piste. Le témoin lumineux rouge  clignote en bas à droite de l'écran.
- Appuyez une deuxième fois sur la touche **REP.** pour répéter la lecture de l'ensemble du disque. Le témoin lumineux rouge devient fixe.
- Appuyez une troisième fois sur la touche **REP.** pour désactiver la répétition. Le témoin lumineux rouge s'éteint.

CONNEXION DIRECTE À UN LECTEUR AUDIO

La prise auxiliaire **AUX** située à l'arrière de l'appareil vous permet de relier un appareil audio externe (baladeur MP3, etc.) à votre radio CD.

1. Utilisez un cordon jack/jack audio stéréo de 3,5 mm (non fourni) pour connecter l'appareil audio externe à l'entrée **AUX**.
2. Allumez la radio, et sélectionnez la source **CD/AUX** à l'aide du bouton sélecteur de fonction.
3. Lancez la lecture à partir de la source audio externe.
4. Réglez le volume à partir de la source audio externe. Tournez la molette de réglage du volume (**VOLUME**) dans le sens inverse des aiguilles d'une montre pour diminuer le volume ou dans le sens des aiguilles d'une montre pour augmenter le volume.
5. Pour la lecture des pistes audio, utilisez les commandes de la source audio externe.

ENTRETIEN ET NETTOYAGE

Nettoyage de l'appareil

- Débranchez l'appareil de la prise de courant avant tout nettoyage.
- Nettoyez l'appareil uniquement à l'aide d'un chiffon doux et sec.
- N'utilisez aucun nettoyant liquide ou aérosol.

Remarques concernant les disques

- Manipulation des disques

Tenez-les par les extrémités et veillez à ce que vos doigts ne touchent pas la surface de lecture. Ne collez pas de papier et ne mettez pas d'autocollant sur les disques.



- Nettoyage des disques

Les empreintes de doigts et la poussière sur un disque peuvent entraîner une qualité médiocre et une distorsion du son. Avant la lecture, nettoyez le disque avec un chiffon propre et sec en partant du centre vers les extrémités.

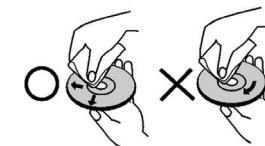

N'utilisez jamais d'alcool, de benzène, de diluant, de liquide nettoyant ou d'autres produits chimiques. N'utilisez pas d'air comprimé pour nettoyer les poussières.

- Rangement des disques

Rangez le disque dans son boîtier après utilisation.

N'exposez pas le disque à des environnements très froids, humides ou chauds.

Ne le laissez jamais dans un véhicule en stationnement exposé aux rayons du soleil.

- Disques endommagés et d'une autre forme

N'utilisez pas de disques fendus, ébréchés, déformés, ou ayant d'autres dommages car ils pourraient endommager le lecteur.

Ce lecteur est conçu pour être utilisé uniquement avec des disques traditionnels, totalement circulaires. N'utilisez pas de disques ayant une autre forme.

Ne soulevez et ne déplacez jamais l'appareil durant la lecture : les disques tournent à grande vitesse et pourraient être endommagés.

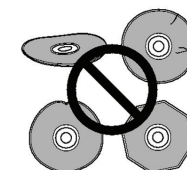

GUIDE DE DÉPANNAGE

Avant de contacter le service après-vente, effectuez les vérifications suivantes. Si vous ne pouvez pas résoudre le problème en suivant les instructions ci-dessous, contactez le centre de service après-vente de votre magasin revendeur.

SYMPTÔMES	VÉRIFICATIONS ET RÉGLAGES
Pas d'alimentation.	<ul style="list-style-type: none"> • Vérifiez si le câble d'alimentation est correctement raccordé à la prise murale. • Vérifiez qu'il n'y a pas une coupure de courant.
La lecture du disque ne démarre pas.	<ul style="list-style-type: none"> • Il n'y a pas de disque dans le lecteur, insérez-en un. • Le disque est introduit face de lecture vers le haut. Remplacez le disque, face imprimée vers le haut. • Le type de disque n'est pas supporté par ce lecteur. • Le disque est sale ou endommagé, nettoyez-le ou essayez-en un autre. • De l'humidité s'est condensée à l'intérieur du système. Retirez le disque et laissez le lecteur sous tension pendant environ une ou deux heures.
Dysfonctionnement.	<ul style="list-style-type: none"> • Il est possible que votre appareil ne fonctionne ou ne réagisse pas normalement suite à une décharge électrostatique. Dans ce cas, éteignez et débranchez l'appareil de la prise secteur. Branchez à nouveau l'appareil après quelques instants pour rétablir le fonctionnement normal.
Absence de son en lecture CD.	<ul style="list-style-type: none"> • La source sélectionnée n'est pas correcte. Sélectionnez la source CD/AUX à l'aide du bouton sélecteur de fonction. • Le son est réglé au minimum. Augmentez le volume. • Un câble jack/jack 3.5mm est branché sur la prise auxiliaire. Le branchement d'une prise jack rend cette entrée prioritaire sur la lecture CD.
Mauvaise réception radio.	<ul style="list-style-type: none"> • Déployez l'antenne FM télescopique. • Orientez votre poste différemment en réception AM. • Mettez hors tension les appareils électriques proches de la radio CD (par exemple : téléviseur, four à micro-ondes, etc.).

Toutes les informations, dessins, croquis et images dans ce document relèvent de la propriété exclusive de SOURCING & CREATION. SOURCING & CREATION se réserve tous les droits relatifs à ses marques, créations et informations. Toute copie ou reproduction, par quelque moyen que ce soit, sera jugée et considérée comme une contrefaçon.

All information, designs, drawings and pictures in this document are the property of SOURCING & CREATION. SOURCING & CREATION reserves all rights to its brands, designs and information. Any copy and reproduction through any means shall be deemed and considered as counterfeiting.

DÉCLARATION DE CONFORMITÉ

Le soussigné, Sourcing & Création, déclare que l'équipement radioélectrique du type Radio CD RDC-501 Listo est conforme à la directive 2014/53/UE.

Le texte complet de la déclaration UE de conformité est disponible à l'adresse internet suivante : <http://www.essentielb.fr/content/bfr/essentielb/assistance.htm>

Attention :



Ce symbole apposé sur le produit signifie qu'il s'agit d'un appareil dont le traitement en tant que déchet est soumis à la réglementation relative aux déchets d'équipements électriques et électroniques (DEEE). Cet appareil ne peut donc en aucun cas être traité comme un déchet ménager, et doit faire l'objet d'une collecte spécifique à ce type de déchets. Des systèmes de reprise et de collecte sont mis à votre disposition par les collectivités locales (déchèterie) et les distributeurs. En orientant votre appareil en fin de vie vers sa filière de recyclage, vous contribuerez à protéger l'environnement et empêcherez toute conséquence nuisible pour votre santé.

Conditions de garantie :

Ce produit est garanti contre toute défaillance résultant d'un vice de fabrication ou de matériau. Cette garantie ne couvre pas les vices ou les dommages résultant d'une mauvaise installation, d'une utilisation incorrecte, ou de l'usure normale du produit. La durée de garantie est spécifiée sur la facture d'achat.



Sourcing & Création
21 Avenue de l'Harmonie
F-59650 Villeneuve d'Ascq

Fabriqué en R.P.C.