

# ENGLISH

## IMPORTANT SAFETY INSTRUCTIONS

BEFORE USING THIS APPLIANCE, READ ALL INSTRUCTIONS AND CAUTIONARY MARKINGS IN THIS MANUAL AND ON THE APPLIANCE.

When using an electrical appliance, basic precautions should always be followed, including the following:

### WARNING

These warnings apply to the appliance, and also where applicable, to all tools, accessories, chargers, or main adaptors.

1. This appliance can be used by children aged from 8 years and above and persons with reduced physical, sensory or reasoning capabilities, or lack of experience and knowledge, only if they have been given supervision or instruction by a responsible person concerning use of the appliance in a safe way and understand the hazards involved. Cleaning and user maintenance shall not be made by children without supervision.
2. Do not allow to be used as a toy. Close attention is necessary when used by or near children. Children should be supervised to ensure that they do not play with the appliance.
3. Use the appliance only as described in this manual and do not carry out any maintenance other than that described in this manual.
4. Suitable for dry locations ONLY. Do not use outdoors or on wet surfaces.
5. Do not handle any part of the plug or appliance with wet hands.
6. Do not use with a damaged cable or plug. If the supply cable is damaged it must be replaced by its service agent or similarly qualified person in order to avoid a hazard.
7. If the device is not working properly, has been hit hard, dropped, damaged, left outdoors, or dropped into water, do not use it and contact the after-sales.
8. When service or repair is required, please contact the after-sales. Do not disassemble the device as incorrect reassembly may result in electric shock or fire.
9. Do not stretch the cable or place the cable under strain. Keep the cable away from heated surfaces. Do not close a door on the cable, or pull the cable around sharp edges or corners. Arrange the cable away from traffic areas and where it will not be stepped on or tripped over. Do not run over the cable.
10. Do not unplug by pulling on the cable. To unplug, grasp the plug, not the cable. The use of an extension cable is not recommended.
11. Do not use to pick up water.
12. Do not use to pick up flammable or combustible liquids, such as petrol, or use in areas where they or their vapours may be present.
13. Do not pick up anything that is burning or smoking, such as cigarettes, matches, or hot ashes.
14. Keep hair, loose clothing, fingers, and all parts of the body away from openings and moving parts, such as the brush bar. Do not point the hose, wand or tools at your eyes or ears or put them in your mouth.
15. Do not put any object into openings. Do not use with any opening blocked) keep free of dust lint, hair, and anything that may reduce airflow.
16. Use only Original recommended accessories and replacement parts.
17. Do not use without the clear bin and filter in place.
18. Unplug when not in use for extended periods and before maintenance or servicing.
19. Use extra care when cleaning on stairs.
20. Do not install charge or use this appliance outdoors, in a bathroom or within 3 metres (10 feet) of a pool. Do not use on wet surfaces and do not expose to moisture, rain or snow.
21. Only use the Original charger to charge this device. Use only Original batteries: other types of batteries may explode, causing personal injury and damage.
22. Do not incinerate this appliance even if it is severely damaged. The battery may explode in a fire.
23. Always turn 'OFF' the appliance before connecting or disconnecting the motorised brush bar.
24. The appliance is only to be used with the power supply unit provided with the appliance.

### READ AND SAVE THESE INSTRUCTIONS

THIS APPLIANCE IS INTENDED FOR HOUSEHOLD USE ONLY



Do not use near naked flames.

Do not store near heat sources.

Do not pick up water or liquids.

Do not pick up burning objects.

Keep hands away from the brush bar when the appliance is in use.

# Product Composition

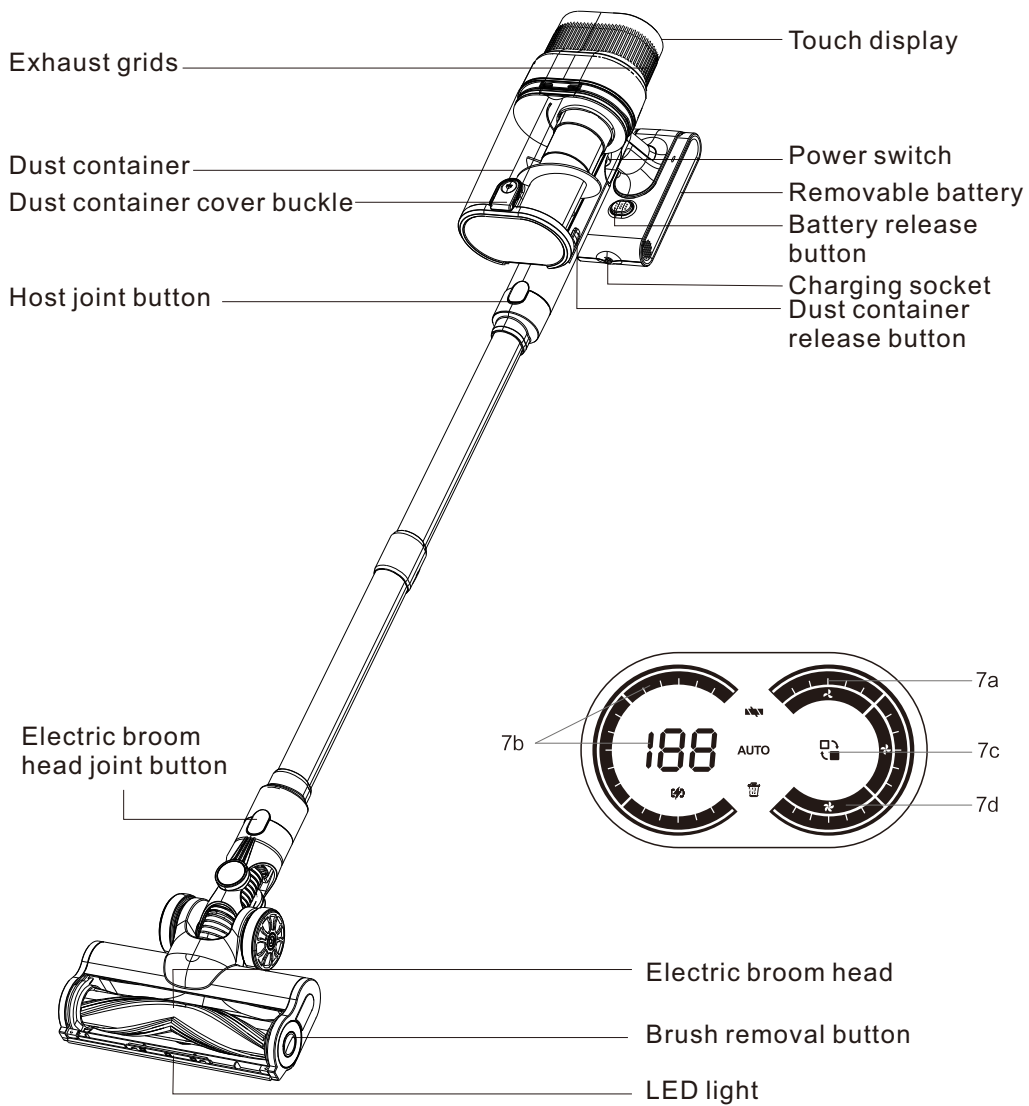

- Touch display
- 7a.Power display bar
- 7c.Gear Adjustment

- 7b.Battery/Alarm Display
- 7d.Gear display

# Accessory installation

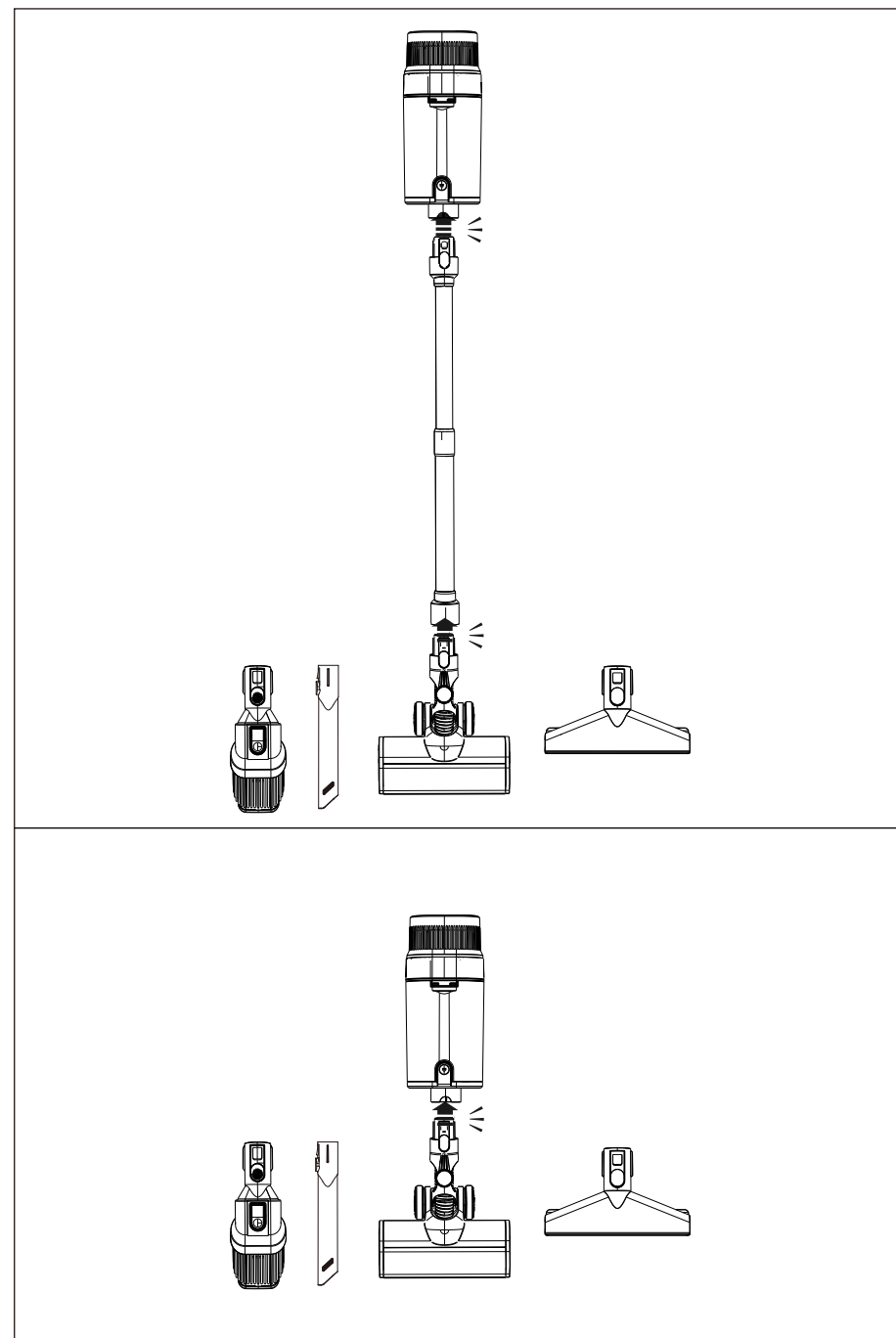

## Installation of the charging station on the wall:

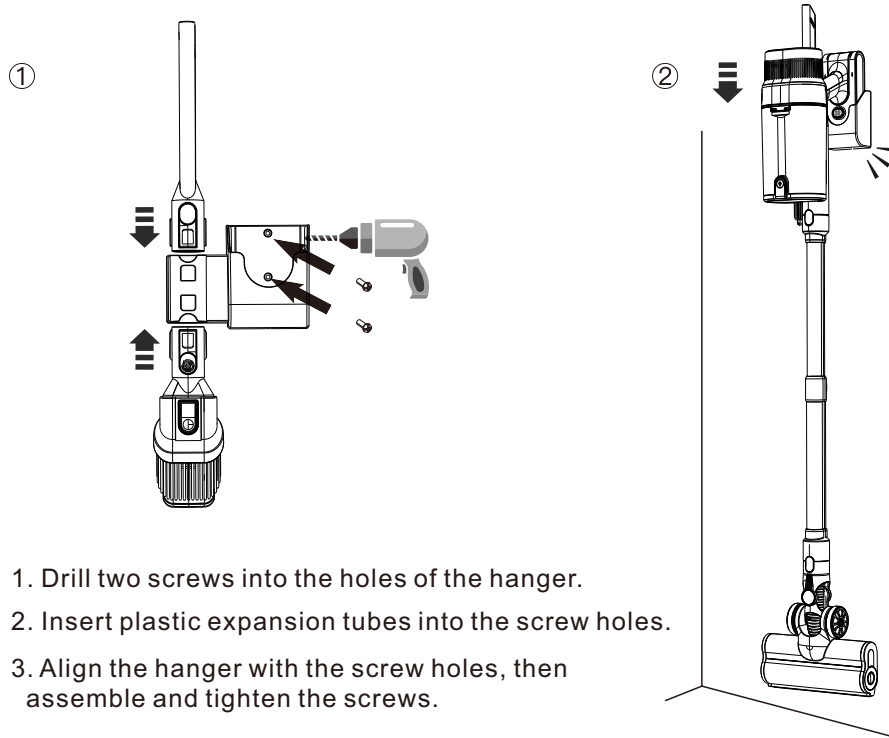

1. Drill two screws into the holes of the hanger.
2. Insert plastic expansion tubes into the screw holes.
3. Align the hanger with the screw holes, then assemble and tighten the screws.

## Parameters

Model/Article No.	V15 Ultra
Nominal voltage	29.6V
Rated power	600W
Rated input current	0.5A
Adapter rated input	100-240V ~ 50/60Hz
Adapter rated output	35V
Charging time	4.5-5h

## Product use

During the working process of the machine, when the power of the LED display module shows 00%, it indicates that the power is insufficient and needs to be charged. Please follow the steps below:

- (1) Use the built-in charger of the machine to charge.
- (2) Turn off the power of the host, and insert the adapter into the charging port.
- (3) The LED display module displays the real-time power, and the LED light on the battery pack flashes, indicating that the charging is normal.
- (4) The LED display module displays 100%, and the LED light on the battery pack is always on and stops flashing, indicating that the charging is complete.

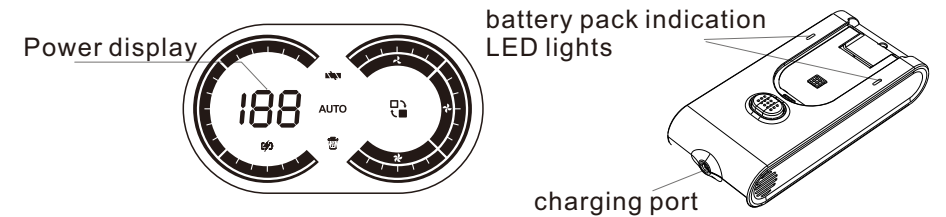

DC port charging

Wall-mounted charging

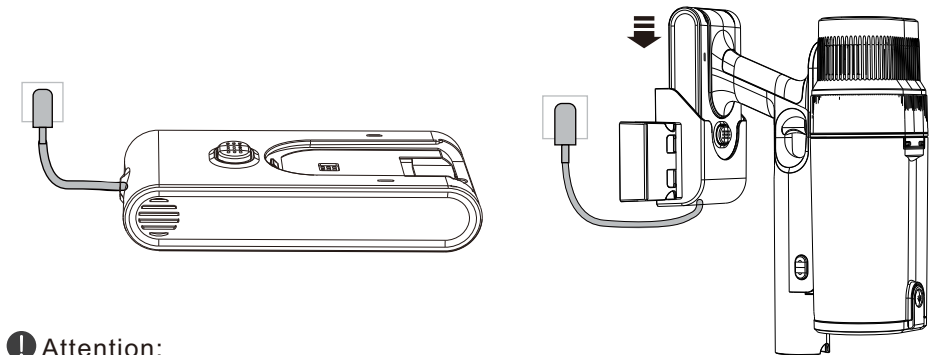

### ⓘ Attention:

1. This machine can only be charged with the supplied power adapter.
2. The machine can't work during the charging process. At this time, pressing the power switch, the machine does not work.

## Product use

The default mode at power on is Auto mode, as shown in the following figure. As shown in the figure below, press the 7c button to switch to manual gear in the power-on state. After switching, the default is manual gear low speed. Touch the 7c button again to adjust the upshift to medium speed gear, and touch the 7c button again to adjust the upshift to high speed gear. 7c button again to switch to automatic mode.

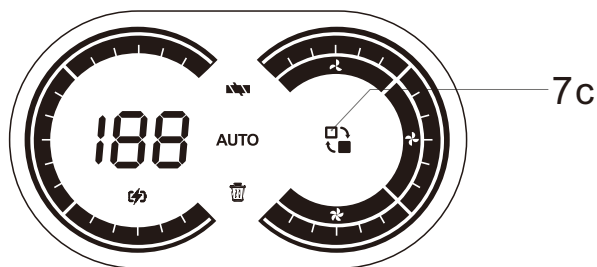

## Vacuum Cleaner Use

The metal extension tube can be selectively used depending on the actual environment.

## Use of the electric floor broom

The electric floor broom can be used to clean hard floors, floor tiles or short-haired carpets. It is recommended to use a metal extension tube for a better experience. (figura 1)

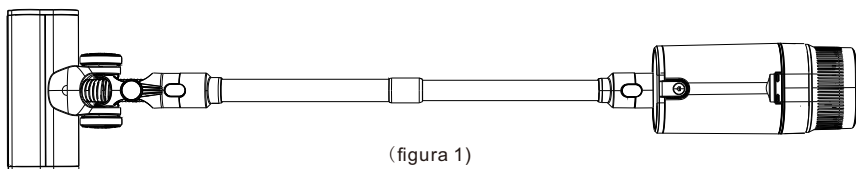

(figura 1)

## Use wide nozzle tips

Insert the wide nozzle tip into the nozzle holder and fix it for use. The wide mouth suction can be used to clean sofas, mattresses, cribs, etc. (figura 2)

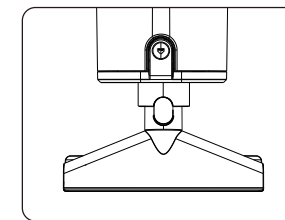

(figura 2)

## Use of the long flat suction tip

Insert the long flat suction tip into the suction tip holder and fix it for use. The long flat suction tip can be used to clean ceilings, bookshelves, computer keyboards and narrow gaps that are not easy to be cleaned up, etc. (figura 3)

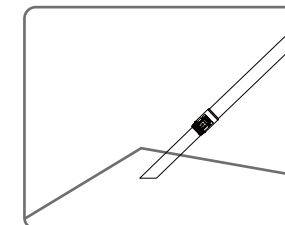

(figura 3)

## Use of 2-in-1 brush tip

Insert the 2-in-1 brush into the tip holder and secure it for use.

1. Directly connected to the engine, the 2-in-1 brush can be used to clean desktops, cabinets, sofas, short-haired carpets, etc. (Figura 4)
2. Attach the metal extension tube, the 2-in-1 brush can be used to clean the ceiling, curtains and other heights. (Figura 5)

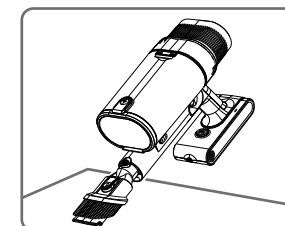

(figura 4)

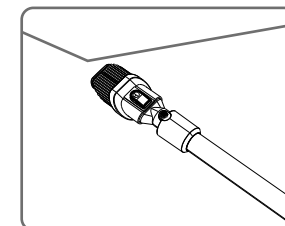
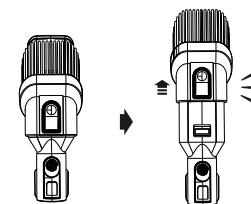

(figura 5)

## Cleaning and Maintenance

Empty the dust cup when dust inside is paralleled with the lower rim of filter case. Otherwise, the suction may be weakened.

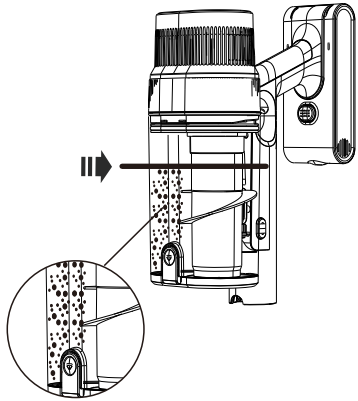

Dust container and filter assembly detach dust container

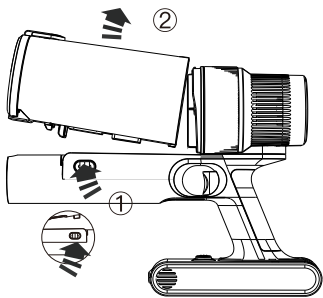

Open the dust cup lid to dump dust.

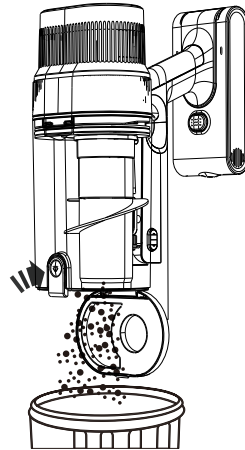

Clean filter assembly

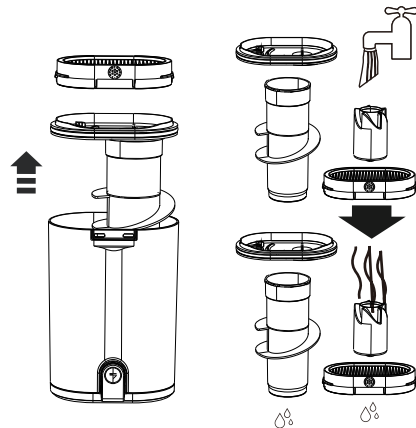

Note: After washing the HEPA filter and filter sponge, please dry them before use.

## Disassembly and Maintenance

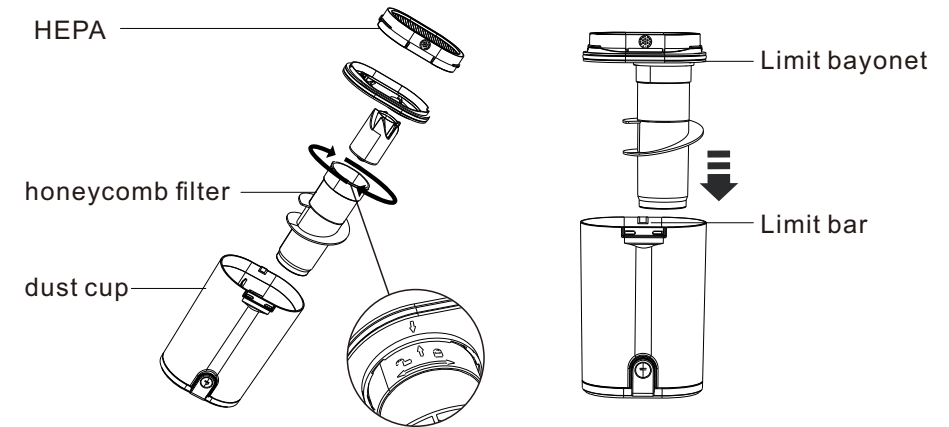

ⓘ Attention:

1. The center filter assembly must be dried if it is washed before it can be assembled for normal use.
2. The central filter assembly can be washed. For optimum cleaning performance, please dump the garbage and clean the center filter assembly in time. Please clean the center filter assembly after about 10 times' use. However, in order to ensure the best performance of the machine, it is recommended to replace the filter assembly every 3 months according to the machine usage.

Installation of dust contain

1. Snap the dust container into the engine. Please note that the in the snaps needs to be in the place.
2. Push the bottom of the dust container in the direction shown in the picture, until you hear a click.

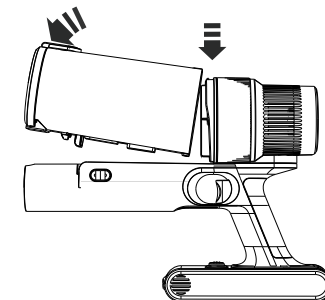

## The floor broom and the roller brush

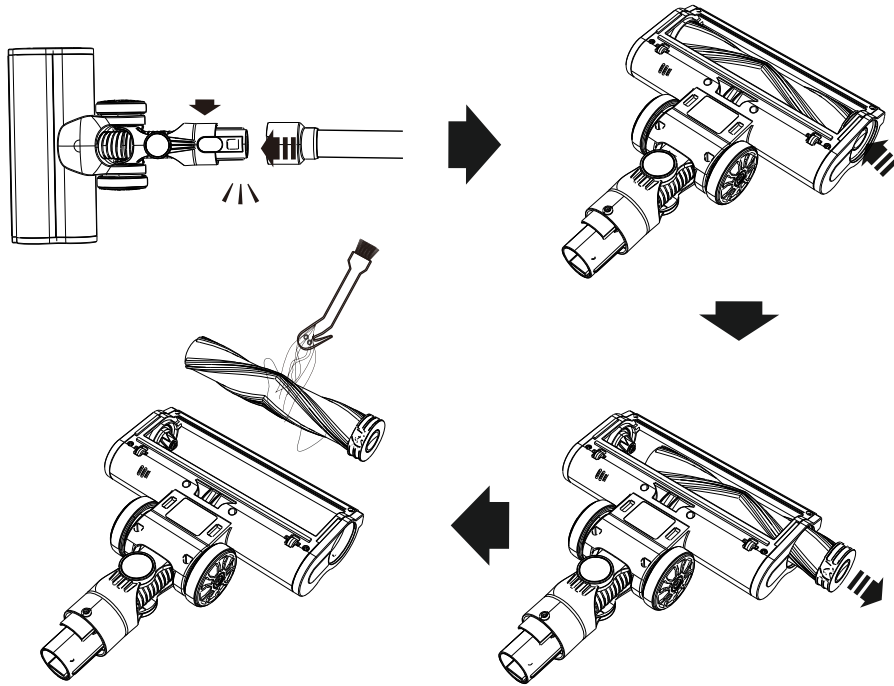

## Battery disassembly

Press the battery release button, grab the battery and pull it out

Install battery: Align the battery slot with the card slot, press the bottom to slide into the battery slot until it snaps tightly.

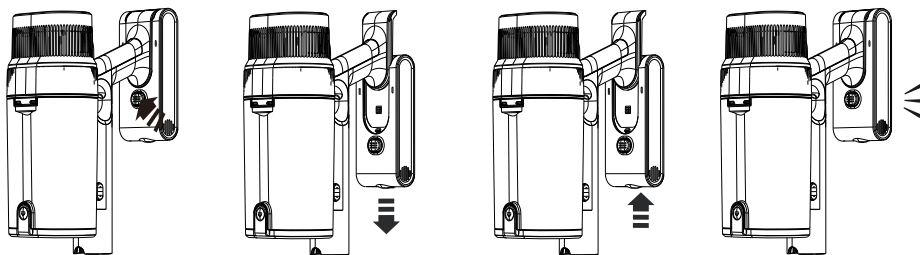

Symptoms	Possible Causes	Suggested Solutions
<ul style="list-style-type: none"> <li>Cannot turn on</li> </ul>	<ul style="list-style-type: none"> <li>Low battery power.</li> <li>No power supply to the adaptor.</li> </ul>	<ul style="list-style-type: none"> <li>Charge the unit to use. The power/ battery indicating lights should move</li> <li>Ensure that the power socket is working. Verify it with other appliance.</li> </ul>
<ul style="list-style-type: none"> <li>Fully charged but run for a few seconds only</li> </ul>	<ul style="list-style-type: none"> <li>Wrong power adaptor is used.</li> </ul>	<ul style="list-style-type: none"> <li>Check that you are using the correct adaptor with output 35V/0.5A.</li> </ul>
<ul style="list-style-type: none"> <li>Weak suction</li> <li>Machine stop Working with suction blockage indicator lit up</li> </ul>	<ul style="list-style-type: none"> <li>Filter is clogged by fine dust.</li> <li>Motorised brush is not spinning.</li> <li>Air passage is clogged by foreign object.</li> </ul>	<ul style="list-style-type: none"> <li>Clean filter regularly. Refer to Maintenance section.</li> <li>Remove hair and foreign object from the brush. Remove compressed hair strains from the bearing. Refer to Maintenance section.</li> <li>Check and remove any foreign object at the floor brush, extension rod, main body air inlet and dirt bin.</li> </ul>
<ul style="list-style-type: none"> <li>Motor sounds abnormal when running</li> </ul>	<ul style="list-style-type: none"> <li>Vacuum inlet or filter is clogged.</li> </ul>	<ul style="list-style-type: none"> <li>Clear blockage along brush inlet, extension rod and dirt bin, and clean filter.</li> </ul>
<ul style="list-style-type: none"> <li>Main brush not spinning</li> </ul>	<ul style="list-style-type: none"> <li>Brush is stuck.</li> </ul>	<ul style="list-style-type: none"> <li>Remove any foreign object that caused the brush to cut off power automatically.</li> <li>If there is no foreign object (it may have dropped off), restart the vacuum.</li> </ul>

**Notes:** If you have any questions regarding usage, please feel free to contact us via the following email.

**After-sales service:** After-sales service: [info@vistefly.com](mailto:info@vistefly.com)

**Return service:** Return service: [returnsupport@vistefly.com](mailto:returnsupport@vistefly.com)

## DEUTSCH



This symbol on the device or its packaging indicates:  
Do not dispose of electrical appliances as unsorted municipal waste; use separate collection facilities. Contact your local authority for information regarding the collection systems available. If electrical appliances are disposed of in landfills or dumps, hazardous substances can leak into the groundwater and get into the food chain, damaging your health and well-being. When replacing old appliances with new ones, the retailer is legally obliged to take back your old appliance for disposal at least free of charge.

## WICHTIGE SICHERHEITSAVWEISUNGEN

LESEN SIE VOR DER VERWENDUNG DIESES GERÄTS ALLE ANWEISUNGEN UND VORSICHTSHINWEISE IN DIESEM GERÄTHANDBUCH UND AM GERÄT

Bei der Verwendung eines Elektrogeräts sollten immer grundlegende Vorsichtsmaßnahmen befolgt werden, einschließlich der folgenden:

### ⚠️ WARNUNG

Diese Warnhinweise gelten für das Gerät und gegebenenfalls auch für alle Werkzeuge, Zubehörteile, Ladegeräte oder Netzadapter.

- Dieses Gerät kann von Kindern ab 8 Jahren und Personen mit eingeschränkten körperlichen, sensorischen oder logischen Fähigkeiten oder Mangel an Erfahrung und Wissen nur verwendet werden, wenn sie von einer verantwortlichen Person beaufsichtigt oder in die Verwendung des Geräts eingewiesen wurden in a sicheren Weg und verstehen Sie die damit verbundenen Gefahren. Reinigung und Benutzerwartung dürfen nicht von Kindern ohne Aufsicht durchgeführt werden.
- Nicht als Spielzeug verwenden. Besondere Vorsicht ist geboten, wenn es von oder in der Nähe von Kindern verwendet wird. Kinder sollten beaufsichtigt werden, um sicherzustellen, dass sie nicht mit dem Gerät spielen.
- Verwenden Sie das Gerät nur wie in dieser Anleitung beschrieben und führen Sie keine anderen als die in dieser Anleitung beschriebenen Wartungsarbeiten durch.
- NUR für trockene Standorte geeignet. Nicht im Freien oder auf nassen Oberflächen verwenden.
- Berühren Sie keinen Teil des Steckers oder des Geräts mit nassen Händen.
- Nicht mit beschädigtem Kabel oder Stecker verwenden. Wenn das Versorgungskabel beschädigt ist, muss es von , seiner Servicevertretung oder einer ähnlich qualifizierten Person ersetzt werden, um Gefährdungen zu vermeiden.
- Wenn das Gerät nicht ordnungsgemäß funktioniert, hart angestoßen, fallen gelassen, beschädigt, im Freien gelassen oder ins Wasser gefallen ist, verwenden Sie es nicht und wenden Sie sich an die Kundendienst-Hotline.
- Im Service- oder Reparaturfall wenden Sie sich bitte an die After-Sales-Hotline von . Bauen Sie das Gerät nicht auseinander, da ein falscher Zusammenbau zu Stromschlag oder Brand führen kann.
- Dehnen Sie das Kabel nicht und belasten Sie das Kabel nicht. Halten Sie das Kabel von erhitzten Oberflächen fern. Schließen Sie keine Tür am Kabel und ziehen Sie das Kabel nicht um scharfe Kanten oder Kegel. Verlegen Sie das Kabel abseits von Verkehrsflächen und an Orten, an denen nicht darauf getreten oder darüber gestolpert werden kann. Nicht über das Kabel laufen.
- Trennen Sie den Stecker nicht, indem Sie am Kabel ziehen. Greifen Sie zum Abziehen am Stecker, nicht am Kabel. Die Verwendung eines Verlängerungskabels wird nicht empfohlen.
- Nicht zum Aufsaugen von Wasser verwenden.
- Nicht zum Aufsaugen von entflammaren oder brennbaren Flüssigkeiten wie Benzin oder in Bereichen verwenden, in denen sie oder ihre Dämpfe vorhanden sein können.
- Heben Sie keine brennenden oder rauchenden Gegenstände wie Zigaretten, Streichhölzer oder heiße Asche auf.
- Halten Sie Haare, lockere Kleidung, Finger und alle Körperteile von Öffnungen und beweglichen Teilen wie der Bürstenleiste fern. Richten Sie den Schlauch, den Stab oder die Werkzeuge nicht auf Ihre Augen oder Ohren und stecken Sie sie nicht in den Mund.
- Stecken Sie keine Gegenstände in Öffnungen. Verwenden Sie das Gerät nicht, wenn eine Öffnung blockiert ist. Halten Sie es frei von Staub, Fusseln, Haaren und allem, was den Luftstrom beeinträchtigen könnte.
- Verwenden Sie nur von Original empfohlenes Zubehör und Ersatzteile.
- Nicht ohne eingesetzten durchsichtigen Behälter und Filter verwenden.
- Ziehen Sie den Netzstecker, wenn Sie es längere Zeit nicht benutzen und vor Wartungs- oder Servicearbeiten.
- Gehen Sie beim Reinigen auf Treppen besonders vorsichtig vor.
- Installieren oder verwenden Sie dieses Gerät nicht im Freien, in einem Badezimmer oder in einem Umkreis von 3 Metern (10 Fuß) um einen Pool. Nicht auf nassen Oberflächen verwenden und nicht Feuchtigkeit, Regen oder Schnee aussetzen.
- Verwenden Sie ausschließlich das Original-Ladegerät, um dieses Gerät aufzuladen. Verwenden Sie nur Original-Batterien: Andere Batterietypen können explodieren und Personen- und Sachschäden verursachen.
- Verbrennen Sie dieses Gerät nicht, selbst wenn es schwer beschädigt ist. Der Akku kann bei einem Brand explodieren.
- Schalten Sie das Gerät immer aus, bevor Sie die motorisierte Bürstenleiste anschließen oder trennen.
- Das Gerät darf nur mit dem mitgelieferten Netzteil betrieben werden.

LESEN UND BEWAHREN SIE DIESE ANLEITUNG AUF  
DIESES GERÄT IST NUR FÜR HAUSHALTE BESTIMMT



Nicht in der Nähe verwenden offene Flammen.

Nicht in der Nähe lagern Wärmequellen.

Kein Wasser aufsaugen bzw. Flüssigkeiten.

Brennendes Material nicht aufsaugen Objekte.

Hände nicht in die Nähe bringen die Bürstenleiste, wenn die Applian cis im Einsatz.

## Produktzusammensetzung

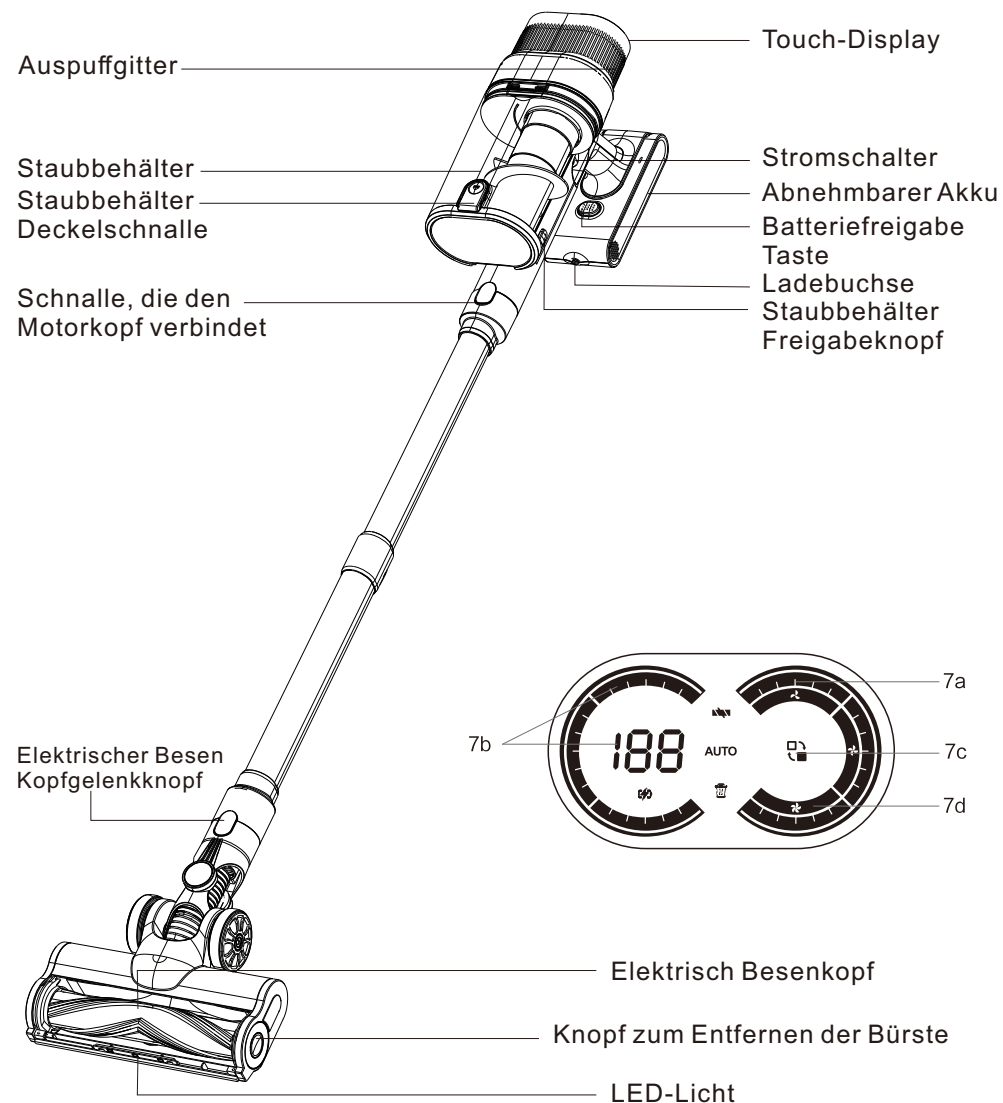

Touch-Display

7a. Leistungsanzeigeleiste

7b. Batterie-/Alarmanzeige

7c. Einstellung des Getriebes

7d. Anzeige des Gangs

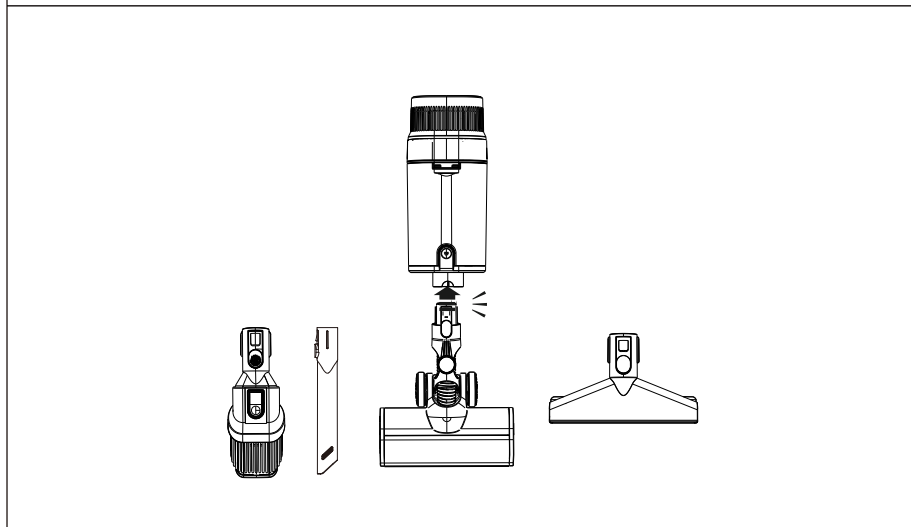
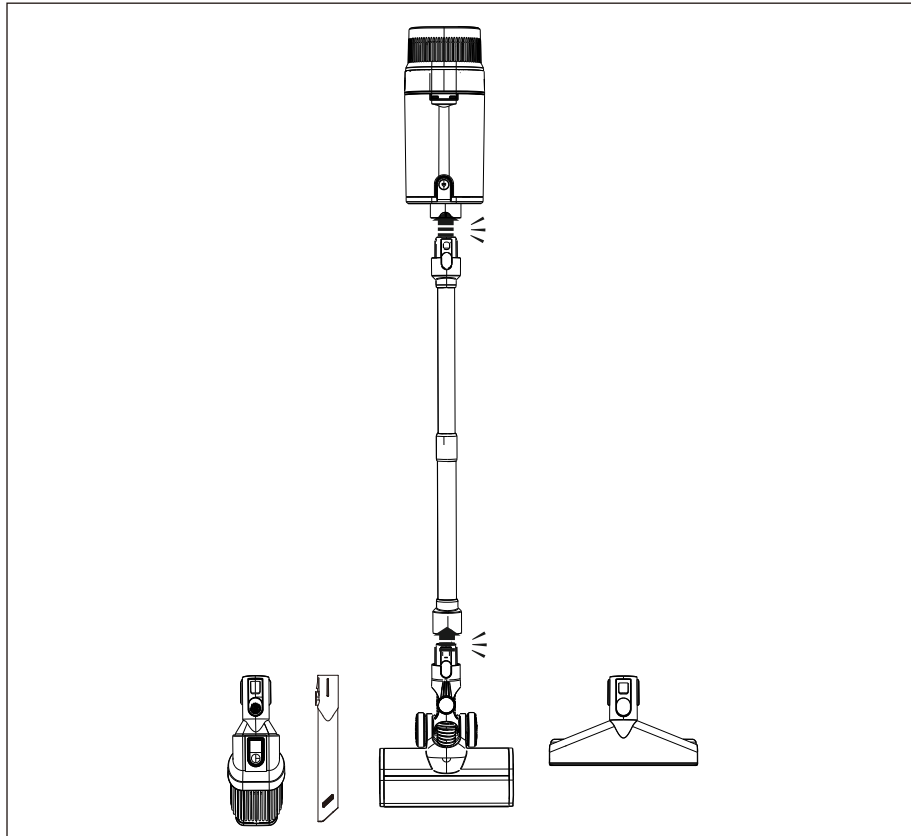

## Installation der Ladestation an der Wand:

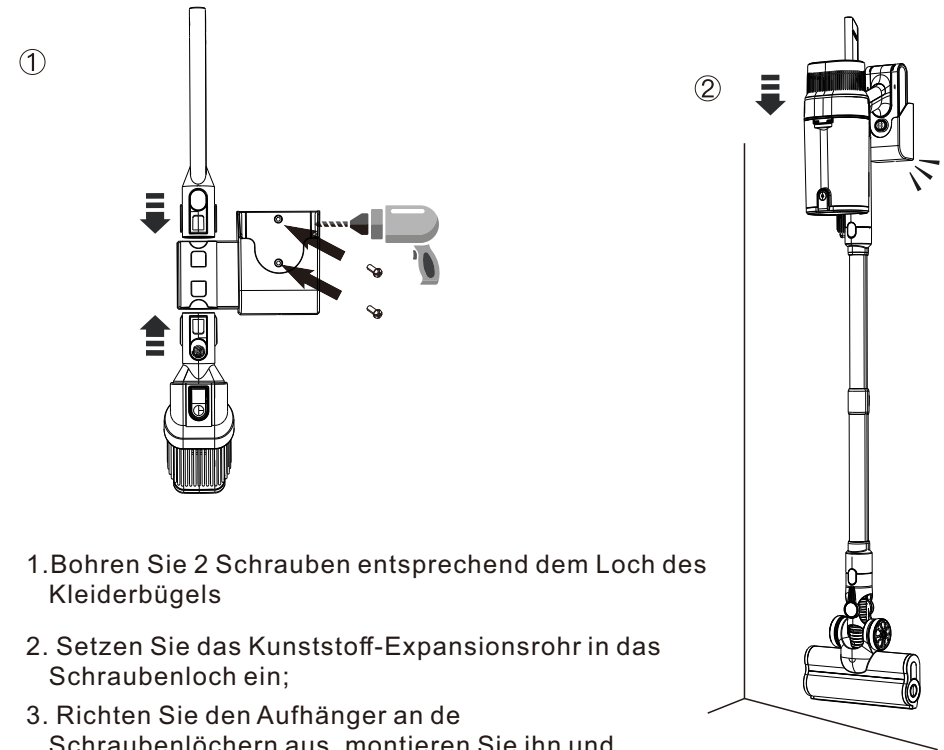

1. Bohren Sie 2 Schrauben entsprechend dem Loch des Kleiderbügels
2. Setzen Sie das Kunststoff-Expansionsrohr in das Schraubenloch ein;
3. Richten Sie den Aufhänger an den Schraubenlöchern aus, montieren Sie ihn und ziehen Sie die Schrauben fest.

## Parameter

Modell/Artikel-Nr.	V15 Ultra
Nennspannung	29.6V
Nennleistung	600W
Nenneingangsstrom	0.5A
Adapter-Nenneingang	100-240V ~ 50/60Hz
Nennleistung des Adapters	35V
Ladezeit	4.5-5h

## Produktnutzen

Wenn die Leistung des LED-Anzeigemoduls während des Arbeitsprozesses der Maschine 00 % anzeigt, zeigt dies an, dass die Leistung nicht ausreicht und aufgeladen werden muss.

- (1). Bitte verwenden Sie zum Aufladen das eingebaute Ladegerät der Maschine
- (2). Schalten Sie den Host aus und stecken Sie den Adapter zum Aufladen in den Ladeanschluss
- (3). Das LED-Anzeigemodul zeigt die Echtzeitleistung an und die LED-Leuchte am Akkupack blinkt, um anzuzeigen, dass der Ladevorgang normal ist
- (4). Das LED-Anzeigemodul zeigt 100 % an, und das LED-Licht am Akkupack leuchtet immer und hört auf zu blinken, um anzuzeigen, dass der Ladevorgang abgeschlossen ist



Laden des DC-Anschlusses

Aufladen an der Wand

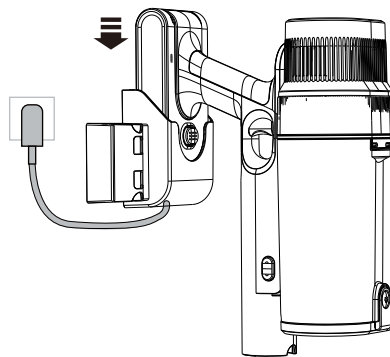
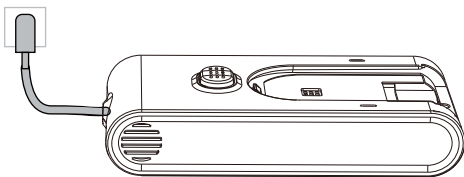

### ⓘ Aufmerksamkeit:

1. Dieses Gerät kann nur mit dem mitgelieferten Netzteil aufgeladen werden;
2. Die Maschine kann während des Ladevorgangs nicht funktionieren. Wenn Sie zu diesem Zeitpunkt den Netzschalter drücken, funktioniert die Maschine nicht.

## Produktnutzen

Der Standardmodus beim Einschalten ist der Automatikmodus, wie in der folgenden Abbildung dargestellt. Wie in der Abbildung unten dargestellt, drücken Sie die Taste 7c, um beim Einschalten in den manuellen Gang zu schalten. Nach dem Umschalten ist die Standardeinstellung der manuelle Gang mit niedriger Geschwindigkeit. Drücken Sie die Taste 7c erneut, um in den mittleren Gang hochzuschalten, und drücken Sie die Taste 7c erneut, um in den hohen Gang hochzuschalten. 7c-Taste erneut drücken, um in den Automatikmodus zu wechseln.

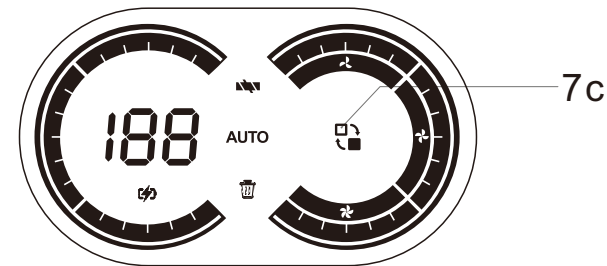

## Staubsauger verwenden

Die gewünschte Saugspitze kann verwendet werden, indem sie mit dem Saugspitzenhalter verbunden wird. Das Verlängerungsrohr aus Metall kann je nach tatsächlicher Umgebung selektiv verwendet werden.

## Nutzung des elektrischen Bodenbesens

Mit dem elektrischen Bodenbesen können Hartböden, Bodenfliesen oder kurzhaarige Teppiche gereinigt werden. Es wird empfohlen, für ein besseres Erlebnis ein Verlängerungsrohr aus Metall zu verwenden (figura 1).

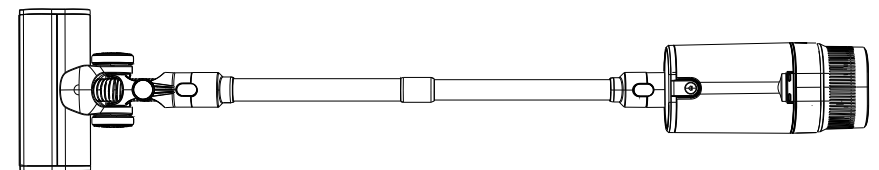

(figura 1)

## Verwenden Sie breite Düsenspitzen

Setzen Sie die breite Düsenspitze in den Düsenhalter ein und fixieren Sie sie für den Gebrauch. Der Weithalssauger kann zum Reinigen von Sofas, Matratzen, Kinderbetten usw. verwendet werden (figura 2)

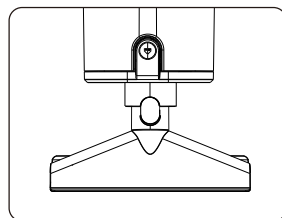

(figura 2)

## Verwendung der langen flachen Saugspitze

stecken sie die lange flache saugspitze in den saugspitzenhalter und fixieren sie sie für den gebrauch.

Die lange flache Saugspitze kann zum Reinigen von Decken, Bücherregalen, Computertastaturen und schmalen Spalten verwendet werden, die nicht leicht zu reinigen sind usw. (figura 3)

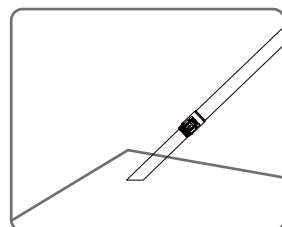

(figura 3)

## Verwenden Sie eine 2-in-1-Spitze

Setzen Sie das 2-in-1 in den Spitzenhalter ein und sichern Sie es für den Gebrauch.

1. Der direkt mit dem Motor verbundene Zwei-in-Eins-Saugkopf kann zum Reinigen von Schreibtischen, Schränken, Sofas, kurzhaarigen Teppichen usw. verwendet werden (figura 4)
2. Bringen Sie das Verlängerungsrohr aus Metall an, der Zwei-in-Eins-Saugkopf kann zum Reinigen der Decke, Vorhänge und anderer Höhen verwendet werden (figura 5).

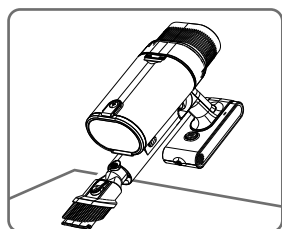

(figura 4)

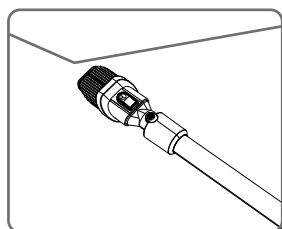

(figura5)

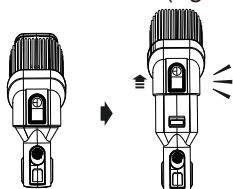

Entleeren Sie den Staubbehälter, wenn sich der Staub im Inneren parallel zum unteren Rand des Filtergehäuses befindet. Andernfalls kann die Saugkraft geschwächt werden.

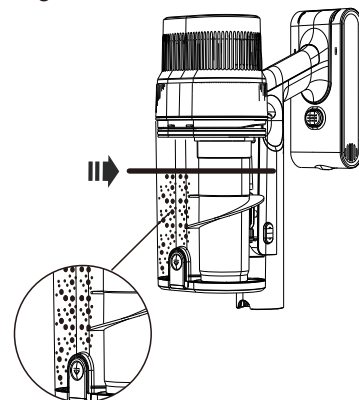

Staubbehälter und Filtereinheit  
Staubbehälter lösen

Öffnen Sie den Deckel des Staubbehälters, um den Staub zu entleeren.

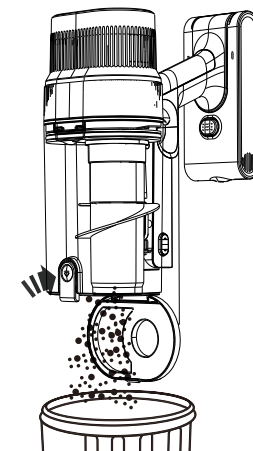

Filterbaugruppe reinigen

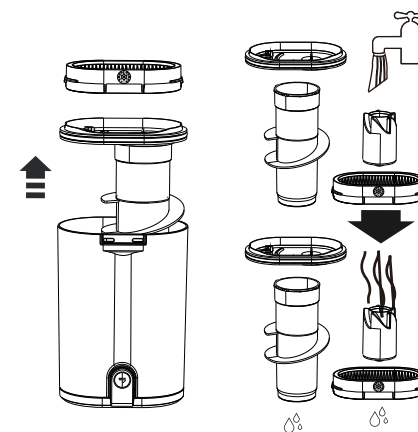
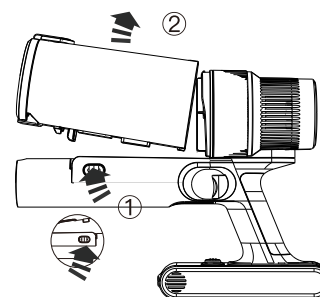

Hinweis: Nachdem Sie den HEPA-Filter und den Filterschwamm gewaschen haben, trocknen Sie sie bitte vor dem Gebrauch.

## Demontage und Wartung

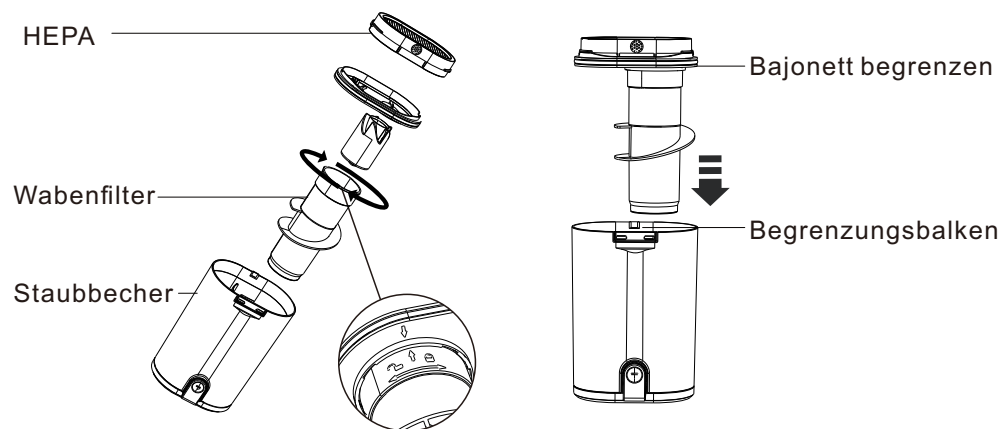

### ⚠ Aufmerksamkeit:

1. Die mittlere Filterbaugruppe muss getrocknet werden, wenn sie gewaschen wurde, bevor sie für den normalen Gebrauch zusammengebaut werden kann.
2. Die zentrale Filtereinheit kann gewaschen werden. Um eine optimale Reinigungsleistung zu erzielen, entsorgen Sie bitte den Müll und reinigen Sie die mittlere Filtereinheit rechtzeitig. Bitte reinigen Sie die mittlere Filtereinheit nach etwa 10-maligem Gebrauch. Um jedoch die beste Leistung der Maschine zu gewährleisten, wird empfohlen, die Filterbaugruppe je nach Maschinennutzung alle 3 Monate auszutauschen.

### Installation von Staub enthalten

1. Lassen Sie den Staubbehälter in den Motor einrasten. Bitte beachten Sie, dass die Druckknöpfe an der richtigen Stelle sein müssen.
2. Schieben Sie den Boden des Staubbehälters in die im Bild gezeigte Richtung, bis Sie ein Klicken hören.

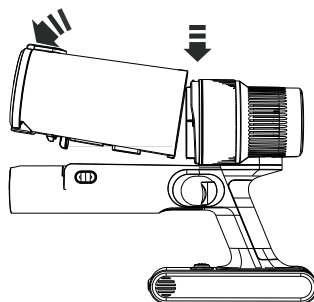

## Demontage und Wartung

### Der Bodenbesen und die Walzenbürste

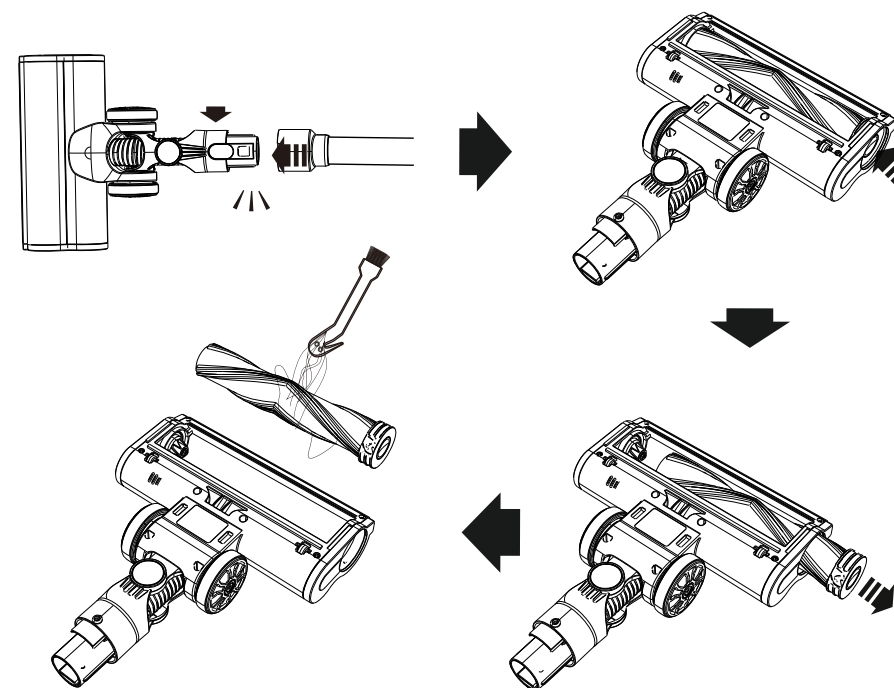

### Demontage der Batterie

Drücken Sie die Akku-Entriegelungstaste, greifen Sie den Akku und ziehen Sie ihn heraus

Batterie einsetzen: Richten Sie das Batteriefach am Kartenfach aus, drücken Sie die Taste, um sie in das Batteriefach zu schieben, bis sie fest einrastet.

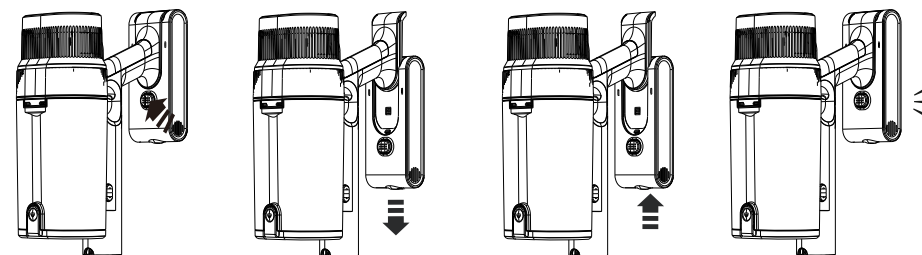

Symptome	Mögliche Ursachen	Vorgeschlagene Lösungen
<ul style="list-style-type: none"> <li>Einschalten nicht möglich</li> </ul>	<ul style="list-style-type: none"> <li>Niedrige Batterieleistung.</li> <li>Keine Stromversorgung für die Adapter.</li> </ul>	<ul style="list-style-type: none"> <li>Laden Sie das Gerät auf, um es zu verwenden. Die Batterieanzeigeleuchten sollten sich bewegen</li> <li>Stellen Sie sicher, dass die Steckdose funktioniert. Überprüfen Sie es mit einem anderen Gerät.</li> </ul>
<ul style="list-style-type: none"> <li>Voll aufgeladen aber laufen für ein paar nur Sekunden</li> </ul>	<ul style="list-style-type: none"> <li>Falsches Netzteil ist Gebrauch.</li> </ul>	<ul style="list-style-type: none"> <li>Überprüfen Sie, ob Sie das richtige verwenden Adapter mit Ausgang 35V/0.5A</li> </ul>
<ul style="list-style-type: none"> <li>Schwache Saugleistung</li> <li>Maschinenstopp Arbeiten mit Saugblockade Anzeige leuchtete</li> </ul>	<ul style="list-style-type: none"> <li>Filter ist durch Feinstaub verstopft Staub.</li> <li>Motorisierte Bürste ist nicht Spinnen.</li> <li>Luftdurchlass ist verstopft durch Fremdkörper.</li> </ul>	<ul style="list-style-type: none"> <li>Filter regelmäßig reinigen. Siehe Wartung Sektion.</li> <li>Entfernen Sie Haare und Fremdkörper aus dem Bürste. Entfernen Sie komprimierte Haarstämme aus des Lagers. Siehe Abschnitt „Wartung“.</li> <li>Überprüfen und entfernen Sie alle Fremdkörper am Bodenbürste, Verlängerungsstange, Hauptkörper-Lufteinlass und Schmutzeimer.</li> </ul>
<ul style="list-style-type: none"> <li>Motorgeräusche abnormal beim Laufen</li> </ul>	<ul style="list-style-type: none"> <li>Vakuumeinlass oder Filter ist verstopft.</li> </ul>	<ul style="list-style-type: none"> <li>Beseitigen Sie die Verstopfung entlang des Bürsteneinlasses und der Verlängerung Stange und Schmutzbehälter und Filter reinigen.</li> </ul>
<ul style="list-style-type: none"> <li>Hauptbürste nicht Spinnen</li> </ul>	<ul style="list-style-type: none"> <li>Bürste klemmt.</li> </ul>	<ul style="list-style-type: none"> <li>Entfernen Sie alle Fremdkörper, die das verursacht haben Bürste zum automatischen Abschalten der Stromversorgung.</li> <li>wenn kein Fremdkörper vorhanden ist (evtl abgefallen ), das Vakuum neu starten.</li> </ul>

**Hinweise:** Wenn Sie Fragen zur Nutzung haben, wenden Sie sich bitte können Sie uns über die folgende E-Mail kontaktieren.

**Service nach dem Verkauf:** [info@vistefly.com](mailto:info@vistefly.com)

**Rückgabe-Service:** [returnsupport@vistefly.com](mailto:returnsupport@vistefly.com)



Dieses Symbol auf dem Gerät oder seiner Verpackung bedeutet: Entsorgen Sie Elektrogeräte nicht als unsortierten Hausmüll, sondern nutzen Sie getrennte Sammelstellen. Wenden Sie sich an Ihre örtliche Behörde, um Informationen zu den verfügbaren Sammelsystemen zu erhalten. Werden Elektrogeräte auf Deponien oder Deponien entsorgt, können gefährliche Stoffe ins Grundwasser gelangen und in die Nahrungskette gelangen, was Ihrer Gesundheit und Ihrem Wohlbefinden schadet. Beim Austausch von Altgeräten gegen Neugeräte ist der Händler gesetzlich verpflichtet, Ihr Altgerät zur Entsorgung zumindest unentgeltlich zurückzunehmen.

# Español

## INSTRUCCIONES DE SEGURIDAD IMPORTANTES

ANTES DE UTILIZAR ESTE APARATO LEA TODAS LAS INSTRUCCIONES Y MARCAS DE PRECAUCIÓN EN ESTE MANUAL EN EL APARATO

Al utilizar un aparato eléctrico, siempre se deben seguir las precauciones básicas, incluidas las siguientes:

### ADVERTENCIA

Estas advertencias se aplican al aparato y, en su caso, también a todas las herramientas, accesorios, cargadores o adaptadores principales.

1. Este aparato puede ser utilizado por niños mayores de 8 años y personas con capacidades físicas, sensoriales o de razonamiento reducidas, o falta de experiencia y conocimiento, solo si han recibido supervisión o instrucciones de una persona responsable sobre el uso del aparato en un manera segura y entender los peligros involucrados. La limpieza y el mantenimiento del usuario no deben ser realizados por niños sin supervisión.
2. No permita que se use como un juguete. Es necesario prestar mucha atención cuando lo usen niños o cerca de ellos. Los niños deben ser supervisados para asegurarse de que no jueguen con el aparato.
3. Utilice el aparato sólo como se describe en este manual y no realice ningún mantenimiento distinto al descrito en este manual.
4. Apto para lugares secos SOLAMENTE. No lo use al aire libre o en superficies mojadas.
5. No manipule ninguna parte del enchufe o aparato con las manos mojadas.
6. No lo use con un cable o enchufe dañado. Si el cable de alimentación está dañado, debe ser reemplazado por , su agente de servicio o una persona igualmente calificada para evitar un peligro.
7. Si el dispositivo no funciona correctamente, se golpeó con fuerza, se cayó, se dañó, se dejó al aire libre o se cayó al agua, no lo use y comuníquese con la línea directa de posventa de .
8. Cuando se requiera servicio o reparación, comuníquese con la línea directa de posventa de . No desmonte el dispositivo, ya que un montaje incorrecto puede provocar una descarga eléctrica o un incendio.
9. No estire el cable ni lo someta a tensión. Mantenga el cable alejado de superficies calientes. No cierre una puerta sobre el cable ni tire del cable alrededor de bordes afilados o conos. Disponga el cable lejos de áreas de tráfico y donde no pueda ser pisado o tropezado. No pase por encima del cable.
10. No desenchufe tirando del cable. Para desenchufar, sujete el enchufe, no el cable. No se recomienda el uso de un cable de extensión.
11. No lo use para recoger agua.
12. No lo use para recoger líquidos inflamables o combustibles, como gasolina, ni lo use en áreas donde estos o sus vapores puedan estar presentes.
13. No recoja nada que esté ardiendo o humeando, como cigarrillos, fósforos o cenizas calientes.
14. Mantenga el cabello, la ropa suelta, los dedos y todas las partes del cuerpo alejados de las aberturas y las piezas móviles, como la barra del cepillo. No apunte la manguera, la varita o las herramientas a los ojos o los oídos ni se los ponga en la boca.
15. No coloque ningún objeto en las aberturas. No lo use con ninguna abertura bloqueada) manténgalo libre de polvo, pelusas, cabello y cualquier cosa que pueda reducir el flujo de aire.
16. Utilice únicamente los accesorios y piezas de repuesto recomendados por Original.
17. No lo use sin el recipiente transparente y el filtro en su lugar.
18. Desenchúfelo cuando no esté en uso durante períodos prolongados y antes del mantenimiento o servicio.
19. Tenga especial cuidado cuando limpie las escaleras.
20. No instale la carga ni use este aparato al aire libre, en un baño o dentro de los 3 metros (10 pies) de una piscina. No lo use en superficies mojadas y no lo exponga a la humedad, la lluvia o la nieve.
21. Utilice únicamente el cargador Original para cargar este dispositivo . Utilice únicamente baterías Original: otros tipos de baterías pueden explotar y causar daños y lesiones personales.
22. No incinere este aparato aunque esté gravemente dañado. La batería puede explotar en un incendio.
23. Siempre apague el aparato antes de conectar o desconectar la barra de cepillo motorizada.
24. El aparato solo se debe utilizar con la fuente de alimentación proporcionada con el aparato.

### LEA Y GUARDE ESTAS INSTRUCCIONES

ESTE APARATO ESTÁ DISEÑADO ÚNICAMENTE PARA USO DOMÉSTICO



No usar cercallamas desnudas.

No almacene cerca fuentes de calor.

No recoja agua ni líquidos.

No recoja la quemaoobjetos.

No pongas las manos cerca la barra del cepillo cuando elaplian cis en uso.

## Composición del producto

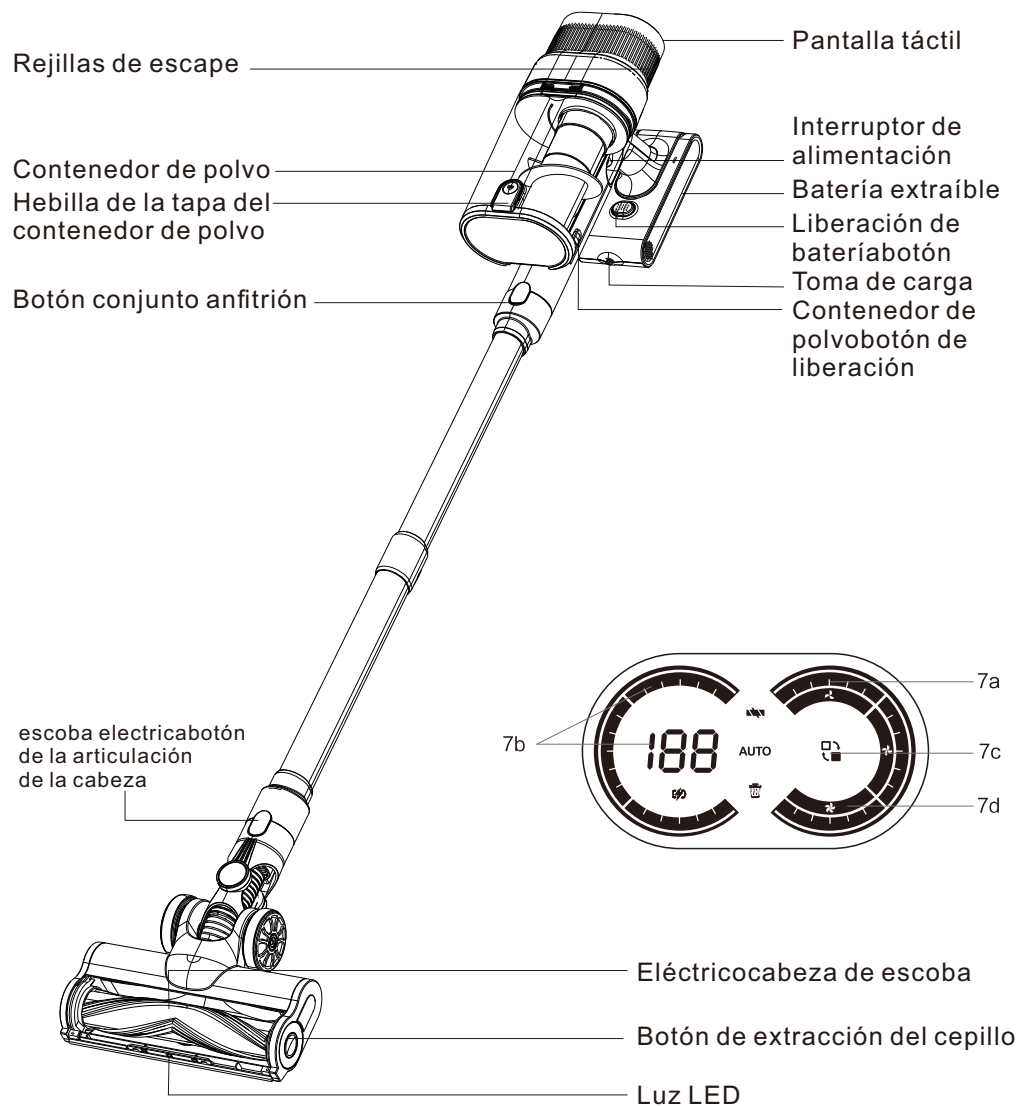

### Pantalla táctil

7a. Barra de visualización de energía

7c. Ajuste del engranaje

7b. Visualización de batería/alarma

7d. Visualización de la marcha

## Instalación de accesorios

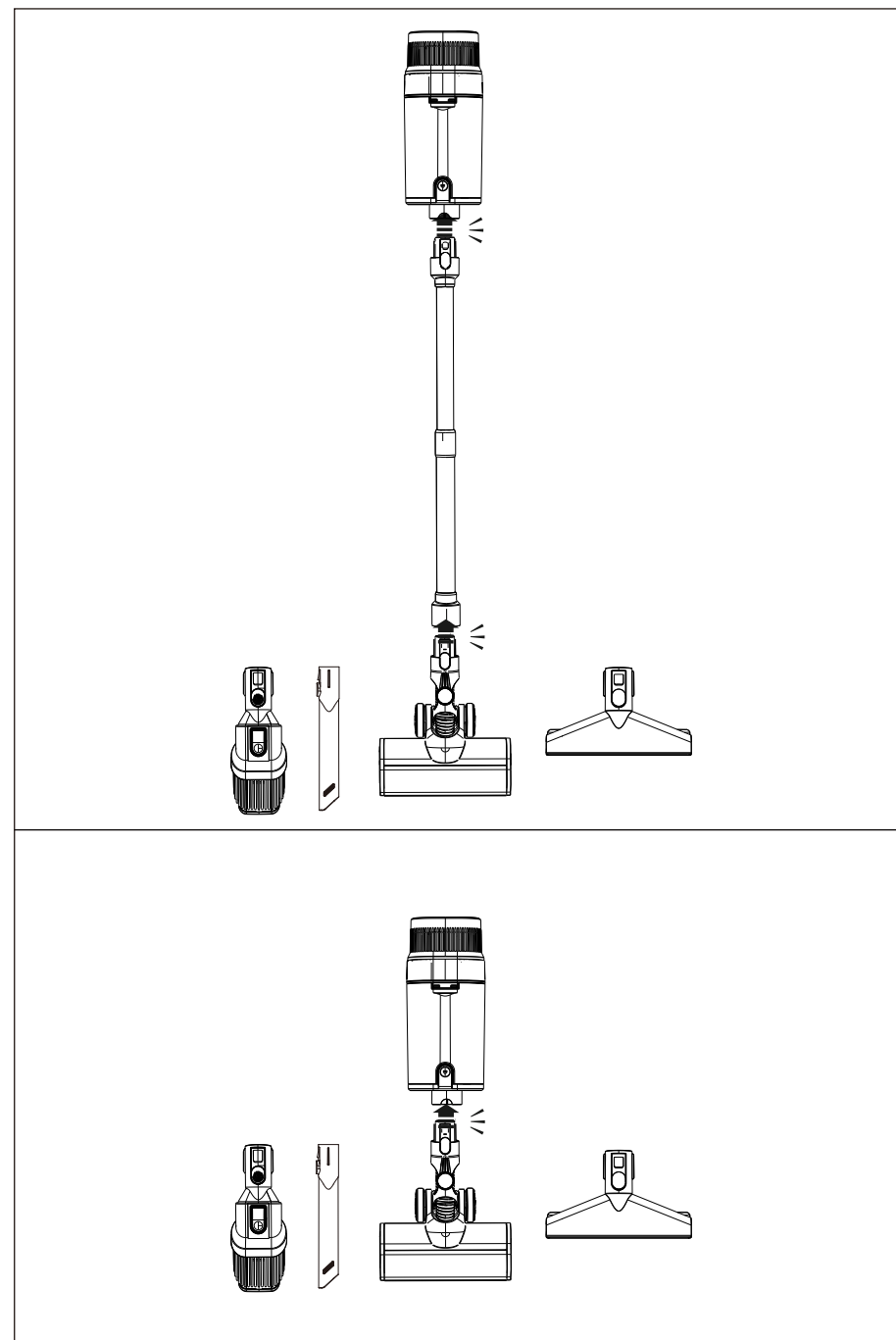

## Instalación de la estación de carga en la pared:

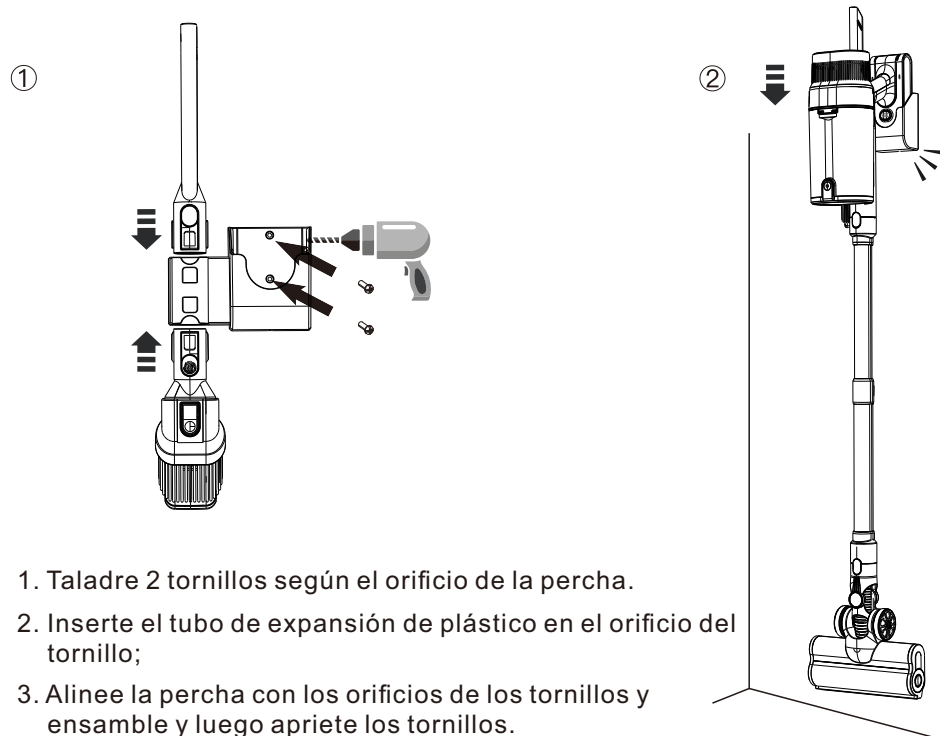

1. Taladre 2 tornillos según el orificio de la percha.
2. Inserte el tubo de expansión de plástico en el orificio del tornillo;
3. Alinee la percha con los orificios de los tornillos y ensamble y luego apriete los tornillos.

## Parámetros

Modelo/Núm. de artículo	V15Ultra
Voltaje nominal	29.6V
Potencia nominal	600W
Corriente nominal de entrada	0.5A
Entrada nominal del adaptador	100-240V ~ 50/60Hz
Salida nominal del adaptador	35V
Tiempo de carga	4.5-5h

## Uso del producto

Durante el proceso de trabajo de la máquina, cuando la potencia del módulo de pantalla LED muestra 00%, indica que la potencia es insuficiente y debe cargarse.

- (1). Utilice el cargador incorporado de la máquina para cargar
- (2). Apague la alimentación del host e inserte el adaptador en el puerto de carga para cargar
- (3). El módulo de pantalla LED muestra la potencia en tiempo real y la luz LED de la batería parpadea, lo que indica que la carga es normal
- (4). El módulo de pantalla LED muestra 100 % y la luz LED del paquete de baterías siempre está encendida y deja de parpadear, lo que indica que la carga está completa

Pantalla de potencia

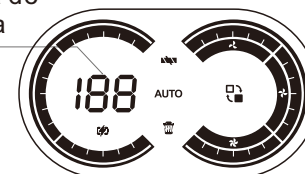

indicación de paquete de batería Luces led

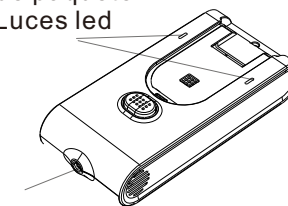

Puerto de carga

Puerto de carga DC

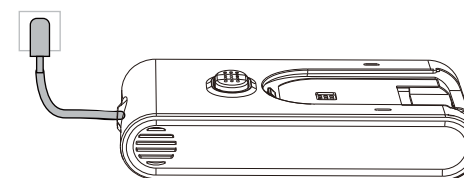

Carga montada en la pared

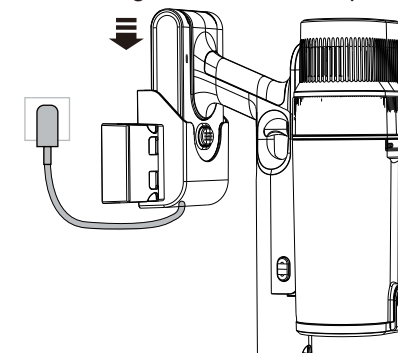

⚠ Atención:

1. Esta máquina solo se puede cargar con el adaptador de corriente suministrado;
2. La máquina no puede funcionar durante el proceso de carga. En este momento, al presionar el interruptor de encendido, la máquina no funciona;

## Uso del producto

El modo predeterminado en el encendido es el modo automático, como se muestra en la siguiente figura. Como se muestra en la siguiente figura, pulse el botón 7c para cambiar a la marcha manual en el estado de encendido. Después de cambiar, el modo predeterminado es la marcha manual de baja velocidad. Pulse de nuevo el botón 7c para ajustar el cambio a marcha media, y pulse de nuevo el botón 7c para ajustar el cambio a marcha rápida. Pulse de nuevo el botón 7c para cambiar a modo automático.

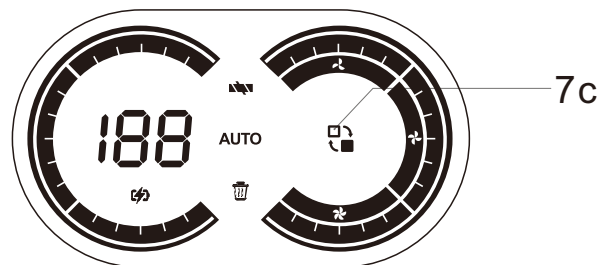

## Uso de aspiradora

La punta de succión deseada se puede usar conectándola al soporte de la punta de succión. El tubo de extensión de metal se puede utilizar de forma selectiva en función del entorno real.

## Uso de la escoba eléctrica

El cepillo eléctrico para suelos se puede utilizar para limpiar suelos duros, baldosas o alfombras de pelo corto. Se recomienda utilizar un tubo de extensión de metal para una mejor experiencia. (figura 1)

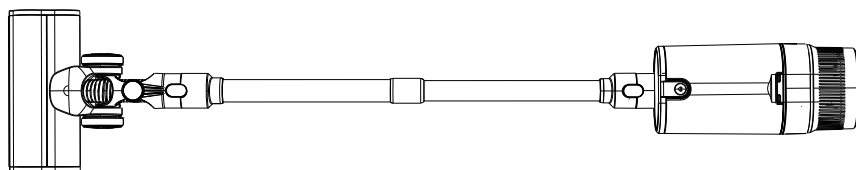

(Figura 1)

## Use puntas de boquilla anchas

Inserte la punta ancha de la boquilla en el soporte de la boquilla y fíjela para su uso. El aspirador de boca ancha se puede utilizar para limpiar sofás, colchones, cunas, etc. (figura 2)

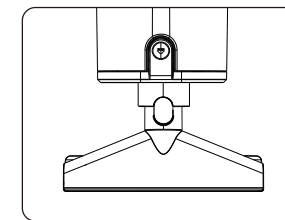

(Figura 2)

## Uso de la ventosa larga y plana

inserte la punta de succión larga y plana en el soporte de la punta de succión y fíjela para su uso.

La punta de succión larga y plana se puede usar para limpiar techos, estanterías, teclados de computadora y espacios estrechos que no son fáciles de limpiar, etc. (figura 3)

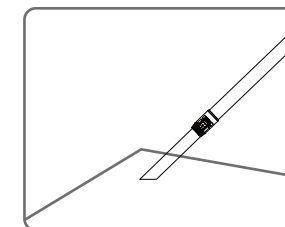

(Figura 3)

## Usa una punta 2 en 1

Inserte el 2 en 1 en el soporte de la punta y asegúrelo para su uso.

1. Conectado directamente al motor, el cabezal de succión dos en uno se puede usar para limpiar escritorios, gabinetes, sofás, alfombras de pelo corto, etc. (Figura 4)
2. Conecte el tubo de extensión de metal, el cabezal de succión dos en uno se puede usar para limpiar el techo, las cortinas y otras alturas (Figura 5)

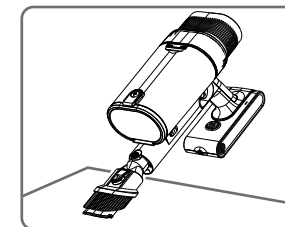

(Figura 4)

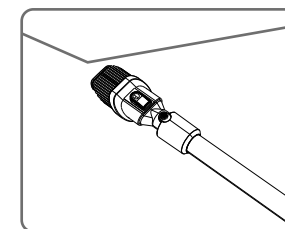
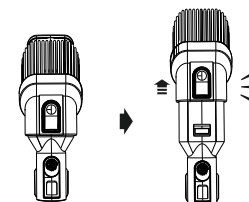

(Figura 5)

## Limpeza y mantenimiento

Vacíe el recipiente para el polvo cuando el polvo del interior coincida con el borde inferior de la caja del filtro. De lo contrario, la succión puede debilitarse.

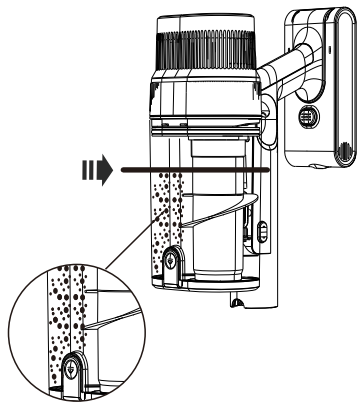

Conjunto de contenedor de polvo y filtro  
Separar el contenedor de polvo

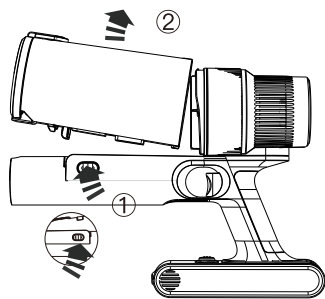

Abra la tapa del depósito de polvo para descargar el polvo.

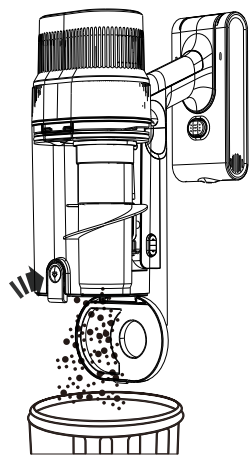

Limpe el conjunto del filtro

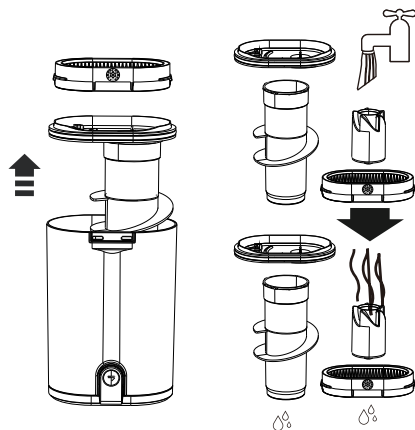

Nota: Después de lavar el filtro HEPA y la esponja del filtro, séquelos antes de usarlos.

## Desmontaje y mantenimiento

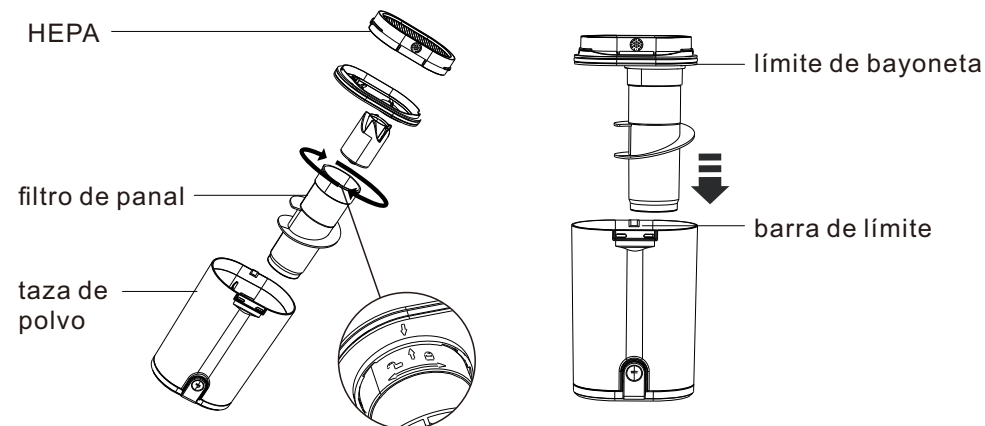

⚠ Atención:

1. El conjunto del filtro central debe secarse si se lava antes de que pueda ensamblarse para un uso normal.
2. El conjunto del filtro central se puede lavar. Para un rendimiento de limpieza óptimo, tire la basura y limpie el conjunto del filtro central a tiempo. Limpie el conjunto del filtro central después de usarlo unas 10 veces. Sin embargo, para garantizar el mejor rendimiento de la máquina, se recomienda reemplazar el conjunto del filtro cada 3 meses según el uso de la máquina.

Instalación de contenedor de polvo

1. Encaje el contenedor de polvo en el motor. Tenga en cuenta que los broches deben estar en su lugar.
2. Empuje la parte inferior del contenedor de polvo en la dirección que se muestra en la imagen, hasta que escuche un clic.

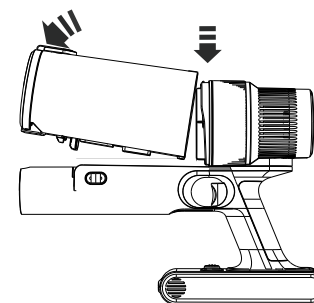

## La escoba y el cepillo

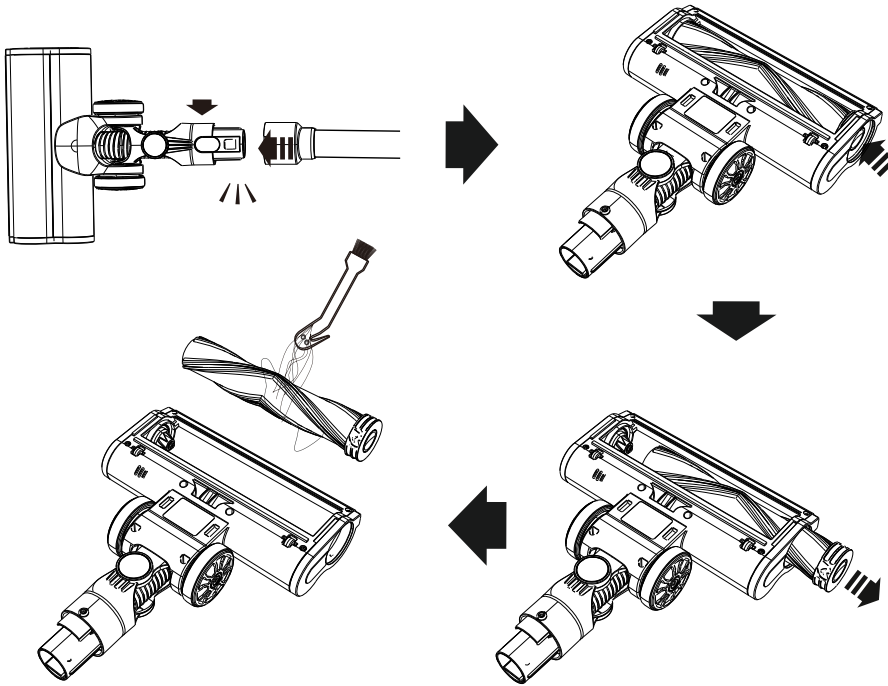

## Desmontaje de la batería

Presione el botón de liberación de la batería, tome la batería y extraígalas

Instale la batería: alinee la ranura de la batería con la ranura de la tarjeta, presione el botón para deslizarlo en la ranura de la batería hasta que encaje firmemente.

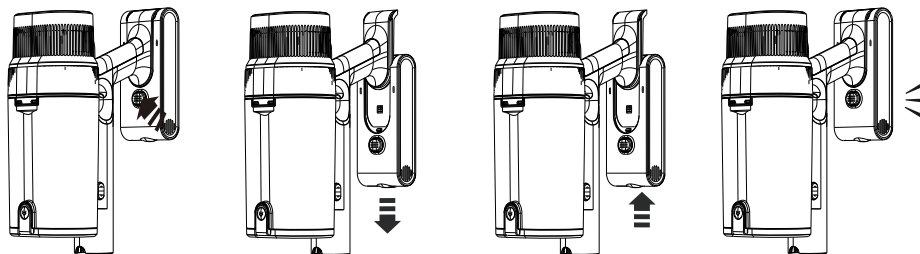

Síntomas	Posibles Causas	Las soluciones sugeridas
<ul style="list-style-type: none"> <li>no se puede encender</li> </ul>	<ul style="list-style-type: none"> <li>Batería baja.</li> <li>Sin fuente de alimentación para el adaptador.</li> </ul>	<ul style="list-style-type: none"> <li>Cargue la unidad para usarla. La alimentación/ las luces indicadoras de la batería deben moverse</li> <li>Asegúrese de que la toma de corriente esté funcionando. Compruébelo con otro aparato.</li> </ul>
<ul style="list-style-type: none"> <li>Completamente cargado pero corre por unos pocos segundos</li> </ul>	<ul style="list-style-type: none"> <li>El adaptador de corriente incorrecto es usado.</li> </ul>	<ul style="list-style-type: none"> <li>Compruebe que está utilizando el correcto adaptador con salida 35V/0.5A.</li> </ul>
<ul style="list-style-type: none"> <li>Succión débil</li> <li>Parada de máquina Trabajando con bloqueo de succión indicador encendido</li> </ul>	<ul style="list-style-type: none"> <li>El filtro está obstruido por mucha polvo.</li> <li>El cepillo motorizado no es hilado.</li> <li>El paso de aire está obstruido por objeto extraño.</li> </ul>	<ul style="list-style-type: none"> <li>Limpie el filtro regularmente. Consulte Mantenimiento sección.</li> <li>Retire el cabello y objetos extraños de la brush. Retire las tensiones de cabello comprimido de el cojinete. Consulte la sección Mantenimiento.</li> <li>Compruebe y elimine cualquier objeto extraño en el cepillo para piso, barra de extensión, entrada de aire del cuerpo principal y cubo de basura.</li> </ul>
<ul style="list-style-type: none"> <li>Sonidos motores anormal al correr</li> </ul>	<ul style="list-style-type: none"> <li>La entrada de vacío o el filtro está obstruido</li> </ul>	<ul style="list-style-type: none"> <li>Elimine el bloqueo a lo largo de la entrada del cepillo, extensión la varilla y el depósito de suciedad, y limpie el filtro.</li> </ul>
<ul style="list-style-type: none"> <li>cepillo principal no hilado</li> </ul>	<ul style="list-style-type: none"> <li>El cepillo está atascado.</li> </ul>	<ul style="list-style-type: none"> <li>Retire cualquier objeto extraño que haya causado el Cepillo para cortar la energía automáticamente.</li> <li>si no hay ningún objeto extraño (puede haber se cayó), reinicie la aspiradora.</li> </ul>

**Notas:** Si tiene alguna pregunta sobre el uso, por favor dude en ponerse en contacto con nosotros a través del siguiente correo electrónico.

**Servicio postventa:** [info@vistefly.com](mailto:info@vistefly.com)

**Servicio de devolución:** [returnsupport@vistefly.com](mailto:returnsupport@vistefly.com)

## Français



Este símbolo en el dispositivo o en su embalaje indica:  
No deseche los aparatos eléctricos como residuos municipales no clasificados; utilice instalaciones de recogida selectiva. Póngase en contacto con su autoridad local para obtener información sobre los sistemas de recolección disponibles. Si los aparatos eléctricos se desechan en vertederos o vertederos, las sustancias peligrosas pueden filtrarse a las aguas subterráneas y entrar en la cadena alimentaria, dañando su salud y bienestar. Al reemplazar electrodomésticos viejos por nuevos, el minorista está legalmente obligado a recuperar su electrodoméstico viejo para desecharlo al menos sin cargo.

## CONSIGNES DE SÉCURITÉ IMPORTANTES

AVANT D'UTILISER CET APPAREIL, LISEZ TOUTES LES INSTRUCTIONS ET LES MISES EN GARDE DANS CEMANUEL SUR L'APPAREIL

Lors de l'utilisation d'un appareil électrique, des précautions de base doivent toujours être suivies, y compris les suivantes :

### ⚠ ATTENTION

Ces avertissements s'appliquent à l'appareil et, le cas échéant, à tous les outils, accessoires, chargeurs ou adaptateurs principaux.

1. Cet appareil peut être utilisé par des enfants âgés de 8 ans et plus et des personnes ayant des capacités physiques, sensorielles ou de raisonnement réduites, ou un manque d'expérience et de connaissances, uniquement s'ils ont été supervisés ou instruits par une personne responsable concernant l'utilisation de l'appareil dans un manière sûre et comprendre les dangers encourus. Le nettoyage et l'entretien par l'utilisateur ne doivent pas être effectués par des enfants sans surveillance.
2. Ne pas utiliser comme jouet. Une attention particulière est nécessaire lorsqu'il est utilisé par ou à proximité d'enfants. Les enfants doivent être surveillés pour s'assurer qu'ils ne jouent pas avec l'appareil.
3. Utilisez l'appareil uniquement comme décrit dans ce manuel et n'effectuez aucun entretien autre que celui décrit dans ce manuel.
4. Convient UNIQUEMENT aux endroits secs. Ne pas utiliser à l'extérieur ou sur des surfaces humides.
5. Ne manipulez aucune partie de la fiche ou de l'appareil avec les mains mouillées.
6. Ne pas utiliser avec un câble ou une prise endommagés. Si le câble d'alimentation est endommagé, il doit être remplacé par son agent de service ou une personne de qualification similaire afin d'éviter tout danger.
7. Si l'appareil ne fonctionne pas correctement, a été fortement heurté, tombé, endommagé, laissé à l'extérieur ou tombé dans l'eau, ne l'utilisez pas et contactez la hotline après-vente.
8. Si un entretien ou une réparation est nécessaire, veuillez contacter la ligne d'assistance après-vente de. Ne démontez pas l'appareil car un remontage incorrect peut entraîner un choc électrique ou un incendie.
9. N'étirez pas le câble et ne le mettez pas sous tension. Maintenez le câble éloigné des surfaces chauffées. Ne fermez pas une porte sur le câble et ne tirez pas le câble autour d'arêtes vives ou de cônes. Disposez le câble loin des zones de circulation et où il ne sera pas piétiné ou trébuché. Ne pas rouler sur le câble.
10. Ne pas débrancher en tirant sur le câble. Pour débrancher, saisissez la fiche et non le câble. L'utilisation d'une rallonge n'est pas recommandée.
11. Ne pas utiliser pour ramasser de l'eau.
12. Ne pas utiliser pour aspirer des liquides inflammables ou combustibles, tels que l'essence, ou dans des zones où ces liquides ou leurs vapeurs peuvent être présents.
13. Ne ramassez rien qui brûle ou fume, comme des cigarettes, des allumettes ou des cendres chaudes.
14. Gardez les cheveux, les vêtements amples, les doigts et toutes les parties du corps à l'écart des ouvertures et des pièces mobiles, telles que la barre à brosse. Ne dirigez pas le tuyau, la bague ou les outils vers vos yeux ou vos oreilles et ne les mettez pas dans votre bouche.
15. Ne placez aucun objet dans les ouvertures. Ne pas utiliser avec une ouverture bloquée) garder à l'abri de la poussière, des peluches, des cheveux et de tout ce qui pourrait réduire le flux d'air.
16. Utilisez uniquement les accessoires et les pièces de rechange recommandés par Original.
17. Ne pas utiliser sans le bac transparent et le filtre en place.
18. Débranchez-le lorsqu'il n'est pas utilisé pendant de longues périodes et avant l'entretien ou la réparation.
19. Faites très attention lorsque vous nettoyez dans les escaliers.
20. N'installez pas de charge ou n'utilisez pas cet appareil à l'extérieur, dans une salle de bain ou à moins de 3 mètres (10 pieds) d'une piscine. Ne pas utiliser sur des surfaces mouillées et ne pas exposer à l'humidité, à la pluie ou à la neige.
21. Utilisez uniquement le chargeur Original pour charger cet appareil. N'utilisez que des piles Original : d'autres types de piles peuvent exploser et causer des blessures et des dommages.
22. Ne pas incinérer cet appareil même s'il est gravement endommagé. La batterie peut exploser en cas d'incendie.
23. Éteignez toujours l'appareil avant de connecter ou de déconnecter la barre de brosse motorisée.
24. L'appareil doit être utilisé uniquement avec le bloc d'alimentation fourni avec l'appareil.

## LIRE ET CONSERVER CES INSTRUCTIONS

CET APPAREIL EST DESTINÉ UNIQUEMENT À UN USAGE DOMESTIQUE



Ne pas utiliser à proximité flammes nues.

Ne pas stocker à proximité sources de chaleur.

Ne pas aspirer d'eau ou liquides.

Ne pas ramasser objets.

Ne pas approcher les mains la brosse lorsque l'application est en cours d'utilisation.

## Composition du produit

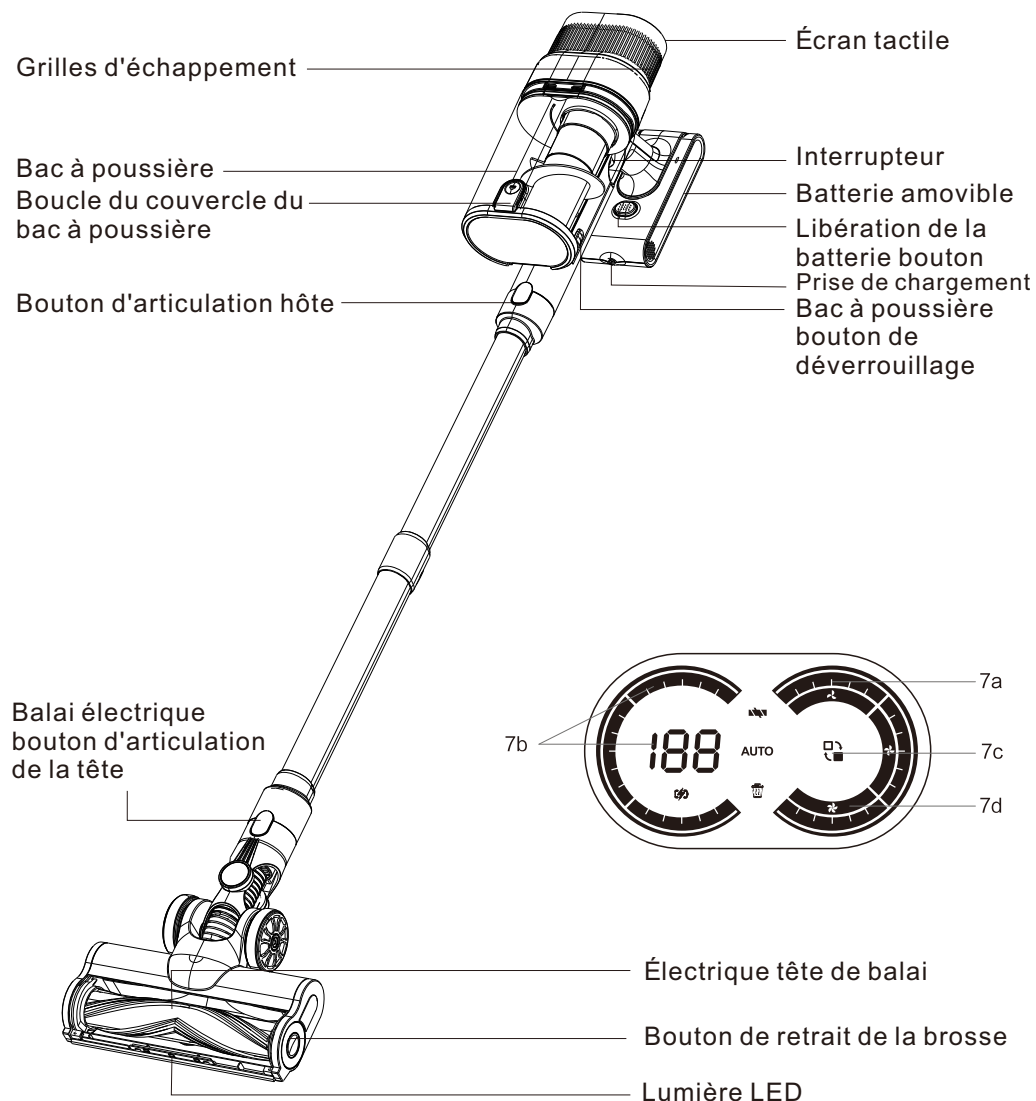

Écran tactile

7a. Barre d'affichage de puissance

7c. Réglage de la vitesse

7b. Affichage de la batterie/de l'alarme

7d. Affichage de la vitesse

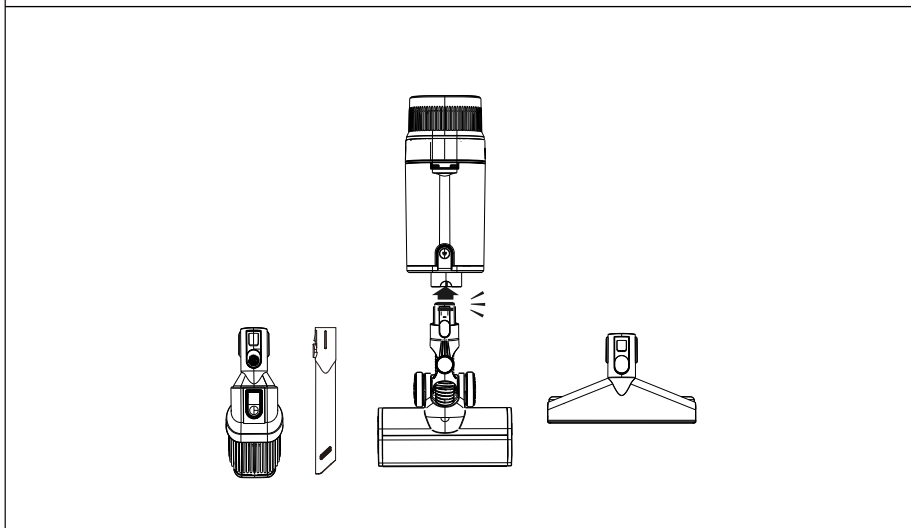
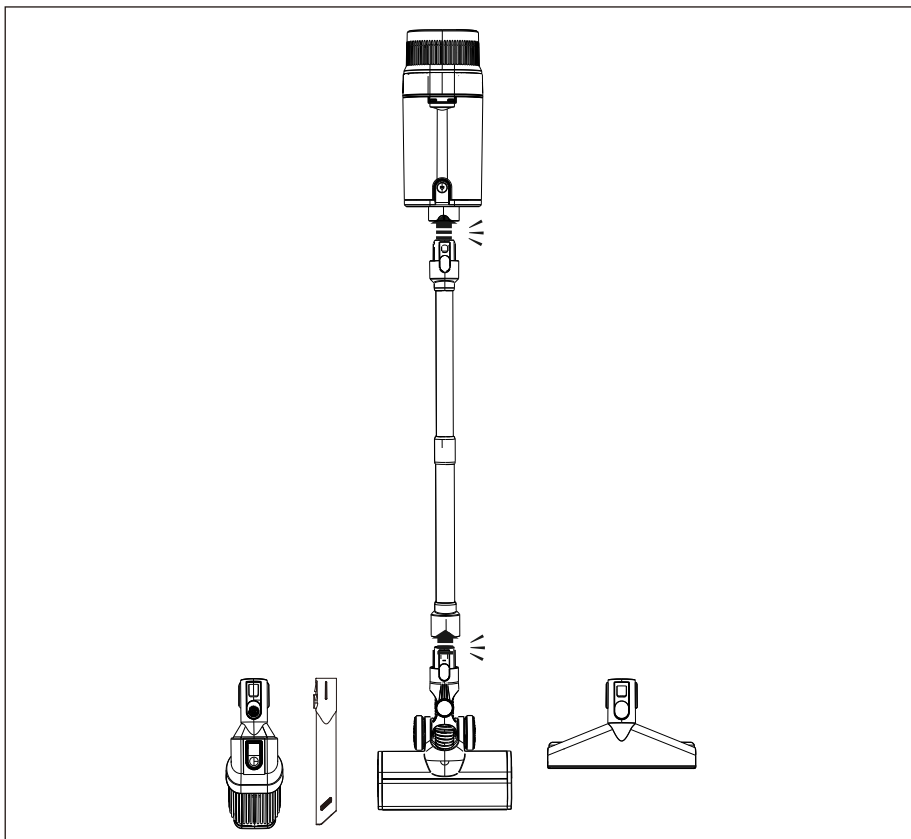

**Installation de la borne de recharge au mur :**

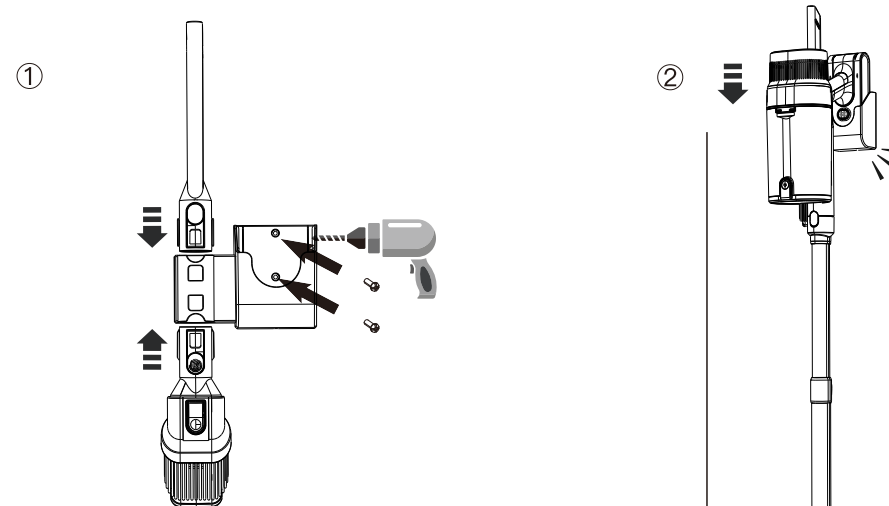

1. Percez 2 vis en fonction du trou du cintre
2. Insérez le tube d'expansion en plastique dans le trou de vis ;
3. Alignez le support avec les trous de vis, puis assemblez puis serrez les vis.

**Paramètres**

Modèle/N° d'article	V15 Ultra
Tension nominale	29.6V
Puissance nominale	600W
Courant d'entrée nominal	0.5A
Entrée nominale de l'adaptateur	100-240V ~ 50/60Hz
Sortie nominale de l'adaptateur	35V
Temps de charge	4.5-5h

## Utilisation du produit

Pendant le processus de travail de la machine, lorsque la puissance du module d'affichage LED affiche 00%, cela indique que la puissance est insuffisante et doit être chargée.

- (1). Veuillez utiliser le chargeur intégré de la machine pour charger
- (2). Éteignez l'alimentation de l'hôte et insérez l'adaptateur dans le port de charge pour charger
- (3). Le module d'affichage LED affiche la puissance en temps réel et le voyant LED de la batterie clignote, indiquant que la charge est normale.
- (4). Le module d'affichage LED affiche 100 % et le voyant LED de la batterie est toujours allumé et cesse de clignoter, indiquant que la charge est terminée

Affichage de la puissance

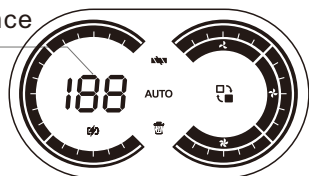

indicateur de batterie  
Lumières LED

port de chargement

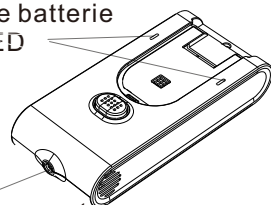

Chargement du port DC

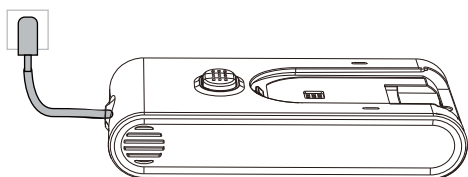

Recharge murale

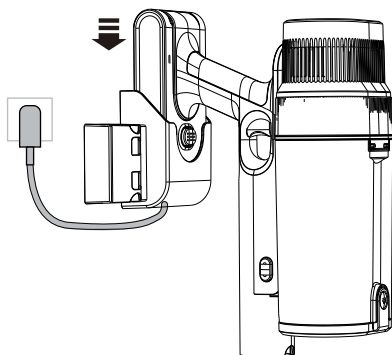

### ⚠ Attention:

1. Cette machine ne peut être chargée qu'avec l'adaptateur secteur fourni.
2. La machine ne peut pas fonctionner pendant le processus de charge. À ce moment, en appuyant sur l'interrupteur d'alimentation, la machine ne fonctionne pas ;

## Utilisation du produit

Le mode par défaut à la mise sous tension est le mode Auto, comme le montre la figure suivante. Comme le montre la figure ci-dessous, appuyez sur le bouton 7c pour passer en mode manuel à la mise sous tension. Après la commutation, le mode par défaut est le mode manuel à basse vitesse. Appuyez à nouveau sur la touche 7c pour passer à la vitesse moyenne, et appuyez à nouveau sur la touche 7c pour passer à la vitesse rapide. Appuyez à nouveau sur la touche 7c pour passer au mode automatique.

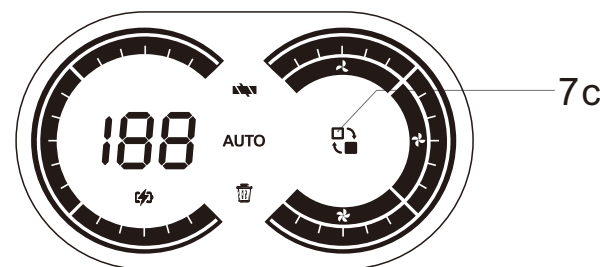

## Utilisation de l'aspirateur

L'embout d'aspiration souhaité peut être utilisé en le connectant au support d'embout d'aspiration. Le tube d'extension métallique peut être utilisé sélectivement en fonction de l'environnement réel.

## Utilisation du balai électrique

Le balai électrique peut être utilisé pour nettoyer les sols durs, les carrelages ou les tapis à poils courts. Il est recommandé d'utiliser un tube d'extension en métal pour une meilleure expérience. (figura 1)

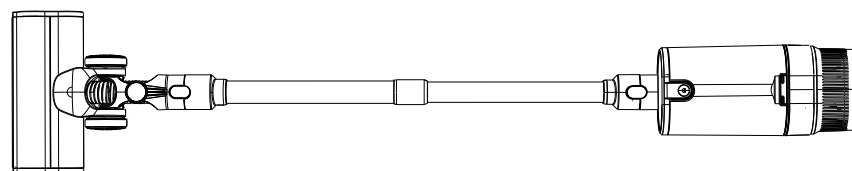

(figura 1)

## Utilisez des pointes de buse larges

Insérez la pointe de buse large dans le porte-buse et fixez-la pour l'utiliser. L'aspiration à large bouche peut être utilisée pour nettoyer les canapés, les matelas, les berceaux, etc. (figura 2)

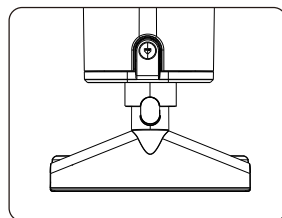

(figura 2)

## Utilisation de l'embout d'aspiration plat long

insérez la longue pointe d'aspiration plate dans le support de pointe d'aspiration et fixez-la pour l'utiliser.

La longue pointe d'aspiration plate peut être utilisée pour nettoyer les plafonds, les étagères, les claviers d'ordinateur et les espaces étroits qui ne sont pas faciles à nettoyer, etc. (figura 3)

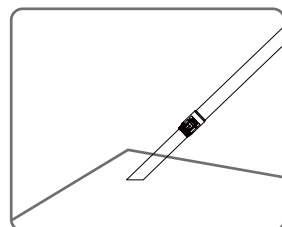

(figura 3)

## Utilisez un embout 2 en 1

Insérez le 2-en-1 dans le porte-pointe et fixez-le pour l'utiliser.

1. Directement connectée au moteur, la tête d'aspiration deux en un peut être utilisée pour nettoyer les bureaux, les armoires, les canapés, les tapis à poils courts, etc. (figura 4)

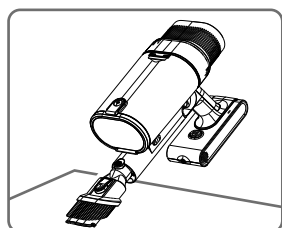

(figura 4)

2. Fixez le tube d'extension en métal, la tête d'aspiration deux en un peut être utilisée pour nettoyer le plafond, les rideaux et d'autres hauteurs (figura 5)

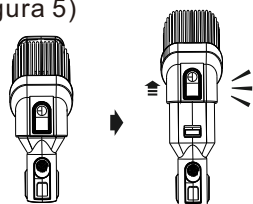

(figura 5)

Videz le bac à poussière lorsque la poussière à l'intérieur est parallèle au bord inférieur du boîtier du filtre. Sinon, l'aspiration peut être affaiblie.

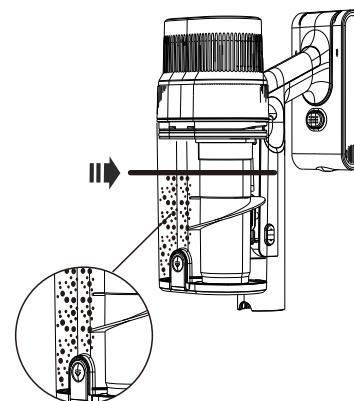

Ensemble bac à poussière et filtre  
Détacher le bac à poussière

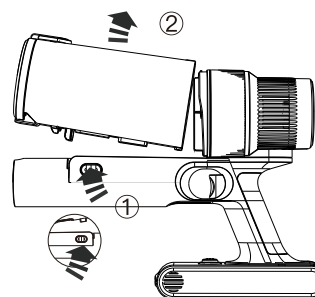

Ouvrez le couvercle du bac à poussière pour vider la poussière.

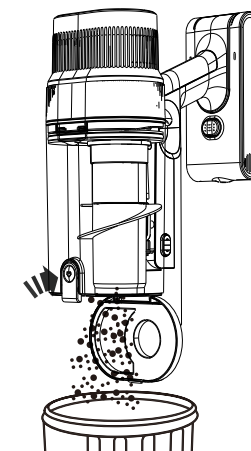

Nettoyer l'ensemble de filtre

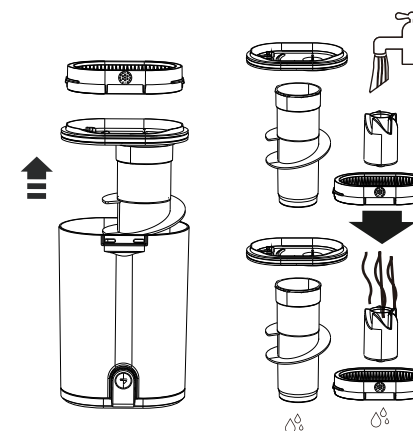

Remarque : après avoir lavé le filtre HEPA et l'éponge filtrante, veuillez les sécher avant utilisation.

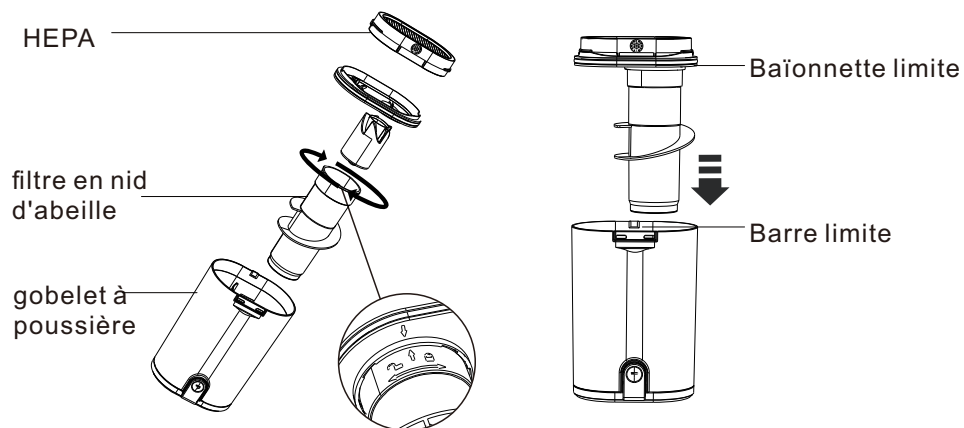

### ⚠ Attention:

1. L'ensemble de filtre central doit être séché s'il est lavé avant de pouvoir être assemblé pour une utilisation normale.
2. L'ensemble de filtre central peut être lavé. Pour des performances de nettoyage optimales, veuillez jeter les ordures et nettoyer l'ensemble de filtre central à temps. Veuillez nettoyer l'ensemble de filtre central après environ 10 utilisations. Cependant, afin d'assurer les meilleures performances de la machine, il est recommandé de remplacer l'ensemble du filtre tous les 3 mois en fonction de l'utilisation de la machine.

### Installation de dépoussiéreur

1. Enclenchez le bac à poussière dans le moteur. Veuillez noter que les boutons-pression doivent être en place.
2. Poussez le fond du bac à poussière dans la direction indiquée sur l'image, jusqu'à ce que vous entendiez un clic.

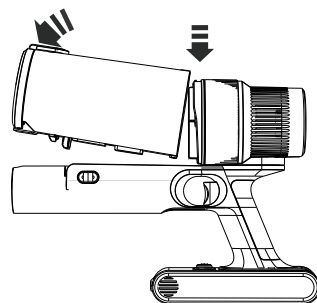

### Le balai de sol et la brosse à rouleau

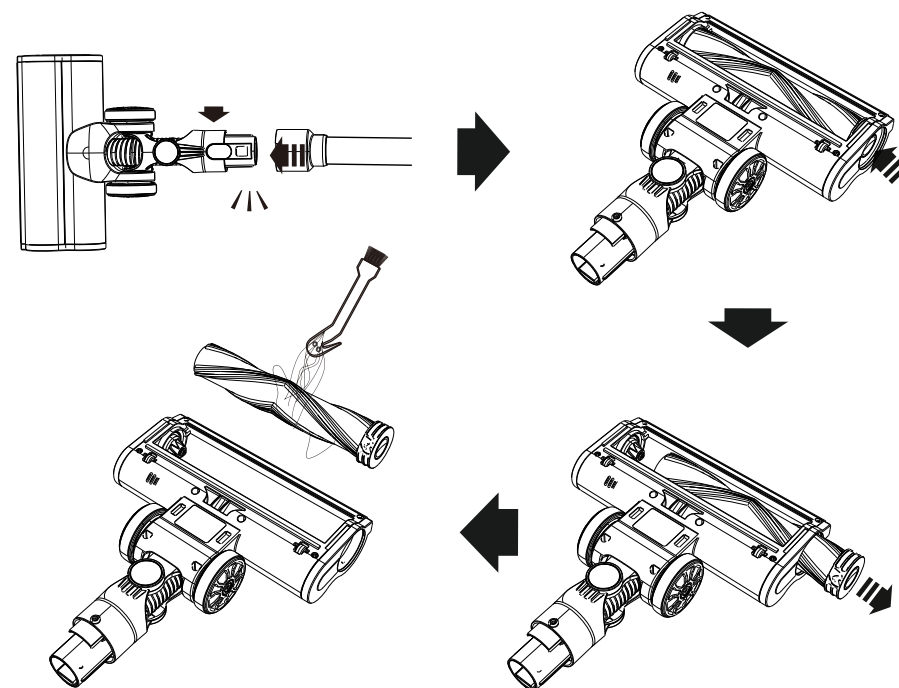

### Démontage de la batterie

Appuyez sur le bouton de déverrouillage de la batterie, saisissez la batterie et retirez-la

Installez la batterie : alignez l'emplacement de la batterie avec l'emplacement de la carte, appuyez sur le bouton pour le glisser dans l'emplacement de la batterie jusqu'à ce qu'il s'enclenche fermement.

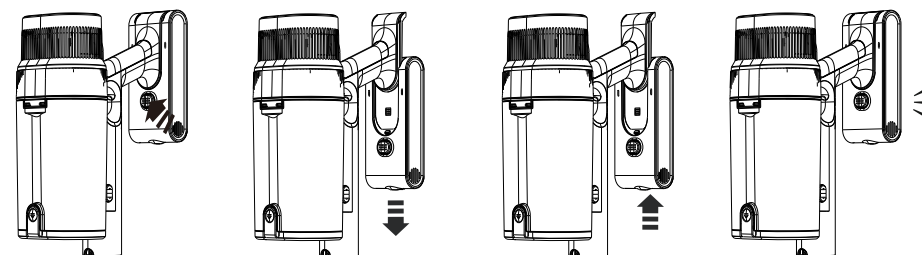

Les symptômes	Causes possibles	Solutions suggérées
<ul style="list-style-type: none"> <li>• Impossible d'allumer</li> </ul>	<ul style="list-style-type: none"> <li>• Batterie faible.</li> <li>• Pas d'alimentation au adaptateur.</li> </ul>	<ul style="list-style-type: none"> <li>• Chargez l'appareil pour l'utiliser. L'alimentation/ les voyants de la batterie doivent bouger</li> <li>• Assurez-vous que la prise de courant fonctionne. Vérifiez-le avec un autre appareil.</li> </ul>
<ul style="list-style-type: none"> <li>• Complètement chargé mais cours pour quelques secondes seulement</li> </ul>	<ul style="list-style-type: none"> <li>• Le mauvais adaptateur secteur est utilisé.</li> </ul>	<ul style="list-style-type: none"> <li>• Vérifiez que vous utilisez le bon adaptateur avec sortie 35V/0.5A.</li> </ul>
<ul style="list-style-type: none"> <li>• Aspiration faible</li> <li>• Arrêt machine Travailler avec blocage d'aspiration indicateur allumé</li> </ul>	<ul style="list-style-type: none"> <li>• Le filtre est obstrué par une amende poussière.</li> <li>• La brosse motorisée n'est pas filage.</li> <li>• Le passage d'air est obstrué par un corps étranger.</li> </ul>	<ul style="list-style-type: none"> <li>• Nettoyez le filtre régulièrement. Reportez-vous à Entretien section.</li> <li>• Enlevez les cheveux et les corps étrangers du brosse. Enlevez les souches de cheveux compressés de le roulement. Reportez-vous à la section Maintenance.</li> <li>• Vérifiez et retirez tout corps étranger au brosse à plancher, tige d'extension, entrée d'air du corps principal et poubelle.</li> </ul>
<ul style="list-style-type: none"> <li>• Bruits de moteur anormal lors de la course</li> </ul>	<ul style="list-style-type: none"> <li>• L'entrée de vide ou le filtre est bouché.</li> </ul>	<ul style="list-style-type: none"> <li>• Éliminer le blocage le long de l'entrée de la brosse, extension la tige et le bac à poussière, et nettoyez le filtre.</li> </ul>
<ul style="list-style-type: none"> <li>• Brosse principale non filage</li> </ul>	<ul style="list-style-type: none"> <li>• La brosse est coincée.</li> </ul>	<ul style="list-style-type: none"> <li>• Retirez tout objet étranger qui a causé le brosse pour couper l'alimentation automatiquement.</li> <li>• s'il n'y a pas de corps étranger (il peut avoir déposé), redémarrez l'aspirateur.</li> </ul>

**Notes:** Si vous avez des questions concernant l'utilisation, n'hésitez pas à nous contacter par l'intermédiaire de l'email suivant.

**Service après-vente :** [info@vistefly.com](mailto:info@vistefly.com)

**Service de retour :** [returnsupport@vistefly.com](mailto:returnsupport@vistefly.com)



Ce symbole sur l'appareil ou son emballage indique :  
 Ne jetez pas les appareils électriques avec les déchets municipaux non triés ; utilisez des installations de collecte séparées. Contactez votre autorité locale pour obtenir des informations sur les systèmes de collecte disponibles. Si des appareils électriques sont jetés dans des décharges ou des dépotoirs, des substances dangereuses peuvent s'infiltrer dans les eaux souterraines et pénétrer dans la chaîne alimentaire, nuisant à votre santé et à votre bien-être. Lors du remplacement d'anciens appareils par des neufs, le revendeur est légalement tenu de reprendre votre ancien appareil pour l'éliminer au moins gratuitement.