

## HD PENTAX-DA 16-85 mm F3,5-5,6 ED DC WR MODE D'EMPLOI

Merci d'avoir fait l'acquisition de l'objectif HD PENTAX-DA 16-85 mm F3,5-5,6 ED DC WR. Cet objectif est un objectif interchangeable spécifiquement conçu pour les appareils photo numériques. Son système optique est optimisé pour les caractéristiques des images numériques.

Veillez lire attentivement le mode d'emploi afin de pouvoir utiliser correctement l'objectif. Reportez-vous également au mode d'emploi de votre appareil photo.

Pour utiliser cet objectif, le firmware de l'appareil photo doit être mis à jour.

• Les illustrations présentées peuvent différer de l'aspect réel.

Les caractéristiques et les dimensions extérieures peuvent être sujettes à modification sans préavis. Consultez le mode d'emploi de votre appareil photo pour obtenir plus de précisions sur la fixation et le démontage de l'objectif.



DA1685FR

Copyright © RICOH IMAGING COMPANY, LTD. 2015  
FOM 01.05.2015 Printed in Europe

### POUR UNE UTILISATION EN TOUTE SÉCURITÉ DE VOTRE OBJECTIF

Nous avons mis le plus grand soin dans la fabrication de cet objectif pour vous permettre de l'utiliser en toute sécurité, cependant veillez particulièrement à respecter les symboles suivants.

- ⚠ Danger** Ce symbole indique les précautions d'emploi dont la non-observation risque d'être dangereuse pour l'utilisateur.
- ⚠ Attention** Ce symbole indique les précautions dont la non-observation peut être faiblement ou moyennement dangereuse pour l'utilisateur ou risque d'endommager l'équipement.

**⚠ Danger**  
Ne regardez jamais longtemps le soleil directement à travers l'objectif monté sur l'appareil car cela pourrait entraîner de graves lésions de la rétine, voire une cécité.

**⚠ Attention**  
Veillez à ne pas laisser l'objectif exposé en plein soleil sans un cache ou un bouchon avant. Les rayons passant au travers de l'appareil seraient renforcés et pourraient enflammer un objet proche en provoquant un incendie.

### Précautions d'utilisation de l'objectif

#### ■ Rangement et protection contre l'oxydation

- Sortez l'objectif de son étui de protection ou du sac de l'appareil et rangez-le dans un endroit sec et bien aéré.
- Évitez de le ranger dans un endroit mal aéré comme un placard, une armoire, un tiroir, un véhicule ou à proximité d'insectifuges ou de médicaments.
- Évitez de le conserver dans un lieu où la température et l'humidité sont élevées en raison du risque d'oxydation. Rangez l'objectif avec un dessiccantif (agent anti-moisissures) dans un endroit sec, un boîtier étanche ou un sac en plastique.

#### ■ Précautions et entretien de l'objectif

- N'utilisez jamais de solvants tels que diluants, alcool ou essence pour nettoyer l'objectif.
- L'objectif est un instrument optique précis. Veillez à ne pas le faire tomber ni à le soumettre à des pressions et des chocs importants. Utilisez un sac matelassé pour le protéger des vibrations lorsque vous le transportez en moto, voiture, bateau, etc.
- Évitez de soumettre l'objectif à des variations de températures brutales en raison du risque de condensation à l'intérieur et à l'extérieur de l'objectif. Rangez-le dans un sac en plastique ou un sac à bandoulière et sortez-le lorsqu'il a atteint la température ambiante.
- Lorsque l'objectif n'est pas fixé à l'appareil, protégez-le de la poussière au moyen du bouchon avant et du bouchon de protection de la monture, fournis dans le kit de base.
- Ne laissez pas l'appareil, sans bouchon avant, fixé à un trépied ou à tout autre support rigide ; les rayons du soleil risqueraient d'en endommager les parties internes.

\* Faites réviser l'objectif par un revendeur tous les un ou deux ans afin de lui conserver ses performances optimales.

### Caractéristiques de cet objectif

- Cet objectif utilise notre revêtement multicouche exclusif, le « revêtement HD » (haute définition), qui offre une meilleure transmission de la lumière avec moins de reflets que les revêtements existants. Ce revêtement évite la lumière parasite et permet d'obtenir une qualité d'image avec un excellent contraste.
- Vous pouvez faire la mise au point manuellement sans changer de mode, une fois celle-ci mémorisée, la mise au point bascule ponctuellement en manuel.
- Cet objectif est protégé contre l'humidité, car chaque partie est individuellement étanche.
- Un revêtement SP (Super Protect) a été appliqué sur la surface avant de l'objectif pour résister à l'eau et à la graisse et pour faciliter le nettoyage de la poussière et des taches.

### Descriptif de l'unité

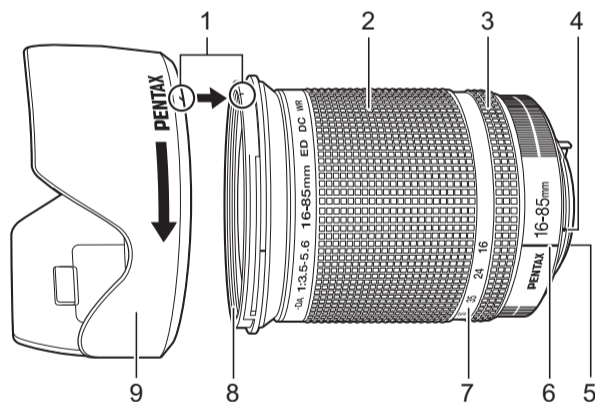

- |                                    |                                |
|------------------------------------|--------------------------------|
| 1 Repère de fixation du parasoleil | 6 Repère du zoom               |
| 2 Bague de zoom                    | 7 Échelle de focale            |
| 3 Bague de mise au point           | 8 Pas de vis de la bague avant |
| 4 Repère de fixation               | 9 Parasoleil                   |
| 5 Monture d'objectif               |                                |

#### ■ À propos de la monture de l'objectif

Cette monture KAF3 permet l'exposition automatique ainsi que la mise au point automatique effectuée par le moteur DC de l'objectif. Lorsque l'appareil photo utilisé ne prend pas en charge un moteur interne, la mise au point automatique n'est pas disponible.

#### Monture KAF3

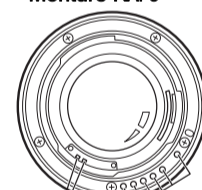

Contacts d'informations de l'objectif  
Contacts d'alimentation du zoom

#### ATTENTION

Veillez à ne pas endommager ou salir les contacts d'informations de l'objectif et les contacts d'alimentation de la mise au point sur la zone de montage de l'objectif en raison d'un risque de dysfonctionnement de l'appareil.

\* Cet objectif ne dispose pas de bague de diaphragme. Les réglages d'ouverture se font automatiquement, comme en position automatique « A ». Les accessoires qui ne sont pas munis d'une position automatique « A » ne peuvent donc pas être utilisés avec cet objectif.

#### ■ À propos du parasoleil

L'utilisation d'un parasoleil est recommandée pour empêcher la lumière parasite de pénétrer dans l'objectif. La réflexion interne de la lumière parasite dégrade la qualité de l'image.

##### Comment fixer le parasoleil

Alignez le repère situé sur le parasoleil et celui de fixation situé sur l'objectif, puis pressez les deux parties l'une contre l'autre. Verrouillez le parasoleil sur l'objectif en le tournant dans le sens des aiguilles d'une montre (à partir de l'avant de l'objectif) jusqu'à ce qu'il s'enclenche et se bloque en position.

\* Si vous n'utilisez pas le parasoleil, il peut également être retourné et fixé à l'envers.

Le parasoleil inclus dispose d'une fenêtre de filtre qui facilite la manipulation du filtre polarisant circulaire lorsque le parasoleil est fixé.

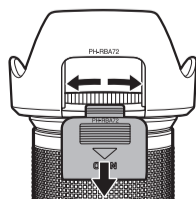

##### Comment utiliser le parasoleil

1. Retirez la trappe de la fenêtre de filtre en la faisant glisser dans la direction indiquée sur l'illustration.
2. Tournez le bord extérieur du filtre polarisant circulaire à partir de la fenêtre, comme indiqué sur l'illustration.
3. Fixez la trappe de la fenêtre.

\* Lors d'une prise de vue, assurez-vous que la trappe de la fenêtre de filtre polarisant soit bien en place pour obtenir un effet maximum de l'utilisation du parasoleil.

#### ■ À propos des filtres d'objectif (disponibles dans le commerce)

Vissez un filtre de 72 mm de diamètre disponible dans le commerce à l'avant de l'objectif.

#### ATTENTION

- Étant donné qu'un filtre devient un élément du système optique lorsqu'il est fixé à l'objectif, manipulez-le avec précaution pour le protéger de la poussière, de la saleté et des rayures.
- Utilisez un filtre polarisant circulaire si vous fixez un filtre sur un appareil photo reflex numérique PENTAX. Si vous utilisez un filtre polarisant normal, l'exposition et la mise au point automatique seront moins précises.

## Mise au point

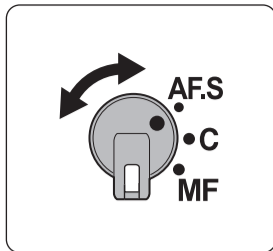

- **Sélecteur du mode de mise au point**  
Basculez entre le mode de mise au point automatique et le mode de mise au point manuelle sur l'appareil photo. Pour plus de détails, consultez le mode d'emploi de votre appareil photo.

\* Les formes du sélecteur du mode de mise au point varient selon les appareils photo.

- **Utilisation de la mise au point automatique**

Réglez le mode de mise au point de l'appareil photo sur AF et appuyez sur le déclencheur à mi-course pour effectuer la mise au point automatique.

- Pour les appareils photo munis d'un bouton AF, vous pouvez choisir la mise au point automatique à l'aide de ce bouton.

- **Utilisation de la mise au point manuelle**

Réglez le mode de mise au point de l'appareil photo sur MF, puis tournez la bague de mise au point pour effectuer la mise au point manuellement.

- **Utilisation du système de retouche manuelle du point**

Lorsque vous utilisez l'objectif avec des appareils photo reflex numériques PENTAX, vous pouvez effectuer une mise au point manuelle après la mise au point automatique. Il vous suffit de tourner la bague de mise au point pour régler finement la mise au point. Vous pouvez réaliser ce réglage sans remettre le mode de mise au point sur MF.

<Comment utiliser le système de retouche manuelle du point>

1. Utilisation du mode de mise au point automatique.
2. Maintenez le déclencheur enfoncé à mi-course (ou maintenez le bouton AF enfoncé), puis tournez la bague de mise au point pour régler finement la mise au point.
3. Enfin, pressez le déclencheur à fond pour prendre une photo.

### ATTENTION

- Continuez à appuyer sur le déclencheur (ou le bouton AF) après avoir terminé la mise au point et avant de prendre une photo. Si vous relâchez le déclencheur avant de prendre la photo, la mise au point automatique reprendra lorsque vous appuierez de nouveau sur le déclencheur.
- Pendant la mise au point automatique, la bague de mise au point tourne. Ne touchez pas la bague de mise au point pendant la mise au point automatique car cela peut provoquer un dysfonctionnement.

## Précautions lors de l'utilisation du flash

- Lorsque le flash intégré est utilisé avec une focale de 24 mm ou moins à une distance de prise de vue de 0,8 m ou moins, un vignettage peut se produire. Utilisez le flash intégré à une distance de 0,7 m ou plus même si la focale est supérieure à 24 mm. Lorsque la distance est plus courte, le contrôle de l'exposition est incorrect et un vignettage se produit sur la photo.

## Caractéristiques principales

Focale (équivalent au format 35 mm)	16-85 mm (24,5-130 mm)
Construction de l'objectif	16 éléments en 12 groupes
Angle de vue	83-19°
Ouverture maximale	F3,5-5,6
Ouverture minimale	F22-38
Monture	KAF3
Distance de mise au point minimale	0,35 m
Grossissement maximal	0,26x
Diamètre de filtre	72 mm
Diamètre et longueur maximum	Env. 78 mm × 94 mm
Poids	Env. 488 g (avec parasoleil env. 517 g)
Contenu de la boîte	Parasoleil PH-RBA72, bouchon avant O-LC72, Bouchon de protection de la monture K

## For customers in USA

### STATEMENT OF FCC COMPLIANCE

This device complies with Part 15 of the FCC Rules. Operation is subject to the following two conditions: (1) This device may not cause harmful interference, and (2) this device must accept any interference received, including interference that may cause undesired operation.

Changes or modifications not approved by the party responsible for compliance could void the user's authority to operate the equipment.

This equipment has been tested and found to comply with the limits for a Class B digital device, pursuant to part 15 of the FCC Rules. These limits are designed to provide reasonable protection against harmful interference in a residential installation. This equipment generates, uses and can radiate radio frequency energy and, if not installed and used in accordance with the instructions, may cause harmful interference to radio communications. However, there is no guarantee that interference will not occur in a particular installation. If this equipment does cause harmful interference to radio or television reception, which can be determined by turning the equipment off and on, the user is encouraged to try to correct the interference by one or more of the following measures :

- Reorient or relocate the receiving antenna.

Increase the separation between the equipment and receiver.

Connect the equipment into an outlet on a circuit different from that to which the receiver is connected.

\*Consult the dealer or an experienced radio/TV technician for help.

## For customers in Canada

This Class B digital apparatus complies with Canadian ICES-003.

Cet appareil numérique de la classe B est conforme à la norme NMB-003 du Canada.



Le marquage CE signifie que l'appareil est conforme aux directives de l'Union européenne.

### RICOH IMAGING COMPANY, LTD.

2-35-7, Maeno-cho, Itabashi-ku, Tokyo 174-8639, JAPAN  
(<http://www.ricoh-imaging.co.jp>)

### RICOH IMAGING EUROPE S.A.S.

Parc Tertiaire SILIC 7-9, avenue Robert Schuman - B.P. 70102, 94513 Rungis Cedex, FRANCE  
(<http://www.ricoh-imaging.eu>)

### RICOH IMAGING AMERICAS CORPORATION

633 17th Street, Suite 2600, Denver, Colorado 80202, U.S.A.  
(<http://www.us.ricoh-imaging.com>)

### RICOH IMAGING CANADA INC.

5520 Explorer Drive Suite 300, Mississauga, Ontario, L4W 5L1, CANADA  
(<http://www.ricoh-imaging.ca>)

### RICOH IMAGING CHINA CO., LTD.

23D, Jun Yao International Plaza, 789 Zhaoyabang Road, Xu Hui District, Shanghai, 200032, CHINA  
(<http://www.ricoh-imaging.com.cn>)