



Guide de l'utilisateur



HP Envy Photo 7200 série
HP Envy Photo 7900 série

Avis publiés par la société HP

Copyright et licence

LES INFORMATIONS CONTENUES DANS CE DOCUMENT PEUVENT FAIRE L'OBJET DE MODIFICATIONS SANS PRÉAVIS.

TOUS DROITS RÉSERVÉS. TOUTE REPRODUCTION, ADAPTATION OU TRADUCTION DE CE MATÉRIEL EST INTERDIT SANS L'ACCORD ÉCRIT PRÉALABLE DE HP, SAUF DANS LES CAS PERMIS PAR LA LÉGISLATION RELATIVE AUX DROITS D'AUTEUR. LES SEULES GARANTIES RELATIVES AUX PRODUITS ET SERVICES HP SONT ÉNONCÉES DANS LES DÉCLARATIONS DE GARANTIE EXPRESSE ACCOMPAGNANT CES PRODUITS ET SERVICES. AUCUN ÉLÉMENT DE CE DOCUMENT NE PEUT ÊTRE CONSIDÉRÉ COMME UNE GARANTIE SUPPLÉMENTAIRE. HP DÉCLINE TOUTE RESPONSABILITÉ QUANT AUX ÉVENTUELLES ERREURS OU OMISSIONS TECHNIQUES OU RÉDACTIONNELLES QUI POURRAIENT ÊTRE CONSTATÉES DANS LE PRÉSENT DOCUMENT.

© Copyright 2025 HP Development Company, L.P.

Marques déposées

Microsoft et Windows sont soit des marques soit des marques déposées de Microsoft Corporation aux États-Unis et/ou dans d'autres pays.

Mac, OS X, macOS et AirPrint sont des marques déposées d'Apple, Inc. aux États-Unis et dans d'autres pays.

ENERGY STAR et le logo ENERGY STAR sont des marques déposées de l'agence américaine pour la protection de l'environnement (United States Environmental Protection Agency).

Android et Chromebook sont des marques de Google LLC.

iOS est une marque ou une marque déposée de Cisco aux États-Unis et dans d'autres pays, et est utilisée dans le cadre d'une licence.

Informations de sécurité

Respectez toujours les mesures de sécurité élémentaires lorsque vous utilisez ce produit afin de réduire les risques de blessures dues au feu ou à un choc électrique.

- Lisez attentivement toutes les instructions contenues dans la documentation livrée avec l'imprimante.

- Suivez tous les avertissements et toutes les instructions indiqués sur le produit.

- Débranchez cet appareil des prises murales avant de procéder à un nettoyage.

- N'installez jamais cet appareil près d'une source d'eau, ni si vous êtes mouillé.

- Installez l'appareil en toute sécurité sur une surface stable.

- Installez l'appareil dans un lieu protégé où personne ne puisse marcher sur le cordon ou trébucher sur celui-ci, et où le cordon ne puisse pas être endommagé.

- Si le produit ne fonctionne pas correctement, consultez la section **Résolution de problèmes** de ce guide.

- Le produit ne contient aucune pièce dont l'entretien puisse être réalisé par l'utilisateur. Confiez les opérations d'entretien et de réparation à un technicien qualifié.

Sommaire

1	Pour commencer.....	1
	Vues de l'imprimante.....	1
	Vue de face de l'imprimante.....	1
	Zone d'approvisionnement pour l'impression.....	2
	Face arrière de l'imprimante.....	3
	Fonctions du panneau de commande.....	3
	Basculer le panneau de commande.....	3
	Présentation des boutons et voyants.....	4
	Boutons de fonction.....	4
	Icônes du tableau de bord.....	5
	Modification des paramètres de l'imprimante.....	6
	Pour modifier les paramètres d'un mode.....	6
	Pour modifier les paramètres de l'imprimante.....	6
	Utilisation de l'application HP (iOS, Android, Windows et macOS).....	6
	Mise hors tension de l'imprimante.....	7
2	Connexion de votre imprimante.....	8
	Avant de commencer.....	8
	Connexion à un réseau Wi-Fi avec l'application HP.....	8
	Connecter votre imprimante à un réseau Wi-Fi à l'aide du panneau de commande de l'imprimante.....	10
	Pour connecter votre imprimante à un réseau Wi-Fi à l'aide du panneau de commande de l'imprimante.....	10
	Connexion à l'aide d'un câble USB.....	10
	Modifier les paramètres sans fil.....	10
	État sans fil de l'imprimante.....	10
	Activation ou désactivation de la fonction sans fil de l'imprimante.....	11
	Pour rétablir les paramètres réseau d'origine de l'imprimante.....	11
	Changer de type de connexion.....	11
	USB vers Wi-Fi.....	11
	Wi-Fi vers USB.....	12
3	Principes de base relatifs au chargement de supports et au papier.....	13
	Chargement du papier.....	13
	Pour charger du papier ordinaire.....	13
	Pour charger du papier au format Légal (sur certains modèles uniquement).....	15
	Pour charger une enveloppe.....	17
	Pour charger des cartes et du papier photo.....	19
	Chargement d'un original sur la vitre du scanner.....	21
	Positionner un original sur la vitre du scanner.....	21
	Chargez un original dans le chargeur de documents (certains modèles uniquement).....	22
	Pour charger un original dans le chargeur de documents.....	22

Principes de base relatifs au papier	23
Conseils pour la sélection et l'utilisation du papier	23
4 Configuration de votre imprimante.....	25
Configurer l'imprimante via le serveur EWS.....	25
Pour accéder au serveur EWS et l'utiliser.....	25
Choses à noter lorsque vous accédez au serveur EWS	25
L'application HP (iOS, Android, Windows et macOS)	26
Pour ouvrir le serveur EWS avec une adresse IP (connexion Wi-Fi).....	26
Pour ouvrir le serveur EWS avec une adresse IP (connexion Wi-Fi Direct)	27
Configurer les paramètres réseau IP.....	27
Visualisation ou modification des paramètres réseau.....	27
Modification du nom de l'imprimante sur un réseau.....	27
Configuration manuelle des paramètres IPv4 TCP/IP	27
Définir ou modifier le mot de passe système via le serveur EWS	28
Modification des paramètres de conservation de l'énergie.....	28
Réglage du paramètre Veille/Arrêt automatique après inactivité.....	28
Réglage du délai de Fermeture après inactivité et configuration de l'imprimante pour utiliser 1 watt ou moins de puissance	28
Réglage du paramètre Délai de fermeture	29
Utilisation des services Web.....	29
Configuration des services Web.....	29
Configuration des services Web.....	29
Suppression des services Web.....	30
Imprimante avec sécurité dynamique	30
5 Impression	31
Impression à partir d'un ordinateur sous Windows	31
Impression depuis un ordinateur Mac.....	31
Impression depuis des appareils mobiles	32
Impression avec une connexion sur le même réseau Wi-Fi	32
Imprimer sans connexion sur le même réseau Wi-Fi (Wi-Fi Direct)	32
Activation de Wi-Fi Direct.....	33
Conseils pour réussir les impressions.....	33
Conseils d'impression.....	33
Conseils de chargement du papier	34
6 Copie, numérisation et télécopie mobile.....	35
Copier depuis l'imprimante	35
Copie ou numérisation à partir d'un périphérique mobile	36
Numériser à l'aide du logiciel de l'imprimante HP (Windows).....	36
Numérisation à l'aide de Webscan.....	36
Pour activer Webscan.....	37
Pour numériser avec Webscan	37
Conseils pour réussir vos copies et numérisations	37
Télécopie mobile.....	38

7 Gestion des cartouches.....	39
Imprimante avec sécurité dynamique	39
Conseils pour la manipulation des cartouches et de la tête d'impression.....	39
De l'encre couleur est utilisée même lors de l'impression avec une cartouche noire uniquement	40
Vérification des niveaux d'encre estimés.....	40
Vérification des niveaux d'encre estimés à partir du panneau de commande de l'imprimante	40
Commande de cartouches.....	41
Remplacement des cartouches	41
Retrait et remplacement d'une cartouche d'encre	41
Utilisation du mode d'impression à cartouche unique.....	44
Problèmes liés aux cartouches d'encre	45
Pour nettoyer les contacts de la cartouche	45
Stockage des fournitures d'impression	47
Informations de garantie sur les cartouches.....	47
8 Résolution de problèmes.....	48
Mise à jour de l'imprimante	48
Mise à jour de l'imprimante à partir de son panneau de commande	48
Permettre à l'imprimante de rechercher automatiquement les mises à jour	48
Pour mettre à jour l'imprimante à l'aide de l'embedded web server (EWS).....	49
Problèmes d'alimentation et bourrages de papier	49
Retrait du papier bloqué	49
Emplacements possibles des bourrages	49
Élimination d'un bourrage papier du bac principal.....	50
Éliminer un bourrage papier au niveau de la zone d'impression	52
Éliminer un bourrage papier dans le chargeur de documents (certains modèles uniquement).....	55
Élimination d'un blocage du chariot d'impression	58
Conseils pour éviter les bourrages papier.....	58
Résolution des problèmes d'introduction du papier	59
L'imprimante ne parvient pas à imprimer	60
Vérification de la connexion de l'imprimante à Internet	60
Assurez-vous d'utiliser des imprimantes HP authentiques.....	60
Vérifiez les paramètres et l'état de l'imprimante	60
Pour imprimer un rapport d'état de l'imprimante.....	60
Rapport d'état de l'imprimante	60
Problèmes d'impression	61
Résolution des problèmes d'impression d'une page (impossible d'imprimer)	61
Pour résoudre les problèmes d'impression	61
Pour vérifier le raccordement électrique et réinitialiser l'imprimante	61
Résolution des problèmes de qualité d'impression	62
Améliorer la qualité des impressions depuis le panneau de commande de l'imprimante.....	62
Problèmes de copie et de numérisation.....	63
Problèmes de connexion réseau	63
Réparation de la connexion sans fil	63
Réparer la connexion Wi-Fi Direct	63

Problèmes liés à l'imprimante.....	64
Comprendre les rapports de l'imprimante	64
Rapport d'état de l'imprimante	64
Page de configuration réseau	65
Rapport sur la qualité d'impression	65
Rapport du test sans fil	65
rapport test de l'accès Web	65
Résoudre les problèmes de services Web.....	65
Entretien de l'imprimante	66
Nettoyez la vitre du scanner	66
Nettoyage de l'extérieur	67
Nettoyer le chargeur de documents (certains modèles uniquement)	67
Entretien de la tête d'impression et des cartouches d'encre	69
Restauration de la configuration et des paramètres par défaut	70
Pour restaurer les fonctions sélectionnées de l'imprimante sur les paramètres d'usine	70
Pour restaurer l'imprimante sur les paramètres d'usine	70
Pour rétablir les paramètres réseau d'origine de l'imprimante	70
Pour utiliser la réinitialisation à froid et rétablir les paramètres	71
Assistance HP	71
Contacter HP	72
Enregistrer mon imprimante	72
Options de garantie supplémentaires	72
9 HP EcoSolutions (HP et l'environnement)	73
Gestion de l'alimentation	73
Mode Veille	73
Arrêt automatique.....	73
Mise sous et hors tension	73
Mode silencieux.....	74
Activer ou désactiver le mode silencieux dans le panneau de commande de l'imprimante.....	74
Création d'un calendrier pour le mode silencieux sur le panneau de commande de l'imprimante	74
Pour activer ou désactiver le mode silencieux à partir du serveur EWS	75
Optimisation des consommables d'impression	75
Annexe A Informations techniques	76
Caractéristiques techniques	76
Informations sur les réglementations	78
Numéro de modèle réglementaire	78
Déclaration FCC.....	78
Avis aux utilisateurs situés en Corée.....	79
Déclaration de conformité VCCI (Classe B) destinée aux utilisateurs situés au Japon.....	79
Instructions relatives au cordon d'alimentation.....	79
Avis aux utilisateurs situés au Japon concernant le cordon d'alimentation	79
Déclaration relative aux émissions sonores pour l'Allemagne	79
Informations sur les réglementations de l'Union européenne et du Royaume-Uni	79
Produits avec fonctionnalité sans fil	80
EMF	80

Fonctionnalité sans fil en Europe	80
Déclaration pour l'Allemagne concernant les écrans de visualisation dans l'environnement de travail.....	80
Avis aux utilisateurs du réseau téléphonique des États-Unis : conditions de la FCC	81
Avis aux utilisateurs du réseau téléphonique canadien.....	82
Avis aux utilisateurs du réseau téléphonique allemand	82
Déclaration relative aux télécopies câblées (Australie).....	82
Informations sur la réglementation pour les produits sans fil	82
Exposition aux rayonnements de radio fréquence.....	83
Avertissement destiné aux utilisateurs au Canada (5 GHz)	83
Avertissement destiné aux utilisateurs à Taïwan (5 GHz)	83
Avertissement destiné aux utilisateurs en Serbie (5 GHz)	83
Avertissement destiné aux utilisateurs en Thaïlande (5 GHz)	83
Avis aux utilisateurs situés au Brésil.....	83
Avis aux utilisateurs situés au Canada	84
Notice à l'intention des utilisateurs en Chine/中国用户须知	84
Avis aux utilisateurs situés à Taïwan.....	85
Avis aux utilisateurs situés au Mexique.....	85
Avis aux utilisateurs situés au Japon	85
Imprimante avec sécurité dynamique	85
Accessibilité.....	85
Programme de gestion des produits en fonction de l'environnement.....	86
Conseils HP pour réduire votre impact environnemental.....	86
Conseils pour préserver l'environnement	86
Papier	86
Plastiques	86
Règlement n° 1275/2008 de la Commission de l'Union européenne.....	87
Fiches de données sur la sécurité	87
Substances chimiques.....	87
EPEAT	87
Informations utilisateur Ecolabel SEPA (Chine)	87
Programme de recyclage.....	87
Programme de recyclage de fournitures à jet d'encre HP	87
Mise au rebut des batteries à Taïwan.....	88
Californie - Avis sur le perchlorate.....	88
Directive sur les batteries de l'Union européenne	88
Avertissement relatif à la batterie pour le Brésil.....	88
Consommation d'énergie.....	88
Eco-label pour imprimante, télécopieur et photocopieuse (Chine).....	88
Mise au rebut de l'équipement usagé par les utilisateurs	89
Élimination des déchets au Brésil.....	90
Le tableau des substances/éléments dangereux et leur contenu (Chine)	91
Réglementation sur le contrôle des déchets d'équipement électrique et électronique (Turquie).....	91
Restriction sur les substances dangereuses (Inde)	91
Déclaration de la condition de présence de l'étiquetage de substances à usage restreint (région de Taïwan).....	92

1 Pour commencer

Découvrez les pièces de l'imprimante, les fonctions du panneau de commande et autres fonctions de l'imprimante.

Vues de l'imprimante

Cette rubrique décrit les vues de face de l'imprimante, la zone d'approvisionnement pour l'impression et la vue arrière de l'imprimante.

Vue de face de l'imprimante



Tableau 1-1 Vue de face de l'imprimante

Fonction	Description
1	Chargeur de documents
2	Guides de largeur du chargeur de documents
3	Bac d'alimentation
4	Rallonge du bac de sortie du chargeur de documents
5	Capot du scanner
6	Bac principal
7	Guides de largeur du papier
8	Bac photo
9	Bouton Marche/arrêt
10	Écran du panneau de commande
11	Vitre du scanner
12	Capot du scanner
13	Bac de sortie

Tableau 1-1 Vue de face de l'imprimante (suite)

Fonction	Description
14	Rallonge du bac de sortie

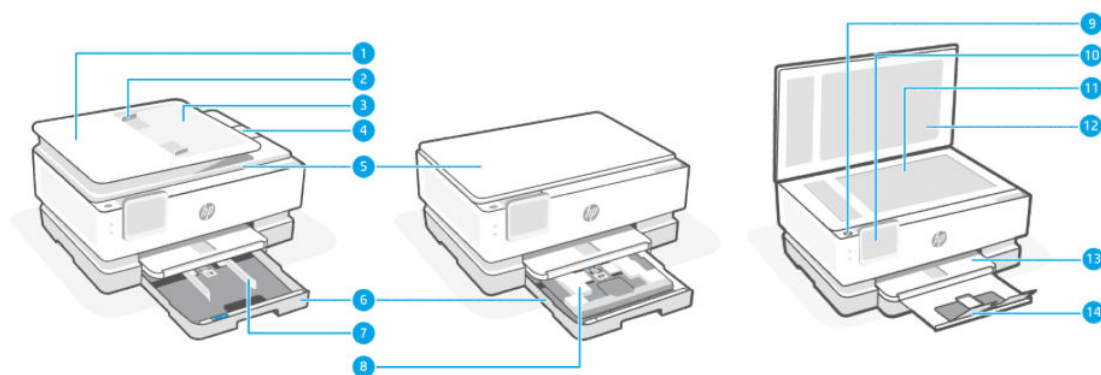
Zone d'approvisionnement pour l'impression



Tableau 1-2 Zone d'approvisionnement pour l'impression

Fonction	Description
1	Porte avant
2	Porte d'accès aux cartouches d'encre
3	Étiquette de code PIN
4	Cartouches

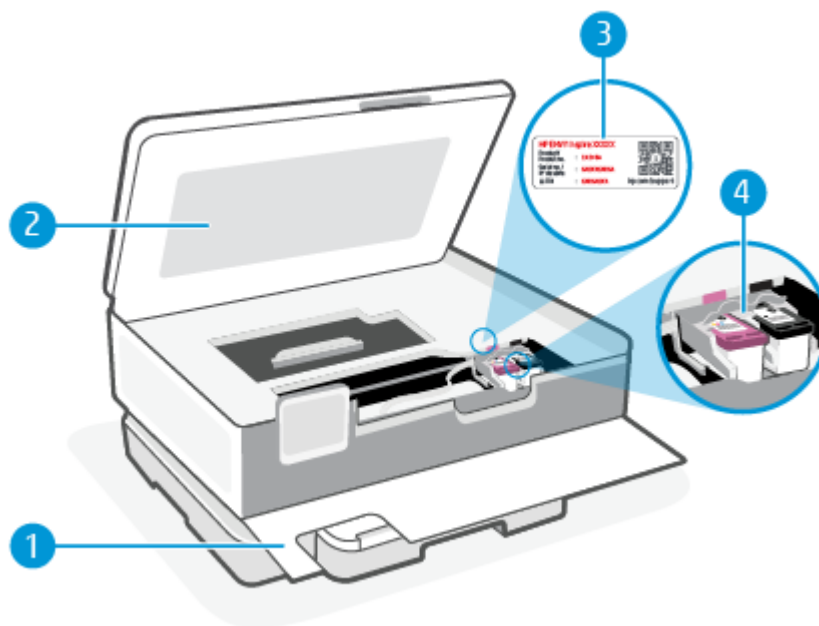

REMARQUE : Les cartouches doivent être installées dans l'imprimante afin d'éviter les éventuels problèmes de qualité d'impression ou de détériorer la tête d'impression. Évitez de retirer les consommables pendant une durée prolongée. N'éteignez pas l'imprimante s'il manque une cartouche.

Face arrière de l'imprimante



Tableau 1-3 Face arrière de l'imprimante

Fonction	Description
1	Port USB arrière
2	Branchement de l'alimentation

Fonctions du panneau de commande

Cette rubrique décrit les fonctions du panneau de commande de l'imprimante.

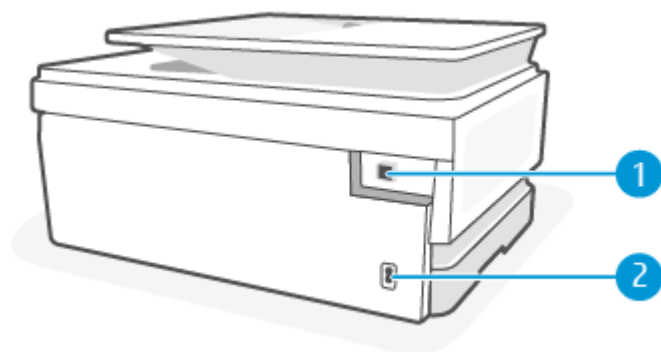
Basculer le panneau de commande

Basculez le panneau de commande pour une meilleure visualisation. Poussez la partie supérieure du panneau de commande pour l'incliner vers le haut, et poussez sa partie inférieure pour l'incliner vers le bas.

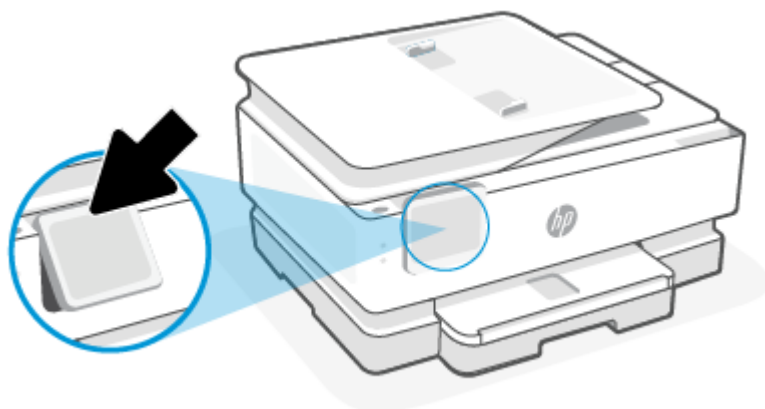

Présentation des boutons et voyants





Tableau 1-4 Présentation du panneau de configuration

Fonction	Description
1	Voyant Alimentation : indique si l'imprimante est sous tension.
2	Voyant sans fil : indique l'état de la connexion sans fil de l'imprimante. <ul style="list-style-type: none">Un voyant bleu figé indique que la connexion sans fil a été établie et que vous pouvez imprimer.Un clignotement lent avec des pauses nettes indique que la fonction sans fil est activée mais non configurée. Pour connecter votre imprimante, consultez Connexion de votre imprimante.Un voyant clignotant lentement indique que l'option sans fil est activée mais que l'imprimante n'est connectée à aucun réseau. Assurez-vous que l'imprimante se trouve dans la plage de signaux sans fil.Un voyant qui clignote rapidement indique une erreur de connexion sans fil. Reportez-vous aux messages affichés sur l'écran de l'imprimante.Si le voyant de la connexion sans fil est éteint, cette fonction est désactivée.
3	Bouton Retour : revient au menu précédent.
4	Bouton Accueil : revient à l'écran d'accueil à partir de tout autre écran.
5	Bouton Aide : ouvre le menu Aide depuis l'écran d'accueil ou affiche le contenu de l'aide contextuelle s'il est disponible pour l'opération en cours depuis les autres écrans.
6	Boutons de fonction : permettent d'effectuer des tâches courantes. Pour plus d'informations, consultez la section Boutons de fonction .
7	Tableau de bord : glissez vers le bas pour accéder à des options de gestion de l'imprimante supplémentaires. Pour plus d'informations, consultez la section Icônes du tableau de bord .

Boutons de fonction

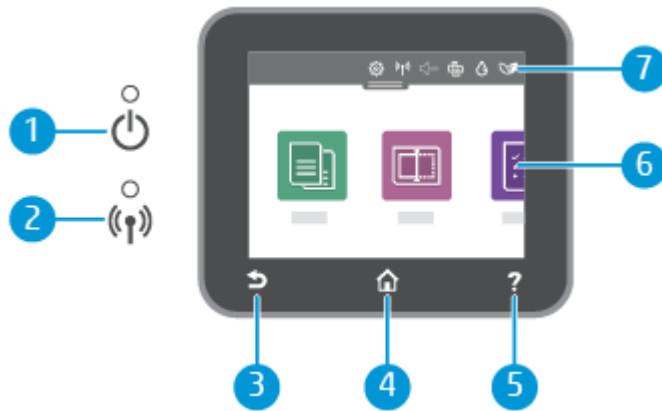
L'écran du panneau de commande présente de grandes icônes pour accéder facilement aux fonctions principales de votre imprimante.

Tableau 1-5 Boutons de fonction

Fonction	Description
Copier	Copier un document, une carte d'identité ou une photo.
	
Numériser	Numériser document.
	







Icônes du tableau de bord

Le tableau de bord du panneau de commande permet d'accéder aux icônes de l'écran, de contrôler l'état de l'imprimante ou de surveiller et de gérer les tâches en cours ou programmées.

Pour ouvrir le Tableau de bord, touchez ou glissez vers le bas l'onglet  en haut d'un écran du panneau de commande.



Tableau 1-6 Boutons du tableau de bord

Fonction	Description
Configuration	affiche l'écran de configuration pour modifier les préférences, la configuration réseau, Wi-Fi Direct et d'autres paramètres de maintenance, et permet de créer des rapports.
	
Sans fil	affiche le statut de la connexion sans fil et les options de menu.
	Pour plus d'informations, consultez la section Pour connecter votre imprimante à un réseau Wi-Fi à l'aide du panneau de commande de l'imprimante.
Mode silencieux (si pris en charge)	Le mode silencieux ralentit l'impression pour réduire le bruit global sans affecter la qualité d'impression. Il fonctionne uniquement pour l'impression sur du papier ordinaire. Pour réduire le bruit de l'impression, activez le mode silencieux. Pour imprimer à vitesse normale, désactivez le mode silencieux. Le mode silencieux est désactivé par défaut.
	
Wi-Fi Direct	Indique l'état, le nom et le mot de passe pour Wi-Fi Direct, et le nombre de périphériques connectés. Vous pouvez également modifier les paramètres et imprimer un guide.
	REMARQUE : Les imprimantes HP+ doivent rester connectées à Internet via Wi-Fi pour fonctionner.
Statut de l'encre	affiche les niveaux d'encre estimés.
	REMARQUE : Les alertes et indicateurs de niveaux d'encre fournissent des estimations à des fins de planification uniquement. Lorsqu'une alerte relative à un faible niveau d'encre s'affiche, pensez à avoir une cartouche de rechange disponible pour éviter des retards d'impression possibles. Le remplacement des cartouches n'est pas nécessaire tant que vous n'y êtes pas invité.
HP EcoSolutions	Affiche un écran qui permet de configurer certaines caractéristiques environnementales de l'imprimante.
	

Modification des paramètres de l'imprimante



Utilisez le panneau de commande pour changer les fonctions et les paramètres de l'imprimante, imprimer des rapports, ou obtenir de l'aide relative à l'imprimante.

 **CONSEIL :** Vous pouvez également modifier les paramètres de l'imprimante en utilisant le logiciel de l'imprimante. Pour plus d'informations, consultez la section [Impression](#).

Pour modifier les paramètres d'un mode

L'écran **Accueil** affiché sur le panneau de commande indique les modes disponibles pour l'imprimante. Certaines caractéristiques des fonctions permettent de modifier les paramètres.



1. Sélectionnez **Copier** ou **Numériser** puis l'option souhaitée.
2. Après avoir sélectionné une fonction, touchez Paramètres , faites défiler les paramètres disponibles puis appuyez sur l'icône correspondant au paramètre que vous souhaitez modifier.
3. Suivez les invites affichées sur le panneau de commande pour modifier les paramètres.

 **CONSEIL :** Touchez Accueil  pour retourner à l'écran Accueil **Accueil**.

Pour modifier les paramètres de l'imprimante

Pour changer les paramètres de l'imprimante ou imprimer des rapports, utilisez les options disponibles dans le menu **Configuration**.

1. Dans le panneau de commande de l'imprimante, appuyez sur l'onglet en haut de l'écran ou faites-le glisser vers le bas pour ouvrir le tableau de bord, puis appuyez sur Configuration .
2. Touchez les flèches pour faire défiler les écrans.
3. Touchez les éléments de l'écran pour sélectionner des écrans ou des options.

 **CONSEIL :** Touchez Accueil  pour retourner à l'écran Accueil. **Accueil**.

Utilisation de l'application HP (iOS, Android, Windows et macOS)

Ce logiciel HP peut vous aider à effectuer différentes tâches d'impression à partir d'ordinateurs et de périphériques mobiles.

- Configurer et connecter votre imprimante.
- Imprimer et numériser des documents et des photos.
- Partager des documents par e-mail et d'autres applications.
- Gérer les paramètres de l'imprimante, vérifier l'état de l'imprimante, imprimer des rapports et commander des consommables.

 **REMARQUE :**

- Le logiciel est pris en charge sur les périphériques mobiles et les ordinateurs exécutant certaines versions d'iOS, Android, Windows et macOS.

- Il est uniquement disponible dans certaines langues et prend uniquement en charge certains formats de fichier. Certaines fonctions ne sont disponibles que sur certaines imprimantes ou certains modèles.
- Vous pouvez télécharger l'application depuis les boutiques d'applications respectives du périphérique.
- Pour plus d'informations, visitez le site d'assistance HP hp.com/support.

Suivez les étapes ci-dessous pour installer le logiciel.

1. Rendez-vous sur le site hp.com/start/install pour télécharger et installer le logiciel sur votre périphérique.
2. Ouvrez le logiciel.
3. Si vous y êtes invité, créez un compte HP ou connectez-vous à un compte HP et enregistrez l'imprimante.
4. Connectez l'imprimante.

Reportez-vous à la section [Connexion de votre imprimante](#).

Mise hors tension de l'imprimante

Appuyez sur le bouton Alimentation  pour mettre l'imprimante hors tension. Attendez que le voyant d'alimentation s'éteigne avant de débrancher le cordon d'alimentation ou de mettre hors tension une multiprise.

⚠ ATTENTION : Si vous éteignez incorrectement l'imprimante, le chariot d'impression risque de ne pas revenir en position normale, ce qui peut entraîner des problèmes au niveau des cartouches ou de la qualité d'impression.

2 Connexion de votre imprimante

Découvrez les différentes façons de connecter votre imprimante.

Avant de commencer

Assurez-vous de suivre la procédure ci-dessous avant de démarrer la configuration de l'imprimante pour une connexion sans fil :

- Le réseau sans fil est configuré et fonctionne correctement.
- L'imprimante et les ordinateurs qui l'utilisent sont connectés au même réseau (sous-réseau).

 **REMARQUE :** Lors de la connexion de l'imprimante, vous pouvez être invité à entrer le nom du réseau sans fil (SSID) et un mot de passe sans fil.

- Le nom du réseau sans fil identifie votre réseau.
- Le mot de passe sans fil empêche la connexion à votre réseau sans fil par des personnes non autorisées. Suivant le niveau de sécurité requis, votre réseau sans fil utilise une clé WPA ou un code de sécurité WEP.

Si vous n'avez pas modifié le nom de réseau ni la clé de sécurité depuis l'installation de votre réseau sans fil, vous pouvez trouver ces données inscrites au dos ou sur le côté du routeur sans fil.

Si vous ne parvenez pas à trouver le nom de réseau ou le code de sécurité, ou que vous les avez oubliés, consultez la documentation fournie avec votre ordinateur ou votre routeur sans fil. Si vous ne parvenez toujours pas à connaître ces informations, contactez l'administrateur réseau ou la personne responsable de la configuration du réseau sans fil.

Connexion à un réseau Wi-Fi avec l'application HP

Utilisez l'application HP sur votre ordinateur ou votre périphérique mobile pour configurer ou connecter l'imprimante à votre réseau Wi-Fi.

Reportez-vous à la section [Utilisation de l'application HP \(iOS, Android, Windows et macOS\)](#).

 **REMARQUE :**

- L'application HP utilise la fonction Bluetooth pour la configuration de l'imprimante. Elle ne prend pas en charge l'impression avec le Bluetooth.
- Activez la fonction Bluetooth et les services de localisation sur votre périphérique mobile.
- Assurez-vous que votre imprimante est sous tension et que l'imprimante est en mode de configuration Wi-Fi.
- Vérifiez que votre ordinateur ou votre périphérique mobile est connecté au même réseau Wi-Fi que l'imprimante.

1. Ouvrez l'application HP sur votre périphérique.

Si vous y êtes invité, créez un compte HP ou connectez-vous-y et enregistrez l'imprimante.

-
2. Dans l'application, suivez les instructions à l'écran pour ajouter ou connecter l'imprimante.

Connecter votre imprimante à un réseau Wi-Fi à l'aide du panneau de commande de l'imprimante



Apprenez à connecter votre imprimante à un réseau Wi-Fi à l'aide du panneau de commande de l'imprimante.

Pour connecter votre imprimante à un réseau Wi-Fi à l'aide du panneau de commande de l'imprimante

Utilisez l'Assistant de configuration sans fil ou WPS (Wi-Fi Protected Setup) depuis l'écran du panneau de commande de l'affichage pour configurer la connexion sans fil.



REMARQUE : Avant de continuer, parcourez la liste et allez sur [Avant de commencer](#).

1. Dans le panneau de commande de l'imprimante, appuyez sur l'onglet en haut de l'écran ou faites-le glisser vers le bas pour ouvrir le tableau de bord, puis appuyez Sans fil (()).
2. Appuyez Paramètres .
3. Appuyez sur **Paramètres sans fil**.
4. Touchez **Assistant de configuration sans fil** ou **Configuration Wi-Fi protégée**.
5. Suivez les instructions qui apparaissent à l'écran pour terminer l'installation.

Si vous avez déjà utilisé l'imprimante avec un autre type de connexion, telle qu'une connexion USB, suivez les instructions de la section [Changer de type de connexion](#) pour configurer l'imprimante sur votre réseau sans fil.

Connexion à l'aide d'un câble USB

Vous pouvez connecter votre imprimante à l'aide d'un câble USB.



REMARQUE : Pour configurer l'imprimante pour la première fois et pour utiliser toutes les fonctionnalités disponibles, procédez à la configuration à l'aide du logiciel HP et d'une connexion Internet. Après la configuration, vous pouvez imprimer à l'aide d'un câble USB si nécessaire.

1. Connectez l'imprimante et l'ordinateur à l'aide d'un câble USB.
2. Ouvrez le logiciel HP installé sur votre ordinateur.
Si vous y êtes invité, créez un compte HP ou connectez-vous-y et enregistrez l'imprimante.
3. Dans le logiciel HP, ajoutez une imprimante, puis suivez les instructions à l'écran pour ajouter ou connecter l'imprimante.



Modifier les paramètres sans fil

Vous pouvez configurer et gérer la connexion sans fil de votre imprimante. Ceci inclut les informations d'impression sur les paramètres réseau, l'activation ou la désactivation de la fonction sans fil et la restauration des paramètres sans fil.

État sans fil de l'imprimante



Imprimez la page de test de liaison sans fil pour obtenir les informations relatives à la connexion sans fil de l'imprimante. Le rapport de test sans fil contient des informations sur l'état de l'imprimante, son adresse matérielle (MAC) et son adresse IP. En cas de problème avec la connexion sans fil ou si une tentative de

connexion sans fil a échoué, le rapport de test sans fil fournit également des informations de diagnostic. Si l'imprimante est connectée à un réseau, la page de test affiche le détail des paramètres réseau.

1. Sur le panneau de commande de l'imprimante, touchez l'onglet en haut de l'écran ou faites-le glisser vers le bas pour ouvrir le tableau de bord. Touchez Sans fil () , puis Paramètres .
2. Appuyez sur **Impr. détails** ou **Imprimer la page de configuration réseau**.

Activation ou désactivation de la fonction sans fil de l'imprimante

Le voyant bleu sur le panneau de commande de l'imprimante est allumé, lorsque la fonction sans fil est activée.

1. Sur le panneau de commande de l'imprimante, touchez l'onglet en haut de l'écran ou faites-le glisser vers le bas pour ouvrir le tableau de bord. Touchez **Sans fil** () , puis **Paramètres** .
2. Appuyez sur **Paramètres sans fil**.
3. Appuyez sur le bouton à bascule à côté de **Sans fil** pour activer ou désactiver cette fonctionnalité.

 **REMARQUE :** Si l'imprimante n'a jamais été configurée pour se connecter à un réseau sans fil, activer la fonction sans fil lancera automatiquement l'Assistant de configuration sans fil.

Pour rétablir les paramètres réseau d'origine de l'imprimante

1. Dans le panneau de commande de l'imprimante, appuyez sur l'onglet en haut de l'écran ou faites-le glisser vers le bas pour ouvrir le tableau de bord, puis appuyez sur **Configuration** .
2. Touchez **Configuration réseau**.
3. Touchez l'option **Restaurer les paramètres réseau**.
Un message s'affiche pour indiquer que les paramètres réseau par défaut seront restaurés.
4. Touchez **Oui**.
5. Imprimez la page de configuration réseau et vérifiez que les paramètres réseau ont été réinitialisés.

 **REMARQUE :** Pour obtenir la liste des réseaux sans fil détectés dans la zone, l'option Radio sans fil de l'imprimante doit être activée. Si elle est désactivée, cette liste n'est pas affichée.

 **CONSEIL :** Vous pouvez visiter le site Web d'assistance en ligne de HP à l'adresse hp.com/support pour obtenir des informations et des utilitaires qui permettent de résoudre de nombreux problèmes communs sur l'imprimante.

Changer de type de connexion

Cette rubrique décrit comment modifier le type de connexion de votre imprimante.

USB vers Wi-Fi

Débranchez le câble USB de l'imprimante et connectez-la à votre réseau.

Reportez-vous à la section [Connecter votre imprimante à un réseau Wi-Fi à l'aide du panneau de commande de l'imprimante](#).

Wi-Fi vers USB

Passer d'une connexion par Wi-Fi à une connexion par USB.

1. Connectez l'imprimante et l'ordinateur à l'aide d'un câble USB.
2. Ouvrez le logiciel HP installé sur votre ordinateur.
Si vous y êtes invité, créez un compte HP ou connectez-vous-y et enregistrez l'imprimante.
3. Dans le logiciel HP, ajoutez une imprimante, puis suivez les instructions à l'écran pour ajouter ou connecter l'imprimante.

3 Principes de base relatifs au chargement de supports et au papier

Cette section décrit comment modifier les paramètres papier et charger un support différent dans l'imprimante.

Chargement du papier

Cette rubrique décrit comment charger du papier, des enveloppes, des cartes et du papier photo.

 **REMARQUE :**

- Ne chargez pas de papier pendant que l'imprimante est en cours d'impression.
 - Si un autre papier se trouve dans le bac de l'imprimante, retirez-le avant de charger un type ou format de papier différent.
-

Pour charger du papier ordinaire

1. Ouvrez le bac principal.

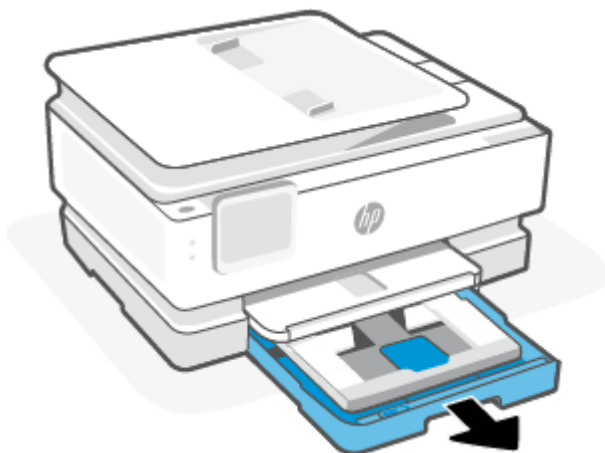

2. Remettez le bac photo en place.



3. Faites glisser les guides de papier pour les positionner tout contre les bords du bac principal.



4. Insérez le papier en orientation portrait, face à imprimer vers le bas. Assurez-vous que la pile de papier est alignée sur les lignes de format de papier appropriées de l'avant du bac.

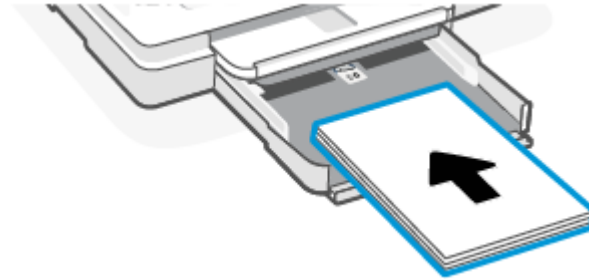

5. Faites glisser les guides de largeur jusqu'à ce qu'ils entrent en contact avec le bord de la pile de papier.

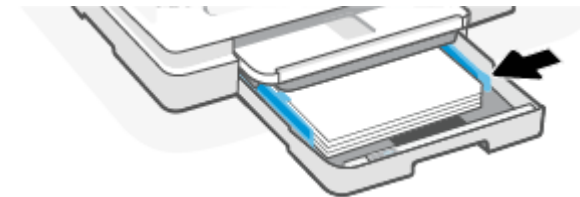

6. Fermez le bac principal.

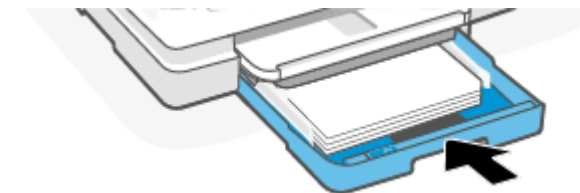

7. Modifiez ou conservez les paramètres de papier sur le panneau de commande de l'imprimante.

8. Déployez l'extension du bac de sortie.

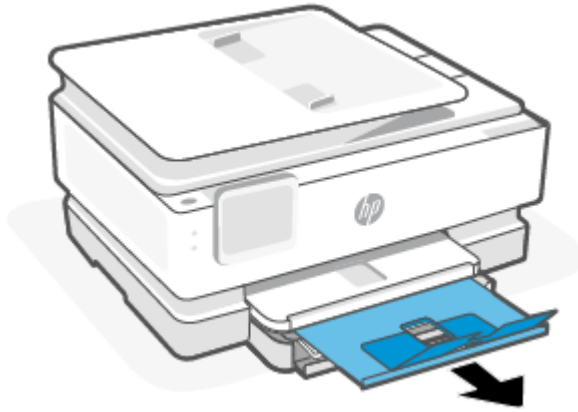

Pour charger du papier au format Légal (sur certains modèles uniquement)

1. Ouvrez le bac principal.

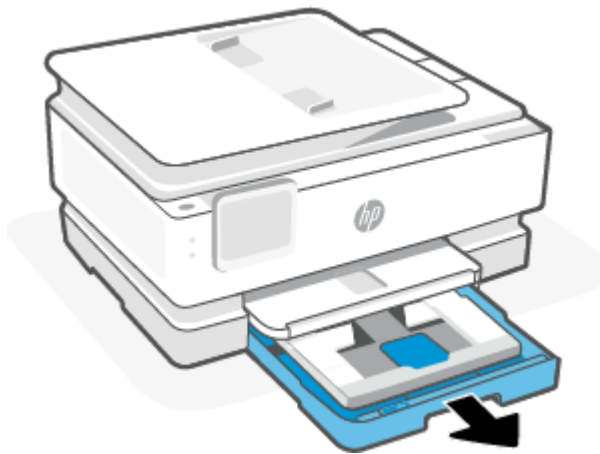

2. Remettez le bac photo en place.

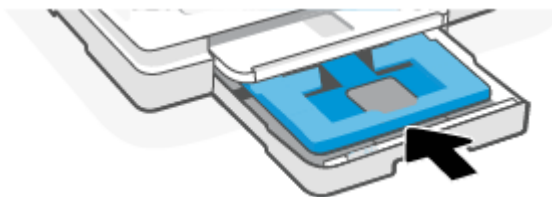

3. Faites glisser les guides de papier pour les positionner tout contre les bords du bac principal.



4. Débloquez puis ouvrez la partie avant du bac à papier.

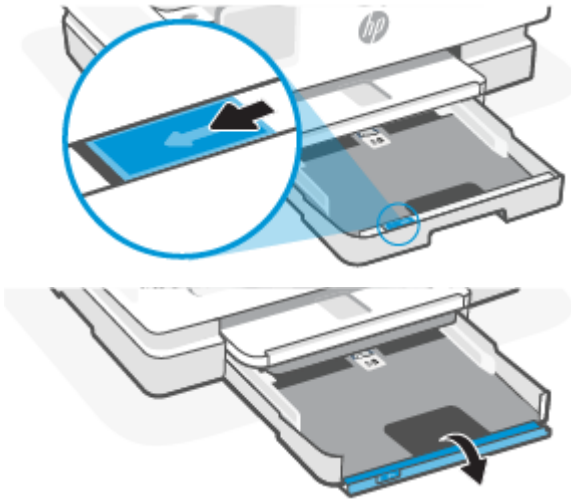

5. Insérez le papier en orientation portrait, face à imprimer vers le bas.

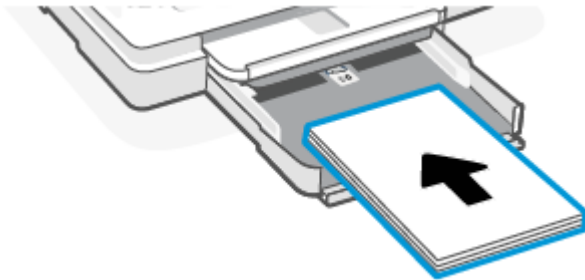

Assurez-vous que la pile de papier est alignée sur les lignes de format de papier appropriées de l'avant du bac.

6. Faites glisser les guides de largeur jusqu'à ce qu'ils entrent en contact avec le bord de la pile de papier.

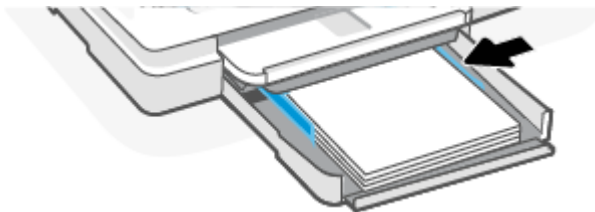

7. Fermez le bac principal.

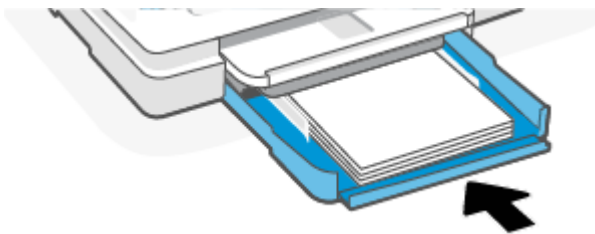

8. Modifiez ou conservez les paramètres de papier sur le panneau de commande de l'imprimante.

9. Déployez l'extension du bac de sortie.

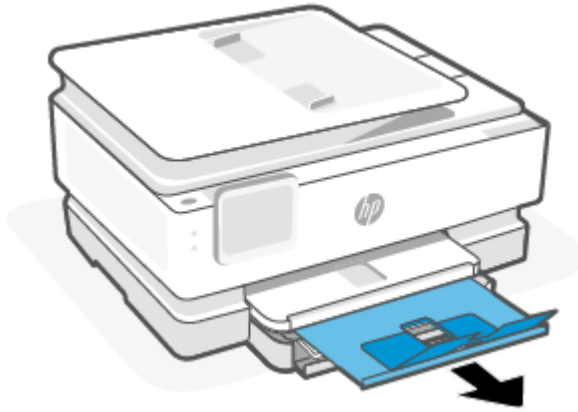

Pour charger une enveloppe

1. Ouvrez le bac principal.

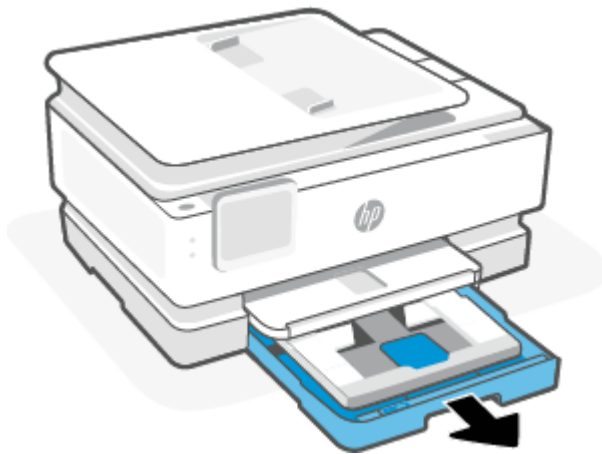

2. Remettez le bac photo en place.

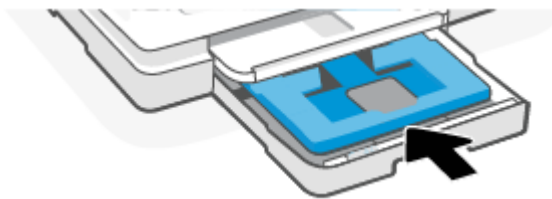

3. Faites glisser les guides de papier pour les positionner tout contre les bords du bac principal.



4. Insérez l'enveloppe en orientation portrait et face à imprimer vers le bas.



Pour plus d'informations sur le nombre maximal d'enveloppes acceptées dans le bac, consultez [Caractéristiques techniques](#).

5. Faites glisser les guides de largeur dans le bac jusqu'à ce qu'ils entrent en contact avec les bords gauche et droit de la pile d'enveloppes.

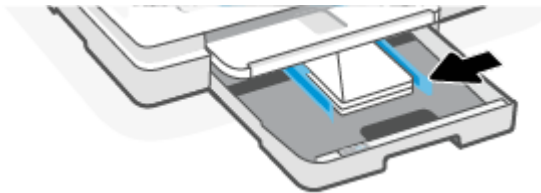

6. Fermez le bac principal.

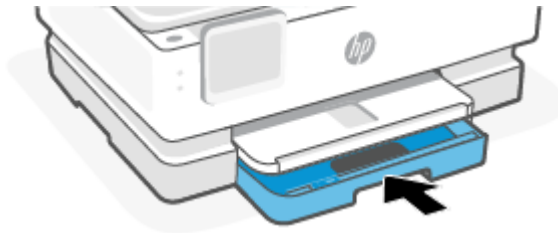

7. Modifiez ou conservez les paramètres de papier sur le panneau de commande de l'imprimante.
8. Déployez l'extension du bac de sortie.

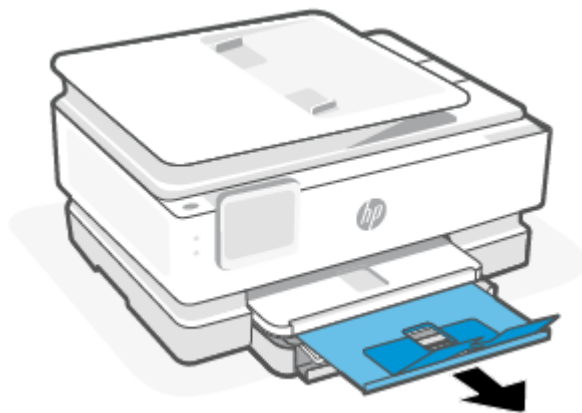

Pour charger des cartes et du papier photo

1. Ouvrez le bac principal.

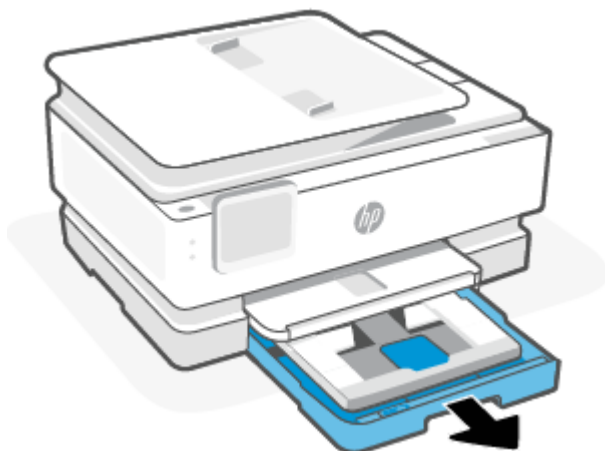

REMARQUE :

- Retirez le papier avant de charger un type ou un format de papier différent.
- Pour imprimer sur du papier photo format panoramique (10,16 x 30,48 cm), chargez le papier photo dans le bac principal.

2. Tirez le bac photo vers l'extérieur, si nécessaire.

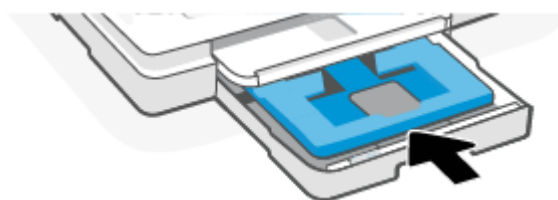

3. Faites glisser les guides de papier pour les positionner tout contre les bords du bac photo.



4. Insérez les cartes ou le papier photo en orientation portrait et face à imprimer vers le bas.

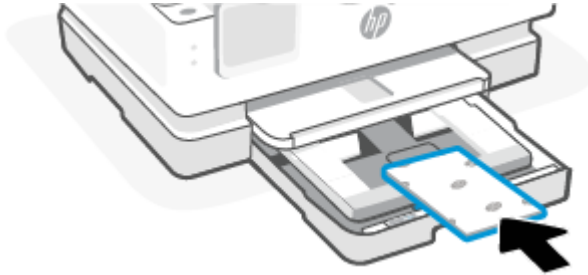

Vérifiez que la pile de cartes ou de papier photo est alignée sur les lignes de taille de papier appropriées à l'avant du bac.

5. Faites glisser les guides de largeur jusqu'à ce qu'ils entrent en contact avec le bord de la pile de papier.



6. Fermez le bac principal.

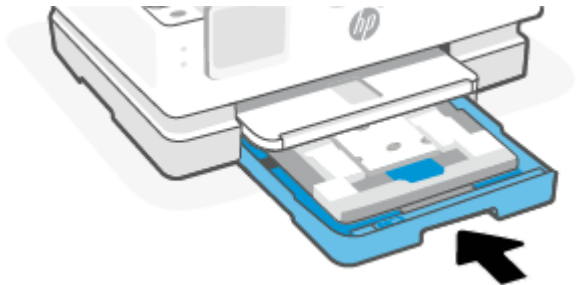

7. Modifiez ou conservez les paramètres de papier sur le panneau de commande de l'imprimante.

8. Déployez l'extension du bac de sortie.

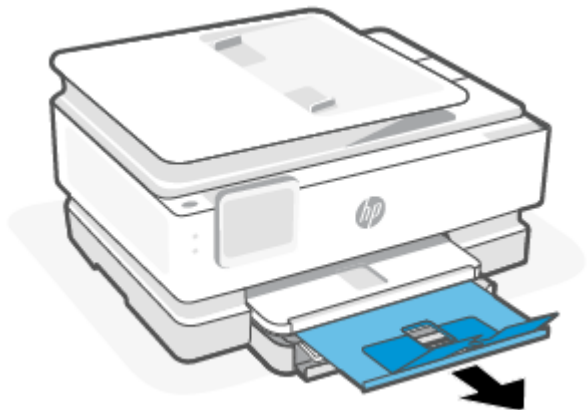

Chargement d'un original sur la vitre du scanner

Cette rubrique décrit comment charger un document original dans l'imprimante.

REMARQUE :

- Cette fonction peut ne pas s'exécuter correctement si la vitre et le capot du scanner ne sont pas propres. Pour plus d'informations, consultez la section [Entretien de l'imprimante](#).
- Retirez tous les originaux du chargeur de documents (sur certains modèles uniquement) avant de soulever le capot de l'imprimante.

Positionner un original sur la vitre du scanner

1. Soulevez le capot du scanner.



2. Chargez votre original face imprimée vers le bas et alignez-le avec la marque située sur l'angle supérieur gauche de la vitre.

 **CONSEIL :** Des guides sont gravés sur le bord de la vitre du scanner pour vous aider à positionner correctement votre original.

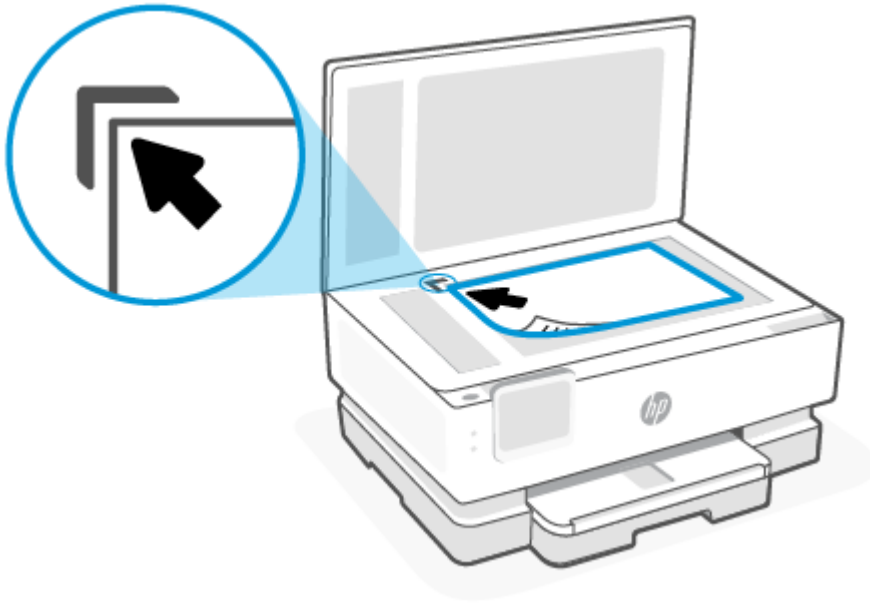

3. Fermez le capot.

Chargez un original dans le chargeur de documents (certains modèles uniquement)

Vous pouvez copier ou numériser un document en le plaçant dans le bac d'alimentation automatique.

⚠ ATTENTION : Ne chargez pas de photos dans le bac d'alimentation ; elles pourraient être endommagées. Utilisez uniquement du papier compatible avec le chargeur automatique.

📋 REMARQUE : Certaines fonctions, telles que la fonction de copie **Largeur page**, ne fonctionnent pas quand vous chargez vos originaux dans le bac d'alimentation automatique. Pour que ces fonctions marchent, placez votre original sur la vitre du scanner.

Pour charger un original dans le chargeur de documents

1. Chargez votre original, face imprimée orientée vers le haut, dans le bac d'alimentation.
 - a. Si vous chargez un original imprimé en orientation Portrait, placez les pages de telle sorte que le bord supérieur du document soit introduit en premier. Si vous chargez un original imprimé en orientation Paysage, placez les pages de telle sorte que le bord gauche du document soit introduit en premier.
 - b. Faites glisser le papier dans le chargeur de documents jusqu'à ce qu'un signal sonore retentisse ou qu'un message s'affiche sur l'écran indiquant que le périphérique a détecté les pages que vous avez chargées.

💡 CONSEIL : Pour une aide supplémentaire au chargement des originaux dans le chargeur de documents, voir le schéma dans le bac d'alimentation.



2. Faites glisser les guides papier jusqu'à ce qu'ils touchent les bords gauche et droit du papier.

Principes de base relatifs au papier

L'imprimante est conçue pour accepter la plupart des types de papier bureautiques. Il est recommandé de tester différents types de papier d'impression avant d'en acheter de grandes quantités.

Pour obtenir une qualité d'impression maximale, utilisez du papier HP. Rendez-vous sur le site HP à l'adresse www.hp.com pour plus d'informations sur le papier HP.



HP recommande l'utilisation de papiers ordinaires dotés du logo ColorLok pour l'impression des documents de tous les jours. Tous les papiers présentant le logo ColorLok font l'objet de tests indépendants visant à déterminer leur conformité aux normes les plus exigeantes en termes de fiabilité et de qualité d'impression. Ils permettent d'obtenir des documents aux couleurs fidèles et éclatantes, aux noirs profonds, avec un temps de séchage inférieur à celui des autres papiers ordinaires. Les papiers munis du logo ColorLok, disponibles dans une grande diversité de grammages et de formats, peuvent être obtenus auprès de la plupart des fabricants de papier.

Conseils pour la sélection et l'utilisation du papier

Pour obtenir les meilleurs résultats, veuillez suivre les conseils ci-après :

- Ne chargez qu'un type de papier à la fois dans un bac ou dans le chargeur de documents.
- Assurez-vous que le papier est chargé correctement lors du chargement depuis le bac principal ou le chargeur de documents.
- Ne surchargez pas le bac ou le bac d'alimentation automatique.
- Pour éviter les bourrages, une qualité d'impression médiocre ou d'autres problèmes d'impression, évitez de charger le papier suivant dans les bacs ou dans le bac d'alimentation automatique :
 - Formulaires en plusieurs parties
 - Supports endommagés, ondulés ou froissés
 - Supports présentant des perforations ou des découpes

- Supports à gros grains ou gaufrés ou qui n'absorbent pas bien l'encre
- Supports trop fins ou qui se déforment facilement
- Supports contenant des agrafes ou des trombones

4 Configuration de votre imprimante

Cette section décrit comment configurer votre imprimante.

Configurer l'imprimante via le serveur EWS

Utilisez le serveur EWS pour gérer les fonctions d'impression depuis votre ordinateur.

- Afficher les informations relatives à l'état de l'imprimante
- Vérifier les informations et l'état des consommables d'impression
- Recevoir des notifications concernant les événements de l'imprimante et des consommables
- Afficher et modifier les paramètres du réseau et de l'imprimante

Pour accéder au serveur EWS et l'utiliser

Vous pouvez ouvrir le serveur EWS à l'aide de l'une des méthodes suivantes :

- L'application HP
- Logiciel de l'imprimante HP
- Navigateur web avec l'adresse IP
- Navigateur Web avec connexion Wi-Fi Direct

Choses à noter lorsque vous accédez au serveur EWS

- Si le navigateur web affiche un message signalant que le site web n'est pas fiable, sélectionnez l'option pour continuer. L'accès au site web n'endommagera pas votre périphérique.
- Si vous y êtes invité, saisissez le mot de passe de l'imprimante.
 - **Mot de passe** : Ouvrez la porte d'accès aux cartouches et consultez l'étiquette à l'intérieur de l'imprimante.

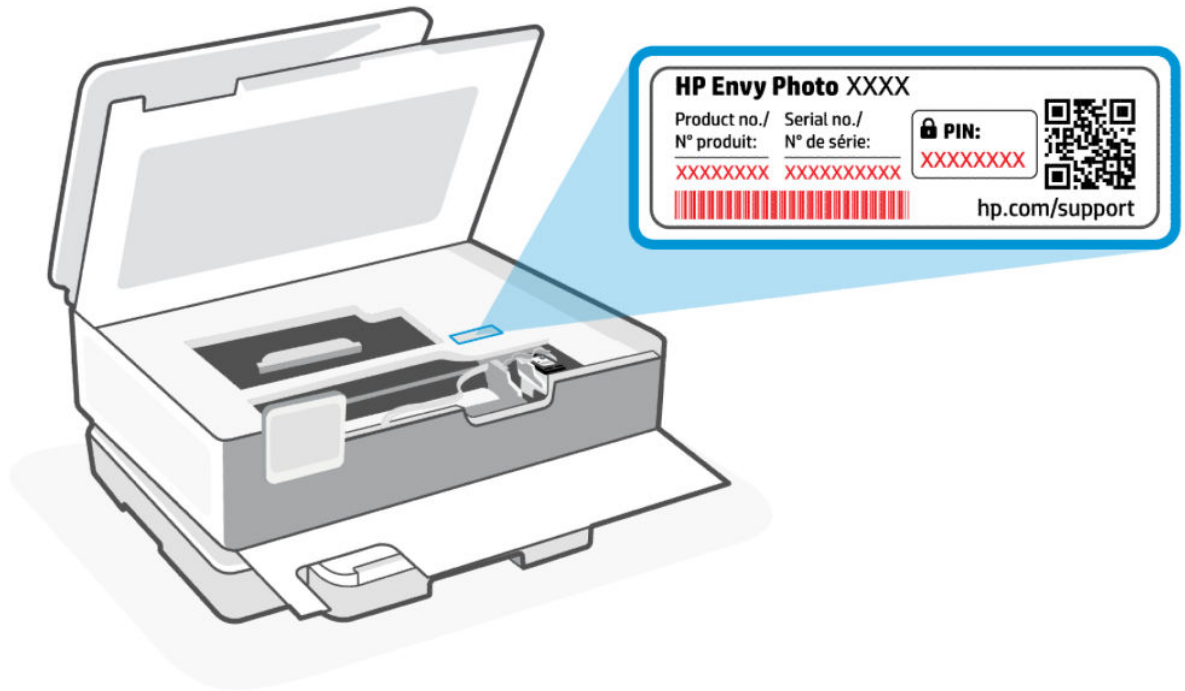

- Selon la façon dont l'imprimante est connectée, certaines fonctions dans le serveur EWS peuvent ne pas être disponibles.
- Le serveur EWS n'est pas accessible au-delà du pare-feu réseau.

L'application HP (iOS, Android, Windows et macOS)



Procédez comme suit :

1. Ouvrez le logiciel sur votre ordinateur ou votre périphérique mobile. Créez un compte HP ou connectez-vous, le cas échéant.
2. Cliquez ou appuyez sur l'image de l'imprimante pour accéder aux paramètres de l'imprimante.
3. Cliquez sur **Paramètres avancés**.

Cela ouvre la page d'accueil de l'imprimante ou l'Embedded Web Server (EWS).

 **REMARQUE :** Lorsque vous êtes invité à saisir le mot de passe de l'imprimante, saisissez le code PIN par défaut noté sur l'étiquette PIN de l'imprimante. Reportez-vous à la section [Choses à noter lorsque vous accédez au serveur EWS](#).

Pour ouvrir le serveur EWS avec une adresse IP (connexion Wi-Fi)

1. Trouvez l'adresse IP de l'imprimante. Sur le panneau de commande de l'imprimante, touchez l'onglet en haut de l'écran ou faites-le glisser vers le bas pour ouvrir le tableau de bord. Touchez ensuite **Sans fil** () , puis **Paramètres** .
2. Ouvrez un navigateur web, saisissez l'adresse IP ou le nom d'hôte dans la barre d'adresse, puis cliquez ou appuyez sur **Entrée**.

Pour ouvrir le serveur EWS avec une adresse IP (connexion Wi-Fi Direct)

1. Assurez-vous que votre périphérique et l'imprimante sont connectés via Wi-Fi Direct. Pour plus d'informations, consultez la section [Imprimer sans connexion sur le même réseau Wi-Fi \(Wi-Fi Direct\)](#).
2. Ouvrez un navigateur web, saisissez l'adresse IP suivante ou le nom d'hôte de l'imprimante dans la barre d'adresse, puis cliquez ou appuyez sur **Entrée**.

Adresse IP : 192.168.223.1

Configurer les paramètres réseau IP

Utilisez les sections suivantes pour configurer les paramètres réseau de l'imprimante.

Visualisation ou modification des paramètres réseau

Utilisez le serveur EWS pour afficher ou modifier les paramètres de configuration IP.

1. Ouvrez le serveur EWS. Pour plus d'informations, consultez la section [Pour accéder au serveur EWS et l'utiliser](#).
2. Cliquez sur l'onglet **Networking (Mise en réseau)** pour accéder aux informations réseau. Modifiez les paramètres si nécessaire.

Modification du nom de l'imprimante sur un réseau

Pour renommer l'imprimante sur un réseau afin qu'elle puisse être identifiée de manière unique, utilisez Embedded Web Server.

1. Ouvrez le serveur EWS. Pour plus d'informations, consultez la section [Pour accéder au serveur EWS et l'utiliser](#).
2. Ouvrez l'onglet **System (Système)**.
3. Sur la page **Device Information (Informations sur le périphérique)**, le nom de l'imprimante par défaut se trouve dans le champ **Device Description (Description de l'appareil)**. Vous pouvez modifier ce nom de façon à identifier cette imprimante de façon unique.



REMARQUE : Il n'est pas obligatoire de compléter les autres champs de cette page.

4. Cliquez sur le bouton **Apply (Appliquer)** afin de sauvegarder les modifications.

Configuration manuelle des paramètres IPv4 TCP/IP

Utilisez le serveur EWS pour définir manuellement une adresse IPv4, un masque de sous-réseau et la passerelle par défaut.

1. Ouvrez le serveur EWS. Pour plus d'informations, consultez la section [Pour accéder au serveur EWS et l'utiliser](#).
2. Dans l'onglet **Networking (Mise en réseau)**, cliquez sur **IPv4 Configuration (Configuration IPv4)** dans le volet de navigation de gauche.
3. Dans le menu déroulant **IP Preferred Address Method (Méthode d'adresse IP préférée)**, sélectionnez **Manual (Manuel)**, puis modifiez les paramètres de configuration IPv4.
4. Cliquez sur le bouton **Apply (Appliquer)**.

Définir ou modifier le mot de passe système via le serveur EWS

Définissez un mot de passe administrateur pour l'accès à l'imprimante et au serveur EWS afin que les utilisateurs non autorisés ne puissent pas modifier les paramètres de l'imprimante.

1. Ouvrez le serveur EWS. Pour plus d'informations, consultez la section [Pour accéder au serveur EWS et l'utiliser](#).
2. Dans l'onglet **System (Système)**, cliquez sur le lien **Administration** dans le volet de navigation de gauche.
3. Dans la zone **Product Security (Sécurité produit)**, saisissez un mot de passe dans le champ **Password (Mot de passe)**.
4. Dans le champ **Confirm Password (Confirmer le mot de passe)**, saisissez de nouveau le mot de passe.
5. Cliquez sur le bouton **Apply (Appliquer)**.



REMARQUE : Notez le mot de passe et conservez-le en lieu sûr.

Modification des paramètres de conservation de l'énergie

L'imprimante comporte plusieurs fonctionnalités permettant de préserver l'énergie et les fournitures.

Réglage du paramètre Veille/Arrêt automatique après inactivité

Utilisez le serveur EWS pour définir le délai de veille avant que l'imprimante entre en mode veille.

Effectuez la procédure suivante pour modifier le paramètre Veille/Arrêt automatique après un délai d'inactivité :

1. Ouvrez le serveur EWS. Pour plus d'informations, consultez la section [Pour accéder au serveur EWS et l'utiliser](#).
2. Cliquez sur l'onglet **System (Système)** puis sélectionnez **Energy Settings (Paramètres d'énergie)**.
3. Dans le menu déroulant **Sleep/Auto Off After Inactivity (Veille/Arrêt automatique après inactivité)**, sélectionnez la durée du délai.
4. Cliquez sur le bouton **Apply (Appliquer)**.

Réglage du délai de Fermeture après inactivité et configuration de l'imprimante pour utiliser 1 watt ou moins de puissance

Utilisez le serveur EWS pour régler la durée du délai avant fermeture de l'imprimante.



REMARQUE : Une fois l'imprimante arrêtée, la consommation de courant est de 1 watt ou moins.

Effectuez la procédure suivante pour modifier le paramètre Arrêt après un délai d'inactivité :

1. Ouvrez le serveur EWS. Pour plus d'informations, consultez la section [Pour accéder au serveur EWS et l'utiliser](#).
2. Cliquez sur l'onglet **System (Système)** puis sélectionnez **Energy Settings (Paramètres d'énergie)**.
3. Dans le menu déroulant **Shut Down After Inactivity (Fermeture après inactivité)**, sélectionnez la durée du délai.



REMARQUE : La durée par défaut est de **4 hours (4 heures)**.

4. Cliquez sur le bouton **Apply (Appliquer)**.

Réglage du paramètre Délai de fermeture

Utilisez le serveur EWS pour définir si l'imprimante s'arrête immédiatement ou après un délai lorsque l'utilisateur appuie sur le bouton d'alimentation . Procédez comme suit pour modifier le paramètre Délai de fermeture :

1. Ouvrez le serveur EWS. Pour plus d'informations, consultez la section [Pour accéder au serveur EWS et l'utiliser](#).
2. Cliquez sur l'onglet **System (Système)** puis sélectionnez **Energy Settings (Paramètres d'énergie)**.
3. Sélectionnez ou désélectionnez l'option **Delay when ports are active (Délai lorsque les ports sont actifs)**.

 **REMARQUE :** Lorsque cette option est sélectionnée, l'imprimante ne s'éteindra pas à moins que tous les ports soient inactifs. Un lien réseau actif empêche l'imprimante de s'arrêter.

Utilisation des services Web

L'imprimante offre des solutions innovantes, basées sur le cloud, notamment la fonction Imprimer partout, Numérisation et enregistrement sur le cloud, ainsi que d'autres services (y compris l'approvisionnement automatique des consommables).

Pour plus d'informations, rendez-vous sur le site hp.com/start/install.

 **REMARQUE :** Pour utiliser ces solutions basées sur le cloud, l'imprimante doit être connectée à Internet. Sauf accord contraire, HP peut modifier ou annuler ces offres de solutions basées sur le cloud à sa seule discrétion.

Configuration des services Web

Avant de configurer les services Web, assurez-vous que votre imprimante est connectée à Internet par le biais d'une connexion sans fil.

Configuration des services Web

1. Avant de configurer les services Web, assurez-vous que votre imprimante est connectée à Internet.
2. Ouvrez la page d'accueil de l'imprimante (embedded web server ou EWS). Pour plus d'informations, consultez la section [Pour accéder au serveur EWS et l'utiliser](#).
3. Activez l'onglet **Services Web HP**.
4. Dans **Paramètres Services Web**, cliquez sur **Activer**, et suivez les instructions à l'écran pour accepter les conditions d'utilisation.
5. Si le système vous y invite, autorisez l'imprimante à rechercher et installer les mises à jour d'imprimante.

 **REMARQUE :**

- Lorsque vous êtes invité à saisir un mot de passe, saisissez le code PIN noté sur l'étiquette de votre imprimante. Pour plus d'informations, consultez la section [Choses à noter lorsque vous accédez au serveur EWS](#).
- Si le système vous invite à configurer les paramètres de proxy et si votre réseau utilise des paramètres de proxy, suivez les instructions à l'écran pour configurer un serveur proxy. Si vous ne disposez pas des détails, contactez l'administrateur réseau ou la personne responsable de la configuration du réseau sans fil.

- Si une mise à jour de l'imprimante est disponible, l'imprimante télécharge et installe la mise à jour, puis redémarre automatiquement. Répétez les instructions ci-dessus pour configurer les **services Web HP**.
6. Après avoir connecté l'imprimante au serveur HP, elle imprime une page d'informations. Suivez les instructions mentionnées sur la page d'informations pour terminer la configuration des services Web.

Suppression des services Web

1. Ouvrez la page d'accueil de l'imprimante (embedded web server ou EWS). Consultez la section [Pour accéder au serveur EWS et l'utiliser](#).
2. Activez l'onglet **Services Web HP**.
3. Dans **Paramètres Services Web**, cliquez sur **Désactiver les Services Web**.

Imprimante avec sécurité dynamique

Cette imprimante a été conçue pour fonctionner uniquement avec des cartouches disposant de circuits électroniques HP neufs ou réutilisés. Les circuits électroniques HP réutilisés permettent d'utiliser des cartouches réutilisées, reconditionnées ou recyclées.

L'imprimante est équipée d'un dispositif de sécurité dynamique pour bloquer les cartouches intégrant des circuits modifiés ou non-HP. Les mises à jour périodiques du micrologiciel publiées sur Internet permettent d'assurer l'efficacité des mesures de sécurité dynamique et bloquent les cartouches qui fonctionnaient auparavant.

Les mises à jour peuvent, entre autres, améliorer, accroître ou étendre les capacités et fonctionnalités de l'imprimante, et protéger cette dernière contre les menaces de sécurité, mais elles peuvent également bloquer le fonctionnement des cartouches intégrant des circuits électroniques modifiés ou non-HP dans l'imprimante, y compris les cartouches qui fonctionnent aujourd'hui. À moins d'être inscrit à certains programmes HP comme Instant Ink ou d'utiliser d'autres services nécessitant des mises à jour automatiques du micrologiciel en ligne, la plupart des imprimantes HP peuvent être configurées pour recevoir les mises à jour automatiquement ou avec une notification vous permettant de choisir d'effectuer ou non la mise à jour. Pour plus d'informations sur la sécurité dynamique et sur la configuration des mises à jour du micrologiciel en ligne, rendez-vous sur www.hp.com/learn/ds.

5 Impression

Apprenez à imprimer à partir de votre ordinateur ou de votre appareil mobile.

Installez le HP software sur un smartphone, un ordinateur portable, un ordinateur de bureau ou tout autre périphérique pour imprimer, numériser et gérer votre imprimante.

Impression à partir d'un ordinateur sous Windows

Vous pouvez imprimer à partir du menu Fichier de la plupart des applications.

Assurez-vous d'avoir installé le HP software. Reportez-vous à la section [Utilisation de l'application HP \(iOS, Android, Windows et macOS\)](#).

1. Ouvrez le document que vous souhaitez imprimer.
2. Dans le menu **Fichier** de votre programme logiciel, sélectionnez l'option **Impression**.



REMARQUE : Assurez-vous que votre imprimante est sélectionnée dans la liste des imprimantes disponibles.

3. Cliquez sur le bouton qui ouvre la boîte de dialogue **Propriétés**.
Selon l'application logicielle utilisée, ce bouton peut être libellé **Propriétés**, **Options**, **Configuration**, ou **Préférences**.
4. Modifiez les paramètres d'impression, puis cliquez sur **OK**.
5. Cliquez sur **Imprimer** ou sur **OK** pour imprimer.

Impression depuis un ordinateur Mac

Utilisez la commande Imprimer à partir d'un fichier ouvert.

1. Si vous imprimez pour la première fois, procédez comme suit.
 - a. Ouvrez **Préférences Système** et sélectionnez **Imprimantes et Scanners**.
 - b. Cliquez sur le bouton/icône **Ajouter +**, sélectionnez l'imprimante dans la liste des imprimantes, puis cliquez sur **Ajouter**.
2. Ouvrez le document que vous souhaitez imprimer et utilisez la commande **Imprimer**.
Assurez-vous que votre imprimante est sélectionnée dans la liste des imprimantes disponibles.
3. Modifiez certains paramètres d'impression, si nécessaire.
4. Cliquez sur **Imprimer** pour imprimer.

Impression depuis des appareils mobiles

Vous pouvez imprimer avec l'application HP ou AirPrint/HP Print Service Plugin lorsque le périphérique mobile se trouve sur le même réseau que l'imprimante ou sur un réseau différent (à l'aide de la fonction Wi-Fi Direct).

- **iOS** : Sur les appareils qui utilisent iOS 4.2 ou une version ultérieure, AirPrint est préinstallé.
- **Android** : téléchargez et activez le HP Print Service Plugin (pris en charge par la plupart des appareils Android) à partir de Google Play Store et activez-le sur votre appareil.
- Consultez le site hp.com/go/mobileprinting pour plus d'informations sur l'impression mobile.

Pour imprimer en utilisant Wi-Fi Direct, connectez l'imprimante à l'aide de Wi-Fi Direct (voir la section [Imprimer sans connexion sur le même réseau Wi-Fi \(Wi-Fi Direct\)](#)). Une fois l'imprimante connectée, vous pouvez envoyer votre tâche d'impression.

Impression avec une connexion sur le même réseau Wi-Fi

Vous pouvez imprimer des documents et des photos à partir de votre périphérique mobile lorsque celui-ci se trouve sur le même réseau Wi-Fi que l'imprimante.

Consultez le site hp.com/go/mobileprinting pour plus d'informations sur l'impression mobile.



REMARQUE : Assurez-vous que votre périphérique mobile et votre imprimante sont connectés au même réseau Wi-Fi. Pour plus d'informations, consultez la section [Connexion à un réseau Wi-Fi avec l'application HP](#).

Imprimer sans connexion sur le même réseau Wi-Fi (Wi-Fi Direct)

La fonction Wi-Fi Direct vous permet de connecter directement votre ordinateur ou votre périphérique mobile à une imprimante et d'imprimer sans fil (sans connecter votre ordinateur ou périphérique mobile à un réseau sans fil existant).



Visitez le site hp.com/go/wifidirectprinting pour plus d'informations sur Wi-Fi Direct.



REMARQUE :

- Veillez à ce que la fonction Wi-Fi Direct soit activée sur votre imprimante. Si la fonction Wi-Fi Direct est activée, Wi-Fi Direct  apparaît sur l'écran du panneau de commande du tableau de bord.
- Il est possible de connecter jusqu'à 5 ordinateurs et périphériques mobiles à l'imprimante à l'aide de la connexion Wi-Fi Direct.



Pour activer ou désactiver la fonction Wi-Fi Direct depuis le panneau de commande :

1. Depuis le panneau de commande de l'imprimante, appuyez sur l'onglet en haut de l'écran ou faites-le glisser vers le bas pour ouvrir le tableau de bord, puis appuyez sur Wi-Fi Direct .
2. Appuyez sur Paramètres .
3. Si l'écran indique que Wi-Fi Direct est **désactivé**, touchez Wi-Fi Direct , puis activez la fonction.



CONSEIL : Vous pouvez également activer la fonction Wi-Fi Direct depuis le serveur EWS. Pour plus d'informations sur l'utilisation du serveur EWS, voir la section [Pour accéder au serveur EWS et l'utiliser](#).

Activation de Wi-Fi Direct

1. Depuis le panneau de commande de l'imprimante, appuyez sur l'onglet en haut de l'écran ou faites-le glisser vers le bas pour ouvrir le tableau de bord, puis touchez **Wi-Fi Direct** .
2. Touchez **Paramètres** .
3. Si l'écran indique que Wi-Fi Direct est **Désactivé**, touchez **Wi-Fi Direct** , puis activez la fonction.

 **CONSEIL :** Vous pouvez également activer la fonction Wi-Fi Direct depuis le serveur EWS. Pour plus d'informations sur l'utilisation du serveur EWS, voir la section [Pour accéder au serveur EWS et l'utiliser](#).

Conseils pour réussir les impressions

Pour réussir votre impression, vérifiez que les paramètres de l'imprimante sont appropriés, que l'encre est suffisante dans les cartouches HP et que le papier est correctement chargé dans les bacs.

Vous pouvez contrôler les paramètres de l'imprimante dans le HP software, le serveur embedded web server (EWS), et vos applications logicielles.

Conseils d'impression

Ci-dessous figurent des conseils relatifs à l'encre pour des impressions réussies :

- Si la qualité d'impression est inacceptable, voir [Problèmes d'impression](#) pour plus d'informations.
- Utilisez des cartouches HP d'origine.

Les cartouches HP authentiques ont été conçues et testées avec les imprimantes et papiers HP pour vous aider à obtenir facilement des résultats remarquables, jour après jour.

 **REMARQUE :** HP ne peut garantir la qualité ni la fiabilité des consommables de marque autre que HP. Les services ou réparations du produit requis suite à l'utilisation d'une encre de marque autre que HP ne sont pas couverts par la garantie.

Si vous pensez avoir acheté des cartouches HP authentiques, visitez le site hp.com/go/anticounterfeit.

 **REMARQUE :** Si vous possédez une imprimante HP+, vous devez utiliser des cartouches authentiques. Si des cartouches non HP ou rechargées sont installées, l'imprimante ne pourra pas imprimer.

- Installez correctement les cartouches d'encre noire et tricolore.

Pour plus d'informations, consultez la section [Retrait et remplacement d'une cartouche d'encre](#).

- Vérifiez les niveaux d'encre estimés dans les cartouches pour vous assurer qu'il y a suffisamment d'encre.

Pour plus d'informations, consultez la section [Vérification des niveaux d'encre estimés](#).

 **REMARQUE :** Les avertissements et indicateurs de niveaux d'encre fournissent des estimations à des fins de planification uniquement. Lorsqu'un voyant indique un faible niveau d'encre, faites en sorte d'avoir une cartouche de rechange à portée de main pour ne pas vous retrouver dans l'impossibilité d'imprimer. Le remplacement des cartouches n'est pas nécessaire tant que vous n'y êtes pas invité.

- Mettez toujours l'imprimante hors tension à l'aide du bouton d'alimentation  pour permettre à l'imprimante de protéger les buses.

Conseils de chargement du papier

Pour plus d'informations, reportez-vous à la section [Chargement du papier](#).

- Assurez-vous que le papier est chargé correctement dans le bac principal, et définissez le format et le type de support approprié. Lors du chargement du papier dans le bac principal, vous serez invité à définir la taille et le type de support sur le panneau de commande.
- Chargez une pile de papier (et non une seule page). Tout le papier contenu dans la pile doit être de format et de type identiques afin d'éviter tout risque de bourrage.
- Chargez le papier avec la face à imprimer orientée vers le bas.
- Assurez-vous que le papier chargé dans le bac principal repose à plat et que les bords ne sont pas cornés ou déchirés.
- Ajustez les guides de largeur du bac principal pour qu'ils se calent contre le papier chargé. Assurez-vous que les guides ne courbent pas le papier chargé dans le bac.

6 Copie, numérisation et télécopie mobile

Vous pouvez numériser des documents, des photos et d'autres types de papier, puis les envoyer vers une grande variété de destinations, telles qu'un dossier situé sur un ordinateur ou l'adresse e-mail d'un destinataire.

Lorsque vous numérisez des documents avec le logiciel d'impression HP, vous pouvez numériser dans un format qui peut être recherché et modifié.

Lorsque vous numérisez un document sans bordures, utilisez la vitre du scanner et pas le chargeur de documents.



REMARQUE : Certaines fonctions de numérisation sont disponibles uniquement après l'installation du logiciel HP.



CONSEIL : Si vous rencontrez des problèmes lors de la numérisation de documents, reportez-vous à la section [Problèmes de copie et de numérisation](#).

Copier depuis l'imprimante

1. Vérifiez que vous avez chargé du papier dans le bac d'entrée. Pour plus d'informations, consultez la section [Chargement du papier](#).
2. Placez l'original, face à imprimer vers le bas sur la vitre du scanner ou face à imprimer vers le haut dans le bac d'alimentation automatique.
3. Sur l'écran du panneau de commande de l'imprimante, touchez **Copier**.
4. Sélectionnez l'option voulue.
5. Entrez le nombre de copies à l'aide du clavier ou modifiez les autres paramètres.



CONSEIL : Pour enregistrer vos paramètres par défaut pour les futurs travaux, appuyez sur Paramètres de copie , puis sur **Enregistrer les paramètres actuels**.

6. Appuyez sur Copie .



CONSEIL :

- Par défaut, l'imprimante est réglée pour effectuer des copies en couleur. Pour réaliser des copies en noir et blanc, appuyez sur Paramètres de copie  pour changer la couleur par défaut.
 - Si votre périphérique dispose d'un appareil photo, vous pouvez utiliser l'application HP pour numériser un document ou une photo imprimé(e) avec l'appareil photo du périphérique. Ensuite, vous pouvez utiliser l'application HP pour modifier, enregistrer, imprimer ou partager l'image.
-

Copie ou numérisation à partir d'un périphérique mobile

Si votre périphérique dispose d'un appareil photo, vous pouvez utiliser l'application HP Smart pour numériser un document ou une photo imprimé(e) avec l'appareil photo du périphérique. Ensuite, vous pouvez utiliser le logiciel pour modifier, enregistrer, imprimer ou partager l'image.

1. Ouvrez le logiciel HP sur votre périphérique mobile. Créez un compte HP ou connectez-vous, le cas échéant.
2. Vérifiez que votre imprimante est sélectionnée.
3. Sélectionnez l'une des options de numérisation ou de copie ou les vignettes.
4. Modifiez les paramètres souhaités.
5. Pointez l'appareil photo vers votre sujet, puis appuyez sur le bouton rond au bas de l'écran pour prendre une photo.
6. Apportez les autres modifications nécessaires, puis suivez les instructions à l'écran pour terminer la tâche.

Numériser à l'aide du logiciel de l'imprimante HP (Windows)

Vérifiez que le logiciel est bien installé sur votre ordinateur.

1. Placez l'original, face à imprimer vers le bas sur la vitre du scanner ou face à imprimer vers le haut dans le bac d'alimentation automatique (certains modèles de l'imprimante).
2. Ouvrez le logiciel. Reportez-vous à la section [Utilisation de l'application HP \(iOS, Android, Windows et macOS\)](#).
3. Cliquez sur **Numériser**, puis cliquez **Numériser un document ou une photo**.
4. Sélectionnez le type de numérisation de votre choix, puis cliquez sur **Numériser**.

Si vous numérisez un document vers un fichier, choisissez le format de fichier pour enregistrer le document (ou la photo).



REMARQUE :

- Cliquez sur le lien **Plus** dans l'angle supérieur droit de la boîte de dialogue Numérisation pour examiner et modifier les paramètres de numérisation.
 - Si l'option **Afficher l'afficheur après la numérisation** est sélectionnée, vous pouvez apporter des modifications à l'image numérisée dans l'écran d'aperçu.
-

Numérisation à l'aide de Webscan

Webscan est une fonction du serveur EWS qui vous permet de numériser des photos et des documents entre votre imprimante et votre ordinateur en utilisant un navigateur Web.

Cette fonction est disponible même si vous n'avez pas installé le logiciel d'impression sur votre ordinateur.

Pour plus d'informations, consultez la section [Pour accéder au serveur EWS et l'utiliser](#).



REMARQUE : Webscan est désactivé par défaut. Vous pouvez l'activer depuis l'EWS.

Si vous ne parvenez pas à ouvrir Webscan dans le serveur EWS, il se peut que le logiciel ait été désactivé par votre administrateur réseau. Pour plus d'informations, contactez votre administrateur réseau ou la personne qui a installé votre réseau.

Pour activer Webscan

1. Ouvrez l'embedded web server. Pour plus d'informations, consultez la section [Pour accéder au serveur EWS et l'utiliser](#).
2. Cliquez sur l'onglet **Paramètres**.
3. Dans la section **Sécurité**, cliquez sur **Paramètres de l'administrateur**.
4. Sélectionnez **Webscan depuis EWS** pour l'activer.
5. Cliquez sur **Appliquer**.

Pour numériser avec Webscan

Webscan fournit des options de numérisation de base. Pour utiliser d'autres options ou fonctions de numérisation, numérisez à l'aide du logiciel de l'imprimante HP.

1. Chargez le document original dans le chargeur de documents ou sur la vitre du scanner. Pour obtenir des informations relatives au chargement du papier, reportez-vous à la rubrique [Chargement du papier](#).
2. Ouvrez l'embedded web server. Pour plus d'informations, consultez la section [Pour accéder au serveur EWS et l'utiliser](#).
3. Cliquez sur l'onglet **Numériser**.
4. Cliquez sur **Webscan** dans le volet de gauche, modifiez les paramètres souhaités, puis cliquez sur **Démarrer la numérisation**.

Conseils pour réussir vos copies et numérisations

Suivez les conseils ci-après pour réussir vos copies et vos numérisations :

- Maintenez la vitre et la partie interne du couvercle à l'état propre. Le scanner interprète tout ce qu'il détecte sur la vitre comme faisant partie de l'image.
- Chargez votre original face imprimée vers le bas sur la vitre du scanner et alignez-le avec la marque située sur l'angle supérieur gauche de la vitre.
- Pour réaliser une copie de grande taille d'un petit original, numérisez l'original dans l'ordinateur, redimensionnez l'image dans le logiciel de numérisation, puis imprimez une copie de l'image agrandie.
- Pour ajuster la taille de la numérisation, le type de sortie, la résolution de la numérisation, le type de fichier ou un autre paramètre, commencez à numériser depuis le logiciel de l'imprimante.
- Pour éviter que le texte numérisé ne soit incorrect ou incomplet, assurez-vous que la luminosité est correctement réglée dans le logiciel.
- Si vous souhaitez numériser un document avec plusieurs pages dans un seul fichier plutôt que plusieurs fichiers, commencez la numérisation avec le logiciel d'impression plutôt que de sélectionner **Numériser** dans le panneau de commande. Ou utilisez le bac d'alimentation pour effectuer la numérisation.

- Si vous numérisez à partir d'un appareil photo-téléphone mobile, assurez-vous de disposer d'un espace suffisamment éclairé pour que l'original présente un contraste satisfaisant avec la surface sur laquelle il se trouve.

Télécopie mobile

Utilisez cette fonctionnalité sur le HP software pour numériser et télécopier rapidement plusieurs pages depuis votre appareil mobile ou votre ordinateur.



REMARQUE : Assurez-vous que votre périphérique mobile ou votre ordinateur est connecté à un réseau.

1. Ouvrez le HP software sur votre périphérique mobile ou votre ordinateur.

Si vous y êtes invité, créez un compte HP ou connectez-vous-y et enregistrez l'imprimante.

2. Sélectionnez la vignette **Télécopie mobile**.

S'il manque cette vignette, appuyez ou cliquez sur **Personnaliser les vignettes** pour l'ajouter à votre écran d'accueil.



REMARQUE : Si vous ne trouvez pas cette fonction dans le HP software, elle n'est peut-être pas disponible dans votre pays/région.

3. Renseignez les informations nécessaires et activez une page de garde, le cas échéant.
4. Joignez un fichier existant à télécopier ou numérisez un nouveau fichier à l'aide de votre imprimante ou de votre périphérique mobile.
5. Vérifiez les détails et envoyez la télécopie lorsque vous êtes prêt.

7 Gestion des cartouches

Gérez et commandez des consommables.

Imprimante avec sécurité dynamique

Cette imprimante a été conçue pour fonctionner uniquement avec des cartouches disposant de circuits électroniques HP neufs ou réutilisés. Les circuits électroniques HP réutilisés permettent d'utiliser des cartouches réutilisées, reconditionnées ou recyclées.

L'imprimante est équipée d'un dispositif de sécurité dynamique pour bloquer les cartouches intégrant des circuits modifiés ou non-HP. Les mises à jour périodiques du micrologiciel publiées sur Internet permettent d'assurer l'efficacité des mesures de sécurité dynamique et bloquent les cartouches qui fonctionnaient auparavant.

Les mises à jour peuvent, entre autres, améliorer, accroître ou étendre les capacités et fonctionnalités de l'imprimante, et protéger cette dernière contre les menaces de sécurité, mais elles peuvent également bloquer le fonctionnement des cartouches intégrant des circuits électroniques modifiés ou non-HP dans l'imprimante, y compris les cartouches qui fonctionnent aujourd'hui. À moins d'être inscrit à certains programmes HP comme Instant Ink ou d'utiliser d'autres services nécessitant des mises à jour automatiques du micrologiciel en ligne, la plupart des imprimantes HP peuvent être configurées pour recevoir les mises à jour automatiquement ou avec une notification vous permettant de choisir d'effectuer ou non la mise à jour. Pour plus d'informations sur la sécurité dynamique et sur la configuration des mises à jour du micrologiciel en ligne, rendez-vous sur www.hp.com/learn/ds.

Conseils pour la manipulation des cartouches et de la tête d'impression

Pour conserver plus longtemps les cartouches d'impression HP et garantir une qualité d'impression régulière, suivez les conseils ci-dessous :

Pour plus d'informations, consultez le site hp.com/supplies.

- Vous pouvez laisser les cartouches dans l'imprimante pendant une période prolongée. Cependant, pour garantir le meilleur état des cartouches d'encre, n'oubliez pas d'éteindre correctement l'imprimante lorsqu'elle n'est pas utilisée.
- Vérifiez que les cartouches sont installées.
- Assurez-vous de bien éteindre l'imprimante pour éviter d'endommager les cartouches.
- Conservez toutes les cartouches dans leur emballage d'origine jusqu'à leur utilisation.
- Les cartouches doivent être stockées à température ambiante (entre 15 et 35 °C ou 59 et 95 °F).
- Une manipulation trop brutale (chute, secousses, etc.) peut provoquer des problèmes d'impression temporaires.
- Ne nettoyez pas la tête d'impression inutilement. Ce faisant, vous gaspilleriez l'encre et réduiriez la durée de vie des cartouches.
- De l'encre couleur est utilisée même lors de l'impression avec une cartouche noire uniquement

- Lors du processus d'impression jet d'encre, l'encre est utilisée de différentes manières.
- L'encre contenue dans les cartouches est utilisée de différentes manières au cours du processus d'impression, y compris lors de l'initialisation, qui prépare l'imprimante et les cartouches en vue de l'impression, ou encore lors de l'entretien des têtes d'impression, qui permet de nettoyer les buses et de garantir que l'encre s'écoule en douceur. En outre, une certaine quantité d'encre demeure dans la cartouche après utilisation, et une partie de l'encre s'évapore.
- Si vous transportez l'imprimante, suivez ces conseils pour éviter les fuites d'encre ou l'endommagement de l'imprimante.
 - Mettez l'imprimante hors tension en appuyant sur . Attendez que tous les bruits de mouvement interne de l'imprimante cessent avant de la débrancher.
 - L'imprimante doit être transportée en position horizontale, ne la prenez pas sur le côté, par l'arrière, l'avant ou le haut.

De l'encre couleur est utilisée même lors de l'impression avec une cartouche noire uniquement

Lors du processus d'impression jet d'encre, l'encre est utilisée de différentes manières.

En général, l'encre d'une cartouche est utilisée pour l'impression de documents, de photos ou autres. Néanmoins, une petite quantité de cette encre est utilisée pour l'entretien de la tête d'impression ; une partie de l'encre est résiduelle ; et une autre encore s'évapore. Pour plus d'informations sur l'utilisation de l'encre, consultez le site hp.com/go/learnaboutesupplies et cliquez sur **HP Ink**. (vous devrez peut-être sélectionner votre pays/région à l'aide du bouton **Sélectionner le pays** sur la page.)

Vérification des niveaux d'encre estimés

Vous pouvez obtenir une estimation des niveaux d'encre à partir du logiciel de l'imprimante ou du panneau de commande de celle-ci.

Vérification des niveaux d'encre estimés à partir du panneau de commande de l'imprimante

- Sur le panneau de commande de l'imprimante, appuyez sur l'onglet en haut de l'écran faites-le glisser vers le bas pour ouvrir le tableau de bord, puis appuyez sur **Encre**  pour contrôler les niveaux d'encre estimés.



REMARQUE :

- Les alertes et indicateurs de niveaux d'encre fournissent des estimations à des fins de planification uniquement. Lorsqu'une alerte relative à un faible niveau d'encre s'affiche, pensez à avoir une cartouche de rechange disponible pour éviter des retards d'impression possibles. Le remplacement des cartouches n'est pas nécessaire tant que vous n'y êtes pas invité.
- Si vous avez installé une cartouche remanufacturée ou rechargée, ou encore une cartouche précédemment utilisée dans une autre imprimante, l'indicateur de niveau d'encre peut être inexact, voire indisponible.
- L'encre contenue dans les cartouches est utilisée de différentes manières au cours du processus d'impression, y compris lors de l'initialisation, qui prépare l'imprimante et les cartouches en vue de l'impression, ou encore lors de l'entretien des têtes d'impression, qui permet de nettoyer les buses et de garantir que l'encre s'écoule en douceur. En outre, une certaine quantité d'encre demeure dans la cartouche après utilisation. Pour plus d'informations, consultez la section hp.com/go/inkusage.

Commande de cartouches

Cette rubrique décrit comment commander des cartouches.

Pour commander des cartouches, allez sur www.hp.com. (Actuellement, certaines parties du site Web HP sont uniquement disponibles en anglais.) La commande de cartouches n'est pas disponible dans tous les pays/régions. Cependant, de nombreux pays disposent d'informations sur la commande par téléphone, l'emplacement des magasins locaux et l'impression d'une liste d'achats. Vous pouvez également vous rendre sur la page hp.com/buy/supplies pour obtenir des informations sur l'achat de produits HP dans votre pays.

Utilisez uniquement des cartouches de recharge portant le même numéro que la cartouche à remplacer. Vous trouverez le numéro de cartouche aux endroits suivants :

- Ouvrez l'application HP. Cliquez ou appuyez sur l'image de l'imprimante, puis cliquez ou appuyez sur Cart. prises en charge.
- Au niveau de l'embedded web server, cliquez sur l'onglet **Outils**, puis sur **Niveau des consommables** sous **Informations sur le produit**. Pour plus d'informations, consultez la section [Pour accéder au serveur EWS et l'utiliser](#).
- Sur le rapport d'état de l'imprimante (voir [Comprendre les rapports de l'imprimante](#)).
- Sur l'étiquette de la cartouche que vous remplacez.
- Sur un autocollant à l'intérieur de l'imprimante. Ouvrez la porte d'accès aux cartouches pour localiser l'autocollant.



REMARQUE : La cartouche **Setup** livrée avec l'imprimante ne peut pas être achetée séparément.

Remplacement des cartouches

Procédure de remplacement des cartouches.



REMARQUE :

- Pour obtenir plus d'informations sur le recyclage des consommables d'encre usagés, reportez-vous à la section [Programme de recyclage de fournitures à jet d'encre HP](#)

Si vous ne disposez pas de cartouches de recharge pour l'imprimante, voir [Commande de cartouches](#).

- Actuellement, certaines parties du site Web HP sont uniquement disponibles en anglais.
- Certaines cartouches d'encre ne sont pas disponibles dans tous les pays ou toutes les régions.



ATTENTION : HP recommande de remplacer les cartouches manquantes dès que possible afin d'éviter les problèmes de qualité d'impression et les risques de surconsommation d'encre ou d'endommagement du système d'encre. N'éteignez jamais l'imprimante lorsque des cartouches sont absentes.

Retrait et remplacement d'une cartouche d'encre

Remplacez la cartouche d'encre avec une nouvelle cartouche d'encre authentique HP.

1. Assurez-vous que l'imprimante est sous tension.

2. Ouvrez la porte avant.

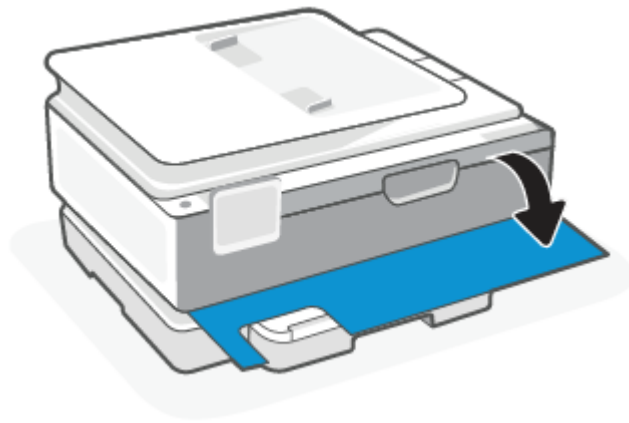

3. Ouvrez la porte d'accès aux cartouches.

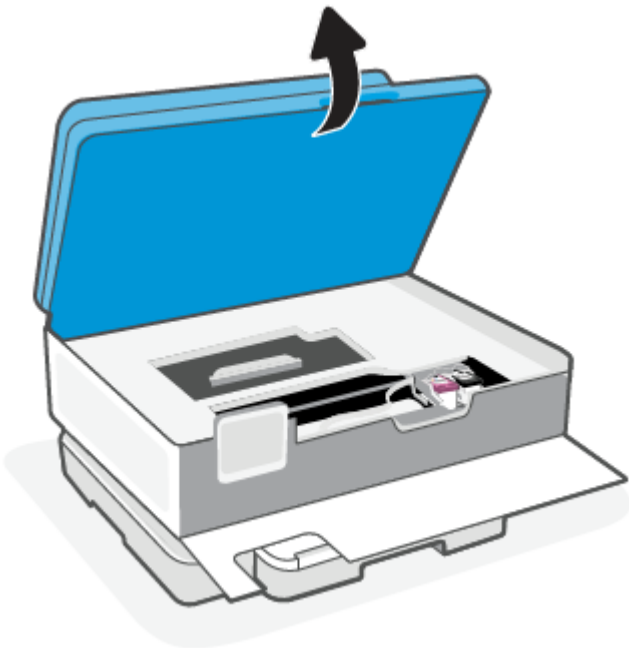

 **REMARQUE :** Si l'imprimante possède un chargeur de documents, veillez à ne pas attraper ou serrer le chargeur de documents lorsque vous soulevez le scanner.

4. Attendez que le chariot d'impression se soit immobilisé avant de poursuivre.
5. Retirez la cartouche de son logement.
6. Recyclez la cartouche. Pour recycler la cartouche usagée, rendez-vous sur la page hp.com/go/recycle.

7. Retirez la nouvelle cartouche de son emballage.



8. Enlevez le ruban en plastique en tirant sur la languette.

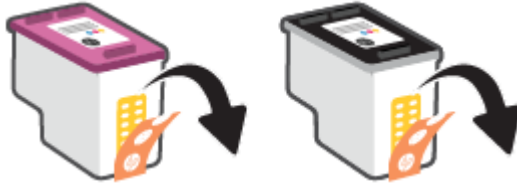

⚠ ATTENTION : Ne touchez pas les contacts électriques ni les buses d'impression des cartouches pour éviter de les endommager.

9. Insérez la nouvelle cartouche en la faisant glisser dans le logement prévu à cet effet jusqu'à ce que vous entendiez un clic.

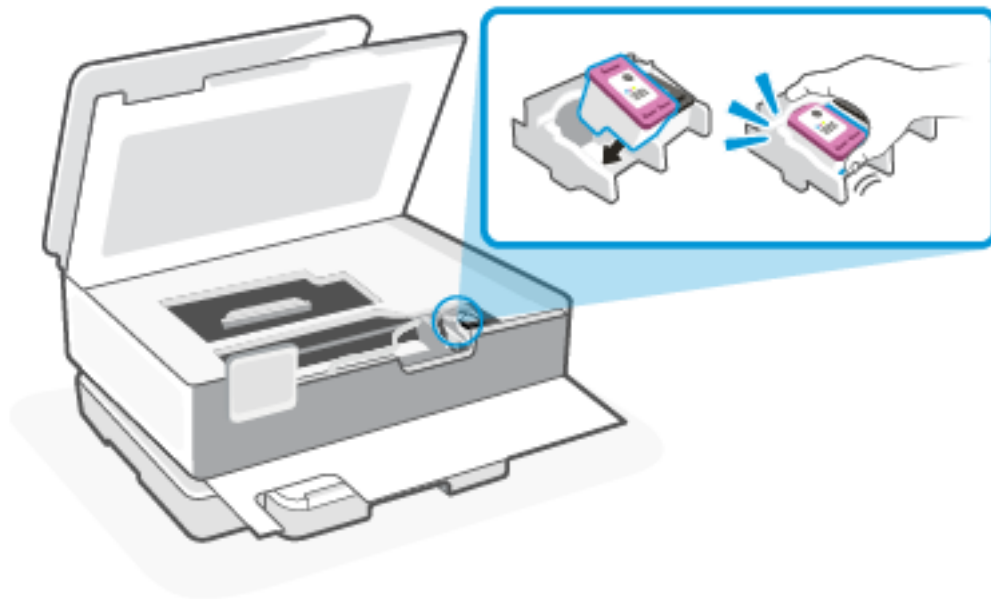

10. Si nécessaire, répétez ces étapes pour remplacer l'autre cartouche d'encre.

11. Fermez la porte d'accès aux cartouches.

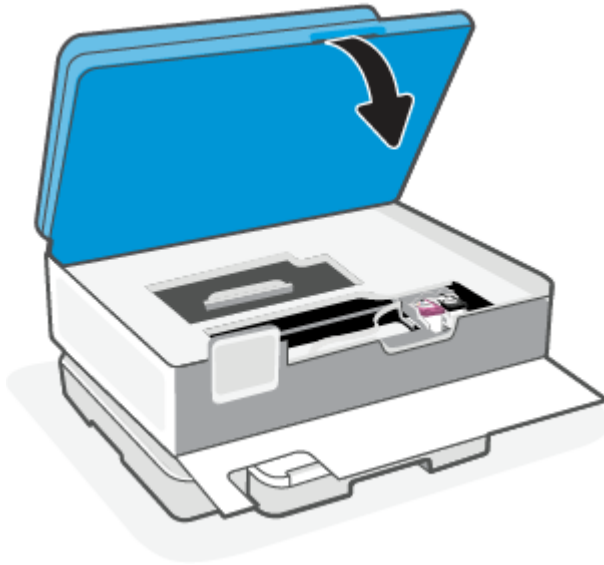

12. Refermez la porte avant.

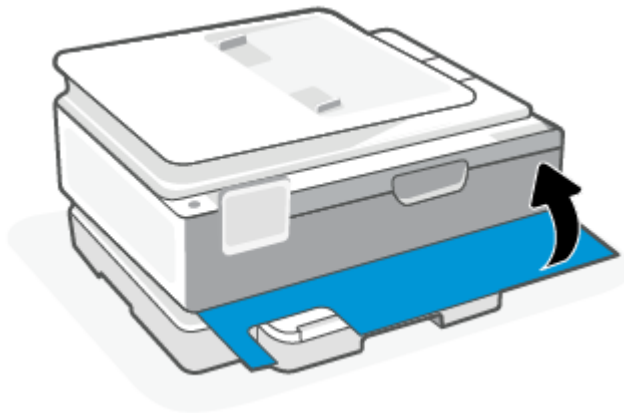

Utilisation du mode d'impression à cartouche unique

Utilisez le mode d'impression à cartouche unique pour que l'imprimante ne fonctionne qu'avec une seule cartouche. Le mode d'impression à cartouche unique est activé dans les situations suivantes.

- Une seule cartouche a été installée sur le chariot.
- Une cartouche a été retirée du chariot alors qu'on en avait installé deux précédemment.

 **REMARQUE :** Si le mode d'impression à une cartouche de l'imprimante est activé lorsque deux cartouches sont installées dans l'imprimante, vérifiez que vous avez bien retiré le ruban adhésif de protection des deux cartouches. Lorsque le ruban adhésif recouvre les contacts de la cartouche, l'imprimante ne peut pas détecter que celle-ci est installée. S'il n'y a pas de ruban adhésif sur les cartouches, essayez de nettoyer les contacts correspondants. Pour plus d'informations sur le nettoyage des contacts des cartouches, consultez la section [Problèmes liés aux cartouches d'encre](#).

Pour quitter le mode cartouche unique

- Installez les cartouches d'encre noire et trichromique dans l'imprimante.

Problèmes liés aux cartouches d'encre

En cas de problème avec la cartouche, un message Problème de cartouche peut s'afficher.

Si une erreur se produit après l'installation d'une cartouche, ou si un message indique un problème de cartouche, essayez de retirer les cartouches, en vérifiant que le ruban adhésif de protection a été retiré de chaque cartouche, puis en réinsérant les cartouches. Si le problème persiste, nettoyez les contacts des cartouches. Si le problème persiste, remplacez les cartouches.

Pour plus d'informations sur le remplacement des cartouches, consultez la section [Remplacement des cartouches](#).

Pour nettoyer les contacts de la cartouche

⚠ ATTENTION : La procédure de nettoyage ne nécessite que quelques minutes. Veillez à ce que les cartouches soient réinstallées dans l'imprimante le plus rapidement possible. Il est recommandé de ne pas laisser les cartouches hors de l'imprimante pendant plus de 30 minutes. Si les cartouches sont laissées sans protection hors de l'imprimante, leur buse peut sécher et se boucher.

1. Vérifiez que l'imprimante est sous tension.
2. Ouvrez la porte avant.

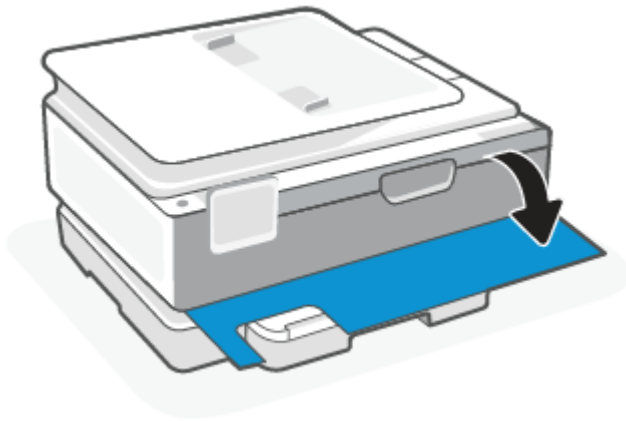

3. Ouvrez la porte d'accès aux cartouches d'impression.

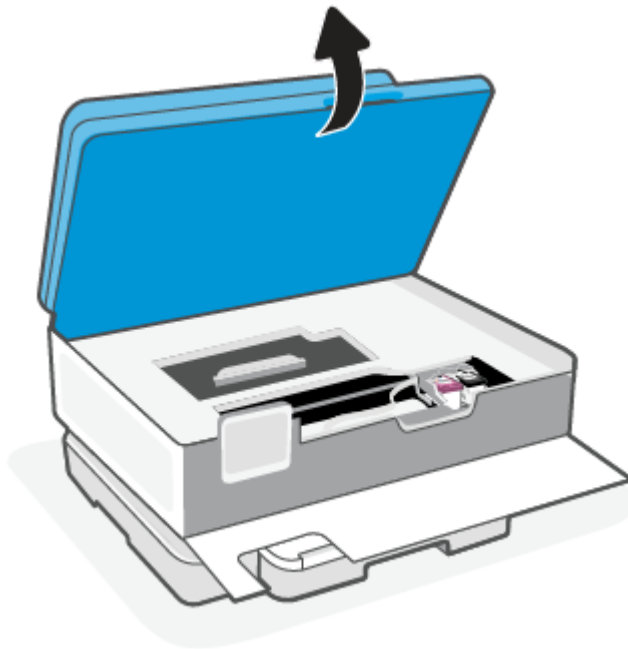

 **REMARQUE :**

- Attendez que le chariot d'impression se soit immobilisé avant de poursuivre.
 - Si l'imprimante possède un chargeur de documents, veillez à ne pas attraper ou serrer le chargeur de documents lorsque vous soulevez le scanner.
-

4. Attendez que le chariot d'impression se soit immobilisé.
5. Retirez la cartouche indiquée dans le message d'erreur.
6. Nettoyez les contacts des cartouches et de l'imprimante.
 - a. Maintenez la cartouche par les bords, la partie inférieure étant pointée vers le haut, et localisez les contacts électriques de la cartouche.

Les contacts électriques sont des petits points de couleur dorée situés sur la cartouche.

- b. Essayez uniquement les contacts avec un coton-tige ou un chiffon non pelucheux.
-

 **ATTENTION :** Faites bien attention à ne toucher que les contacts, et n'étalez pas l'encre ou d'autres débris sur la cartouche.

- c. Localisez, à l'intérieur de l'imprimante, les contacts de la cartouche.

Les contacts de l'imprimante sont l'ensemble de bosses dorées positionnées de manière à faire face aux contacts situés sur la cartouche.
 - d. Essayez les contacts avec un coton-tige sec ou un chiffon non pelucheux.
7. Remettez la cartouche en place.
 8. Fermez la porte d'accès aux cartouches.

9. Vérifiez si le message d'erreur a disparu. Si le message d'erreur s'affiche encore, mettez l'imprimante hors tension, puis de nouveau sous tension.

 **REMARQUE :** Si une cartouche pose problème, vous pouvez la retirer et utiliser le mode d'impression à cartouche unique de l'imprimante.

Stockage des fournitures d'impression

Vous pouvez laisser les cartouches dans l'imprimante pendant une période prolongée. Cependant, pour garantir le meilleur état des cartouches d'encre, n'oubliez pas d'éteindre correctement l'imprimante lorsqu'elle n'est pas utilisée.

Pour plus d'informations, consultez la section [Mise hors tension de l'imprimante](#).

Informations de garantie sur les cartouches

La garantie de la cartouche d'encre HP s'applique lorsque la cartouche est utilisée dans le périphérique d'impression HP adéquat. Cette garantie ne couvre pas les cartouches HP rechargées, remises à neuf, reconditionnées ou ayant fait l'objet d'une utilisation incorrecte ou de modifications.

Pendant la période de garantie de la cartouche, celle-ci est couverte jusqu'à épuisement de l'encre HP contenue dans la cartouche ou jusqu'à la date de fin de garantie indiquée sur la cartouche. La date de fin de garantie, au format AAAA/MM/JJ, se trouve sur la cartouche comme indiqué :



Pour obtenir une copie de la Déclaration de garantie limitée HP, rendez-vous sur le site hp.com/go/orderdocuments.

8 Résolution de problèmes

Résolvez les problèmes d'imprimante courants

Vous pouvez obtenir de l'aide via l'application HP et le panneau de commande de l'imprimante.

- **L'application HP** : envoie des alertes en cas de problèmes de l'imprimante (burrages papier et autres problèmes), des liens vers des contenus d'aide et des options permettant de contacter le support pour une assistance supplémentaire.

Reportez-vous à la section [Utilisation de l'application HP \(iOS, Android, Windows et macOS\)](#) pour plus d'informations.

- **Panneau de commande de l'imprimante** : Appuyez sur le bouton **Aide**  pour accéder au menu d'aide, à l'aide contextuelle et à des animations pour certaines tâches.

Si les suggestions ne permettent pas de résoudre le problème, essayez de demander de l'aide via l'un des services d'assistance, en consultant l'Assistance HP.

Rendez-vous sur hp.com/support pour plus d'informations.

Mise à jour de l'imprimante

HP fournit périodiquement des mises à jour du firmware afin d'améliorer la fonctionnalité du produit et de résoudre les problèmes. Par défaut, si l'imprimante est connectée à Internet, celle-ci recherche automatiquement des mises à jour à des intervalles réguliers. Vous pouvez modifier le paramètre par défaut de mise à jour automatique, ou rechercher manuellement des mises à jour immédiatement.

Mise à jour de l'imprimante à partir de son panneau de commande

1. En haut de l'écran, appuyez sur l'onglet ou faites-le glisser vers le bas pour ouvrir le tableau de bord, puis appuyez sur Configuration .
2. Appuyez sur **Entretien de l'imprimante**.
3. Appuyez sur **Mise à jour de l'imprimante**.
4. Touchez **Vérifier pour mise à jour de l'imprimante**.

Permettre à l'imprimante de rechercher automatiquement les mises à jour



REMARQUE : Le paramètre par défaut de **Mise à jour automatique** est **Allumé**.

1. Dans le panneau de commande de l'imprimante, appuyez sur l'onglet en haut de l'écran ou faites-le glisser vers le bas pour ouvrir le tableau de bord, puis appuyez sur Configuration .
2. Touchez **Entretien de l'imprimante**.
3. Touchez **Mettre à jour l'imprimante**.
4. Touchez **Options de m-à-j de l'impr.**

5. Sélectionnez **Installer automatiquement (recommandé)**, **M'alerter en cas de disponibilité** ou **Ne pas vérifier**.

Pour mettre à jour l'imprimante à l'aide de l'embedded web server (EWS)

1. Ouvrez le serveur EWS. Pour plus d'informations, consultez la section [Pour accéder au serveur EWS et l'utiliser](#).
2. Cliquez sur l'onglet **Outils**.
3. Dans le champ **Mises à jour de l'imprimante**, cliquez sur **Mises à jour du micrologiciel** et suivez les instructions à l'écran.

REMARQUE :

- Lorsque vous êtes invité à saisir un mot de passe, saisissez le code PIN noté sur l'étiquette de votre imprimante. L'étiquette PIN se trouve à l'intérieur de la zone d'accès aux cartouches.
 - Si le système vous invite à configurer les paramètres de proxy et si votre réseau utilise des paramètres de proxy, suivez les instructions à l'écran pour configurer un serveur proxy. Si vous ne disposez pas des détails, contactez l'administrateur réseau ou la personne responsable de la configuration du réseau sans fil.
 - Si une mise à jour de l'imprimante est disponible, l'imprimante télécharge et installe la mise à jour, puis redémarre.
-

Problèmes d'alimentation et bourrages de papier

Découvrez comment résoudre les problèmes d'alimentation et les bourrages papier.

Retrait du papier bloqué

Vérifiez toutes les zones où les bourrages papier peuvent se produire et retirez tout papier coincé ou autres objets.

ATTENTION :

- N'utilisez pas d'objets tranchants, tels que des pinces, pour retirer les objets bloqués.
 - Lorsque vous retirez le papier à l'origine du bourrage, tirez-le en restant bien dans l'axe.
-

Emplacements possibles des bourrages

Les bourrages papier peuvent se produire dans les zones suivantes de l'imprimante.

 **REMARQUE :** Les images et les détails de l'imprimante peuvent varier en fonction du modèle de votre imprimante.



Tableau 8-1 Emplacements des brouages papier

Fonction	Description
1	Bac principal
2	Zone d'impression
3	Chargeur de documents (certains modèles d'imprimante)

Élimination d'un brouage papier du bac principal

Retirez tout brouage papier accessible depuis la zone du bac principal.

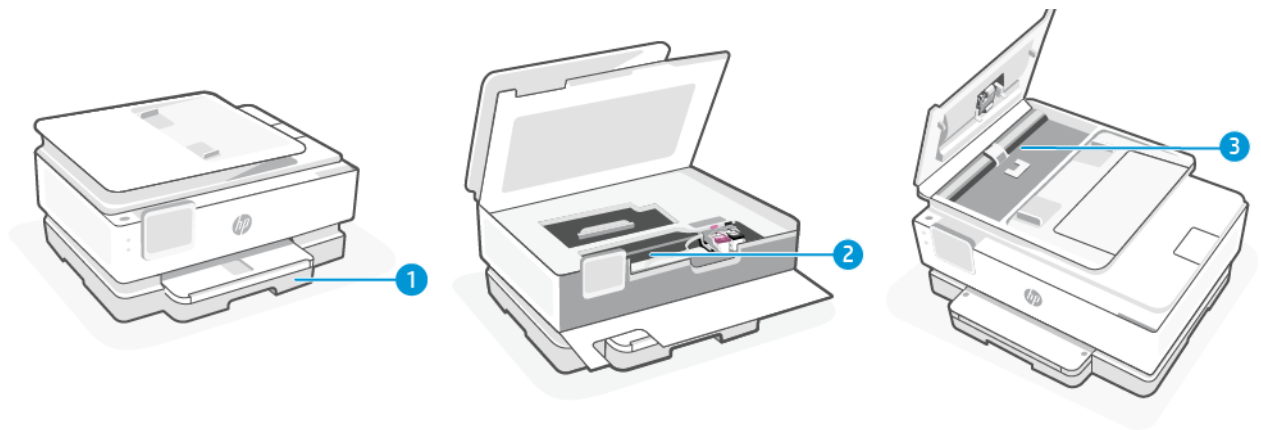
1. Ouvrez le bac principal.

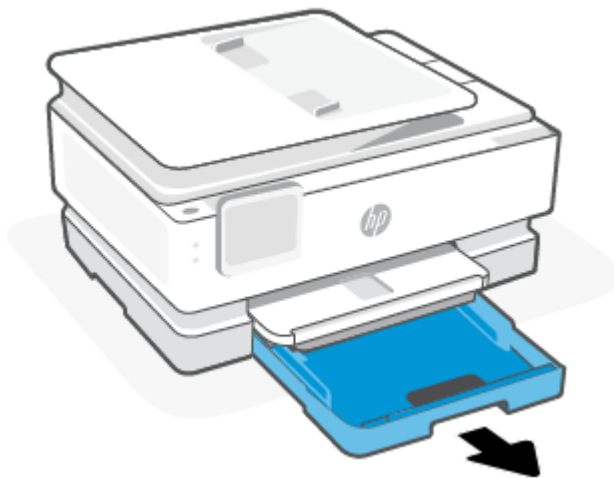

2. Soulevez le bac de sortie et retirez-le de l'imprimante.

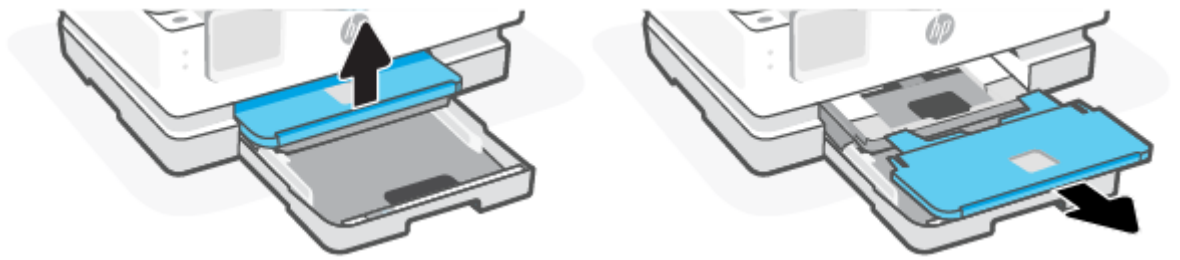

3. Retirez le bourrage papier dans le bac photo.

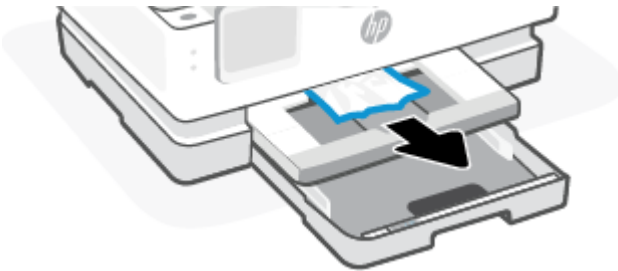

4. Remettez le bac photo en place, puis retirez tout bourrage de papier dans le bac principal.

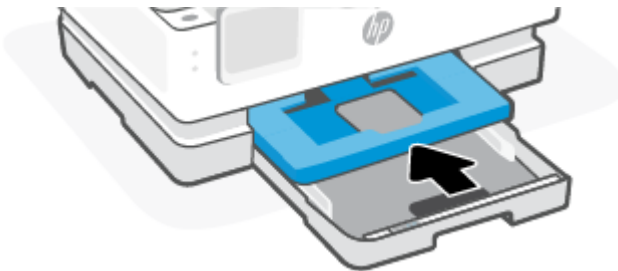

5. Remettez le bac de sortie dans l'imprimante.

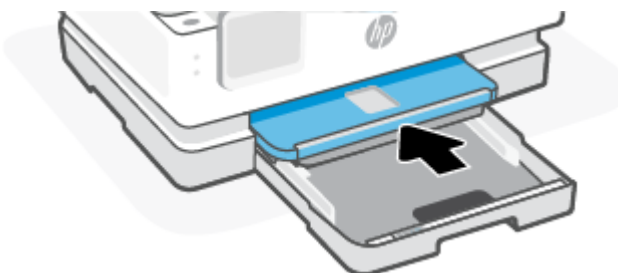

6. Si l'imprimante affiche toujours un message Éliminer le bouchage de papier, avec le bac principal sorti, inclinez délicatement l'imprimante depuis l'avant (d'environ 60 degrés) pour éliminer le papier de la base de l'imprimante.

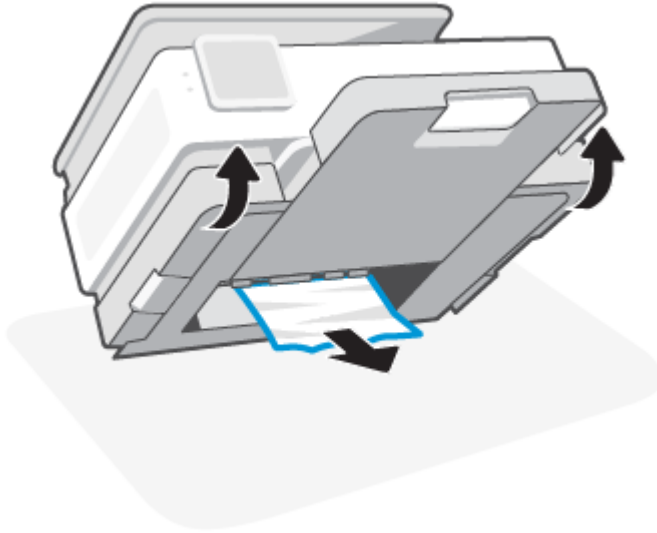

7. Fermez le bac principal.

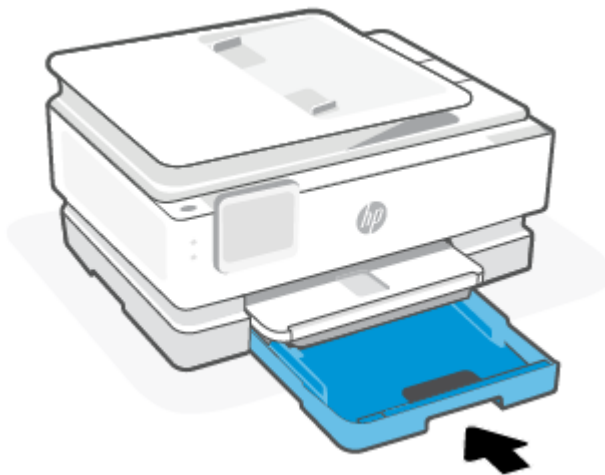

Éliminer un bouchage papier au niveau de la zone d'impression

Retirez tout papier coincé accessible au niveau de la zone d'impression.

1. Ouvrez la porte avant.

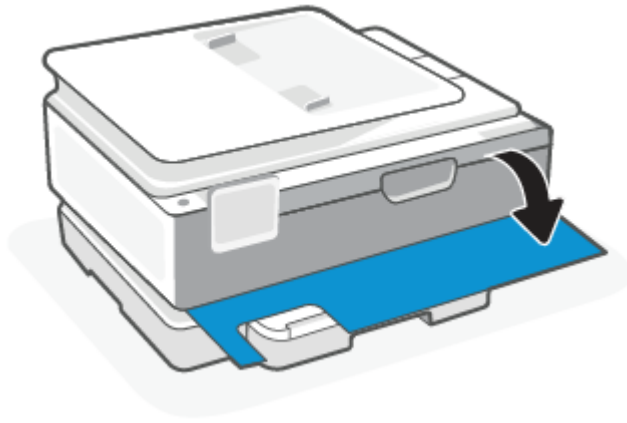

2. Ouvrez la porte d'accès aux cartouches.

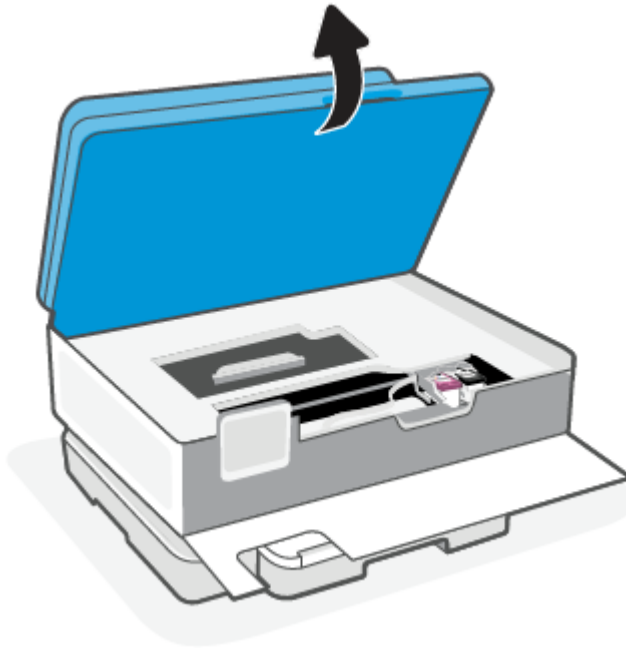

3. Si le chariot d'impression n'est pas obstrué, déplacez-le délicatement le plus loin possible sur la gauche de l'imprimante et retirez le papier coincé. Si nécessaire, répétez l'opération en déplaçant délicatement le chariot d'impression vers la droite de l'imprimante.

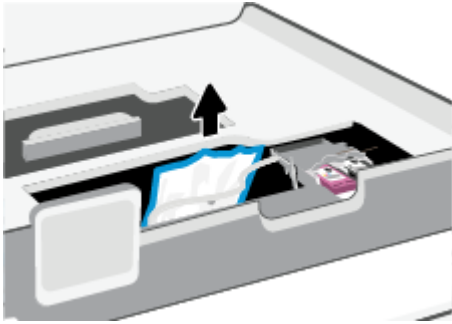

 **REMARQUE :** Ne déplacez pas le chariot d'impression trop loin vers la gauche ou la droite de l'imprimante.

4. Tirez sur la poignée du capot du passage du papier et retirez le capot.

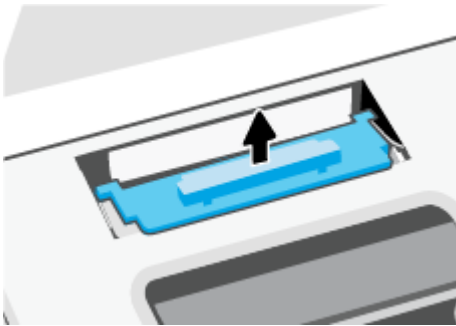

5. Localisez le papier bloqué à l'intérieur de l'imprimante, saisissez-le à l'aide de vos deux mains et tirez-le vers vous.

 **ATTENTION :** Si le papier se déchire lorsque vous l'enlevez des rouleaux, assurez-vous qu'il ne reste pas de morceaux de papier dans les rouleaux et les roues de l'imprimante.

Si vous ne retirez pas tous les morceaux de papier de l'imprimante, d'autres bourrages papier risquent de se produire.

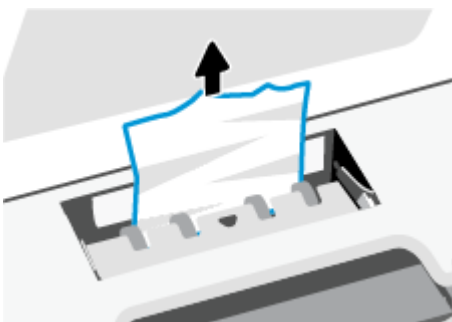

6. Remplacez le capot du passage du papier dans l'imprimante jusqu'à ce qu'il se mette en place.

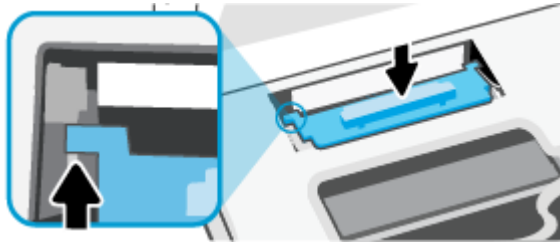

7. Fermez la porte d'accès aux cartouches.

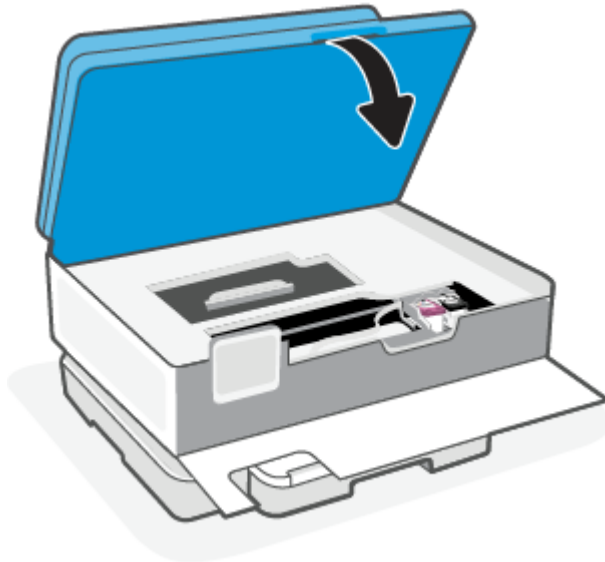

8. Refermez la porte avant.

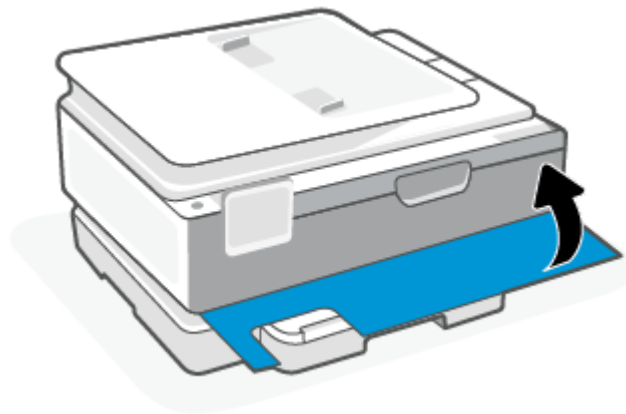

Éliminer un bouchage papier dans le chargeur de documents (certains modèles uniquement)

Retirez tout papier coincé dans le chargeur de documents.

1. Soulevez le capot du chargeur de documents.



2. Tirez sur le papier coincé pour le dégager des rouleaux.

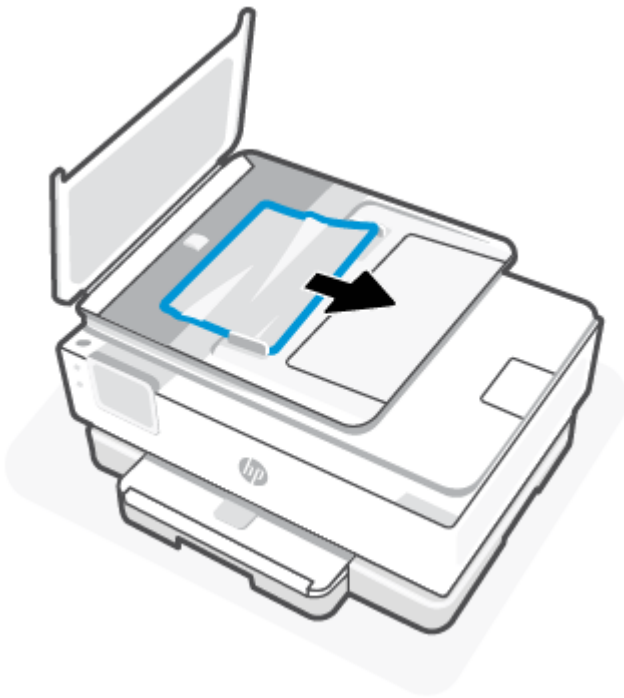

3. Fermez le capot du chargeur de documents jusqu'à ce qu'il s'enclenche dans son logement.



4. Soulevez le bac d'alimentation.



5. Retirez le bourrage de papier sous le bac.



6. Remplacez le bac d'alimentation.



Élimination d'un blocage du chariot d'impression

Enlevez tous les objets qui bloquent le chariot d'impression (des feuilles de papier, par exemple).

 **REMARQUE :** N'utilisez pas d'outils ni aucun autre ustensile pour éliminer un bouchage papier. Faites toujours extrêmement attention lorsque vous éliminez un bouchage papier à l'intérieur de l'imprimante.

Conseils pour éviter les bouchages papier

Pour éviter les bouchages papier, respectez les principes suivants :

- Ne placez pas trop de papier dans les bacs de l'imprimante. Pour plus d'informations sur la capacité des bacs, consultez la section [Caractéristiques techniques](#).

- Retirez fréquemment le papier imprimé du bac de sortie.
- Vérifiez que le papier utilisé n'est pas froissé, plié ou détérioré.
- Évitez que le support ne se froisse ou n'ondule en le stockant à plat dans un sachet étanche.
- N'utilisez pas de papier trop épais ni trop fin pour l'imprimante.
- Assurez-vous que les bacs sont correctement chargés et ne sont pas remplis à l'excès. Pour plus d'informations, consultez la section [Chargement du papier](#).
- Assurez-vous que le papier chargé dans le bac principal repose à plat et que les bords ne sont pas cornés ou déchirés.
- Ne mélangez pas des papiers de formats et de types différents dans le bac principal. Toute la pile de papier dans le bac principal doit être du même type et du même format.
- Ne poussez pas le papier trop loin dans le bac principal.
- Si vous effectuez une impression recto verso sur une page, n'imprimez pas d'images fortement saturées sur du papier de faible grammage.
- Utilisez les types de papier recommandés pour l'imprimante.
- Si l'imprimante est sur le point de manquer de papier, laissez d'abord le papier s'épuiser dans l'imprimante avant d'en ajouter. Ne chargez pas de papier pendant que l'imprimante est en cours d'impression.

Résolution des problèmes d'introduction du papier

Voici une liste des problèmes courants d'alimentation en papier :

- **Le papier n'est pas chargé depuis le bac d'alimentation**
 - Vérifiez que le bac d'alimentation contient du papier. Pour plus d'informations, consultez la section [Chargement du papier](#). Déramez le papier avant de le charger.
 - Assurez-vous que les guides papier sont réglés sur les marquages de l'intérieur du bac qui correspondent au format du papier que vous chargez. Assurez-vous également que les guides papier sont en contact avec la pile de supports, mais sans être appuyés contre elle.
 - Vérifiez que la pile de papier est alignée sur les lignes du bon format de papier au bas du bac principal et ne dépasse pas la hauteur repérée par une ou plusieurs étiquettes sur le côté ou le guide de largeur du papier dans le bac principal.
 - Vérifiez que le papier placé dans le bac n'est pas gondolé. Aplatissez le papier en le recourbant dans le sens inverse.
- **Les pages sont de travers**
 - Assurez-vous que le papier chargé dans le bac principal est bien aligné sur les guides de largeur du papier. Si nécessaire, retirez le bac principal l'imprimante et rechargez le papier correctement, en veillant à ce que les guides papier soient correctement alignés.
 - Chargez le papier dans l'imprimante seulement lorsque celle-ci n'imprime pas.
 - Vérifiez que la trappe d'accès arrière est correctement fermée.
- **Plusieurs pages sont prélevées en même temps**

- Assurez-vous que les guides papier sont réglés sur les marquages de l'intérieur du bac qui correspondent au format du papier que vous chargez. Assurez-vous également que les guides papier sont en contact avec la pile, mais sans être appuyés contre elle.
- Vérifiez que la pile de papier est alignée sur les lignes du bon format de papier au bas du bac principal et ne dépasse pas la hauteur repérée par une ou plusieurs étiquettes sur le côté ou le guide de largeur du papier dans le bac principal.
- Vérifiez que le bac n'est pas surchargé de papier.
- Utilisez du papier HP pour obtenir une qualité d'impression optimale.

L'imprimante ne parvient pas à imprimer

Procédure de résolution des problèmes lorsque l'imprimante ne parvient pas à imprimer.

Vérification de la connexion de l'imprimante à Internet

Il est possible que votre imprimante se déconnecte d'Internet parfois (par exemple, coupure de courant, problèmes liés au réseau ou au routeur ou mise hors tension de l'imprimante lorsqu'elle n'est utilisée). Il est possible que vous soyez en mesure d'imprimer un nombre limité de pages lorsque l'imprimante est déconnectée, mais il est crucial de reconnecter l'imprimante pour poursuivre l'impression.

Assurez-vous d'utiliser des imprimantes HP authentiques.

Vérifiez que vous utilisez des cartouches HP authentiques. Les cartouches HP authentiques sont fabriquées et vendues par HP dans un emballage HP officiel.

Vérifiez les paramètres et l'état de l'imprimante

Pour contrôler les paramètres et l'état de l'imprimante, imprimez un rapport d'impression et un rapport d'état de l'imprimante. Consultez cette page pour obtenir des informations sur les erreurs de l'imprimante.

 **CONSEIL :** Pour configurer l'imprimante en mode sans fil, consultez [Connexion à un réseau Wi-Fi avec l'application HP](#).

Si vous ne parvenez toujours pas à imprimer, rendez-vous sur le site Web d'assistance HP à l'adresse hp.com/support.

Pour imprimer un rapport d'état de l'imprimante

1. Sur le panneau de commande de l'imprimante, appuyez sur l'onglet en haut de l'écran ou faites-le glisser vers le bas pour ouvrir le tableau de bord, puis appuyez sur Configuration .
2. Appuyez sur **Rapports**.
3. Sélectionnez un rapport à imprimer.

Rapport d'état de l'imprimante

Utilisez le rapport d'état de l'imprimante pour afficher des informations actualisées sur l'imprimante et l'état des cartouches. Utilisez également le rapport d'état de l'imprimante pour vous aider à diagnostiquer des problèmes liés à l'imprimante.

Le rapport d'état de l'imprimante contient également un journal des événements récents.

Si vous devez prendre contact avec le service d'assistance HP, il est généralement utile d'imprimer préalablement le rapport d'état de l'imprimante.

Problèmes d'impression

Procédure de résolution des problèmes d'impression.

Résolution des problèmes d'impression d'une page (impossible d'imprimer)

Procédure de résolution des problèmes d'impression.

Pour résoudre les problèmes d'impression

Assurez-vous que l'imprimante est sous tension et que du papier est chargé dans le bac. S'il n'est toujours pas possible d'effectuer l'impression, essayez les solutions suivantes dans l'ordre indiqué :

1. Vérifiez les messages d'erreur et corrigez ces erreurs en suivant les instructions à l'écran.
2. Si votre ordinateur est connecté à l'imprimante à l'aide d'un câble USB, débranchez le câble USB et rebranchez-le. Si votre ordinateur est connecté à l'imprimante via une connexion sans fil, vérifiez le bon fonctionnement de la connexion.

Pour vérifier le raccordement électrique et réinitialiser l'imprimante

1. Assurez-vous que le cordon d'alimentation est correctement connecté à l'imprimante.



Tableau 8-2 Ports de l'imprimante

Port	Description
1	Raccordement électrique à l'imprimante
2	Raccordement à la prise secteur

2. Vérifiez le bouton Alimentation sur l'imprimante. S'il est éteint, l'imprimante est hors tension. Appuyez sur le bouton Alimentation pour mettre l'imprimante sous tension.

 **REMARQUE :** Si l'imprimante ne reçoit pas de courant électrique, branchez-la à une autre prise d'alimentation.

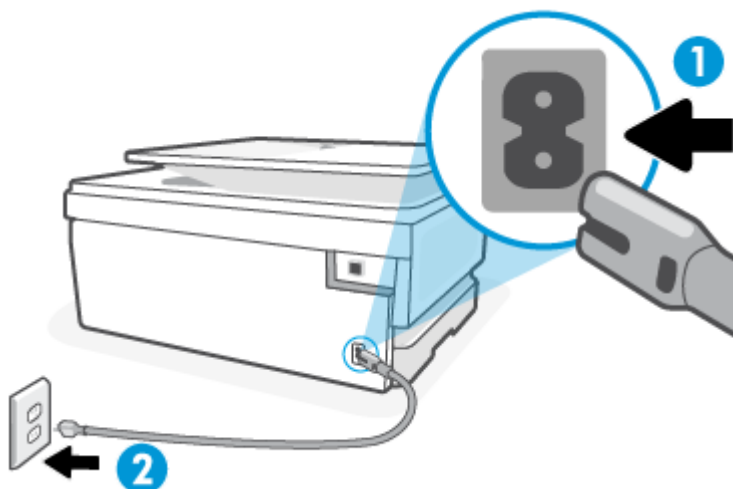
3. L'imprimante étant sous tension, débranchez le cordon d'alimentation placé au dos de l'imprimante.
4. Débranchez le cordon d'alimentation de la prise murale.

5. Patientez au moins 15 secondes.
6. Rebranchez le cordon d'alimentation à la prise murale.
7. Rebranchez le câble d'alimentation au dos de l'imprimante.
8. Si l'imprimante ne s'allume pas automatiquement, appuyez sur le bouton Alimentation pour la mettre sous tension.
9. Essayez d'utiliser à nouveau l'imprimante.



Résolution des problèmes de qualité d'impression

Procédure de résolution des problèmes de qualité d'impression.



REMARQUE : Pour éviter des problèmes de qualité d'impression, veillez à toujours mettre hors tension l'imprimante à l'aide du bouton Alimentation et patientez jusqu'à ce que le voyant du bouton Alimentation s'éteigne avant de débrancher la prise ou de désactiver une multiprise. Ceci permet à l'imprimante de placer les cartouches en mode réduit afin d'éviter qu'elles ne sèchent.

Améliorer la qualité des impressions depuis le panneau de commande de l'imprimante

1. Nettoyez la tête d'impression à partir du panneau de commande de l'imprimante.
 - a. Chargez du papier blanc ordinaire vierge au format Lettre, A4 ou Légal dans le bac principal.
 - b. Dans le panneau de commande de l'imprimante, appuyez sur l'onglet en haut de l'écran ou faites-le glisser vers le bas pour ouvrir le tableau de bord, puis appuyez sur **Configuration** .
 - c. Appuyez sur **Entretien de l'imprimante**, sélectionnez **Nettoyer les cartouches**, puis suivez les instructions à l'écran.
2. Vérifiez que vous utilisez des cartouches d'origine HP.
3. Assurez-vous que vous avez sélectionné le type de papier et la qualité d'impression appropriés.
4. Vérifiez les niveaux d'encre estimés pour déterminer si le niveau d'encre contenu dans les cartouches est suffisant. Pour plus d'informations, consultez la section [Vérification des niveaux d'encre estimés](#). Si le niveau d'encre dans les cartouches est faible, prévoyez de les remplacer.
5. Imprimez une page de diagnostic si le niveau d'encre contenu dans les cartouches est faible.
 - a. Chargez du papier blanc ordinaire vierge au format Lettre, A4 ou Légal dans le bac principal.
 - b. Dans le panneau de commande de l'imprimante, appuyez sur l'onglet en haut de l'écran ou faites-le glisser vers le bas pour ouvrir le tableau de bord, puis appuyez sur **Configuration** .
 - c. Appuyez sur **Rapports**.
 - d. Appuyez sur **Rapport sur la qualité d'impression**.
6. Observez les cases correspondant aux couleurs bleue, magenta, jaune et noire sur la page de diagnostic. Si des stries apparaissent dans les cases de couleur et dans la case noire, ou que l'encre est partiellement absente dans les cases, procédez au nettoyage automatique de la tête d'impression.
7. Si le nettoyage de la tête d'impression ne suffit pas à résoudre le problème, contactez le support technique HP. Visitez le site hp.com/support. Ce site Web fournit des informations et des utilitaires qui permettent

de résoudre de nombreux problèmes communs sur l'imprimante. Si vous y êtes invité, sélectionnez votre pays/région, puis cliquez sur **Tous les contacts HP** pour savoir comment contacter l'assistance technique.

Problèmes de copie et de numérisation

Utilisez un outil de dépannage en ligne HP pour résoudre vos problèmes de copie et de numérisation.

Pour plus d'informations, consultez la section [Conseils pour réussir vos copies et numérisations](#).

Problèmes de connexion réseau

Procédure de résolution des problèmes de réseau et de connexion.

Réparation de la connexion sans fil

Choisissez l'une des options de dépannage suivantes :

- Restaurez les paramètres réseau et reconnectez l'imprimante. Pour plus d'informations, consultez la section [Restauration de la configuration et des paramètres par défaut](#).
- Vérifiez la configuration réseau ou imprimez un rapport de test sans fil pour aider au diagnostic de problèmes de connexion réseau.

1. Depuis l'écran Accueil, appuyez sur Sans fil , puis sur Paramètres .

2. Touchez **Imprimer des rapports**, puis **Page de configuration réseau** ou **Rapport test sans fil**.

Vérifiez le haut du rapport de test réseau sans fil pour vérifier s'il y a eu des défaillances lors du test.

- Consultez la section **RÉSULTATS DE DIAGNOSTICS** pour vérifier si tous les tests ont été effectués et si, oui ou non, votre imprimante les a réussis.
 - Dans la section **CONFIGURATION ACTUELLE**, découvrez le nom du réseau (SSID) auquel l'imprimante est actuellement connectée. Vérifiez que l'imprimante est connectée au même réseau que votre ordinateur ou vos périphériques mobiles.
- Utilisez un outil dépannage en ligne HP pour résoudre vos problèmes d'impression.

Réparer la connexion Wi-Fi Direct

1. Vérifiez l'imprimante pour vous assurer que Wi-Fi Direct est activé :

Dans le panneau de commande de l'imprimante, appuyez sur l'onglet en haut de l'écran ou faites-le glisser vers le bas pour ouvrir le tableau de bord, puis appuyez sur Wi-Fi Direct .

2. Depuis votre ordinateur sans fil ou votre périphérique mobile, activez la connexion Wi-Fi, recherchez et connectez-vous au nom Wi-Fi Direct de votre imprimante.

3. À l'invite, saisissez le mot de passe Wi-Fi Direct.

4. Si vous utilisez un périphérique mobile, veillez à ce qu'une application d'impression compatible soit bien installée. Pour plus d'informations sur l'impression mobile, rendez-vous sur le site hp.com/go/supplies.

Problèmes liés à l'imprimante

Pour résoudre les problèmes de l'imprimante, procédez comme suit :

L'imprimante s'est arrêtée brusquement

- Vérifiez l'alimentation et les connexions d'alimentation.
- Assurez-vous que le cordon d'alimentation de l'imprimante est correctement branché à une prise électrique en état de marche.



Échec de l'alignement des têtes d'impression

- Si le processus d'alignement échoue, assurez-vous que vous avez chargé du papier blanc vierge ordinaire dans le bac principal. Si le bac principal contient du papier de couleur, l'alignement de la tête d'impression échoue.
- Si l'alignement échoue à plusieurs reprises, il se peut que le nettoyage de la tête d'impression soit nécessaire, ou qu'un capteur soit défectueux. Pour nettoyer la tête d'impression, voir [Entretien de la tête d'impression et des cartouches d'encre](#).
- Si le nettoyage de la tête d'impression ne suffit pas à résoudre le problème, contactez le support technique HP. Visitez le site hp.com/support. Ce site Web fournit des informations et des utilitaires qui permettent de résoudre de nombreux problèmes communs sur l'imprimante. Si vous y êtes invité, sélectionnez votre pays/région, puis cliquez sur **Tous les contacts HP** pour savoir comment contacter l'assistance technique.

L'imprimante s'est arrêtée brusquement

- Vérifiez l'alimentation et les connexions d'alimentation.
- Assurez-vous que le cordon d'alimentation de l'imprimante est correctement branché à une prise électrique en état de marche.

Résoudre une panne de l'imprimante.

1. Appuyez sur le bouton d'alimentation  pour mettre l'imprimante hors tension.
2. Débranchez le cordon d'alimentation, puis rebranchez-le.
3. Appuyez sur le bouton d'alimentation  pour mettre l'imprimante sous tension.

Si le problème persiste, notez le code de l'erreur indiqué dans le message et prenez contact avec l'assistance HP. Pour plus d'informations sur les moyens de contacter l'assistance HP, voir [Assistance HP](#).

Comprendre les rapports de l'imprimante

Vous pouvez imprimer les rapports suivants afin de résoudre les problèmes rencontrés avec l'imprimante.

Rapport d'état de l'imprimante

Utilisez le rapport d'état de l'imprimante pour afficher des informations actualisées sur l'imprimante et l'état des cartouches. Utilisez également le rapport d'état de l'imprimante pour vous aider à diagnostiquer des problèmes liés à l'imprimante.

Le rapport d'état de l'imprimante contient également un journal des événements récents.

Si vous devez prendre contact avec le service d'assistance HP, il est généralement utile d'imprimer préalablement le rapport d'état de l'imprimante.

Page de configuration réseau

Si l'imprimante est reliée à un réseau, vous pouvez imprimer une page de configuration du réseau pour afficher les paramètres réseau de l'imprimante et une liste des réseaux détectés par l'imprimante. La dernière page du rapport comprend une liste de tous les réseaux sans fil détectables dans les environs, ainsi que la force du signal et les canaux utilisés. Cela peut vous aider à choisir le canal pour votre réseau qui n'est pas utilisé de façon trop intensive par d'autres réseaux (ce qui améliorera les performances de votre réseau).

L'adresse IP est redéfinie en mode automatique.

 **REMARQUE :** Pour obtenir la liste des réseaux sans fil détectés dans la zone, l'option Radio sans fil de l'imprimante doit être activée. Si elle est désactivée, cette liste n'est pas affichée.

La page de configuration du réseau vous permet de résoudre les problèmes de connectivité qui affectent le réseau. Si vous devez prendre contact avec le service d'assistance HP, il est généralement utile d'imprimer préalablement cette page.

Rapport sur la qualité d'impression

Les problèmes de qualité d'impression peuvent avoir de nombreuses causes : les paramètres du logiciel, la faible qualité du fichier image, ou encore le système d'impression lui-même. Si la qualité de vos impressions n'est pas satisfaisante, vous pouvez également imprimer la page de diagnostic de la qualité d'impression afin de déterminer si le système d'impression fonctionne correctement.

Rapport du test sans fil

Lorsque vous imprimez le rapport de test sans fil, divers tests sont exécutés pour contrôler les conditions de la connexion sans fil de l'imprimante. Ce rapport affiche les résultats des tests. Si un problème est détecté, le problème en question ainsi qu'un message indiquant comment résoudre l'incident sont fournis dans le rapport. Les détails importants de la configuration sans fil se trouvent au bas du rapport.

rapport test de l'accès Web

Imprimez le rapport d'accès Web pour identifier les problèmes de connexion Internet qui peuvent affecter les Services Web.

Résoudre les problèmes de services Web

Si vous rencontrez des problèmes lors de l'utilisation des services Web, vérifiez les points suivants :

- Assurez-vous que l'imprimante est connectée à Internet par le biais d'une connexion réseau prise en charge.

 **REMARQUE :** Vous ne pouvez pas utiliser ces fonctions Web si l'imprimante est connectée au moyen d'un câble USB.

- Assurez-vous que les dernières mises à jour du produit ont été installées sur l'imprimante.
- Assurez-vous que les services Web sont activés sur l'imprimante. Pour plus d'informations, consultez la section [Configuration des services Web](#).

- Assurez-vous que le concentrateur réseau, le commutateur ou le routeur est sous tension et fonctionne correctement.
- Si vous connectez l'imprimante au moyen d'une liaison sans fil, assurez-vous que le réseau sans fil fonctionne correctement. Pour plus d'informations, consultez la section [Problèmes de connexion réseau](#).
- Si votre réseau utilise des paramètres de proxy pour se connecter à Internet, assurez-vous que les paramètres de proxy que vous entrez sont corrects :
 - Vérifiez les paramètres définis dans le navigateur Web que vous utilisez (tel que Internet Explorer, Firefox ou Safari).
 - Vérifiez ceci auprès de l'administrateur informatique ou de la personne qui a configuré votre pare-feu.

Si les paramètres de proxy utilisés par votre pare-feu ont été modifiés, vous devez mettre à jour ces paramètres via le panneau de commande de l'imprimante ou l'embedded web server. Si la mise à jour de ces paramètres n'est pas effectuée, vous ne pourrez pas utiliser les services Web.

Pour plus d'informations, consultez la section [Configuration des services Web](#).

Entretien de l'imprimante

Nettoyez les différentes pièces de l'imprimante.

Nettoyez la vitre du scanner

La présence de poussière ou de saletés sur la vitre du scanner, le fond blanc du capot du scanner, ou le cadre du scanner peut diminuer les performances, altérer la qualité des numérisations et compromettre la précision des fonctions spéciales, telles que l'ajustement des copies à un certain format de page.

⚠ AVERTISSEMENT ! Avant de nettoyer l'imprimante, mettez celle-ci hors tension en appuyant sur le bouton d'alimentation  et en débranchant le cordon d'alimentation de la prise électrique.

1. Soulevez le capot du scanner.



- Nettoyez la vitre du scanner et la partie inférieure du capot au moyen d'un chiffon doux non pelucheux sur lequel vous aurez vaporisé un produit doux de nettoyage pour vitres.



⚠ ATTENTION :

- Pour nettoyer la vitre du scanner, utilisez uniquement du nettoyant pour vitres. Évitez les substances abrasives, l'acétone, le benzène ou le tétrachlorure de carbone : tous ces produits risqueraient d'endommager la vitre de numérisation. Évitez l'alcool isopropylique, car il peut laisser des traces sur la vitre du scanner.
- Ne vaporisez pas le produit nettoyant directement sur la vitre du scanner. Si vous utilisez trop de produit nettoyant, celui-ci risque de s'infiltrer sous la vitre du scanner et d'endommager le scanner.

- Abaissez le capot du scanner et mettez l'imprimante sous tension.

Nettoyage de l'extérieur

-
- ⚠ AVERTISSEMENT !** Avant de nettoyer l'imprimante, mettez celle-ci hors tension en appuyant sur le bouton d'alimentation  et en débranchant le cordon d'alimentation de la prise électrique.

À l'aide d'un chiffon doux et non pelucheux légèrement humecté, essuyez la poussière, les traces de maculage et les taches présentes sur le boîtier. Évitez tout écoulement de fluides à l'intérieur de l'imprimante, ainsi que sur le panneau de commande de l'imprimante.

Nettoyer le chargeur de documents (certains modèles uniquement)

Si le chargeur de documents ramasse plusieurs pages ou ne charge pas le papier ordinaire, vous pouvez nettoyer les rouleaux et le tampon de séparation.

-
- ⚠ AVERTISSEMENT !** Avant de nettoyer l'imprimante, mettez celle-ci hors tension en appuyant sur le bouton d'alimentation  et en débranchant le cordon d'alimentation de la prise électrique.

- Retirez tous les originaux du bac du chargeur de documents.

- Ouvrez le capot du chargeur de documents.



Cela permet d'accéder aisément aux rouleaux (1) et au tampon de séparation (2).





Tableau 8-3 Nettoyage du bac d'alimentation de documents

Fonction	Description
1	Rouleaux
2	Bande de séparation

- Imprégnez légèrement d'eau distillée un chiffon doux et non pelucheux, puis essorez l'excédent de liquide éventuel.

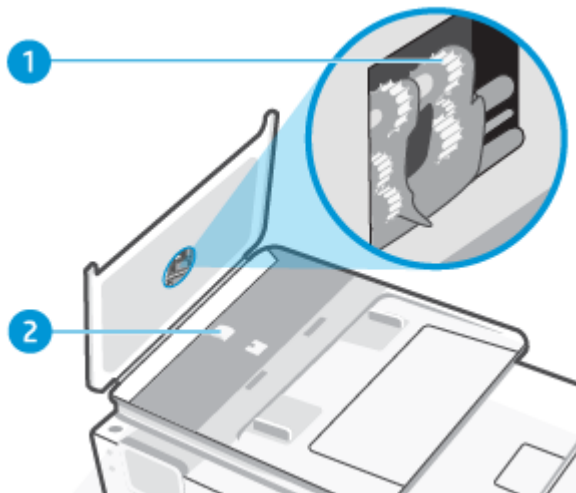
4. Utilisez le chiffon humide pour nettoyer les éventuels résidus restés sur les rouleaux ou sur le tampon de séparation.

 **REMARQUE :** Si les résidus ne disparaissent pas à l'eau distillée, essayez d'utiliser de l'alcool isopropylique.

5. Fermez le capot du bac du chargeur de documents.

Entretien de la tête d'impression et des cartouches d'encre

Si vous rencontrez des problèmes d'impression, la tête d'impression en est peut-être la cause. Il convient de n'exécuter les procédures mentionnées dans les sections suivantes que lorsque vous y êtes invité, ou pour résoudre des problèmes liés à la qualité d'impression.

L'exécution de l'alignement et du nettoyage sans que ces procédures soient nécessaires peut entraîner un gaspillage d'encre et réduire la durée de vie des cartouches.

- Nettoyez la tête d'impression si votre impression présente des traces ou s'il manque des couleurs ou si certaines sont incorrectes.

Le processus de nettoyage se déroule en trois étapes. Chaque étape dure environ deux minutes, utilise une feuille de papier et nécessite une quantité croissante d'encre. À la fin de chaque étape, observez la qualité de la page imprimée. Il convient d'effectuer l'étape suivante de la procédure de nettoyage uniquement si la qualité d'impression est faible.

Si la qualité d'impression semble médiocre à la fin du nettoyage, essayez d'aligner la tête d'impression. Si les problèmes de qualité d'impression persistent après l'alignement et le nettoyage, contactez l'assistance HP. Pour plus d'informations, consultez la section [Utilisation de l'application HP \(iOS, Android, Windows et macOS\)](#).

- Alignez la tête d'impression lorsque vous constatez des stries ou des lignes blanches dans les blocs de couleur sur la page d'état de l'imprimante ou lorsque les impressions présentent des problèmes de qualité.

L'imprimante aligne automatiquement la tête d'impression durant la configuration initiale.

 **REMARQUE :** La procédure de nettoyage utilise de l'encre ; ne nettoyez donc les têtes d'impression qu'en cas de nécessité. Le processus de nettoyage prend quelques minutes. L'imprimante peut faire du bruit pendant cette opération.

Utilisez toujours le bouton Alimentation pour éteindre l'imprimante. Une mise hors tension incorrecte de l'imprimante peut engendrer des problèmes de qualité d'impression.

1. Chargez du papier blanc ordinaire vierge au format Lettre ou A4 dans le bac principal. Pour plus d'informations, consultez la section [Chargement du papier](#).
2. Dans le panneau de commande de l'imprimante, appuyez sur l'onglet en haut de l'écran ou faites-le glisser vers le bas pour ouvrir le tableau de bord, puis touchez Configuration .
3. Touchez **Entretien de l'imprimante**, sélectionnez l'option voulue, puis suivez les instructions à l'écran.

 **REMARQUE :** Vous pouvez également le faire à l'aide du logiciel de l'imprimante HP ou du serveur EWS. Pour accéder au logiciel ou à l'EWS, consultez [Utilisation de l'application HP \(iOS, Android, Windows et macOS\)](#) ou [Pour accéder au serveur EWS et l'utiliser](#).

Restauration de la configuration et des paramètres par défaut

Apprenez à restaurer les paramètres d'usine de l'imprimante.

Si vous désactivez certaines fonctions ou modifiez certains paramètres et vous souhaitez les restaurer, vous pouvez rétablir les paramètres d'usine ou les paramètres réseau.

Pour restaurer les fonctions sélectionnées de l'imprimante sur les paramètres d'usine

1. Dans le panneau de commande de l'imprimante, appuyez sur l'onglet en haut de l'écran ou faites-le glisser vers le bas pour ouvrir le tableau de bord, puis appuyez sur **Configuration** .
2. Appuyez sur **Entretien de l'imprimante**.
3. Appuyez sur **Restaurer**.
4. Appuyez sur **Rétablir les paramètres**.
5. Sélectionnez la fonction pour laquelle vous souhaitez restaurer les paramètres d'usine d'origine :
 - Copier
 - Numérisation
 - Réseau

Appuyez sur **Restaurer**.

Un message s'affiche pour indiquer que les paramètres seront restaurés.

6. Appuyez sur **Restaurer**.

Pour restaurer l'imprimante sur les paramètres d'usine

1. À partir du panneau de commande de l'imprimante, touchez ou balayez vers le bas l'onglet situé en haut de l'écran pour ouvrir le tableau de bord, puis appuyez sur **Configuration** .
2. Appuyez sur **Entretien de l'imprimante**.
3. Appuyez sur **Restaurer**.
4. Appuyez sur **Rétablir les valeurs par défaut**.

Un message s'affiche pour indiquer que les paramètres d'usine seront restaurés.
5. Appuyez sur **Continuer**.

Pour rétablir les paramètres réseau d'origine de l'imprimante

1. Dans le panneau de commande de l'imprimante, appuyez sur l'onglet en haut de l'écran ou faites-le glisser vers le bas pour ouvrir le tableau de bord, puis appuyez sur **Configuration** .
2. Touchez **Configuration réseau**.
3. Touchez l'option **Restaurer les paramètres réseau**.

Un message s'affiche pour indiquer que les paramètres réseau par défaut seront restaurés.

4. Touchez **Oui**.
5. Imprimez la page de configuration réseau et vérifiez que les paramètres réseau ont été réinitialisés.

 **REMARQUE :** Lorsque vous réinitialisez les paramètres réseau de l'imprimante, les paramètres réseau configurés précédemment (tels que la vitesse de connexion ou l'adresse IP) sont supprimés. L'adresse IP est redéfinie en mode automatique.

 **CONSEIL :** Vous pouvez visiter le site Web d'assistance en ligne de HP à l'adresse [Assistance HP](#) pour obtenir des informations et des utilitaires qui permettent de résoudre de nombreux problèmes communs sur l'imprimante.

Pour utiliser la réinitialisation à froid et rétablir les paramètres

La réinitialisation à froid supprime tous les paramètres définis par l'utilisateur, notamment les mots de passe d'administrateur enregistrés, les configurations réseau, le pays/la région et la langue sélectionnés, les données du carnet d'adresses et les informations relatives au compte de services Web.

 **REMARQUE :** Pour les imprimantes HP+, après avoir restauré l'imprimante, enregistrez-la à nouveau à l'aide du compte HP utilisé lors de la première configuration de l'imprimante.

Vous pouvez utiliser cette fonction si vous vendez ou donnez l'imprimante, pour vous assurer que toutes les informations personnelles ont été supprimées.

1. Dans le panneau de commande de l'imprimante, appuyez sur l'onglet en haut de l'écran ou faites-le glisser vers le bas pour ouvrir le tableau de bord, puis appuyez sur Configuration .
2. Appuyez sur **Entretien de l'imprimante**.
3. Appuyez sur **Restaurer**.
4. Appuyez sur **Réinitialisation à froid**.
Un message s'affiche pour indiquer quels paramètres seront restaurés.
5. Appuyez sur **Continuer**.

Assistance HP

L'assistance en ligne HP fournit des informations et des utilitaires qui permettent de résoudre les problèmes communs sur l'imprimante.



- **Regarder des tutoriels vidéo**
Apprenez à configurer l'imprimante et à réaliser des tâches courantes.
- **Obtenir une assistance dépannage**
Fournit des informations pour éliminer les bourrages papier, résoudre les problèmes de connexion réseau, les problèmes de qualité du papier, les erreurs de l'imprimante, etc.
- **Obtenir les logiciels et les pilotes**
Téléchargez les logiciels, les pilotes et le microprogramme requis pour l'imprimante.
- **Interroger la communauté**

Rejoignez les forums communautaires pour trouver des solutions, poser des question et partager des astuces.

Contacteur HP

Si vous avez besoin de l'aide d'un représentant de l'assistance technique HP pour résoudre un problème, visitez le [site Web Contacter l'assistance technique](#). Les options de contact suivantes sont disponibles gratuitement pour les clients avec garantie (l'assistance technique guidée par des agents HP pour les clients sans garantie est payante).

Tableau 8-4 Contacter HP

Fonction	Description
	Discutez avec un agent de support HP ou l'agent virtuel en ligne HP.
	Appelez un agent d'assistance HP.

Lorsque vous contactez l'assistance technique HP, préparez-vous à indiquer les informations suivantes :

- Nom du produit (situé sur l'imprimante)
- Numéro de produit et numéro de série (situés près de la zone d'accès aux cartouches)



Enregistrer mon imprimante

En consacrant seulement quelques minutes à l'enregistrement de votre produit, vous bénéficierez d'un service plus rapide et d'une assistance plus efficace, et recevrez des alertes de maintenance pour votre produit.

Si vous n'avez pas enregistré votre imprimante lors de l'installation du logiciel, vous pouvez procéder à tout moment à son enregistrement sur le site Web register.hp.com.

Options de garantie supplémentaires

Des plans d'extension de garantie de l'imprimante sont disponibles moyennant un supplément financier.

Rendez-vous sur hp.com/support, sélectionnez votre pays/région et langue, puis examinez les options de garantie disponibles pour votre imprimante.

9 HP EcoSolutions (HP et l'environnement)

HP s'engage à vous aider à optimiser votre empreinte sur l'environnement et à vous donner les moyens d'imprimer de manière responsable, à domicile ou au bureau.

Pour obtenir plus d'informations sur les normes environnementales suivies par HP pendant le processus de fabrication, consultez la section [Programme de gestion des produits en fonction de l'environnement](#).

Gestion de l'alimentation

Utilisez le **Mode Veille**, l'**Arrêt auto** et **Programmer la mise sous/hors tension** pour économiser l'électricité.

 **REMARQUE :** Si vous configurez des durées plus longues pour ces paramètres ou si vous désactivez ces fonctions, vous augmenterez la consommation d'énergie.

Mode Veille

Dans ce mode, la consommation d'énergie est réduite. Suite à la configuration initiale de l'imprimante, cette dernière passe en Mode veille après cinq minutes d'inactivité. Utilisez le **Mode Veille**, l'**Arrêt auto** et **Programmer la mise sous/hors tension** pour économiser l'électricité. Suivez les instructions suivantes pour modifier la période d'inactivité avant la mise en veille de l'imprimante.

1. Sur le panneau de commande de l'imprimante, appuyez sur l'onglet en haut de l'écran ou faites-le glisser vers le bas pour ouvrir le tableau de bord, puis appuyez sur HP EcoSolutions .
2. Touchez **Mode veille**, puis l'option souhaitée.

Arrêt automatique

Cette fonction arrête l'imprimante après 8 heures d'inactivité afin d'économiser de l'énergie. La fonction Désact. auto met totalement l'imprimante hors tension ; vous devez donc utiliser le bouton d'alimentation pour remettre l'imprimante sous tension.

Si votre imprimante est compatible avec cette fonction d'économie d'énergie, l'arrêt auto est automatiquement activé ou désactivé selon les fonctionnalités de l'imprimante et les options de connexion. Même lorsque l'Arrêt automatique est désactivé, l'imprimante passe en mode Veille après 5 minutes d'inactivité pour vous aider à réduire la consommation d'énergie.



- Désact. auto est activé lorsque l'imprimante est sous tension, si l'imprimante ne possède pas les fonctionnalités réseau, fax ou Wi-Fi Direct, ou n'utilise pas ces fonctionnalités.
- Désact. auto est désactivé lorsque la fonctionnalité sans fil ou Wi-Fi Direct de l'imprimante est activée ou lorsqu'une imprimante avec la fonctionnalité fax, USB ou réseau Ethernet établit une connexion correspondante.

Mise sous et hors tension

Utilisez cette fonction pour mettre automatiquement sous tension ou hors tension l'imprimante les jours sélectionnés. Vous pouvez par exemple programmer l'imprimante pour une mise sous tension à 8 heures et une mise hors tension à 20 heures du lundi au vendredi. De cette façon, vous économisez de l'énergie pendant la nuit et les week-ends.

Suivez les instructions suivantes pour programmer le jour et l'heure de la mise sous et hors tension.

1. Sur le panneau de commande de l'imprimante, appuyez sur l'onglet en haut de l'écran ou faites-le glisser vers le bas pour ouvrir le tableau de bord, puis appuyez sur HP EcoSolutions .
2. Appuyez sur **Mise sous et hors tension**.
3. Appuyez sur le bouton à bascule à côté de **Programmer la mise sous tension** ou **Programmer la mise hors tension** pour activer cette fonction.
4. Cliquez sur l'option de temps puis suivez les messages qui s'affichent à l'écran pour régler le jour et l'heure de la mise sous et hors tension de l'imprimante.

 **ATTENTION :** Mettez toujours l'imprimante hors tension correctement en utilisant **Programmer la mise hors tension** ou le bouton d'alimentation  situé à l'avant gauche de l'imprimante.

Si vous éteignez incorrectement l'imprimante, le chariot d'impression risque de ne pas revenir en position normale, ce qui peut entraîner des problèmes au niveau des cartouches ou de la qualité d'impression.

N'éteignez jamais l'imprimante lorsque des cartouches sont absentes. HP recommande de remplacer au plus vite les cartouches manquantes afin d'éviter les problèmes de qualité d'impression et les risques de surconsommation d'encre ou de détérioration du système d'encrage.

Mode silencieux

Le mode silencieux ralentit l'impression pour réduire le bruit global sans affecter la qualité d'impression. Il fonctionne uniquement pour l'impression sur du papier ordinaire. De plus, ce mode est désactivé si vous imprimez avec la meilleure qualité d'impression ou la qualité de présentation. Pour réduire le bruit de l'impression, activez le mode silencieux. Pour imprimer à vitesse normale, désactivez le mode silencieux. Le mode silencieux est désactivé par défaut.

 **REMARQUE :** Le mode silencieux ne fonctionne pas pour imprimer des photos ou des enveloppes.

Vous pouvez créer un calendrier en sélectionnant l'heure d'impression en mode silencieux. Par exemple, vous pouvez programmer le mode silencieux de l'imprimante entre 22 h et 8 h tous les jours.

Activer ou désactiver le mode silencieux dans le panneau de commande de l'imprimante

1. Dans le panneau de commande de l'imprimante, appuyez sur l'onglet en haut de l'écran ou faites-le glisser vers le bas pour ouvrir le tableau de bord, puis appuyez sur Mode silencieux .
2. Appuyez sur le bouton à bascule à côté de **Mode silencieux** pour activer ou désactiver ce mode.

 **CONSEIL :** Pendant l'impression ou la copie, vous pouvez activer ou désactiver le Mode silencieux en sélectionnant **Mode silencieux** sur l'écran du panneau de commande. Les nouveaux paramètres prendront effet une fois la page en cours imprimée, et ne seront utilisés que pour la tâche en cours.

Création d'un calendrier pour le mode silencieux sur le panneau de commande de l'imprimante

1. Dans le panneau de commande de l'imprimante, appuyez sur l'onglet en haut de l'écran ou faites-le glisser vers le bas pour ouvrir le tableau de bord, puis appuyez sur Mode silencieux .

2. Activez la fonction **Mode silencieux**.
3. Appuyez sur le bouton à bascule en regard de **Planifier** pour activer la fonction, puis modifiez l'heure de début et de fin de la planification.

Pour activer ou désactiver le mode silencieux à partir du serveur EWS

1. Ouvrez le serveur EWS. Pour plus d'informations, consultez la section [Pour accéder au serveur EWS et l'utiliser](#).
2. Cliquez sur l'onglet **Paramètres**.
3. Dans la section **Préférences**, sélectionnez **Mode silencieux**, puis **Allumé** ou **Désactivé**.
4. Cliquez sur **Appliquer**.

Optimisation des consommables d'impression

Pour optimiser les consommables d'impression tels que l'encre et le papier, essayez ce qui suit :

- Recyclez les cartouches d'encre d'origine HP usagées via le programme HP Planet Partners. Pour plus d'informations, rendez-vous sur le site hp.com/recycle.
- Optimisez la quantité de papier utilisée en imprimant sur les deux côtés du papier.
- Modifiez la qualité d'impression dans le pilote de l'imprimante pour configurer l'imprimante en mode Brouillon. L'impression en mode Brouillon consomme moins d'encre.
- Ne nettoyez pas la tête d'impression inutilement. Ce faisant, vous gaspilleriez l'encre et réduiriez la durée de vie des cartouches.

A Informations techniques

Cette section contient les rubriques suivantes :

- Caractéristiques techniques
- Informations sur les réglementations
- Accessibilité
- Programme de gestion des produits en fonction de l'environnement

Caractéristiques techniques

Cette rubrique décrit les informations relatives aux spécifications de l'imprimante.

Pour plus d'informations, rendez-vous sur le site hp.com/support. Choisissez votre pays ou votre région. Cliquez sur **Support et dépannage des produits**. Saisissez le nom affiché sur la partie avant de l'imprimante, puis sélectionnez **Rechercher**. Cliquez sur **Informations produit**, puis sur **Caractéristiques du produit**.

Configuration système requise

- Pour en savoir plus sur les configurations logicielles et système requises ou les futures versions du système d'exploitation et l'assistance, rendez-vous sur le site Web de support en ligne HP à l'adresse hp.com/support.

Caractéristiques d'environnement

- Température de service : 5 à 40 °C (41 à 104 °F)
- Humidité en service : de 15 à 80 % HR sans condensation
- Conditions de fonctionnement recommandées : 15 à 32 °C (59 à 90 °F)
- Humidité relative recommandée : de 20 à 80% (sans condensation)

Capacité du bac principal

- Feuilles de papier ordinaire (60 à 105 g/m² [16 à 28 livres]) : jusqu'à 125 (100 sur certains modèles)
- Enveloppes : jusqu'à 5
- Fiches Bristol : jusqu'à 30
- Feuilles de papier photo : jusqu'à 30

Capacité du bac photo

- Feuilles de papier photo : jusqu'à 15

Capacité du bac de sortie

- Feuilles de papier ordinaire (60 à 105 g/m² [16 à 28 livres]) : jusqu'à 60 (impression de texte)

Format et poids de papier

Pour obtenir la liste complète des formats de papier pris en charge, reportez-vous au logiciel d'impression HP.

- Papier ordinaire : 60 à 105 g/m² (16 à 28 livres)
- Enveloppes : 75 à 90 g/m² (20 à 24 livres)
- Cartes : 163 à 200 g/m² (90 à 110 livres)
- Papier photo : jusqu'à 280 g/m²

Spécifications relatives à l'impression

- La vitesse d'impression varie en fonction de la complexité du document et du modèle de l'imprimante.
- Méthode : impression à jet d'encre thermique contrôlé
- Langage : PCL3 GUI, URF et PCLm

- **Résolution d'impression :**

Pour obtenir une liste de résolutions d'impression prises en charge, visitez le site Web du support de l'imprimante à l'adresse support.hp.com.

- **Marges d'impression :**

Pour le réglage des marges de différents supports, rendez-vous sur le site Internet du support de l'imprimante à l'adresse support.hp.com.

Spécifications de l'alimentation

- Tension d'entrée : 100-240 V c.a. (+/- 10 %)
- Fréquence d'entrée : 50-60 Hz. (+/- 3 %)

Spécifications relatives à la copie

- Traitement numérique de l'image
- La vitesse de copie varie en fonction de la complexité du document et du modèle.

Spécifications relatives à la numérisation

- Résolution : jusqu'à 1 200 x 1 200 ppp (optique)

Pour plus d'informations sur la résolution de numérisation, reportez-vous au logiciel d'impression HP.

- Couleur : couleur 24 bits, échelle de gris 8 bits (256 niveaux de gris)
- Taille de numérisation maximale :

- Vitre du scanner : 216 x 297 mm (8,5 pouces x 11,7 pouces)
- Chargeur de documents automatique : 216 x 356 mm (8,5 pouces x 14 pouces)

Rendement des cartouches

- Visitez le site hp.com/go/learnaboutesupplies pour plus d'informations sur les rendements estimés des cartouches.

Informations sur les réglementations

L'imprimante respecte les exigences définies par les organismes de réglementation de votre pays/région.

Numéro de modèle réglementaire

À des fins d'identification, et ainsi que l'impose la réglementation, un numéro de modèle réglementaire a été attribué à votre produit. Ne confondez pas le numéro de modèle réglementaire avec le nom commercial ou les références du produit.

Déclaration FCC

La Commission fédérale américaine des communications (à l'alinéa 47 CFR 15.105) a spécifié que l'avis suivant doit être porté à l'attention des utilisateurs de ce produit.

Ce matériel a été testé et jugé conforme aux limites imposées aux appareils numériques de classe B, conformément à l'alinéa 15 de la réglementation FCC. Ces limites sont destinées à assurer une protection suffisante contre les interférences produites dans une installation résidentielle. Cet appareil produit, utilise et peut émettre des fréquences radio et, s'il n'est pas installé et utilisé conformément aux instructions, provoquer des interférences gênantes pour les communications radio. Cependant, tout risque d'interférence ne peut être totalement exclu. Si ce matériel génère effectivement des interférences nuisibles lors de la réception d'émissions radio ou télévisées (il suffit pour le vérifier d'allumer, puis d'éteindre l'appareil), l'utilisateur devra tenter de les éliminer en prenant une ou plusieurs des mesures suivantes :

- réorienter ou déplacer l'antenne de réception ;
- accroître la distance entre le matériel et le récepteur ;
- connecter l'équipement à une prise électrique sur un circuit différent de celui auquel le récepteur est connecté ;
- consulter le revendeur ou un technicien radio/télévision expérimenté pour obtenir de l'aide.



REMARQUE : Si le produit dispose d'un port Ethernet / LAN métallique, il est nécessaire d'utiliser un câble d'interface blindé pour respecter les limites de Classe B de l'alinéa 15 de la réglementation FCC.

Modifications (alinéa 15.21)

Tout changement ou modification apporté(e) à cet appareil n'ayant pas été expressément approuvé(e) par HP peut annuler l'autorisation de l'utilisateur à utiliser l'appareil.

Pour plus d'informations, contactez : Manager of Corporate Product Regulations, HP Inc., 1501 Page Mill Road, Palo Alto, CA 94304, États-Unis.

Ce matériel est conforme à l'alinéa 15 de la réglementation FCC. Son fonctionnement dépend des deux conditions suivantes : (1) ce matériel ne doit pas causer d'interférences nuisibles et (2) doit accepter toutes interférences reçues, y compris des interférences pouvant provoquer un fonctionnement indésirable de l'appareil.

Avis aux utilisateurs situés en Corée

해당 무선설비는 운용 중 전파혼신 가능성이 있으므로 인명안전과 관련된 서비스는 할 수 없음.

B급 기기

(가정용 방송통신기자재)

이 기기는 가정용(B급) 전자파적합기기로서 주로 가정에서 사용하는 것을 목적으로 하며, 모든 지역에서 사용할 수 있습니다.

Déclaration de conformité VCCI (Classe B) destinée aux utilisateurs situés au Japon

この装置は、クラスB機器です。この装置は、住宅環境で使用することを目的としていますが、この装置がラジオやテレビジョン受信機に近接して使用されると、受信障害を引き起こすことがあります。

取扱説明書に従って正しい取り扱いをして下さい。

VCCI - B

Instructions relatives au cordon d'alimentation

Vérifiez que votre source d'alimentation est adaptée à la tension nominale du produit. La tension nominale est indiquée sur l'étiquette du produit. Le produit utilise 100-240 volts c.a. ou 200-240 volts c.a. et 50/60 Hz.

⚠ ATTENTION : Afin d'éviter d'endommager le produit, utilisez uniquement le cordon d'alimentation fourni.

Avis aux utilisateurs situés au Japon concernant le cordon d'alimentation

製品には、同梱された電源コードをお使い下さい。

同梱された電源コードは、他の製品では使用出来ません。

Déclaration relative aux émissions sonores pour l'Allemagne

Geräuschemission

LpA < 70 dB am Arbeitsplatz im Normalbetrieb nach DIN 45635 T. 19

Informations sur les réglementations de l'Union européenne et du Royaume-Uni



Products bearing the CE marking and UK marking comply to applicable EU Directives and the equivalent UK Statutory Instruments and can operate in at least one EU Member State and in United Kingdom. The full EU and UK Declaration of Conformity can be found at the following website: hp.eu/certificates (Search with the product model name or its Regulatory Model Number (RMN), which may be found on the regulatory label.)

The point of contact for regulatory matters:

For EU: HP REG 23010, 08028 Barcelona, Spain

For UK: HP Inc UK Ltd, Regulatory Enquiries, Earley West, 300 Thames Valley Park Drive, Reading, RG6 1PT

Email: reg@hp.com

Produits avec fonctionnalité sans fil

EMF

Ce produit est conforme aux normes internationales (ICNIRP) sur l'exposition aux ondes radio.

S'il est doté d'un appareil de transmission et de réception radio utilisé dans des conditions normales, une distance de séparation de 20 cm permet de garantir des niveaux d'exposition aux fréquences radio en conformité avec les normes européennes.

Fonctionnalité sans fil en Europe

Pour les produits dotés de la fonction radio 802.11 b/g/n ou radio Bluetooth :

- Bande de fréquences radio : 2 400 à 2 483,5 Mhz, avec une puissance de transmission inférieure ou égale à 20 dBm (100 mW).

Pour les produits dotés de la fonction radio 802.11 a/b/g/n/ac :

- Bande de fréquences radio : 2 400 à 2 483,5 Mhz, avec une puissance de transmission inférieure ou égale à 20 dBm (100 mW).
- Bande de fréquences radio : 5 170 à 5 330 Mhz, avec une puissance de transmission inférieure ou égale à 23 dBm (200 mW).
- Bande de fréquences radio : 5 490 à 5730 Mhz, avec une puissance de transmission inférieure ou égale à 23 dBm (200 mW).
- Bande de fréquences radio : 5 735 à 5 835 Mhz, avec une puissance de transmission inférieure ou égale à 13,98 dBm (25 mW).



AT	BE	BG	CY	CZ
DE	DK	EE	EL	ES
FI	FR	HR	HU	IE
IT	LT	LU	LV	MT
NL	PL	PT	RO	SE
SI	SK	IS	LI	NO
CH	TR	UK(NI)		

AL	BA	MD	ME	MK
RS	UK	XK		



IMPORTANT : Le LAN sans fil IEEE 802.11x avec une bande de fréquence de 5,17-5,33 GHz est réservé à un **usage intérieur uniquement** pour tous les pays figurant dans la matrice. L'utilisation de cette application WLAN en extérieur peut entraîner des problèmes d'interférence avec les services radio existants.

Déclaration pour l'Allemagne concernant les écrans de visualisation dans l'environnement de travail

GS-Erklärung (Deutschland)

Das Gerät ist nicht für die Benutzung im unmittelbaren Gesichtsfeld am Bildschirmarbeitsplatz vorgesehen. Um störende Reflexionen am Bildschirmarbeitsplatz zu vermeiden, darf dieses Produkt nicht im unmittelbaren Gesichtsfeld platziert werden.

Avis aux utilisateurs du réseau téléphonique des États-Unis : conditions de la FCC

This equipment complies with Part 68 of the FCC rules and the requirements adopted by the ACTA. On the rear (or bottom) of this equipment is a label that contains, among other information, a product identifier in the format US:AAAEQ##TXXXX. If requested, this number must be provided to the telephone company.

Applicable connector jack Universal Service Order Codes ("USOC") for the Equipment is: RJ-11C.

A telephone cord, plug and jack used to connect this equipment to the premises wiring and telephone network must comply with the applicable FCC Part 68 rules and requirements adopted by the ACTA. HP recommends a compliant plug, jack and 2-wire telephone cord to connect this product to the premises wiring and telephone network. See installation instructions for details.

The REN is used to determine the quantity of devices, which may be connected to the telephone line. Excessive RENs on the telephone line may result in the devices not ringing in response to an incoming call. In most, but not all, areas, the sum of the RENs should not exceed five (5.0). To be certain of the number of devices that may be connected to the line, as determined by the total RENs, contact the telephone company to determine the maximum REN for the calling area. For products approved after July 23, 2001, the REN for this product is part of the product identifier that has the format US-AAAEQ##TXXXX. The digits represented by ## are the REN without a decimal point (e.g., 01 is a REN of 0.1).

If this equipment causes harm to the telephone network, the telephone company will notify you in advance that temporary discontinuance of service may be required. If advance notice is not practical, the telephone company will notify the customer as soon as possible. Also, you will be advised of your right to file a complaint with the FCC if you believe it is necessary.

The telephone company may make changes in its facilities, equipment, operations, or procedures that could affect the operation of the equipment. If this happens, the telephone company will provide advance notice in order for you to make the necessary modifications in order to maintain uninterrupted service.

If trouble is experienced with this equipment, please contact the manufacturer, or look elsewhere in this manual, for repair and (or) warranty information. If the equipment is causing harm to the telephone network, the telephone company may request that you disconnect the equipment from the network until the problem is resolved.

Connection to Party Line Service is subject to state tariffs. Contact the state public utility commission, public service commission, or corporation commission for information.

 **ATTENTION :** If your home has specially wired alarm equipment connected to the telephone line, ensure the installation of this equipment does not disable your alarm equipment. If you have questions about what will disable alarm equipment, consult your telephone company or a qualified installer.

WHEN PROGRAMMING EMERGENCY NUMBERS AND (OR) MAKING TEST CALLS TO EMERGENCY NUMBERS:

1. Remain on the line and briefly explain to the dispatcher the reason for the call.
2. Perform such activities in the off-peak hours, such as early morning or late evening.

 **REMARQUE :** The FCC hearing aid compatibility rules for telephones are not applicable to this equipment.

The Telephone Consumer Protection Act of 1991 makes it unlawful for any person to use a computer or other electronic devices, including FAX machines, to send any message unless such message clearly contains in a margin at the top or bottom of each transmitted page or on the first page of the transmission, the date and time it is sent and an identification of the business or other entity, or other individual sending the message and the telephone number of the sending machine or such business, other entity, or individual. (The telephone number provided may not be a 900 number or any other number for which charges exceed local or long-distance transmission charges.)

In order to program this information into your FAX machine, you should complete the steps described in the software.

Avis aux utilisateurs du réseau téléphonique canadien

Cet appareil est conforme aux spécifications techniques des équipements terminaux d'Innovation, Science et Développement Economique Canada. Le numéro d'enregistrement atteste de la conformité de l'appareil. L'abréviation ISED qui précède le numéro d'enregistrement indique que l'enregistrement a été effectué dans le cadre d'une Déclaration de conformité stipulant que les spécifications techniques d'Innovation, Science et Développement Economique Canada ont été respectées. Néanmoins, cette abréviation ne signifie en aucun cas que l'appareil a été validé par Innovation, Science et Développement Economique Canada.

Pour leur propre sécurité, les utilisateurs doivent s'assurer que les prises électriques reliées à la terre de la source d'alimentation, des lignes téléphoniques et du circuit métallique d'alimentation en eau sont, le cas échéant, branchées les unes aux autres. Cette précaution est particulièrement importante dans les zones rurales.

 **REMARQUE:** Le numéro REN (Ringer Equivalence Number) attribué à chaque appareil terminal fournit une indication sur le nombre maximal de terminaux qui peuvent être connectés à une interface téléphonique. La terminaison d'une interface peut se composer de n'importe quelle combinaison d'appareils, à condition que le total des numéros REN ne dépasse pas 5.

Basé sur les résultats de tests FCC Partie 68, le numéro REN de ce produit est 0.1.

This equipment meets the applicable Innovation, Science and Economic Development Canada Terminal Equipment Technical Specifications. This is confirmed by the registration number. The abbreviation ISED before the registration number signifies that registration was performed based on a Declaration of Conformity indicating that Innovation, Science and Economic Development Canada technical specifications were met. It does not imply that Innovation, Science and Economic Development Canada approved the equipment.

Users should ensure for their own protection that the electrical ground connections of the power utility, telephone lines and internal metallic water pipe system, if present, are connected together. This precaution might be particularly important in rural areas.

 **NOTE:** The Ringer Equivalence Number (REN) assigned to each terminal device provides an indication of the maximum number of terminals allowed to be connected to a telephone interface. The termination on an interface might consist of any combination of devices subject only to the requirement that the sum of the Ringer Equivalence Numbers of all the devices does not exceed 5.

The REN for this product is 0.1, based on FCC Part 68 test results.

Avis aux utilisateurs du réseau téléphonique allemand

Hinweis für Benutzer des deutschen Telefonnetzes

Dieses HP-Fax ist nur für den Anschluss eines analogen Public Switched Telephone Network (PSTN) gedacht. Schließen Sie den TAE N-Telefonstecker, der im Lieferumfang des HP All-in-One enthalten ist, an die Wandsteckdose (TAE 6) Code N an. Dieses HP-Fax kann als einzelnes Gerät und/oder in Verbindung (mit serielltem Anschluss) mit anderen zugelassenen Endgeräten verwendet werden.

Déclaration relative aux télécopies câblées (Australie)

In Australia, the HP device must be connected to Telecommunication Network through a line cord which meets the requirements of the Technical Standard AS/ACIF S008.

Informations sur la réglementation pour les produits sans fil

Cette section contient les informations réglementaires suivantes concernant les produits sans fil :

Exposition aux rayonnements de radio fréquence

⚠ CAUTION: The radiated output power of this device is far below the FCC radio frequency exposure limits. Nevertheless, the device shall be used in such a manner that the potential for human contact during normal operation is minimized. This product and any attached external antenna, if supported, shall be placed in such a manner to minimize the potential for human contact during normal operation. In order to avoid the possibility of exceeding the FCC radio frequency exposure limits, human proximity to the antenna shall not be less than 20 cm (8 inches) during normal operation.

Avertissement destiné aux utilisateurs au Canada (5 GHz)

⚠ CAUTION: When using IEEE 802.11a wireless LAN, this product is restricted to indoor use, due to its operation in the 5.15- to 5.25-GHz frequency range. The Innovation, Science and Economic Development Canada requires this product to be used indoors for the frequency range of 5.15 GHz to 5.25 GHz to reduce the potential for harmful interference to co-channel mobile satellite systems. High-power radar is allocated as the primary user of the 5.25- to 5.35-GHz and 5.65- to 5.85-GHz bands. These radar stations can cause interference with and/or damage to this device.

⚠ ATTENTION: Lors de l'utilisation du réseau local sans fil IEEE 802.11a, ce produit se limite à une utilisation en intérieur à cause de son fonctionnement sur la plage de fréquences de 5,15 à 5,25 GHz. Innovation, Science et Développement Economique Canada stipule que ce produit doit être utilisé en intérieur dans la plage de fréquences de 5,15 à 5,25 GHz afin de réduire le risque d'interférences éventuellement dangereuses avec les systèmes mobiles par satellite via un canal adjacent. Le radar à haute puissance est alloué pour une utilisation principale dans une plage de fréquences de 5,25 à 5,35 GHz et de 5,65 à 5,85 GHz. Ces stations radar peuvent provoquer des interférences avec cet appareil et l'endommager.

Avertissement destiné aux utilisateurs à Taiwan (5 GHz)

應避免影響附近雷達系統之操作。

高增益指向性天線只得應用於固定式點對點系統。

Avertissement destiné aux utilisateurs en Serbie (5 GHz)

Upotreba ovog uredjaja je ogranicna na zatvorene prostore u slucajevima koriscenja na frekvencijama od 5150-5350 MHz.

Avertissement destiné aux utilisateurs en Thaïlande (5 GHz)

เครื่องวิทยุคมนาคมนี้มีระดับการแผ่คลื่นแม่เหล็กไฟฟ้าสอดคล้องตามมาตรฐานความปลอดภัยต่อสุขภาพของมนุษย์จากการใช้เครื่องวิทยุคมนาคมที่คณะกรรมการกิจการโทรคมนาคมแห่งชาติประกาศกำหนด

This radio communication equipment has the electromagnetic field strength in compliance with the Safety Standard for the Use of Radio Communication Equipment on Human Health announced by the National Telecommunications Commission.

Avis aux utilisateurs situés au Brésil

Este equipamento opera em caráter secundário, isto é, não tem direito à proteção contra interferência prejudicial, mesmo de estações do mesmo tipo, e não pode causar interferência em sistemas operando em caráter primário. Este equipamento não tem direito à proteção contra interferência prejudicial e não pode causar interferência em sistemas devidamente autorizados.

Para obter mais informações, verifique o site da ANATEL anatel.gov.br.

Avis aux utilisateurs situés au Canada

Under Innovation, Science and Economic Development Canada regulations, this radio transmitter may only operate using an antenna of a type and maximum (or lesser) gain approved for the transmitter by Innovation, Science and Economic Development Canada. To reduce potential radio interference to other users, the antenna type and its gain should be so chosen that the equivalent isotropically radiated power (e.i.r.p.) is not more than that necessary for successful communication.

This device complies with Innovation, Science and Economic Development Canada licence-exempt RSS standard(s). Operation is subject to the following two conditions: (1) this device may not cause interference, and (2) this device must accept any interference, including interference that may cause undesired operation of the device.

WARNING! Exposure to Radio Frequency Radiation. The radiated output power of this device is below the Innovation, Science and Economic Development Canada radio frequency exposure limits. Nevertheless, the device should be used in such a manner that the potential for human contact is minimized during normal operation.

To avoid the possibility of exceeding the Innovation, Science and Economic Development Canada radio frequency exposure limits, human proximity to the antennas should not be less than 20 cm (8 inches).

Conformément au Règlement d'Innovation, Science et Développement Economique Canada, cet émetteur radioélectrique ne peut fonctionner qu'avec une antenne d'un type et d'un gain maximum (ou moindre) approuvé par Innovation, Science et Développement Economique Canada. Afin de réduire le brouillage radioélectrique potentiel pour d'autres utilisateurs, le type d'antenne et son gain doivent être choisis de manière à ce que la puissance isotrope rayonnée équivalente (p.i.r.e.) ne dépasse pas celle nécessaire à une communication réussie.

Cet appareil est conforme aux normes RSS exemptes de licence d'Innovation, Science et Développement Economique Canada. Son fonctionnement dépend des deux conditions suivantes : (1) cet appareil ne doit pas provoquer d'interférences nuisibles et (2) doit accepter toutes les interférences reçues, y compris des interférences pouvant provoquer un fonctionnement non souhaité de l'appareil.

AVERTISSEMENT relatif à l'exposition aux radiofréquences. La puissance de rayonnement de cet appareil se trouve sous les limites d'exposition de radiofréquences d'Innovation, Science et Développement Economique Canada. Néanmoins, cet appareil doit être utilisé de telle sorte qu'il doive être mis en contact le moins possible avec le corps humain.

Afin d'éviter le dépassement éventuel des limites d'exposition aux radiofréquences d'Innovation, Science et Développement Economique Canada, il est recommandé de maintenir une distance de plus de 20 cm entre les antennes et l'utilisateur.

Notice à l'intention des utilisateurs en Chine/中国用户须知

如果适用, 使用微功率短距离无线电设备应符合国家无线电管理有关规定。

(一) 本产品符合《微功率短距离无线电发射设备目录和技术要求》的具体条款和使用场景。天线类型为 PCB 天线和/或外置天线, 控制、调整及开关等使用方法详见本手册或产品说明书, 使用时温度和电压的环境条件详见本手册或产品说明书。

(二) 不得擅自改变使用场景或使用条件、扩大发射频率范围、加大发射功率(包括额外加装射频功率放大器), 不得擅自更改发射天线;

(三) 不得对其他合法的无线电台(站)产生有害干扰, 也不得提出免受有害干扰保护;

(四) 应当承受辐射射频能量的工业、科学及医疗(ISM)应用设备的干扰或其他合法的无线电台(站)干扰;

(五) 如对其他合法的无线电台(站)产生有害干扰时, 应立即停止使用, 并采取消除措施消除干扰后方可继续使用;

(六)在航空器内和依据法律法规、国家有关规定、标准划设的射电天文台、气象雷达站、卫星地球站(含测控、测距、接收、导航站)等军民用无线电台(站)、机场等的电磁环境保护区域内使用微功率设备,应当遵守电磁环境保护及相关行业主管部门的规定;

(七)禁止在以机场跑道中心点为圆心、半径 5000 米的区域内使用各类模型遥控器。

Avis aux utilisateurs situés à Taiwan

取得審驗證明之低功率射頻器材,非經核准,公司、商號或使用者均不得擅自變更頻率、加大功率或變更原設計之特性及功能。低功率射頻器材之使用不得影響飛航安全及干擾合法通信;經發現有干擾現象時,應立即停用,並改善至無干擾時方得繼續使用。前述合法通信,指依電信管理法規定作業之無線電通信。低功率射頻器材須忍受合法通信或工業、科學及醫療用電波輻射性電機設備之干擾。

Avis aux utilisateurs situés au Mexique

La operación de este equipo está sujeta a las siguientes dos condiciones: (1) es posible que este equipo o dispositivo no cause interferencia perjudicial y (2) este equipo o dispositivo debe aceptar cualquier interferencia, incluyendo la que pueda causar su operación no deseada.

Para saber el modelo de la tarjeta inalámbrica utilizada, revise la etiqueta regulatoria de la impresora.

Avis aux utilisateurs situés au Japon

この機器は技術基準適合証明又は工事設計認証を受けた無線設備を搭載しています。

Imprimante avec sécurité dynamique

Cette imprimante a été conçue pour fonctionner uniquement avec des cartouches disposant de circuits électroniques HP neufs ou réutilisés. Les circuits électroniques HP réutilisés permettent d'utiliser des cartouches réutilisées, reconditionnées ou recyclées.

L'imprimante est équipée d'un dispositif de sécurité dynamique pour bloquer les cartouches intégrant des circuits modifiés ou non-HP. Les mises à jour périodiques du micrologiciel publiées sur Internet permettent d'assurer l'efficacité des mesures de sécurité dynamique et bloquent les cartouches qui fonctionnaient auparavant.

Les mises à jour peuvent, entre autres, améliorer, accroître ou étendre les capacités et fonctionnalités de l'imprimante, et protéger cette dernière contre les menaces de sécurité, mais elles peuvent également bloquer le fonctionnement des cartouches intégrant des circuits électroniques modifiés ou non-HP dans l'imprimante, y compris les cartouches qui fonctionnent aujourd'hui. À moins d'être inscrit à certains programmes HP comme Instant Ink ou d'utiliser d'autres services nécessitant des mises à jour automatiques du micrologiciel en ligne, la plupart des imprimantes HP peuvent être configurées pour recevoir les mises à jour automatiquement ou avec une notification vous permettant de choisir d'effectuer ou non la mise à jour. Pour plus d'informations sur la sécurité dynamique et sur la configuration des mises à jour du micrologiciel en ligne, rendez-vous sur www.hp.com/learn/ds.

Accessibilité

Pour en savoir plus sur nos efforts pour créer des produits accessibles, partager votre histoire ou contacter l'assistance clientèle et obtenir de l'aide en matière d'accessibilité, rendez-vous sur hp.com/accessibility.

Pour plus d'informations sur l'accessibilité de votre imprimante, consultez la page [Accessibilité pour les imprimantes jet d'encre HP](#).

Programme de gestion des produits en fonction de l'environnement

HP s'engage à fournir des produits de qualité dans le strict respect de l'environnement. Ce produit a été conçu dans une optique de recyclage ultérieur. Le nombre de matériaux utilisés est minimal, mais suffit à assurer le bon fonctionnement et la fiabilité de l'imprimante. Les pièces ont été conçues de façon à ce que les différents matériaux qui les composent se séparent facilement. Les fixations et autres connecteurs sont facilement identifiables et accessibles et peuvent être retirés avec des outils usuels. Les pièces les plus importantes ont été conçues pour être rapidement accessibles en vue de leur démontage et de leur réparation. Pour plus d'informations, consultez le site Web de HP sur la Charte de protection de l'environnement à l'adresse suivante :

hp.com/sustainableimpact

Conseils HP pour réduire votre impact environnemental

- Choisissez parmi une grande variété de papiers HP certifiés FSC® ou PEFC™, dont la pulpe provient de sources fiables et bien gérées.¹
- Préservez les ressources en choisissant un papier recyclé.
- Recyclez vos cartouches HP authentiques : c'est simple et gratuit avec le programme HP Planet Partners, disponible dans 47 pays et territoires dans le monde entier.²
- Économisez du papier en imprimant recto-verso.
- Économisez de l'énergie en choisissant des produits HP certifiés ENERGY STAR®.
- Réduisez votre empreinte carbone : toutes les imprimantes HP incluent des paramètres de gestion de l'alimentation qui vous aident à contrôler votre consommation énergétique.
- Découvrez comment HP et nos clients réduisent leur impact environnemental sur [HP EcoSolutions](#).

¹ Papiers HP certifiés FSC®C017543 ou PEFC™TMPEFC/29-13-198.

² La disponibilité du programme peut varier. Le retour et le recyclage des cartouches HP authentiques est actuellement disponible dans plus de 50 pays, territoires et régions en Asie, en Europe, et en Amérique du Nord et du Sud, via le programme HP Planet Partners. Pour plus d'informations, rendez-vous sur le site hp.com/recycle.

Conseils pour préserver l'environnement

HP s'engage à aider ses clients à réduire leur empreinte environnementale. Pour en savoir plus sur les initiatives environnementales de HP, rendez-vous sur le site Web HP Eco Solutions.

hp.com/sustainableimpact

Papier

Conformément aux normes DIN 19309 et EN 12281:2002, vous pouvez utiliser du papier recyclé avec ce produit.

Plastiques

Les pièces en plastique d'un poids supérieur à 25 grammes portent une mention conforme aux normes internationales, laquelle facilite l'identification des matières plastiques à des fins de recyclage des produits en fin de cycle de service.

Règlement n° 1275/2008 de la Commission de l'Union européenne

Pour les données de puissance du produit, notamment la consommation d'énergie du produit en mode veille en réseau, si tous les ports réseau filaires sont connectés et que tous les ports réseau sans fil sont activés, veuillez-vous reporter à la section P15 « Additional Information » (Informations complémentaires) de la déclaration IT ECO du produit concerné à l'adresse suivante : hp.com/us-en/hp-information/sustainable-impact/document-reports.html.

Fiches de données sur la sécurité

Les fiches de données sur la sécurité, les informations de sécurité des produits et les informations sur la protection de l'environnement sont disponibles à l'adresse hp.com/go/ecodata ou sur demande.

Substances chimiques

HP s'attache à informer ses clients des substances chimiques utilisées dans ses produits, pour se conformer aux obligations légales telles que la réglementation REACH (*Réglementation européenne EC No 1907/2006 sur les substances chimiques*). Un rapport d'information chimique pour ce produit est fourni à l'adresse hp.com/go/reach.

EPEAT

EPEAT is an Electronic Product Environmental Assessment Tool used to evaluate the effects of a product on the environment. HP products are designed to meet EPEAT criteria. [Click here for information on HP's EPEAT registered products.](#)

For more information on EPEAT, go to EPEAT.net.

Informations utilisateur Ecolabel SEPA (Chine)

中国环境标识认证产品用户说明

噪声大于 63.0 dB(A) 的办公设备不宜放置于办公室内, 请在独立的隔离区域使用。

如需长时间使用本产品或打印大量文件, 请确保在通风良好的房间内使用。

如您需要确认本产品处于零能耗状态, 请按下电源关闭按钮, 并将插头从电源插座断开。

您可以使用再生纸, 以减少资源耗费。

Programme de recyclage

HP met à la disposition de sa clientèle des programmes de reprise et de recyclage de produits de plus en plus nombreux dans un grand nombre de pays/régions et a établi un partenariat avec plusieurs des centres de recyclage de matériaux électroniques les plus importants dans le monde. HP préserve les ressources en revendant certains de ses produits les plus réputés. Pour plus d'informations sur le recyclage des produits HP, visitez le site : hp.com/recycle

Programme de recyclage de fournitures à jet d'encre HP

HP s'engage à protéger l'environnement. Le programme de reprise et de recyclage des consommables à jet d'encre HP est disponible dans la plupart des pays/régions. Il vous permet de recycler gratuitement les cartouches. Pour en savoir plus, consultez le site Web suivant : hp.com/recycle

Mise au rebut des batteries à Taïwan



廢電池請回收

Californie - Avis sur le perchlorate

Perchlorate material - special handling may apply. See: dtsc.ca.gov/hazardouswaste/perchlorate

This product's real-time clock battery or coin cell battery may contain perchlorate and may require special handling when recycled or disposed of in California.

Directive sur les batteries de l'Union européenne



Ce produit contient une batterie/pile qui est utilisée pour assurer l'intégrité des données de l'horloge en temps réel ou les paramètres du produit et qui est conçue pour durer pendant toute la durée de vie du produit. Toute tentative de réparation ou de remplacement de cette batterie/pile doit uniquement être réalisée par un technicien qualifié.

Avertissement relatif à la batterie pour le Brésil

A bateria deste equipamento nao foi projetada para ser removida pelo cliente.

Consommation d'énergie

Les équipements d'impression et d'imagerie HP portant le logo ENERGY STAR® sont certifiés par l'Agence américaine pour la protection de l'environnement (U.S. Environmental Protection Agency). Le marquage suivant figure sur les produits d'imagerie certifiés ENERGY STAR :



Des informations complémentaires sur les modèles de produits d'imagerie certifiés ENERGY STAR sont disponibles sur le site hp.com/go/energystar

Eco-label pour imprimante, télécopieur et photocopieuse (Chine)

复印机、打印机和传真机能源效率标识实施规则

依据“复印机、打印机和传真机能源效率标识实施规则”，该打印机具有中国能效标识。标识上显示的能效等级和操作模式值根据“复印机、打印机和传真机能效限定值及能效等级”标准(“GB 21521”)来确定和计算。

1. 能效等级

产品能效等级分 3 级，其中 1 级能效最高。能效限定值根据产品类型和打印速度由标准确定。能效等级则根据基本功耗水平以及网络接口和内存等附加组件和功能的功率因子之和来计算。

2. 能效信息

喷墨打印机

- 操作模式功率

睡眠状态的能耗按照 GB 21521 的标准来衡量和计算。该数据以瓦特 (W) 表示。

- 待机功率

待机状态是产品连接到电网电源上功率最低的状态。该状态可以延续无限长时间，且使用者无法改变此状态下产品的功率。对于“成像设备”产品，“待机”状态通常相当于“关闭”状态，但也可能相当于“准备”状态或者“睡眠”状态。该数据以瓦特 (W) 表示。

- 睡眠状态预设延迟时间

出厂前由制造商设置的时间决定了该产品在完成主功能后进入低耗模式(例如睡眠、自动关机)的时间。该数据以分钟表示。

- 附加功能功率因子之和

网络接口和内存等附加功能的功率因子之和。该数据以瓦特 (W) 表示。

标识上显示的能耗数据是根据典型配置测量得出的数据，此类配置包含登记备案的打印机依据复印机、打印机和传真机能源效率标识实施规则所选的所有配置。因此，该特定产品型号的实际能耗可能与标识上显示的数据有所不同。

要了解规范的更多详情，请参考最新版的 GB 21521 标准。

Mise au rebut de l'équipement usagé par les utilisateurs



Ce symbole signifie qu'il est interdit de jeter votre produit avec vos ordures ménagères. En effet, il est de votre responsabilité de protéger la santé humaine et l'environnement en apportant vos équipements électriques et électroniques usagés dans un point de collecte où ils pourront être recyclés. Pour en savoir plus, veuillez contacter votre service de collecte des ordures ménagères ou rendez-vous sur hp.com/recycle.

Élimination des déchets au Brésil



Este produto eletrônico e seus componentes não devem ser descartados no lixo comum, pois embora estejam em conformidade com padrões mundiais de restrição a substâncias nocivas, podem conter, ainda que em quantidades mínimas, substâncias impactantes ao meio ambiente. Ao final da vida útil deste produto, o usuário deverá entregá-lo à HP. A não observância dessa orientação sujeitará o infrator às sanções previstas em lei.

Após o uso, as pilhas e/ou baterias dos produtos HP deverão ser entregues ao estabelecimento comercial ou rede de assistência técnica autorizada pela HP.

Para maiores informações, inclusive sobre os pontos de recebimento, acesse:

hp.com.br/reciclar

Le tableau des substances/éléments dangereux et leur contenu (Chine)

电器电子产品中有毒物质的名称及含有信息表
根据中国《电器电子产品有毒物质限制使用管理办法》



产品中有毒物质的名称及含有的信息表										
部件名称	有害物质									
	铅 (Pb)	汞 (Hg)	镉 (Cd)	六价铬 (Cr(VI))	多溴联苯 (PBBs)	多溴二苯醚 (PBDEs)	邻苯二甲酸 二正丁酯 (DBP)	邻苯二甲 酸二异丁 酯 (DIBP)	邻苯二甲 酸丁苄酯 (BBP)	邻苯二甲 酸二(2- 乙基)己 酯 (DEHP)
外壳和托盘	○	○	○	○	○	○	○	○	○	○
电线	○	○	○	○	○	○	○	○	○	○
印刷电路板	×	○	○	○	○	○	○	○	○	○
打印系统	×	○	○	○	○	○	○	○	○	○
显示器	×	○	○	○	○	○	○	○	○	○
喷墨打印机 墨盒	○	○	○	○	○	○	○	○	○	○
驱动光盘	×	○	○	○	○	○	○	○	○	○
扫描仪	×	×	○	○	○	○	○	○	○	○
网络配件	×	○	○	○	○	○	○	○	○	○
电池板	×	○	○	○	○	○	○	○	○	○
自动双面打 印系统	○	○	○	○	○	○	○	○	○	○
外部电源	×	○	○	○	○	○	○	○	○	○

注1：○：表示该有害物质在该部件所有均质材料中的含量均不超出电器电子产品有害物质限制使用国家标准要求。
×：表示该有害物质至少在该部件的某一均质材料中的含量超出电器电子产品有害物质限制使用国家标准要求。
注2：以上未列出的部件,表明其有害物质含量均不超出电器电子产品有害物质限制使用国家标准要求。

Réglementation sur le contrôle des déchets d'équipement électrique et électronique (Turquie)

Türkiye Cumhuriyeti: AEEE Yönetmeliğine uygundur

Restriction sur les substances dangereuses (Inde)

This product, as well as its related consumables and spares, complies with the reduction in hazardous substances provisions of the "India E-waste (Management and Handling) Rule 2016." It does not contain lead, mercury, hexavalent chromium, polybrominated biphenyls or polybrominated diphenyl ethers in concentrations exceeding 0.1 weight % and 0.01 weight % for cadmium, except for where allowed pursuant to the exemptions set in Schedule 2 of the Rule.

Déclaration de la condition de présence de l'étiquetage de substances à usage restreint (région de Taïwan)

限用物質含有情況標示聲明書

Taiwan Declaration of the Presence Condition of the Restricted Substances Marking

單元 unit	限用物質及其化學符號 Restricted substances and chemical symbols					
	鉛 (Pb)	汞 (Hg)	鎘 (Cd)	六價鉻 (Cr ⁺⁶)	多溴聯苯 (PBB)	多溴二苯醚 (PBDE)
列印引擎 Print engine	—	○	○	○	○	○
外殼和紙匣 External Casing and Trays	○	○	○	○	○	○
電源供應器 Power Supply	—	○	○	○	○	○
電線 Cables	○	○	○	○	○	○
印刷電路板 Print printed circuit board	—	○	○	○	○	○
控制面板 Control panel	—	○	○	○	○	○
墨水匣 Cartridge	○	○	○	○	○	○
掃描器組件 Scanner assembly	—	○	○	○	○	○
備考1. “超出0.1wt%”及“超出0.01wt%”係指限用物質之百分比含量超出百分比含量基準值。 Note 1: “Exceeding 0.1 wt %” and “exceeding 0.01 wt %” indicate that the percentage content of the restricted substance exceeds the reference percentage value of presence condition. 備考2. “○”係指該項限用物質之百分比含量未超出百分比含量基準值。 Note 2: “○” indicates that the percentage content of the restricted substance does not exceed the percentage of reference value of presence. 備考3. “—”係指該項限用物質為排除項目 Note 3: “—” indicates that the restricted substance corresponds to the exemption.						

若要存取產品的最新使用指南或手冊，請前往 hp.com/support。選取搜尋您的產品，然後依照 畫面上的指示繼續執行。

Pour accéder aux manuels ou guides de l'utilisateur les plus récents pour votre produit, rendez-vous sur hp.com/support. Sélectionnez **Recherchez votre produit**, puis suivez les instructions à l'écran.