

Quick Start/Kurzanleitung/Démarrage  
rapide/Inicio rápido/Avvio rapido/  
Pikaopas/Snabbstart/Stručný přehled

---

## Aircard 797

Mobile Hotspot/Mobiler Hotspot/Hotspot mobile/  
Hotspot móvil/Hotspot mobile/Mobiilitukiasema/  
Mobil hotspot/Mobilní hotspot



**NETGEAR®**

# Content

---

English.....	3
Deutsch .....	13
Français .....	23
Español.....	33
Italiano.....	43
Suomi .....	53
Svenska .....	63
Čeština .....	73

# What's in the box

---

- Mobile hotspot
- Battery cover
- Battery
- Micro USB cable
- AC adapter
- Nano SIM adapter

# Meet your hotspot

---

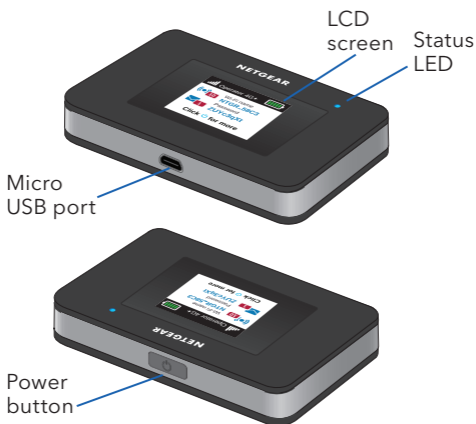

# Install the SIM card

---

The SIM slot accepts a micro SIM card (3FF). If you have a nano SIM card (4FF), use it with the nano SIM adapter that came in the package with your mobile hotspot.

1. Slide the SIM card into the slot with the gold colored contacts facing down.
2. Ensure that the SIM card is seated securely.
3. Insert the battery.

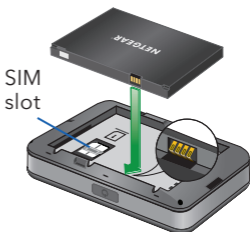

**Note:** Before inserting the battery, write down the administration login password printed on the label for accessing the web admin page.



4. Install the back cover.

# Charge the battery

---

The battery comes partially charged. To fully charge the battery, connect the USB cable to the mobile hotspot and plug it into either:

- A wall socket (faster charge option)
- The USB port on your laptop

# Set up your hotspot

---

To connect to the mobile broadband network, your SIM account must be active. If you use a prepaid or pay-as-you-go micro SIM, the account must show a positive balance.

1. Press and hold the **Power** button until the LCD screen lights and a list of languages displays.
2. Press the **Power** button to select a language.
3. To set this language as the default, press and hold the **Power** button until the progress bar completes, and then release the **Power** button.

If your SIM card supports automatic APN configuration, the hotspot sets the default APN for your SIM card and your hotspot is ready to use.

4. If *APN Setup Required* displays, do the following:
  - a. Press the **Power** button to view a list of APNs available for your SIM card.
  - b. Press the **Power** button to select the correct APN.
  - c. To set this APN as the default, hold the **Power** button until the progress bar completes, and then release the **Power** button.

Your hotspot is ready to use.

5. If *only Other* displays in the APN list, do the following:
  - a. Press the **Power** button to select **Other**.
  - b. Hold the **Power** button until the progress bar completes and then release the **Power** button.

- c. Complete the Configure an APN section to add a default APN manually.
- d. Press and hold the **Power** button for five seconds to turn off the hotspot.

## Hotspot status LED

---

The status LED indicates data connection status:

- **Blue, slow blink.** The hotspot is ready.
- **Blue, double blink.** The hotspot is transferring data.
- **Amber, slow blink.** The hotspot is not connected to the network.

# LCD home screen

---

The home screen displays the mobile hotspot's WiFi network name and password. The network indicator lets you know which mobile network you are connected to.

Signal strength

Network

Battery level

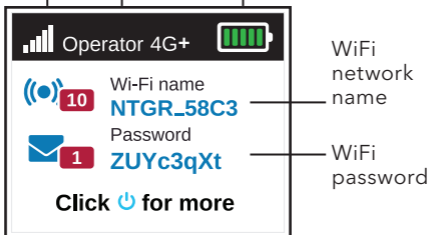

Press the **Power** button to view different screens such as Notifications and Device Information.



# Configure an APN

---

You must configure an APN if a message that APN setup is required displays on the LCD.

1. On your computer or mobile device, open your WiFi network connection manager.

2. Find your mobile hotspot's WiFi network name and connect.

The LCD home screen displays the WiFi network name and password.

3. Launch a web browser.

4. Enter **http://mywebui.net** or **http://192.168.1.1**.

5. Enter the administrator login password.

We recommend that you change it to a password that you want to use.

The hotspot web page displays.

6. Select **Network > APN**.

7. Click the **Add** button and enter the APN details.

Contact your network service provider for information about these details.

8. Click the **Save** button.
9. Click the radio button for the newly created APN to set it as the default.

Your hotspot is ready to use.

## Connect to the Internet

---

The LCD home screen displays the WiFi network name and password.

1. On your computer or mobile device, open your WiFi network connection manager.
2. Find your mobile hotspot's WiFi network name and connect.
3. Launch a web browser and verify that you can access the Internet.

# Customize your hotspot

---

You can customize your hotspot by using a web browser or by using the NETGEAR Mobile app.

## Use a web browser

1. On your computer or mobile device, open your WiFi network connection manager.
2. Find your mobile hotspot's WiFi network name and connect.

The LCD home screen displays the WiFi network name and password.

3. Launch a web browser.
4. Enter **http://mywebui.net** or **http://192.168.1.1**.
5. Enter the administrator login password.

The hotspot web page displays.

For more information, see the user manual. To download the user manual, visit [www.netgear.com/support/](http://www.netgear.com/support/) and search for **AC797**.

# Download the NETGEAR Mobile app

Download the free NETGEAR Mobile app from <https://www.netgear.com/mobileapps>.



Use this app to view your hotspot's settings, connection, and data usage information from your smartphone or tablet.

## Reset your hotspot

---

You can use the **Power** button to reset the hotspot to its factory settings.

1. Press and hold the **Power** button.  
The Shutting down screen displays.
2. Continue to press and hold the **Power** button.  
The Factory Reset screen displays.
3. Follow the onscreen instructions to complete the factory reset.

# Lieferumfang

---

- Mobiler Hotspot
- Batterieabdeckung
- Akku
- Micro-USB-Kabel
- Netzteil
- Nano-SIM-Adapter

# Ihr Hotspot

---

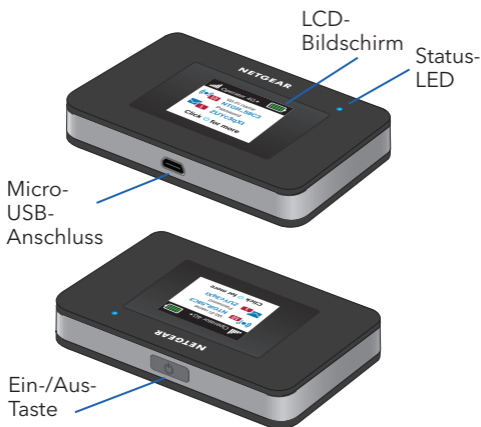



# Laden des Akkus

---

Der Akku ist teilweise aufgeladen. Um den Akku vollständig aufzuladen, verbinden Sie das USB-Kabel mit dem mobilen Hotspot und schließen Sie es an eine der folgenden Schnittstellen an:

- eine Steckdose (Schnellladeoption)
- den USB-Anschluss an Ihrem Laptop

# Einrichten Ihres Hotspots

---

Damit Sie eine Verbindung zum mobilen Breitband-Netzwerk herstellen können, muss Ihre SIM-Karte aktiv sein. Bei Verwendung einer Prepaid-Karte oder einer Pay-as-you-Go-SIM-Karte muss der Kontostand positiv sein.

1. Halten Sie die **Ein-/Aus-Taste** gedrückt, bis der LCD-Bildschirm leuchtet und eine Liste mit Sprachen angezeigt wird.
2. Drücken Sie die **Ein-/Aus-Taste**, um eine Sprache auszuwählen.
3. Um diese Sprache als Standard festzulegen, halten Sie die **Ein-/Aus-Taste gedrückt**, bis der Fortschrittsbalken abgeschlossen ist, und lassen Sie dann die **Ein-/Aus-Taste** los.

Wenn Ihre SIM-Karte die automatische APN-Konfiguration unterstützt, stellt der Hotspot den Standard-APN für Ihre SIM-Karte ein und Ihr Hotspot ist einsatzbereit.

4. Wenn *APN Setup Required* (APN-Konfiguration erforderlich) angezeigt wird, gehen Sie wie folgt vor:
  - a. Drücken Sie die **Ein-/Aus-Taste**, um eine Liste der für Ihre SIM-Karte verfügbaren APNs anzuzeigen.
  - b. Drücken Sie die **Ein-/Aus-Taste**, um den korrekten APN auszuwählen.
  - c. Um diesen APN als Standard festzulegen, müssen Sie die **Ein-/Aus-Taste** so lange drücken, bis der Fortschrittsbalken vollständig ist. Lassen Sie dann die **Ein-/Aus-Taste** los.

Ihr Hotspot ist nun einsatzbereit.

5. Wenn in der APN-Liste *only Other* (nur andere) angezeigt wird, gehen Sie wie folgt vor:
  - a. Drücken Sie die **Ein-/Aus-Taste**, um **Other** (Andere) auszuwählen.



- b. Halten Sie die **Ein-/Aus-Taste** gedrückt, bis der Fortschrittsbalken vollständig ist, und lassen Sie dann die **Ein-/Aus-Taste** los.
- c. Füllen Sie den Abschnitt „Configure an APN“ (APN konfigurieren) aus, um einen Standard-APN manuell hinzuzufügen.
- d. Halten Sie die **Ein-/Aus-Taste** fünf Sekunden lang gedrückt, um den Hotspot auszuschalten.

## Hotspot-Status-LED

---

Die Status-LED zeigt den Status der Datenverbindung an:

- **Blau, langsames Blinken:** Der Hotspot ist bereit.
- **Blau, doppeltes Blinken:** Der Hotspot überträgt Daten.
- **Gelb, langsames Blinken:** Der Hotspot ist nicht mit dem Netzwerk verbunden.

# LCD-Startbildschirm

---

Auf dem Startbildschirm werden der WLAN-Netzwerkname und das Passwort des mobilen Hotspots angezeigt. Die Netzwerkanzeige gibt an, mit welchem mobilen Netzwerk Sie verbunden sind.

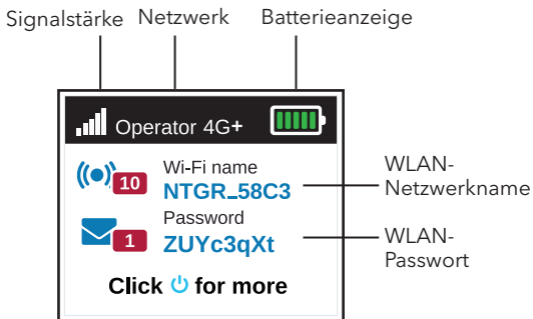

Drücken Sie die **Ein-/Aus-Taste**, um verschiedene Bildschirme wie Benachrichtigungen und Geräteinformationen anzuzeigen.

# Konfigurieren eines APN:

---

Sie müssen einen APN konfigurieren, wenn auf dem LCD-Bildschirm eine Meldung angezeigt wird, dass die Einrichtung eines APN erforderlich ist.

1. Öffnen Sie auf Ihrem Computer oder Mobilgerät den Verbindungsmanager für das WLAN-Netzwerk.
2. Suchen Sie den WLAN-Netzwerknamen Ihres mobilen Hotspots, und stellen Sie eine Verbindung her.

Auf dem LCD-Startbildschirm werden der WLAN-Netzwerkname und das Passwort angezeigt.

3. Starten Sie einen Webbrowser.
4. Geben Sie **http://mywebui.net** oder **http://192.168.1.1** ein.
5. Geben Sie das Administratorpasswort ein.  
Wir empfehlen Ihnen, das Passwort in ein Passwort zu ändern, das Sie verwenden möchten.

Die Hotspot-Website wird angezeigt.

6. Wählen Sie **Network > APN** (Netzwerk > APN) aus.
7. Klicken Sie auf die Schaltfläche **Add** (Hinzufügen), und geben Sie die APN-Details ein.

Wenden Sie sich an Ihren Netzwerkdienstleister, wenn Sie mehr über die genannten Details erfahren möchten.

8. Klicken Sie auf die Schaltfläche **Save** (Speichern).
9. Klicken Sie auf die Optionsschaltfläche für den neu erstellten APN, um ihn als Standard festzulegen.

Ihr Hotspot ist nun einsatzbereit.

## Herstellen einer Internetverbindung

---

Auf dem LCD-Startbildschirm werden der WLAN-Netzwerkname und das Passwort angezeigt.

1. Öffnen Sie auf Ihrem Computer oder Mobilgerät den Verbindungsmanager für das WLAN-Netzwerk.
2. Suchen Sie den WLAN-Netzwerknamen Ihres mobilen Hotspots, und stellen Sie eine Verbindung her.
3. Starten Sie einen Webbrowser, und überprüfen Sie, ob Sie Zugang zum Internet haben.

# Anpassen Ihres Hotspots

---

Sie können Ihren Hotspot über einen Webbrowser oder über die NETGEAR Mobile App anpassen.

## Verwenden eines Webbrowsers

1. Öffnen Sie auf Ihrem Computer oder Mobilgerät den Verbindungsmanager für das WLAN-Netzwerk.
2. Suchen Sie den WLAN-Netzwerknamen Ihres mobilen Hotspots, und stellen Sie eine Verbindung her.  
Auf dem LCD-Startbildschirm werden der WLAN-Netzwerkname und das Passwort angezeigt.
3. Starten Sie einen Webbrowser.
4. Geben Sie **http://mywebui.net** oder **http://192.168.1.1** ein.
5. Geben Sie das Administratorpasswort ein.  
Die Hotspot-Website wird angezeigt.

Weitere Informationen finden Sie im Benutzerhandbuch. Das Benutzerhandbuch können Sie unter [www.netgear.com/support/](http://www.netgear.com/support/) herunterladen. Suchen Sie nach **AC797**.

# Die NETGEAR Mobile App herunterladen

Laden Sie die kostenlose NETGEAR Mobile App unter <https://www.netgear.com/mobileapps> herunter.



Mit dieser App können Sie Ihre Hotspot-Einstellungen sowie Informationen zur Verbindung und Datennutzung auf Ihrem Smartphone oder Tablet abrufen.

## Zurücksetzen Ihres Hotspots

---

Verwenden Sie den **Netzschalter**, um den Hotspot auf die Werkseinstellungen zurückzusetzen.

1. Drücken Sie den **Netzschalter** und halten Sie ihn gedrückt.  
Der Bildschirm zum Herunterfahren wird angezeigt.
2. Halten Sie den **Netzschalter** weiterhin gedrückt.  
Der Bildschirm für das Zurücksetzen auf die Werkseinstellungen wird angezeigt.
3. Folgen Sie den Anweisungen auf dem Bildschirm, um das Zurücksetzen auf die Werkseinstellungen abzuschließen.

# Contenu de l'emballage

- Hotspot mobile
- Couvercle des piles
- Batterie
- Câble Micro-USB
- Adaptateur secteur
- Adaptateur Nano SIM

## Présentation de votre hotspot

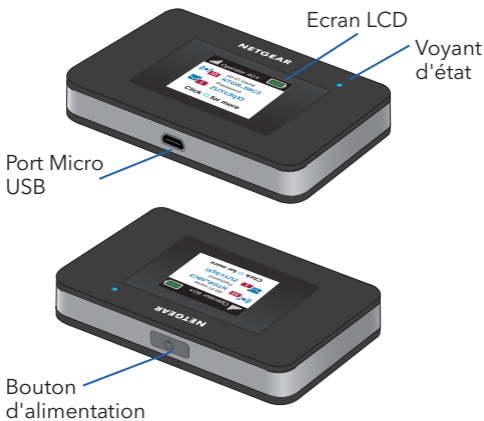





# Chargez la batterie

---

La batterie est fournie partiellement chargée. Pour recharger complètement la batterie, connectez le câble USB au hotspot mobile et branchez-le dans :

- Une prise murale (option de recharge la plus rapide)
- Le port USB de votre ordinateur portable

# Configurez votre hotspot

---

Pour vous connecter au réseau haut débit mobile, votre compte SIM doit être actif. Si vous utilisez une carte Micro SIM prépayée ou dont le paiement se fait selon la consommation réelle, le compte doit présenter un solde positif.

1. Appuyez sur le bouton d'**alimentation** et maintenez-le enfoncé jusqu'à ce que l'écran LCD s'allume et qu'une liste de langues s'affiche.
2. Appuyez sur le bouton d'**alimentation** pour sélectionner une langue.
3. Pour définir cette langue comme langue par défaut, maintenez le bouton d'**alimentation** enfoncé jusqu'à ce que la barre de progression se termine, puis relâchez le bouton d'**alimentation**.

Si votre carte SIM prend en charge la configuration APN automatique, le hotspot définit l'APN par défaut de votre carte SIM et votre hotspot est prêt à être utilisé.

4. Si *APN Setup Required* (Configuration APN requise) s'affiche, procédez comme suit :
  - a. Appuyez sur le bouton d'**alimentation** pour afficher une liste des APN disponibles pour votre carte SIM.
  - b. Appuyez sur le bouton d'**alimentation** pour sélectionner l'APN correct.
  - c. Pour définir cet APN par défaut, maintenez le bouton d'**alimentation** enfoncé jusqu'à ce que la barre de progression se termine, puis relâchez le bouton d'**alimentation**.

Votre hotspot peut maintenant être utilisé.

5. Si *only Other* (Autre uniquement) s'affiche dans la liste d'APN, procédez comme suit :
  - a. Appuyez sur le bouton d'**alimentation** pour sélectionner **Other** (Autre).

- b. Maintenez le bouton d'**alimentation** enfoncé jusqu'à ce que la barre de progression se termine, puis relâchez le bouton d'**alimentation**.
- c. Terminez la section Configure an APN (Configuration d'un APN) pour ajouter un APN par défaut manuellement.
- d. Appuyez sur le bouton d'**alimentation** et maintenez-le enfoncé pendant cinq secondes pour désactiver le hotspot.

## Voyant d'état du hotspot

---

Le voyant d'état indique l'état de la connexion de données :

- **Bleu, clignotement lent.** Le hotspot est prêt.
- **Bleu, double clignotement.** Le hotspot est en train de transférer des données.
- **Orange, clignotement lent.** Le point d'accès n'est pas connecté au réseau.

# Ecran d'accueil

---

L'écran d'accueil affiche le nom du réseau Wifi et le mot de passe du hotspot mobile. L'indicateur de réseau vous indique le réseau mobile auquel vous êtes connecté.

Puissance  
du signal

Réseau

Niveau de charge  
de la batterie

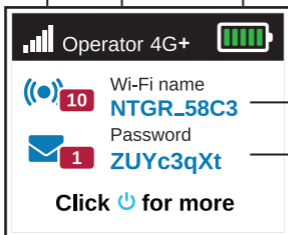

Nom de  
réseau  
Wi-Fi

Mot de  
passe WiFi

Appuyez sur le bouton d'**alimentation** pour voir des écrans tels que Notifications et Informations sur les appareils.

# Configurez un APN

---

Vous devez configurer un APN si un message indiquant qu'une configuration de l'APN est requise s'affiche à l'écran.

1. Ouvrez le gestionnaire de connexions de réseau Wifi de votre ordinateur ou appareil mobile.
2. Recherchez le nom de réseau Wifi de votre hotspot mobile et connectez-vous.

L'écran d'accueil affiche le nom du réseau Wifi et le mot de passe.

3. Ouvrez un navigateur Web.
4. Saisissez **http://mywebui.net** ou **http://192.168.1.1**.
5. Saisissez le mot de passe de connexion administrateur.

Nous vous recommandons de le modifier avec un mot de passe que vous souhaitez utiliser.

La page Web du point d'accès s'affiche.

6. Sélectionnez **Réseau > APN**.
7. Cliquez sur le bouton **Add** (Ajouter) et saisissez les détails de l'APN.

Contactez votre fournisseur de services réseau pour plus d'informations sur ces détails.

8. Cliquez sur le bouton **Save** (Enregistrer).
9. Cliquez sur le bouton radio pour l'APN récemment créé afin de le définir comme APN par défaut.

Votre hotspot peut maintenant être utilisé.

## Connectez-vous à Internet

---

L'écran d'accueil affiche le nom du réseau Wifi et le mot de passe.

1. Ouvrez le gestionnaire de connexions de réseau Wifi de votre ordinateur ou appareil mobile.
2. Recherchez le nom de réseau Wifi de votre hotspot mobile et connectez-vous.
3. Lancez un navigateur Web et vérifiez que vous pouvez accéder à Internet.

# Personnalisez votre hotspot

---

Vous pouvez personnaliser votre hotspot en utilisant un navigateur Web ou l'application NETGEAR Mobile.

## Utilisez un navigateur Web.

1. Ouvrez le gestionnaire de connexions de réseau Wifi de votre ordinateur ou appareil mobile.
2. Recherchez le nom de réseau Wifi de votre hotspot mobile et connectez-vous.

L'écran d'accueil affiche le nom du réseau Wifi et le mot de passe.

3. Ouvrez un navigateur Web.
4. Saisissez **http://mywebui.net** ou **http://192.168.1.1**.
5. Saisissez le mot de passe de connexion administrateur.

La page Web du point d'accès s'affiche.

Pour plus d'informations, reportez-vous au manuel de l'utilisateur. Pour télécharger le manuel de l'utilisateur, consultez [www.netgear.com/support/](http://www.netgear.com/support/) et recherchez **AC797**.

# Téléchargez l'application mobile NETGEAR

Téléchargez l'application NETGEAR Mobile sur

<https://www.netgear.com/mobileapps>.



Utilisez cette application pour consulter les paramètres de votre hotspot, ainsi que vos informations de connexion et d'utilisation des données, depuis votre smartphone ou votre tablette.

## Réinitialisez votre hotspot

---

Vous pouvez utiliser le bouton d'**alimentation** pour réinitialiser le hotspot avec ses paramètres par défaut.

1. Maintenez le bouton d'**alimentation** enfoncé.  
L'écran de mise hors tension s'affiche.
2. Maintenez le bouton d'**alimentation** enfoncé.  
L'écran de réinitialisation s'affiche.
3. Suivez les instructions à l'écran pour poursuivre la réinitialisation.



# Contenido de la caja

---

- Hotspot móvil
- Cubierta de la batería
- Batería
- Cable con microadaptador USB
- Adaptador de CA
- Adaptador nano SIM

## Introducción al hotspot

---



# Instalación de la tarjeta SIM

---

La ranura SIM acepta tarjetas micro SIM (3FF). Si tiene una tarjeta nano SIM (4FF), utilícela con el adaptador nano SIM que venía en el paquete con el hotspot móvil.

1. Deslice la tarjeta SIM en la ranura con los contactos dorados hacia abajo.
2. Asegúrese de que la tarjeta SIM se ajusta correctamente.

3. Inserte la batería.

**Nota:** Antes de insertar la batería, anote la contraseña de inicio de sesión del administrador impresa en la etiqueta para acceder a la página de web de gestión.

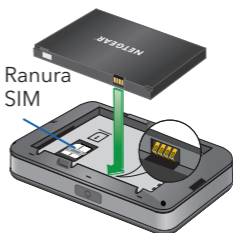

4. Instale la cubierta trasera.

# Carga de la batería

---

La batería viene parcialmente cargada. Para cargar completamente la batería, conecte el cable USB al hotspot móvil y, a continuación, enchúfelo en:

- Una toma de corriente (opción de carga más rápida)
- El puerto USB de su ordenador portátil

# Configuración del hotspot

---

Para conectarse a la red de banda ancha móvil, la cuenta de la tarjeta SIM debe estar activa. Si utiliza una tarjeta de prepago micro SIM, la cuenta debe tener un saldo positivo.

1. Mantenga pulsado el **botón de encendido** hasta que la pantalla LCD se ilumine y aparezca una lista de idiomas.
2. Pulse el **botón de encendido** para seleccionar el idioma.
3. Para establecer este idioma como el predeterminado, mantenga pulsado el **botón de encendido** hasta que se complete la barra de progreso y, a continuación, suelte el **botón de encendido**.

Si la tarjeta SIM admite la configuración automática de APN, después de que el hotspot establezca el APN predeterminado para la tarjeta SIM, este estaría listo para usarse.

4. Si aparece el mensaje *APN Setup Required* (Configuración de APN necesaria), realice las siguientes acciones:
  - a. Pulse el **botón de encendido** para ver una lista de APN disponibles para la tarjeta SIM.
  - b. Pulse el **botón de encendido** para seleccionar el APN que corresponda.
  - c. Para establecer este APN como el predeterminado, mantenga pulsado el **botón de encendido** hasta que se complete la barra de progreso y, a continuación, suéltelo.

Ya puede empezar a usar el hotspot.

5. Si solo aparece el mensaje *Other* (Otros) en la lista de APN, realice lo siguiente:
  - a. Pulse el **botón de encendido** para seleccionar **Other** (Otros).

- b. Mantenga pulsado el **botón de encendido** hasta que la barra de progreso se complete y, a continuación, suéltelo.
- c. Complete la sección de APN para añadir un APN predeterminado de forma manual.
- d. Mantenga pulsado el **botón de encendido** durante cinco segundos para desactivar el hotspot.

## Indicador de estado del hotspot

---

El indicador de estado indica el estado de la conexión de datos:

- **Azul, parpadeo lento.** El hotspot está listo.
- **Azul, parpadeo doble.** El hotspot está transfiriendo datos.
- **Ámbar, parpadeo lento.** El dispositivo Hotspot no está conectado a la red.

# Pantalla de inicio LCD

---

La pantalla de inicio muestra el nombre de red y la contraseña de WiFi del hotspot móvil. El indicador de red indica a qué red móvil está conectado.

Intensidad  
de la señal

Red

Nivel de batería

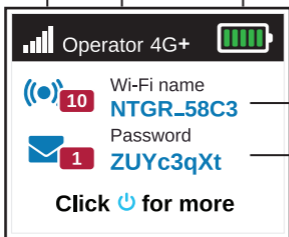

Nombre de  
la red WiFi

Contraseña  
de la red  
WiFi

Pulse el botón de **encendido** para ver distintas pantallas, como Notificaciones e Información del dispositivo.

# Configuración de un APN

---

Si en la pantalla LCD aparece un mensaje en el que se indica que se requiere una configuración de APN, debe configurar un APN.

1. En el equipo o dispositivo móvil, abra el administrador de conexiones de su red WiFi.

2. Encuentre el nombre de red WiFi de su hotspot móvil y conéctese.

La pantalla de inicio LCD muestra el nombre de red y la contraseña de WiFi.

3. Abra un navegador web.

4. Escriba **http://mywebui.net** o **http://192.168.1.1**.

5. Introduzca la contraseña de acceso de administrador.

Le recomendamos cambiarla por la contraseña que desee utilizar.

Aparece la página web del dispositivo Hotspot.

6. Seleccione **Network > APN** (Red > APN).

7. Haga clic en el botón **Add** (Añadir) e introduzca los datos del APN.  
Póngase en contacto con su proveedor de servicios de red para obtener información sobre estos datos.
8. Haga clic en el botón **Save** (Guardar).
9. Haga clic en el botón de radio del APN recién creado para establecerlo como predeterminado.  
Ya puede empezar a usar el hotspot.

## Conexión a Internet

---

La pantalla de inicio LCD muestra el nombre de red y la contraseña de WiFi.

1. En el equipo o dispositivo móvil, abra el administrador de conexiones de su red WiFi.
2. Encuentre el nombre de red WiFi de su hotspot móvil y conéctese.
3. Abra un navegador web y compruebe que puede acceder a Internet.



# Personalización del hotspot

---

Puede personalizar su hotspot mediante un navegador web o mediante la aplicación NETGEAR Mobile.

## Uso de un navegador web

1. En el equipo o dispositivo móvil, abra el administrador de conexiones de su red WiFi.
2. Encuentre el nombre de red WiFi de su hotspot móvil y conéctese.

La pantalla de inicio LCD muestra el nombre de red y la contraseña de WiFi.

3. Abra un navegador web.
4. Escriba **http://mywebui.net** o **http://192.168.1.1**.
5. Introduzca la contraseña de acceso de administrador.

Aparece la página web del dispositivo Hotspot.

Si desea obtener más información, consulte el manual del usuario. Para descargar el manual del usuario, visite [www.netgear.com/support/](http://www.netgear.com/support/) y busque **AC797**.

# Descarga de la aplicación NETGEAR Mobile

Descargue la aplicación gratuita NETGEAR Mobile en

<https://www.netgear.com/mobileapps>.



Utilice esta aplicación para ver información sobre la configuración, la conexión y el uso de datos de su hotspot desde su smartphone o tablet.

## Restablecimiento del hotspot

---

Puede utilizar el **botón de encendido** para reiniciar el hotspot a su configuración predeterminada.

1. Mantenga pulsado el **botón de encendido**.  
Aparecerá la pantalla de apagado.
2. Continúe manteniendo pulsado el **botón de encendido**.  
Aparecerá la pantalla de restablecimiento a la configuración predeterminada.
3. Siga las instrucciones en pantalla para completar el restablecimiento de fábrica.

# Contenuto della confezione

---

- Hotspot mobile
- Coperchio batteria
- Batteria
- Cavo micro USB
- Adattatore CA
- Adattatore nano SIM

## Hotspot

---

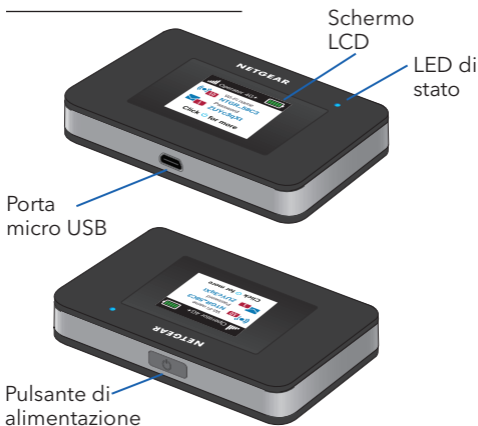

# Installazione della scheda SIM

---

Lo slot per scheda SIM accetta una scheda Micro SIM (3FF). Se si dispone di una scheda nano SIM (4FF), utilizzarla con l'adattatore per nano SIM fornito nella confezione con l'hotspot mobile.

1. Far scorrere la scheda SIM nello slot con i contatti dorati rivolti verso il basso.
2. Accertarsi che la scheda SIM sia inserita saldamente.
3. Inserire la batteria.

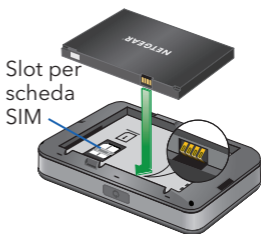

**Nota:** prima di inserire la batteria, scrivere a password di accesso amministratore stampata sull'etichetta per accedere alla pagina di amministrazione Web.



4. Inserire il coperchio posteriore.

# Ricarica della batteria

---

La batteria viene fornita parzialmente carica. Per caricare completamente la batteria, collegare il cavo USB all'hotspot mobile, quindi collegarlo a:

- Una presa a muro (opzione di ricarica più veloce)
- Porta USB del laptop

## Configurazione dell'hotspot

---

Per la connessione alla rete a banda larga mobile, è necessario che il credito SIM sia attivo. Se si utilizza una scheda micro-SIM prepagata o ricaricabile, il credito deve essere in positivo.

1. Tenere premuto il pulsante **Power** (Alimentazione) finché lo schermo LCD non si illumina e non viene visualizzato un elenco di lingue.
2. Premere il pulsante **Power** (Alimentazione) per selezionare la lingua.
3. Per impostare la lingua come predefinita, tenere premuto il pulsante **Power** (Alimentazione) finché la barra di avanzamento non è completa, quindi rilasciare il pulsante **Power** (Alimentazione).

Se la scheda SIM supporta la configurazione APN automatica, l'hotspot imposta l'APN predefinito per la scheda SIM e l'hotspot è pronto per l'uso.

4. Se viene visualizzato il messaggio *APN Setup Required* (Impostazione APN richiesta), procedere come segue:
  - a. Premere il pulsante **Power** (Alimentazione) per visualizzare un elenco di APN disponibili per la scheda SIM.
  - b. Premere il pulsante **Power** (Alimentazione) per selezionare l'APN corretto.
  - c. Per impostare questo APN come predefinito, tenere premuto il pulsante **Power** (Alimentazione) finché la barra di avanzamento non è completa, quindi rilasciare il pulsante **Power** (Alimentazione).

L'hotspot è ora pronto all'uso.

5. Se viene visualizzato il messaggio *only Other* (solo Altro) nell'elenco APN, procedere come segue:
  - a. Premere il pulsante **Power** (Alimentazione) per selezionare **Other** (Altro).

- b. Tenere premuto il pulsante **Power** (Alimentazione) finché la barra di avanzamento non è completa, quindi rilasciare il pulsante **Power** (Alimentazione).
- c. Completare la sezione Configurare un APN per aggiungere un APN predefinito manualmente.
- d. Tenere premuto il pulsante **Power** (Alimentazione) per cinque secondi per spegnere l'hotspot.

## LED di stato dell'hotspot

---

Il LED di stato indica lo stato della connessione:

- **Lampeggia lentamente in blu.**  
L'hotspot è pronto.
- **Lampeggia due volte in blu.**  
L'hotspot sta trasferendo i dati.
- **Lampeggia lentamente in giallo.**  
L'hotspot non è collegato alla rete.

# Schermata iniziale LCD

---

Nella schermata iniziale vengono visualizzati il nome e la password della rete WiFi dell'hotspot mobile. L'indicatore di rete indica la rete mobile alla quale si è connessi.

Indicatore  
livello  
segnale

Rete

Livello di carica  
della batteria

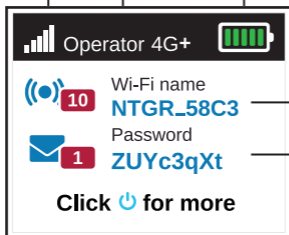

Nome rete  
WiFi

Password  
WiFi

Premere il pulsante **Power** (Alimentazione) per visualizzare altre schermate, come Notifications (Notifiche) e Device Information (Informazioni dispositivo).



# Configurazione di un APN

---

Se sullo schermo LCD viene visualizzato un messaggio in cui è richiesta la configurazione di un APN, è necessario procedere con la configurazione.

1. Sul computer o dispositivo mobile, aprire il programma di gestione delle connessioni WiFi.
2. Individuare il nome della rete WiFi dell'hotspot mobile e stabilire una connessione.

Nella schermata iniziale LCD vengono visualizzati il nome e la password della rete WiFi.

3. Avviare un browser Web.
4. Immettere **http://mywebui.net** o **http://192.168.1.1**.
5. Inserire la password di accesso dell'amministratore.

Si consiglia di cambiarla scegliendo una password personalizzata.

Viene visualizzata la pagina Web dell'hotspot.

6. Selezionare **Network > APN** (Rete > APN).

7. Fare clic su **Add** (Aggiungi) e immettere i dettagli dell'APN.

Contattare il provider di servizi di rete per informazioni su questi dettagli.

8. Fare clic sul pulsante **Save** (Salva).

9. Fare clic sul pulsante di opzione per l'APN appena creato per impostarlo come predefinito.

L'hotspot è ora pronto all'uso.

## Connettersi a Internet

---

Nella schermata iniziale LCD vengono visualizzati il nome e la password della rete WiFi.

1. Sul computer o dispositivo mobile, aprire il programma di gestione delle connessioni WiFi.

2. Individuare il nome della rete WiFi dell'hotspot mobile e stabilire una connessione.

3. Avviare un browser Web e verificare che sia possibile accedere a Internet.

# Personalizzazione dell'hotspot

---

È possibile personalizzare l'hotspot utilizzando un browser Web o l'app NETGEAR Mobile.

## Utilizzare un browser Web

1. Sul computer o dispositivo mobile, aprire il programma di gestione delle connessioni WiFi.
2. Individuare il nome della rete WiFi dell'hotspot mobile e stabilire una connessione.

Nella schermata iniziale LCD vengono visualizzati il nome e la password della rete WiFi.

3. Avviare un browser Web.
4. Immettere **http://mywebui.net** o **http://192.168.1.1**.
5. Inserire la password di accesso dell'amministratore.

Viene visualizzata la pagina Web dell'hotspot.

Per ulteriori informazioni, consultare il manuale utente. Per scaricare il manuale dell'utente, visitare

[www.netgear.com/support/](http://www.netgear.com/support/) e cercare **AC797**.

# Scaricare l'app NETGEAR Mobile

Scaricare l'app gratuita NETGEAR Mobile da <https://www.netgear.com/mobileapps>.



L'app consente di visualizzare informazioni sulle impostazioni, sulla connessione e sull'utilizzo dati dell'hotspot direttamente dal proprio smartphone o tablet.

## Ripristino dell'hotspot

---

Per ripristinare l'hotspot alle impostazioni predefinite, utilizzare il pulsante **Power** (Alimentazione).

1. Tieni premuto il pulsante **Power** (Alimentazione).  
Viene visualizzata la schermata Shutting down (Spegnimento).
2. Continuare a tenere premuto il pulsante **Power** (Alimentazione).  
Viene visualizzata la schermata Factory Reset (Ripristino delle impostazioni predefinite).
3. Seguire le istruzioni su schermo per completare il ripristino delle impostazioni predefinite.

# Pakkauksen sisältö

---

- Mobiilitukiasema
- Akkutilan kansi
- Akku
- Micro USB -kaapeli
- Virtasovitin
- Nano-SIM-sovitin

# Tukiaseman esittely

---

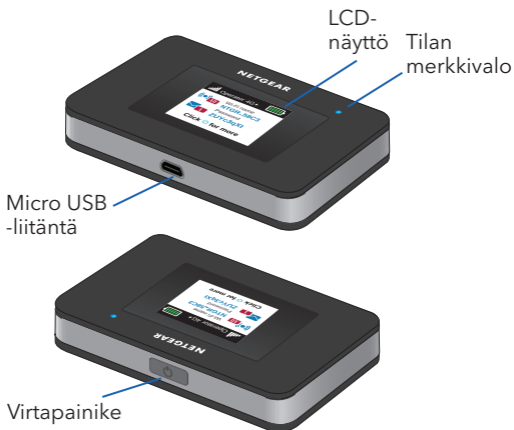

# SIM-kortin asentaminen

---

SIM-paikkaan sopii micro-SIM-kortti (3FF). Jos sinulla on nano-SIM-kortti (4FF), käytä sitä nano-SIM-sovittimen kanssa, joka toimitettiin mobiilitukiaseman mukana.

1. Työnnä SIM-kortti paikalleen kullavärisen kontaktipinta alaspäin.
2. Varmista, että SIM-kortti on tiukasti paikallaan.
3. Aseta akku paikalleen.

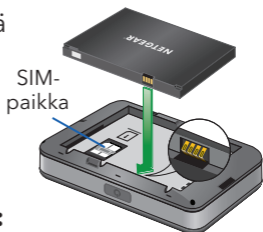

## **Huomautus:**

Kirjoita ennen akun asettamista paikalleen muistiin tarraan painettu

järjestelmänvalvojan salasana, jota tarvitset verkkojärjestelmänvalvontasivulla.



4. Asenna takakansi.

# Akun lataaminen

---

Akku toimitetaan osittain ladattuna. Lataa akku täyteen liittämällä USB-kaapeli mobiilitukiasemaan ja jompaankumpaan seuraavista:

- pistorasiaan (lataa nopeammin)
- kannettavan USB-porttiin.

# Tukiaseman määrittäminen

---

SIM-tilin on oltava aktiivinen, jotta mobiililaajakaistayhteyden voi muodostaa. Jos micro-SIM-kortin liittymä on prepaid-tyyppinen, sen tilin saldon on oltava positiivinen.

1. Paina **virtapainiketta**, kunnes LCD-näytön valo syttyy ja näyttöön avautuu kieliluettelo.
2. Valitse kieli painamalla **virtapainiketta**.
3. Jos haluat asettaa tämän kielen oletukseksi, paina **virtapainiketta** edistymispalkin toiminnan ajan ja vapauta sitten **virtapainike**.

Jos SIM-korttisi tukee automaattista APN-määrittystä, tukiasema asettaa SIM-kortillesi oletus-APN:n, ja tukiasema on käyttövalmis.

4. Jos näyttöön tulee *APN-määrittäminen pakollinen* -ilmoitus, tee seuraavat toimet:
  - a. Paina **virtapainiketta** ja katso SIM-kortin käytettävissä olevien APN:ien luetteloa.
  - b. Valitse oikea APN painamalla **virtapainiketta**.
  - c. Jos haluat asettaa APN:n oletukseksi, paina **virtapainiketta** edistymispalkin toiminnan ajan ja vapauta sitten **virtapainike**.  
Tukiasema on käyttövalmis.
5. Jos APN-luettelossa on ainoastaan *only Other* (vain muu), tee seuraavat toimet:
  - a. Valitse **Other** (Muu) painamalla **virtapainiketta**.
  - b. Paina **virtapainiketta** edistymispalkin toiminnan ajan ja vapauta sitten **virtapainike**.



- c. Lisää oletus-APN manuaalisesti viimeistelemällä APN:n määrittäminen -osio.
- d. Katkaise tukiasemasta virta painamalla **virtapainiketta** viiden sekunnin ajan.

## Tukiaseman tilan merkkivalo

---

Tilan merkkivalo osoittaa datayhteyden tilan:

- **Vilkkuu hitaasti sinisenä.**  
Tukiasema on käyttövalmis.
- **Kaksi sinistä välähdystä.**  
Tukiasema siirtää tietoja.
- **Vilkkuu hitaasti oranssina.**  
Tukiasemaa ei ole yhdistetty verkkoon.

# LCD-aloitusnäyttö

---

Aloitussäätössä näytetään mobiilitukiaseman WiFi-verkon nimi ja salasana. Verkon ilmaisin kertoo, mihin mobiiliverkkoon yhteys on muodostettu.

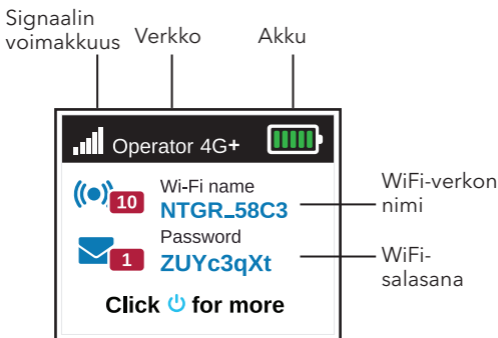

**Virtapainiketta** painamalla voit avata eri näyttöjä, esimerkiksi Notifications (Ilmoitukset) ja Device Information (Laitteen tiedot).

# APN:n määrittäminen

---

Sinun on määritettävä APN, jos LCD-näyttöön tulee ilmoitus, jonka mukaan APN-määrittäminen on pakollinen.

1. Avaa WiFi-verkon yhteyden hallintaohjelma tietokoneessa tai mobiililaitteessa.
2. Etsi mobiilitukiaseman WiFi-verkon nimi ja muodosta yhteys.  
LCD-aloitusnäytössä näytetään WiFi-verkon nimi ja salasana.
3. Avaa selain.
4. Kirjoita **http://mywebui.net** tai **http://192.168.1.1**.
5. Kirjoita järjestelmänvalvojan salasana.  
Suosittelemme, että vaihdat salasanan haluamaksesi salasanaksi.  
Tukiaseman verkkosivu avautuu.
6. Valitse **Network > APN** (Verkko > APN).
7. Napsauta **Add** (Lisää) -painiketta ja kirjoita APN:n tiedot.

Saat tietoja verkkopalveluntarjoajaltasi.

8. Napsauta **Save** (Tallenna) -painiketta.
9. Määritä vasta luotu APN oletukseksi napsauttamalla sen valintanappia.  
Tukiasema on käyttövalmis.

## Muodosta Internet-yhteys

---

LCD-aloitusnäytössä näytetään WiFi-verkon nimi ja salasana.

1. Avaa WiFi-verkon yhteyden hallintaohjelma tietokoneessa tai mobiililaitteessa.
2. Etsi mobiilitukiaseman WiFi-verkon nimi ja muodosta yhteys.
3. Avaa selain ja tarkista, että Internet-yhteys toimii.

# Tukiaseman mukauttaminen

---

Voit mukauttaa tukiasemasi selaimella tai NETGEAR Mobile -sovelluksella.

## Selaimen käyttäminen

1. Avaa WiFi-verkon yhteyden hallintaohjelma tietokoneessa tai mobiililaitteessa.
2. Etsi mobiilitukiaseman WiFi-verkon nimi ja muodosta yhteys.  
LCD-aloitusnäytössä näytetään WiFi-verkon nimi ja salasana.
3. Avaa selain.
4. Kirjoita **http://mywebui.net** tai **http://192.168.1.1**.
5. Kirjoita järjestelmänvalvojan salasana.

Tukiaseman verkkosivu avautuu.

Lisätietoja on käyttöoppaassa. Jos haluat ladata käyttöoppaan, siirry osoitteeseen [www.netgear.com/support/](http://www.netgear.com/support/) ja etsi **AC797**.

# Lataa NETGEAR Mobile -sovellus

Lataa maksuton NETGEAR Mobile -sovellus osoitteesta

<https://www.netgear.com/mobileapps>.



Tällä sovelluksella voit tarkastella tukiaseman asetuksia, yhteyttä ja datakäyttöä älypuhelimesta tai tabletista käsin.

## Tukiaseman nollaaminen

---

Tukiaseman tehdasasetukset voi palauttaa **virtapainikkeella**.

1. Pidä **virtapainiketta** painettuna. Shutting down (Sammutetaan) -näyttö avautuu.
2. Pidä **virtapainiketta** edelleen painettuna. Factory Reset (Tehdasasetusten palautus) -näyttö avautuu.
3. Palauta tehdasasetukset näytön ohjeiden mukaisesti.

# Vad finns i lådan

- Mobil hotspot
- Batterilucka
- Batteri
- Mikro-USB-kabel
- Strömadapter
- Nano-SIM-adapter

# Det här är din hotspot

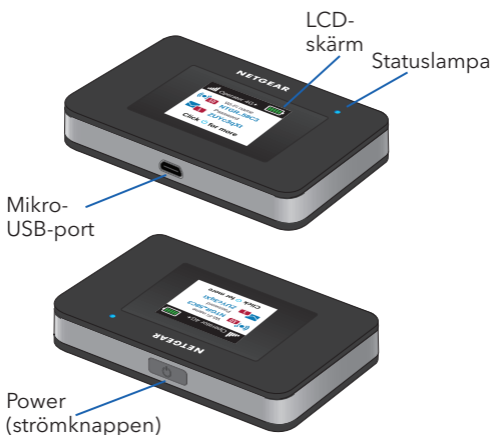

# Sätt i SIM-kortet

Ett mikro-SIM-kort (3FF) går in i SIM-kortplatsen. Om du har ett nano-SIM-kort (4FF) så kan du använda det med nano-SIM-adaptern som levereras tillsammans med den mobila hotspoten.

1. Skjut in SIM-kortet i kortplatsen med de guldfärgade kontakterna vända nedåt.
2. Se till att SIM-kortet sitter ordentligt.
3. Sätt i batteriet.

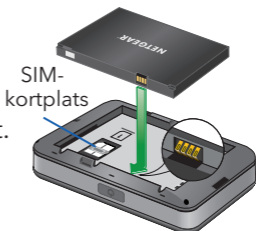

**Obs!** Innan du sätter i batteriet skriver du ned lösenordet för administratörsinloggning som finns tryckt på etiketten för åtkomst till webbadministrationssidan.



4. Sätt tillbaka baksidan.



# Ladda batteriet

---

Batteriet är delvis laddat vid köpet. Ladda batteriet helt genom att ansluta USB-kabeln till din mobila hotspot och anslut den till något av följande:

- Ett vägguttag (snabbare laddning)
- USB-porten på en bärbar dator

# Konfigurera din hotspot

---

Ditt SIM-konto måste vara aktivt för att du ska kunna ansluta till det mobila bredbandsnätverket. Om du använder ett mikro-SIM-kort som är förbetalt eller betalas löpande måste kontot ha ett positivt saldo.

1. Håll **Power** (strömknappen) intryckt tills LCD-skärmen slås på och en lista med språk visas.
2. Tryck på **Power** (strömknappen) för att välja språk.
3. Om du vill ange det här språket som standard håller du **Power** (strömknappen) intryckt tills förloppsindikatorn har slutförts och släpper sedan upp **Power** (strömknappen).

Om SIM-kortet har stöd för automatisk APN-konfiguration anger din hotspot standard-APN för SIM-kortet och är klar att använda.

4. Om *APN Setup Required* (APN-konfiguration krävs) visas gör du följande:
  - a. Tryck på **Power** (strömknappen) för att visa en lista över APN som är tillgängliga för SIM-kortet.
  - b. Tryck på **Power** (strömknappen) för att välja rätt APN.
  - c. Om du vill ställa in detta APN som standard håller du **Power** (strömknappen) intryckt tills förloppsindikatorn har slutförts och släpper sedan upp **Power** (strömknappen).

Din hotspot är nu klar att användas.

5. Om endast *Other* (annat) visas i APN-listan gör du följande:
  - a. Tryck på **Power** (strömknappen) för att välja **Other** (annat).

- b. Håll **Power** (strömknappen) intryckt tills förloppsindikatorn har slutförts och släpp sedan upp **Power** (strömknappen).
- c. Fyll i avsnittet Konfigurera ett APN om du vill lägga till ett standard-APN manuellt.
- d. Håll **Power** (strömknappen) intryckt i fem sekunder för att stänga av din hotspot.

## Statuslampa för hotspot

---

Statuslampan visar dataanslutningens status:

- **Blå, blinkar långsamt.** Hotspoten är klar.
- **Blå, dubbel blinkning.** Hotspoten överför data.
- **Orange, blinkar långsamt.** Hotspot är inte ansluten till nätverket.

# LCD-startskärm

---

Startskärmen visar WiFi-nätverksnamnet och -lösenordet för din mobila hotspot. Nätverksindikatorn visar vilket mobilt nätverk du är ansluten till.

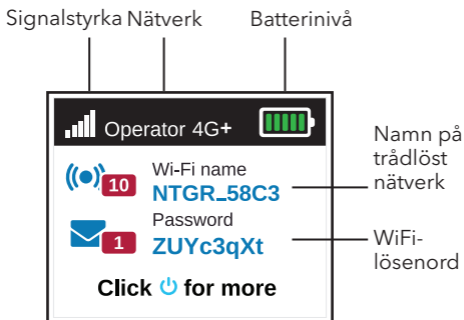

Tryck på **Power** (strömknappen) för att visa olika skärmar, till exempel meddelanden och enhetsinformation.

# Konfigurera ett APN

---

Du måste konfigurera ett APN om ett meddelande om att APN-konfiguration krävs visas på LCD-skärmen.

1. På datorn eller den mobila enheten öppnar du anslutningshanteraren för ditt WiFi-nätverk.
2. Hitta WiFi-nätverksnamnet för din mobila hotspot och anslut. LCD-startskärmen visar WiFi-nätverksnamnet och -lösenordet.
3. Öppna en webbläsare.
4. Ange **http://mywebui.net** eller **http://192.168.1.1**.
5. Ange lösenordet för administratörsinloggning. Du bör ändra det till det lösenord du vill använda. Hotspot-webbsidan visas.
6. Välj **Network > APN** (nätverk > APN).

7. Klicka på knappen **Add** (lägg till) och ange APN-informationen.  
Kontakta nättjänstleverantören för mer information.
8. Klicka på knappen **Save** (spara).
9. Klicka på alternativknappen för det nyskapade APN-namnet för att ange det som standard.  
Din hotspot är nu klar att användas.

## Ansluta till internet

LCD-startskärmen visar WiFi-nätverksnamnet och -lösenordet.

1. På datorn eller den mobila enheten öppnar du anslutningshanteraren för ditt WiFi-nätverk.
2. Hitta WiFi-nätverksnamnet för din mobila hotspot och anslut.
3. Starta en webbläsare och kontrollera att du har åtkomst till internet.

# Anpassa din hotspot

---

Du kan anpassa din hotspot genom att använda en webbläsare eller med hjälp av appen NETGEAR Mobile.

## Använda en webbläsare

1. På datorn eller den mobila enheten öppnar du anslutningshanteraren för ditt WiFi-nätverk.
2. Hitta WiFi-nätverksnamnet för din mobila hotspot och anslut. LCD-startskärmen visar WiFi-nätverksnamnet och -lösenordet.
3. Öppna en webbläsare.
4. Ange **http://mywebui.net** eller **http://192.168.1.1**.
5. Ange lösenordet för administratörsinloggning. Hotspot-webbsidan visas.

Mer information finns i handboken. Om du vill ladda ned användarhandboken går du till [www.netgear.com/support/](http://www.netgear.com/support/) och söker efter **AC797**.

# Ladda ned appen NETGEAR Mobile

Ladda ned den kostnadsfria appen  
NETGEAR Mobile från

<https://www.netgear.com/mobileapps>.



Använd appen om du vill visa din hotspots inställningar, anslutning och dataanvändningsinformation från din smartphone eller surfplatta.

## Återställ din hotspot

---

Du kan använda **Power** (strömknappen) för att återställa din hotspot till fabriksinställningarna.

1. Håll **Power** (strömknappen) intryckt.  
Avstängningsskärmen visas.
2. Fortsätt hålla **Power** (strömknappen) intryckt.  
Fabriksåterställningsskärmen visas.
3. Följ instruktionerna på skärmen för att slutföra fabriksåterställningen.



# Obsah balení

- Mobilní hotspot
- Kryt baterie
- Baterie
- Kabel Micro USB
- Napájecí adaptér
- Adaptér na kartu nano SIM

## Seznámení s hotspotem



# Vložení karty SIM

Do slotu na kartu SIM je možné vložit kartu formátu micro SIM (3FF). Pokud máte kartu formátu nano SIM (4FF), použijte ji společně s adaptérem na kartu nano SIM, který je součástí balení mobilního hotspotu.

1. Do slotu vsuňte kartu SIM zlatými kontakty dolů.
2. Zkontrolujte, zda je karta SIM pevně usazena.
3. Vložte baterii.

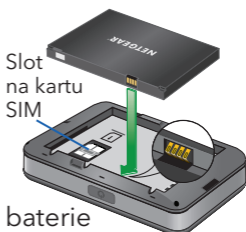

## **Poznámka:**

Před vložením baterie si poznamenejte přihlašovací heslo správce, které je uvedeno na štítku pro přístup na webovou stránku správce.



4. Nasadte kryt baterie.

# Nabijte baterii

---

Baterie se dodává částečně nabitá. Baterii nabijete úplně, když připojíte kabel USB k mobilnímu hotspotu a zároveň:

- k zásuvce (možnost rychlejšího nabití)
- k portu USB počítače

## Nastavení hotspotu

---

Aby bylo možné připojit se k mobilní širokopásmové síti, musí být aktivní účet karty SIM. Pokud používáte předplacenou kartu micro-SIM nebo kartu s účtováním podle spotřebovaných jednotek, musí účet vykazovat kladný zůstatek.

1. Stiskněte a podržte tlačítko **Power**, dokud se nerozsvítí displej LCD a nezobrazí se seznam jazyků.
2. Stisknutím tlačítka **Power** vyberte jazyk.
3. Chcete-li nastavit tento jazyk jako výchozí, stiskněte tlačítko **Power** a podržte jej, dokud se nevyplní stavové pole, a poté tlačítko **Power** uvolněte.

Pokud vaše SIM karta podporuje automatickou konfiguraci názvu APN, hotspot nastaví výchozí název APN pro vaši SIM kartu a hotspot je připraven k použití.

4. Pokud se zobrazí *APN Setup Required (Nutné nastavení APN)*, postupujte následovně:
  - a. Stisknutím tlačítka **Power** zobrazíte seznam názvů APN dostupných pro vaši SIM kartu.
  - b. Stisknutím tlačítka **Power** vyberte správný název APN.
  - c. Chcete-li nastavit tento název APN jako výchozí, podržte tlačítko **Power**, dokud se nevyplní stavové pole, a poté tlačítko **Power** uvolněte.

Váš hotspot je nyní připraven k použití.

5. Pokud se v seznamu názvů APN zobrazí *only Other (Pouze jiné)*, postupujte následovně:
  - a. Stisknutím tlačítka **Power** vyberte možnost **Other** (Jiné).
  - b. Podržte tlačítko **Power**, dokud se nevyplní stavové pole, a poté tlačítko **Power** uvolněte.

- c. Chcete-li přidat výchozí název APN ručně, vyplňte část Konfigurace názvu přístupového bodu (APN).
- d. Stisknutím a podržením tlačítka **Power** po dobu pěti sekund hotspot vypnete.

## Stavová kontrolka LED hotspotu

---

Stavová kontrolka LED signalizuje stav datového připojení:

- **Modrá, pomalé blikání.** Hotspot je připraven.
- **Modrá, dvojitě blikání.** Hotspot přenáší data.
- **Žlutá, pomalé blikání.** Hotspot není připojen k síti.

# Domovská obrazovka LCD

---

Na domovské obrazovce se zobrazí název a heslo sítě Wi-Fi mobilního hotspotu. Kontrolka sítě informuje o tom, ke které mobilní síti jste připojeni.

Intenzita  
signálu

Síť

Nabití baterie

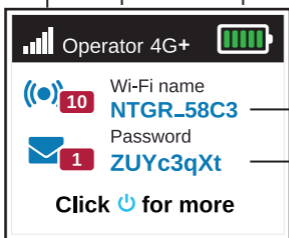

Název sítě  
Wi-Fi

Heslo sítě  
Wi-Fi

Stisknutím tlačítka **Power** procházíte různé obrazovky, například Notifications (Upozornění) a Device Information (Informace o zařízení).

# Konfigurace názvu přístupového bodu (APN)

---

Pokud se na obrazovce LCD zobrazí zpráva o tom, že je nutné nastavení APN, musíte jej nakonfigurovat.

1. Ve svém počítači nebo mobilním zařízení otevřete Správce připojení k síti Wi-Fi.
2. Vyhledejte název sítě Wi-Fi mobilního hotspotu a připojte se. Na domovské obrazovce LCD se zobrazí název a heslo sítě Wi-Fi.
3. Spustíte webový prohlížeč.
4. Zadejte adresu **http://mywebui.net** nebo **http://192.168.1.1**.
5. Zadejte přihlašovací heslo správce. Heslo doporučujeme změnit na nějaké, které chcete používat. Zobrazí se webová stránka hotspotu.
6. Vyberte možnost **Network > APN** (Síť > APN).

7. Klikněte na tlačítko **Add** (Přidat) a zadejte podrobnosti názvu APN. Tyto informace získáte od poskytovatele síťových služeb.
8. Klikněte na tlačítko **Save** (Uložit).
9. Klikněte na přepínací tlačítko pro nově vytvořený název APN a nastavte jej jako výchozí. Váš hotspot je nyní připraven k použití.

## Připojte se k internetu

---

Na domovské obrazovce LCD se zobrazí název a heslo sítě Wi-Fi.

1. Ve svém počítači nebo mobilním zařízení otevřete Správce připojení k síti Wi-Fi.
2. Vyhledejte název sítě Wi-Fi mobilního hotspotu a připojte se.
3. Spusťte webový prohlížeč a ověřte, zda máte přístup k internetu.



# Přizpůsobení hotspotu

---

Svůj hotspot můžete přizpůsobit prostřednictvím webového prohlížeče nebo aplikace NETGEAR Mobile.

## Použijte webový prohlížeč

1. Ve svém počítači nebo mobilním zařízení otevřete Správce připojení k síti Wi-Fi.
2. Vyhledejte název sítě Wi-Fi mobilního hotspotu a připojte se. Na domovské obrazovce LCD se zobrazí název a heslo sítě Wi-Fi.
3. Spustíte webový prohlížeč.
4. Zadejte adresu **<http://mywebui.net>** nebo **<http://192.168.1.1>**.
5. Zadejte přihlašovací heslo správce. Zobrazí se webová stránka hotspotu.

Podrobnější informace naleznete v uživatelské příručce. Uživatelskou příručku si můžete stáhnout na adrese [www.netgear.com/support/](http://www.netgear.com/support/) po vyhledání hesla **AC797**.

# Stáhněte si aplikaci NETGEAR Mobile

Stáhněte si bezplatnou aplikaci  
NETGEAR Mobile na adrese  
<https://www.netgear.com/mobileapps>.



Pomocí této aplikace lze zobrazit nastavení a připojení hotspotu a také informace o připojení a využití dat ve smartphonu nebo tabletu.

## Reset hotspotu

---

K resetování hotspotu do továrního nastavení můžete použít tlačítko **Power** (Napájení).

1. Stiskněte a podržte tlačítko **Power** (Napájení).  
Zobrazí se okno vypínání.
2. Pokračujte stisknutím a podržením tlačítka **Power** (Napájení).  
Zobrazí se okno továrního nastavení.
3. Postupujte podle pokynů na obrazovce a dokončete reset do továrního nastavení.

# Support and Community

Visit [netgear.com/support](https://www.netgear.com/support) to get your questions answered and access the latest downloads.

You can also check out our NETGEAR Community for helpful advice at [community.netgear.com](https://community.netgear.com).

For regulatory compliance information including the EU Declaration of Conformity, visit <https://www.netgear.com/about/regulatory/>.

See the regulatory compliance document before connecting the power supply.

For NETGEAR's Privacy Policy, visit <https://www.netgear.com/about/privacy-policy>.

By using this device, you are agreeing to NETGEAR's Terms and Conditions at <https://www.netgear.com/about/terms-and-conditions>. If you do not agree, return the device to your place of purchase within your return period.

# Support und Community

Unter [netgear.com/support](https://www.netgear.com/support) finden Sie Antworten auf Ihre Fragen und die neuesten Downloads.

Hilfreiche Tipps finden Sie auch in unserer NETGEAR Community unter [community.netgear.com](https://community.netgear.com).

Informationen zur Einhaltung der rechtlichen Vorschriften, einschließlich der EU-Konformitätserklärung, finden Sie unter <https://www.netgear.com/about/regulatory/>.

Lesen Sie das Dokument zur Einhaltung rechtlicher Vorschriften, bevor Sie das Gerät an die Stromversorgung anschließen.

Die Datenschutzrichtlinie von NETGEAR finden Sie unter <https://www.netgear.com/about/privacy-policy>.

Durch die Verwendung dieses Geräts stimmen Sie den Geschäftsbedingungen von NETGEAR unter <https://www.netgear.com/about/terms-and-conditions> zu. Wenn Sie nicht einverstanden sind, senden Sie das Gerät innerhalb der Rückgabefrist an Ihren Händler zurück.

# Support et communauté

Visitez [netgear.com/support](https://www.netgear.com/support) pour obtenir des réponses à vos questions et accéder aux derniers téléchargements.

Vous pouvez également consulter notre communauté NETGEAR pour obtenir de bons conseils sur [community.netgear.com](https://community.netgear.com).

Pour les informations à propos de la conformité réglementaire, y compris la Déclaration de conformité pour l'UE, rendez-vous sur <https://www.netgear.com/about/regulatory/>.

Avant de brancher l'alimentation, reportez-vous au document de conformité légale.

Pour consulter la Politique de confidentialité de NETGEAR, consultez <https://www.netgear.com/about/privacy-policy>.

En utilisant cet appareil, vous acceptez les Conditions générales de NETGEAR sur la page <https://www.netgear.com/about/terms-and-conditions>. Si vous ne les acceptez pas, renvoyez l'appareil à votre point de vente dans le délai de retour.

# Asistencia técnica y comunidad

Visite [netgear.com/support](https://www.netgear.com/support) para obtener todas las respuestas a sus preguntas y acceder a las descargas más recientes.

También podrá echar un vistazo a los útiles consejos de nuestra comunidad de NETGEAR en [community.netgear.com](https://community.netgear.com).

Para consultar la declaración de conformidad de la UE, visite <https://www.netgear.com/about/regulatory/>.

Consulte el documento de cumplimiento normativo antes de conectar la fuente de alimentación.

Para la consultar la Política de privacidad de NETGEAR, visite <https://www.netgear.com/about/privacy-policy>.

El uso de este dispositivo implica su aceptación de los términos y condiciones de NETGEAR descritos en <https://www.netgear.com/about/terms-and-conditions>. Si no los acepta, deberá devolver el dispositivo en el establecimiento en el que lo adquirió dentro del plazo de devolución.

# Supporto e Community

Visita [netgear.com/support](https://www.netgear.com/support) per trovare le risposte alle tue domande e accedere agli ultimi download.

Puoi cercare anche utili consigli nella nostra Community NETGEAR, visitando la pagina [community.netgear.com](https://www.netgear.com/community).

Per la conformità alle normative vigenti, compresa la Dichiarazione di conformità UE, visitare il sito Web <https://www.netgear.com/about/regulatory/>.

Prima di collegare l'alimentazione, consultare il documento relativo alla conformità normativa.

Per consultare l'Informativa sulla privacy di NETGEAR, visitare il sito Web <https://www.netgear.com/about/privacy-policy>.

Utilizzando questo dispositivo, l'utente accetta i Termini e le condizioni di NETGEAR consultabili all'indirizzo <https://www.netgear.com/about/terms-and-conditions>. Se l'utente non accetta tali Termini e condizioni, restituire il dispositivo presso il luogo di acquisto entro il termine previsto per la restituzione.

## Tuki ja yhteisö

Osoitteessa [netgear.com/support](https://www.netgear.com/support) voit saada vastauksia kysymyksiisi sekä uusimpia latauksia.

Voit myös tutustua NETGEAR-yhteisöömme ja saada hyödyllisiä neuvoja osoitteessa [community.netgear.com](https://www.netgear.com/community).

Säännöstenmukaisuustiedot ja EU:n vaatimuksenmukaisuusvakuutus ovat osoitteessa <https://www.netgear.com/about/regulatory/>.

Tutustu säännöstenmukaisuustietoihin ennen virtalähteen liittämistä.

NETGEARin yksityisyydensuojakäytäntö on osoitteessa <https://www.netgear.com/about/privacy-policy>.

Käyttämällä tätä laitetta hyväksyt NETGEARin käyttöehdot, jotka ovat osoitteessa <https://www.netgear.com/about/terms-and-conditions>. Jos et hyväksy niitä, palauta laite ostopaikkaan palautusajan aikana.

# Support och community

Gå till [netgear.com/support](https://www.netgear.com/support) för att få dina frågor besvarade och komma åt de senaste nedladdningarna.

Du kan också besöka vår NETGEAR-community och få praktiska råd på [community.netgear.com](https://community.netgear.com).

Information om efterlevnad, inklusive EG-försäkran om överensstämmelse, finns på <https://www.netgear.com/about/regulatory/>.

Läs dokumentet om efterlevnad innan du ansluter strömkällan.

NETGEARs sekretesspolicy hittar du på <https://www.netgear.com/about/privacy-policy>.

Genom att använda den här enheten godkänner du NETGEARs villkor på <https://www.netgear.com/about/terms-and-conditions>. Om du inte godkänner villkoren ska du returnera enheten till inköpsstället inom returperioden.

# Podpora a komunita

Na stránce [netgear.com/support](https://www.netgear.com/support) najdete odpovědi na otázky a možnost stáhnout nejnovější aktualizace.

Na stránce komunity NETGEAR [community.netgear.com](https://community.netgear.com) můžete získat užitečné rady.

Prohlášení o shodě s příslušnými zákony a předpisy, například Prohlášení o shodě pro EU, najdete na stránce <https://www.netgear.com/about/regulatory/>.

Před připojením zdroje napájení si přečtěte prohlášení o shodě s příslušnými předpisy.

Zásady ochrany osobních údajů společnosti NETGEAR naleznete na adrese <https://www.netgear.com/about/privacy-policy>.

Používáním tohoto zařízení souhlasíte s podmínkami a ujednáními společnosti NETGEAR dostupnými na adrese <https://www.netgear.com/about/terms-and-conditions>. Pokud s nimi nesouhlasíte, vraťte zařízení do místa nákupu během reklamační lhůty.



© NETGEAR, Inc., NETGEAR and the NETGEAR Logo are trademarks of NETGEAR, Inc. Any non-NETGEAR trademarks are used for reference purposes only.

**NETGEAR INTERNATIONAL LTD**

Floor 1, Building 3  
University Technology Centre  
Curraheen Road, Cork,  
T12EF21, Ireland



April 2020

**NETGEAR, Inc.**

350 East Plumeria Drive  
San Jose, CA 95134, USA



201-25373-03