

# NINJA

## SMOOTHIE MAKER

SMOOTHIE MAKER

APPAREIL À SMOOTHIES

SMOOTHIE MAKER

BATIDORA PARA SMOOTHIES

SMOOTHIE MAKER

SMOOTHIE MAKER

SMOOTHIE MAKER

SMOOTHIE MAKER

MÁQUINA DE FAZER

SMOOTHIES

SMOOTHIE MAKER

-SEKOITIN

SMOOTHIE MAKER

**QB3001EUS**

INSTRUCTIONS

GEBRAUCHSANWEISUNG

NOTICE D'UTILISATION  
ET GARANTIE NINJA

BRUGERVEJLEDNING

INSTRUCCIONES

ISTRUZIONI

INSTRUCTIES

INSTRUKSJONER

INSTRUKCJA

INSTRUÇÕES

OHJEET

INSTRUKTIONER



# THANK YOU FOR PURCHASING

your Ninja Smoothie Maker

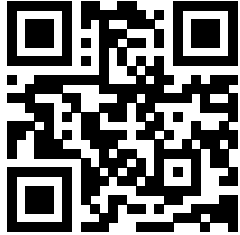

 **Scan the QR code for instructions, support, warranty registration, and a little inspiration.**

 **NinjaKitchen.eu**

### RECORD THIS INFORMATION

Model Number: \_\_\_\_\_  
 Serial Number: \_\_\_\_\_  
 Date of Purchase: \_\_\_\_\_  
 (Keep receipt)  
 Store of Purchase: \_\_\_\_\_

### TECHNICAL SPECIFICATIONS

Voltage: 220-240V-, 50-60Hz  
 Power: 700 Watts

### CUP CAPACITY:

470ml

**PLEASE READ CAREFULLY AND KEEP FOR FUTURE REFERENCE.**

# IMPORTANT SAFETY INSTRUCTIONS

**To reduce the risk of injury, fire, electrical shock or property damage, basic safety precautions must always be followed, including the following numbered warnings and subsequent instructions. Do not use appliance for other than intended use.**

## WARNING

To reduce the risk of fire, electric shock, serious injury, death, or damage when using this appliance, follow these basic safety precautions.

- 1** Read all instructions prior to using the appliance and its accessories.
- 2** Carefully observe and follow all warnings and instructions. This unit contains electrical connections and moving parts that potentially present risk to the user.
- 3** **ALWAYS** exercise care when handling the Pro Extractor Blades® Assembly. The blades are sharp. **ONLY** grasp the Pro Extractor Blades® Assembly by the outer perimeter of the blade assembly base. Failure to use care when handling the blade assembly will result in a risk of laceration.
- 4** Take your time and exercise care during unpacking and appliance setup. This appliance contains sharp, loose blades that can cause injury if mishandled.
- 5** Take inventory of all contents to ensure you have all parts needed to properly and safely operate your appliance.
- 6** Turn the appliance **OFF**, then unplug the appliance from the socket when not in use, before assembling or disassembling parts, and before cleaning. To unplug, grasp the plug by the body and pull from the socket. **NEVER** unplug by grasping and pulling the flexible cord.
- 7** Before use, wash all parts that may contact food. Follow washing instructions covered in this instruction manual.
- 8** Blades are sharp. Handle carefully.
- 9** To protect against the risk of electric shock, **DO NOT** submerge the appliance or allow the power cord to contact any form of liquid.
- 10** **DO NOT** use this appliance outdoors. It is designed for indoor household use only.
- 11** **DO NOT** operate any appliance with a damaged cord or plug, or after the appliance malfunctions or is dropped or damaged in any manner. This appliance has no user-serviceable parts. If damaged, contact SharkNinja for servicing.
- 12** **DO NOT** abuse the power cord. Never carry the appliance by the power cord or yank it to disconnect from electrical socket; instead grasp the plug and pull to disconnect.
- 13** Extension cords should **NOT** be used with this appliance.
- 14** **DO NOT** allow children to operate this appliance, to play with it, or use as a toy. Keep the appliance and its cord out of reach of children.

**TIP:** You can find the model and serial numbers on the QR code label located on the back of the unit by the power cord.



This marking indicates this product should not be disposed of with other household wastes. To prevent possible harm to the environment or human health from uncontrolled waste disposal, recycle it responsibly to promote the sustainable reuse of material sources. To return your used device, please use the return and collection systems or contact the retailer where this product was purchased. They can take this product for environmentally safe recycling.

## IMPORTANT SAFETY INSTRUCTIONS

- 15** This appliance is **NOT** intended to be used by people (including children) with reduced physical, sensory, or mental capabilities, or lack of experience and knowledge, unless they are given supervision or instruction concerning use of the appliance by a person responsible for their safety.
- 16** Before each use, inspect blade assemblies for damage. If a blade is bent or damage is suspected, contact SharkNinja to arrange for replacement.
- 17** **DO NOT** attempt to sharpen blades.
- 18** Keep the appliance and its cord out of reach of children.
- 19** **DO NOT** allow the unit or the cord to hang over the edges of tables or worktops. The cord may become snagged and pull the appliance off the work surface.
- 20** **DO NOT** allow any part of the unit to contact hot surfaces, including stoves and other heating appliances.
- 21** **ALWAYS** use the appliance on a dry and level surface.
- 22** **NEVER** place a blade assembly on the motor base without it first being attached to its corresponding container (bowl, pitcher, cup) and lid.
- 23** **ONLY** use attachments and accessories that are provided with the product or are recommended by SharkNinja. The use of attachments not recommended or sold by SharkNinja may cause fire, electric shock, or injury.
- 24** The use of attachments, including canning jars, not recommended by the manufacturer may cause a risk of injury to persons.  
**DO NOT** use stainless steel cup accessory model XSKDWSS24 with blender.
- 25** During operation and handling of the appliance, avoid contact with moving parts.
- 26** **DO NOT** operate the appliance with an empty container.
- 27** **DO NOT** fill containers past the **MAX FILL** or **MAX LIQUID** lines.
- 28** **DO NOT** microwave any containers or accessories provided with the appliance.
- 29** **DO NOT** perform grinding operations with the Single-Serve Cup and Pro Extractor Blades® Assembly.
- 30** Before operation, ensure all utensils are removed from containers. Failure to remove utensils can cause containers to shatter and potentially result in personal injury and property damage.
- 31** Keep hands, hair, clothing, as well as utensils out of container while processing to reduce the risk of severe injury to persons or damage to the appliance. A scraper may be used but only when the appliance is not running.
- 32** **NEVER** operate the appliance without lids and caps in place. **DO NOT** attempt to defeat the interlock mechanism. Ensure the container and lid are properly installed before operation.

- 33** **DO NOT** expose the containers and accessories to extreme temperature changes. They may experience damage.
- 34** **NEVER** leave the appliance unattended while in use.
- 35** **DO NOT** blend hot liquids. Doing so may result in pressure buildup and steam exposure that can pose a risk of the user being burned.
- 36** **DO NOT** remove the cup from the motor base while the appliance is running.
- 37** Remove the Pro Extractor Blades® Assembly from the Single-Serve Cup upon completion of blending. **DO NOT** store ingredients before or after blending them in the cup with the blade assembly attached. Some foods may contain active ingredients or release gases that will expand if left in a sealed container, resulting in excessive pressure buildup that can pose a risk of injury. For ingredient storage in the cup, use only Spout Lid to cover.
- 38** The maximum wattage rating for this appliance is based on the configuration of the Pro Extractor Blades® Assembly and Single-Serve Cup. Other configurations may draw less power or current.
- 39** Max **ON** time is 30 seconds under 700W load. If the appliance overheats, a thermal switch will become activated and shut off the motor. To reset, unplug the appliance and let it cool down for approximately 30 minutes before using again.
- 40** **DO NOT** process dry ingredients without adding liquid to the Single-Serve Cup. The Single-Serve Cup is not intended for dry blending.
- 41** To protect against risk of electrical shock, **DO NOT** immerse the motor base in water or other liquid.
- 42** **DO NOT** spray the motor base with any liquids. Turn off and unplug the motor base before cleaning.
- 43** The maximum wattage rating for this appliance is achieved by chopping 200g beef in the 470ml (16oz) cup for 5 seconds.



Indicates to read and review instructions to understand operation and use of product.



Indicates the presence of a hazard that can cause personal injury, death or substantial property damage if the warning included with this symbol is ignored.



For indoor and household use only.

## SAVE THESE INSTRUCTIONS

## SAVE THESE INSTRUCTIONS

# GETTING TO KNOW YOUR NINJA SMOOTHIE MAKER

## MAIN UNIT

- A** 470ml Single Serve Cup
- B** Pro Extractor Blades® Assembly
- C** Motor Base (attached power cord not shown)
- D** Spout Lid

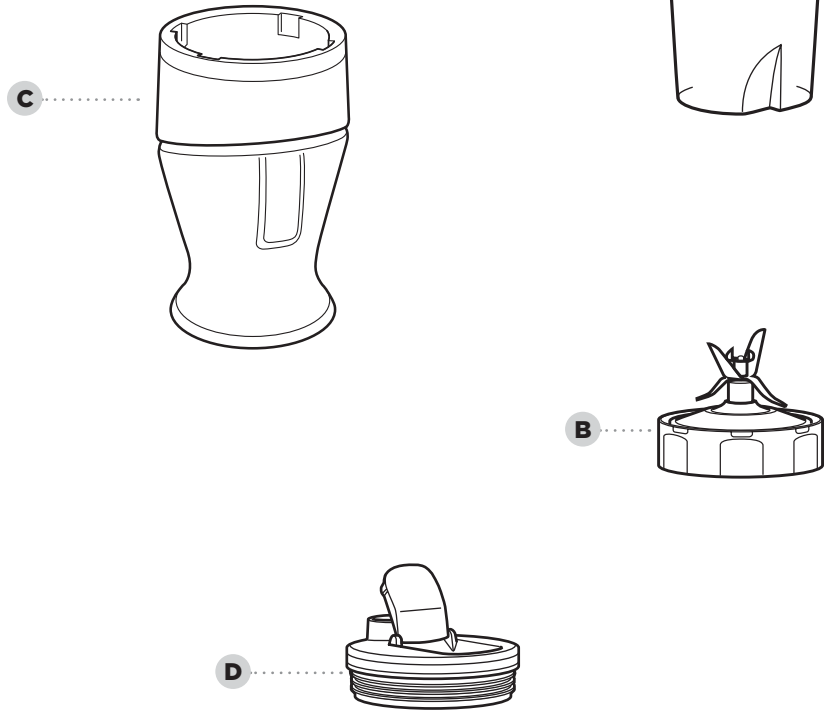

# BEFORE FIRST USE

## DID YOU KNOW?

- You can take your drinks on the go using the Spout Lids.
- The containers, blade assemblies, and lids are BPA free and dishwasher safe.

**NOTE:** Handle the Pro Extractor Blades® Assembly by grasping around the perimeter of the blade assembly base.

**NOTE:** All attachments are dishwasher safe. It is recommended that the lids, containers and blade assemblies be placed on the top rack of the dishwasher. Ensure blade assemblies and lids are removed from their containers before placing in the dishwasher. Exercise care when handling blade assemblies.

- 1** Remove all packaging materials from the appliance. Exercise care when unpacking blade assemblies. All blade assemblies are sharp.
- 2** Wash containers, lids, and blade assemblies in warm, soapy, water using a dishwashing utensil with a handle to avoid direct contact with the blades. Exercise care when handling blade assemblies, as the blades are sharp.
- 3** Thoroughly rinse and air-dry all parts.

To order additional parts and accessories, visit [ninjakitchen.eu](http://ninjakitchen.eu)

## CARE & MAINTENANCE

### CLEANING

- 1 Separate all parts.
- 2 Wash all containers in warm, soapy water with a soft cloth.
- 3 **Hand-Washing**  
Wash cups, lids and blade assembly in warm, soapy water. Use a dishwashing utensil with a handle to avoid direct contact with the blades. Exercise care when handling the blade assembly as the blades are sharp. Thoroughly rinse and air-dry all parts.

### Dishwasher

Cups, lids, and blade assembly are dishwasher safe. Place the cups, lids, and blade assembly on the top rack of the dishwasher **ONLY**. Ensure the blade assembly and lid are removed from the cup before placing in the dishwasher.

### Motor Base

Turn off the unit and unplug the motor base before cleaning. Wipe motor base with a clean, damp cloth.

**NEVER** directly spray the base with water or other liquids.

**DO NOT** use abrasive cloths/pads/brushes to clean the base, as this can dull or scratch the surface.

### RESETTING THE MOTOR THERMOSTAT

This unit features a unique safety system that prevents damage to the motor and drive system should you inadvertently overload it. If the unit is overloaded, the motor will be temporarily disabled. Should this occur, follow the reset procedure below.

- 1 Unplug the unit from the socket.
- 2 Allow the unit to cool for approximately 30 minutes.
- 3 Remove the container's lid and blade assembly. Empty the container and ensure no ingredients are jamming the blade assemblies.

**IMPORTANT:** Ensure that maximum capacities are not exceeded. This is the most typical cause of appliance overload.

## TROUBLESHOOTING GUIDE

**WARNING: To reduce the risk of shock and unintended operation, turn power off and unplug unit before troubleshooting.**

### Motor doesn't start or blade assembly doesn't rotate

- Make sure the cup is securely placed onto the motor base.
- Check that the plug is securely inserted into the socket.
- Check fuse or breaker in your home. Replace the fuse/reset breaker.
- Check that the inside of the motor base is clean and there is no food blocking the connection between the motor base and the cup.
- There is too much food in the container. Unplug the motor base. Remove some food and try again.
- The unit has overheated. Unplug and wait approximately 30 minutes before using again.

### Food collects on the sides of the cup

- Too much food is being processed at one time. Turn the motor base off. When the blades stop rotating, remove the cup from the motor base. Remove some of the food being processed.

### Snow from ice cannot be achieved

- Do not use ice that has been sitting out or has started to melt.
- Be sure to use short pulses in the beginning to break up large pieces.



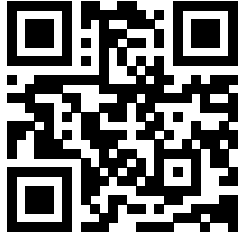

 **Scanne den QR-Code zur  
Garantieregistrierung  
sowie für Anleitungen,  
Unterstützung und ein  
wenig Inspiration.**

 **NinjaKitchen.eu**

**BEWAHREN SIE DIE FOLGENDEN  
INFORMATIONEN GUT AUF**

Modellnummer: \_\_\_\_\_

Seriennummer: \_\_\_\_\_

Kaufdatum: \_\_\_\_\_

(Beleg aufbewahren)

Geschäft: \_\_\_\_\_

**TECHNISCHE DATEN**

Spannung: 220-240 V~, 50-60 Hz

Leistung: 700 Watt

**BEHÄLTERKAPAZITÄT:**

470 ml

**BITTE AUFMERKSAM DURCHLESEN  
UND ZUR INFORMATION  
AUFBEWAHREN.**

**TIPP:** Sie finden die Modell- und  
Seriennummer auf dem QR-Code-Etikett  
auf der Rückseite des Geräts neben dem  
Netzkabel.



Die entsprechende Markierung  
zeigt an, dass dieses Produkt in  
der EU nicht mit dem normalen  
Haushaltsmüll entsorgt werden  
darf. Indem Sie sicherstellen, dass dieses  
Gerät korrekt entsorgt wird, helfen  
Sie mit, potentiellen negativen Folgen  
für die Umwelt und die menschliche  
Gesundheit vorzubeugen, und Sie tragen  
verantwortlich dazu bei, dass Materialien  
nachhaltig wiederverwendet werden.  
Benutzen Sie bitte für die Rückgabe des  
Altgeräts entsprechende Rückgabe- und  
Sammelsysteme oder kontaktieren Sie  
den Einzelhändler, bei dem Sie das Gerät  
gekauft haben. Diese können dieses  
Produkt für ein umweltfreundliches und  
sicheres Recycling zurücknehmen.

**Um Verletzungen, Feuer, Stromschläge oder Sachschäden zu vermeiden sind stets grundlegende Sicherheitsvorkehrungen zu beachten, einschließlich der im Folgenden aufgeführten Warnungen und der nachfolgenden Bedienungsanleitung. Benutzen Sie keinesfalls das Gerät für andere Zwecke als die in der Anleitung angegebenen.**

**⚠️ WARNUNG**

Um das Risiko von Bränden,  
Elektroschocks schweren Verletzungen,  
Tod oder Sachschäden bei der  
Verwendung dieses Geräts zu reduzieren,  
befolgen Sie diese grundlegenden  
Sicherheitsvorkehrungen.

- 1 Lesen Sie vor dem Gebrauch des  
Gerätes und des Zubehörs die  
Bedienungsanleitung durch.
- 2 Beachten Sie genau alle Warnungen  
und die Bedienungsanleitung. Das  
Gerät verfügt über elektrische  
Anschlüsse und bewegliche Teile, von  
denen eine Gefahr für den Benutzer  
ausgehen kann.
- 3 Beim Handhaben der Pro Extractor  
Blades® Klingeneinheit **IMMER** Vorsicht  
walten lassen. Die Klingen sind scharf.  
Fassen Sie die Pro Extractor Blades®  
Klingeneinheit **NUR** am Rand des  
unteren Teils der Klingeneinheit an.  
Unzureichende Vorsicht bei der  
Handhabung des Messers kann zu  
Verletzungen führen.
- 4 Nehmen Sie sich Zeit und seien Sie  
vorsichtig beim Auspacken und  
Zusammensetzen des Gerätes. Dieses  
Gerät enthält scharfe, lose Klingen,  
die bei unsachgemäßem Gebrauch  
Verletzungen verursachen können.
- 5 Vergewissern Sie sich, dass alle für  
den ordnungsgemäßen und sicheren  
Betrieb des Gerätes erforderlichen  
Teile vorhanden sind.
- 6 Schalten Sie das Gerät **AUS** und ziehen  
Sie den Netzstecker aus der Steckdose,  
wenn das Gerät nicht verwendet wird,  
bevor Sie Teile zusammenbauen oder  
auseinanderbauen, sowie vor jeder  
Reinigung. Ziehen Sie das Netzkabel  
immer am Stecker aus der Steckdose.  
**NIEMALS** den Netzstecker aus der  
Steckdose ziehen, indem Sie an dem  
flexiblen Kabel ziehen.
- 7 Reinigen Sie vor dem Gebrauch alle  
Teile, die mit Nahrungsmitteln in  
Berührung kommen können. Beachten  
Sie die Bedienungsanleitung zum  
Spülen in dieser Gebrauchsanweisung.
- 8 Die Klingen sind scharf. Gehen Sie  
stets vorsichtig damit um.
- 9 Zum Schutz vor der Gefahr eines  
Stromschlags tauchen Sie das Gerät  
**NICHT** ins Wasser ein und lassen Sie  
das Netzkabel nicht mit Wasser oder  
anderen Flüssigkeiten in Berührung  
kommen.
- 10 **Verwenden Sie dieses Gerät NICHT**  
im Freien. Es ist ausschließlich für  
den Innengebrauch im Haushalt  
vorgesehen.
- 11 **Bedienen Sie KEINE** Geräte, deren  
Kabel oder Stecker beschädigt sind,  
oder wenn das Gerät nicht richtig  
funktioniert, fallengelassen oder in  
sonstiger Weise beschädigt wurde.  
Dieses Gerät enthält keine vom  
Benutzer zu wartenden Teile. Wenden  
Sie sich bei Beschädigungen an den  
Kundendienst von SharkNinja.
- 12 **Benutzen Sie KEINESFALLS** das  
Netzkabel auf andere Weise. Tragen  
Sie das Gerät nie am Netzkabel und  
reißen Sie nicht ruckartig daran, um es  
aus der Steckdose zu ziehen; fassen  
Sie stattdessen den Stecker an und  
ziehen Sie den diesen heraus.
- 13 Verlängerungskabel sollten mit diesem  
Gerät **NICHT** verwendet werden.
- 14 **Erlauben Sie Kindern NICHT**, das  
Gerät zu bedienen, damit zu spielen  
oder es als Spielzeug zu benutzen.  
Kinder dürfen keinen Zugriff auf das  
Gerät und das Kabel haben.

## WICHTIGE SICHERHEITSHINWEISE

- 15** Dieses Gerät darf **NICHT** von Personen (darunter Kinder) mit verminderten physischen, sensorischen oder geistigen Fähigkeiten oder einem Mangel an Erfahrung und Kenntnissen benutzt werden, es sei denn sie werden beaufsichtigt oder bezüglich des Gebrauchs des Geräts durch eine für ihre Sicherheit verantwortliche Person angewiesen.
- 16** Prüfen Sie vor jedem Gebrauch die Klingeneinheit auf Beschädigungen. Falls eine der Klingen verbogen ist oder der Verdacht besteht, dass es zu einer Beschädigung gekommen sein könnte, wenden Sie sich an den Kundendienst von SharkNinja, um ein Ersatzteil zu bestellen.
- 17 Versuchen Sie NICHT**, die Klingen zu schärfen.
- 18** Kinder dürfen keinen Zugriff auf das Gerät und das Kabel haben.
- 19 Lassen Sie das Gerät oder das Kabel NICHT** über die Kanten von Tischen oder Arbeitsplatten hängen. Das Kabel könnte sich dabei verheddern und das Gerät könnte von der Arbeitsfläche gezogen werden.
- 20 Lassen Sie das Gerät oder das Kabel NICHT** mit heißen Oberflächen, einschließlich Öfen oder sonstigen Heizgeräten, in Berührung kommen.
- 21** Verwenden Sie das Gerät **IMMER** auf einer trockenen und ebenen Oberfläche.
- 22** Positionieren Sie eine Klingeneinheit **NIEMALS** auf die Motorbasis, ohne dass sie vorher an ihren entsprechenden Behälter (Schale, Krug, Becher) und Deckel angebracht ist.
- 23** Verwenden Sie **NUR** Aufsätze und Zubehörteile, die mit dem Produkt geliefert oder von SharkNinja empfohlen werden. Die Verwendung von Zubehör, das nicht von SharkNinja empfohlen wird, kann zu Bränden, Stromschlägen oder Verletzungen führen.
- 24** Die Verwendung von Aufsätzen, einschließlich Einmachgläser, die nicht vom Hersteller empfohlen werden, kann eine Gefahr von Verletzungen an Personen verursachen.  
Verwenden Sie **NICHT** das Edelstahlbecher-Zubehörmodell XSKDWSS24 mit dem Mixer.
- 25** Vermeiden Sie während des Betriebs und der Handhabung des Gerätes jede Berührung mit seinen beweglichen Teilen.
- 26 Betreiben Sie das Gerät NICHT** mit leerem Behälter.
- 27** Füllen Sie Behälter **NICHT** über die **MAXIMALE FÜLLLINIE** oder **MAXIMALE FLÜSSIGKEITSLINIE** hinaus.
- 28** Geben Sie die Behälter oder das mitgelieferte Zubehör **NICHT** in die Mikrowelle.
- 29** Verwenden Sie die den Einzelpartionsbecher und die Pro Extractor Blades® Klingeneinheit **NICHT** für Mahlvorgänge.
- 30** Vergewissern Sie sich vor der Inbetriebnahme, dass sich im Mixbecher keine Utensilien mehr befinden. Im Behälter verbliebene Utensilien können den Behälter zerschlagen, mit der Folge von Personen- und Sachschäden.
- 31** Halten Sie beim Verarbeiten von Lebensmitteln Hände, Haare, Kleidung und Utensilien aus dem Behälter heraus, um die Gefahr von schweren Verletzungen an Personen oder Schäden am Gerät zu verringern. Ein Schaber darf nur dann benutzt werden, wenn das Gerät nicht läuft.
- 32 Benutzen Sie das Gerät NIEMALS**, ohne dass Deckel und Kappen ordnungsgemäß angebracht sind. Versuchen Sie **NICHT**, den Verriegelungsmechanismus zu manipulieren, zu überwinden oder irgendwie zu beseitigen. Achten Sie vor Inbetriebnahme darauf, dass Mixkrug und Deckel ordnungsgemäß montiert sind.

**BEWAHREN SIE DIESE BEDIENUNGSANLEITUNG GUT AUF**

- 33 Setzen Sie die Behälter und Zubehörteile NICHT** extremen Temperaturschwankungen aus. Dies könnte zu Beschädigungen führen.
- 34** Lassen Sie das Gerät bei Benutzung **NIEMALS** unbeaufsichtigt.
- 35** Mixen Sie **KEINE** heißen Flüssigkeiten. Dies könnte dazu führen, dass sich im Behälter Druck aufbaut und heißer Dampf entweicht, was eine Gefahr von Verbrennungen am Benutzer darstellen kann.
- 36 Nehmen Sie NIEMALS** bei laufendem Gerät den Becher von der Motorbasis.
- 37** Nehmen Sie die Pro Extractor Blades® Klingeneinheit nach dem Mixen aus dem Single-Serve-Becher. Bewahren Sie **NIEMALS** vor oder nach dem Mixen Zutaten im Becher auf, solange die Klingeneinheit angebracht ist. Einige Lebensmittel enthalten aktive Inhaltsstoffe oder entlassen Gase, die sich ausdehnen; da sie in einem verschlossenen Behälter sind, kann es zu einem überhöhten Druckaufbau kommen, der das Risiko von Verletzungen beinhaltet. Wenn Sie Lebensmittel im Becher aufbewahren wollen, benutzen Sie dafür bitte ausschließlich den Deckel mit Ausgießer zum Abdecken.
- 38** Die maximale Wattleistung dieses Gerätes hängt von der Konfiguration der Pro Extractor Blades® Klingeneinheit und des Einzelpartionsbechers ab. Andere Konfigurationen haben ggf. eine geringere Leistungsaufnahme bzw. verbrauchen weniger Strom.
- 39** Die maximale **BENUTZUNGSDAUER** beträgt 30 Sekunden bei 700 W Leistung. Falls das Gerät überhitzt, wird ein ThermoSchalter aktiviert, der den Motor automatisch abschaltet. Um das Gerät wieder in Betrieb nehmen zu können, ziehen Sie bitte den Stecker aus der Steckdose und lassen Sie das Gerät circa 30 Minuten abkühlen, bevor Sie es erneut in Betrieb nehmen.
- 40 Verarbeiten Sie ohne Zugabe von Flüssigkeit in den Einzelpartionsbecher KEINE** trockenen Zutaten. Der Einzelpartionsbecher ist nicht für die Trockenmischung vorgesehen.
- 41** Tauchen Sie die Motorbasis zum Schutz vor der Gefahr eines Stromschlags **NIEMALS** in Wasser oder eine andere Flüssigkeit ein.
- 42 Sprühen Sie NIEMALS** irgendwelche Flüssigkeiten auf die Motorbasis. Schalten Sie das Antriebsteil vor dem Reinigen aus und ziehen Sie den Netzstecker.
- 43** Die maximale Wattleistung für dieses Gerät wird erreicht, wenn 200 g Rindfleisch 5 Sekunden lang im 470-ml-Behälter gehackt werden.



Weist darauf hin, dass die Bedienungsanleitungen gelesen und angeschaut werden müssen, um den Betrieb und die Nutzung des Gerätes zu verstehen.



Weist auf eine Gefahr hin, die zu Verletzungen, zum Tod oder zu erheblichen Sachschäden führen kann, wenn die in diesem Symbol enthaltene Warnung missachtet wird.



Nur zum Gebrauch im Innenbereich und für private Zwecke vorgesehen.

**BEWAHREN SIE DIESE BEDIENUNGSANLEITUNG GUT AUF**

# MERKMALE UND FUNKTIONEN IHRES NINJA SMOOTHIE MAKERS

## HAUPTTEILE

- A 470 ml Einzelpartionsbecher
- B Pro Extractor Blades Klingeneinheit
- C Antriebsteil mit Netzkabel
- D Ausgießdeckel

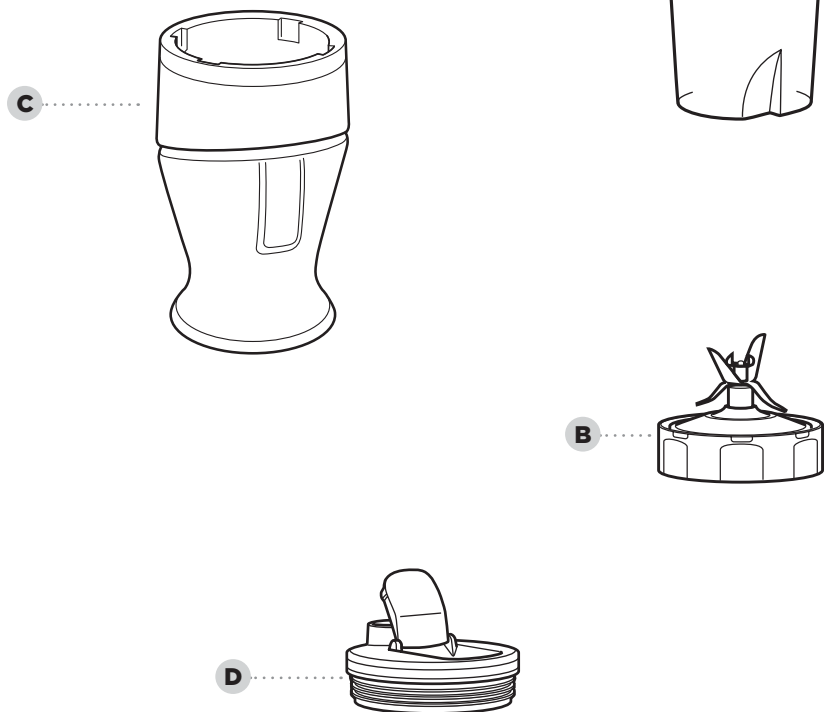

# VOR DEM ERSTEN GEBRAUCH

## WUSSTEN SIE SCHON?

- Sie können Ihre Getränke unter Verwendung des Ausgießdeckels für unterwegs mitnehmen.
- Die Behälter, Klingeneinheiten und Deckel sind frei von BPA und können im Geschirrspüler gereinigt werden.

**HINWEIS:** Fassen Sie die Pro Extractor Blades® Klingeneinheit NUR am Rand des unteren Teils der Klingeneinheit an.

**HINWEIS:** Das Zubehör ist für den Geschirrspüler geeignet. Es wird empfohlen, die Deckel, Behälter und Klingeneinheiten stets in den obersten Korb des Geschirrspülers zu legen. Achten Sie darauf, dass die Klingeneinheiten und Deckel aus den Behältern entfernt werden, bevor Sie diese in den Geschirrspüler legen. Vorsicht beim Umgang mit den Klingeneinheiten.

- 1 Entfernen Sie das gesamte Verpackungsmaterial vom Gerät. Vorsicht beim Auspacken der Klingeneinheiten. Die Klingen sind scharf.
- 2 Spülen Sie Behälter, Deckel und Klingeneinheiten in warmer Seifenlauge mit einer Spülbürste mit Griff, um direkten Kontakt mit den Klingen zu vermeiden. Gehen Sie mit den Klingeneinheiten immer sehr vorsichtig um, denn sie sind sehr scharf.
- 3 Spülen Sie alle Teile gründlich mit Wasser ab und lassen Sie sie an der Luft trocknen.

Um Ersatzteile und Zubehör zu bestellen, besuchen Sie [ninjakitchen.eu](http://ninjakitchen.eu)

## PFLEGE UND WARTUNG

### REINIGUNG

- 1 Nehmen Sie alle Teile auseinander.
- 2 Spülen Sie alle Behälter mit warmer Seifenlauge und einem weichen Tuch.
- 3 **Mit der Hand spülen**  
Spülen Sie Becher, Deckel und Klingeneinheit in warmem Wasser mit Geschirrspülmittel. Verwenden Sie dazu eine Spülbürste mit Griff, um die direkte Berührung mit den Klingen zu vermeiden. Gehen Sie mit der Klingeneinheit immer sehr vorsichtig um, denn die Klingen sind sehr scharf. Spülen Sie alle Teile gründlich mit Wasser ab und lassen Sie sie an der Luft trocknen.

### Geschirrspüler

Behälter, Deckel und Klingeneinheit können im Geschirrspüler gereinigt werden. Legen Sie Becher, Deckel und Klingeneinheit **NUR** in den oberen Korb des Geschirrspülers. Achten Sie darauf, dass die Klingeneinheit und der Deckel aus dem Behälter entfernt werden, bevor Sie diese in den Geschirrspüler legen.

### Motorbasis

Schalten Sie vor dem Reinigen das Gerät aus und ziehen Sie den Motorbasis-Stecker aus der Steckdose. Wischen Sie die Motorbasis mit einem sauberen, leicht feuchten Tuch ab.

Sprühen Sie **NIEMALS** Wasser oder andere Flüssigkeiten direkt auf das Antriebsteil.

Verwenden Sie zur Reinigung der Motorbasis **KEINE** scheuernden Tücher/Pads/Bürsten, da dies die Oberfläche stumpf machen oder verkratzen kann.

### ZURÜCKSETZEN DES MOTORHERMOSTATS

Dieses Gerät verfügt über ein einzigartiges Sicherheitssystem, das Schäden am Motor und Antriebssystem verhindert, sollten Sie Ihr Gerät versehentlich überlasten. Falls das Gerät überlastet ist, stoppt der Motor vorübergehend. Wenn das passiert, befolgen Sie das unten beschriebene Verfahren zum Zurücksetzen des Gerätes.

- 1 Trennen Sie das Gerät vom Stromnetz.
- 2 Lassen Sie das Gerät circa 30 Minuten abkühlen.
- 3 Entfernen Sie den Deckel und die Klingeneinheit aus dem Behälter. Leeren Sie den Behälter aus und achten Sie darauf, dass keine Zutaten die Klingeneinheit blockieren.

**WICHTIG:** Achten Sie darauf, dass das maximale Füllvolumen nicht überschritten wird. Dies ist der häufigste Grund für eine Überlastung des Gerätes.

## ANLEITUNG ZUR FEHLERBEHEBUNG

**WARNHINWEIS: Um Stromschläge oder unbeabsichtigtes Einschalten zu vermeiden, schalten Sie die Stromversorgung ab und ziehen Sie den Netzstecker des Gerätes, bevor Sie mit der Fehlersuche beginnen.**

### Motor startet nicht, oder die Klingeneinheit dreht sich nicht

- Stellen Sie sicher, dass der Becher fest auf der Motorbasis sitzt.
- Prüfen Sie, dass der Netzstecker korrekt in der Steckdose sitzt.
- Prüfen Sie die Sicherung oder den Schütz in Ihrem Haushalt. Ersetzen Sie gegebenenfalls die Sicherung oder setzen Sie den Sicherungsschalter zurück.
- Prüfen Sie, dass das Antriebsteil innen sauber ist und dass keine Lebensmittel die Verbindung zwischen der Motorbasis und dem Becher blockieren.
- Die Zutatenmenge im Behälter ist zu groß. Ziehen Sie den Netzstecker der Motorbasis. Nehmen Sie eine gewisse Zutatenmenge heraus und versuchen Sie es erneut.
- Das Gerät ist überhitzt. Ziehen Sie den Stecker aus der Steckdose und warten Sie 30 Minuten lang, bevor Sie das Gerät erneut in Betrieb nehmen.

### Es sammeln sich Lebensmittel an den Seiten des Bechers

- Es werden zu viele Lebensmittel auf einmal verarbeitet. Schalten Sie die Motorbasis aus. Wenn sich die Klingen nicht mehr drehen, nehmen Sie den Becher von der Motorbasis. Entnehmen Sie einen Teil der verarbeiteten Lebensmittel.

### Aus Eis lässt sich kein Eisschnee erzielen

- Verwenden Sie kein Eis, das außerhalb des Gefrierschranks stand bzw. bereits zu schmelzen begonnen hat.
- Arbeiten Sie unbedingt mit kurzen Impulsen, um große Eisstücke zu zerkleinern.

Wenn Sie als Verbraucher ein Produkt in Deutschland kaufen, erhalten Sie automatisch Ihre gesetzlichen Gewährleistungsrechte hinsichtlich der Mangelfreiheit des jeweiligen Produktes. Sie können diese gesetzlichen Rechte Ihrem Einzelhändler, bei dem Sie das Produkt erworben haben, gegenüber geltend machen oder uns gegenüber, sofern Sie das Produkt direkt bei Ninja erworben haben. Die Inanspruchnahme dieser gesetzlichen Rechte ist unentgeltlich.

Allerdings haben wir bei Ninja so großes Vertrauen in die Qualität unserer Produkte, dass wir Ihnen eine zusätzliche Herstellergarantie von zwei (2) Jahren bieten. Die Garantiefrist beginnt mit der Lieferung des Produktes. Diese Garantie schränkt Ihre gesetzlichen Rechte aus dem Kaufvertrag mit dem Einzelhändler, bei dem Sie das Produkt erworben haben, oder die Verpflichtungen Ihres Einzelhändlers aus dem Kaufvertrag mit ihm nicht ein. Das gilt auch gegenüber uns, wenn Sie das Produkt direkt von Ninja erworben haben.

Nachfolgend werden die Bedingungen und der Umfang unserer Herstellergarantie beschrieben, die Ninja Germany GmbH, Rotfeder-Ring 9, 60327 Frankfurt am Main (Deutschland) gibt.

### Ninja-Garantie

#### Wo ist die Garantie räumlich gültig?

Bitte beachten Sie, dass die zwei Jahres-Garantie für alle Produkte Geltung hat, die bei einem Händler (online und offline) mit Sitz in der EU gekauft wurden. Die Garantie deckt Ihr Gerät erst ab dem Kaufdatum und nur in dem Land, in dem es gekauft wurde.

#### Wie mache ich die Garantie geltend?

Wenden Sie sich hierzu bitte an unseren Kundendienst. Unsere Kundendienst-Helpline (**0800 000 9063**) ist von Montag bis Freitag von 9.00 bis 18.00 Uhr für Sie da. Der Anruf ist kostenlos, und Sie werden sofort zu einem Mitarbeiter von uns durchgestellt. Halten Sie hierzu auch bitte Ihren Kaufbeleg bereit. Bitte bewahren Sie den Kaufbeleg immer auf. Wenn ein Garantiefall eintritt, brauchen wir den Kaufbeleg, um zu prüfen, ob die Informationen, die Sie uns gegeben haben, korrekt sind. Wenn Sie keinen gültigen Kaufbeleg vorlegen können, verlieren Sie dadurch Ihren Garantieanspruch.

Sie können unserem Kundendienst auch eine E-Mail an [kundendienst-de@sharkninja.com](mailto:kundendienst-de@sharkninja.com) schicken. Bitte fügen Sie auch hier eine Kopie Ihres Kaufbeleges bei und schildern Sie uns Ihren Garantiefall so detailliert wie möglich.

Wenn Sie uns mit einem Garantieanspruch kontaktieren, werden wir in erster Linie entsprechende Fehlerbehebungsmaßnahmen mit Ihnen durchführen und, je nach Ergebnis, den weiteren Verlauf mit Ihnen besprechen. In den meisten Fällen werden wir Ihnen Ersatzteile schicken oder Ihr Gerät komplett ersetzen, falls der Fehler nicht mit einem Ersatzteil gelöst werden kann.

Sie erhalten auch Online-Unterstützung unter [www.ninjakitchen.eu](http://www.ninjakitchen.eu)

#### Wie registriere ich meine Garantie?

Sie können Ihre Garantie innerhalb von 28 Tagen ab dem Kaufdatum online registrieren.

Um Zeit zu sparen, halten Sie bitte die folgenden Informationen zu Ihrem Gerät bereit:

- Modellnummer
- Seriennummer (falls verfügbar)
- Kaufdatum des Produkts (Kauf- oder Lieferbeleg)

Um sich zu registrieren, besuchen Sie bitte [www.ninjakitchen.eu](http://www.ninjakitchen.eu)

#### Welche Vorteile habe ich von der Registrierung meiner Garantie?

Die Registrierung der Garantie ist keine Voraussetzung für deren Geltendmachung. Wenn Sie Ihre Garantie aber registrieren, können Sie auch unseren Newsletter mit Tipps, Ratschlägen und Gewinnspielen abonnieren. Über den Newsletter erhalten Sie aktuelle Nachrichten zu neuen Technologien und Produkten von Ninja. Wenn Sie Ihre Garantie online registrieren, erhalten Sie sofort eine Bestätigung, dass Ihre Daten bei uns eingegangen sind.

Details zu unserer Datenschutzrichtlinie finden Sie unter [www.ninjakitchen.eu](http://www.ninjakitchen.eu)

#### Was wird durch die Garantie abgedeckt?

Reparatur oder Ersatz Ihres Produkts (nach Wahl von uns), einschließlich aller Teile und der Arbeitszeit bei Konstruktions-, Material- und Verarbeitungsfehlern (inklusive Transport- und Versandkosten).

#### Was wird durch die Garantien nicht abgedeckt?

- Normaler Verschleiß.
- Versehentliche Beschädigungen, Fehler, verursacht durch fahrlässigen Gebrauch oder nachlässige Pflege, Fehlbedienung, Vernachlässigung, achtlose oder unsachgemäße Handhabung des Haushaltgerätes, die nicht in Übereinstimmung mit den Anweisungen in der mitgelieferten Bedienungsanleitung von Ninja zu Ihrem Gerät erfolgt.
- Gebrauch des Gerätes zu anderen Zwecken als dem normalen Gebrauch im Haushalt.
- Der Gebrauch von Teilen, die nicht in Übereinstimmung mit den Anweisungen in der Bedienungsanleitung montiert oder installiert wurden.
- Verwendung von Teilen und Zubehör, die keine Originalkomponenten von Ninja sind.
- Fehlerhafte Installation (außer, wenn die Installation von Ninja durchgeführt wurde).
- Wenn Reparaturen oder Änderungen, die nicht von Ninja und seinen Handelsvertretern oder Vertragshändlern, sondern von Dritten durchgeführt wurden, es sei denn, Sie können nachweisen, dass die Reparaturen oder Änderungen, die von anderen durchgeführt wurden, nicht mit dem Mangel zusammenhängen, für den Sie die erweiterte Garantie ausüben.

#### Was geschieht, wenn meine Garantie ausläuft?

Ninja stellt keine Geräte her, die nur für eine begrenzte Zeit funktionieren. Wir wissen es zu schätzen, wenn Kunden ihr Gerät auch nach Ablauf der Garantiefrist reparieren lassen möchten. Bitte kontaktieren Sie in diesem Falle unsere Kundendienst-Helpline unter der Rufnummer 0800 000 9063.

#### Wo kann ich Originalersatzteile und Originalzubehör von Ninja kaufen?

Die vollständige Palette der Ersatz- und Zubehörteile von Ninja für alle Ninja-Geräte finden Sie unter [www.ninjakitchen.eu](http://www.ninjakitchen.eu)

# MERCI D'AVOIR CHOISI

L'appareil à smoothies Ninja

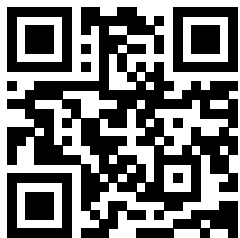

 **Scannez le QR code pour consulter la notice d'utilisation, obtenir de l'aide, enregistrer la garantie et trouver l'inspiration.**

 **NinjaKitchen.eu**

## NOTEZ CES INFORMATIONS

Numéro de modèle : \_\_\_\_\_

Numéro de série : \_\_\_\_\_

Date d'achat : \_\_\_\_\_  
(Conservez le reçu)

Boutique d'achat : \_\_\_\_\_

## CARACTÉRISTIQUES TECHNIQUES

Tension  
d'alimentation : 220-240 V~, 50-60 Hz  
Puissance : 700 watts

## CAPACITÉ DU GOBELET :

470 ml

**À LIRE ATTENTIVEMENT  
ET À CONSERVER POUR  
CONSULTATION ULTÉRIEURE.**

**CONSEIL :** vous trouverez les numéros de modèle et de série sur l'étiquette du code QR située à l'arrière de l'appareil, au niveau du câble d'alimentation.



Ce marquage indique que ce produit ne doit pas être jeté avec d'autres déchets ménagers dans toute l'UE. Pour prévenir une éventuelle nocivité pour l'environnement ou la santé résultant de la décharge non contrôlée des déchets, recyclez l'appareil de manière responsable afin de favoriser la réutilisation rationnelle des matériaux. Pour renvoyer votre appareil usagé, utilisez les systèmes de retour et de collecte, ou contactez le détaillant auprès duquel cet appareil a été acheté. Ceux-ci peuvent procéder au recyclage du produit en toute sécurité.

# MISES EN GARDE IMPORTANTES

**Pour réduire les risques de blessure, d'incendie, de choc électrique ou de dommages matériels, les consignes de sécurité de base doivent toujours être respectées, notamment les avertissements numérotés ci-dessous et les instructions qui les suivent. N'utilisez pas cet appareil à des fins autres que celles prévues.**

## ⚠ AVERTISSEMENT

Pour réduire le risque d'incendie, de choc électrique, de blessures graves, de mort ou de dommage lors de l'utilisation de cet appareil, respectez les consignes de sécurité de base qui suivent.

- 1 Lisez toutes les instructions avant d'utiliser l'appareil et ses accessoires.
- 2 Observez attentivement et suivez tous les avertissements et instructions. Cet appareil contient des raccordements électriques et des pièces mobiles pouvant exposer l'utilisateur à des risques.
- 3 Faites **TOUJOURS** preuve de prudence lorsque vous manipulez le jeu de lames Pro Extractor Blades®. Les lames sont tranchantes. Saisissez le jeu de lames Pro Extractor Blades® **UNIQUEMENT** par le pourtour extérieur de son socle. Toute manipulation imprudente du jeu de lames entraînera un risque de laceration.
- 4 Prenez votre temps et faites preuve de prudence lors du déballage et de l'installation de l'appareil. Cet appareil contient des lames tranchantes, non montées, qui peuvent causer des blessures en cas de mauvaise manipulation.
- 5 Faites l'inventaire de tout le contenu pour vous assurer d'avoir toutes les pièces nécessaires pour faire fonctionner votre appareil correctement et en toute sécurité.
- 6 **Éteignez** l'appareil et débranchez-le lorsqu'il n'est pas utilisé, avant le montage ou le démontage de pièces, et avant le nettoyage. Pour le débrancher, saisissez la fiche par sa partie principale et sortez-la de la prise. **NE** le débranchez **JAMAIS** en saisissant et en tirant sur le cordon d'alimentation flexible.
- 7 Avant utilisation, lavez toutes les pièces qui peuvent entrer en contact avec des aliments. Suivez les instructions de lavage figurant dans le présent mode d'emploi.
- 8 Les lames sont très coupantes. Manipulez avec précaution.
- 9 Pour éviter le risque de choc électrique. **NE** submergez **PAS** l'appareil et ne laissez pas le cordon d'alimentation entrer en contact avec toute forme de liquide.
- 10 **N'utilisez PAS** cet appareil à l'extérieur. Il est uniquement destiné à un usage domestique en intérieur.
- 11 **N'utilisez PAS** un appareil dont le cordon ou la fiche est endommagé(e) ou après un dysfonctionnement de l'appareil, sa chute ou sa détérioration de quelque manière que ce soit. Cet appareil ne comporte pas de pièces réparables par l'utilisateur. S'il est endommagé, contactez SharkNinja pour l'entretien.
- 12 **N'abîmez PAS** le cordon d'alimentation. Ne transportez jamais l'appareil par son cordon d'alimentation et ne tirez pas sur celui-ci pour le débrancher de la prise électrique : pour débrancher l'appareil, tirez sur la fiche.
- 13 Les rallonges **NE** doivent **PAS** être utilisées avec cet appareil.
- 14 **NE** laissez **PAS** les enfants utiliser l'appareil ou jouer avec. Gardez l'appareil et son câble d'alimentation

## MISES EN GARDE IMPORTANTES

hors de portée des enfants.

- 15** Cet appareil **N'est PAS** conçu pour être utilisé par des personnes (y compris les enfants) dont les capacités mentales, sensorielles ou physiques sont réduites, ou présentant un manque d'expérience et de connaissances, sauf si elles sont sous la surveillance ou ont reçu des instructions d'utilisation de l'appareil par la personne responsable de leur sécurité.
- 16** Avant chaque utilisation, vérifiez que les jeux de lames ne sont pas endommagés. Si une lame est tordue ou semble endommagée, contactez SharkNinja pour la faire remplacer.
- 17** **NE** tentez **PAS** d'affûter les lames.
- 18** Gardez l'appareil et son câble d'alimentation hors de portée des enfants.
- 19** **NE** laissez **PAS** l'appareil ou le cordon pendre sur le bord d'une table ou d'un plan de travail. Le cordon peut se coincer et entraîner l'appareil hors de la surface de travail.
- 20** **NE** laissez **PAS** une quelconque partie de l'appareil entrer en contact avec des surfaces chaudes, notamment les plaques de cuisson et autres appareils chauffants.
- 21** Utilisez **TOUJOURS** l'appareil sur une surface sèche et plane.
- 22** Ne posez **JAMAIS** un jeu de lames sur le bloc-moteur sans l'avoir d'abord fixé à son récipient correspondant (bol, pichet, gobelet) et à son couvercle.
- 23** Utilisez **UNIQUEMENT** les pièces et accessoires fournis avec le produit ou recommandés par SharkNinja. L'utilisation d'accessoires non recommandés ou non vendus par SharkNinja peut entraîner des risques d'incendie, de chocs électriques ou de blessures.
- 24** L'utilisation d'accessoires non recommandée par le fabricant, y compris les bocaux, peut entraîner des risques de blessures corporelles. **N'utilisez PAS** le modèle de gobelet en acier inoxydable XSKDWSS24 avec le blender.
- 25** Lors de l'utilisation et de la manipulation de l'appareil, évitez tout contact avec les pièces mobiles.
- 26** **NE** faites **PAS** fonctionner l'appareil avec un récipient vide.
- 27** **NE** remplissez **PAS** les récipients au-delà du niveau **MAX FILL** (REPLISSAGE MAXIMAL) ou des lignes **MAX LIQUID** (REPLISSAGE MAXIMAL DES LIQUIDES).
- 28** **NE** mettez **PAS** au four à micro-ondes les récipients, ni les accessoires fournis avec l'appareil.
- 29** **N'effectuez PAS** d'opérations de broyage avec le gobelet individuel et le jeu de lames Pro Extractor Blades®.
- 30** Avant utilisation, assurez-vous que tous les ustensiles sont retirés des récipients. Le non-retrait des ustensiles peut provoquer le bris des récipients et pourrait entraîner des blessures et des dommages matériels.
- 31** N'introduisez jamais les doigts, les cheveux, des vêtements ni même des ustensiles dans l'appareil pendant son fonctionnement, pour éviter de vous blesser ou d'endommager l'appareil. Il est possible d'utiliser une raclette lorsque l'appareil ne fonctionne pas.

- 32** **N'utilisez JAMAIS** l'appareil sans les couvercles et les bouchons. **NE** tentez **PAS** de forcer le mécanisme de verrouillage. Assurez-vous que le récipient et le couvercle sont correctement installés avant utilisation.
- 33** **N'exposez PAS** les récipients et les accessoires à des variations extrêmes de température. Ils pourraient être endommagés.
- 34** **NE** laissez **JAMAIS** l'appareil sans surveillance pendant son utilisation.
- 35** **NE** mélangez **PAS** de liquides chauds. Cela pourrait entraîner une accumulation de pression et une exposition à la vapeur susceptibles de présenter un risque de brûlure pour l'utilisateur.
- 36** **NE** retirez **PAS** le gobelet du bloc-moteur lorsque l'appareil est en marche.
- 37** À la fin du mélange, retirez le jeu de lames Pro Extractor Blades® du gobelet individuel. **NE** conservez **PAS** les ingrédients avant ou après les avoir mélangés dans le gobelet avec le jeu de lames monté. Certains aliments peuvent contenir des ingrédients actifs ou dégager des gaz qui peuvent se développer s'ils restent dans un récipient fermé, ce qui peut augmenter la pression et engendrer un risque de blessure. Utilisez uniquement le couvercle à bec verseur pour conserver des ingrédients dans le gobelet.

- 38** La puissance nominale maximale de cet appareil est fonction de la configuration du jeu de lames Pro Extractor Blades® et du gobelet individuel. D'autres configurations peuvent consommer moins de puissance ou de courant.
- 39** **Le temps maximum de fonctionnement** est de 30 seconds sous charge de 700 W. En cas de surchauffe de l'appareil, le disjoncteur thermique se déclenche et coupe le moteur. Pour le réinitialiser, débranchez l'appareil et laissez-le refroidir pendant environ 30 minutes avant de l'utiliser de nouveau.
- 40** **NE** mélangez **PAS** d'ingrédients secs sans ajouter de liquide dans le gobelet individuel. Le gobelet individuel n'est pas conçu pour le mélange à sec.
- 41** Pour éviter les risques de choc électrique, **N'immergez PAS** le bloc-moteur dans l'eau ou d'autres liquides.
- 42** **NE** vaporisez **PAS** de liquides sur le bloc-moteur. Éteignez et débranchez le bloc-moteur avant nettoyage.
- 43** La puissance nominale maximale de cet appareil s'obtient en coupant 200 g de bœuf dans le gobelet de 470 ml pendant 5 secondes.



Invite à lire et à examiner les consignes pour comprendre le fonctionnement et l'utilisation du produit.



Indique la présence d'un risque qui peut provoquer un dommage corporel, la mort ou un dommage matériel important si la mise en garde représentée par ce symbole n'est pas prise en compte.



Pour usage intérieur et domestique uniquement.

## CONSERVEZ CES INSTRUCTIONS

## CONSERVEZ CES INSTRUCTIONS

# DESCRIPTIF TECHNIQUE DE VOTRE APPAREIL À SMOOTHIES NINJA

## UNITÉ PRINCIPALE

- A** Gobelet individuel de 470 ml
- B** Jeu de lames Pro Extractor
- C** Bloc-moteur (câble d'alimentation inclus mais non illustré)
- D** Couvercle à bec verseur

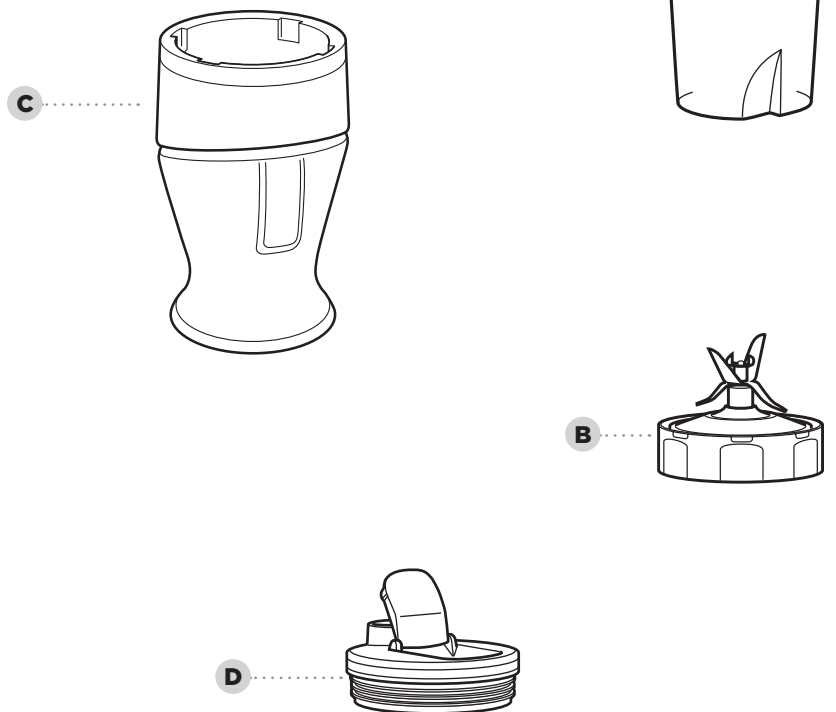

## AVANT LA PREMIÈRE UTILISATION

### LE SAVIEZ-VOUS ?

- Vous pouvez emporter vos boissons lors de vos déplacements en utilisant le couvercle à bec verseur.
- Les récipients, jeux de lames et couvercles sont sans BPA et lavables au lave-vaisselle.

**REMARQUE :** manipulez le jeu de lames Pro Extractor Blades® en saisissant le pourtour du socle du jeu de lames.

**REMARQUE :** tous les accessoires sont lavables au lave-vaisselle. Il est recommandé de placer les couvercles, les récipients et les jeux de lames dans le panier supérieur du lave-vaisselle. Assurez-vous que les jeux de lames et les couvercles sont retirés de leurs contenants avant de les mettre dans le lave-vaisselle. Faites preuve de prudence en manipulant les jeux de lames.

- 1** Retirez tous les emballages de l'appareil. Faites preuve de prudence en déballant les jeux de lames. Tous les jeux de lames sont tranchants.
- 2** Lavez les récipients, les couvercles et les jeux de lames dans de l'eau tiède savonneuse à l'aide d'un ustensile de vaisselle muni d'une poignée pour éviter tout contact direct avec les lames. Faites preuve de prudence en manipulant les jeux de lames, car les lames sont tranchantes.
- 3** Rincez soigneusement toutes les pièces et séchez-les à l'air.

Pour commander des pièces et accessoires supplémentaires, rendez-vous sur [ninjakitchen.eu](http://ninjakitchen.eu)

## ENTRETIEN ET MAINTENANCE

### NETTOYAGE

- 1 Séparez toutes les pièces.
- 2 Lavez tous les récipients dans de l'eau tiède savonneuse à l'aide d'un chiffon doux.
- 3 **Lavage à la main**  
Lavez les gobelets, les couvercles et les jeux de lames à l'eau tiède et au liquide vaisselle. Lors du lavage, utilisez une brosse avec un manche pour éviter de toucher les lames avec les doigts. Faites preuve de prudence en manipulant le jeu de lames, car les lames sont tranchantes. Rincez soigneusement toutes les pièces et séchez-les à l'air.

### Lave-vaisselle

Les gobelets, couvercles et jeux de lames sont lavables au lave-vaisselle. Mettez les gobelets, les couvercles et les jeux de lames dans le panier supérieur du lave-vaisselle **UNIQUEMENT**. Assurez-vous que le jeu de lames et le couvercle ont été retirés du gobelet avant de le mettre au lave-vaisselle.

### Bloc-moteur

Éteignez l'appareil et débranchez le bloc-moteur avant de le nettoyer. Essuyez le bloc-moteur avec un chiffon humide et propre.

**NE** vaporisez **JAMAIS** le bloc-moteur avec de l'eau ou d'autres liquides.

**N'utilisez PAS** de lingettes, de brosses ou de chiffons abrasifs pour nettoyer le bloc-moteur, car cela pourrait le ternir ou le rayer.

### RÉINITIALISATION DU THERMOSTAT DU MOTEUR

Cet appareil est doté d'un système de sécurité unique qui empêche d'endommager le moteur et le système d'entraînement en cas de surcharge par inadvertance. En cas de surcharge de l'appareil, le moteur sera temporairement désactivé. Dans cette éventualité, suivez la procédure de réinitialisation suivante.

- 1 Débranchez l'appareil.
- 2 Laissez refroidir l'appareil pendant environ 30 minutes.
- 3 Retirez le couvercle du récipient et le jeu de lames. Videz le récipient et assurez-vous qu'aucun ingrédient n'est coincé dans les jeux de lames.

**IMPORTANT :** assurez-vous que les capacités maximales ne sont pas dépassées. C'est la cause de surcharge la plus commune.

## GUIDE DE DÉPANNAGE

**AVERTISSEMENT :** pour réduire le risque de choc et de démarrage intempestif, éteignez et débranchez l'appareil avant le dépannage.

### Le moteur ne démarre pas ou les lames ne tournent pas.

- Assurez-vous que le gobelet est correctement vissé sur le bloc-moteur.
- Vérifiez que le cordon d'alimentation est bien branché dans la prise.
- Vérifiez le fusible ou le disjoncteur de votre domicile. Remplacez le fusible/réenclenchez le disjoncteur.
- Vérifiez que l'intérieur du bloc-moteur est propre et qu'aucun aliment n'empêche le gobelet de se fixer sur le bloc-moteur.
- Le récipient est trop plein. Débranchez le bloc-moteur. Retirez une partie des aliments et recommencez.
- L'appareil a surchauffé. Débranchez l'appareil et attendez environ 30 minutes avant de le réutiliser.

### Les aliments s'accumulent sur les bords du gobelet

- La quantité d'aliments traitée est excessive. Éteignez le bloc-moteur. Quand les lames arrêtent de tourner, retirez le gobelet du bloc-moteur. Enlevez une partie des aliments.

### Il n'est pas possible de créer de la neige à partir de la glace

- N'utilisez pas de la glace qui a commencé à fondre.
- Commencez par de brèves impulsions afin de casser les plus gros morceaux.

Lorsqu'un client achète un produit en France, il bénéficie des droits légaux relatifs à la qualité du produit (vos droits légaux : garantie légale de conformité de 2 ans à compter de la délivrance et garantie légale des vices cachés de 2 ans à compter de la découverte du vice). Le client peut faire valoir ces droits à l'encontre de son détaillant. Ninja a une grande confiance dans la qualité de ses produits et fournit donc une garantie commerciale supplémentaire gratuite pouvant aller jusqu'à deux ans.

Ces conditions contractuelles se réfèrent uniquement à la garantie commerciale et ne portent aucune atteinte à vos droits légaux. Nos conditions de garantie commerciale sont les suivantes. Elles n'affectent en rien vos droits légaux ni les obligations de votre revendeur à votre égard.

### Garantie commerciale Ninja

Votre appareil Ninja constitue un investissement important. Votre nouvel appareil doit donc fonctionner correctement le plus longtemps possible. La garantie commerciale fournie avec l'appareil reflète la confiance du fabricant dans ses produits et témoigne de leur qualité de fabrication.

Chaque produit Ninja bénéficie de garanties légales (conformité et vices cachés). Notre service client (**+33 (800) 908874**) est ouvert du lundi au vendredi de 8h à 20h, le samedi de 9h à 19h et le dimanche de 10h à 18h30. L'appel est gratuit et vous serez directement mis en relation avec un représentant Ninja. Vous trouverez également une assistance en ligne sur le site [www.ninjakitchen.eu](http://www.ninjakitchen.eu)

### Comment puis-je enregistrer ma garantie commerciale Ninja ?

Vous pouvez enregistrer votre garantie commerciale en ligne dans un délai de 28 jours après la date d'achat de votre produit. Pour gagner du temps, préparez les informations suivantes à propos de votre appareil :

- Date d'achat de l'appareil (ticket de caisse ou bon de livraison)

Pour l'enregistrer en ligne, rendez-vous sur le site [www.ninjakitchen.eu](http://www.ninjakitchen.eu). "Les produits achetés directement auprès de Ninja sont automatiquement enregistrés."

### IMPORTANT

- La garantie couvre votre produit uniquement à partir de la date d'achat et dans le pays d'achat.
- Il est indispensable de conserver le justificatif d'achat.

Pour utiliser la garantie commerciale, vous devez présenter votre justificatif d'achat afin que nous puissions vérifier vos droits. L'impossibilité de présenter un justificatif d'achat valable peut annuler la garantie commerciale.

### Quels sont les avantages de l'enregistrement de ma garantie commerciale gratuite Ninja ?

Si vous enregistrez votre garantie commerciale, nous disposons de vos coordonnées au cas où nous aurions besoin de vous contacter.

Vous pourrez également recevoir des conseils et astuces pour vous aider à mieux utiliser votre appareil Ninja, et des informations concernant les nouvelles technologies et les nouveaux produits Ninja. Si vous enregistrez votre garantie commerciale en ligne, vous recevrez immédiatement la confirmation de la réception de vos coordonnées.

### Quelle est la durée de la garantie commerciale pour les appareils Ninja neufs ?

Compte tenu de notre confiance dans notre design et notre contrôle qualité, votre nouvel appareil Ninja est garanti pour une durée totale de deux ans à partir de la date d'achat.

### Qu'est-ce qui est couvert par la garantie commerciale Ninja ?

La réparation ou le remplacement de votre appareil Ninja (à la discrétion de Ninja), y compris les pièces et la main-d'œuvre. Cette garantie Ninja s'ajoute à vos droits légaux en tant que consommateur.

### Qu'est-ce qui n'est pas couvert par la garantie commerciale Ninja ?

1. L'usure normale des pièces d'usure (comme les accessoires) n'est pas couverte par cette garantie. Les pièces de rechange peuvent être achetées sur le site [www.ninjakitchen.eu](http://www.ninjakitchen.eu)
2. Dommages causés par une utilisation incorrecte ou abusive, une manipulation négligente, un manquement à l'entretien requis ou des dommages dus à une mauvaise manipulation pendant le transport.
3. Dommages causés par une maintenance non autorisée par Ninja.

### Que se passe-t-il lorsque ma garantie commerciale arrive à échéance ?

Ninja conçoit des produits destinés à durer longtemps. Toutefois, il se peut que certains de nos clients souhaitent faire réparer leur appareil après la fin de la garantie commerciale. Dans ce cas, veuillez contacter notre service client et demander des renseignements sur notre programme d'intervention hors garantie commerciale au **+33 (800) 908874**.

### Où puis-je acheter des pièces de rechange et des accessoires d'origine Ninja ?

Les pièces de rechange et les accessoires Ninja sont développés par les mêmes ingénieurs qui ont conçu votre appareil Ninja. Vous trouverez une gamme complète de pièces de rechange et d'accessoires Ninja pour tous les appareils Ninja sur le site [www.ninjakitchen.eu](http://www.ninjakitchen.eu)

Veuillez noter que la garantie commerciale ne couvre pas les dommages résultant de l'installation ou de l'utilisation de pièces détachées autres que les pièces détachées Ninja.

**Cette garantie commerciale s'applique sans préjudice du droit du consommateur de bénéficiaire de la garantie légale de conformité, dans les conditions prévues aux articles L217-3 et suivants du code de la consommation et de celle relative aux vices cachés, dans les conditions prévues aux articles 1641 à 1648 et 2232 du code civil.**

Le consommateur dispose d'un délai de deux ans à compter de la délivrance du bien pour obtenir la mise en œuvre de la garantie légale de conformité en cas d'apparition d'un défaut de conformité. Durant ce délai, le consommateur n'est tenu d'établir que l'existence du défaut de conformité et non la date d'apparition de celui-ci.

Lorsque le contrat de vente du bien prévoit la fourniture d'un contenu numérique ou d'un service numérique de manière continue pendant une durée supérieure à deux ans, la garantie légale est applicable à ce contenu numérique ou ce service numérique tout au long de la période de fourniture prévue. Durant ce délai, le consommateur n'est tenu d'établir que l'existence du défaut de conformité affectant le contenu numérique ou le service numérique et non la date d'apparition de celui-ci.

La garantie légale de conformité emporte obligation pour le professionnel, le cas échéant, de fournir toutes les mises à jour nécessaires au maintien de la conformité du bien.

La garantie légale de conformité donne au consommateur droit à la réparation ou au remplacement du bien dans un délai de trente jours suivant sa demande, sans frais et sans inconvénient majeur pour lui.

Si le bien est réparé dans le cadre de la garantie légale de conformité, le consommateur bénéficie d'une extension de six mois de la garantie initiale.

Si le consommateur demande la réparation du bien, mais que le vendeur impose le remplacement, la garantie légale de conformité est renouvelée pour une période de deux ans à compter de la date de remplacement du bien.

Le consommateur peut obtenir une réduction du prix d'achat en conservant le bien ou mettre fin au contrat en se faisant rembourser intégralement contre restitution du bien, si :

- 1° Le professionnel refuse de réparer ou de remplacer le bien ;
- 2° La réparation ou le remplacement du bien intervient après un délai de trente jours ;

3° La réparation ou le remplacement du bien occasionne un inconvénient majeur pour le consommateur, notamment lorsque le consommateur supporte définitivement les frais de reprise ou d'enlèvement du bien non conforme, ou s'il supporte les frais d'installation du bien réparé ou de remplacement ;

4° La non-conformité du bien persiste en dépit de la tentative de mise en conformité du vendeur restée infructueuse.

Le consommateur a également droit à une réduction du prix du bien ou à la résolution du contrat lorsque le défaut de conformité est si grave qu'il justifie que la réduction du prix ou la résolution du contrat soit immédiate. Le consommateur n'est alors pas tenu de demander la réparation ou le remplacement du bien au préalable.

Le consommateur n'a pas droit à la résolution de la vente si le défaut de conformité est mineur.

Toute période d'immobilisation du bien en vue de sa réparation ou de son remplacement suspend la garantie qui restait à courir jusqu'à la délivrance du bien remis en état.

Les droits mentionnés ci-dessus résultent de l'application des articles L. 217-1 à L. 217-32 du code de la consommation.

Le vendeur qui fait obstacle de mauvaise foi à la mise en œuvre de la garantie légale de conformité encourt une amende civile d'un montant maximal de 300 000 euros, qui peut être portée jusqu'à 10 % du chiffre d'affaires moyen annuel (article L. 241-5 du code de la consommation).

Le consommateur bénéficie également de la garantie légale des vices cachés en application des articles 1641 à 1649 du code civil, pendant une durée de deux ans à compter de la découverte du défaut. Cette garantie donne droit à une réduction de prix si le bien est conservé ou à un remboursement intégral contre restitution du bien.

SharkNinja Europe Ltd,  
1st/2nd Floor Building 3150,  
Thorpe Park, Century Way,  
Leeds, LS15 8ZB, United Kingdom

Numéro gratuit du service client -  
**+33800908874**

Adresse e-mail -  
**serviceclients.fr@sharkninja.com**

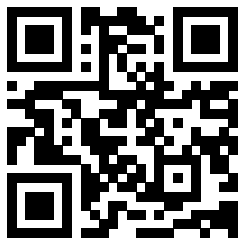

📱 **Scan QR-koden for at få instruktioner, registrere garantien og få lidt inspiration.**

🖱️ **NinjaKitchen.eu**

#### GEM DENNE INFORMATION

Modelnummer: \_\_\_\_\_

Serienummer: \_\_\_\_\_

Købsdato: \_\_\_\_\_  
(Gem kvittering)

Butik: \_\_\_\_\_

#### TEKNISKE SPECIFIKATIONER

Spænding: 220-240 V-, 50-60 Hz  
Effekt: 700 watt

#### BÆGERKAPACITET:

470 ml

**LÆS DENNE VEJLEDNING  
OMHYGGELIGT IGENNEM, OG  
GEM DEN TIL FREMTIDIGE OPSLAG.**

**TIP:** Du kan finde model- og serienumre på mærkaten med QR-koden, som sidder på bagsiden af apparatet ved siden af strømkablet.



Denne mærkning angiver, at dette produkt ikke må bortskaffes sammen med andet husholdningsaffald i EU.

For at forhindre mulig skade på miljøet eller folkesundheden fra ukontrolleret bortskaffelse af affald, skal det genbruges ansvarligt for at fremme bæredygtig genanvendelse af materialekilder. Ved aflevering af dit brugte apparat bedes du anvende returnerings- og indsamlingssystemerne eller kontakte den forhandler, hvor dette produkt blev købt. De kan sørge for, at produktet bliver genanvendt på en miljømæssig forsvarlig måde.

## VIGTIGE SIKKERHEDSANVISNINGER

**For at mindske faren for personskade, brand, elektrisk stød eller beskadigelse af ejendom er det vigtigt altid at følge de grundlæggende sikkerhedsforanstaltninger, inklusive de følgende nummererede advarsler og efterfølgende vejledninger. Brug kun apparatet til det, det er beregnet til.**

### ⚠️ ADVARSEL

For at reducere faren for brand, elektrisk stød, alvorlig personskade, død eller beskadigelse af apparatet bedes du følge disse grundlæggende sikkerhedsforanstaltninger.

- 1 Læs alle anvisninger, inden du tager apparatet og tilbehøret i brug.
- 2 Overhold og følg alle advarsler og anvisninger. Dette apparat indeholder elektriske forbindelser og bevægelige dele, som kan udgøre en fare for brugeren.
- 3 **Vær ALTID** yderst forsigtig, når du håndterer Pro Extractor Blades®-enheden. Knivene er skarpe. **Grib KUN** fat i Pro Extractor Blades®-enheden i den yderste kant på knivenhedens base. Manglende forsigtighed under håndtering af knivenheden kan medføre risiko for snitskader.
- 4 Giv dig god tid, og vær forsigtig under udpakning og opsætning af apparatet. Dette apparat indeholder skarpe, løse knive, der kan forårsage personskade, hvis de ikke håndteres rigtigt.
- 5 Sørg for at kontrollere, at alle dele er inkluderet, så du kan betjene dit apparat på en korrekt og sikker måde.
- 6 Sluk for apparatet (**OFF**), og tag stikket ud af stikkontakten, når det ikke er i brug, før dets dele samles eller skilles ad og før rengøring. For at tage stikket ud skal du tage fat i selve stikket og trække det ud af stikkontakten. **Du må ALDRIG** trække stikket ud ved at trække i ledningen.
- 7 Rengør alle dele, der kan komme i kontakt med fødevarer, inden ibrugtagelse. Følg rengøringsvejledningen, der er beskrevet i denne brugsanvisning.
- 8 Bladene er skarpe. Håndter dem forsigtigt.
- 9 For at beskytte mod elektrisk stød må apparatet **IKKE** sænkes ned i vand, og netledningen må ikke komme i kontakt med vand eller andre væsker.
- 10 **DU MÅ IKKE** benytte dette apparat udendørs. Det er udelukkende beregnet til indendørs husholdningsbrug.
- 11 **DU MÅ IKKE** betjene apparater med beskadiget ledning eller stik, eller efter apparatet fejlfungerer, er blevet tabt eller beskadiget på nogen anden måde. Dette apparat har ingen dele, der må serviceres af brugeren selv. Hvis apparatet er defekt, bedes du kontakte SharkNinja med henblik på service.
- 12 **Misbrug IKKE** netledningen. **DU MÅ ALDRIG** bære apparatet i ledningen eller trække den ud af stikkontakten. Tag i stedet fat i selve stikket, og træk det ud af stikkontakten.
- 13 Dette apparat må **IKKE** benyttes sammen med forlængerledninger.
- 14 **Lad IKKE** små børn anvende apparatet, lege med det, eller bruge det som legetøj. Hold apparatet og dets ledning uden for børns rækkevidde.

## VIGTIGE SIKKERHEDSANVISNINGER

- 15** Dette apparat er **IKKE** beregnet til at blive brugt af personer (herunder børn) med nedsatte fysiske og mentale evner, nedsat følesans eller manglende erfaring og viden, medmindre de er under tilsyn af eller instrueres i apparatets anvendelse af en person, der er ansvarlig for deres sikkerhed.
- 16** Knivenheden skal altid kontrolleres for skader inden brug. Hvis en kniv er bøjet eller beskadiget, skal du kontakte SharkNinja for at træffe aftale om udskiftning.
- 17** **Forsøg IKKE** at slibe knivene.
- 18** Hold apparatet og dets ledning uden for børns rækkevidde.
- 19** **UNDLAD** at lade apparatet eller ledningen hænge ud over kanten på borde eller bordplader. Ledningen kan hænge fast, og derved kan apparatet blive trukket af bordet.
- 20** **Lad IKKE** nogen dele af apparatet komme i kontakt med varme overflader, herunder komfurer eller andre varmeapparater.
- 21** **Brug ALTID** apparatet på en tør og jævn overflade.
- 22** **Sæt ALDRIG** en knivenhed på motorenheden uden først at montere knivenheden i den tilhørende beholder (skål, kande, bæger) og låg.
- 23** **Brug KUN** udstyr og tilbehør, der leveres sammen med produktet, eller som anbefales af SharkNinja. Brug af udstyr, der ikke anbefales eller sælges af SharkNinja, kan forårsage brand, elektrisk stød eller personskade.
- 24** Brug af udstyr, herunder sylteglas, der ikke anbefales af producenten, kan medføre risiko for personskade.  
**Brug IKKE** bægremodel XSKDWSS24 af rustfrit stål sammen med blenderen.
- 25** Under betjening og håndtering af apparatet skal du undgå kontakt med bevægelige dele.
- 26** **Betjen IKKE** apparatet med en tom beholder.
- 27** **Fyld IKKE** beholderen over **MAX FILL-** eller **MAX LIQUID-**linjerne.
- 28** **Beholdere eller tilbehør til apparatet må IKKE** komme i mikrobølgeovn.
- 29** **Brug IKKE** portionsbægeret og Pro Extractor Blades®-enheden til at kværne med.
- 30** Inden betjening skal du sørge for, at der ikke findes nogen redskaber eller bestik i beholderen. Hvis du ikke sørger for at fjerne redskaber eller bestik fra beholderen, risikerer du, at bægeret splintres, hvilket kan forårsage personskade eller skade på ejendom.
- 31** For at undgå fare for alvorlig personskade eller beskadigelse af apparatet skal du holde hænder, hår, tøj og køkkenredskaber væk fra beholderen, når du blander. Du kan bruge en skraber, men kun når apparatet ikke kører.
- 32** **Brug ALDRIG** apparatet uden låg. **Forsøg IKKE** at omgå sikkerhedslåsen med magt. Sørg for, at beholderen og låget sidder ordentligt fast inden brug.
- 33** **Udsæt IKKE** beholdere og tilbehør for ekstreme temperaturændringer. De kan blive beskadigede.
- 34** **Efterlad ALDRIG** apparatet uden opsyn, mens det er i brug.

- 35** **Blend IKKE** varme væsker. Hvis du gør dette, kan det resultere i ophobning af damp, som kan udgøre en forbrændingsrisiko for brugeren.
- 36** **Fjern IKKE** bægeret fra motorenheden, mens apparatet kører.
- 37** Fjern Pro Extractor Blades®-enheden fra portionsbægeret efter blendning. **Opbevar IKKE** ingredienser i bægeret før eller efter blendning, når knivenheden er påmonteret. Nogle fødevarer indeholder aktive ingredienser eller afgiver gasser, der udvides, hvis de efterlades i en forseglet beholder, hvilket kan resultere i et for højt tryk, der kan medføre risiko for personskader. Når der opbevares ingredienser i bægeret, skal det lukkes med låget med hældetud.
- 38** Det maksimale wattforbrug for dette apparat er baseret på opsætningen af Pro Extractor Blades®-enheden med portionsbægeret. Andre opsætninger kan bruge mindre strøm eller spænding.
- 39** Den maksimale **ON**-tid er 30 sekunder med en belastning på 700 W. Hvis apparatet overophedes, aktiveres en termosikring, der slukker for motoren. Nulstil den ved at tage apparatets stik ud af stikkontakten, lad det køle ned, og vent ca. 30 minutter, før det tages i brug igen.

- 40** **Blend IKKE** tørre ingredienser uden at tilføje væske til portionsbægeret. Portionsbægeret er ikke beregnet til blendning af tørre ingredienser.
- 41** For at undgå risiko for elektrisk stød må du **IKKE** nedsænke motorenheden i vand eller andre væsker.
- 42** **SPRØJT IKKE** nogen former for væske på motorenheden. Sluk og frakobl motorenheden inden rengøring.
- 43** Den maksimale wattnormering for dette udstyr opnås ved at hakket 200 g oksekød i det 470 ml (16 oz) store målebæger i 5 sekunder.



Indikerer, at instruktionerne skal læses og gennemgås for at få en forståelse af produktets betjening og anvendelse.



Indikerer fare for personskade, død eller omfattende skade på ejendele, hvis dette advarselssymbol ignoreres.



Udelukkende beregnet til indendørs husholdningsbrug.

## GEM DISSE ANVISNINGER

## GEM DISSE ANVISNINGER

## LÆR DIN NINJA SMOOTHIE MAKER AT KENDE

### HOVEDENHED

- A** 470 ml portionsbæger
- B** Pro Extractor Blades-enhed
- C** Motorenhed (tilsluttet ledning ikke vist)
- D** Låg med hældetud

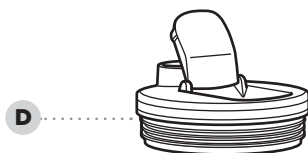
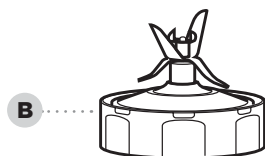
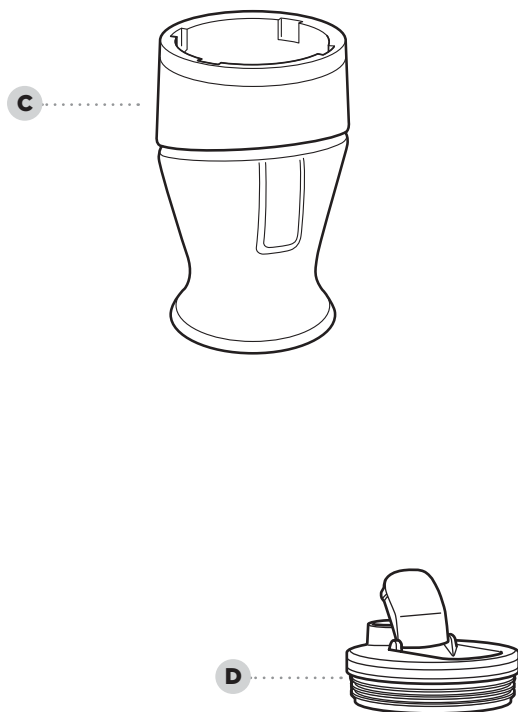

## INDEN FØRSTE BRUG

### VIDSTE DU AT?

- Du kan tage dine drikke med på farten takket være hældetuden.
- Bægrene, knivenheden og lågene er alle BPA-fri og tåler opvaskemaskine.

**BEMÆRK:** Du skal håndtere Pro Extractor Blades®-enheden ved at gribe fat i kanten af knivenhedens base.

**BEMÆRK:** Alt tilbehør kan vaskes i opvaskemaskine. Det anbefales, at lågene, bægrene og knivenheden placeres på øverste hylde i opvaskemaskinen. Sørg for, at knivenheden og låg skilles fra bægeret, før delene placeres i opvaskemaskinen. Udvis forsigtighed under håndtering af knivenhederne.

- 1** Fjern al emballage og mærkater fra apparatet. Udvis forsigtighed, når du pakker knivenheden ud. Alle knivenheder er skarpe.
- 2** Vask beholdere, låg og knivenhed i varmt sæbevand ved hjælp af en opvaskebørste, så du undgår direkte kontakt med knivene. Vær forsigtig, når knivenheden håndteres, da knivene er meget skarpe.
- 3** Skyl og lufttør alle dele omhyggeligt.

Hvis du ønsker at bestille reservedele og tilbehør, besøg [www.ninjakitchen.eu](http://www.ninjakitchen.eu)

## PLEJE OG VEDLIGEHOLDELSE

### RENGØRING

- 1 Adskil alle dele.
- 2 Rengør alle beholdere i varmt sæbevand med en blød klud.
- 3 **Vask i hånden**  
Vask bægre, låg og knivenhed i varmt sæbevand. Brug en opvaskebørste eller lignende redskab med et skaft for at undgå direkte kontakt med knivene. Vær forsigtig, når knivenheden håndteres, da knivene er meget skarpe. Skyl og lufttør alle dele omhyggeligt.

### Opvaskemaskine

Bægre, låg og knivenhed tåler opvaskemaskine. Bægrene, lågene og knivenheden må **KUN** placeres på øverste hylde i opvaskemaskinen. Sørg for, at knivenheden og låget er fjernet fra bægere, før delene placeres i opvaskemaskinen.

### Motorenheden

Sluk apparatet, og fjern stikket fra motorenheden før rengøring. Aftør motorenheden med en ren og fugtig klud.

**Sprøjt ALDRIG** vand eller andre væsker direkte på motorenheden.

**Brug IKKE** slibende klude/svampe/børster til at rengøre motorenheden, da det kan gøre overfladen mat og ridset.

### NULSTILLING AF TERMOSIKRINGEN

Dette apparat har et unikt sikkerhedssystem, der forhindrer skader på apparatets motor- og drevsystem, hvis apparatet utilsigtet bliver overbelastet. Hvis apparatet overbelastes, deaktiveres motoren midlertidigt. Hvis dette skulle ske, skal du følge nedenstående nulstillingsprocedure.

- 1 Tag stikket ud af stikkontakten.
- 2 Lad apparatet køle af i ca. 30 minutter.
- 3 Fjern beholderens låg og knivenheden. Tøm beholderen, og sørg for, at der ikke er nogen ingredienser, som blokerer knivenheden.

**VIGTIGT:** Sørg for, at maksimumkapaciteterne ikke overskrides. Dette er den hyppigste årsag til overbelastning af apparater.

## FEJLFINDINGSGUIDE

**ADVARSEL: For at reducere risikoen for stød og utilsigtet betjening skal du afbryde strømmen og trække stikket til apparatet ud, inden fejlfinding påbegyndes.**

### Motorenheden starter ikke, eller knivenheden roterer ikke.

- Sørg for, at bægere er placeret korrekt på motorenheden.
- Tjek, at ledningens stik sidder korrekt i stikkontakten.
- Kontroller sikring eller afbryder i hjemmet. Udskift sikring/genstart afbryder.
- Kontroller, at indersiden af motorenheden er ren, og at ingen fødevarer blokerer forbindelsen mellem motorenheden og bægere.
- Der er for meget mad i beholderen. Træk motorenheden ud. Fjern noget mad og prøv igen.
- Enheden er overophedet. Tag ledningens stik ud af stikkontakten, og vent i ca. 30 minutter.

### Mad ophobes på siderne af bægere.

- Der blendes for meget mad samtidigt. Sluk for motorenheden. Fjern bægere fra motorenheden, når knivene er holdt op med at rotere. Fjern noget af den mad, der bliver blendet.

### Der kan ikke laves shaved ice af isklumper.

- Brug ikke is, der har været uden for fryseren eller er begyndt at smelte.
- Sørg for at bruge korte pulseringer i starten for at knuse de store stykker.



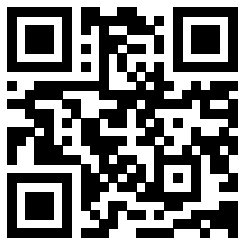

Escanea el código QR para ver instrucciones, asistencia, registro de la garantía y algo de inspiración.

NinjaKitchen.eu

#### INDIQUE LOS SIGUIENTES DATOS

Número del modelo: \_\_\_\_\_

Número de serie: \_\_\_\_\_

Fecha de compra: \_\_\_\_\_  
(Guarde el recibo)

Establecimiento de compra: \_\_\_\_\_

#### ESPECIFICACIONES TÉCNICAS

Tensión: 220-240 V~, 50-60 Hz

Potencia: 700 vatios

#### CAPACIDAD DEL VASO:

470 ml

**LEA ESTE DOCUMENTO CON ATENCIÓN Y GUÁRDELO PARA FUTURAS CONSULTAS.**

**CONSEJO:** El número de modelo y el número de serie figuran en la etiqueta del código QR, que se encuentra en la parte trasera del aparato junto al cable de alimentación.



Esta marca indica que este producto no debe eliminarse con otros residuos domésticos en la UE. Con el objetivo de evitar posibles daños medioambientales o para la salud humana ocasionados por la eliminación de residuos no controlados, recicle el aparato de forma responsable para promover la reutilización sostenible de las fuentes de materiales. Para devolver cualquier dispositivo usado, use los sistemas de recogida y devolución o póngase en contacto con el vendedor donde adquirió este producto. Puede entregar este producto para un reciclado seguro para el medio ambiente.

**Para reducir el riesgo de lesiones físicas, incendios, descargas eléctricas o daños materiales, deben respetarse siempre las precauciones básicas de seguridad, incluidas las siguientes advertencias y subsiguientes instrucciones numeradas. No emplee el aparato para fines distintos a los que está destinado.**

### ⚠ ADVERTENCIA

Para reducir el riesgo de incendio, descarga eléctrica, lesiones graves, muerte o daños al usar este aparato, siga estas precauciones de seguridad básicas.

- 1 Lea todas las instrucciones antes de utilizar el artículo y sus accesorios.
- 2 Cumpla atentamente y ponga en práctica todas las advertencias e instrucciones. Esta unidad contiene conexiones eléctricas y componentes móviles que constituyen un posible riesgo para el usuario.
- 3 Preste **SIEMPRE** atención al manipular el conjunto de cuchillas Pro Extractor Blades®. Las cuchillas están afiladas. **SOLO** debe tomar el conjunto de cuchillas Pro Extractor Blades® por la zona exterior de la base del grupo de cuchillas. Si no actúa con cuidado al manipular el conjunto de cuchillas, podría sufrir laceraciones.
- 4 Tómese su tiempo y proceda con cuidado al desembalar el producto en su conjunto. Este producto contiene cuchillas afiladas sueltas que pueden causar lesiones físicas si no se manipulan con cuidado.
- 5 Realice un inventario del contenido del embalaje para asegurarse de disponer de todos los componentes necesarios para utilizar el producto de forma correcta y segura.
- 6 **Apague** el aparato y desconéctelo de la toma de alimentación cuando no vaya a utilizarlo, antes de montar o desmontar componentes y antes de limpiarlo. Para desenchufar el aparato, sujete el cuerpo del enchufe y desconéctelo de la toma de corriente. **NUNCA** desenchufe el aparato agarrando el cable flexible y tirando de él.
- 7 Antes de utilizar el producto, lave todas las partes que puedan entrar en contacto con los alimentos. Siga las instrucciones de lavado de este manual de instrucciones.
- 8 Las cuchillas están afiladas. Tenga cuidado al manipularlas.
- 9 Para evitar descargas eléctricas, **NO** sumerja la máquina y evite que el cable se moje con agua o con cualquier otro líquido.
- 10 **NO** utilice esta máquina al aire libre. Se ha diseñado para un uso exclusivamente doméstico y en interiores.
- 11 **NO** ponga en funcionamiento ninguna máquina con el cable de alimentación o el enchufe dañados, ni después de que la máquina funcione incorrectamente, se haya caído o dañado de cualquier modo. Esta máquina no dispone de piezas cuyo mantenimiento pueda ser realizado por el usuario. Si alguno de los componentes de la máquina sufre daños, póngase en contacto con SharkNinja para su reparación o mantenimiento.
- 12 **NO** maltrate el cable. Nunca lleve el aparato colgando del cable de alimentación ni tire de él para desconectarlo de la toma de electricidad; en lugar de esto, sujete el enchufe y tire de él para desconectarlo.
- 13 **NO** debe utilizar cables alargadores con esta máquina.

## INSTRUCCIONES DE SEGURIDAD IMPORTANTES

- 14 NO** permita que los niños utilicen el aparato para jugar. Mantenga el aparato y su cable fuera del alcance de los niños.
- 15** Esta máquina **NO** debe ser utilizada por personas (niños incluidos) con facultades físicas, sensoriales o intelectuales disminuidas, o que carezcan de la experiencia y los conocimientos debidos, salvo que estén controladas y específicamente instruidas por otra persona responsable de su seguridad.
- 16** Antes de cada uso, revise el conjunto de cuchillas para detectar cualquier posible daño. Si alguna cuchilla está doblada o sospecha que presenta algún daño, póngase en contacto con SharkNinja para solicitar un repuesto.
- 17 NO** intente afilar las cuchillas.
- 18** Mantenga el aparato y su cable fuera del alcance de los niños.
- 19 EVITE** que el cable quede suspendido desde bordes de mesas o encimeras. El cable puede engancharse y hacer que la máquina se caiga de la superficie de trabajo.
- 20 EVITE** que ninguna pieza entre en contacto con superficies calientes, incluidas estufas u otros aparatos emisores de calor.
- 21** Utilice **SIEMPRE** la máquina sobre una superficie seca y llana.
- 22 NUNCA** coloque el conjunto de cuchillas sobre el cuerpo motor sin que este esté acoplado antes al recipiente (bol, jarra, vaso) y tapa correspondientes.
- 23** Utilice **EXCLUSIVAMENTE** los acoplamientos y accesorios suministrados con el producto o recomendados por SharkNinja. El uso de accesorios, incluidos los frascos para conservas, no recomendados o no vendidos por SharkNinja podría causar incendios, descargas eléctricas o lesiones.
- 24** El uso de accesorios, incluidos los frascos para conservas, no recomendados por el fabricante podría causar un riesgo de lesiones a las personas.  
**NO** utilice el accesorio de vaso de acero inoxidable XSKDWSS24 con la batidora.
- 25** Evite el contacto con los componentes móviles de la máquina durante el funcionamiento y manipulación de la misma.
- 26 NO** utilice la máquina con el recipiente vacío.
- 27 NO** rellene los recipientes más allá de las líneas de **MÁXIMO LLENADO** de ingredientes o de LÍQUIDO
- 28 NO** introduzca en el microondas ningún recipiente o accesorio incluidos con la máquina.
- 29 NO** muele alimentos con el vaso de un solo servicio ni con el conjunto de cuchillas Pro Extractor Blades®.
- 30** Antes de utilizar la máquina, asegúrese de que todos los utensilios hayan sido retirados de los recipientes. Si no retira los utensilios, los recipientes pueden romperse y causar lesiones físicas a personas o daños materiales.
- 31** Para reducir el riesgo de lesiones personales y daños al aparato, evite introducir las manos, el cabello, bordes de ropa o utensilios en el recipiente durante el funcionamiento. Puede utilizar una espátula, pero solo cuando el aparato esté apagado.

- 32 NUNCA** utilice la máquina sin las tapas colocadas. **NO** intente vencer el mecanismo de enclavamiento. Asegúrese de que el recipiente y la tapa están correctamente colocados antes de poner en funcionamiento la máquina.
- 33 NO** someta los recipientes a cambios bruscos de temperatura. Podrían sufrir daños.
- 34 NUNCA** deje la máquina desatendida y en marcha.
- 35 NO** utilice la máquina para mezclar líquidos calientes. Si lo hace, podría generarse presión y la exposición al vapor podría producir escaldamiento en el usuario.
- 36 NO** quite el recipiente (bol procesador, jarra, etc.) del cuerpo motor con el aparato en marcha.
- 37** Cuando termine de batir, quite el conjunto Pro Extractor Blades® del vaso de un solo servicio. **NO** guarde los ingredientes ni antes ni después de batirlos dentro del vaso sin desmontar el conjunto de cuchillas. Algunos alimentos pueden contener ingredientes activos o liberar gases que se expandirán si los deja dentro de un recipiente cerrado, lo que hará que se acumule la presión, con el consiguiente riesgo de lesiones. Si quiere guardar los ingredientes en el vaso, utilice solamente la tapa antigoteo para cubrirlos.
- 38** La potencia máxima admisible para esta máquina se basa en la configuración del conjunto de cuchillas Pro Extractor Blades® y del vaso de un solo servicio. Otras configuraciones podrían presentar un consumo de potencia o de corriente menor.
- 39** El tiempo máximo de **funcionamiento** es de 30 segundos a 700 W. Si el aparato se sobrecalienta, la protección térmica apaga el motor. Desenchufe el aparato y déjelo enfriar alrededor de 30 minutos antes de volver a usarlo.
- 40 NO** procese ingredientes secos sin añadir líquido al vaso de un solo servicio. El vaso de un solo servicio no está diseñado para la mezcla en seco.
- 41** Para evitar descargas eléctricas, **NO** sumerja el cuerpo motor en agua ni en otros líquidos.
- 42 NO** pulverice el cuerpo motor con ningún líquido. Apague y desenchufe el cuerpo motor antes de limpiarlos.
- 43** La clasificación de potencia máxima para este aparato se logra cortando 200 g de carne de ternera en el vaso de 470 ml durante 5 segundos.



Indica la necesidad de leer y revisar las instrucciones para entender el funcionamiento y uso del producto.



Indica la presencia de riesgos que pueden causar lesiones, muerte o daños materiales considerables si se pasa por alto el aviso incluido en este símbolo.



Solo para uso doméstico y en interiores.

## GUARDE ESTAS INSTRUCCIONES

## GUARDE ESTAS INSTRUCCIONES

# COMPOSICIÓN DE LA BATIDORA PARA SMOOTHIES NINJA

## UNIDAD PRINCIPAL

- A** Vasos de una sola porción de 470 ml
- B** Grupo de cuchillas Pro Extractor Blades
- C** Cuerpo motor (no se muestra el cable de alimentación)
- D** Tapa antigoteo

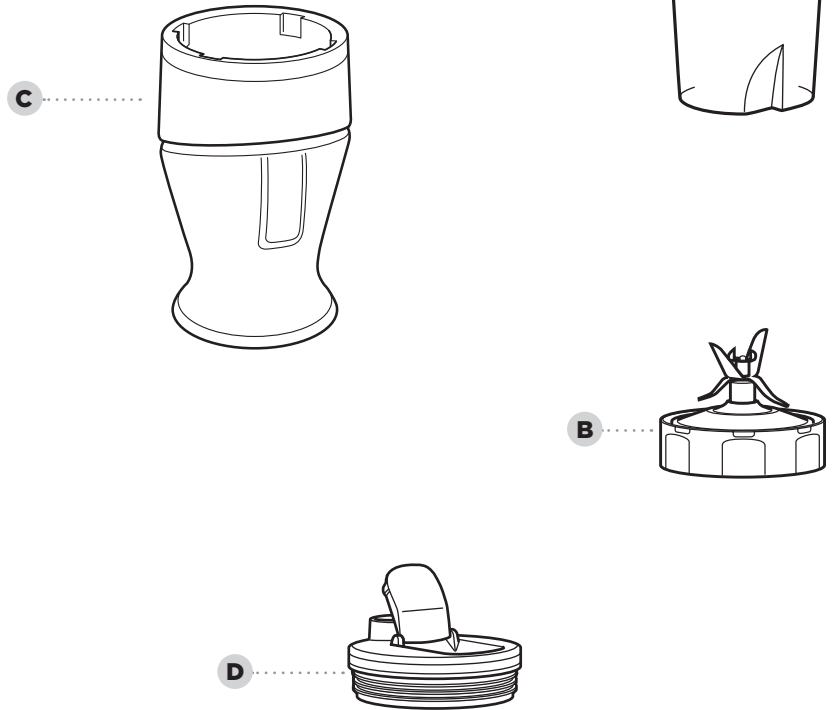

# ANTES DEL PRIMER USO

## SABÍA USTED QUE...

- Puede llevarse sus bebidas a cualquier parte colocando la tapa con boquilla.
- Los recipientes, las tapas y las cuchillas no contienen BPA y se pueden lavar en el lavavajillas.

**NOTA:** Manipule las cuchillas Pro Extractor Blades® tomando la zona de la base del conjunto de cuchillas.

**NOTA:** Todos los accesorios son aptos para el lavavajillas. Se recomienda poner las tapas, recipientes y cuchillas en la bandeja superior del lavavajillas. Retire las cuchillas y las tapas de los recipientes antes de ponerlos en el lavavajillas. Manipule las cuchillas con cuidado.

- 1** Retire el material de embalaje y las etiquetas de la máquina. Desembale las cuchillas con cuidado. Las cuchillas están muy afiladas.
- 2** Lave los recipientes, tapas y cuchillas en agua jabonosa templada utilizando un utensilio para el lavavajillas con un asa para evitar el contacto directo con las cuchillas. Las cuchillas están muy afiladas, tenga cuidado al manipularlas.
- 3** Lave y seque a fondo al aire todos los componentes.

Para pedir piezas y accesorios adicionales, visite [ninjakitchen.eu](http://ninjakitchen.eu)

## CUIDADO Y MANTENIMIENTO

### LIMPIEZA

- 1 Separe todas las piezas.
- 2 Lave todos los recipientes en agua jabonosa templada utilizando un paño suave.
- 3 **Lavado a mano**  
Lave las tapas, los vasos y las cuchillas con jabón y agua tibia. Utilice una esponja con mango para evitar el contacto directo con las hojas. Las cuchillas están muy afiladas, tenga cuidado al manipularlas. Lave y seque a fondo al aire todos los componentes.

### Lavavajillas

El vaso, la tapa y el juego de cuchillas se pueden lavar en el lavavajillas. Ponga los vasos, las tapas y las cuchillas **SOLO** en la bandeja superior del lavavajillas. Separe las cuchillas y las tapas de los vasos antes de ponerlos en el lavavajillas.

### Cuerpo motor

Apague la unidad y desenchufe el cuerpo motor para limpiarlo. Limpie el cuerpo motor con un paño húmedo limpio.

**NUNCA** pulverice agua u otros líquidos sobre el cuerpo motor.

**NO** utilice paños/trapos/cepillos abrasivos para limpiar el cuerpo motor, ya que podría deslustrar o arañar sus superficies.

### RESTABLECIMIENTO DEL TERMOSTATO DEL MOTOR

Esta unidad está dotada de un sistema de seguridad exclusivo que, en caso de sobrecarga, evita que se dañen el motor y la transmisión. Si la unidad se sobrecarga, el motor se detiene temporalmente. Si esto sucede, siga el siguiente procedimiento de rearme.

- 1 Desenchufe la unidad de la toma de corriente.
- 2 Deje enfriar la unidad durante 30 minutos.
- 3 Retire la tapa del recipiente y las cuchillas. Vacíe el recipiente y asegúrese de que no queden ingredientes entre las cuchillas.

**IMPORTANTE:** Asegúrese de no exceder la capacidad máxima. Este es el principal motivo de sobrecarga de la máquina.

## GUÍA DE RESOLUCIÓN DE PROBLEMAS

**ADVERTENCIA:** Para reducir el riesgo de descargas y la puesta en marcha accidental de la unidad, apáguela y desenchúfela antes de solucionar cualquier fallo.

### El motor no arranca o la cuchilla no gira

- Asegúrese de que el vaso esté bien insertado en el cuerpo motor.
- Revise que la clavija esté bien insertada en la toma de corriente.
- Compruebe el fusible o el interruptor en la toma de corriente. Reemplace el fusible o el interruptor.
- Compruebe que el interior del cuerpo motor esté limpio y que no haya alimentos que obstruyan la conexión entre el cuerpo motor y el vaso.
- Hay demasiados alimentos en el recipiente. Desenchufe el cuerpo motor. Retire una porción de los alimentos y vuelva a intentarlo.
- El aparato se ha sobrecalentado. Desenchúfelo y espere 30 minutos para volver a usarlo.

### Los alimentos se adhieren sobre los lados del vaso

- Está procesando una cantidad excesiva de alimentos. Apague el cuerpo motor. Cuando la cuchilla se detenga, retire el vaso del cuerpo motor. Retire una parte de los alimentos que está procesando.

### No se obtiene escarcha a partir del hielo

- No pique hielo que haya empezado a derretirse.
- Haga uso de impulsos cortos al principio para romper los trozos de hielo grandes.



# GRAZIE PER AVER ACQUISTATO

Ninja Smoothie Maker

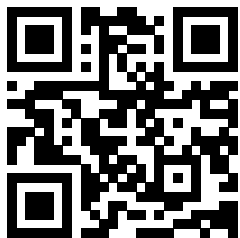

 **Per istruzioni, assistenza, registrazione della garanzia, idee e suggerimenti, scansiona il codice QR.**

 **NinjaKitchen.eu**

## ANNOTARE QUESTI DATI

Numero del modello: \_\_\_\_\_

Numero di serie: \_\_\_\_\_

Data di acquisto: \_\_\_\_\_  
(Conservare lo scontrino fiscale)

Negozi di acquisto del prodotto: \_\_\_\_\_

## SPECIFICHE TECNICHE

Tensione: 220-240 V~, 50-60 Hz

Potenza: 700 Watt

## CAPACITÀ DELLA TAZZA:

470 ml

**SI PREGA DI LEGGERE ATTENTAMENTE IL MANUALE D'USO E DI CONSERVARLO PER FARVI RIFERIMENTO IN FUTURO.**

**SUGGERIMENTO:** il numero del modello e il numero di serie si trovano sulla targhetta del codice QR situata sul retro dell'unità, accanto al cavo di alimentazione.



Questo marchio indica che il prodotto non deve essere smaltito con altri rifiuti domestici in tutta l'UE. Per evitare eventuali danni all'ambiente o alla salute dell'uomo causati dallo smaltimento incontrollato dei rifiuti, riciclare il prodotto in maniera responsabile allo scopo di favorire il riutilizzo sostenibile delle risorse materiali. Per restituire il dispositivo usato, utilizzare i sistemi di restituzione e raccolta o contattare il rivenditore presso cui il prodotto è stato acquistato. Il rivenditore può ritirare questo prodotto e garantire un riciclaggio sicuro per l'ambiente.

# PRECAUZIONI IMPORTANTI

**Per ridurre il rischio di lesioni, incendio, scossa elettrica e danni all'abitazione, è necessario seguire sempre le basilari precauzioni di sicurezza, comprese le seguenti avvertenze numerate e le successive istruzioni. Non utilizzare l'apparecchio per scopi diversi da quelli previsti.**

## ⚠ AVVERTENZA

Per ridurre il rischio di incendio, di scossa elettrica, lesioni gravi, morte o danni durante l'utilizzo di questo apparecchio, seguire le seguenti precauzioni di sicurezza di base.

- 1 Leggere tutte le istruzioni prima di utilizzare questo dispositivo e i suoi accessori.
- 2 Osservare e seguire attentamente tutte le avvertenze e le istruzioni. La presente unità contiene cavi elettrici e parti mobili che potrebbero presentare un rischio per l'utilizzatore.
- 3 Fare SEMPRE attenzione quando si maneggia il gruppo lame Pro Extractor Blades®. Le lame sono affilate. Afferrare il gruppo lame Pro Extractor Blades® SOLO dal perimetro esterno della base del gruppo lame. La mancata attenzione nel maneggiare il gruppo lame può comportare il rischio di ferirsi.
- 4 Procedere con calma e prestare attenzione quando si estrae il dispositivo dalla confezione e lo si imposta. Questo dispositivo contiene lame affilate e libere di muoversi che possono portare a lesioni se utilizzate in modo scorretto.
- 5 Fare l'inventario di tutto il contenuto per essere certi di avere tutte le parti necessarie a un utilizzo corretto e sicuro del dispositivo.
- 6 **SPEGNERE** il dispositivo, quindi scollegarlo dalla presa quando non viene utilizzato, prima di montare o smontare le parti e prima di pulire. Per scollegare il dispositivo, afferrare la spina dal corpo ed estrarla dalla presa. **NON** scollegare mai afferrando e tirando il cavo flessibile.
- 7 Prima dell'uso, lavare tutte le parti che possono entrare a contatto con gli alimenti. Seguire le istruzioni sul lavaggio riportate nel presente manuale d'istruzioni.
- 8 Le lame sono affilate. Maneggiarle con attenzione.
- 9 Per evitare il rischio di scosse elettriche, **NON** immergere l'apparecchio né lasciare che il cavo di alimentazione entri a contatto con qualsiasi tipo di liquido.
- 10 **NON** utilizzare questo dispositivo all'aperto. È destinato soltanto a uso domestico.
- 11 **NON** utilizzare apparecchi con cavo o spina danneggiati, o dopo che il dispositivo ha avuto un malfunzionamento, è caduto o è stato danneggiato in qualsiasi modo. Questo dispositivo non contiene parti riparabili dall'utente. Se danneggiato, contattare SharkNinja per la riparazione.
- 12 **NON** usare il cavo di alimentazione in modo improprio. Non tenere mai l'apparecchio dal cavo di alimentazione né tirarlo per scollegarlo dalla presa elettrica, ma afferrare la spina e tirare per scollegare l'apparecchio.
- 13 Con questo dispositivo **NON** è possibile usare cavi di prolunga.

## PRECAUZIONI IMPORTANTI

- 14 NON** permettere ai bambini di azionare questo dispositivo, di giocarci o di utilizzarlo come un giocattolo. Tenere l'apparecchio e il relativo cavo fuori dalla portata dei bambini.
- 15** Questo elettrodomestico **NON** è destinato all'utilizzo da parte di persone (bambini compresi) con capacità fisiche, sensoriali o mentali ridotte o prive di esperienza e conoscenze, a meno che una persona responsabile della loro sicurezza non ne supervisioni l'operato o non abbia fornito loro adeguate istruzioni sull'uso dell'apparecchio.
- 16** Prima dell'uso, verificare l'eventuale presenza di danni ai gruppi lame. Qualora si sospetti che una lama sia piegata o danneggiata, contattare SharkNinja per richiederne la sostituzione.
- 17 NON** tentare di affilare le lame.
- 18** Tenere l'apparecchio e il relativo cavo fuori dalla portata dei bambini.
- 19 NON** lasciare che l'unità o il cavo penda dai bordi di tavoli e piani di lavoro. Il cavo può impigliarsi e far cadere il dispositivo.
- 20 NON** lasciare che alcuna parte dell'unità entri in contatto con superfici calde, compresi fornelli e altri apparecchi riscaldanti.
- 21** Utilizzare **SEMPRE** il dispositivo su una superficie piana e asciutta.
- 22 NON** posizionare mai un gruppo lame sulla base motore senza averlo prima fissato al relativo contenitore (ciotola, caraffa, tazza) e al coperchio.
- 23** Utilizzare **SOLAMENTE** i componenti e gli accessori forniti con il prodotto o raccomandati da SharkNinja. L'uso
- di componenti non raccomandati o venduti da SharkNinja, può provocare incendi, scosse elettriche o lesioni.
- 24** L'uso di accessori, compresi i vasi per la conserva, non raccomandati dal produttore può causare il rischio di lesioni alle persone.
- NON** utilizzare il modello accessorio della tazza in acciaio inossidabile XSKDWSS24 con il frullatore.
- 25** Evitare il contatto con le parti in movimento quando si utilizza e si maneggia il dispositivo.
- 26 NON** azionare il dispositivo quando il contenitore è vuoto.
- 27 NON** riempire i contenitori oltre i limiti indicati dalle linee **MAX FILL** o **MAX LIQUID**.
- 28 NON** utilizzare il microonde per alcun contenitore o accessorio fornito con il dispositivo.
- 29 NON** utilizzare la tazza monodose e il gruppo lame Pro Extractor Blades® per macinare.
- 30** Assicurarsi di aver rimosso tutti gli utensili dai contenitori prima di procedere. In caso di mancata rimozione degli utensili, i contenitori potrebbero andare in pezzi, rischiando di causare lesioni alle persone e danni all'abitazione.
- 31** Tenere mani, capelli, indumenti e utensili lontano dal contenitore mentre è in funzione per ridurre il rischio di lesioni gravi alle persone o danni all'elettrodomestico. Si può utilizzare una spatola, ma solo quando l'elettrodomestico non è in funzione.

- 32 NON** adoperare il dispositivo se coperchi e tazze non sono in posizione. **NON** tentare di disattivare il meccanismo di interblocco. Verificare che il contenitore e il coperchio siano stati montati correttamente prima dell'uso.
- 33 NON** esporre i contenitori e gli accessori a sbalzi di temperatura estremi. Possono subire danni.
- 34 NON** lasciare mai il dispositivo incustodito mentre è in uso.
- 35 NON** frullare liquidi caldi. Ciò potrebbe creare un eccessivo incremento di pressione e un'esposizione al vapore, con conseguente rischio di ustione per l'utilizzatore.
- 36 NON** rimuovere la tazza dalla base motore mentre l'apparecchio è in funzione.
- 37** Rimuovere il gruppo lame Pro Extractor Blades® dalla tazza monodose una volta terminato di frullare. **NON** conservare gli ingredienti prima o dopo la miscelazione nella tazza con il gruppo lame applicato. Alcuni alimenti possono contenere degli ingredienti attivi o rilasciare del gas che si espandono se lasciati in un contenitore sigillato, portando alla formazione di una pressione eccessiva che può comportare un rischio di lesioni. Per la conservazione degli ingredienti nella tazza, utilizzare solo coperchi a beccuccio.
- 38** La potenza massima di questo dispositivo dipende dalla configurazione del gruppo lame Pro Extractor Blades® e della tazza monodose. Altre configurazioni possono assorbire una potenza o corrente minore.
- 39** Il tempo di **funzionamento continuo** massimo è di 30 secondi con un carico di 700 W. Se l'apparecchio si surriscalda, scatterà un interruttore termico che spegnerà il motore. Per ripristinare il funzionamento, staccare la spina e lasciare raffreddare l'apparecchio per circa 30 minuti prima di riprenderne l'uso.
- 40 NON** lavorare ingredienti secchi senza aggiungere del liquido nella tazza monodose. La tazza monodose non è progettata per frullare a secco.
- 41** Per prevenire il rischio di scosse elettriche, **NON** immergere la base motore in acqua o in altri liquidi.
- 42 NON** spruzzare la base motore con alcun liquido. Prima di effettuare la pulizia, spegnere e staccare la spina della base motore.
- 43** La potenza massima di questo dispositivo viene raggiunta tritando 200 gr di manzo nella tazza da 470 ml (16 oz) per 5 secondi.



Rimanda alla lettura e alla revisione delle istruzioni per comprendere il funzionamento e l'uso del prodotto.



Indica la presenza di un pericolo che può causare lesioni personali, decesso o danni materiali rilevanti se l'avvertenza presente in questo simbolo viene ignorata.



Per uso casalingo e al chiuso.

## CONSERVARE QUESTE ISTRUZIONI

## CONSERVARE QUESTE ISTRUZIONI

# CONOSCERE IL VOSTRO NINJA SMOOTHIE MAKER

## UNITÀ PRINCIPALE

- A** Tazze monodose da 470 ml
- B** Gruppo lame Pro Extractor Blades
- C** Base motore (cavo di alimentazione non mostrato)
- D** Coperchio con beccuccio

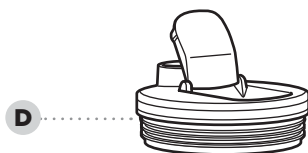
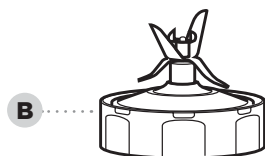
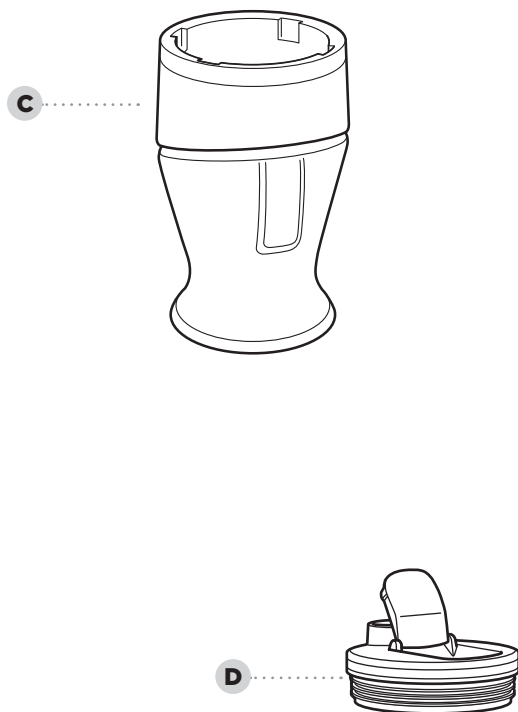

# PRIMA DEL PRIMO UTILIZZO

## LO SAPEVATE?

- I coperchi con beccuccio permettono di trasportare le bevande.
- I contenitori, i gruppi lame e i coperchi sono senza BPA e lavabili in lavastoviglie.

**NOTA:** maneggiare il gruppo lame Pro Extractor Blades® afferrandolo dal perimetro della base del gruppo lame.

**NOTA:** tutti gli accessori sono lavabili in lavastoviglie. Si consiglia di collocare i coperchi, i contenitori e i gruppi lame nel cestello superiore della lavastoviglie. Prima di collocarli nella lavastoviglie, assicurarsi di avere rimosso i gruppi lame e i coperchi dai rispettivi contenitori. Maneggiare i gruppi lame con attenzione.

- 1** Rimuovere il materiale di imballaggio dell'elettrodomestico. Durante l'estrazione dalla confezione, maneggiare i gruppi lame con attenzione. Tutti i gruppi lame sono affilati.
- 2** Lavare i contenitori, i coperchi e i gruppi lame con acqua tiepida e sapone utilizzando un utensile lavapiatti munito di manico per evitare il contatto diretto con le lame. I gruppi lame sono affilati, maneggiare con attenzione.
- 3** Risciacquare accuratamente e lasciar asciugare all'aria.

Per ordinare parti e accessori aggiuntivi, visitare [ninjakitchen.eu](http://ninjakitchen.eu)

## CURA E MANUTENZIONE

### PULIZIA

- 1 Separare tutti i componenti.
- 2 Lavare tutti i contenitori con acqua calda, sapone e un panno morbido.

### 3 Lavaggio a mano

Lavare le tazze, i coperchi e il gruppo lame con sapone e acqua tiepida. Utilizzare un utensile lavapiatti munito di manico per evitare il contatto diretto con le lame. Il gruppo lame è affilato, maneggiare con attenzione. Risciacquare accuratamente e lasciar asciugare all'aria.

### Lavastoviglie

Le tazze, i coperchi e il gruppo lame sono lavabili in lavastoviglie. Collocare le tazze, i coperchi e i gruppi lame **SOLO** nel cestello superiore della lavastoviglie. Prima di collocarla nella lavastoviglie, assicurarsi di avere rimosso il gruppo lame e il coperchio dalla tazza.

### Base motore

Spegnere l'unità e staccare la spina della base motore prima di pulirla. Pulire la base motore con un panno umido e pulito.

Non spruzzare **MAI** acqua o altri liquidi direttamente sulla base motore.

**NON** utilizzare panni/spugnette/spazzole abrasive per pulire la base, perché potrebbero opacizzare o graffiare la superficie.

### RESETTARE IL TERMOSTATO DEL MOTORE

L'unità è provvista di un sistema di sicurezza esclusivo che impedisce al motore e al sistema di azionamento di danneggiarsi qualora si provochi inavvertitamente un surriscaldamento del dispositivo. In caso di surriscaldamento, il motore si disattiva temporaneamente. In caso di disattivazione, seguire la procedura di resettaggio riportata di seguito.

- 1 Scollegare l'unità dalla corrente.
- 2 Lasciar raffreddare l'unità per circa 30 minuti.
- 3 Rimuovere il coperchio del contenitore e il gruppo lame. Svuotare il contenitore e assicurarsi che non vi siano alimenti che bloccano i gruppi lame.

**IMPORTANTE:** assicurarsi di non superare le capacità massime. L'eccessivo riempimento rappresenta la causa più comune di sovraccarico del dispositivo.

## GUIDA ALLA RISOLUZIONE DEI PROBLEMI

**AVVERTENZA:** per ridurre il rischio di scossa e funzionamento accidentale, spegnere e scollegare l'unità prima di qualsiasi intervento di assistenza.

### Il motore non parte o il gruppo lame non gira

- Verificare che la tazza sia posizionata correttamente sulla base motore.
- Verificare che la spina sia saldamente inserita nella presa elettrica.
- Controllare il fusibile o il disgiuntore nell'abitazione. Sostituire il fusibile/resettare il disgiuntore.
- Verificare che l'interno della base motore sia pulito e che non vi siano alimenti che bloccano il collegamento tra la base motore e la tazza.
- Vi è una quantità eccessiva di alimenti nel contenitore. Scollegare la base motore. Togliere una certa quantità e riprovare.
- L'unità si è surriscaldata. Staccare la spina dalla presa e attendere circa 30 minuti prima di riprendere l'utilizzo.

### Gli alimenti si raccolgono sulle pareti della tazza

- Si sta lavorando una quantità eccessiva di alimenti in una volta. Spegnere la base motore. Quando le lame smettono di ruotare, rimuovere la tazza dalla base motore. Togliere una certa quantità degli alimenti in lavorazione.

### Non è possibile ottenere le scaglie di ghiaccio

- Non utilizzare ghiaccio che è rimasto fuori dal freezer o ha iniziato a sciogliersi.
- Assicurarsi di utilizzare impulsi brevi all'inizio per frantumare i pezzi grossi.



# BEDANKT VOOR DE AANKOOP

van uw Ninja Smoothiemaker

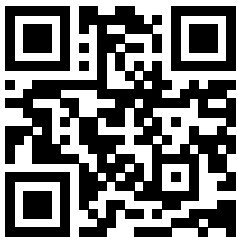

📱 **Scan de QR-code voor instructies, ondersteuning, garantieregistratie en een beetje inspiratie.**

🌐 **NinjaKitchen.eu**

## HOUD DEZE INFORMATIE BIJ

Modelnummer: \_\_\_\_\_

Serienummer: \_\_\_\_\_

Datum van aankoop: \_\_\_\_\_  
(Bewaar bon)

Winkel van aankoop: \_\_\_\_\_

## TECHNISCHE SPECIFICATIES

Spanning: 220-240 V~, 50/60 Hz  
Vermogen: 700 watt

## BEKERCAPACITEIT:

470 ml

## ZORGVULDIG DOORLEZEN EN BEWAREN VOOR TOEKOMSTIG GEBRUIK.

**TIP:** U vindt het model- en serienummer op het label met de QR-code aan de achterkant van het apparaat bij de voedingskabel.



Deze markering geeft aan dat dit product in de EU niet bij het overige huisvuil mag worden weggegooid. Om schade aan het milieu of de gezondheid van de mens te voorkomen door ongecontroleerd weggooien van afval, dient u het afval op een verantwoordelijke manier te recyclen om het duurzame hergebruik van materialen te bevorderen. Om uw gebruikte apparaat retour te sturen, dient u het retour- en verzamelstelsel te gebruiken of contact op te nemen met de winkelier waar u dit product heeft gekocht. Zij kunnen dit product milieuvriendelijk laten recyclen.

# BELANGRIJKE VEILIGHEIDSVORZIENINGEN

**Om het risico op letsel, brand, elektrische schokken of schade aan eigendommen te beperken, dient u altijd basisveiligheidsmaatregelen te nemen, waaronder het volgen van de genummerde waarschuwingen en verdere instructies. Gebruik dit apparaat niet voor andere doeleinden dan waarvoor het bedoeld is.**

## ⚠ WAARSCHUWING

Om het risico op brand, elektrische schokken, ernstig letsel, overlijden of schade te beperken bij het gebruik van dit apparaat, dient u deze basisveiligheidsvoorschriften op te volgen.

- 1 Lees alle instructies alvorens het apparaat en de accessoires te gebruiken.
- 2 Alle waarschuwingen en instructies dienen nauwkeurig te worden bestudeerd en nageleefd. Dit apparaat bevat elektrische verbindingen en bewegende delen die een risico voor de gebruiker kunnen vormen.
- 3 Wees **ALTIJD** voorzichtig bij het gebruik van de Pro Extractor Blades®-set. De messen zijn scherp. Pak de Pro Extractor Blades®-set **ALLEEN** vast aan de buitenrand van de voet van de messenset. Onvoorzichtig gebruik van de messenset kan leiden tot snijwonden.
- 4 Neem de tijd en wees voorzichtig tijdens het uitpakken en in elkaar zetten van het apparaat. Dit apparaat bevat scherpe, losse messen die bij onjuist gebruik letsel kunnen veroorzaken.
- 5 Bekijk de inhoud zorgvuldig zodat u ervan bent verzekerd dat u alle benodigde delen heeft om het apparaat correct en veilig te gebruiken.
- 6 Zet het apparaat **UIT**, en trek de stekker uit het stopcontact wanneer het apparaat niet in gebruik is,
- 7 voordat onderdelen gemonteerd of gedemonteerd worden en voordat u het schoonmaakt. Pak de stekker vast aan de behuizing en trek uit het stopcontact. **NOOIT** de stekker uit het stopcontact trekken door het flexibele snoer vast te pakken en eraan te trekken.
- 7 Alle onderdelen die mogelijk in aanraking met voedsel komen, moeten voor gebruik worden gewassen. Volg de reinigingsinstructies in deze handleiding op.
- 8 De messen zijn scherp. Wees voorzichtig!
- 9 Om het risico op een elektrische schok te voorkomen, mag u het apparaat **NIET** onderdompelen en dient u te vermijden dat de voedingskabel in contact met water of een andere vloeistof komt.
- 10 Dit apparaat **NIET** buitenshuis gebruiken. Het is enkel ontworpen voor huishoudelijk gebruik binnenshuis.
- 11 Gebruik **GEEN** apparaten met een beschadigd stroomsnoer of beschadigde stekker, of nadat het apparaat niet goed meer werkt, is gevallen of op een andere manier beschadigd is geraakt. Dit apparaat heeft geen onderdelen die door de gebruiker gerepareerd kunnen worden. Indien beschadigd, dient u contact op te nemen met SharkNinja voor onderhoud.
- 12 De voedingskabel **NIET** verkeerd gebruiken. Draag het apparaat nooit

## BELANGRIJKE VEILIGHEIDSVORZIENINGEN

aan de voedingskabel en ruk niet aan de kabel om de stekker uit het stopcontact te halen; pak in plaats daarvan de stekker vast en trek deze uit het stopcontact.

- 13** Verlengsnoeren **NIET** gebruiken met dit apparaat.
- 14** Dit apparaat **NIET** laten bedienen door jonge kinderen, ermee laten spelen of als speelgoed laten gebruiken. Houd dit apparaat en het snoer uit de buurt van kinderen.
- 15** Dit apparaat is **NIET** bedoeld voor het gebruik door personen (inclusief kinderen) met beperkte fysieke, zintuiglijke of verstandelijke vermogens of gebrek aan ervaring en kennis, tenzij deze personen onder toezicht staan of instructies hebben gekregen over het gebruik van het apparaat van een persoon die verantwoordelijk is voor hun veiligheid.
- 16** Controleer vóór ieder gebruik de messensets op beschadiging. Neem indien een mes krom of beschadigd is, contact op met SharkNinja voor vervanging.
- 17** **NIET** proberen de messen te slijpen.
- 18** Houd dit apparaat en het snoer uit de buurt van kinderen.
- 19** Het apparaat of het snoer **NIET** over de randen van tafels of aanrecht laten hangen. Het snoer kan blijven haken en het apparaat van het werkblad trekken.
- 20** **GEEN** enkel deel van het apparaat mag in contact komen met hete oppervlaktes, zoals fornuizen en andere verhittende apparaten.
- 21** Gebruik het apparaat **ALTIJD** op een droog en vlak oppervlak.
- 22** De messenset **NOOIT** op de motorvoet plaatsen wanneer deze niet bevestigd is aan zijn container (kom, kan of beker) en deksel.
- 23** **ALLEEN** hulpstukken en accessoires gebruiken die geleverd zijn met het product of aanbevolen door SharkNinja. Het gebruik van hulpstukken die niet worden aanbevolen of verkocht door SharkNinja kan brand, elektrische schokken of letsel veroorzaken.
- 24** Het gebruik van hulpstukken, inclusief weckpotten, die niet worden aanbevolen door de fabrikant kan letsel veroorzaken aan personen. Gebruik **GEEN** roestvrijstalen bekeraccessoire, model XSKDWSS24, met de blender.
- 25** Vermijd contact met bewegende delen tijdens gebruik en hanteren van het apparaat.
- 26** Het apparaat **NIET** bedienen met een lege container.
- 27** Overschrijd bij het vullen van containers **NOOIT** de **MAXIMALE VULWAARDE** of **MAXIMALE VLOEISTOF**-lijnen.
- 28** Plaats containers of accessoires geleverd met het apparaat **NIET** in de magnetron.
- 29** Gebruik de beker voor een enkele portie en de Pro Extractor Blades®-set **NIET** om te malen.
- 30** Zorg ervoor dat voor gebruik al het gerei uit de containers is verwijderd. Het niet verwijderen van keukengerei kan leiden tot het breken van de containers en kan letsel en schade aan eigendommen veroorzaken.
- 31** Handen, haar, kleding en andere gebruiksvoorwerpen uit de buurt van de container houden tijdens het verwerken, om het risico op ernstig lichamelijk letsel of schade aan het apparaat te voorkomen. U mag alleen een pannentikker gebruiken als het apparaat niet in werking is.

- 32** Het apparaat **NOOIT** bedienen zonder dat de deksels en doppen aangebracht zijn. De vergrendelingen **NIET** proberen te overbruggen. Zorg er voorafgaand aan het gebruik voor dat de container en het deksel correct zijn geplaatst.
- 33** De containers en accessoires **NIET** blootstellen aan extreme temperatuurveranderingen. Deze kunnen beschadigd raken.
- 34** Laat het apparaat tijdens het gebruik **NOOIT** onbeheerd achter.
- 35** Meng **GEEN** hete vloeistoffen. Dit kan leiden tot drukopbouw en blootstelling aan stoom, wat kan leiden tot brandwonden bij de gebruiker.
- 36** Verwijder de beker **NIET** van de motorvoet terwijl het apparaat nog werkt.
- 37** Verwijder de Pro Extractor Blades®-set van de beker voor een enkele portie na voltooiing van het mengen. Bewaar voor of na het blenden **GEEN** ingrediënten in de beker indien de messenset is bevestigd. Sommige voedingsmiddelen kunnen actieve ingrediënten bevatten of er kunnen gassen vrijkomen indien deze in een afgedichte container blijven zitten, wat ertoe leidt dat er te veel druk wordt opgebouwd, wat verwondingen kan veroorzaken. Gebruik alleen het tuitdeksel om ingrediënten in de beker te bewaren.
- 38** Het maximale vermogen voor dit apparaat is gebaseerd op de opstelling van de Pro Extractor Blades®-set en de beker voor een enkele portie. Andere opstellingen trekken wellicht minder stroom.
- 39** Max. **inschakeltijd** is 30 seconden als de belasting lager dan 700 watt is. Als het apparaat oververhit raakt, schakelt een thermische beveiliging de motor uit. Als u het apparaat wilt resetten, dient u de stekker van het apparaat uit het stopcontact te trekken en het apparaat ongeveer 30 minuten te laten afkoelen voordat u het apparaat opnieuw gebruikt.
- 40** Verwerk **GEEN** droge ingrediënten zonder vloeistof toe te voegen aan de ingrediënten in de beker voor een enkele portie. De beker voor een enkele portie is niet bedoeld voor droog mengen.
- 41** Om het risico op een elektrische schok te voorkomen, mag u de motorvoet **NIET** in water of in een andere vloeistof onderdompelen.
- 42** Bespuit de motorvoet **NIET** met vloeistoffen. Schakel de motorvoet vóór het reinigen uit en trek de stekker uit het stopcontact.
- 43** Het maximale wattage voor dit apparaat wordt bereikt door 200 g rundvlees gedurende 5 seconden in de beker van 470 ml te hakken.



Geeft aan dat de instructies gelezen moeten worden om de werking en het gebruik van het product te begrijpen.



Geeft de aanwezigheid van een risico weer. Er kan persoonlijk letsel, overlijden of substantiële eigendomsschade plaatsvinden als de waarschuwing die wordt omschreven met dit symbool wordt genegeerd.



Enkel voor huishoudelijk gebruik binnenshuis.

## BEWAAR DEZE HANDLEIDING

## BEWAAR DEZE HANDLEIDING

# LEER UW NINJA SMOOTHIEMAKER KENNEN

## HOOFDEENHEID

- A** Beker voor een enkele portie van 470 ml
- B** Pro Extractor Blades-set
- C** Motorvoet (meegeleverd netsnoer niet weergegeven)
- D** Tuitdeksel

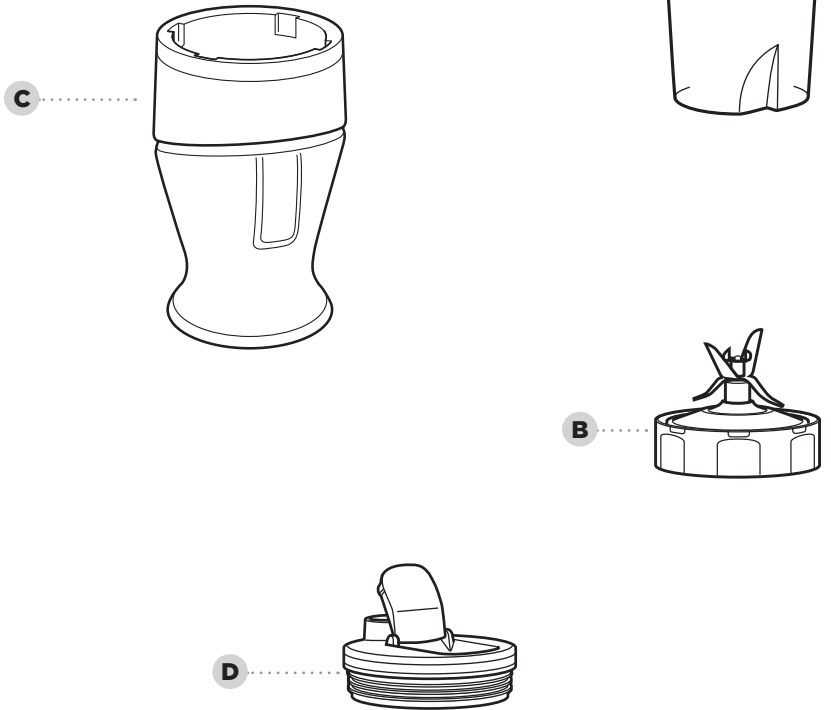

# VOOR HET EERSTE GEBRUIK

## WIST U DAT?

- U met behulp van de tuitdeksels uw drankje mee kunt nemen voor onderweg.
- De containers, messensets en deksels BPA-vrij zijn en geschikt zijn voor de vaatwasser.

**OPMERKING:** Pak de Pro Extractor Blades<sup>®</sup>-set vast aan de buitenrand van de voet van de messenset.

**OPMERKING:** Alle hulpstukken zijn vaatwasserbestendig. Wij adviseren de deksels, containers en messensets in het bovenste rek van de vaatwasser te plaatsen. Zorg ervoor dat messensets en deksels uit hun containers zijn verwijderd, voordat u ze in de vaatwasser plaatst. Wees voorzichtig bij het hanteren van de messensets.

- 1** Verwijder al het verpakkingsmateriaal van het apparaat. Wees voorzichtig tijdens het uitpakken van de messensets. Alle messensets zijn scherp.
- 2** Was containers, deksels en messensets in warm water en zeep met een afwasborstel om rechtstreeks contact met de messen te voorkomen. Wees voorzichtig bij het hanteren van de messensets, aangezien de messen scherp zijn.
- 3** Alle onderdelen grondig afspoelen en aan de lucht laten drogen.

Om extra onderdelen en accessoires te bestellen, ga naar [ninjakitchen.eu](http://ninjakitchen.eu)

## BEHANDELING EN ONDERHOUD

### REINIGING

- 1 Maak alle onderdelen van elkaar los.
- 2 Was alle containers in warm water en zeep met een zachte doek.
- 3 **Met de hand wassen**  
Was de bekeraf, deksels en messenset in warm water met zeep. Gebruik een afwasborstel met een handvat om rechtstreeks contact met de messen te voorkomen. Wees voorzichtig bij het gebruik van de messenset, aangezien de messen scherp zijn. Alle onderdelen grondig afspoelen en aan de lucht laten drogen.

### Vaatwasser

Bekeraf, deksels en messenset mogen allemaal in de vaatwasser. Plaats de bekeraf, deksels en messenset **ALLEEN** in het bovenste rek van de vaatwasser. Zorg ervoor dat de messenset en het deksel van de beker zijn verwijderd, voordat u ze in de vaatwasser plaatst.

### Motorvoet

Schakel vóór het reinigen het apparaat uit en trek de stekker van de motorvoet uit het stopcontact. Veeg de motorvoet af met een schone, vochtige doek.

Besproei de voet **NOOIT** direct met water of andere vloeistoffen.

Gebruik **GEEN** schurende doeken/sponsen/borstels om de voet te reinigen, omdat dit het oppervlak dof kan maken of kan krassen.

### DE THERMOSTAAT VAN DE MOTOR RESETTEN

Dit apparaat is uitgerust met een uniek veiligheidssysteem dat schade aan de motor en het aandrijfsysteem van het apparaat voorkomt, als het onbedoeld overbelast zou raken. Als het apparaat overbelast wordt, wordt de motor tijdelijk uitgeschakeld. Als dit plaatsvindt, dient u de onderstaande resetprocedure te volgen.

- 1 Haal het apparaat uit het stopcontact.
- 2 Laat het apparaat ongeveer 30 minuten afkoelen.
- 3 Verwijder het deksel van de container en de messenset. Maak de container leeg en zorg ervoor dat er geen ingrediënten vastzitten in de messensets.

**BELANGRIJK:** Zorg ervoor dat de maximale hoeveelheden niet worden overschreden. Dit is de hoofdoorzaak van overbelasting van het apparaat.

## HANDLEIDING VOOR HET OPLOSSEN VAN PROBLEMEN

**WAARSCHUWING:** Om het risico op schokken en onbedoelde bediening te verkleinen, dient u het apparaat uit te schakelen en uit het stopcontact te halen voordat u de problemen oplost.

### De motor start niet of de messenset draait niet

- Zorg dat de beker stevig op de motorvoet is bevestigd.
- Controleer of de stekker stevig in het stopcontact zit.
- Controleer de zekering of stroomonderbreker in uw woning. Vervang de zekering/reset de stroomonderbreker.
- Controleer of de binnenkant van de motorvoet schoon is en of er geen voedsel de verbinding tussen de motorvoet en de beker blokkeert.
- Er zit te veel voedsel in de container. Haal de stekker van de motorvoet uit het stopcontact. Verwijder wat voedsel en probeer het opnieuw.
- Het apparaat is oververhit. Trek de stekker uit het stopcontact en wacht ongeveer 30 minuten, alvorens de stekker weer in het stopcontact te steken.

### Voedsel hoort zich op aan de zijkanten van de beker

- Er wordt te veel voedsel tegelijk verwerkt. Schakel de motorvoet uit. Wacht totdat de messen niet meer draaien en verwijder de beker uit de motorvoet. Verwijder wat van het voedsel dat wordt verwerkt.

### IJs kan niet worden omgevormd tot sneeuw

- Gebruik geen ijs dat aan het smelten is.
- Gebruik korte pulsen in het begin om grote stukken te verbrijzelen.



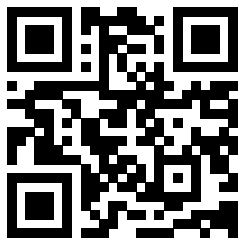

 **Skann QR-koden for instruksjoner, støtte, garantiregistrering og litt inspirasjon.**

 **NinjaKitchen.eu**

**TA VARE PÅ DENNE INFORMASJONEN**

Modellnummer: \_\_\_\_\_

Serienummer: \_\_\_\_\_

Kjøpsdato: \_\_\_\_\_  
(Ta vare på kvitteringen)

Butikken du kjøpte den i: \_\_\_\_\_

**TEKNISKE SPESIFIKASJONER**

Spenning: 220-240V~, 50-60Hz  
Effekt: 700 Watt

**PORSJONSKOPPEN KAPASITET:**  
470 ml

**LES NØYE OG OPPBEVAR FOR FREMTIDIG REFERANSE.**

**TIPS:** Du finner modell- og serienummer på etiketten til QR-koden på baksiden av enheten, ved siden av strømledningen.



Dette merket indikerer at produktet ikke skal kastes sammen med annet husholdningsavfall i EU. For å forhindre potensiell skade av miljøet eller menneskelig helse fra ukontrollert kassering av avfall, skal det resirkuleres på en ansvarlig måte for å fremme bærekraftig gjenbruk av materielle ressurser. For å returnere en brukt enhet, bruk systemene for retur- og innsamling, eller kontakt forhandleren der produktet ble kjøpt. De kan ta imot og resirkulere produktet på en miljømessig trygg måte.

**VIKTIGE SIKKERHETSTILTAK**

**For å redusere risikoen for personskade, brann, elektrisk støt og skade på eiendom må grunnleggende sikkerhetsforholdsregler alltid følges, inkludert å ta hensyn til alle advarsler og etterfølgende instruksjoner. Bruk ikke dette apparatet til noe annet enn tiltenkt bruk.**

**⚠ ADVARSEL**

For å redusere risikoen for brann, elektrisk støt, alvorlig skade, død eller skade ved bruk av dette apparatet, må du følge disse grunnleggende sikkerhetsreglene.

- 1 Les alle instruksjoner før bruk av apparatet og tilbehøret.
- 2 Overhold og følg alle advarsler og instruksjoner nøye. Denne enheten har elektriske koblinger og bevegelige deler som vil kunne utgjøre en risiko for brukeren.
- 3 Utvis **ALLTID** forsiktighet ved håndtering av Pro Extractor Blades®-enheten. Knivene er skarpe. Grip **KUN** Pro Extractor Blades®-enheten på ytterkanten av knivenhetens base. Manglende varsomhet ved håndtering av knivenheten kan resultere i rifter.
- 4 Ta deg god tid og utvis forsiktighet ved utpakking og sammensetting av apparatet. Apparatet inneholder skarpe, løse knivblader som kan føre til personskade ved feil håndtering.
- 5 Tell opp alt innholdet for å sikre at du har alle delene som trengs for å kunne bruke apparatet trygt og riktig.
- 6 Slå apparatet **AV** og dra deretter støpselet ut av stikkontakten når det ikke er i bruk, før montering og demontering av deler og før rengjøring. For å trekke ut kontakten, grip i støpselet og dra det ut av stikkontakten. **TREKK ALDRI** ut kontakten ved å gripe og dra i den fleksible ledningen.
- 7 Før bruk, vask alle deler som kan komme i kontakt med mat. Følg rengjøringsinstruksjonene som inngår i denne instruksjonsveiledningen.
- 8 Knivene er skarpe. Håndter forsiktig.
- 9 For å unngå risiko for elektrisk støt, må du **IKKE** senke apparatet ned i vann, eller la ledningen komme i kontakt med noen form for væske.
- 10 **IKKE** bruk dette apparatet utendørs. Det er kun ment for innendørs bruk.
- 11 **IKKE** bruk et elektrisk apparat med en skadet ledning eller støpsel, eller etter at apparatet har sviktet eller har falt i gulvet eller blir skadet på noen måte. Dette apparatet har ingen deler som kan vedlikeholdes av brukeren. Hvis skadet, kontakt SharkNinja for service.
- 12 **IKKE** utsett ledningen for skade. Bær aldri maskinen etter ledningen, ei heller rykk i den for å koble fra et elektrisk støpsel, ta i stedet tak i støpselet og trekk det ut for å koble fra.
- 13 Skjøteledninger bør **IKKE** brukes med dette apparatet.
- 14 **IKKE** la små barn bruke apparatet, leke med det, eller bruke som et leketøy. Hold apparatet og ledningen utilgjengelig for barn.
- 15 Dette apparatet er **IKKE** ment for personer (inkludert barn) med reduserte fysiske, sensoriske eller

## VIKTIGE SIKKERHETSTILTAK

mentale evner eller mangel på erfaring og kunnskap, med mindre de får tilsyn eller veiledning om bruken av apparatet fra en person som er ansvarlig for sikkerheten deres.

- 16** Kontroller knivenheter for skade før hver bruk. Hvis en kniv er bøyd eller det er mistanke om skade, kontakt SharkNinja for å bestille en erstatningsvare.
- 17 IKKE** prøv å slipe knivene.
- 18** Hold apparatet og ledningen utilgjengelig for barn.
- 19 IKKE** la enheten eller ledningen henge over kanten på bord eller arbeidsbenker. Ledningen kan fanges og dra apparatet av arbeidsbenken.
- 20 IKKE** la noen del av enheten komme i kontakt med varme overflater, inkludert komfyrer og andre varmeapparater.
- 21** Bruk **ALLTID** apparatet på en tørr, jevn overflate.
- 22** Plasser **ALDRI** en knivenhet på motorbasen uten først å feste tilhørende beholder (bolle, mugge, kopp) og lokk.
- 23** Bruk **KUN** fester og tilbehør som leveres sammen med produktet eller som anbefales av SharkNinja. Bruk av tilbehør som ikke er anbefalt eller selges av SharkNinja, kan forårsake brann, elektrisk støt eller skade.
- 24** Bruk av tilbehør, inkludert sylteglass, ikke anbefalt av produsenten, kan forårsake risiko for personskade.  
**IKKE** bruk kopp i rustfritt stål med modellnummer XSKDWSS24 som tilbehør til mikser.
- 25** Under bruk og håndtering av apparatet, må du unngå kontakt med bevegelige deler.
- 26 IKKE** bruk apparatet med en tom beholder.
- 27 IKKE** fyll beholdere over strekene som indikerer for **MAKSIMAL FYLL** eller **MAKSIMAL VÆSKE**.
- 28 IKKE** bruk noen av beholderne eller tilbehør som medfølger apparatet i mikrobølgeovn.
- 29 IKKE** bruk kverna med porsjonskoppen og Pro Extractor Blades®-innretningen.
- 30** Pass på at alle redskaper er fjernet fra beholdere før bruk. Manglende fjerning av redskaper fra beholdere kan føre til at de knuses og kan resultere i skade på personer og eiendom.
- 31** Hold hender, hår, klær og redskaper vekk fra beholderen under bearbeiding for å redusere risikoen for alvorlig personskade eller skade på apparatet. En skrape vil kunne brukes, men bare når apparatet ikke er i gang.
- 32** Bruk **ALDRI** apparatet uten at lokk og hetter er på plass. **IKKE** prøv å bryte opp låsemekanismen. Pass på at beholderen og lokket er satt ordentlig på plass før bruk.
- 33 IKKE** eksponer beholderne og tilbehøret for ekstreme temperaturforandringer. Dette kan føre til skade.
- 34** Hold **ALLTID** oppsyn med apparatet når det brukes.
- 35 IKKE** bland varme væsker. Hvis du gjør dette kan, det resultere i oppbygging av trykk og dampeksposering som vil kunne medføre en risiko for at brukeren blir brent.

**36 IKKE** fjern koppen fra motorbasen mens apparatet er i gang.

**37** Fjern Pro Extractor Blades®-innretningen fra porsjonskoppen ved fullført blanding. **IKKE** oppbevar ingredienser før eller etter at de er blandet i koppen med knivenheten festet. Noen matvarer kan inneholde aktive ingredienser eller avgi gasser som vil utvide seg hvis de oppbevares i en lukket beholder, noe som resulterer i overdreven trykkoppbygging som kan utgjøre en risiko for skade. For lagring av ingredienser i koppen, må du kun bruke tutlokket som deksel.

**38** Maksimal watt-rangering for dette apparatet er basert på konfigurasjonen av Pro Extractor Blades®-innretningen og porsjonskopp. Andre konfigurasjoner vil kunne bruke mindre kraft eller strøm.

**39** Maksimal **PÅ**-tid er 30 sekunder under 700 W. Hvis apparatet blir overopphetet, vil en termisk sikkerhetsbryter aktiveres og stenge av motoren. For å tilbake stille, drar du støpselet ut av kontakten og lar apparatet kjøle seg ned i omtrent 30 minutter før det brukes igjen.

**40 IKKE** bearbeid tørre ingredienser uten å tilsette væske i porsjonskoppen. Porsjonskoppen er ikke beregnet for tørrblanding.

**41** For å beskytte mot risiko for elektrisk støt, **IKKE** senk motorbasen i vann eller annen væske.

**42 IKKE** spray motorbasen med væske. Slå av og trekk ut støpselet fra motorbasen før du rengjør den.

**43** Maksimal wattstyrke for dette apparatet oppnås ved å kutte 200 g biff i koppen på 470 ml (16 oz) i 5 sekunder.



Indikerer behov for å lese og gjennomgå instruksjoner for å lære om drift og bruk av produktet.



Indikerer risikoområde som kan forårsake personskader, dødsfall eller alvorlige skader på eiendeler og eiendom ved neglisjering av varselet tilknyttet dette symbolet.



Bare til bruk innendørs og i husholdninger.

## TA VARE PÅ DISSE INSTRUKSJONENE

## TA VARE PÅ DISSE INSTRUKSJONENE

# KOM I GANG MED EN NINJA SMOOTHIE MAKER

## HOVEDENHET

- A 470 ml Porsjonskopp
- B Pro Extractor Blades-innretning
- C Motorbase (tilkoblet strømledning ikke vist)
- D Tutlokk

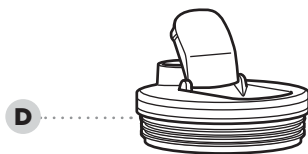
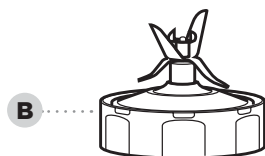
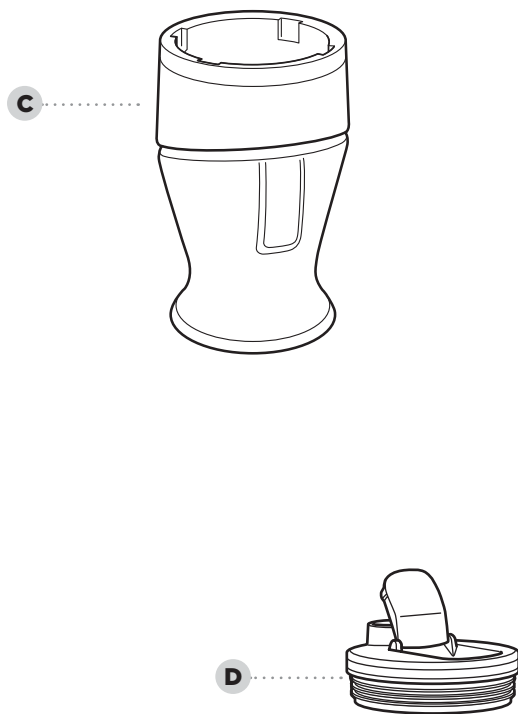

# FØR FØRSTEGANGSBRUK

## VISSTE DU?

- Du kan ta med deg drikke på farten når du bruker tutlokkene.
- Beholderne, knivenhetene og lokkene inneholder ikke BPA og tåler oppvaskmaskin.

**MERK:** Grip rundt basen når du håndterer Pro Extractor Blades®-enheten.

**MERK:** Alt tilbehør tåler oppvaskmaskin. Det anbefales at lokkene, beholderne og knivenhetene plasseres i det øverste brettet i oppvaskmaskinen. Kontroller at knivenheter og lokk er tatt ut av beholderne før de blir plassert i oppvaskmaskinen. Utvis forsiktighet når du håndterer knivenheter.

- 1 Fjern all emballasje fra apparatet. Utvis forsiktighet når du pakker ut knivenheter. Alle knivenheterene er skarpe.
- 2 Vask beholderne, lokk og knivenheter i varmt såpevann og bruk en oppvaskkost for å unngå direkte kontakt med knivbladene. Utvis forsiktighet ved håndtering av knivenheter, da knivene er skarpe.
- 3 Rengjør og lufttørk alle deler nøye.

For å bestille flere deler og tilbehør, se vår hjemmeside:  
[ninjakitchen.eu](http://ninjakitchen.eu)

## STELL OG VEDLIKEHOLD

### RENGJØRING

- 1 Skill alle delene fra hverandre.
- 2 Vask alle beholdere i varmt såpevann med en myk klut.
- 3 **Vask for hånd**  
Vask kopper, lokk og knivenheten i varmt såpevann. Bruk en oppvaskkost for å unngå direkte hudkontakt med knivene. Utvis forsiktighet ved håndtering av knivenheten, da knivene er skarpe. Rengjør og lufttørk alle deler nøye.

### Oppvaskmaskin

Kopper, lokk og knivenheten tåler oppvaskmaskin. Plasser koppene, lokkene og knivenheten **KUN** i det øverste brettet i oppvaskmaskinen. Kontroller at knivenheten og lokket er fjernet fra koppen før den blir plassert i oppvaskmaskinen.

### Motorbase

Slå av enheten og koble fra motorbasen før rengjøring. Rengjør motorbasen med en ren, fuktig klut.

**SPRAY** aldri basen direkte med vann eller andre væsker.

**IKKE** bruk klut, svamp eller børste som sliter ved rengjøring av basen, da dette kan slipe ned eller ripe opp overflaten.

### TILBAKESTILLING AV MOTORTERMOSTATEN

Enheden har et unikt sikkerhetssystem som forhindrer skade på motoren og drivsystemet dersom du tilfeldigvis skulle overbelaste apparatet. Hvis enheten blir overbelastet, vil motoren deaktiveres midlertidig. Dersom dette skulle skje, må du følge prosedyren for tilbakestilling nedenfor.

- 1 Trekk ut kontakten.
- 2 La enheten kjøle seg ned i omtrent 30 minutter.
- 3 Fjern lokket på beholderen og knivenheten. Tøm beholderen og pass på at ingen ingredienser sitter fast i knivenhetene.

**VIKTIG:** Pass på at maksimale kapasiteter ikke overskrides. Dette er den mest vanlige årsaken til overbelastning av apparatet.

## RETNINGSLINJER FOR FEILSØKING

**ADVARSEL:** For å redusere risikoen for elektrisk støt og utilsiktet bruk, skru av strømmen og koble fra enheten før feilsøking.

### Motoren starter ikke eller knivenheten roterer ikke

- Pass på at koppen er forsvarlig plassert på motorbunnen.
- Kontroller at støpselet er satt riktig inn i stikkkontakten.
- Kontroller sikringen eller kretsbryteren i hjemmet ditt. Skift ut sikringen/tilbakestill kretsbryteren.
- Kontroller at innsiden av motorbasen er ren og at mat ikke blokkerer tilkoblingen mellom motorbasen og koppen.
- Det er for mye mat i beholderen. Koble fra motorbasen. Fjern noe mat og prøv igjen.
- Apparatet er overbelastet. Dra støpselet ut av kontakten, og vent omtrent 30 minutter før du bruker det igjen.

### Mat samler seg på sidene av koppen

- For mye mat blir behandlet på en gang. Slå av motorbasen. Når bladene stopper å rotere, fjerner du koppen fra motorbasen. Fjern noe av maten som blir behandlet.

### Snø fra is er ikke mulig

- Bruk ikke is som har stått fremme eller har begynt å smelte.
- Sikre at du bruker korte pulseringer i starten for å bryte opp store biter.



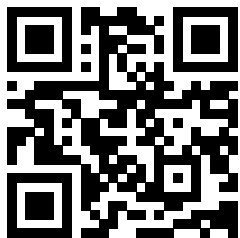

**Zeskanuj kod QR, aby przeczytać instrukcję obsługi, uzyskać pomoc, zarejestrować gwarancję i poszukać inspiracji.**

**NinjaKitchen.eu**

#### ZAPISZ TE INFORMACJE

Numer modelu: \_\_\_\_\_

Numer seryjny: \_\_\_\_\_

Data zakupu: \_\_\_\_\_  
(zachowaj paragon)

Miejsce zakupu: \_\_\_\_\_

#### DANE TECHNICZNE

Napięcie: 220-240V-, 50-60 Hz  
Moc: 700 W

#### POJEMNOŚĆ NACZYNIA:

700ml

#### PRZECZYTAJ UWAGNIE I ZACHOWAJ DO WYKORZYSTANIA

**WSKAZOWKA:** Numer modelu i numer seryjny znajdziesz na etykiecie z kodem QR z tyłu urządzenia przy przewodzie zasilającym



A To oznaczenie wskazuje, że tego produktu nie należy wyrzucać wraz z innymi odpadami domowymi na terenie UE.

- Aby zapobiec ewentualnym szkodom dla środowiska lub zdrowia wynikającym z niekontrolowanego usuwania odpadów, poddaj urządzenie recyklingowi w sposób odpowiedzialny, promując zrównoważone ponowne wykorzystanie odpadów surowcowych. Aby zwrócić: to urządzenie, skorzystaj z systemu zwrotów i odbioru lub skontaktuj się ze sprzedawcą produktu. Sprzedawca może oddać ten produkt do recyklingu power cord.

## WAŻNE INSTRUKCJE BEZPIECZEŃSTWA

PROSZĘ PRZECZYTAĆ WSZYSTKIE INSTRUKCJE PRZED UŻYCIEM • TYLKO DO UŻYTKU DOMOWEGO

**⚠ OSTRZEŻENIE:** Aby zmniejszyć ryzyko pożaru, porażenia prądem, poważnych obrażeń ciała lub uszkodzenia mienia, zawsze przestrzegaj poniższych podstawowych zasad bezpieczeństwa podczas korzystania z tego urządzenia. Nie używaj urządzenia w sposób inny niż zamierzony.

- 1 Przeczytaj wszystkie instrukcje przed użyciem urządzenia i jego akcesoriów.
- 2 Starannie przestrzegaj wszystkich ostrzeżeń i instrukcji. Urządzenie zawiera połączenia elektryczne i ruchome części, które mogą stanowić zagrożenie dla użytkownika.
- 3 **ZAWSZE** zachowaj ostrożność podczas obsługi Pro Extractor Blades® Assembly. Ostrza są ostre. **CHWYTAJ** Pro Extractor Blades® Assembly **TYLKO** za zewnętrzny obwód podstawy zestawu ostrzy. Nieprawidłowe obchodzenie się z ostrzami może prowadzić do skaleczeń.
- 4 Podczas rozpakowywania i montażu urządzenia zachowaj ostrożność. Urządzenie zawiera ostre, luźne ostrza, które mogą spowodować obrażenia, jeśli będą niewłaściwie obsługiwane.
- 5 Upewnij się, że masz wszystkie części niezbędne do prawidłowej obsługi urządzenia.
- 6 Wyłącz urządzenie, a następnie odłącz je od źródła zasilania, gdy nie jest używane, przed zdemontowaniem części i przed czyszczeniem. Aby odłączyć, chwytaj za wtyczkę, a nie za przewód. **NIGDY** nie ciągnij za elastyczny przewód.
- 7 Przed użyciem umyj wszystkie części, które mogą mieć kontakt z żywnością. Postępuj zgodnie z instrukcjami mycia zawartymi w tej instrukcji.
- 8 Ostrza są ostre. Zachowaj ostrożność.
- 9 Aby zapobiec ryzyku porażenia prądem, **NIE** zanurzaj urządzenia ani nie pozwól, aby przewód zasilający miał kontakt z jakkolwiek cieczą.
- 10 **NIE** używaj tego urządzenia na zewnątrz. Jest przeznaczone do użytku wewnętrznego, domowego.
- 11 **NIE** używaj urządzenia z uszkodzonym przewodem lub wtyczką, ani po awarii, upadku lub innym uszkodzeniu. To urządzenie nie zawiera części, które użytkownik może naprawić. W przypadku uszkodzenia skontaktuj się z serwisem SharkNinja.
- 12 **NIE** nadużywaj przewodu zasilającego. Nigdy nie noś urządzenia, trzymając za przewód zasilający, ani nie ciągnij za przewód w celu odłączenia od gniazdka. Zamiast tego chwyć wtyczkę i pociągnij, aby odłączyć.
- 13 **NIE** używaj przedłużaczy z tym urządzeniem.
- 14 **NIE** pozwalaj dzieciom na obsługę tego urządzenia ani nie traktuj go jak zabawki. Trzymaj urządzenie i jego przewód zasilający z dala od dzieci.
- 15 To urządzenie **NIE** jest przeznaczone do używania przez osoby (w tym dzieci) z ograniczeniami fizycznymi, sensorycznymi lub umysłowymi, lub z brakiem doświadczenia i wiedzy, chyba że są nadzorowane lub poinstruowane przez osobę odpowiedzialną za ich bezpieczeństwo.
- 16 Przed każdym użyciem sprawdź zestaw ostrzy pod kątem uszkodzeń. Jeśli ostrze jest zgięte lub uszkodzone, skontaktuj się z SharkNinja w celu wymiany.
- 17 **NIE** próbuj ostrzyć ostrzy.
- 18 Trzymaj urządzenie i jego przewód zasilający z dala od dzieci.
- 19 **NIE** pozwól, aby urządzenie zwisało nad krawędziami stołów lub blatów. Przewód może się zahaczyć i urządzenie może spaść.
- 20 **NIE** pozwól, aby jakkolwiek część urządzenia dotykała gorącej powierzchni, takich jak kuchenki i inne urządzenia grzewcze.
- 21 **ZAWSZE** używaj urządzenia na suchej i równej powierzchni.
- 22 **NIGDY** nie montuj zespołu ostrzy na podstawie silnika bez najpierw prawidłowego przymocowania naczynia (kubka, dzbanka) i pokrywki.
- 23 Używaj **TYLKO** akcesoriów dostarczonych z produktem lub rekomendowanych przez SharkNinja. Użycie innych akcesoriów może spowodować pożar, porażenie prądem lub obrażenia.
- 24 Użycie akcesoriów, takich jak stoiki do konserw, które nie są zalecane przez producenta, może spowodować obrażenia osób.
- 25 Podczas obsługi i pracy urządzenia unikaj kontaktu z ruchomymi częściami.
- 26 **NIE** obsługuj urządzenia z pustym pojemnikiem.
- 27 **NIE** napełniaj naczynia powyżej linii **MAX FILL** ani **NIE** przekraczaj maksymalnej ilości płynu.
- 28 **NIE** podgrzewaj żadnych pojemników ani akcesoriów dostarczonych z urządzeniem w kuchenie mikrofalowej.

- 29 NIE** wykonuj operacji mielenia z kubkiem Single-Serve Cup i ostrzami Pro Extractor Blades®.
- 30** Przed użyciem upewnij się, że wszystkie narzędzia zostały usunięte z pojemników. Nieusunięcie narzędzi może spowodować pęknięcie pojemnika i prowadzić do obrażeń ciała lub uszkodzeń mienia.
- 31** Trzymaj ręce, włosy, odzież oraz przybory kuchenne z dala od pojemnika podczas pracy, aby zredukować ryzyko poważnych obrażeń.
- 32 NIGDY** nie obsługuj urządzenia bez nałożonych pokrywek. NIE próbuj obejść mechanizmu blokującego. Upewnij się, że naczynie i pokrywka są prawidłowo zamontowane przed użyciem.
- 33 NIE** wystawiaj pojemników i akcesoriów na ekstremalne zmiany temperatury. Mogą one ulec uszkodzeniu.
- 34** NIGDY nie zostawiaj urządzenia bez nadzoru podczas pracy.
- 35 NIE** miksuj gorących płynów. Może to spowodować nagromadzenie ciśnienia i emisję pary, co stanowi ryzyko poparzenia użytkownika.
- 36 NIE** zdejmuj kubka z podstawy silnika, gdy urządzenie działa.
- 37** Po zakończeniu blendowania zdejmij Pro Extractor Blades® Assembly z kubka Single-Serve Cup. **NIE** przechowuj składników przed blendowaniem lub po blendowaniu w kubku z zamontowanym zespołem ostrzy. Niektóre składniki mogą zawierać aktywne substancje lub uwalniać gazy, które będą się rozszerzać, jeśli pozostaną w zamkniętym pojemniku, co może spowodować nadmierne ciśnienie i stwarzać ryzyko obrażeń. Do przechowywania składników w kubku używaj tylko pokrywki Spout Lid.
- 38** Maksymalna ocena mocy dla tego urządzenia jest oparta na konfiguracji Pro Extractor Blades® Assembly i kubka Single-Serve Cup. Inne konfiguracje mogą wymagać mniejszej mocy lub prądu.

- 39** Maksymalny czas pracy to 30 sekund przy obciążeniu 700 W. Jeśli urządzenie się przegrzeje, zadziała termiczny wyłącznik, który wyłączy silnik. Aby zresetować, odłącz urządzenie i pozwól mu ostygnąć przez około 30 minut przed ponownym użyciem.
- 40 NIE** przetwarzaj suchych składników bez dodania płynu do kubka Single-Serve Cup. Kubek Single-Serve Cup nie jest przeznaczony do suchego blendowania.
- 41** Aby zapobiec ryzyku porażenia prądem, NIE zanurzaj podstawy silnika w wodzie ani innej cieczy.
- 42 NIE** spryskuj podstawy silnika żadnymi płynami. Wyłącz urządzenie i odłącz podstawę silnika przed czyszczeniem.
- 43** Maksymalna moc tego urządzenia osiągana jest podczas siekania 200 g wołowiny w kubku 470 ml (16 oz) przez 5 sekund.

Odwiedź stronę [qr.ninjakitchen.com/](http://qr.ninjakitchen.com/)

QB3001EU LUB

**ZESKANUJ  
TUTAJ**



**ABY PRZEJŚĆ DO PEŁNYCH  
INSTRUKCJI I REJESTRACJI  
PRODUKTU**

 Wskazuje na konieczność przeczytania i zapoznania się z instrukcją, aby zrozumieć sposób obsługi i użytkowania produktu.

 Wskazuje na obecność zagrożenia, które może spowodować obrażenia ciała, śmierć lub znaczne szkody materialne, jeśli ostrzeżenie oznaczone tym symbolem zostanie zignorowane.

 Do użytku wyłącznie w pomieszczeniach i gospodarstwach domowych.

**ZACHOWAJ NINIEJSZĄ INSTRUKCJĘ**

## PRZED PIERWSZYM UŻYCIEM

### CZY WIESZ, ŻE?

- Możesz zabrać swoje napoje w podróż, używając pokrywek Spout Lids.
- Pojemniki, zestawy ostrzy i pokrywki są wolne od BPA i można je myć w zmywarce.

**UWAGA:** Chwytaj Pro Extractor Blades® Assembly za zewnętrzny obwód podstawy zespołu ostrzy.

**UWAGA:** Wszystkie elementy można myć w zmywarce. Zaleca się, aby pokrywki, pojemniki i zestawy ostrzy były umieszczane na górnym koszu zmywarki. Upewnij się, że ostrza i pokrywki zostały usunięte z pojemników przed włożeniem ich do zmywarki. Zachowaj ostrożność przy obsłudze zestawów ostrzy.

- 1 Usuń wszystkie materiały opakowaniowe z urządzenia. Zachowaj ostrożność podczas rozpakowywania zestawów ostrzy. Wszystkie zestawy ostrzy są ostre.
- 2 Umyj pojemniki, pokrywki i zestawy ostrzy w ciepłej wodzie z mydłem, używając przyboru do mycia naczyń z długą rączką, aby uniknąć bezpośredniego kontaktu z ostrzami. Zachowaj ostrożność przy obsłudze ostrzy, ponieważ są ostre.
- 3 Dokładnie spłucz i wysusz wszystkie części na powietrzu.



## OBRIGADO POR ADQUIRIR a sua máquina de fazer smoothies Ninja

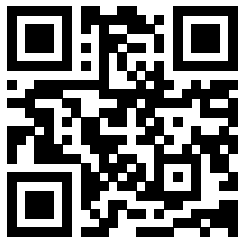

 **Leia o código QR para obter instruções, apoio, registo de garantia e um pouco de inspiração.**

 **NinjaKitchen.eu**

### REGISTE ESTA INFORMAÇÃO

Número do modelo: \_\_\_\_\_

Número de série: \_\_\_\_\_

Data da compra: \_\_\_\_\_  
(Guarde o recibo)

Loja onde efetuou a compra: \_\_\_\_\_

### ESPECIFICAÇÕES TÉCNICAS

Tensão: 220-240 V, 50-60 Hz  
Potência: 700 Watts

### CAPACIDADE DO COPO:

470 ml

**LEIA COM ATENÇÃO E GUARDE PARA CONSULTAS FUTURAS.**

**DICA:** Pode encontrar o número de modelo e de série na etiqueta do código QR localizada na parte de trás do aparelho, junto ao cabo de alimentação.



Este símbolo indica que este produto não deve ser eliminado juntamente com o restante lixo doméstico. Para evitar possíveis danos ao ambiente ou à saúde humana devido à eliminação descontrolada de resíduos, recicle-o de forma responsável, para promover a reutilização sustentável dos materiais de origem. Para devolver o seu aparelho usado, use os sistemas de devolução e recolha ou contacte o revendedor onde o produto foi adquirido. Estes podem encaminhar o produto para uma reciclagem ecológica e segura.

## INSTRUÇÕES DE SEGURANÇA IMPORTANTES

**Para reduzir o risco de ferimentos, incêndio, choque elétrico ou danos materiais, devem ser sempre seguidas as precauções básicas de segurança, incluindo os seguintes avisos numerados e instruções subsequentes. Não utilize o aparelho para outros fins que não os previstos.**

### ⚠ AVISO

Para reduzir o risco de incêndio, choque elétrico, ferimentos graves, morte ou danos ao usar este aparelho, siga estas precauções de segurança básicas.

- 1 Leia todas as instruções antes de utilizar o aparelho e os respetivos acessórios.
- 2 Cumpra e siga cuidadosamente todos os avisos e instruções. Este aparelho contém ligações elétricas e peças móveis que apresentam um potencial risco para o utilizador.
- 3 Tenha **SEMPRE** cuidado ao manusear o conjunto Pro Extractor Blades®. As lâminas são afiadas. Agarre **APENAS** o conjunto Pro Extractor Blades® pelo perímetro exterior da base do conjunto de lâminas. Se não tiver cuidado ao manusear o conjunto de lâminas, isto resultará num risco de laceração.
- 4 Demore o tempo necessário e tenha cuidado ao desembalar e ao programar o aparelho. Este aparelho contém lâminas soltas e afiadas que podem causar ferimentos se manuseadas incorretamente.
- 5 Faça um inventário de todo o conteúdo para garantir que tem todas as peças necessárias para utilizar o seu aparelho de forma adequada e segura.
- 6 **DESLIGUE** o aparelho e, em seguida, desligue-o da tomada, quando não estiver a ser utilizado, antes de montar ou desmontar peças e antes de limpar. Para desligar, segure a ficha pelo corpo e desligue-a da tomada. **NUNCA** desligue agarrando e puxando o cabo flexível.
- 7 Antes de utilizar, lave todas as peças que possam entrar em contacto com alimentos. Siga as instruções de lavagem descritas neste manual de instruções.
- 8 As lâminas são afiadas. Manuseie-as com cuidado.
- 9 Para proteger contra o risco de choque elétrico, **NÃO** mergulhe o aparelho nem permita que o cabo de alimentação entre em contacto com qualquer forma de líquido.
- 10 **NÃO** utilize este aparelho no exterior. Foi concebido apenas para utilização doméstica interior.
- 11 **NÃO** utilize qualquer aparelho com um cabo ou ficha danificados ou se o aparelho demonstrar anomalias, cair ou for danificado de qualquer forma. Este aparelho não tem peças que possam ser reparadas pelo utilizador. Em caso de avaria, contacte a SharkNinja para reparação.
- 12 **NÃO** danifique o cabo de alimentação. Nunca transporte o aparelho puxando pelo cabo nem puxe para o desligar de uma tomada; em vez disso, pegue na ficha e puxe para desligar.
- 13 **NÃO** devem ser usados cabos de extensão com este aparelho.
- 14 **NÃO** permita que crianças operem este aparelho, brinquem com ele ou o utilizem como um brinquedo. Mantenha o aparelho e o cabo fora do alcance das crianças.

## INSTRUÇÕES DE SEGURANÇA IMPORTANTES

- 15** Este aparelho **NÃO** deve ser usado por pessoas (incluindo crianças) com capacidades físicas, sensoriais ou mentais reduzidas, ou com falta de experiência e conhecimento, exceto se tiverem recebido supervisão ou instruções sobre como usar o aparelho por alguém responsável pela sua segurança.
- 16** Antes de cada utilização, inspecione os conjuntos de lâminas relativamente a danos. Se suspeitar que uma lâmina está dobrada ou danificada, contacte a SharkNinja para providenciar a sua substituição.
- 17 NÃO** tente afiar as lâminas.
- 18** Mantenha o aparelho e o cabo fora do alcance das crianças.
- 19 NÃO** deixe o aparelho ou o cabo pendurado nas extremidades de mesas ou bancadas. O cabo pode ficar preso e arrastar o aparelho da superfície de trabalho.
- 20 NÃO** deixe que qualquer parte do aparelho entre em contacto com superfícies quentes, incluindo fogões e outros aparelhos de aquecimento.
- 21** Utilize **SEMPRE** o aparelho numa superfície seca e nivelada.
- 22 NUNCA** coloque um conjunto de lâminas na base com motor sem este ser previamente ligado ao recipiente correspondente (taça, jarro ou copo) e tampa.
- 23** Utilize **APENAS** acessórios que sejam fornecidos com o produto ou que sejam recomendados pela SharkNinja. A utilização de acessórios não recomendados ou vendidos pela SharkNinja pode causar incêndios, choques elétricos ou ferimentos.
- 24** A utilização de acessórios, incluindo jarros, não recomendados pelo fabricante pode causar um risco de ferimentos a pessoas.  
**NÃO** utilize o copo de aço inoxidável do modelo XSKDWSS24 com a liquidificadora.
- 25** Evite o contacto com peças móveis durante o funcionamento e manuseamento do aparelho.
- 26 NÃO** opere o aparelho com um recipiente vazio.
- 27 NÃO** encha os recipientes para além das linhas **MAX FILL** (enchimento máximo) ou **MAX LIQUID** (líquido máximo).
- 28 NÃO** coloque recipientes ou acessórios fornecidos com o aparelho no micro-ondas.
- 29 NÃO** realize operações de moagem com o copo de dose única e o conjunto de Pro Extractor Blades® Assembly.
- 30** Antes da utilização, certifique-se de que todos os utensílios são removidos dos recipientes. A não remoção dos utensílios pode fazer com que os recipientes se partam e resultar em lesões pessoais e danos materiais.
- 31** Mantenha as mãos, o cabelo e a roupa, bem como os utensílios, fora dos recipientes durante o processamento, para reduzir o risco de ferimentos pessoais graves ou danos ao aparelho. É possível utilizar um raspador, mas apenas quando o processador não estiver a funcionar.
- 32 NUNCA** utilize o aparelho sem as tampas e as coberturas colocadas. **NÃO** tente anular o mecanismo de bloqueio. Certifique-se de que o recipiente e a tampa estão instalados corretamente antes da operação.

- 33 NÃO** exponha os recipientes e acessórios a mudanças de temperatura extremas. Estes podem ser danificados.
- 34 NUNCA** deixe o aparelho sem vigilância enquanto estiver a ser utilizado.
- 35 NÃO** misture líquidos quentes. Fazê-lo pode resultar em acumulação de pressão e exposição ao vapor, que podem representar um risco de queimadura para o utilizador.
- 36 NÃO** remova o copo da base com motor enquanto o aparelho estiver a funcionar.
- 37** Retire o conjunto Pro Extractor Blades® do copo de dose única quando terminar a liquidificação. **NÃO** guarde ingredientes antes ou depois de os liquidificar no copo com o conjunto de lâminas instalado. Alguns alimentos podem conter ingredientes ativos ou libertar gases que irão expandir-se, se deixados num recipiente vedado, resultando numa acumulação de pressão excessiva que pode representar um risco de ferimento. Para armazenar ingredientes no copo, utilize apenas a tampa com bico para tapar.
- 38** A potência nominal máxima deste aparelho é baseada na configuração do conjunto Pro Extractor Blades® e no copo de dose única. Outras configurações podem fazer uso de uma corrente ou alimentação menor.
- 39** O tempo máximo de **funcionamento** é de 30 segundos a 700 W. Se o aparelho sobreaquecer, será ativado um interruptor térmico e este irá desligar o motor. Para o repor, desligue o aparelho da alimentação e deixe-o arrefecer durante cerca de 30 minutos antes de o usar outra vez.
- 40 NÃO** processe ingredientes secos sem adicionar líquido ao copo de dose única. O copo de dose única não se destina a liquidificação seca.
- 41** Para proteger contra o risco de choque elétrico, **NÃO mergulhe** a base com motor em água ou em quaisquer outros líquidos.
- 42 NÃO** pulverize a base com motor com quaisquer líquidos. Desligue e retire da tomada a ficha da base com motor antes de limpar.
- 43** A potência máxima para este aparelho é atingida cortando 200 g de carne de vaca no copo de 470 ml (16 oz) durante 5 segundos.



Indica a necessidade de ler e reler as instruções para compreender o funcionamento e a utilização do produto.



Indica a presença de um perigo que pode causar ferimentos pessoais, morte ou danos materiais consideráveis se o aviso incluído com este símbolo for ignorado.



Apenas para utilização doméstica interior.

## GUARDE ESTAS INSTRUÇÕES

## GUARDE ESTAS INSTRUÇÕES

# CONHECER A SUA MÁQUINA DE FAZER SMOOTHIES NINJA

## UNIDADE PRINCIPAL

- A** Copos de dose única de 470 ml
- B** Conjunto Pro Extractor Blades®
- C** Base com motor (cabo de alimentação não apresentado)
- D** Tampa com bico

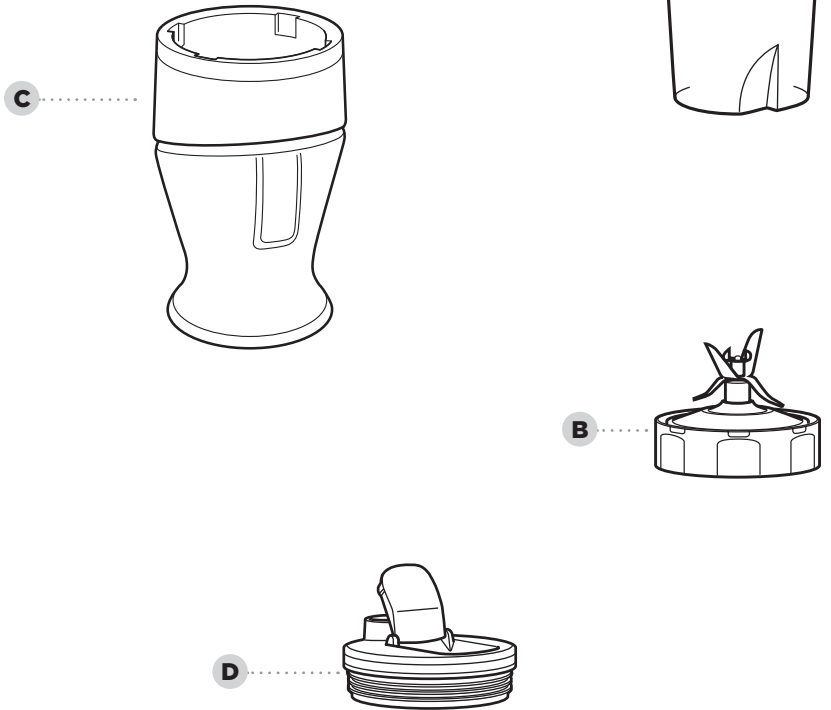

# ANTES DA PRIMEIRA UTILIZAÇÃO

## SABIA?

- Pode levar as suas bebidas consigo utilizando as tampas com bico.
- Os recipientes, conjuntos de lâminas e tampas são sem BPA e podem ir à máquina de lavar loiça.

**NOTA:** Manuseie o conjunto Pro Extractor Blades® segurando-o pelo perímetro exterior da base do conjunto de lâminas.

**NOTA:** Todos os acessórios podem ser lavados na máquina de lavar loiça. É recomendável que os recipientes, tampas e conjuntos de lâminas sejam colocados na prateleira superior da máquina de lavar loiça. Certifique-se de que os conjuntos de lâminas e tampas são removidos dos recipientes antes de os colocar na máquina de lavar loiça. Tenha cuidado ao manusear os conjuntos de lâminas.

- 1** Retire todos os materiais de embalagem do aparelho. Tenha cuidado ao desembalar os conjuntos de lâminas. Todos os conjuntos de lâminas são afiados.
- 2** Lave os recipientes, tampas e conjuntos de lâminas em água morna com detergente e use um utensílio de lavagem de loiça para evitar o contacto direto com as lâminas. Tenha cuidado ao manusear os conjuntos de lâminas, uma vez que as lâminas são afiadas.
- 3** Enxague bem e deixe secar todas as peças ao ar.

Para encomendar peças sobressalentes e acessórios, visite [ninjakitchen.eu](http://ninjakitchen.eu)

## CUIDADOS E MANUTENÇÃO

### LIMPEZA

- 1 Separe todas as peças.
- 2 Lave todos os recipientes em água morna com detergente e limpe-os com um pano macio.
- 3 **Lavar à mão**  
Lave os copos, tampas e conjuntos de lâminas em água morna com detergente. Use um utensílio para lavagem de loiça com cabo, de forma a evitar o contacto direto com as lâminas. Tenha cuidado ao manusear o conjunto de lâminas, uma vez que as lâminas são afiadas. Enxague bem e deixe secar todas as peças ao ar.

### Máquina de lavar loiça

Os copos, as tampas e o conjunto de lâminas podem ser lavados na máquina de lavar loiça. Coloque os copos, tampas e conjunto de lâminas **APENAS** na prateleira superior da máquina de lavar loiça. Certifique-se de que o conjunto de lâminas e tampas são removidos do copo antes de os colocar na máquina de lavar loiça.

### Base com motor

Desligue o aparelho e desligue da tomada a base com motor antes de limpar. Limpe a base com motor com um pano limpo e húmido.

**NUNCA** pulverize diretamente a base com água ou outros líquidos.

**NÃO** utilize panos, esfregões ou escovas abrasivas para limpar a base, pois isto pode danificar ou riscar a superfície.

### REPOR O TERMOSTATO DO MOTOR

Este aparelho possui um sistema de segurança único que evita danos no motor e no sistema de acionamento, caso sobrecarregue o motor inadvertidamente. Se o aparelho estiver em sobrecarga, o motor será desativado temporariamente. Se isto ocorrer, siga o procedimento indicado a seguir.

- 1 Desligue o aparelho da tomada.
- 2 Deixe o aparelho arrefecer durante cerca de 30 minutos.
- 3 Retire a tampa do recipiente e o conjunto de lâminas. Esvazie o recipiente e assegure-se de que não existem ingredientes a obstruir o conjunto de lâminas.

**IMPORTANTE:** Certifique-se de que as capacidades máximas não são excedidas. Esta é a causa mais comum para sobrecarga do aparelho.

## GUIA DE RESOLUÇÃO DE PROBLEMAS

**AVISO:** Para reduzir o risco de choque e funcionamento não intencional, desative e desligue o aparelho da tomada antes de tentar resolver um problema.

### O motor não arranca ou o conjunto de lâminas não roda

- Certifique-se de que o copo está devidamente colocado na base com motor.
- Certifique-se de que a ficha está bem inserida na tomada.
- Verifique o fusível ou o disjuntor na sua casa. Substitua o fusível ou reinicialize o disjuntor.
- Verifique se o interior da base com motor está limpo e não há alimentos a bloquear a ligação entre a base com motor e o copo.
- Existem demasiados alimentos no recipiente. Desligue a base com motor. Retire alguns alimentos e tente novamente.
- O aparelho aqueceu demais. Desligue e aguarde aproximadamente 30 minutos antes de usar novamente.

### Acumulação de alimentos nos lados do copo

- Demasiados alimentos estão a ser processados ao mesmo tempo. Desligue a base com motor. Quando as lâminas pararem de rodar, retire o copo da base com motor. Retire alguns dos alimentos a serem processados.

### Não é possível obter neve a partir de gelo

- Não use gelo que tenha estado fora do congelador durante algum tempo ou que tenha começado a descongelar.
- Certifique-se de usar pressões curtas no início para partir pedaços grandes.



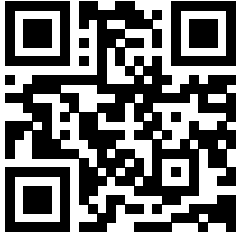

 **Saat ohjeita, tukea ja inspiraatiota ja voit rekisteröidä takuun skannaamalla QR-koodin.**

 **NinjaKitchen.eu**

#### SÄILYTÄ NÄMÄ TIEDOT

Mallinumero: \_\_\_\_\_

Sarjanumero: \_\_\_\_\_

Ostopäivämäärä: \_\_\_\_\_  
(Säilytä kuitti)

Ostopaikka: \_\_\_\_\_

#### TEKNISET TIEDOT

Jännite: 220-240 V-, 50-60 Hz  
Teho: 700 W

**KUPIN KAPASITEETTI:**  
470 ml

**LUE OPAS HUOLELLISESTI JA SÄILYTÄ SE TULEVAA TARVETTA VARTEN.**

**VINKKI:** Malli- ja sarjanumero löytyvät laitteen takana virtajohtoon vieressä olevasta QR-koodimerkinnästä.



Tämä merkintä kertoo, että laitetta ei pidä hävittää kotitalousjätteen mukana missään EU:n alueella. Valvomattoman jätteiden hävittämisen aiheuttaman mahdollisen ympäristö- tai terveyshaitan välttämiseksi laite on kierrätettävä vastuullisesti kestävästä materiaaliressurssien uudelleenikäytön edistämiseksi. Käytä käytettyä laitetta palauttaessasi palautus- ja keräysjärjestelmiä tai ota yhteyttä tämän tuotteen myyjään. Myyjä voi vastaanottaa tuotteen sen kierrättämiseksi ympäristölle turvallisella tavalla.

## TÄRKEITÄ TURVALLISUUSOHJEITA

**Perusturvallisuusohjeita täytyy aina noudattaa loukkaantumisien, tulipalon, sähköiskun tai omaisuusvahinkojen välttämiseksi. Tällaisiin ohjeisiin sisältyvät myös seuraavat numeroidut varoitukset ja niitä seuraavat ohjeet. Älä käytä laitetta muuhun kuin käyttötarkoitustaan vastaavaan käyttöön.**

### ⚠ VAROITUS

Tulipalon, sähköiskun, vakavan vamman, kuoleman tai muun vahingon riskin vähentämiseksi tätä laitetta käytettäessä täytyy noudattaa seuraavia turvallisuuden perusvaroituksia.

- 1 Lue kaikki ohjeet ennen laitteen ja sen lisävarusteiden käyttöä.
- 2 Noudata kaikkia varoituksia ja ohjeita. Tässä laitteessa on sähköliitännät ja liikkuvia osia, joista voi aiheutua vaara käyttäjälle.
- 3 Käsittele Pro Extractor Blades® -teräyksikköä **AINA** varovaisesti. Terät ovat teräviä. Tartu Pro Extractor Blades® -teräyksikköön **VAIN** teräyksikön kantaosan ulkoreunoista. Varovaisuuden noudattamatta jättäminen teräyksikköä käsiteltäessä voi aiheuttaa viiltohaavoja.
- 4 Laitteen purkamisen pakkauksesta ja sen käyttöönoton täytyy tapahtua rauhallisesti ja varovaisuutta noudattaen. Tässä laitteessa on teräviä irrallisia teriä. Ne voivat aiheuttaa vammoja, mikäli niitä käsitellään väärin.
- 5 Tarkista sisältö varmistaaksesi, että pakkauksessa on kaikki tarvittavat osat laitteen oikeanlaista ja turvallista käyttöä varten.
- 6 Kytke laitteen virta **POIS**. Virtajohto on irrotettava pistorasiasta, kun laite ei ole käytössä, ennen osien kokoonpanoa tai irrottamista sekä ennen puhdistusta. Irrota pistoke pistorasiasta tarttumalla pistokkeeseen. **ÄLÄ KOSKAAN**
- 7 Pese ennen käyttöä kaikki osat, jotka saattavat joutua kosketuksiin ruoka-aineiden kanssa. Noudata tässä käyttöoppaassa annettuja pesuohjeita.
- 8 Terät ovat teräviä. Käsittele varovasti.
- 9 Sähköiskuvaaran välttämiseksi laitetta **EI SAA** upottaa veteen tai muuhun nesteeseen. Älä myöskään anna virtajohtoon päästä kosketukseen veden tai muiden nesteiden kanssa.
- 10 Laitetta **EI SAA** käyttää ulkotiloissa. Se on suunniteltu ainoastaan sisätiloissa tapahtuvaan kotitalouskäyttöön.
- 11 **ÄLÄ** käytä laitetta, jos sen johto tai pistoke on vahingoittunut tai jos laitteessa on ollut vika tai se on pudonnut tai vahingoittunut jollakin tavalla. Tässä laitteessa ei ole osia, joita käyttäjä voisi itse huoltaa. Mikäli laite vaurioituu, täytyy huolto järjestää ottamalla yhteyttä SharkNinjaan.
- 12 **ÄLÄ** käytä virtajohtoa väärin. Älä koskaan kanna laitetta sähköjohtosta tai vedä sähköjohtosta laitteen irrottamiseksi pistorasiasta. Kun haluat irrottaa laitteen pistorasiasta, ota kiinni pistokkeesta ja vedä.
- 13 Tämän laitteen kanssa **EI** pidä käyttää jatkojohtoja.

## TÄRKEITÄ TURVALLISUUSOHJEITA

- 14 ÄLÄ** anna lasten käyttää tätä laitetta tai leikkiä sillä. Pidä laite ja sen johdot lasten ulottumattomissa.
- 15** Sellaiset henkilöt (mukaan lukien lapset), joiden fyysinen, sensorinen tai henkinen toimintakyky on rajoittunut tai joilla ei ole tarvittavaa kokemusta tai tietoa laitteen käytöstä, voivat käyttää laitetta **AINOASTAAN**, jos heidän turvallisuudestaan vastaava henkilö valvoo heitä ja opastaa laitteen turvallisessa käytössä.
- 16** Ennen jokaista käyttöä on tarkistettava kaikki terät, ettei niissä ole vaurioita. Mikäli terät ovat taipuneita tai vaurioita epäillään, niiden vaihto on järjestettävä ottamalla yhteyttä SharkNinjaan.
- 17 ÄLÄ** yritä teroittaa teriä.
- 18** Pidä laite ja sen johdot lasten ulottumattomissa.
- 19** Johtoa **EI SAA** päästää roikkumaan pöydän tai työtasojen reunojen yli. Johdosta nykäisy saattaa vetää laitteen alas työskentelytasolta.
- 20** Mikään laitteen osa **EI SAA** päästä kosketuksiin kuumien pintojen, kuten uunien ja muiden lämmityslaitteiden kanssa.
- 21** Laitetta täytyy **AINA** käyttää kuivalla ja tasaisella alustalla.
- 22** Teräskokoonpanoa **EI KOSKAAN** saa asettaa moottorijalustaan, ellei sitä ole ensin kiinnitetty vastaavaan astiaan (kulho, kannu, kuppi) ja kanteen.
- 23 AINOASTAAN** tuotteen mukana toimitettuja tai SharkNinjan suosittelemia kiinnikkeitä ja lisälaitteita saa käyttää. Sellaisten kiinnikkeiden käyttö, jotka eivät ole SharkNinjan suosittelemia tai myymiä, saattaa aiheuttaa tulipalon, sähköiskun tai vamman.
- 24** Sellaisten lisälaitteiden, kuten purkkien, käyttö, joita valmistaja ei ole suositellut, voi aiheuttaa henkilövahinkojen vaaran. **ÄLÄ** käytä ruostumattomasta teräksestä valmistettua kuppilisävarustemallia XSKDWSS24 tehosekoittimessa.
- 25** Liikkuvien osien koskettamista täytyy välttää laitteen käytön ja käsittelyn aikana.
- 26** Laitetta **EI SAA** käyttää tyhjiillä astioilla.
- 27** Laitteen astioita **EI SAA** täyttää **ENIMMÄISTÄYTTÖ-** tai **ENIMMÄISNESTERAJOJEN** yli.
- 28** Laitteen mukana toimitettuja astioita tai lisävarusteita **EI SAA** lämmittää mikroaaltouunissa.
- 29 ÄLÄ** jauha yhden annoksen kupilla ja Pro Extractor Blades® -teräyksiköllä.
- 30** Ennen käyttöä on varmistettava, että kaikki työvälineet on poistettu astioista. Työvälineiden poistamatta jättäminen voi aiheuttaa astioiden särkyvän sekä mahdollisesti myös henkilö- ja omaisuusvahinkoja.
- 31** Pidä kädet, hiukset, vaatteet sekä keittiövälineet poissa astiasta käsittelyn tai sekoittamisen aikana välttääksesi vakavien henkilövahinkojen vaaran tai laitteen vaurioitumisen. Kaavinta saa käyttää vain silloin, kun laite ei ole toiminnassa.

- 32** Laitetta **EI KOSKAAN** saa käyttää ilman, että kannet ja korkit ovat paikoillaan. Lukitusmekanismia **EI SAA** yrittää ohittaa. Astian ja kannen oikeanlainen asennus on varmistettava ennen laitteen käyttöä.
- 33** Astioita ja lisävarusteita **EI SAA** altistaa suurille lämpötilan muutoksille. Ne saattavat vaurioitua.
- 34** Laitetta **EI KOSKAAN** saa käyttää ilman valvontaa käytön aikana.
- 35 ÄLÄ** sekoita kuumia nesteitä. Sellainen saattaa aiheuttaa paineen kerääntymisen sekä laitteen altistumisen höyrylle, mikä puolestaan saattaa aiheuttaa palovammoja käyttäjälle.
- 36 ÄLÄ** irrota kuppia moottorijalustasta laitteen ollessa käynnissä.
- 37** Irrota Pro Extractor Blades® -teräyksikkö yhden annoksen kupista sekoittamisen jälkeen. Kupissa **EI SAA** säilyttää aineksia ennen sekoittamista tai sekoittamisen jälkeen teräyksikön ollessa kiinnitettynä. Jotkin elintarvikkeet saattavat sisältää aktiivisia ainesosia tai vapauttaa kaasuja, jotka laajenevat suljetussa astiassa. Liiallinen paineen muodostuminen voi aiheuttaa henkilövahinkojen vaaran. Jos haluat säilyttää aineksia kupissa, sulje kuppi ainoastaan nokkakannella.

- 38** Tämän laitteen enimmäisteholuokitus perustuu Pro Extractor Blades® -teräyksikön ja yhden annoksen kupin kokoonpanoon. Muut kokoonpanot saattavat vaatia vähemmän tehoa tai virtaa.
- 39** Laitetta **saa käyttää** korkeintaan 30 sekuntia ajan 700 W:n teholla. Jos laite ylikuumentuu, lämpösuojajakytkin laukeaa ja sammuttaa moottorin. Lämpösuojajakytkin palautetaan irrottamalla laite verkkovirrasta ja antamalla sen jäähtyä noin 30 minuutin ajan, ennen kuin sitä käytetään uudelleen.
- 40 ÄLÄ** käsittele kuivia aineksia lisäämättä vettä kuppiin. Yhden annoksen kuppia ei ole tarkoitettu kuivasekoitukseen.
- 41** Moottorijalustaa **EI SAA** upottaa veteen tai muuhun nesteeseen. Tällainen aiheuttaa sähköiskun vaaran.
- 42 ÄLÄ** suihkuta moottorijalustaa nesteillä. Sammuta laite ja irrota moottorijalustan pistoke pistorasiasta ennen laitteen puhdistamista.
- 43** Tämän laitteen enimmäisteholuokitus saavutetaan jauhamalla 200 g naudanlihaa 470 ml:n kupissa 5 sekunnin ajan.



Kehottaa lukemaan ohjeet tuotteen toiminnan ja käytön ymmärtämiseksi.



Ilmoittaa vaarasta, joka voi aiheuttaa loukkaantumisen, kuoleman tai huomattavia omaisuusvahinkoja, jos tähän symboliin sisältyvä varoitus jätetään huomioimatta.



Vain sisä- ja kotitalouskäyttöön.

## SÄILYÄ NÄMÄ OHJEET

## SÄILYÄ NÄMÄ OHJEET

# NINJA SMOOTHIE MAKER -SEKOITTIMEEN TUTUSTUMINEN

## PÄÄYKSIKKÖ

- A** Yhden annoksen kupit 470 ml
- B** Pro Extractor Blades  
-teräyksikkö
- C** Moottorijalusta (laitteessa kiinni  
oleva virtajohto ei näy kuvassa)
- D** Nokkakansi

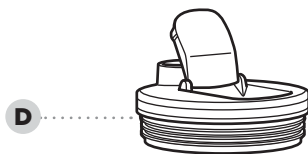
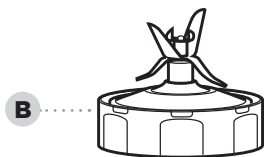
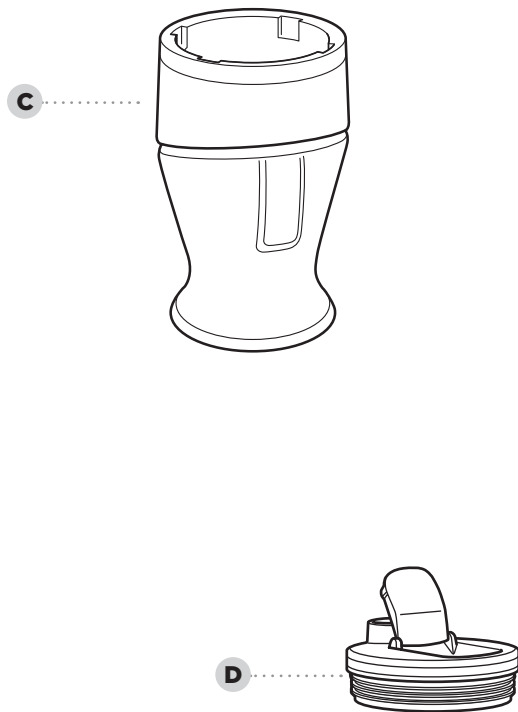

# ENNEN ENSIMMÄISTÄ KÄYTTÖÄ

## TIESITKÖ TÄMÄN?

- Juomat voidaan ottaa mukaan käyttämällä nokkakantta.
- Astiat, teräyksiköt ja kannet eivät sisällä BPA:ta ja ovat konepesun kestäviä.

**HUOMAUTUS:** Pro Extractor Blades® -teräkoonpanoja käsitellään tarttumalla siihen sen jalustan reunan ympäriltä.

**HUOMAUTUS:** Kaikki kiinnikkeet voidaan pestä astianpesukoneessa. Kannet, astiat ja teräyksiköt suositellaan pestäväksi astianpesukoneen yläkorissa. Varmista, että teräyksiköt ja kannet on irrotettu astioista ennen astianpesukoneeseen laittamista. Ole varovainen teräkoonpanoja käsitellessäsi.

- 1** Poista laitteesta kaikki pakkausmateriaalit. Teräkoonpanoja purettaessa pakkauksesta on noudatettava varovaisuutta. Teräkoonpanot ovat teräviä.
- 2** Astiat, kannet ja teräkoonpanot täytyy pestä lämpimässä saippuvedessä varrellisella tiskiharjalla, jotta suora kosketus teriin vältettäisiin. Teräkoonpanoja käsitellessä täytyy noudattaa varovaisuutta, sillä terät ovat teräviä.
- 3** Osat täytyy huuhdella huolellisesti ja niiden on annettava kuivua.

## PUHDISTUS

- 1 Irrota kaikki osat toisistaan.
- 2 Pese kaikki astiat lämpimässä saippuavedessä pehmeällä liinalla.
- 3 **Käsinpesu**  
Pese kupit, kannet ja teräyksikkö lämpimässä saippuavedessä. Pese terät varrellisella tiskiharjalla, jotta välttäisit koskemasta suoraan teriin. Teräyksikköä käsitellessä täytyy noudattaa varovaisuutta, sillä terät ovat teräviä. Kaikki osat täytyy huuhdella huolellisesti ja jättää ne kuivumaan.

### Astianpesukone

Kupit, kannet ja teräyksikkö ovat konepesun kestäviä. Laita kupit, kannet ja teräyksikkö **AINOASTAAN** astianpesukoneen yläkoriin. Varmista, että teräyksikkö ja kansi on irrotettu kupista ennen astianpesukoneeseen laittamista.

### Moottorijalusta

Sammuta laite ja irrota moottorijalustan virtajohto pistorasiasta ennen puhdistamista. Pyyhi moottorijalusta puhtaalla ja kostealla liinalla.

**ÄLÄ KOSKAAN** suihkuta vettä tai muita nesteitä jalustaan.

**ÄLÄ** käytä hankaavia liinoja, tyyynyjä tai harjoja jalustan puhdistukseen, sillä ne saattavat naarmuttaa pintaa tai tehdä sen kiillottomaksi.

## MOOTTORIN TERMOSTAATIN PALAUTTAMINEN

Tässä laitteessa on ainutlaatuinen turvajärjestelmä, joka estää laitteen moottorin ja käyttöjärjestelmän vaurioitumisen, jos laite vahingossa ylikuormittuu. Jos laite ylikuormittuu, moottori sammuu tilapäisesti. Tällaisessa tapauksessa täytyy noudattaa alla olevia palautustoimenpiteitä.

- 1 Irrota laitteen pistoke pistorasiasta.
- 2 Anna laitteen jäähtyä noin 30 minuutin ajan.
- 3 Irrota astian kansi ja teräyksikkö. Tyhjennä astia ja varmista, ettei teräyksiköihin ole jäänyt aineksia kiinni.

**TÄRKEÄÄ:** Enimmäisvetoisuuksia ei saa ylittää. Tämä on yleisin laitteen ylikuormituksen syy.

**VAROITUS: Sähköiskuvaaran ja tahattoman käynnistykseen välttämiseksi laite täytyy sammuttaa, ja se täytyy irrottaa virtalähteestä ennen vianmäärittystä.**

### Moottori ei käynnisty tai teräyksikkö ei pyöri

- Varmista, että kuppi on tiukasti paikallaan moottorijalustalla.
- Varmista, että pistoke on kiinnitetty kunnolla pistorasiaan.
- Tarkista asunnon sulake tai suojakatkaisin. Vaihda sulake tai palauta suojakatkaisin.
- Tarkista, että moottorijalustan sisäosa on puhdas eikä moottorijalustan ja kupin välissä ole ruoka-aineita.
- Astiassa on liian paljon aineksia. Irrota moottorijalusta pistorasiasta. Poista vähän aineksia ja yritä uudelleen.
- Laite on ylikuumentunut. Irrota laite pistorasiasta ja odota noin 30 minuuttia, ennen kuin käytät sitä uudelleen.

### Ainekset kerääntyvät kupin kylkiin

- Aineksia on liikaa käsiteltäväksi yhdellä kerralla. Sammuta moottorijalusta. Kun terät lakkaavat pyörimästä, poista kuppi moottorijalustasta. Poista osa käsiteltävistä aineksista.

### Jääpaloista ei tule murskaa

- Älä käytä jääpaloja, jotka ovat seisonet pitkään tai alkaneet sulaa.
- Riko isot jääpalat aluksi lyhyillä pulssauksilla.



# TACK FÖR DITT KÖP AV

en Ninja Smoothie Maker

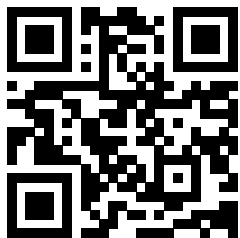

 **Skanna QR-koden för instruktioner, support, garantiregistrering och lite inspiration.**

 **NinjaKitchen.eu**

## NOTERA DENNA INFORMATION

Modellnummer: \_\_\_\_\_

Serienummer: \_\_\_\_\_

Inköpsdatum: \_\_\_\_\_  
(Spara kvittot)

Inköpsbutik: \_\_\_\_\_

## TEKNISKA SPECIFIKATIONER

Spänning: 220-240 V-, 50-60 Hz  
Effekt: 700 Watt

## BÄGARENS KAPACITET:

470 ml

**LÄS INSTRUKTIONERNA NOGGRANT OCH BEHÅLL DEM FÖR FRAMTIDA BRUK.**

**TIPS:** Modell- och serienummer anges på QR-kodetiketten som sitter på baksidan intill elsladden.



Denna märkning anger att produkten inte får kasseras med annat hushållsavfall inom EU. För att förhindra eventuella skador på miljön eller människors hälsa till följd av okontrollerad avfallshantering, ska apparaten återvinnas ansvarsfullt för att främja en hållbar återanvändning av material. För att återlämna en använd enhet kan du använda dig av befintliga retur- och insamlingssystem, eller kontakta den återförsäljare där produkten köptes. De kan lämna produkten till miljösäker återvinning.

# VIKTIGA SÄKERHETSÅTGÄRDER

**För att minska risken för personskador, brand, elstötar eller sakskador, måste grundläggande försiktighetsåtgärder alltid följas, inklusive nedan numererade varningstexter och efterföljande anvisningar. Använd inte den här apparaten till någonting annat än det den är avsedd för.**

## ⚠ VARNING

Följ dessa grundläggande säkerhetsanvisningar för att minska risken för brand, elchock, allvarliga skador, livsfara eller skador vid användning av maskinen.

- 1 Läs alla instruktioner innan du använder apparaten och dess tillbehör.
- 2 Läs noga och följ alla varningstexter och instruktioner. Denna enhet innehåller elektriska anslutningar och rörliga delar, vilka potentiellt utgör en risk för användaren.
- 3 Iaktta **ALLTID** försiktighet vid hantering av knivsetet Pro Extractor Blades®. Knivarna är vassa. Håll **ENDAST** knivsetet Pro Extractor Blades® i nedre delens ytterkant. Underlåtenhet att iaktta försiktighet vid hantering av knivsetet leder till risk för skärskador.
- 4 Ta dig tid och iaktta försiktighet vid upppackning och iordningställande av apparaten. Denna apparat innehåller vassa, lösa knivar, vilka kan orsaka skador vid felaktig hantering.
- 5 Gå igenom hela innehållet för att förvissa dig om att du har alla delar som behövs för korrekt och säker drift av apparaten.
- 6 Stäng **AV** apparaten och dra sedan ut kontakten ur eluttaget när apparaten inte används, innan delar monteras eller tas bort samt före rengöring. För att dra ut sladden, håll i kontakten och dra ut den ur eluttaget. Koppla **ALDRIG** från apparaten genom att dra i nätsladden.
- 7 Före användning diskas alla delar som kan komma i beröring med livsmedel. Följ diskingsanvisningarna i denna instruktionsbok.
- 8 Knivarna är vassa. Hantera med varsamhet.
- 9 För att skydda mot risken för elstötar, får apparaten **INTE** nedsänkas i vätska och nätsladden får **INTE** tillåtas att komma i kontakt med någon vätska.
- 10 Använd **INTE** apparaten utomhus. Den är enbart konstruerad för hushållsbruk inomhus.
- 11 Använd **INTE** en apparat med skadad nätsladd eller stickkontakt, efter funktionsfel på apparaten eller om den tappats eller skadats på annat sätt. Denna apparat har inga delar som kan servas av användaren. Kontakta SharkNinja för service om skada uppstår.
- 12 Vanvårda **INTE** nätsladden. Bär aldrig apparaten i strömkabeln och dra inte ur stickkontakten med kabeln från eluttaget. Håll i stickkontakten när den dras ur.
- 13 Skarvsladdar får **INTE** användas till denna apparat.

## VIKTIGA SÄKERHETSÅTGÄRDER

- 14** Låt **INTE** små barn använda apparaten, leka med den eller ha den som en leksak. Förvara apparaten och dess nätsladd oåtkomligt för barn.
- 15** Apparaten är **INTE** avsedd att användas av personer (inklusive barn) med nedsatt fysisk, sensorisk eller psykisk förmåga eller som saknar erfarenhet och kunskap, om de inte övervakas eller får instruktioner om apparatens användning av en person som är ansvarig för deras säkerhet.
- 16** Kontrollera före varje användning knivseten med avseende på skador. Om en kniv är böjd eller om skada misstänks, kontakta SharkNinja för att ordna utbyte.
- 17** Försök **INTE** att vässa knivarna.
- 18** Förvara apparaten och dess nätsladd oåtkomligt för barn.
- 19** Låt **INTE** enheten eller sladden hänga över kanter på bord eller bänkskivor. Sladden kan hakas fast och dra bort apparaten från arbetsytan.
- 20** Låt **INTE** någon del av apparaten komma i kontakt med heta ytor, som t.ex. spisar och andra värmealstrande apparater.
- 21** Använd **ALLTID** apparaten på en torr, plan yta.
- 22** Placera **ALDRIG** ett knivset på motorenheten utan att det först fästs på motsvarande behållare (skål, kanna, bägare) och lock.
- 23** Använd **ENDAST** komponenter och tillbehör som levereras med produkten eller som rekommenderas av SharkNinja. Användande av komponenter som inte rekommenderas eller säljs av SharkNinja kan orsaka eldsvåda, elektrisk chock eller skada.
- 24** Användning av tillbehör, inklusive konserveringsburkar, som inte rekommenderas av tillverkaren kan orsaka risk för personskador. Använd **INTE** den rostfria bägaren av modell XSKDWSS24 tillsammans med mixern.
- 25** Undvik kontakt med rörliga delar under drift och hantering av apparaten.
- 26** Kör **INTE** apparaten med en tom behållare.
- 27** Fyll **INTE** behållarna över linjerna för **MAXIMAL PÅFYLLNING** eller **MAXIMAL VÄTSKENIVÅ**.
- 28** Kör **INTE** några behållare eller tillbehör som levererats med apparaten i mikrovågsugn.
- 29** Utför **INGA** malningsarbeten med enportionsbägaren och knivsetet Pro Extractor Blades®.
- 30** Säkerställ före drift att alla redskap avlägsnats ur behållarna. Underlåtenhet att ta bort redskap kan leda till att behållare splittras och potentiellt till person- och egendomsskada.
- 31** Håll händer, hår, kläder och redskap utom räckhåll för behållaren under beredning eller mixning för att minska risken för allvarliga personskador eller skada på apparaten. Du kan använda en spatel men bara när apparaten inte är igång.

- 32** Kör **ALDRIG** apparaten utan lock och kåpor på plats. Försök **INTE** att kringgå låsmekanismen. Se till att behållare och lock är korrekt monterade före drift.
- 33** Utsätt **INTE** behållare och tillbehör för extrema temperaturförändringar. De kan komma att skadas.
- 34** Lämna **ALDRIG** apparaten utan uppsikt när den används.
- 35** Mixa **INTE** heta vätskor. Om du gör det kan det leda till tryckupbyggnad och avgivning av ånga, som kan innebära risk för att användaren brännskadas.
- 36** Ta **INTE** bort bägaren från motorenheten när apparaten är igång.
- 37** Ta bort knivsetet Pro Extractor Blades® från enportionsbägaren när mixningen är klar. Förvara **INTE** ingredienserna före eller efter mixning i skålen med knivarna monterade. Vissa livsmedel kan innehålla aktiva ingredienser eller släppa ut gaser som kommer att expandera om de lämnas i en sluten behållare, vilket resulterar i en alltför stor tryckupbyggnad som kan innebära en risk för skada. För ingrediensförvaring i bägaren, använd endast hållpipslocket för att täcka.
- 38** Den maximala märkeffekten för denna apparat baseras på konfigurationen av knivsetet Pro Extractor Blades® och enportionsbägaren. Andra konfigurationer kan dra mindre effekt eller ström.
- 39** Max **PÅ**-tid är 30 sekunder med en belastning under 700 W. Om apparaten överhettas aktiveras en termobrytare som stänger av motorn. För att återställa apparaten, koppla ur den och låt den svalna i ungefär 30 minuter innan du använder den igen.
- 40** Bered **INTE** torra ingredienser utan att tillsätta vätska i enportionsbägaren. Enportionsbägaren är inte avsedd för tormixning.
- 41** För att skydda mot risker för elstötar, sänk **INTE** ned motorenheten i vatten eller andra vätskor.
- 42** Spreja **INTE** motorenheten med någon vätska. Stäng av apparaten och koppla från motorenheten före rengöring.
- 43** Det maximala effekten för den här apparaten uppnås när 200 g nötkött hackas i koppen på 470 ml (16 oz) i 5 sekunder.



Läs igenom och förstå alla instruktioner så att du förstår hur produkten ska användas.



Anger risk som kan orsaka personskada, dödsfall eller anseelig egendomsskada om den varning som inkluderas med denna symbol ignoreras.



Endast för användning i hushåll inomhus.

## SPARA DESSA INSTRUKTIONER

## SPARA DESSA INSTRUKTIONER

# LÄR KÄNNA DIN NINJA SMOOTHIE MAKER

## HUVUDENHET

- A** 470 ml enportionsbägare
- B** Pro Extractor Blades-knivset
- C** Motorenhet (fast nätsladd visas ej)
- D** Hällpipslock

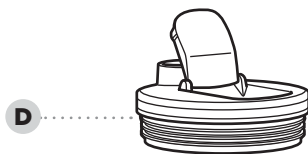
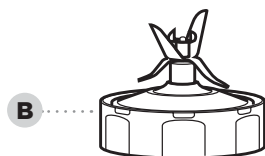
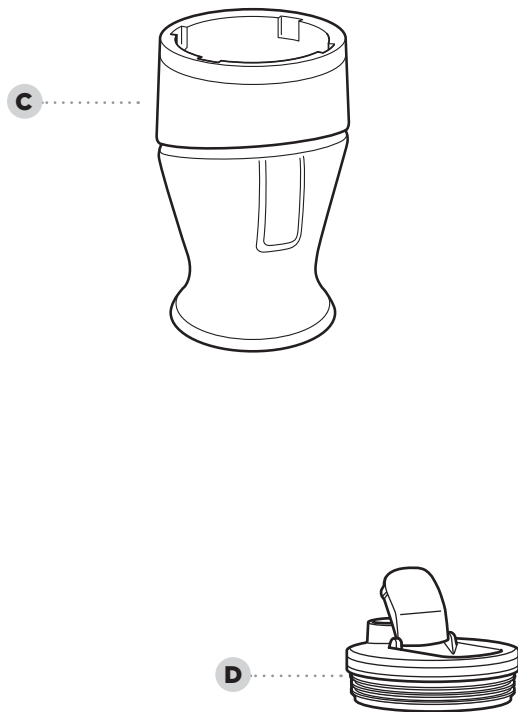

# FÖRE FÖRSTA ANVÄNDNING

## VISSTE DU?

- Du kan lätt ta med dig dina drycker med hjälp av hällpipslocket.
- Behållare, knivar och lock är BPA-fria och kan diskas i diskmaskin.

**OBS!** Hantera knivsetet Pro Extractor Blades® genom att hålla kring ytterkanten på dess nedre del.

**OBS!** Alla komponenter kan diskas i diskmaskin. Vi rekommenderar att du placerar locken, behållarna och knivseten i diskmaskinens övre korg. Se till att knivseten och locken har tagits bort från behållarna innan du lägger in dem i diskmaskinen. Var försiktig vid hantering av knivset.

- 1** Ta bort allt förpackningsmaterial från apparaten. Var försiktig vid upppackning av knivseten. Alla knivset är vassa.
- 2** Diska behållare, lock och knivset i varm tvållösning med hjälp av en diskborste, för att undvika direkt kontakt med knivarna. Var försiktig när du hanterar knivseten, eftersom knivarna är vassa.
- 3** Skölj alla delar grundligt och låt dem lufttorka.

Besök [ninjakitchen.eu](http://ninjakitchen.eu) för att beställa ytterligare delar och komponenter

## RENGÖRING

- 1 Ta bort alla delar från varandra.
- 2 Diska alla behållare i varm tvålösning med en mjuk trasa.
- 3 **Handdiskning**  
Diska bågare, lock och knivset i varmt tvålatten. Använd en diskborste för att undvika att händerna kommer i kontakt med knivbladen. Var försiktig när du hanterar knivsetet eftersom knivarna är vassa. Skölj alla delar grundligt och låt dem lufttorka.

### Diskmaskin

Bågare, lock och knivset kan alla diskas i diskmaskin. Bågare, lock, och knivset placeras **ENDAST** på den översta hyllan i diskmaskinen. Se till så att knivsetet och locket har tagits bort från bågaren innan du lägger in den i diskmaskinen.

### Motorenheten

Stäng av enheten och koppla från motorenheten före rengöring. Torka av motorenheten med en ren, fuktig trasa.

Spreja **ALDRIG** direkt på basplattan med vatten eller andra vätskor.

Använd **INTE** avskrapande trasor/ svampar/borstar för att rengöra basplattan eftersom detta kan mätta eller repa ytan.

## ÅTERSTÄLLA MOTORNS TERMOSTAT

Denna enhet har ett unikt säkerhetssystem som förhindrar skador på motor och drivsystem om du oavsiktligt skulle överbelasta den. Om enheten överbelastas, kommer motorn att frångkopplas tillfälligt. Följ återställningsrutinen nedan om detta skulle inträffa.

- 1 Dra ut enhetens sladd ur eluttaget.
- 2 Låt enheten svalna i cirka 30 minuter.
- 3 Ta bort behållarens lock och knivset. Töm behållaren och se till att inga ingredienser får knivseten att fastna.

**VIKTIGT:** Se till att de maximala kapacitetsgränserna inte överskrids. Detta är den vanligaste orsaken till överbelastning av apparater.

**VARNING:** För att minska risken för stötar och oavsiktlig drift, ska du stänga av och koppla från enheten från nätet, innan felsökning utförs.

### Motorn startar inte eller knivarna roterar inte

- Säkerställ att bågaren är ordentligt låst på motorenheten.
- Kontrollera att kontakten är ordentligt insatt i eluttaget.
- Kontrollera säkringen eller brytaren i ditt hem. Byt ut säkringen/återställ brytare.
- Kontrollera att insidan av motorenheten är ren och att det inte finns någon mat kvar som blockerar anslutningen mellan motorenheten och bågaren.
- Behållaren innehåller för mycket mat. Koppla bort motorenheten. Ta bort en del mat och prova igen.
- Enheten är överhettad. Koppla från och vänta cirka 30 minuter innan du använder den igen.

### Maten samlas upp på sidorna av bågaren

- För mycket mat processas på en gång. Stäng av motorenheten. När knivarna slutat rotera, ta bort bågaren från motorenheten. Ta bort en del av den mat som processas.

### Snö från is kan inte åstadkommas

- Använd inte is som har varit framme eller börjat smälta.
- Var noga med att använda korta pulser i början för att bryta sönder stora bitar.







## ENGLISH

Illustrations may differ from actual product. We are constantly striving to improve our products, therefore the specifications contained herein are subject to change without notice.

NINJA is a registered trademark of Shark Ninja Operating LLC.  
© 2025 SharkNinja Operating LLC. PRINTED IN CHINA

## DEUTSCH

Die Abbildungen können vom tatsächlichen Produkt abweichen. Im ständigen Bemühen um die fortlaufende Verbesserung unserer Produkte behalten wir uns Änderungen der hierin enthaltenen Spezifikationen ohne Ankündigung vor.

NINJA ist eine eingetragene Marke von SharkNinja Operating LLC.  
© 2025 SharkNinja Operating LLC. GEDRUCKT IN CHINA

## FRANÇAIS

Les illustrations peuvent être différentes du produit réel. Nous nous efforçons d'améliorer constamment nos produits, par conséquent, les spécifications contenues dans ce manuel peuvent être modifiées sans préavis.

NINJA est une marque déposée de Shark Ninja Operating LLC.  
© 2025 SharkNinja Operating LLC. IMPRIMÉ EN CHINE

## DANSK

Illustrationerne kan afvige fra det aktuelle produkt. Vi bestræber os hele tiden på at forbedre vores produkter, hvorfor specifikationerne i denne brugsanvisning kan blive ændret uden varsel.

NINJA er et registreret varemærke tilhørende Shark Ninja Operating LLC.  
© 2025 SharkNinja Operating LLC. TRYKT I KINA

## ESPAÑOL

Las ilustraciones pueden variar con respecto al producto. Nos esforzamos continuamente por mejorar nuestros productos, por lo tanto, las especificaciones incluidas en la presente guía están sujetas a cambio sin aviso previo.

NINJA es una marca registrada de SharkNinja Operating LLC.  
© 2025 SharkNinja Operating LLC. IMPRESO EN CHINA

## ITALIANO

Il prodotto illustrato può essere diverso dal prodotto effettivo. Ci impegniamo costantemente a migliorare i nostri prodotti, pertanto le specifiche descritte nel presente documento possono essere soggette a modifiche senza preavviso.

NINJA è un marchio registrato di Shark Ninja Operating LLC.  
© 2025 SharkNinja Operating LLC. STAMPATO IN CINA

**SharkNinja Germany GmbH,  
Rotfeder-Ring 9,  
60327 Frankfurt am Main,  
Germany**

[ninjakitchen.eu](http://ninjakitchen.eu)

## NEDERLANDS

De afbeeldingen kunnen afwijken van het werkelijke product. Wij streven er constant naar om onze producten te verbeteren, daarom zijn de specificaties in dit document onderhevig aan wijzigingen zonder voorafgaande kennisgeving.

NINJA is een geregistreerd handelsmerk van SharkNinja Operating LLC.  
© 2025 SharkNinja Operating LLC.

GEDRUKT IN CHINA

## NORSK

Illustrasjonene kan avvike fra det faktiske produktet. Vi streber kontinuerlig etter å forbedre produktene våre, derfor kan spesifikasjonene i dette dokumentet bli endret uten varsel.

NINJA er et registrert varemerke som tilhører SharkNinja Operating LLC.  
© 2025 SharkNinja Operating LLC. TRYKKET I KINA

## POLSKI

NINJA to zarejestrowany znak towarowy w Unii Europejskiej należący do SharkNinja Operating LLC.

© 2025 SharkNinja Operating LLC.

## PORTUGUÉS

As ilustrações podem diferir do produto real. Melhoramos continuamente os nossos produtos, assim, as especificações aqui contidas estão sujeitas a alterações sem aviso prévio.

NINJA é uma marca registada da Shark Ninja Operating LLC.  
© 2025 SharkNinja Operating LLC. IMPRESSO NA CHINA

## SUOMI

Kuvat saattavat näyttää erilaisilta kuin varsinainen tuote. Pyrimme jatkuvasti parantamaan tuotteitamme. Siksi tässä annetut tiedot voivat muuttua milloin tahansa ilman erillistä ilmoitusta.

NINJA on Shark Ninja Operating LLC -yhtiön rekisteröity tavaramerkki.

© 2025 SharkNinja Operating LLC. PAINETTU KIINASSA

## SVENSKA

Illustrationerna kan avvika från den verkliga produkten. Vi strävar ständigt efter att förbättra våra produkter och därför kan specifikationerna i detta dokument ändras utan föregående meddelande.

NINJA är ett registrerat varumärke som tillhör Shark Ninja Operating LLC..

© 2025 SharkNinja Operating LLC. TRYCKT I KINA

**SharkNinja Europe Ltd,  
1st/2nd Floor Building 3150,  
Thorpe Park, Century Way,  
Leeds, England, LS15 8ZB**

[ninjakitchen.co.uk](http://ninjakitchen.co.uk)