

# Shark

## STEAM & SCRUB

Scrubbing & Sanitising Steam Blaster Mop

---

### S8201 SERIES

---

INSTRUCTIONS  
BRUGERVEJLEDNING  
BEDIENUNGSANLEITUNG  
ISTRUCCIONES  
INSTRUCTIONS ET GARANTIE SHARK  
ISTRUZIONI  
INSTRUCTIES  
BRUKSANVISNING  
INSTRUÇÕES  
OHJEET  
INSTRUKTIONER

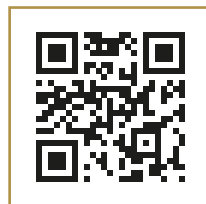
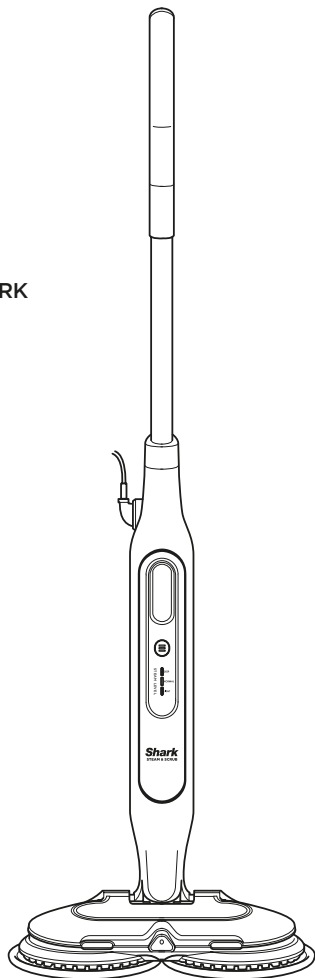



# THANK YOU

for purchasing the Shark Steam and Scrub Mop



**TIP:** You can find the model and serial numbers on the QR code label on of the back of the steam pod.

### REGISTER YOUR PURCHASE

-  [sharkclean.eu/register-guarantee](http://sharkclean.eu/register-guarantee)
-  Scan QR code using mobile device

Benefits of registering your product and creating an account:

- Get easier, faster product support and access to warranty information
- Access troubleshooting and product care instructions
- Be among the first to know about exclusive product promotions

### RECORD THIS INFORMATION

Model Number: \_\_\_\_\_

Serial Number: \_\_\_\_\_

Date of Purchase: \_\_\_\_\_

(Keep receipt)

Store of Purchase: \_\_\_\_\_

### TECHNICAL SPECIFICATIONS:

- Voltage: 220-240V, 50-60Hz
- Watts: 1120W
- Water Capacity: 350 ml (11.8 oz.)

### PLEASE READ CAREFULLY AND KEEP FOR FUTURE REFERENCE.

This instruction manual is designed to help you get a complete understanding of your new Shark Steam and Scrub Mop.



# CONTENTS

- Important Safety Instructions.....4**
- What's Included .....6**
- Assembling Your Steam and Scrub Mop.....7**
- Using Your Steam Steam and Scrub Mop .....8**
- Intelligent Steam Control.....9**
- Caring For Your Steam and Scrub Mop.....10**
- Troubleshooting .....11**
- Frequently Asked Questions.....12**
- Guarantee .....13**

This marking indicates that this product should not be disposed with other household wastes. To prevent possible harm to the environment or human health from uncontrolled waste disposal, recycle it responsibly to promote the sustainable reuse of material sources. To return your used device, please use the return and collection systems or contact the retailer where this product was purchased. They can take this product for environmentally safe recycling.



Thank you for purchasing the Shark Steam and Scrub Mop.

This Owner's Guide is designed to help you get a complete understanding of your new Shark steam mop. Please read it carefully and keep for future reference. For a list of what is included with this model, refer to inside flap of box.

 If you should have a question about your Shark Steam and Scrub Mop, please contact Shark® Customer Service.

# IMPORTANT SAFETY INSTRUCTIONS

## FOR HOUSEHOLD USE ONLY

**⚠ WARNING** This appliance is not intended for use by persons with reduced physical, sensory or mental capacities, or lack of experience and knowledge, unless they have been given supervision or instruction concerning use of the appliance by a person responsible for their safety. Children should not use or play with this appliance. Close supervision is necessary to keep appliance out of reach of children during use. We recommend that you check the use and care instructions from the floor manufacturer before using your Steam and Scrub mop.

**⚠ WARNING:** Danger of scalding. The steam emitted from the steam mop is very hot and may cause scalding. Please use caution when using the steam and scrub mop.

**⚠ WARNING:** Keep steam mop away from children.

**⚠ WARNING:** Children should be supervised to ensure that they do not play with the appliance.

1. This appliance can be used by persons with reduced physical, sensory or mental capabilities or lack of experience and knowledge if they have been given supervision or instruction concerning use of the appliance in a safe way and understand the hazards involved. Cleaning and user maintenance should not be done by children. Keep the appliance and its cord out of reach of children. **DO NOT** allow to be used as a toy. Close supervision is necessary when used near children.
2. Keep the appliance out of reach of children when it is energised or cooling down.
3. When in use, **NEVER** turn the Steam and Scrub Mop over on its side or direct steam toward people, pets or plants. Liquid or steam must not be directed towards equipment containing electrical components, such as the interior of ovens.
4. The filling aperture should not be opened during use.
5. Use the system **ONLY** for its intended purpose.
6. **DO NOT** use to heat a room.
7. **DO NOT** use outdoors.
8. **DO NOT** leave the Steam and Scrub Mop unattended when plugged in. **ALWAYS** unplug the power cord from the electrical socket when not in use and before servicing.
9. **DO NOT** allow the Steam and Scrub Mop to be used by children. Close attention is necessary when used near children, pets or plants.
10. Use **ONLY** as described in this instruction manual.
11. Use **ONLY** manufacturer's recommended accessories.

12. **DO NOT** use with damaged cord or plug. If the Steam and Scrub Mop is not working as it should or has been dropped, damaged, left outdoors or immersed in water, return it to SharkNinja Europe Limited for examination and repair. Incorrect reassembly or repair can cause a risk of electrical shock or injury when the Steam and Scrub Mop is used.

13. To protect against a risk of electric shock, **DO NOT** immerse the Steam and Scrub Mop in water or any other liquid.

14. **DO NOT** handle the plug or Steam and Scrub Mop with wet hands or operate it without wearing shoes.

15. **DO NOT** pull or carry by cord, use cord as a handle, close a door on cord or pull cord around sharp edges or corners. **DO NOT** run Steam and Scrub Mop over cord. Keep cord away from heated surfaces.

16. **DO NOT** unplug by pulling on power cord. To unplug, grasp the plug and pull out of the plug socket. **DO NOT** use extension cords or sockets with inadequate current-carrying capacity.

17. **DO NOT** put any objects into the steam nozzle openings. Discontinue use if the steam nozzle is blocked.

18. **DO NOT** put hands or feet under the Steam and Scrub Mop as it gets very hot.

19. Use the Steam and Scrub Mop **ONLY** on flat, horizontal surfaces. **DO NOT** use on walls, counters or windows.

20. **DO NOT** use on leather, wax-polished furniture, synthetic fabrics, velvet or other delicate, steam-sensitive materials.

21. **DO NOT** add cleaning solutions, scented perfumes, oils or any other chemicals to the water used in the Steam Mop as this will void your warranty and may damage it or make it unsafe for use. If you live in a hard-water area, we recommend using distilled water in your Steam Mop.

22. **NEVER** store or leave Steam and Scrub Mop in one spot with Dirt Grip pad attached, as this may damage surfaces.

23. Before removing Dirt Grip pad, unplug the Steam and Scrub Mop and allow it to cool.

# SAVE THESE INSTRUCTIONS

## READ CAREFULLY BEFORE USE

24. Unplug the Steam and Scrub Mop before cleaning. Use a dry or damp cloth to clean the exterior. **DO NOT** pour water on Steam and Scrub Mop or use alcohol, benzene or paint thinner to clean.

25. Extreme caution should be exercised when using the Steam and Scrub Mop to clean stairs.

26. **NEVER** use Steam and Scrub Mop without the Dirt Grip pad attached.

27. Keep your work area well lit.

28. Store Steam and Scrub Mop indoors in a cool, dry place.

29. To avoid circuit overload, **DO NOT** operate another appliance on the same socket (circuit) as the Steam and Scrub Mop.

30. To avoid scalding injuries, **ALWAYS** unplug the Steam and Scrub Mop and allow it to cool before removing or changing mop heads, accessories or Dirt Grip pads.

31. Your Steam and Scrub Mop is designed to clean hard floor surfaces that will withstand high heat. **DO NOT** use on unsealed wood or unglazed ceramic floors. On surfaces that have been treated with wax and on some no-wax floors, the sheen may be removed by the heat and steam action. We recommend that you check the use and care instructions from the floor manufacturer before using your Steam and Scrub mop. Do not operate the appliance if it is leaking.

32. Keep hair, loose clothing, fingers, and all parts of body away from openings and moving parts.

33. **DO NOT** carry the steam mop while in use.

## WHAT'S INCLUDED

- A** Steam Mop Handle
- B** Steam Trigger
- C** Quick-Release Cord Holder
- D** Mop Pole
- E** Water Tank
- F** Mode Button
- G** Mop Head
- H** Steam Blaster
- I** Dirt Grip Soft Scrub Pads

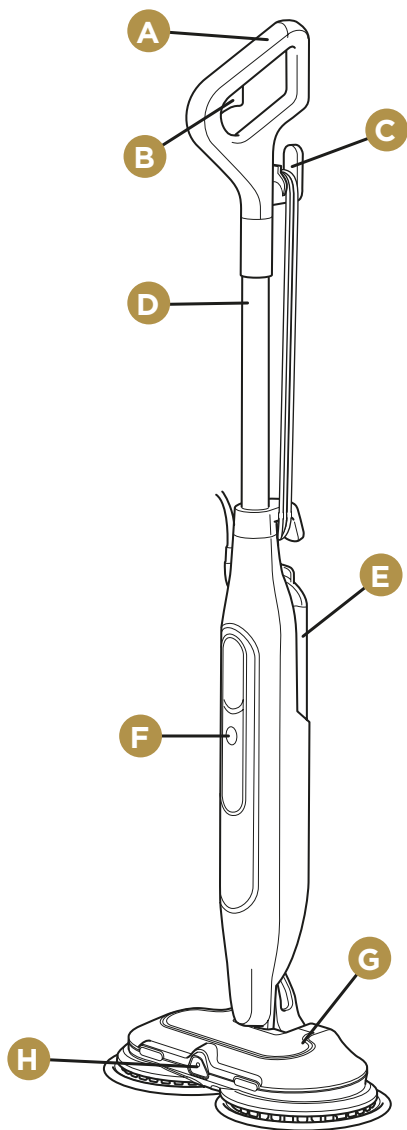
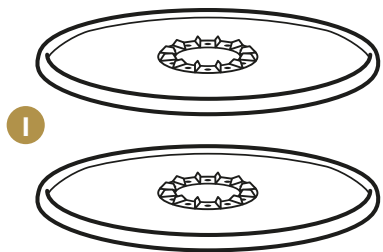

**Note:** For additional pads, please visit [sharkclean.eu](http://sharkclean.eu)

## ASSEMBLING YOUR STEAM AND SCRUB MOP

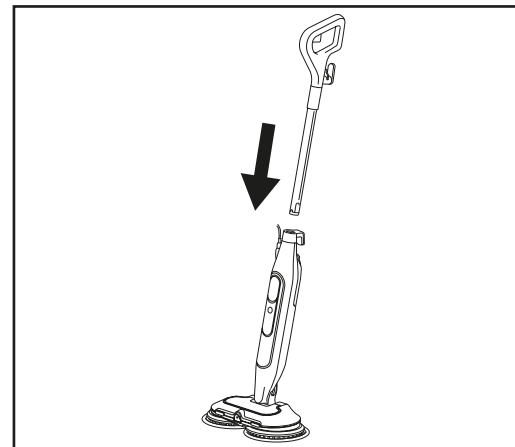

1. Insert the **Mop Handle** into the **Steam Mop Body** until it clicks into place.

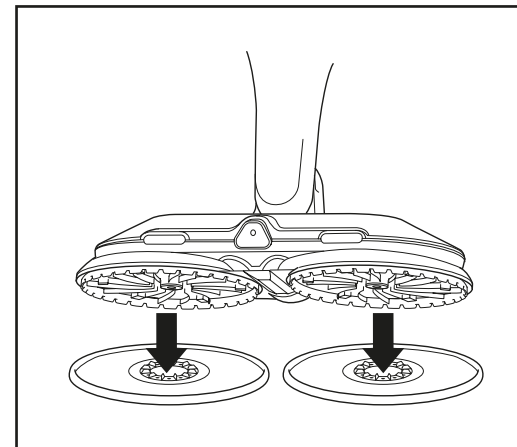

2. To attach the **Dirt Grip Soft Scrub Pads**, place **BOTH** pads flat on the floor with plastic rings facing up. Align the unit directly over the plastic rings on the pads. Gently lower the **Mop Head** onto the pads, pressing until the pads are secure.

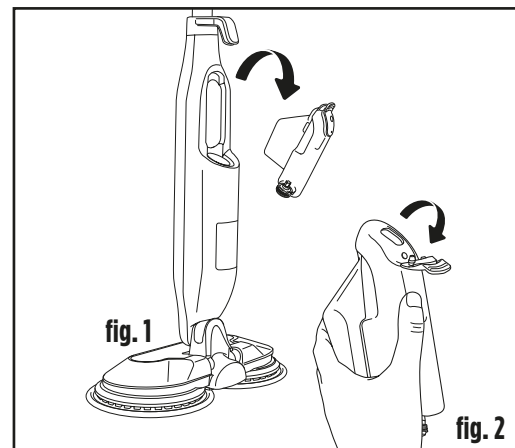

3. Unplug the steam mop before filling the Water Tank. To remove the tank, pull it out, away from the mop body. Pull the top rubber fill cap back and with cold or normal temperature water **ONLY**.

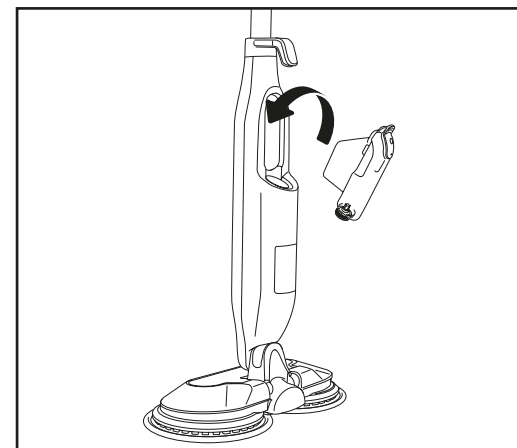

4. When the tank is filled, reinstall it by inserting it back into the mop body.

**Note:** Adding chemicals or cleaning solutions (including vinegar) may damage the steam mop and could be unsafe for you, your family and your pets.

## USING YOUR STEAM AND SCRUB MOP

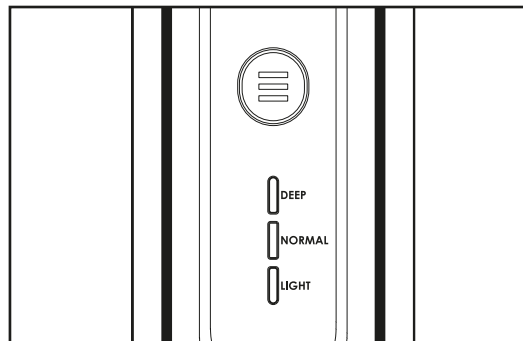
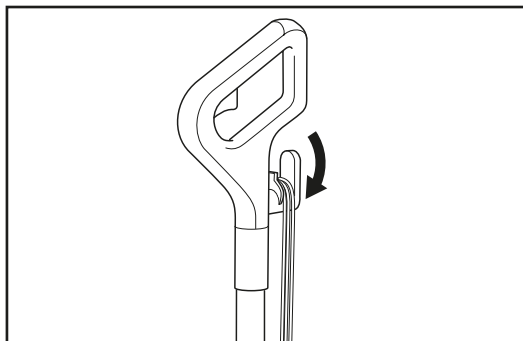



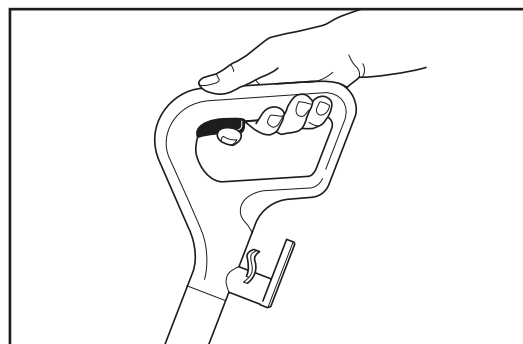
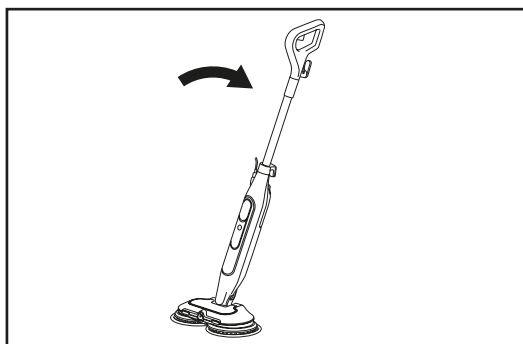





1. Twist the quick-release cord holder to unwrap the power cord completely. Plug into an electrical socket.
2. Once plugged in, the mop will be in Standby mode and all 3 steam level lights will blink. Press the Mode Button to select Light, Normal, or Deep level, then wait 20 seconds to allow steam to release.



3. Tilt the handle down to activate the spinning pads.
4. To activate the Steam Blaster, press the spray trigger on the handle to blast away tough stains.

## INTELLIGENT STEAM CONTROL

The Shark Steam Mop has 3 intelligent Steam Control settings so you can select the ideal amount of steam to use for each cleaning task. In **NORMAL** mode, the pads will spin faster, and more steam will be produced than in **LIGHT** mode. In **DEEP** mode, the pads will be spinning the fastest and the maximum amount of steam will be produced. Press the Mode button to select the steam level.

SETTING	IDEAL FOR THESE SEALED SURFACES	RECOMMENDED USAGE
 DEEP  NORMAL  LIGHT	Laminate Hardwood Vinyl	Cleaning delicate surfaces Light cleaning and dusting Loosening and lifting light dirt
 DEEP  NORMAL  LIGHT	Marble Tile Stone	Basic, everyday cleaning. Cleaning large areas. Cleaning moderate and heavy-traffic areas.
 DEEP  NORMAL  LIGHT	Marble Tile Stone	Reaching hard-to-clean surfaces. Tough cleaning and removing stuck-on messes and stains. Deep cleaning heavy-traffic areas. Cutting through heavy dirt and grime and sanitising* floors.

### STEAM BLASTER:

1. To target tough messes with an extra burst of cleaning power, move the front of the nozzle 5 to 10 centimeters from the mess (**fig. 3**), then press and hold the Steam Blaster button as needed. (Hold longer for the toughest messes.)
2. Before scrubbing, wait 5 seconds to let the steam blast penetrate the mess.

**Tip:** For more difficult messes, allow 20 seconds or more.

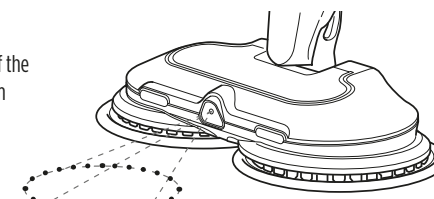

fig. 3

### TO SANITISE FLOORS\*:

1. Attach clean Dirt Grip Soft Scrub Pads to the scrubbing mop head.
2. Plug in the unit, tilt the mop handle down towards you, and press the mode button to select the **NORMAL** setting. The pads will then start spinning.
3. Wait at least 20 seconds for the unit to begin producing steam.
4. **To ready the unit for sanitisation**, start mopping with a forward and backward motion on an appropriate sealed hard floor surface. After three minutes, your unit will be ready to sanitise.
5. Move the mop head slowly and evenly over the area to be sanitised while applying continuous downward pressure. Slowly repeat, making sure to cover the entire area to be sanitised with at least 15 strokes.

\*Sanitisation studies were conducted under controlled test conditions. Be certain to follow all directions for use carefully to fully sanitise with mop head set in the **NORMAL** mode.

## CARING FOR YOUR STEAM AND SCRUB MOP

### AFTER USE AND STORAGE

1. Press the mode button until the settings lights start to blink, indicating that you are in Standby mode. Unplug the cord from the socket and place the steam mop into the upright position. Allow it to cool completely. (fig. 4).
2. When the pads have cooled completely, remove them by pulling them off the discs. Watch out for sharp edges to avoid hurting your fingers. (fig. 5).
3. After the unit has cooled and the steam has been released, empty the water tank before storing. Open the tank lid and pour the water out into a sink or bathtub. After all the water has drained out, close the lid.
4. To store the steam mop, wait until after it has cooled and the steam has been released. Lock the steam mop in an upright standing position by raising the handle until the pole is standing straight up, perpendicular to the ground. With the unit locked in the upright standing position, store it in a dry, protected area (e.g., in a closet or the corner of a room) until next use.

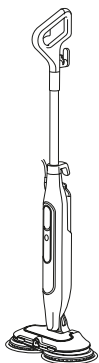

fig. 4

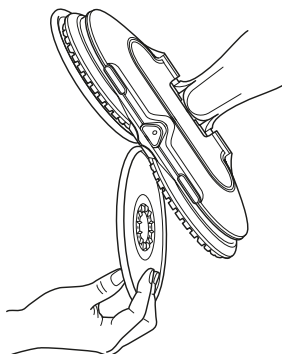

fig. 5

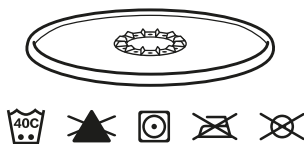

fig. 6

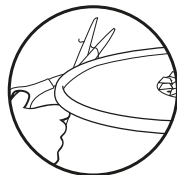

fig. 7

### DIRT GRIP SOFT SCRUB PADS CARE INSTRUCTIONS

#### Care

Machine-wash the Dirt Grip Soft Scrub Pads separately with warm water, using liquid detergent. Do not clean pads in a dishwasher, as some detergents may cause the pads to leave streak marks on the floor.

#### NEVER USE BLEACH, POWDERED DETERGENT, OR FABRIC SOFTENERS

This will damage the Dirt Grip Soft Scrub Pads or leave a coating that will reduce their cleaning performance and absorbency. The pads should be line-dried or tumble-dried on a low setting, as this will extend the life of the microfiber fabric. (fig. 6).

Loose fibers can indicate wearing of the microfiber fabric. **DO NOT** pull the loose fibers, as this can cause the weave to come undone. Simply trim the loose fibers with scissors. (fig. 7).

#### Replacement Dirt Grip Soft Scrub Pads

For best cleaning results, we recommend replacing the Dirt Grip Soft Scrub Pads every 3 to 4 months following normal use. As with any fabric, dirt particles, grease, friction, and repeated washing can cause the fibers to break down, and you may notice an increase in the effort needed to push or pull the mop.

You can purchase replacement Dirt Grip Soft Scrub Pads and other accessories by visiting [sharkclean.eu](http://sharkclean.eu).

## TROUBLESHOOTING

PROBLEM	POSSIBLE REASONS & SOLUTIONS
<b>The steam mop isn't producing any steam.</b>	<p>The steam mop should be securely plugged into an electrical socket. Check your fuse or circuit breaker or try a different socket.</p> <p>Make sure the water tank is full, the unit is plugged in, and the mode button is illuminated.</p> <p>If the settings lights are off, try a different electrical socket.</p> <p>If the settings lights are blinking, press the mode button to select a steam setting.</p> <p>If the settings lights are illuminated steadily, wait 20 seconds for the unit to warm up.</p> <p>If after following the above steps the steam mop still does not produce any steam, contact Customer Service by visiting <a href="http://sharkclean.eu">sharkclean.eu</a></p>
<b>The steam mop is producing intermittent steam.</b>	<p>This is normal. For more consistent steam, select the NORMAL setting.</p> <p>Also make sure the water tank is full.</p>
<b>I can't select a steam setting.</b>	<p>Make sure the steam mop is plugged in and the settings lights are flashing.</p> <p>If your steam mop is producing steam but the settings lights are off, visit <a href="http://sharkclean.eu">sharkclean.eu</a></p>
<b>Floors are cloudy, streaky, or spotty after steaming.</b>	<p>The Dirt Grip Soft Scrub Pads might be dirty. Install a clean set of pads. If you washed the Dirt Grip Soft Scrub Pads with powdered detergent, then they could be damaged and require replacement.</p> <p>Due to accumulated soap or grease residue, the floor may require several cleanings with the steam mop.</p> <p>A more stubborn case may require you to rinse the floor with a mix of one part vinegar and two parts water* (but <b>DO NOT</b> put any cleaning solution into the steam mop's water tank).</p> <p>*Please consult your flooring manufacturer's care and maintenance instructions before applying any cleaning products or solutions.</p>
<b>It's hard to push or pull the mop.</b>	<p>The mop might be hard to push or pull if the Dirt Grip Soft Scrub Pads aren't wet enough. It should get easier to move the mop across the floor after it's been running for a few minutes.</p> <p>Overly dirty pads could also make it harder to push or pull the mop. We recommend using clean pads.</p>
<b>Rotating discs are not turning or are wobbling.</b>	<p>The steam mop may be in the upright position. Tilt the handle down to use the mop.</p> <p>The Dirt Grip Soft Scrub Pads may not be centered. Turn the power OFF, unplug the steam mop, wait for a few moments to allow the pads to cool, then reinstall the Dirt Grip Soft Scrub Pads.</p>
<b>The steam mop is vibrating or wobbling.</b>	<p>The Dirt Grip Soft Scrub Pads are not centered on the rotating discs. Turn the power OFF and unplug the unit, and wait for the pads to cool. Follow the instructions in the Assembling Your Steam &amp; Scrub section to reinstall the pads.</p>
<b>The steam mop turns off on its own.</b>	<p>If your steam mop shuts off while in use, it likely needs to cool down. Perform the following steps before you restart cleaning:</p> <ol style="list-style-type: none"> <li>1. Turn the steam mop off, unplug it, and remove pads.</li> <li>2. Allow the unit to cool for a minimum of 30 minutes.</li> <li>3. Reinstall the pads. Plug in the steam mop, select a steam mode, and begin cleaning.</li> </ol>

## FAQ

PROBLEM	POSSIBLE REASONS & SOLUTIONS
Can I use the steam mop on carpets?	No, the steam mop is not designed for carpet cleaning.
What surfaces can I use the steam mop on?	The steam mop is designed for use on all sealed hard floor surfaces. We recommend consulting the use and care instructions from your floor manufacturer before using your Steam and Scrub Mop. <b>⚠ WARNING: DO NOT use on leather, wax-polished furniture, synthetic fabrics, velvet, or other delicate, steam-sensitive materials.</b> <b>NOTE:</b> On surfaces treated with wax and on some unwaxed floors, the sheen may be removed by the heat or steam action of the unit.
Can I put some-thing other than water in the water tank of the steam mop?	<b>DO NOT</b> add cleaning solutions, scented perfumes, oils, or any other chemicals to the water used in this appliance, as this will void your warranty and may damage the unit or make it unsafe for use. We recommend using distilled water in your Steam Mop.
I can't remove my wand from the main unit.	Before removing the wand, unplug the unit from the mains. Then locate the small hole at back of the unit, just under the cable wrap. Insert a screwdriver (or similar thin tool) into the hole and push the latch holding the handle in place. At the same time, lift the handle upwards to remove the wand.

## TWO (2) YEAR LIMITED GUARANTEE

When a consumer buys a product in Europe, they get the benefit of legal rights relating to the quality of the product (your statutory rights). You can enforce these rights against your retailer. However, at Shark® we are so confident about the quality of our products that we give you an additional manufacturer's guarantee of two years. These terms and conditions relate to our manufacturer's guarantee only – your statutory rights are unaffected.

The conditions below describe the prerequisites and scope of our guarantee. They do not affect your statutory rights or the obligations of your retailer and your contract with them.

**Shark® Guarantees**

Your Shark unit constitutes a sizeable investment. Your new appliance needs to work properly for as long as possible. The guarantee it comes with is an important consideration - and reflects how much confidence the manufacturer has in its product and manufacturing quality.

Every Shark machine comes with a free parts and labour guarantee. You'll also find online support at [sharkclean.eu](http://sharkclean.eu)

**How do I register my Shark guarantee?**

You can register your guarantee online within 28 days of purchase. To save time, you'll need the following information about your Steam and Scrub Mop:

- Date you purchased the unit (receipt or delivery note).
- To register online, please visit [sharkclean.eu](http://sharkclean.eu)

**IMPORTANT:**

- The guarantee will only cover your product from the date of purchase.
- Please keep your receipt at all times. Should you need to use your guarantee we will need your receipt to verify the information you have supplied to us is correct. The inability to produce a valid receipt may invalidate your guarantee.

**What are the benefits of registering my free Shark guarantee?**

When you register your guarantee we'll have your details to hand if we ever need to get in touch. You can also receive tips and advice on how to get the best out of your Shark unit and hear the latest news about new Shark® technology and launches. If you register your guarantee online, you'll get instant confirmation that we've received your details.

**How long are new Shark machines guaranteed for?**

Our confidence in our design and quality control means that your new Shark unit is guaranteed for a total of two years.

**What is covered by the free Shark guarantee?**

Repair or replacement of your Shark machine (at Shark's discretion), including all parts and labour. A Shark guarantee is in addition to your legal rights as a consumer.

**What is not covered by the free Shark guarantee?**

1. Normal wear and tear of wearable parts (such as accessories). Replacement parts are available for purchase at [sharkclean.eu](http://sharkclean.eu)
2. Damage caused by misuse, abuse, negligent handling, failure to perform required maintenance or damage due to mishandling in transit.
3. Damage caused by maintenance not authorised by Shark.

**Where can I buy genuine Shark spares and accessories?**

Shark spares and accessories are developed by the same engineers who developed your Shark unit. You'll find a full range of Shark spares and replacement parts/accessories for all Shark machines at [sharkclean.eu](http://sharkclean.eu). Please remember that damage caused by the use of non-Shark spares may not be covered under your guarantee.

# TAK

for dit køb af Shark damp- og skrubbemoppen



**TIP:** Du kan finde model- og serienumre på mærkatet med QR-kode på bagsiden af apparatet.

## REGISTRER DIT KØB

-  [sharkclean.eu/register-guarantee](https://sharkclean.eu/register-guarantee)
-  Scan QR-koden med din mobilenhed

Fordele ved at registrere dit produkt og oprette en konto:

- Få lettere, hurtigere produktsupport og adgang til garantioplysninger
- Få adgang til fejlfinding og anvisninger i produktpleje
- Vær blandt de første til at høre om eksklusive produktkampagner

## GEM DENNE INFORMATION

Modelnummer: \_\_\_\_\_

Serienummer: \_\_\_\_\_

Købsdato: \_\_\_\_\_

(Gem kvittering)

Butik: \_\_\_\_\_

## TEKNISKE SPECIFIKATIONER:

Spænding: 220-240V, 50-60Hz

Watt: 1120 W

Vandkapacitet: 350 ml (11,8 oz)

## LÆS DENNE VEJLEDNING OMHYGGE LIGT IGENNEM OG GEM DEN TIL FREMTIDIGE OPSLAG.

Denne brugsanvisning er beregnet til at hjælpe dig med at få en fuld forståelse af din nye damp- og skrubbemoppe.

# INDHOLDSFORTEGNELSE

<b>Vigtige sikkerhedsinstruktioner</b> .....	<b>16</b>
<b>Hvad der følger med</b> .....	<b>18</b>
<b>Sådan samler du din damp- og skrubbemoppe</b> .....	<b>19</b>
<b>Sådan bruger du din damp- og skrubbemoppe</b> .....	<b>20</b>
<b>Intelligent dampkontrol</b> .....	<b>21</b>
<b>Vedligeholdelse af din damp- og skrubbemoppe</b> .....	<b>22</b>
<b>Fejlfinding</b> .....	<b>23</b>
<b>Ofte stille spørgsmål</b> .....	<b>24</b>
<b>Garanti</b> .....	<b>25</b>

Denne mærkning angiver, at dette produkt ikke må bortskaffes sammen med andet husholdningsaffald. For at forhindre mulig skade på miljøet eller folkesundheden fra ukontrolleret bortskaffelse af affald skal produktet genbruges ansvarligt for at fremme bæredygtig genanvendelse af aterialekilder. Ved aflevering af dit brugte apparat bedes du anvende de tilgængelige returnerings- og indsamlingssystemer eller kontakte forhandleren, hvorfra du har købt dette produkt. De kan sørge for, at produktet bliver genanvendt på en miljømæssig, forsvarlig måde.



Tak for dit køb af Shark damp- og skrubbemoppen.

Denne brugervejledning er beregnet til at hjælpe dig med at lære din nye Shark dampmoppe at kende. Læs den venligst grundigt igennem, og gem den til fremtidige opslag.

Der henvises til indersiden af kassens flap for en liste over de dele, der følger med denne model.





# VIGTIGE SIKKERHEDSINSTRUKTIONER

## KUN TIL PRIVAT BRUG

**⚠ ADVARSEL** Dette apparat er ikke beregnet til at blive brugt af personer med nedsatte fysiske, sensoriske eller mentale evner, eller manglende erfaring og viden, medmindre de er blevet vejledt eller instrueret i apparatets anvendelse af en person, der er ansvarlig for deres sikkerhed. Børn må ikke anvende eller lege med dette apparat. Opsyn er nødvendigt for at holde apparatet uden for børns rækkevidde under brug. Vi anbefaler, at du læser brugs- og vedligeholdelsesanvisningerne fra gulvproducenten, før du bruger din damp- og skrubbemoppe.



**ADVARSEL:** Fare for skoldning. Dampen fra dampmoppen er meget varm og kan forårsage skoldning. Vær forsigtig, når damp- og skrubbemoppen bruges.



**ADVARSEL:** Hold dampmoppen væk fra børn.



**ADVARSEL:** Børn skal være under opsyn for at sikre, at de ikke leger med apparatet.

1. Dette apparat kan bruges af personer med nedsatte fysiske, sensoriske eller mentale evner, eller manglende erfaring og viden, hvis de er blevet vejledt eller instrueret i apparatets anvendelse på en sikker måde og forstår de involverede risici. Rengøring og vedligeholdelse må ikke udføres af børn. Hold apparatet og dets ledning uden for børns rækkevidde. Brug **IKKE** apparatet som legetøj. Opsyn er nødvendigt, hvis apparatet anvendes i nærheden af børn.
2. Hold apparatet uden for børns rækkevidde, når det oplades eller afkøles.
3. Mens damp- og skrubbemoppen er i brug, må den **ALDRIG** vendes om på siden, og dampen må ikke rettes mod mennesker, dyr eller planter. Væske og damp må ikke rettes mod udstyr med elektriske komponenter, såsom indersiden af ovne.
4. Fyldningsåbningen bør ikke åbnes under brug.
5. Brug **KUN** systemet til dets tilsigtede anvendelse.
6. Brug **IKKE** til opvarmning af et rum.
7. Brug **IKKE** udendørs.
8. Efterlad **IKKE** damp- og skrubbemoppen uden opsyn, når den er tilsluttet. Tag **ALTID** ledningen ud af stikkontakten, når apparatet ikke er i brug eller før eftersyn.
9. Lad **IKKE** børn bruge damp- og skrubbemoppen. Vær meget opmærksom, hvis apparatet anvendes i nærheden af børn, dyr eller planter.
10. Brug **KUN** som beskrevet i denne brugsanvisning.
11. Brug **KUN** tilbehør anbefalet af producenten.
12. Brug **IKKE**, hvis stikket eller ledningen er beskadiget. Hvis damp- og skrubbemoppen ikke virker, som den skal, eller er blevet tabt, beskadiget, efterladt udendørs eller nedsænket i vand, skal den indsendes til SharkNinja Europe Limited til undersøgelse og reparation. Forkert samling eller reparation kan medføre risiko for elektrisk stød eller personskade, når damp- og skrubbemoppen anvendes.
13. For at undgå risiko for elektrisk stød, må damp- og skrubbemoppen **IKKE** nedsænkes i vand eller eventuelle andre væsker.
14. Håndtér **IKKE** stikket eller damp- og skrubbemoppen med våde hænder, og betjen **IKKE** apparatet uden at bære sko.
15. Du skal **IKKE** trække eller bære apparatet i ledningen, bruge ledningen som håndtag, klemme ledningen i døre eller trække ledningen rundt om skarpe kanter eller hjørner. Lad **IKKE** damp- og skrubbemoppen køre ovenpå ledningen. Hold ledningen væk fra varme overflader.
16. Tag **IKKE** stikket ud ved at trække i ledningen. For at tage stikket ud skal du tage fat om det og trække det ud af stikkontakten. Brug **IKKE** forlængerledninger eller stikkontakter med utilstrækkelig strømbelastningsevne.
17. Kom **IKKE** genstande i dampdyseåbningerne. Stop brug, hvis dampdysen er tilstoppet.
18. Hold **IKKE** hænder eller fødder under damp- og skrubbemoppen, da den bliver meget varm.
19. Brug **KUN** damp- og skrubbemoppen på flade, vandrette overflader. Brug **IKKE** apparatet på vægge, diske eller vinduer.
20. Brug **IKKE** apparatet på læder, voksbehandlede møbler og gulve, syntetiske stoffer, fløj eller andre sarte materialer, der er følsomme overfor damp.
21. Tilsæt **IKKE** rengøringsmidler, parfumer med duft, olier eller andre kemikalier til det vand, som dampmoppen bruger, da det vil ugyldiggøre din garanti, og desuden kan det beskadige den eller gøre den usikker at bruge. Hvis du bor i et område med hårdt vand, anbefaler vi at bruge destilleret vand i din dampmoppe.

# GEM DISSE ANVISNINGER

## LÆS OMHYGGELIGT FØR BRUG

22. Opbevar eller efterlad **ALDRIG** damp- og skrubbemoppen med Dirt Grip-puden monteret, da dette kan beskadige overflader.
23. Træk damp- og skrubbemoppens stik ud af stikkontakten, og lad den køle ned, før du fjerner Dirt Grip-puden.
24. Træk damp- og skrubbemoppens stik ud af stikkontakten før rengøring. Brug en tør eller fugtig klud til at rense damp- og skrubbemoppen udvendigt. Hæld **IKKE** vand over damp- og skrubbemoppen og brug **IKKE** alkohol, benzin eller fortyndervæske til at rengøre den.
25. Der bør udvises ekstrem forsigtighed, når damp- og skrubbemoppen bruges til rengøring af trapper.
26. Brug **ALDRIG** damp- og skrubbemoppen uden påmonteret Dirt Grip-pude.
27. Sørg for, at arbejdsområdet er oplyst.
28. Opbevar damp- og skrubbemoppen indendørs på et køligt og tørt sted.
29. For at undgå overbelastning, må du **IKKE** sætte et andet apparat i den samme stikkontakt (samme kredsløb) som damp- og skrubbemoppen.
30. For at undgå skoldning, skal damp- og skrubbemoppen **ALTID** frakobles og afkøle, inden moppehovedet, tilbehør eller Dirt Grip-puder tages af eller udskiftes.
31. Din damp- og skrubbemoppe er beregnet til at rengøre hårde gulvoverflader, der kan tåle høj varme. Brug **IKKE** apparatet på ubeskyttet træ eller upolerede keramiske gulve. Glansen på overflader, der er behandlet med voks, eller på visse gulve, der ikke er behandlet med voks, kan forsvinde ved brug af varme og damp. Vi anbefaler, at du læser brugs- og vedligeholdelsesanvisningerne fra gulvproducenten, før damp- og skrubbemoppen anvendes. Apparatet må ikke betjenes, hvis det lækker.
32. Hold hår, løsthængende tøj, fingre og alle dele af kroppen væk fra åbninger og bevægelige dele.
33. Bær **IKKE** dampmoppen, mens den er i brug.

## HVAD DER FØLGER MED

- A** Dampmoppens håndtag
- B** Dampudløser
- C** Quick-release-ledningsholder
- D** Moppestang
- E** Vandbeholder
- F** Tilstandsknap
- G** Moppehoved
- H** Steam Blaster
- I** Dirt Grip Soft Scrub-puder

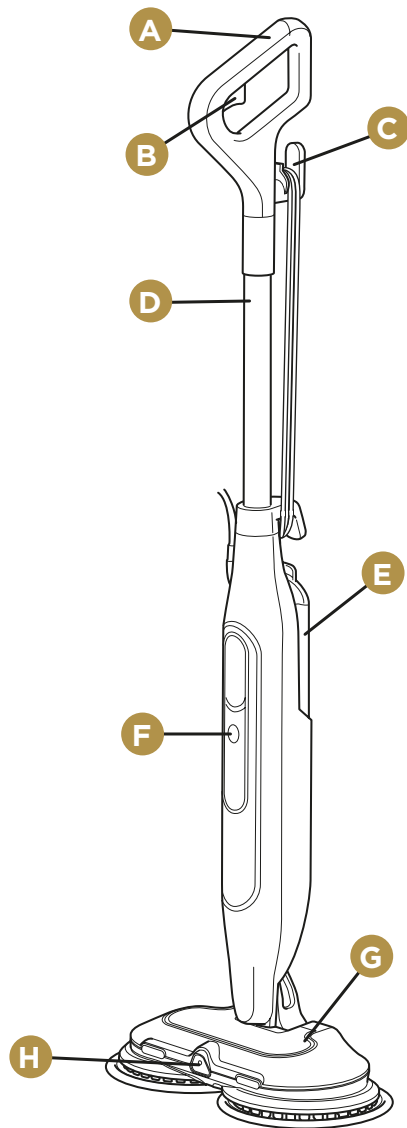
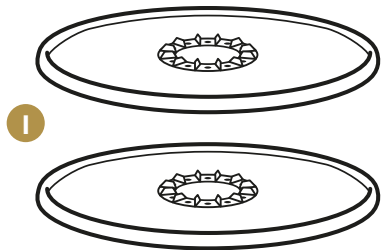

**Bemærk:** Find yderligere puder på [sharkclean.eu](http://sharkclean.eu)

## SAMLING AF DAMP- OG SKRUBBEMOPPEN

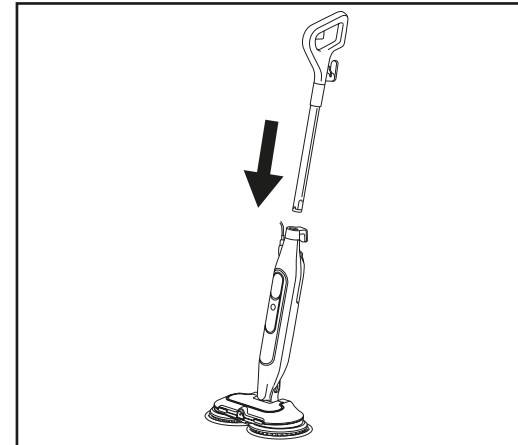

1. Sæt moppehåndtaget i dampmoppehuset, indtil det klikker på plads.

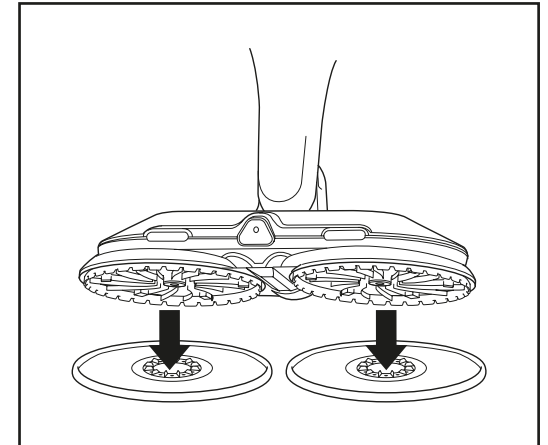

2. **Dirt Grip Soft Scrub-puderne** monteres ved at placere **BEGGE** puder fladt på gulvet med plastikringene opad. Justér enheden direkte over plastikringene på puderne. Sænk forsigtigt moppehovedet ned på puderne ved at trykke, indtil puderne sidder fast.

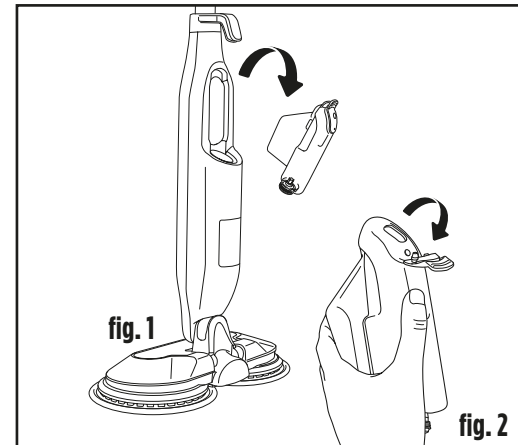

3. Træk stikket til dampmoppen ud, inden du fylder vandbeholderen. For at fjerne beholderen, skal du trække den ud og væk fra dampmoppehuset. Træk det øverste gummidæksel tilbage og fyld **KUN** beholderen med koldt vand eller vand ved normal temperatur.

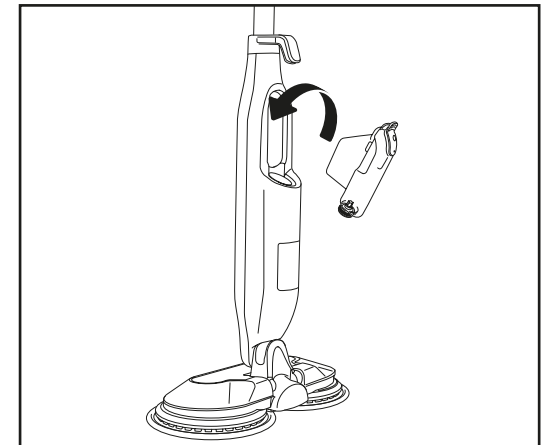

4. Når beholderen er fyldt, geninstallerer du den ved at sætte den tilbage i dampmoppehuset.

**Bemærk:** Tilsætning af kemikalier og rengøringsmidler (herunder eddike) kan beskadige dampmoppen og kan udgøre fare for dig, din familie og dine kæledyr.

## SÅDAN BRUGER DU DIN DAMP- OG SKRUBBEMOPPE

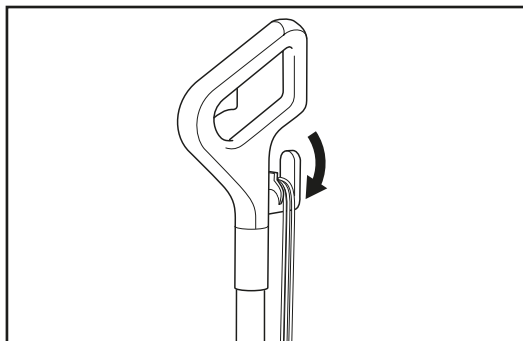

1. Drej quick-release-ledningsholderen for at rulle ledningen helt ud. Sæt stikket i en stikkontakt.

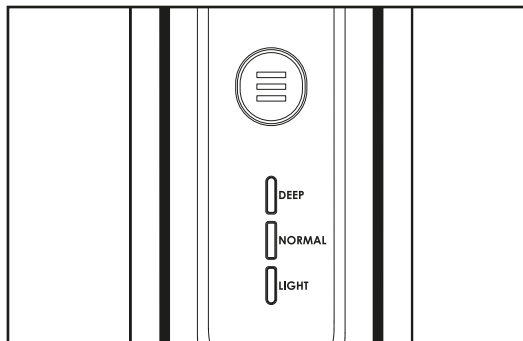

2. Når den er tilsluttet, vil moppen være i standbytilstand, og alle tre dampniveaulamper vil blinke. Tryk på tilstandsknappen for at vælge mellem niveauerne let, normal eller grundig, og vent derefter 20 sekunder på at damp frigives.

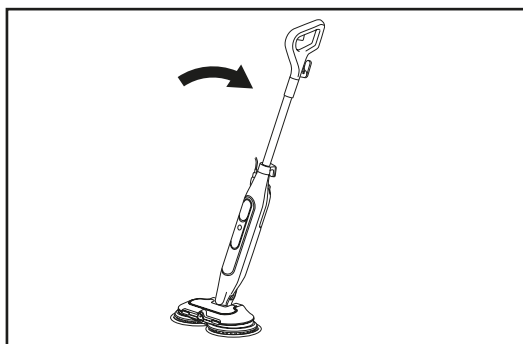



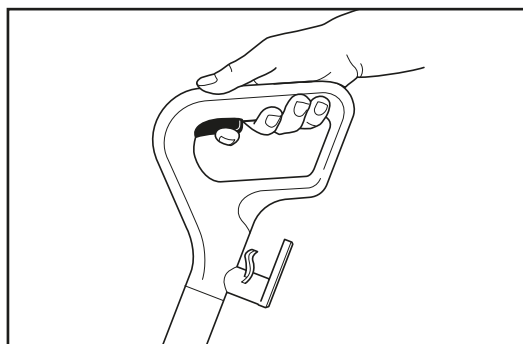





3. Vip håndtaget ned for at aktivere de roterende puder.



4. For at aktivere Steam Blaster skal du trykke på sprayudløseren på håndtaget for at fjerne svære pletter.

## INTELLIGENT STEAM CONTROL

Shark damp- og skrubbemoppen har tre unikke indstillinger for intelligent dampkontrol, så du kan vælge den ideelle mængde damp til hver rengøringsopgave. I **NORMAL**-tilstand vil puderne rotere hurtigere, og der produceres mere damp end i **LIGHT**-tilstand (let-tilstand). I **DEEP**-tilstand (grundig-tilstand) vil puderne rotere hurtigst, og den maksimale mængde damp produceres. Tryk på tilstandsknappen for at vælge dampmængden.

INDSTILLING	IDEEL TIL DISSE FORSEGLEDE OVERFLADER	ANBEFALET BRUG
 DEEP  NORMAL  LIGHT	Laminat Hårdt træ Vinyl	Rengøring af sart overflader. Let rengøring og afstøvning. Løsning og løft af let snavs.
 DEEP  NORMAL  LIGHT	Marmor Fliser Sten	Grundlæggende hverdagsrengøring. Rengøring af store områder. Rengøring af moderat og højt trafikerede områder.
 DEEP  NORMAL  LIGHT	Marmor Fliser Sten	At nå overflader, der er svære at rengøre. Vanskelig rengøring og fjernelse af fastsiddende snavs og pletter. Dybdegående rengøring af højt trafikerede områder. At bryde gennem store lag snavs og skidt og desinficere* gulve.

### STEAM BLASTER:

1. For målrettet håndtering af svært snavs med ekstra kraftig rengøringsevne, skal du flytte forsiden af mundstykket 5 til 10 cm fra snavsset (**fig. 3**), og derefter trykke og holde Steam Blaster-knappen nede efter behov. (Hold nede i længere tid ved svært snavs.)
2. Før du skrubber, skal du vente fem sekunder for at lade dampen trænge ind i snavsset.

**Tip:** For mere vanskeligt snavs, vent 20 sekunder eller mere.

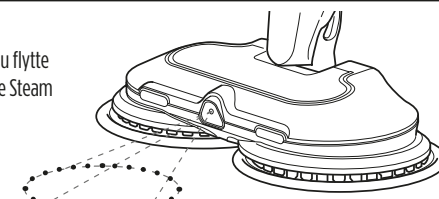

fig. 3

### FOR AT DESINFICERE GULVE:

1. Fastgør rene Dirt Grip Soft Scrub-puder til skrubbemoppehovedet.
2. Tilslut apparatet, vip moppehåndtaget ned mod dig selv, og tryk på tilstandsknappen for at vælge **NORMAL**-tilstand. Derefter begynder puderne at rotere.
3. Vent mindst 20 sekunder på at apparatet begynder at producere damp.
4. **For at gøre apparatet klar til at desinficere**, skal du begynde at moppe frem og tilbage på en forsvarligt forseglet hård gulvoverflade. Efter tre minutter er apparatet klar til desinficere.
5. Bevæg moppehovedet langsomt og jævnt over det område, der skal desinficeres, mens der påføres et kontinuerligt nedadgående tryk. Gentag langsomt, og sørg for at dække hele området, der skal desinficeres, med mindst 15 bevægelser.

\*Desinficeringsundersøgelser blev udført under kontrollerede testforhold. Sørg for at følge alle brugsanvisninger omhyggeligt for at desinficere fuldstændigt med moppehovedet indstillet til **NORMAL**-tilstand.

## SÅDAN VEDLIGEHOLDER DU DIN DAMPMOPPE

### EFTER BRUG OG OPBEVARING

1. Tryk på tilstandsknappen, indtil indstillingslamperne begynder at blinke for at vise, at du er i standbytilstand. Tag stikket ud af stikkontakten, og anbring dampmoppen i lodret position. Lad den afkøle helt. (fig. 4).
2. Når puderne er kølet helt af, fjerner du dem ved at trække dem af skiverne. Pas på skarpe kanter, så du ikke skader dine fingre. (fig. 5).
3. Når apparatet er afkølet, og dampen er blevet frigivet, skal vandbeholderen tømmes før opbevaring. Åbn beholderens låg, og hæld vandet ud i en vask eller et badekar. Luk dækslet, når alt vandet er hældt ud.
4. Før dampmoppen sættes til opbevaring, skal den først være afkølet og dampen frigivet. Lås dampmoppen i en oprejst position ved at løfte håndtaget, indtil stangen står lige op, vinkelret med gulvet. Opbevar apparatet låst i oprejst position på et tørt, beskyttet område (f.eks. i et skab eller hjørnet af et værelse) indtil næste brug.

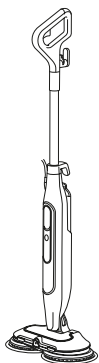

fig. 4

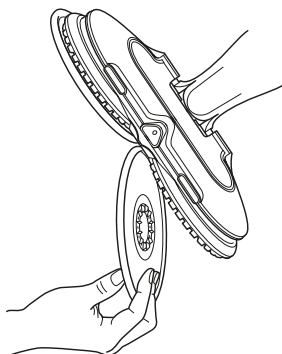

fig. 5

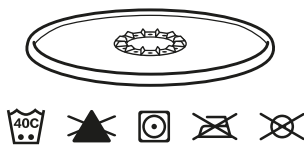

fig. 6

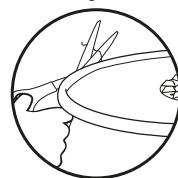

fig. 7

### VEDLIGEHOLDELSERVEJLEDNING TIL DIRT GRIP SOFT SCRUB-PUDER

#### Vedligeholdelse

Maskinvask Dirt Grip Soft Scrub-puderne separat med varmt vand og flydende vaskemiddel. Rengør ikke puderne i en opvaskemaskine, da nogle rengøringsmidler kan få puderne til at efterlade striber på gulvet.

#### BRUG ALDRIG BLEGEMIDDEL, VASKEPULVER ELLER SKYLLEMIDDEL

Dette vil beskadige Dirt Grip Soft Scrub-puderne eller efterlade en belægning, som vil reducere deres rengøringsdygtighed og sugedygtighed. Puderne skal lufttørres eller tørretumbles ved lav varme, da det vil forlængere mikrofibrerstoffets levetid. (fig. 6).

Løse fibre kan være et tegn på, at mikrofibrerstoffet er slidt. Træk **IKKE** i de løse fibre, da dette kan få vævningen til at gå op. Løse fibre skal blot klippes af med en saks. (fig. 7).

#### Udskiftning af Dirt Grip Soft Scrub-puder

For at opnå de bedste rengøringsresultater anbefales det at udskifte Dirt Grip Soft Scrub-puderne hver 3. til 4. måned ved normal brug. Som det gælder for alle stoffer, kan snavs, fedt, friktion og gentagen vask få fibrene til at gå i stykker, og du vil muligvis bemærke, at der skal bruges flere kræfter på at skubbe eller trække moppen.

Du kan købe nye Dirt Grip Soft Scrub-puder og andet tilbehør ved at besøge [sharkclean.eu](http://sharkclean.eu).

## FEJLFINDING

PROBLEM	MULIGE ÅRSAGER OG LØSNINGER
<b>Dampmoppen producerer ingen damp.</b>	Dampmoppen skal være korrekt tilsluttet en stikkontakt. Kontrollér sikringen eller hovedafbryderen eller prøv en anden stikkontakt. Sørg for, at vandbeholderen er fyldt, at apparatet er tilsluttet stikkontakten, og at tilstandsknappen lyser. Hvis indstillingslamperne er slukkede, skal du prøve en anden stikkontakt. Hvis indstillingslamperne blinker, skal du trykke på tilstandsknappen for at vælge en dampindstilling. Hvis indstillingslamperne lyser konstant, skal du vente 20 sekunder, indtil apparatet varmes op. Hvis dampmoppen stadig ikke producerer damp efter at have fulgt ovenstående trin, skal du kontakte kundeservice.
<b>Dampmoppen producerer kun damp i intervaller.</b>	Dette er normalt. Vælg NORMAL-indstillingen for at få mere regelmæssig damp. Sørg også for, at vandbeholderen er fyldt.
<b>Jeg kan ikke vælge en dampindstilling.</b>	Sørg for, at dampmoppen er tilsluttet, og at indstillingslamperne blinker. Hvis dampmoppen producerer damp, men indstillingslamperne er slukkede, skal du kontakte kundeservice.
<b>Gulvene er grumsede, sribede eller plettede efter dampning.</b>	Dirt Grip Soft Scrub-puderne er muligvis snavsede. Montér et rent sæt puder. Hvis Dirt Grip Soft Scrub-puderne er blevet vasket med vaskepulver, kan de være beskadigede og skal muligvis udskiftes. På grund af ophobede sæbe- eller fedtresten kan det være nødvendigt at rengøre gulvet flere gange med dampmoppen. I svære tilfælde kan det være nødvendigt at skylle gulvet med en blanding af én del eddike og to dele vand* (men kom <b>IKKE</b> rengøringsmidler eller kemikalier i dampmoppens vandbeholder). *Læs gulvproducentens pleje- og vedligeholdelsesanvisninger, inden du bruger eventuelle rengøringsmidler eller opløsningsmidler.
<b>Det er svært at skubbe eller trække moppen.</b>	Moppen er muligvis svær at skubbe eller trække, hvis Dirt Grip Soft Scrub-puderne ikke er våde nok. Det burde blive nemmere at bevæge moppen henover gulvet, når den har kørt i et par minutter. Hvis puderne er meget snavsede, kan det også være sværere at skubbe eller trække moppen. Vi anbefaler brug af rene puder.
<b>Roterende skiver drejer ikke eller slingrer.</b>	Dampmoppen kan være i oprejst position. Vip håndtaget ned for at bruge moppen. Dirt Grip Soft Scrub-puderne er muligvis ikke centreret. SLUK for strømmen, træk stikket til dampmoppen ud af stikkontakten, vent et øjeblik, så puderne kan afkøle, og montér derefter Dirt Grip Soft Scrub-puderne igen.
<b>Dampmoppen vibrerer eller slingrer.</b>	Dirt Grip Soft Scrub-puderne er ikke centreret på de roterende skiver. SLUK for strømmen og træk stikket til apparatet ud af stikkontakten, og vent til puderne er afkølet. Følg anvisningerne i afsnittet Samling af din damp- og skrubmoppe for at genmontere puderne.
<b>Dampmoppen slukker af sig selv.</b>	Hvis din dampmoppe slukker under brug, har den sandsynligvis brug for at afkøle. Udfør følgende trin, før du genstarter rengøringen: <ol style="list-style-type: none"> <li>1. Sluk for dampmoppen, træk den ud af stikkontakten og fjern puderne.</li> <li>2. Lad apparatet afkøle i min. 30 minutter.</li> <li>3. Sæt puderne på igen. Tilslut dampmoppen, vælg en damptilstand og begynd rengøringen.</li> </ol>

## OFTE STILLEDE SPØRGSMÅL

PROBLEM	MULIGE ÅRSAGER OG LØSNINGER
Kan jeg bruge dampmoppen på tæpper?	Nej, dampmoppen er ikke designet til rengøring af tæpper.
På hvilke overflader kan jeg bruge dampmoppen?	Dampmoppen er designet til at blive brugt på alle faste gulve med forseglede overflader. Vi anbefaler, at du læser brugs- og vedligeholdelsesanvisningerne fra din gulvproducent, før du bruger damp- og skrubbemoppen. <b>⚠ ADVARSEL: Brug IKKE på læder, voksbehandlede møbler eller gulve, syntetiske stoffer, fløjl eller andre sarte materialer, der er følsomme overfor damp.</b> <b>BEMÆRK:</b> Glansen på overflader, der er behandlet med voks, eller på visse gulve, der ikke er behandlet med voks, kan blive fjernet ved brug af varme og damp.
Kan jeg fylde andet end vand i dampmoppens vandbeholder?	Tilsæt <b>IKKE</b> rengøringsmidler, parfumer med duft, olier eller andre kemikalier til det vand, der bruges i dette apparat, da det vil ugyldiggøre din garanti, og desuden kan det beskadige apparatet eller gøre det usikkert at bruge. Vi anbefaler at bruge destilleret vand i dampmoppen.
Jeg kan ikke fjerne skaffet fra huset.	Før du fjerner skaffet, skal du trække strømtikket ud af apparatet. Derefter finder du det lille hul på apparatets bagside lige under ledningsholderen. Sæt en skruetrækker (eller tilsvarende tyndt redskab) ind i hullet, og tryk på den knap, der holder håndtaget på plads. Samtidig løftes håndtaget opad for at fjerne skaffet.

## TO (2) ÅRS BEGRÆNSET GARANTI

Forbrugere, der køber et produkt i EU, drager fordel af juridiske rettigheder i forbindelse med produktets kvalitet (dine lovbestemte rettigheder). Du kan gøre disse rettigheder gældende over for forhandleren. Hos Shark® er vi dog så sikre på vores produkters kvalitet, at vi giver dig en fabriksgaranti på to år. Disse vilkår og betingelser vedrører kun vores fabriksgaranti – dine lovbestemte rettigheder påvirkes ikke. Vilkårene nedenunder beskriver betingelserne og omfanget af vores garanti. De påvirker ikke dine lovbestemte rettigheder eller din forhandlers forpligtelser og din kontrakt med denne.

### Shark®-garantier

Dit Shark-apparat udgør en betydelig investering. Din nye apparat skal fungere korrekt så længe som muligt. Garantien, der følger med apparatet, er vigtig at tage i betragtning, da den afspejler, hvor megen tilltro producenten har til produktet og fabrikationskvaliteten. Hvert Shark®-apparat leveres med en garanti, der omfatter gratis dele og arbejdskraft. Du kan finde online-support på [sharkclean.eu](http://sharkclean.eu)

### Hvordan registrerer jeg min Shark®-garanti?

Køb foretaget fra Shark-hjemmesiden registreres automatisk for den garanti på to år. Du kan registrere din garanti online inden for 28 dage efter købet. For at spare tid skal du vide følgende om din damp- og skrubbemoppe:

- Dato for købet af apparatet (kvittering eller leveringseddel Besøg [sharkclean.eu](http://sharkclean.eu) for at registrere online.

### VIGTIGT:

- Garantien vil kun dække dit produkt fra købsdatoen.
- Behold altid kvitteringen. Kvitteringen skal bruges til at bekræfte de oplysninger, du har givet os, hvis der skulle være behov for at bruge garantien. Hvis en gyldig kvittering ikke kan fremvises, kan det gøre din garanti ugyldig.

### Hvad er fordelene ved at registrere min gratis Shark-garanti?

Når du registrerer din garanti, har vi dine oplysninger ved hånden, hvis der nogensinde skulle være behov for at komme i kontakt med hinanden. Du kan også modtage råd, om hvordan du får det bedste ud af din Shark-enhed og høre de seneste nyheder om ny Shark®-teknologi og udgivelser. Registreres garantien online, får du straks bekræftelse på, at vi har modtaget dine oplysninger.

### Hvor længe er nye Shark-apparater dækket af garantien?

Vores tillid til vores design- og kvalitetskontrol betyder, at der er to års garanti på din nye Shark-enhed.

### Hvad dækker den gratis Shark-garanti?

Reparation eller udskiftning af Shark-apparatet (efter Sharks valg) inklusive alle dele og alt arbejde. En Shark-garanti er en udvidelse af dine lovbestemte rettigheder som kunde.

### Hvad dækker den gratis Shark-garanti ikke?

1. Normal slitage af sliddele (såsom tilbehør). Reservedele kan købes på [sharkclean.eu](http://sharkclean.eu)
2. Skader forårsaget af forkert brug, misbrug, uagtsom håndtering, manglende udførelse af nødvendig vedligeholdelse eller skade på grund af forkert håndtering under transport.
3. Skader forårsaget af vedligeholdelse, der ikke er godkendt af Shark.

### Hvor kan jeg købe originale Shark-dele og tilbehør?

Shark-dele og tilbehør er udviklet af de samme teknikere, der også har udviklet Shark-enheden. Du finder et komplet udvalg af Shark-reservedele og reservedele/tilbehør til alle Shark-maskiner på [sharkclean.eu](http://sharkclean.eu) Husk, at skader forårsaget af brug af uoriginale Shark-dele muligvis ikke er dækket af din garanti.

# VIELEN DANK

für den Kauf des Shark Dampf- und Schrubb-Mopps



**TIPP:** Sie finden die Modell- und Seriennummer auf dem Etikett mit dem QR-Code auf der Rückseite des Geräts.

## REGISTRIEREN SIE IHREN KAUF

 [sharkclean.eu/register-guarantee](https://sharkclean.eu/register-guarantee)

 Scannen Sie den QR-Code mit einem mobilen Gerät

Vorteile der Registrierung Ihres Produkts und der Erstellung eines Kontos:

- Sie erhalten einfach und schnell Produktsupport und Zugriff auf Garantieinformationen.
- Sie erhalten Zugang zu Anleitungen zur Fehlerdiagnose und -behebung und Produktpflege.
- Sie gehören zu den Ersten, die über exklusive Produkt-Werbeaktionen informiert werden.

## BEWAHREN SIE FOLGENDE INFORMATIONEN GUT AUF

Modellnummer: \_\_\_\_\_

Seriennummer: \_\_\_\_\_

Kaufdatum: \_\_\_\_\_  
(Beleg aufbewahren)

Gekauft bei: \_\_\_\_\_

## TECHNISCHE DATEN:

Netzspannung: 220-240V, 50-60Hz

Watt: 1120 W

Wasserfüllmenge: 350 ml (11,8 oz)

## BITTE AUFMERKSAM DURCHLESEN UND ZUR INFORMATION AUFBEWAHREN.

Diese Bedienungsanleitung hilft Ihnen dabei, alle Funktionen und Merkmale Ihres neuen Dampf- und Schrubb-Mopps zu verstehen.

Falls Sie Fragen haben, kontaktieren Sie bitte unseren Kundenservice unter der Rufnummer +49 0800 000 9063.

# INHALTSVERZEICHNIS

<b>Wichtige Sicherheitshinweise</b> .....	<b>28</b>
<b>Lieferumfang</b> .....	<b>30</b>
<b>Zusammenbau Ihres Dampf- und Schrubb-Mopps</b> . . . . .	<b>31</b>
<b>Verwendung Ihres Dampf- und Schrubb-Mopps</b> . . . . .	<b>32</b>
<b>Intelligente Dampfsteuerung</b> .....	<b>33</b>
<b>Pflege Ihres Dampf- und Schrubb-Mopps</b> . . . . .	<b>34</b>
<b>Fehlerdiagnose und -behebung</b> .....	<b>35</b>
<b>Häufig gestellte Fragen</b> .....	<b>36</b>
<b>Garantie</b> .....	<b>37</b>



Die entsprechende Markierung zeigt an, dass dieses Produkt nicht mit dem normalen Haushaltsmüll entsorgt werden darf. Indem Sie sicherstellen, dass dieses Gerät korrekt entsorgt wird, helfen Sie mit, potentiellen negativen Folgen für die Umwelt und die menschliche

Gesundheit vorzubeugen, und Sie tragen verantwortlich dazu bei, dass Materialien nachhaltig wiederverwendet werden. Benutzen Sie bitte für die Rückgabe des Altgeräts entsprechende Rückgabe- und Sammelsysteme oder kontaktieren Sie den Einzelhändler, bei dem Sie das Gerät gekauft haben. Diese können dieses Produkt für ein umweltfreundliches Recycling zurücknehmen.

Vielen Dank für den Kauf des Shark Dampf- und Schrubb-Mopps.

Die vorliegende Bedienungsanleitung soll helfen, sich vollständig mit dem neuen Shark® Dampfreiniger vertraut zu machen. Bitte lesen Sie die Anleitung aufmerksam durch und bewahren Sie diese zum Nachschlagen auf.

Eine Liste mit den mit diesem Modell mitgelieferten Zubehörteilen finden Sie auf der Innenlasche des Kartons.

Falls Sie Fragen zum Shark Dampf- und Schrubb-Mopp haben, kontaktieren Sie bitte den Shark® Kundenservice unter der Rufnummer +49 0800 000 9063.



# WICHTIGE SICHERHEITSHINWEISE

## NUR FÜR DEN HAUSGEBRAUCH

**⚠️ WARNUNG** Dieses Gerät darf von Personen mit verminderten physischen, sensorischen oder geistigen Fähigkeiten oder Mangel an Erfahrung und Kenntnissen nur unter Aufsicht oder nach ausreichender Einweisung durch eine für die Sicherheit verantwortliche Person benutzt werden. Kinder dürfen dieses Gerät nicht benutzen oder damit spielen. Um das Gerät während der Benutzung außerhalb der Reichweite von Kindern zu halten, müssen diese unbedingt beaufsichtigt werden. Bitte beachten Sie unbedingt die Pflege- und Gebrauchsanleitung des Bodenherstellers, bevor Sie Ihren Dampf- und Schrubb-Mopp verwenden.

**⚠️ WARNUNG:** Verbrühungsgefahr. Der aus dem Dampfreiniger austretende Dampf ist sehr heiß und es besteht Verbrühungsgefahr. Bitte gehen Sie bei der Benutzung stets vorsichtig mit Ihrem Dampf- und Schrubb-Mopp um.

**⚠️ WARNUNG:** Den Dampfreiniger von Kindern fernhalten.

**⚠️ WARNHINWEIS:** Kinder müssen beaufsichtigt werden, damit sie nicht mit dem Gerät spielen.

1. Dieses Gerät kann unter Aufsicht oder nach ausreichender Einweisung von Personen mit verminderten physischen, sensorischen oder geistigen Fähigkeiten oder einem Mangel an Erfahrung und Kenntnissen verwendet werden, wenn sie die damit verbundenen Risiken kennen. Reinigung und durch den Anwender vorzunehmende Wartungsarbeiten sollten nicht von Kindern ausgeführt werden. Kinder dürfen keinen Zugriff auf das Gerät und das Kabel haben. Dieses Produkt darf **NICHT** als Spielzeug verwendet werden. Falls das Gerät in der Nähe von Kindern betrieben werden soll, müssen diese unbedingt beaufsichtigt werden.
2. Halten Sie das Gerät von Kindern fern, während es an einen Stromkreis angeschlossen ist oder sich abkühlt.
3. Neigen oder kippen Sie den Dampf- und Schrubb-Mopp im Betrieb **NIEMALS** zur Seite und richten Sie den Dampf unter keinen Umständen auf Menschen, Tiere oder Pflanzen. Die Flüssigkeit bzw. der Dampf darf nicht auf Geräte mit elektrischen/elektronischen Bauteilen gerichtet werden, wie beispielsweise in das Innere von Backöfen.
4. Die Einfüllöffnung darf während des Betriebs nicht geöffnet werden.
5. Verwenden Sie das Gerät **AUSSCHLIESSLICH** für den vorgesehenen Verwendungszweck.
6. **NIEMALS** zum Beheizen von Räumen verwenden.
7. Benutzen Sie das Gerät **KEINESFALLS** im Freien.
8. Lassen Sie den Dampf- und Schrubb-Mopp **KEINESFALLS**

unbeaufsichtigt, während er eingesteckt ist. Ziehen Sie **IMMER** das Stromkabel aus der Steckdose, wenn das Gerät nicht verwendet wird sowie vor Wartungsarbeiten.

9. Kinder dürfen den Dampf- und Schrubb-Mopp **KEINESFALLS** benutzen. Wenn das Gerät in der Nähe von Kindern, Haustieren oder Pflanzen betrieben wird, ist besondere Aufmerksamkeit erforderlich.
10. Verwenden Sie das Gerät **NUR** wie in diesem Handbuch beschrieben.
11. Benutzen Sie **NUR** die vom Hersteller empfohlenen Zubehörteile.
12. Benutzen Sie das Gerät **KEINESFALLS** mit einem beschädigten Netzkabel oder Stecker. Falls der Dampf- und Schrubb-Mopp nicht wie erwartet funktioniert oder wenn er fallengelassen, beschädigt, im Freien gelassen oder in Wasser getaucht wurde, senden Sie ihn zur Überprüfung oder Reparatur an SharkNinja Europe Limited zurück. Durch falschen Zusammenbau oder unsachgemäße Reparaturen kann es zu Stromschlägen oder Verletzungen kommen, wenn der Dampf- und Schrubb-Mopp verwendet wird.
13. Um Stromschläge zu vermeiden, tauchen Sie den Dampf- und Schrubb-Mopp **NIEMALS** in Wasser oder andere Flüssigkeiten.
14. Fassen Sie den Stecker oder den Dampf- und Schrubb-Mopp **KEINESFALLS** mit nassen Händen an und betreiben Sie ihn niemals barfuß.
15. Tragen oder ziehen Sie das Gerät **NIEMALS** am Stromkabel, verwenden Sie das Stromkabel nicht als Greifvorrichtung, klemmen Sie es nicht in Türen ein und führen Sie es nicht um scharfe Ecken und Kanten. Den Dampf- und Schrubb-Mopp **NICHT** über Kabel führen. Halten Sie das Netzkabel von heißen Oberflächen fern.
16. Ziehen Sie **NICHT** am Stromkabel, um den Stecker herauszuziehen. Ziehen Sie das Netzkabel immer am Stecker aus der Steckdose. Verwenden Sie **KEINE** Verlängerungskabel oder Steckdosen mit unzureichender Belastbarkeit.

# BEWAHREN SIE DIESE ANLEITUNG AUF

## VOR GEBRAUCH BITTE SORGFÄLTIG DURCHLESEN

17. Stecken Sie **NIEMALS** Gegenstände in die Öffnungen der Dampfdüse. Stoppen Sie den Betrieb, wenn die Dampfdüse blockiert ist.
18. Halten Sie Hände oder Füße **NICHT** unter den Dampf- und Schrubb-Mopp, da er sehr heiß wird.
19. Verwenden Sie den Dampf- und Schrubb-Mopp **NUR** auf glatten, horizontalen Flächen. Nutzen Sie das Gerät **NICHT** zur Reinigung von Wänden, Theken oder Fenstern.
20. Verwenden Sie das Gerät **KEINESFALLS** auf Leder, gewachsenen Möbeln, synthetischen Stoffen, Samt oder anderen empfindlichen Materialien, die keinen Dampf vertragen.
21. Geben Sie **KEINESFALLS** Reinigungslösungen, Parfüm, Öl oder andere Chemikalien in das Wasser des Dampfmopps, da dadurch Ihre Garantie erlischt und dies zu Schäden am Dampfreiniger und zu einem unsicheren Betrieb führen kann. Wenn Sie in einer Region mit kalkhaltigem Wasser leben, empfehlen wir die Verwendung von destilliertem Wasser im Dampfreiniger.
22. Lassen Sie **NIEMALS** den Dampf- und Schrubb-Mopp an einer Stelle stehen, wenn das Dirt Grip Pad angebracht ist, da dies Oberflächen beschädigen kann.
23. Trennen Sie den Dampf- und Schrubb-Mopp vom Strom und lassen Sie ihn abkühlen, bevor Sie das Dirt Grip Pad entfernen.
24. Ziehen Sie vor der Reinigung den Netzstecker des Dampf- und Schrubb-Mopps aus der Steckdose. Verwenden Sie zur äußerlichen Reinigung ein trockenes oder leicht feuchtes Tuch. Gießen Sie **NIEMALS** Wasser auf den Dampf- und Schrubb-Mopp und verwenden Sie keinen Alkohol, Benzin oder Lackverdünner, um ihn zu reinigen.
25. Bitte gehen Sie besonders vorsichtig vor, wenn Sie mit dem Dampf- und Schrubb-Mopp Treppen reinigen.
26. Verwenden Sie den Dampf- und Schrubb-Mopp **NIEMALS** ohne das Dirt Grip Pad.
27. Ihr Arbeitsbereich sollte stets gut ausgeleuchtet sein.
28. Lagern Sie den Dampf- und Schrubb-Mopp an einem kühlen, trockenen Ort.
29. Um eine Überlastung des Stromkreises zu vermeiden, sollten Sie außer dem Dampf- und Schrubb-Mopp **KEIN** anderes Gerät an eine Steckdose des gleichen Stromkreises anschließen.

30. Zur Vermeidung von Verbrühungen müssen Sie immer erst den Stecker aus der Steckdose ziehen und warten, bis der Dampf- und Schrubb-Mopp abgekühlt ist, bevor Sie Bodendüse, Zubehör oder Dirt Grip Pads entfernen oder auswechseln.
31. Ihr Dampf- und Schrubb-Mopp ist für die Reinigung harter, hitzebeständiger Böden ausgelegt. Verwenden Sie den Dampfreiniger **NICHT** für unversiegelte Holzböden oder unglasierte Keramikböden. Bei gewachsenen Böden, ggf. auch bei einigen ungewachsenen Böden, verschwindet durch die Heißdampfreinigung unter Umständen der Glanz. Bitte beachten Sie unbedingt die Pflege- und Gebrauchsanleitung des Bodenherstellers, bevor Sie Ihren Dampf- und Schrubb-Mopp verwenden. Verwenden Sie das Gerät nicht, wenn es undicht ist.
32. Halten Sie Haare, lose Kleidung, Finger und Körperteile von Öffnungen und beweglichen Teilen fern.
33. Tragen Sie den Dampfreiniger **NICHT**, während er in Betrieb ist.

## LIEFERUMFANG

- A** Stielgriff des Dampfreinigers
- B** Dampfauslöser
- C** Schnelltrennbare Kabelhalterung
- D** Stiel
- E** Wassertank
- F** Modus-Taste
- G** Bodendüse
- H** Dampfblaster
- I** Dirt Grip Soft-Scrub-Pads

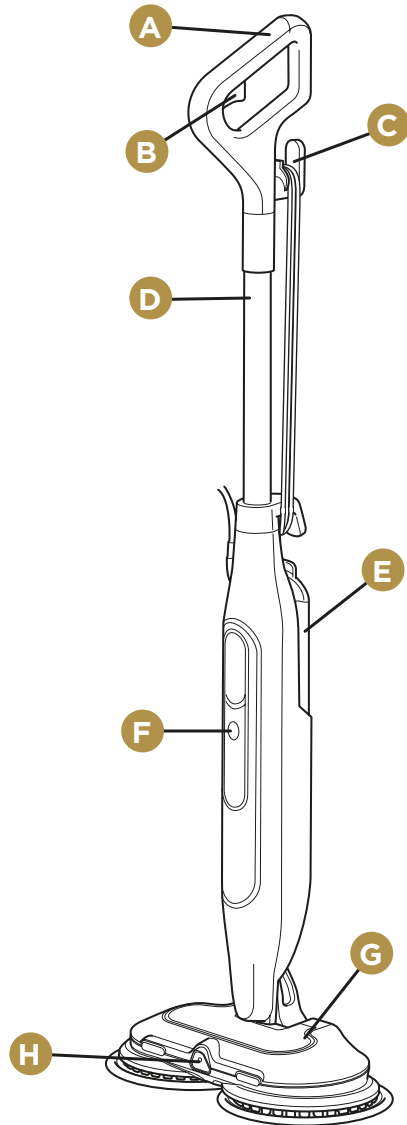
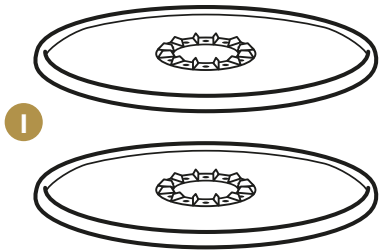

**Hinweis:** Weitere Pads erhalten Sie auf [sharkclean.eu](http://sharkclean.eu)

## ZUSAMMENBAU IHRES DAMPF- UND SCHRUBB-MOPPS

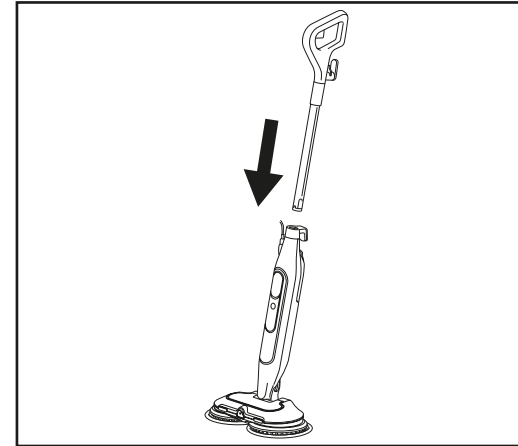

1. Führen Sie den **Stielgriff des Dampfreinigers** in das **Gehäuse des Dampfreinigers** ein, bis er einrastet.

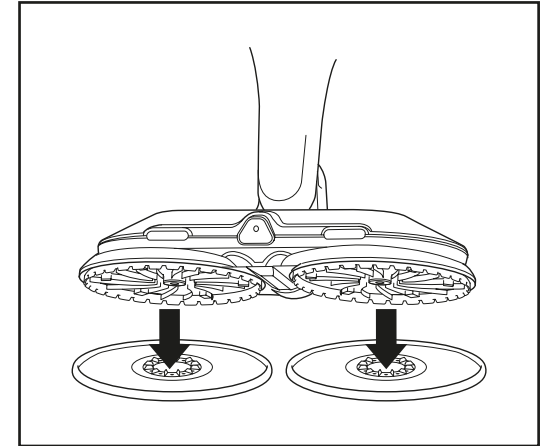

2. Um die **Dirt Grip Soft-Scrub-Pads** zu befestigen, **BEIDE** Pads flach auf den Boden legen, wobei die Kunststoffringe nach oben zeigen müssen. Richten Sie das Gerät direkt über den Kunststoffringen auf den Pads aus. Senken Sie die **Bodendüse** vorsichtig auf die Pads und drücken Sie, bis die Pads befestigt sind.

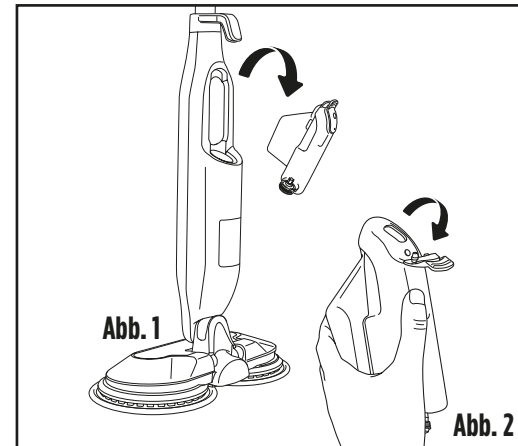

3. Ziehen Sie den **Stecker des Dampfreinigers** vor dem Füllen des Wassertanks aus der Steckdose. Um den Wasserbehälter abzunehmen, ziehen Sie ihn heraus, weg vom Gehäuse des Dampfreinigers. Ziehen Sie den oberen Gummifülldeckel zurück und füllen Sie ihn **NUR** mit kaltem oder normal temperiertem Wasser.

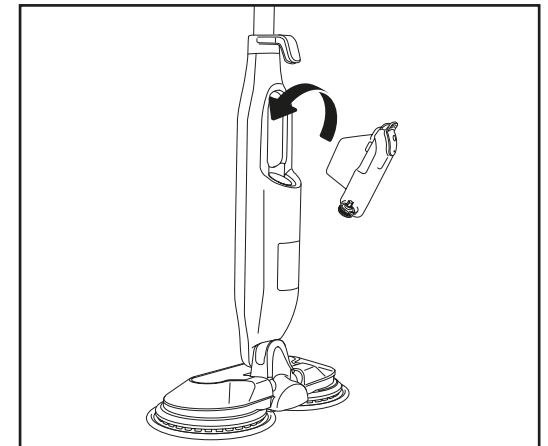

4. Wenn der Behälter gefüllt ist, setzen Sie ihn wieder in das Gehäuse des Dampfreinigers ein.

**Hinweis:** Die Zugabe von Chemikalien oder Reinigungslösungen (einschließlich Essig) kann den Dampfreiniger beschädigen und eine Gefahr für Sie, Ihre Familie und Ihre Haustiere darstellen.



## VERWENDUNG IHRES DAMPF- UND SCHRUBB-MOPPS

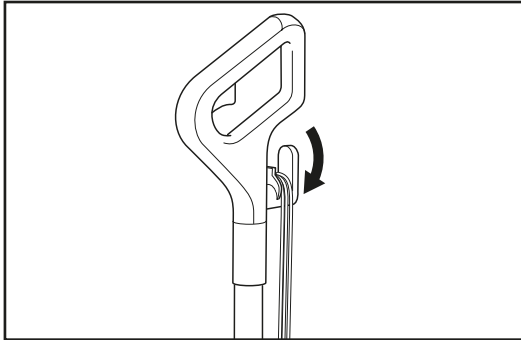

1. Drehen Sie die schnelltrennbare Kabelhalterung, um das Stromkabel vollständig abzuwickeln. Stecken Sie den Netzstecker in eine Steckdose.

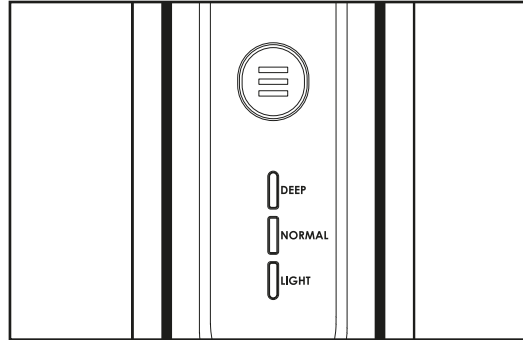

2. Sobald der Netzstecker in der Steckdose ist, befindet sich der Mopp im Standby-Modus und alle drei Leuchten für die Dampfstufe blinken. Drücken Sie die Modus-Taste, wählen Sie die Stufe „Leicht“, „Normal“ oder „Stark“ und warten Sie 20 Sekunden, bis Dampf austritt.

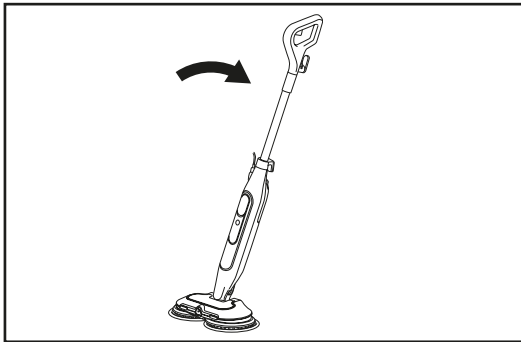

3. Lehnen Sie den Griff nach unten, um die rotierenden Pads zu aktivieren.

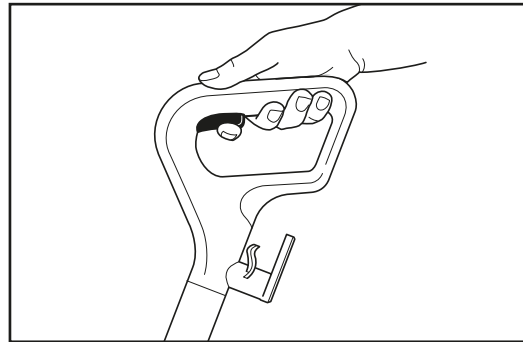

4. Zur Aktivierung des Dampfblasters drücken Sie den Sprühauslöser am Griff, um hartnäckige Verschmutzungen mit kraftvollem Strahl zu beseitigen.

## INTELLIGENTE DAMPFSTEUERUNG

Der Shark Dampf- und Schrubb-Mopp verfügt über drei verschiedene intelligente Einstellungen zur Dampfsteuerung, sodass Sie für jede Reinigungsaufgabe die ideale Dampfmenge auswählen können. Im **NORMAL**-modus drehen sich die Pads schneller und es wird mehr Dampf erzeugt als im **LIGHT**-modus (Leichtmodus). Im **DEEP**-modus (stark-modus) drehen sich die Pads am schnellsten und die maximale Menge an Dampf wird erzeugt. Drücken Sie die Modus-Taste und wählen Sie die Dampfstufe.

EINSTELLUNG	IDEAL FÜR DIESE VERSIEGELTEN FLÄCHEN	EMPFOHLENE VERWENDUNG
 DEEP  NORMAL  LIGHT	Laminat Parkett Vinyl	Reinigen empfindlicher Oberflächen Leichtes Reinigen und Entstauben Lösen und Entfernen von leichter Verschmutzung
 DEEP  NORMAL  LIGHT	Marmor Fliese Stein	Grundreinigung, tägliche Reinigung Reinigen großer Bereiche Reinigen von mäßig und stark frequentierten Flächen
 DEEP  NORMAL  LIGHT	Marmor Fliese Stein	Erreichen schwer zu reinigender Flächen Stärkere Reinigung und Entfernen von festsitzenden Verschmutzungen und Flecken Kraftvolle Reinigung von stark frequentierten Flächen Beseitigen starker Verschmutzungen und Desinfizieren* von Fußböden

## DAMPFBLASTER:

1. Um besonders hartnäckige Verschmutzungen mit einem kraftvollen Strahl zu entfernen, bewegen Sie die Vorderseite der Düse 5 bis 10 cm vor die Verschmutzung (**Abb.3**), dann drücken Sie die Dampfblaster-Taste und halten sie nach Bedarf gedrückt. (Bei besonders hartnäckigen Verschmutzungen entsprechend länger gedrückt halten.)
2. Bevor Sie schrubben, warten Sie 5 Sekunden, damit der Dampfstoß in die Verunreinigung eindringen kann.

**Tipp:** Bei schwierigen Verschmutzungen 20 Sekunden oder länger warten.

## ZUR DESINFEKTION VON BÖDEN\*:

1. Befestigen Sie die Dirt Grip Soft-Scrub-Pads an der Schrubber-Bodendüse.
2. Schließen Sie das Gerät an, lehnen Sie den Mopp-Griff zu Ihnen nach unten und drücken Sie die Modus-Taste, um die **NORMAL**-Einstellung auszuwählen. Die Pads beginnen, sich zu drehen.
3. Warten Sie 20 Sekunden, bis das Gerät Dampf erzeugt.
4. **Um das Gerät für die Desinfektion bereit zu machen**, beginnen Sie mit der Reinigung eines geeigneten versiegelten Bodens, indem Sie das Gerät vor und zurück bewegen. Nach drei Minuten kann das Gerät zum Desinfizieren verwendet werden.
5. Bewegen Sie die Bodendüse langsam und gleichmäßig über die zu desinfizierende Fläche, wobei Sie kontinuierlichen Abwärtsdruck ausüben. Wiederholen Sie den Vorgang langsam, achten Sie dabei darauf, dass der Dampfreiniger mindestens 15 Mal über den zu desinfizierenden Bereich geführt wird.

\* Desinfektionsstudien wurden unter kontrollierten Testbedingungen durchgeführt. Achten Sie darauf, alle Anweisungen sorgfältig zu befolgen, um eine vollständige Desinfektion zu erreichen. Die Bodendüse muss sich dazu im NORMAL-Modus befinden.



Abb.3

## PFLEGE IHRES DAMPF- UND SCHRUBB-MOPPS

## NACH DEM GEBRAUCH UND LAGERUNG

1. Drücken Sie die Modus-Taste, bis die Einstellungsleuchten blinken und anzeigen, dass sich das Gerät im Standby-Modus befindet. Ziehen Sie den Stecker aus der Steckdose und stellen Sie den Dampfreiniger aufrecht hin. Lassen Sie ihn zunächst vollständig abkühlen. (Abb. 4).
2. Wenn die Pads vollständig abgekühlt sind, entfernen Sie sie, indem Sie sie von den Scheiben abziehen. Achten Sie auf scharfe Kanten, um Verletzungen an den Fingern zu vermeiden. (Abb. 5).
3. Nachdem das Gerät abgekühlt ist und der Dampf abgelassen wurde, leeren Sie vor der Lagerung den Wasserbehälter. Den Deckel des Wasserbehälters öffnen und das Wasser in ein Waschbecken oder eine Badewanne gießen. Nachdem das gesamte Wasser abgelassen ist, den Deckel schließen.
4. Zur Aufbewahrung des Dampfreinigers warten Sie, bis das Gerät abgekühlt und der Dampf abgelassen ist. Rasten Sie den Dampfreiniger in aufrechter Standposition ein, indem Sie den Griff hochziehen, bis der Stiel gerade und senkrecht zum Boden steht. Bewahren Sie das Gerät bis zur nächsten Verwendung in aufrechter Position eingerastet an einem trockenen, geschützten Ort (z. B. in einem Schrank oder in der Ecke eines Raumes) auf.

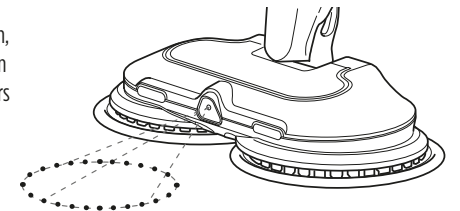

Abb. 4



Abb. 5

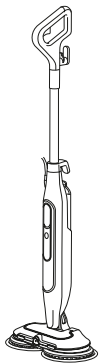

Abb. 4

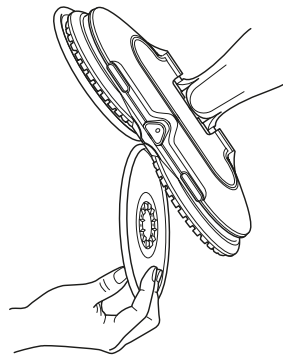

Abb. 7

## PFLEGEANLEITUNG FÜR Dirt Grip SOFT-SCRUB-PADS

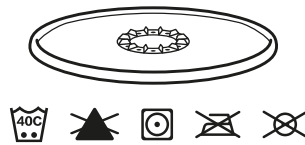
## Pflege

Waschen Sie die Dirt Grip-Scrub-Pads separat mit warmem Wasser und Flüssigwaschmittel in der Waschmaschine. Waschen Sie die Reinigungspads nicht in der Geschirrspülmaschine, da bestimmte Reinigungsmittel dazu führen können, dass die Pads Streifen auf dem Boden hinterlassen.

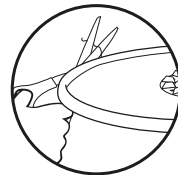
## VERWENDEN SIE KEINE BLEICHMITTEL, PULVERWASCHMITTEL ODER WEICHSPIÜLER

Dies kann Beschädigungen verursachen oder eine Beschichtung auf den Dirt Grip Soft-Scrub-Pads hinterlassen, welche die Reinigungsleistung und Saugfähigkeit der Pads beeinträchtigt. Die Pads sollten zum Trocknen auf die Leine gehängt oder mit geringer Hitze im Trockner getrocknet werden.

Dadurch verlängern Sie die Lebensdauer des Mikrofasermaterials. (Abb. 6).

Lose Fasern können auf Verschleiß des Mikrofasermaterials hinweisen. Ziehen Sie **NICHT** an losen Fasern, da sich das Gewebe auflösen kann. Kürzen Sie lose Fäden einfach mit der Schere. (Abb.7).

## Austauschen der Dirt Grip Soft-Scrub-Pads

Für optimale Reinigungsergebnisse empfehlen wir, die Dirt Grip Soft-Scrub-Pads bei normaler Benutzung alle 3 bis 4 Monate auszutauschen. Genau wie bei anderen Stoffen auch können Schmutzpartikel, Fett, Reibungskräfte und wiederholtes Waschen zum Verschleiß der Fasern führen. Möglicherweise stellen Sie dann fest, dass das Schieben oder Ziehen des Mopps anstrengender wird.

Dirt Grip Soft-Scrub-Pads zum Auswechseln und weiteres Zubehör sind auf [sharkclean.de](http://sharkclean.de) erhältlich.

## FEHLERBEHEBUNG

PROBLEM	MÖGLICHE URSACHEN UND LÖSUNGEN
<b>Der Dampfreiniger erzeugt keinen Dampf.</b>	Der Netzstecker des Dampfreinigers muss korrekt und sicher in einer elektrischen Steckdose eingesteckt sein. Prüfen Sie die Sicherung und ob die Steckdose angeschlossen ist, oder probieren Sie eine andere Steckdose. Achten Sie darauf, dass der Wasserbehälter gefüllt ist, der Netzstecker des Geräts in eine Steckdose eingesteckt ist und die Modus-Taste leuchtet. Wenn die Leuchten für die Einstellung nicht leuchten, versuchen Sie es mit einer anderen Steckdose. Wenn die Leuchten für die Einstellung blinken, drücken Sie die Modus-Taste, um eine Dampfeinstellung auszuwählen. Wenn die Leuchten für die Einstellung dauerhaft leuchten, warten Sie 20 Sekunden, bis sich das Gerät aufgeheizt hat. Sollte der Dampfreiniger nach den obigen Schritten keinen Dampf erzeugen, wenden Sie sich an den Kundenservice unter +49 0800 000 9063 oder <a href="http://www.sharkclean.de">www.sharkclean.de</a> .
<b>Der Dampfreiniger erzeugt nicht ständig Dampf.</b>	Das ist normal. Wählen Sie die Einstellung NORMAL, um einen gleichmäßigeren Dampfstrahl zu erhalten. Achten Sie außerdem darauf, dass der Wasserbehälter gefüllt ist.
<b>Ich kann keine Dampfeinstellung auswählen.</b>	Stellen Sie sicher, dass der Netzstecker des Dampfreinigers eingesteckt ist und die Leuchten für die Einstellung blinken. Wenn Ihr Dampfreiniger Dampf produziert, aber die Leuchten für die Einstellung nicht leuchten, rufen Sie den Kundenservice unter +49 0800 000 9063 an.
<b>Die Böden sind nach der Dampfreinigung stumpf, fleckig oder sie haben Streifen.</b>	Möglicherweise sind die Dirt Grip Soft-Scrub-Pads schmutzig. Ersetzen Sie die Pads durch einen sauberen Satz. Wenn Sie die Dirt Grip Soft-Scrub-Pads mit Pulverwaschmittel gewaschen haben, dann wurden sie vielleicht beschädigt und müssen ersetzt werden. Aufgrund von angesammelten Seifen- oder Fettrückständen kann der Boden mehrere Reinigungen mit dem Dampfreiniger erfordern. In sehr hartnäckigen Fällen müssen Sie unter Umständen den Boden mit einer Mischung aus einem Teil Essig und zwei Teilen Wasser* nachwischen (jedoch <b>KEINE</b> Reinigungslösung oder Chemikalien in den Wasserbehälter des Dampfreinigers füllen). * Lesen Sie sich die Pflege- und Instandhaltungsanweisungen des Bodenherstellers durch, bevor Sie Reinigungsprodukte oder -lösungen verwenden.
<b>Es ist schwer, den Mopp zu schieben oder zu ziehen.</b>	Der Mopp lässt sich möglicherweise nur schwer schieben oder ziehen, wenn die Dirt Grip Soft-Scrub-Pads nicht ausreichend feucht sind. Das Bewegen des Mopps über den Boden sollte nach einigen Minuten Betriebszeit leichter werden. Übermäßig schmutzige Pads könnten das Schieben oder Ziehen des Mopps ebenfalls erschweren. Wir empfehlen die Verwendung sauberer Pads.
<b>Die Drehscheiben drehen sich nicht oder wackeln.</b>	Der Dampfreiniger ist möglicherweise in aufrechter Position. Lehnen Sie den Griff nach unten, um den Mopp zu verwenden. Die Dirt Grip Soft-Scrub-Pads sind möglicherweise nicht mittig befestigt. Schalten Sie das Gerät AUS, trennen Sie den Dampfreiniger von der Steckdose, warten Sie, bis die Pads abgekühlt sind, und befestigen Sie dann die Dirt Grip Soft-Scrub-Pads erneut.
<b>Der Dampfreiniger vibriert oder wackelt.</b>	Die Dirt Grip Soft-Scrub-Pads sind nicht mittig auf den rotierenden Scheiben befestigt. Schalten Sie das Gerät AUS, ziehen Sie den Netzstecker aus der Steckdose und warten Sie, bis die Pads abgekühlt sind. Befolgen Sie die Anweisungen im Abschnitt „Zusammenbau Ihres Dampf- und Schrubb-Mopp“, um die Pads wieder zu befestigen.
<b>Der Dampf- und Schrubb-Mopp schaltet sich von selbst aus.</b>	Wenn sich Ihr Dampfreiniger während des Gebrauchs abschaltet, muss er wahrscheinlich abkühlen. Führen Sie die folgenden Schritte aus, bevor Sie erneut mit der Reinigung beginnen: 1. Schalten Sie den Dampfreiniger aus, ziehen Sie den Netzstecker und entfernen Sie die Pads. 2. Lassen Sie das Gerät circa 30 Minuten abkühlen. 3. Befestigen Sie die Pads wieder. Stecken Sie den Netzstecker des Dampfreinigers in eine Steckdose, wählen Sie einen Dampfmodus und beginnen Sie mit der Reinigung.

## HÄUFIG GESTELLTE FRAGEN

PROBLEM	MÖGLICHE URSACHEN UND LÖSUNGEN
Kann ich mit dem Dampfreiniger Teppiche reinigen?	Nein, der Dampfreiniger ist nicht für die Teppichreinigung gedacht.
Auf welchen Oberflächen kann ich den Dampfreiniger verwenden?	Der Dampfreiniger ist für alle versiegelten Hartbodenflächen konzipiert. Bitte beachten Sie unbedingt die Pflege- und Gebrauchsanleitung des Bodenherstellers, bevor Sie Ihren Dampf- und Schrubb-Mopp verwenden. <b>⚠️ WARNUNG: Verwenden Sie das Gerät KEINESFALLS auf Leder, gewachsen Möbeln, synthetischen Stoffen, Samt oder anderen empfindlichen Materialien, die keinen Dampf vertragen.</b> <b>HINWEIS:</b> Bei gewachsen Böden, ggf. auch bei einigen ungewachsen Böden, verschwindet unter Umständen der Glanz durch die Hitze oder den Dampf des Geräts.
Kann ich etwas anderes als Wasser in den Wasserbehälter des Dampfreinigers füllen?	Geben Sie <b>KEINESFALLS</b> Reinigungslösungen, Parfüm, Öl oder andere Chemikalien in das Wasser des Dampfreinigers, da dadurch Ihre Garantie erlischt und dies zu Schäden am Gerät und zu einem unsicheren Betrieb führen kann. Wir empfehlen die Verwendung von destilliertem Wasser im Dampfreiniger.
Der Stiel lässt sich nicht vom Hauptgerät abnehmen.	Vor dem Abnehmen des Stiels das Gerät vom Netz trennen. Suchen Sie die kleine Öffnung auf der Rückseite des Geräts, direkt unter der Kabelaufwicklung. Drücken Sie die Verriegelung in der Öffnung mit einem Schraubendreher (oder einem ähnlichen schmalen Werkzeug) nach innen, den Griff gut dabei festhalten. Ziehen Sie gleichzeitig den Griff nach oben, um den Stiel abzunehmen.

## ZWEI (2) JAHRE BESCHRÄNKTE GARANTIE FÜR S8201EU

Wenn Sie als Verbraucher ein Produkt in Deutschland kaufen, erhalten Sie automatisch Ihre gesetzlichen Gewährleistungsrechte hinsichtlich der Mangelfreiheit des jeweiligen Produktes. Sie können diese gesetzlichen Rechte Ihrem Einzelhändler, bei dem Sie das Produkt erworben haben, gegenüber geltend machen oder uns gegenüber, sofern Sie das Produkt direkt bei Shark erworben haben. Die Inanspruchnahme dieser gesetzlichen Rechte ist unentgeltlich.

Allerdings haben wir bei Shark so großes Vertrauen in die Qualität unserer Produkte, dass wir Ihnen eine zusätzliche Herstellergarantie von zwei (2) Jahren bieten. Diese Garantie schränkt Ihre gesetzlichen Rechte aus dem Kaufvertrag mit dem Einzelhändler, bei dem Sie das Produkt erworben haben, oder die Verpflichtungen Ihres Einzelhändlers aus dem Kaufvertrag mit ihm nicht ein. Das gilt auch gegenüber uns, wenn Sie das Produkt direkt von Shark erworben haben.

Nachfolgend werden die Bedingungen und der Umfang unserer Herstellergarantie beschrieben, die SharkNinja Germany GmbH, Rotfeder-Ring 9, 60327 Frankfurt am Main (Deutschland) gibt.

**Shark®-Garantie**

Ein Haushaltsgeschäft bedeutet eine beträchtliche Investition. Ihr neues Gerät sollte daher so lange wie möglich funktionieren. Die Garantie spielt dabei eine wichtige Rolle und spiegelt wider, wie viel Vertrauen der Hersteller in sein Produkt und die Herstellungsqualität hat.

**Wie lang ist die Garantie auf unsere Produkte?**

Da wir großes Vertrauen in unser Design und die Qualitätskontrolle setzen, ist die Garantie für Ihr Produkt für eine Dauer von zwei (2) Jahren ab dem Kaufdatum gültig.

**Wo ist die Garantie räumlich gültig?**

Bitte beachten Sie, dass die zwei Jahres-Garantie für alle Produkte Geltung hat, die bei einem Händler (online und offline) mit Sitz in der EU gekauft wurden.

**Wie mache ich die Garantie geltend?**

Wenden Sie sich hierzu bitte an unseren Kundendienst. Unsere Kundendienst-Helpline (0800 000 9063) ist von Montag bis Freitag von 9.00 bis 18.00 Uhr für Sie da. Der Anruf ist kostenlos, und Sie werden sofort zu einem Mitarbeiter von uns durchgestellt. Halten Sie hierzu auch bitte Ihren Kaufbeleg bereit. Bitte bewahren Sie den Kaufbeleg immer auf. Wenn ein Garantiefall eintritt, brauchen wir den Kaufbeleg, um zu prüfen, ob die Informationen, die Sie uns gegeben haben, korrekt sind. Wenn Sie keinen gültigen Kaufbeleg vorlegen können, verlieren Sie dadurch Ihren Garantieanspruch. Sie können unserem Kundendienst auch eine E-Mail an kundendienstde@sharkninja.com schicken. Bitte fügen Sie auch hier eine Kopie Ihres Kaufbeleges bei und schildern Sie uns Ihren Garantiefall so detailliert wie möglich.

Wenn Sie uns mit einem Garantieanspruch kontaktieren, werden wir in erster Linie entsprechende Fehlerbehebungsmaßnahmen mit Ihnen durchführen und, je nach Ergebnis, den weiteren Verlauf mit Ihnen besprechen. In den meisten Fällen werden wir Ihnen Ersatzteile schicken oder Ihr Gerät komplett ersetzen, falls der Fehler nicht mit einem Ersatzteil gelöst werden kann.

Sie erhalten auch Online-Unterstützung unter [www.sharkclean.eu](http://www.sharkclean.eu)

**Wie registriere ich meine Garantie?**

Sie können Ihre Garantie innerhalb von 28 Tagen ab dem Kaufdatum online registrieren.

Um Zeit zu sparen, halten Sie bitte die folgenden Informationen zu Ihrem Gerät bereit:

- Modellnummer
- Seriennummer (falls verfügbar)
- Kaufdatum des Produkts (Kauf- oder Lieferbeleg)

Um sich zu registrieren, besuchen Sie bitte [www.sharkclean.eu](http://www.sharkclean.eu)

**Welche Vorteile habe ich von der Registrierung meiner Garantie?**

Die Registrierung der Garantie ist keine Voraussetzung für deren Geltendmachung. Wenn Sie Ihre Garantie aber registrieren, können Sie auch unseren Newsletter mit Tipps, Ratschlägen und Gewinnspielen abonnieren.

Über den Newsletter erhalten Sie aktuelle Nachrichten zu neuen Technologien und Produkten von Shark. Wenn Sie Ihre Garantie online registrieren, erhalten Sie sofort eine Bestätigung, dass Ihre Daten bei uns eingegangen sind.

Details zu unserer Datenschutzrichtlinie finden Sie unter [www.sharkclean.eu](http://www.sharkclean.eu)

**Was wird durch die Garantie abgedeckt?**

Reparatur oder Ersatz Ihres Produkts (nach Wahl von uns), einschließlich aller Teile und der Arbeitszeit bei Konstruktions-, Material- und Verarbeitungsfehlern (inklusive Transport- und Versandkosten).

**Was wird durch die Garantien nicht abgedeckt?**

Normaler Verschleiß.

- Versehentliche Beschädigungen, Fehler, verursacht durch fahrlässigen Gebrauch oder nachlässige Pflege, Fehlbedienung, Vernachlässigung, achtlose oder unsachgemäße Handhabung des Haushaltsgeschäfts, die nicht in Übereinstimmung mit den Anweisungen in der mitgelieferten Bedienungsanleitung von Shark® zu Ihrem Gerät erfolgt.
- Gebrauch des Luftreinigers zu anderen Zwecken als dem normalen Gebrauch im Haushalt.
- Der Gebrauch von Teilen, die nicht in Übereinstimmung mit den Anweisungen in der Bedienungsanleitung montiert oder installiert wurden.
- Verwendung von Teilen und Zubehör, die keine Originalkomponenten von Shark® sind.
- Fehlerhafte Installation (außer, wenn die Installation von Shark durchgeführt wurde).
- Wenn Reparaturen oder Änderungen, die nicht von Shark und seinen Handelsvertretern oder Vertragshändlern, sondern von Dritten durchgeführt wurden, es sei denn, Sie können nachweisen, dass die Reparaturen oder Änderungen, die von anderen durchgeführt wurden, nicht mit dem Mangel zusammenhängen, für den Sie die erweiterte Garantie ausüben.

**Was geschieht, wenn meine Garantie ausläuft?**

Shark® stellt keine Geräte her, die nur eine begrenzte Zeit funktionieren. Wir wissen es zu schätzen, wenn Kunden ihren Dampf- und Schrubb-Mopp auch nach Ablauf der Garantiefrist reparieren lassen möchten. Bitte kontaktieren Sie in diesem Fall unsere kostenlose Kundenservice-Helpline unter der Rufnummer +49 0800 000 9063 und fragen Sie nach unserem Kundenprogramm für abgelaufene Garantien.

**Wo kann ich Originalersatzteile und Originalzubehör von Shark kaufen?**

Ersatzteile und Zubehör von Shark werden von denselben Ingenieuren entwickelt, die auch Ihr Shark entwickelt haben. Die vollständige Palette der Ersatz- und Zubehörteile von Shark für alle Shark-Geräte finden Sie unter [www.sharkclean.eu](http://www.sharkclean.eu)

# GRACIAS

por adquirir la mopa de vapor Shark Steam & Scrub



**CONSEJO:** El número de modelo y el número de serie figuran en la etiqueta del código QR, que se encuentra en la parte trasera del producto.

## REGISTRA TU COMPRA

-  [sharkclean.eu/register-guarantee](http://sharkclean.eu/register-guarantee)
-  900 839 453
-  Lee el código QR con el móvil

Ventajas de registrar tu producto y crear una cuenta:

- Consigue asistencia para el producto de forma más rápida y sencilla, accede también a información sobre la garantía.
- Consulta las instrucciones relativas a la resolución de problemas y al mantenimiento del producto.
- Sé una de las primeras personas en enterarse de promociones exclusivas de productos.

## INDICA LOS SIGUIENTES DATOS

Número de modelo: \_\_\_\_\_

Número de serie: \_\_\_\_\_

Fecha de compra: \_\_\_\_\_  
(Guarda el recibo)

Establecimiento de compra: \_\_\_\_\_

## ESPECIFICACIONES TÉCNICAS:

Voltaje: 220-240V, 50-60Hz  
 Vatios: 1120 W  
 Capacidad del depósito de agua: 350 ml (11,8 oz)

## LEE ESTE DOCUMENTO CON ATENCIÓN Y GUÁRDALO PARA FUTURAS CONSULTAS.

Este manual de instrucciones ha sido diseñado para ayudarte a entender perfectamente el funcionamiento de tu nueva mopa de vapor Shark Steam & Scrub.

Si tienes alguna duda, contacta con el Servicio de Atención al Cliente llamando al 900 839 453.

# ÍNDICE

- Instrucciones de seguridad importantes . . . . . 40**
- Contenido . . . . . 42**
- Montaje de la mopa de vapor Shark Steam & Scrub . . . . . 43**
- Uso de la mopa de vapor Shark Steam & Scrub . . . . . 44**
- Intelligent Steam Control. . . . . 45**
- Mantenimiento de la mopa de vapor Shark Steam & Scrub . . . 46**
- Resolución de problemas. . . . . 47**
- Preguntas más frecuentes . . . . . 48**
- Garantía. . . . . 49**



Este marcado indica que el aparato no debe utilizarse junto con otros residuos domésticos. Con el objetivo de evitar posibles daños medioambientales o para la salud humana ocasionados por la eliminación de residuos no controlados, recicle el aparato de forma responsable para promover la reutilización sostenible de las fuentes de materiales. Para devolver cualquier dispositivo usado, utilice los sistemas de recogida y devolución o póngase en contacto con el vendedor donde adquirió este producto. Puede entregar este producto para un reciclado seguro para el medioambiente.

 Gracias por adquirir la mopa de vapor Shark Steam & Scrub.

Esta Guía del usuario ha sido diseñada para ayudarte a entender perfectamente el funcionamiento de tu nueva mopa de vapor Shark®. Léela atentamente y guárdala para futuras consultas.

Los elementos incluidos con este modelo se detallan en la solapa interior de la caja.

Si tienes cualquier pregunta sobre la mopa de vapor Shark Steam & Scrub, contacta con el Servicio de Atención al Cliente de Shark® llamando al 900 839 453.



# INSTRUCCIONES DE SEGURIDAD IMPORTANTES

SOLO PARA USO DOMÉSTICO

**⚠ ADVERTENCIA** Este producto no lo deben utilizar personas con facultades físicas, sensoriales o intelectuales disminuidas, o que carezcan de la experiencia y los conocimientos necesarios, a menos que otra persona responsable de su seguridad las supervise y las instruya debidamente. Los niños no deben utilizar este producto ni jugar con él. Mientras esté en uso, mantén el producto fuera del alcance de los niños. Antes de utilizar la mopa de vapor Steam & Scrub, te recomendamos que consultes las instrucciones de uso y mantenimiento del fabricante del suelo.



**ADVERTENCIA:** Peligro de quemaduras. El vapor que emite la mopa de vapor está muy caliente y puede causar quemaduras. Utiliza la mopa de vapor con cuidado.



**ADVERTENCIA:** Mantén la mopa de vapor lejos del alcance de los niños.



**ADVERTENCIA:** Se debe supervisar a los niños para asegurarse de que no jueguen con el producto.

- Este producto pueden utilizarlo personas con facultades físicas, sensoriales o intelectuales disminuidas, o que carezcan de la experiencia y los conocimientos debidos, siempre que sea bajo supervisión y si han recibido instrucciones para utilizar el producto de manera segura, además de entender los posibles riesgos. Los niños no deben encargarse de la limpieza ni el mantenimiento del producto. Mantén el producto y su cable fuera del alcance de los niños. **NO** permitas que lo utilicen como un juguete. Extrema la precaución cuando utilices el producto cerca de los niños.
- Mantén el producto lejos del alcance de los niños cuando esté enchufado o se esté enfriando.
- Cuando utilices la mopa de vapor Steam & Scrub, **NUNCA** la gires ni apuntes directamente con el vapor hacia personas, animales o plantas. No dirijas el líquido ni el vapor hacia equipos que contengan componentes eléctricos, como, por ejemplo, el interior de un horno.
- No abras el orificio por el que se introduce el agua mientras esté en uso.
- NO** utilices el producto para fines distintos a los declarados por el fabricante.
- NO** utilices el producto para calentar una habitación.
- NO** utilices el producto al aire libre.
- NO** dejes nunca la mopa de vapor enchufada y desatendida. Desenchufa **SIEMPRE** el cable de la toma eléctrica cuando no uses el electrodoméstico y antes de realizar tareas de mantenimiento.
- NO** permitas que los niños usen la mopa Steam and Scrub. Extrema las precauciones cuando utilices el producto cerca de niños, animales o plantas.
- Utiliza el producto **EXCLUSIVAMENTE** de la manera que se indica en este manual de instrucciones.
- Utiliza **ÚNICAMENTE** los accesorios recomendados por el fabricante.
- NO** utilices el electrodoméstico si el cable o el enchufe están dañados. Si la mopa de vapor no funciona como debería, se ha caído, se ha dañado, se ha dejado a la intemperie o se ha sumergido en agua, devuélvela a SharkNinja Europe Limited para su inspección y reparación. Un montaje o una reparación inadecuados pueden provocar riesgos de descarga eléctrica o lesiones a las personas que usen la mopa Steam and Scrub.
- Para evitar riesgos de descargas eléctricas, **NO** sumerjas la mopa de vapor Steam and Scrub en agua ni en ningún otro líquido.
- NO** utilices la mopa de vapor Steam and Scrub ni toques el enchufe si tienes las manos mojadas o vas sin calzado.
- NO** tires del cable para mover el producto, no utilices el cordón como si fuera un asa, no dejes el cable atrapado al cerrar las puertas ni tires de él sobre bordes o esquinas afilados. **NO** pases la mopa de vapor por encima del cable. Mantén el cable lejos de superficies calientes.
- NO** tires del cable para desenchufar el producto. Para desenchufarlo, agarra el enchufe y tira de él para sacarlo de la toma de corriente. **NO** utilices cables alargadores ni tomas de corriente que no tengan la capacidad de carga adecuada.
- NO** introduzcas ningún objeto en las aberturas de la boquilla de vapor. En caso de que la boquilla de vapor esté obstruida, deja de usar el producto.
- NO** pongas las manos ni los pies debajo de la mopa de vapor, ya que se calienta mucho.

# GUARDA ESTAS INSTRUCCIONES

LÉALAS ATENTAMENTE ANTES DE UTILIZAR EL APARAT

- Utiliza la mopa Steam and Scrub **ÚNICAMENTE** en una superficie plana y horizontal. **NO** utilices el producto en paredes, encimeras ni ventanas.
- NO** utilices el producto sobre cuero, muebles encerados, tejidos sintéticos, terciopelo o telas delicadas en general, ni en otros materiales sensibles al vapor.
- NO** añadas soluciones de limpieza, aromas, aceites ni otros productos químicos al agua que utilices en la mopa de vapor, ya que podrían dañarla además de suponer la anulación de la garantía y comprometer la seguridad de su uso. En zonas donde el agua sea dura, se recomienda utilizar agua destilada en la mopa de vapor.
- NUNCA** guardes ni dejes la mopa de vapor Steam and Scrub con la bayeta atrapasciedad Dirt Grip colocada, ya que podría dañar las superficies.
- Antes de retirar la bayeta Dirt Grip, desenchufa la mopa de vapor y deja que se enfríe.
- Desenchufa la mopa de vapor Steam and Scrub antes de limpiarla. Utiliza un paño seco o húmedo para limpiar el exterior. **NO** viertas agua sobre la mopa de vapor Steam and Scrub ni utilices alcohol, benceno o disolvente para limpiarla.
- Extrema las precauciones si usas la mopa de vapor Steam and Scrub para limpiar escaleras.
- NUNCA** uses la mopa Steam and Scrub sin colocar la bayeta atrapasciedad.
- La zona de trabajo debe estar bien iluminada.
- Guarda la mopa de vapor bajo techo, en un lugar fresco y seco.
- Para evitar una sobrecarga de la red, **NO** utilices otros aparatos conectados a la misma toma de corriente (circuito) que la mopa de vapor.
- Para evitar lesiones por quemaduras, desenchufa **SIEMPRE** la mopa de vapor Steam and Scrub y deja que se enfríe antes de retirar o cambiar los cabezales, los accesorios o las bayetas atrapasciedad Dirt Grip.
- La mopa de vapor Steam and Scrub está diseñada para limpiar suelos duros y resistentes a las altas temperaturas. **NO** la utilices en suelos de madera permeables o de cerámica no esmaltada. El calor y el vapor pueden quitar el brillo de superficies enceradas y no enceradas. Antes de utilizar la mopa de vapor Steam & Scrub, te recomendamos que consultes las instrucciones de uso y mantenimiento del fabricante del suelo. No utilices el producto si gotea.
- Mantén todas las aberturas y piezas móviles del producto lejos del cabello, la ropa holgada, los dedos y cualquier otra parte del cuerpo.
- NO** transportes la mopa de vapor mientras la estés utilizando.

## CONTENIDO

- A** Mango de la mopa de vapor
- B** Gatillo de vapor
- C** Sujetacables
- D** Palo de la mopa
- E** Depósito de agua
- F** Botón de selección de modo
- G** Cabezal de la mopa
- H** Steam Blaster
- I** Bayetas atrapasuciedad Dirt Grip

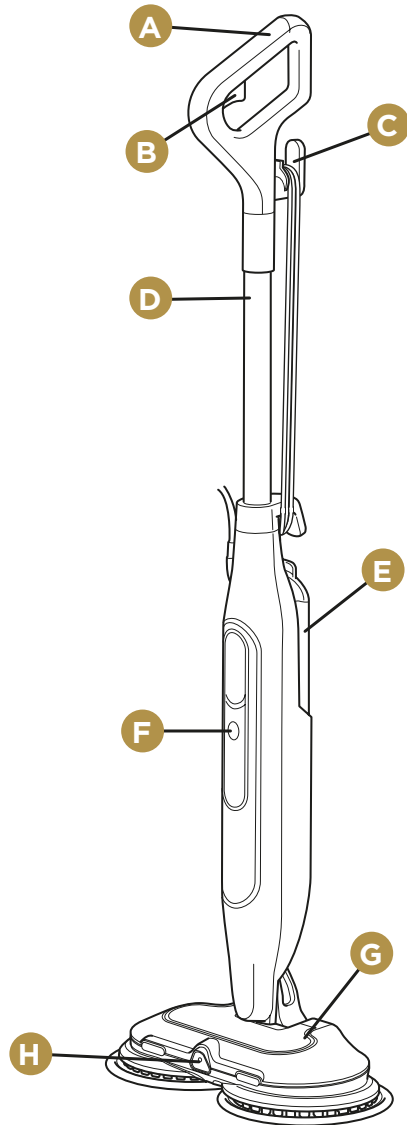
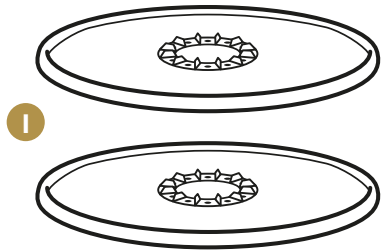

**Nota:** Para pedir más bayetas, visita [sharkclean.eu](http://sharkclean.eu)

## MONTAJE DE LA MOPA DE VAPOR

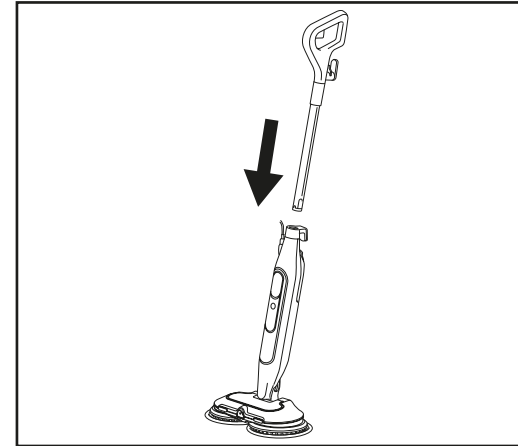

1. Introduce el **mango de la mopa** en el **cuerpo de la mopa de vapor** hasta que encaje en su sitio.

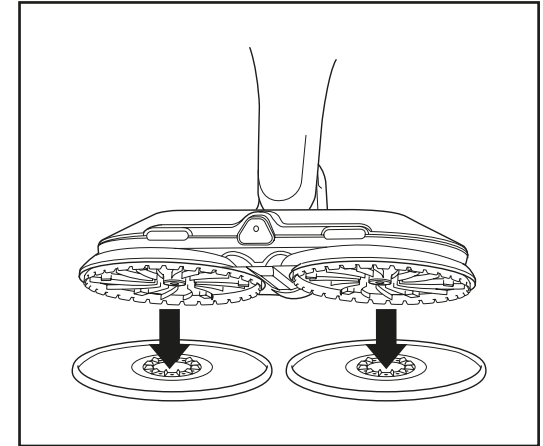

2. Para fijar las **bayetas atrapasuciedad Dirt Grip**, coloca **AMBAS** bayetas planas sobre el suelo con los anillos de plástico hacia arriba. Coloca la mopa alineada sobre los anillos de plástico de las bayetas. Baja poco a poco el **cabezal**, presionando hasta que las bayetas queden fijas.

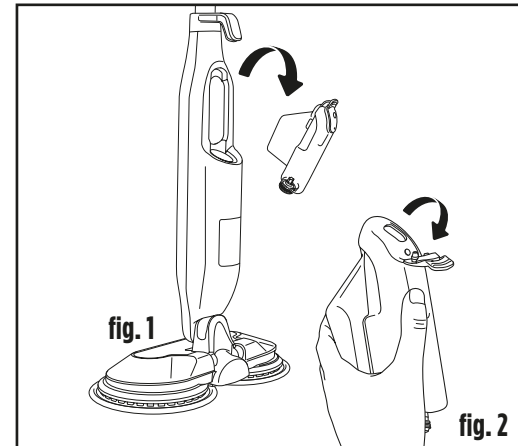

3. Desenchufa la mopa de vapor antes de llenar el depósito de agua. Para retirar el depósito, tira de él hacia fuera y sácalo del cuerpo de la mopa. Tira hacia atrás del tapón de goma situado en la parte superior del depósito y llena el depósito **ÚNICAMENTE** con agua fría o a temperatura normal.

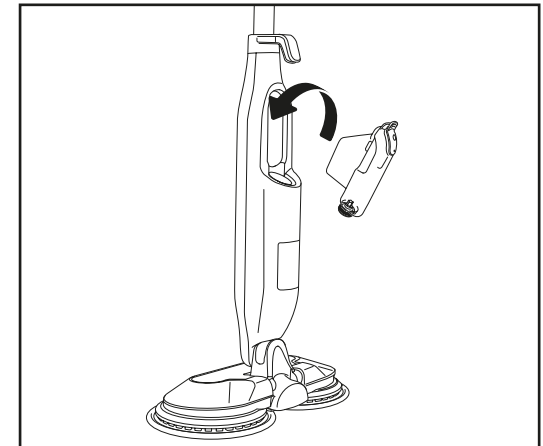

4. Cuando el depósito esté lleno, vuelve a introducirlo en el cuerpo de la mopa para dejarlo instalado.

**Nota:** La adición de productos químicos y líquidos limpiadores (como el vinagre) podría dañar la mopa de vapor y poner en riesgo tu salud y la de tu familia y mascotas.

**USO DE LA MOPA DE VAPOR**

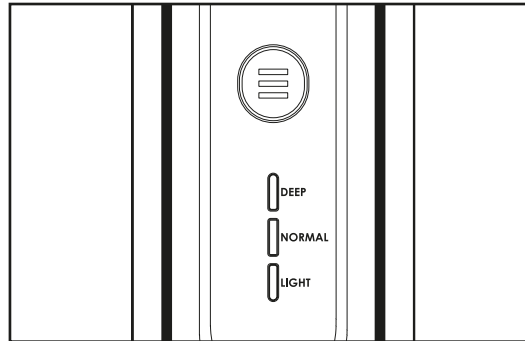
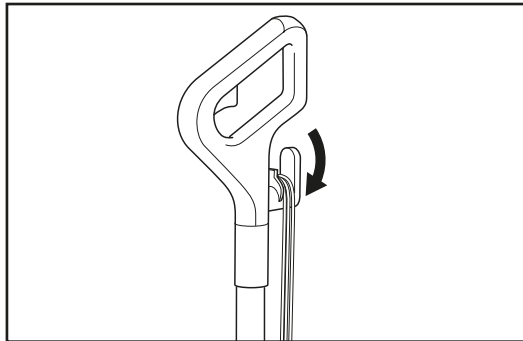

1. Gira el sujetacables para desenrollar completamente el cable. Enchúfalo a una toma de corriente.

2. Una vez que hayas enchufado la mopa, se activará el modo espera y parpadearán los tres indicadores luminosos del nivel de vapor. Pulsa el botón de selección de modo para seleccionar el nivel de vapor, que puede ser LIGHT (suave), o DEEP (intenso). Después, espera 20 segundos para permitir que se genere el vapor.

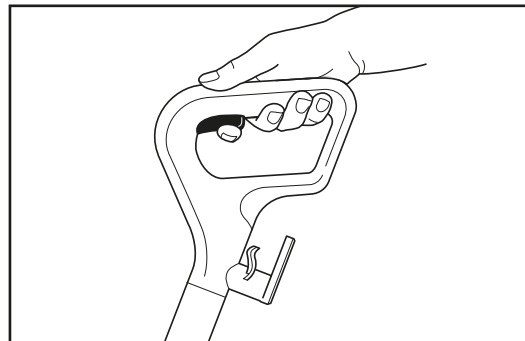
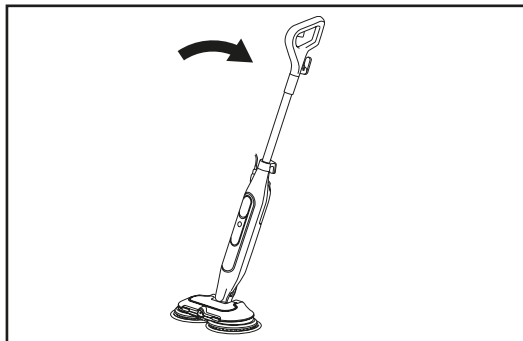

3. Inclina el mango hacia atrás para que las bayetas empiecen a girar.

4. Para activar el Steam Blaster, aprieta el gatillo de pulverización del mango para que salga el vapor y elimine hasta las manchas más rebeldes.

**INTELLIGENT STEAM CONTROL**

La mopa de vapor Shark tiene tres ajustes exclusivos de Intelligent Steam Control (control inteligente del vapor) para que puedas utilizar la cantidad de vapor idónea en cada tarea de limpieza. En el modo **NORMAL**, las bayetas girarán más rápido y se producirá más vapor que en el modo **LIGHT** (suave). Y en el modo **DEEP** (intenso), las bayetas girarán a la máxima velocidad posible y se producirá la máxima cantidad de vapor. Pulsa el botón de selección de modo para indicar el nivel de vapor que prefieras.

AJUSTE	IDEAL PARA ESTAS SUPERFICIES CON ACABADO IMPERMEABLE	USO RECOMENDADO
DEEP NORMAL LIGHT	Suelo laminado Madera noble Vinilo	Limpieza de superficies delicadas. Limpieza rápida y quitar el polvo. Desincrustar y quitar la suciedad más superficial.
DEEP NORMAL LIGHT	Mármol Baldosas Piedra	Limpieza diaria básica. Limpieza de zonas grandes. Limpieza de zonas bastante o muy transitadas.
DEEP NORMAL LIGHT	Mármol Baldosas Piedra	Limpieza de superficies difíciles de tratar. Limpieza a fondo y eliminación de manchas resistentes y pegadas. Limpieza a fondo de zonas muy transitadas. Limpieza de suciedad abundante o incrustada y desinfección de suelos.

**STEAM BLASTER:**

- Para desincrustar y eliminar las manchas más rebeldes con una mayor potencia de limpieza, aleja la parte delantera del cabezal unos 5 o 10 cm de la suciedad (**fig. 3**) y, a continuación, mantén pulsado el botón Steam Blaster según sea necesario. (Con las manchas más difíciles tendrás que mantener pulsado el botón durante más tiempo).
- Espera 5 segundos antes de pasar la mopa para fregar. De esta manera, el chorro de vapor podrá penetrar en la suciedad.

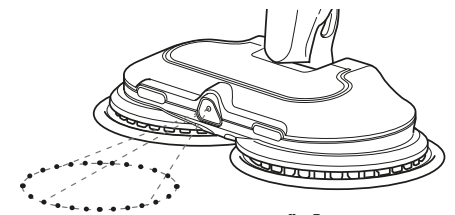

fig. 3

**Consejo:** En el caso de manchas más difíciles, espera 20 segundos o más.

**PARA LA DESINFECCIÓN DE SUELOS\*:**

- Coloca las bayetas atrapasuciedad Dirt Grip en el cabezal de la mopa.
- Enchufa la mopa, inclina el mango hacia atrás y pulsa el botón de modo para seleccionar el ajuste **NORMAL**. Las bayetas comenzarán a girar.
- Espera al menos 20 segundos para que la mopa empiece a producir vapor.
- Para preparar el producto para la desinfección**, empieza a pasar la mopa por un suelo duro con acabado impermeable con un movimiento hacia delante y hacia atrás. Al cabo de tres minutos, el producto estará listo para desinfectar.
- Mueve el cabezal de la mopa despacio y de manera uniforme sobre la zona que vayas a desinfectar sin dejar de hacer presión hacia abajo. Repite la operación lentamente, asegurándote de cubrir toda la zona que quieras desinfectar con al menos 15 pasadas.

\* Se han llevado a cabo varios estudios de desinfección en condiciones controladas de prueba. Sigue con atención todas las instrucciones de uso para lograr una completa desinfección con el cabezal de la mopa en el modo **NORMAL**.

## MANTENIMIENTO DE LA MOPA DE VAPOR

### DESPUÉS DEL USO Y ALMACENAMIENTO

1. Pulsa el botón de selección de modo hasta que los indicadores luminosos de los ajustes empiecen a parpadear, lo que significa que la mopa de vapor está en modo espera. Desenchufa la mopa de vapor y ponla en posición vertical. Deja que se enfríe por completo. (fig. 4).
2. Cuando las bayetas se hayan enfriado del todo, retíralas tirando de ellas para sacarlas de los discos. Ten cuidado con los bordes afilados para evitar hacerte daño en los dedos. (fig. 5).
3. Una vez que la mopa se haya enfriado y haya soltado el vapor, vacía el depósito de agua antes de guardarla. Abre la tapa del depósito y vierte el agua en un lavabo o bañera. Cuando se haya vaciado toda el agua, cierra la tapa.
4. Antes de guardar la mopa de vapor, espera hasta que se haya enfriado y se haya liberado el vapor. Bloquea la mopa de vapor en posición vertical. Para ello, levanta el mango hasta que el palo quede recto y en posición perpendicular respecto al suelo. Cuando la mopa esté bloqueada en posición vertical, guárdala en un lugar seco y protegido (como un armario o la esquina de una habitación) hasta que vuelvas a utilizarla.

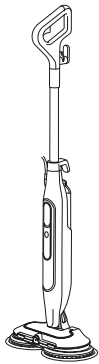

fig. 4

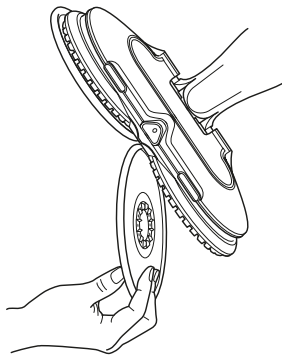

fig. 5

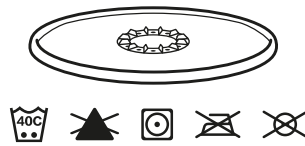

fig. 6

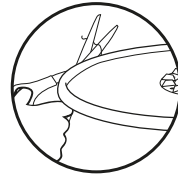

fig. 7

### INSTRUCCIONES PARA EL CUIDADO DE LAS BAYETAS Dirt Grip

#### Mantenimiento

Lava las bayetas atrapasciedad Dirt Grip a máquina y por separado con agua tibia y detergente líquido. No las laves en el lavavajillas, ya que determinados detergentes podrían causar que las bayetas dejen rayas o marcas en el suelo.

#### NO UTILICES NUNCA LEJÍA, DETERGENTE EN POLVO NI SUAVIZANTES

Porque podrían dañar las bayetas atrapasciedad o dejar una impregnación que reduciría su capacidad de limpieza y absorción. Las bayetas deben secarse en el tendedero o en la secadora a baja temperatura para prolongar la vida útil del tejido de microfibra. (fig. 6).

La aparición de fibras sueltas puede indicar un desgaste del tejido de microfibra. **NO** tires de ellas, ya que la trama podría deshacerse. Simplemente recorta las fibras sueltas con las tijeras. (fig. 7).

#### Sustitución de las bayetas atrapasciedad

Para obtener mejores resultados en la limpieza, recomendamos sustituir las bayetas atrapasciedad cada 3 o 4 meses tras un uso normal. Al igual que con cualquier tejido, las partículas de suciedad, la grasa, la fricción y un lavado repetido pueden causar la rotura de las fibras, con lo que podrías notar que necesitas realizar un mayor esfuerzo para empujar o tirar de la mopa.

Si quieres adquirir bayetas atrapasciedad Dirt Grip de recambio u otros accesorios, visita [sharkclean.es](http://sharkclean.es).

## RESOLUCIÓN DE PROBLEMAS

PROBLEMA	POSIBLES MOTIVOS Y SOLUCIONES
<b>La mopa de vapor no produce vapor.</b>	La mopa de vapor debe estar bien enchufada en una toma de corriente. Comprueba el fusible o el cortacircuitos, o prueba con otra toma diferente. Asegúrate de que el depósito de agua esté lleno, la mopa enchufada y el botón de modo iluminado. Si los indicadores luminosos están apagados, prueba con una toma de corriente distinta. Si los indicadores luminosos parpadean, pulsa el botón de selección de modo para seleccionar un ajuste de vapor. Si los indicadores luminosos están encendidos y fijos, espera 20 segundos hasta que la mopa se caliente. Tras seguir todos los pasos anteriores, si la mopa sigue sin generar vapor, contacta con el Servicio de Atención al Cliente llamando al 900 839 453, o visita <a href="http://sharkclean.es">sharkclean.es</a> .
<b>La mopa de vapor produce vapor de manera intermitente.</b>	Esto es normal. Si deseas una salida de vapor más constante, selecciona el ajuste NORMAL. Asegúrate de que el depósito de agua esté lleno.
<b>No puedo seleccionar un ajuste de vapor.</b>	Asegúrate de que la mopa de vapor esté enchufada y de que los indicadores luminosos de los ajustes parpaddeen. Si la mopa de vapor produce vapor pero los indicadores luminosos de los ajustes están apagados, contacta con el Servicio de Atención al Cliente llamando al <b>900 839 453</b> .
<b>El suelo queda opaco, con rayas o manchas.</b>	Es posible que las bayetas atrapasciedad Dirt Grip estén sucias. Instala un juego de bayetas limpias. Si has lavado las bayetas con detergente en polvo, se pueden haber dañado y habrá que cambiarlas. Debido a la acumulación de jabón o residuos de grasa, podría ser necesario pasar varias veces la mopa de vapor por el suelo. Para eliminar las manchas más rebeldes, puede que tengas que limpiar el suelo con una mezcla que contenga una parte de vinagre por dos de agua* (pero <b>NO</b> añadas ninguna solución de limpieza en el depósito de agua de la mopa de vapor). *Consulta las instrucciones de cuidado y mantenimiento del fabricante del suelo antes de aplicar cualquier producto o solución de limpieza.
<b>Es difícil empujar o tirar de la mopa.</b>	Es posible que sea difícil empujar o tirar de la mopa si las bayetas atrapasciedad Dirt Grip no están suficientemente húmedas. Debería ser más fácil mover la mopa por el suelo tras haberla usado algunos minutos. Si las bayetas están demasiado sucias, también podría ser más difícil empujar o tirar de la mopa. Recomendamos utilizar bayetas limpias.
<b>Los discos giratorios no giran o se tambalean.</b>	Es posible que la mopa de vapor esté en posición vertical. Inclina el mango hacia atrás para utilizar la mopa. Es posible que las bayetas atrapasciedad Dirt Grip no estén centradas. Apaga la mopa de vapor, desenchúfala y espera unos instantes para que las bayetas se enfríen y, a continuación, vuelve a instalar las bayetas atrapasciedad Dirt Grip.
<b>La mopa de vapor vibra o se tambalea.</b>	Las bayetas atrapasciedad Dirt Grip no están centradas en los discos giratorios. Apaga la mopa y desenchúfala, y espera a que las bayetas se enfríen. Sigue las instrucciones de la sección «Montaje de la mopa de vapor Steam & Scrub» para volver a instalar las bayetas.
<b>La mopa de vapor se apaga sola.</b>	Si la mopa de vapor se apaga durante el uso, es probable que necesite enfriarse. Sigue estos pasos antes de seguir limpiando: 1. Apaga la mopa de vapor, desenchúfala y retira las bayetas. 2. Deja que la mopa se enfríe durante 30 minutos, como mínimo. 3. Vuelve a instalar las bayetas. Enchufa la mopa de vapor, selecciona un modo de vapor y empieza a limpiar.



PREGUNTAS FRECUENTES

PROBLEMA	POSIBLES MOTIVOS Y SOLUCIONES
¿Puedo utilizar la mopa de vapor en alfombras o moquetas?	No, la mopa de vapor no se ha diseñado para limpiar alfombras o moquetas.
¿En qué superficies puedo utilizar la mopa de vapor?	La mopa de vapor se ha diseñado para utilizarse en todos los suelos duros con acabado impermeable. Antes de utilizar la mopa de vapor Steam and Scrub, te recomendamos que consultes las instrucciones de uso y mantenimiento del fabricante del suelo. <b>⚠️ ADVERTENCIA: NO utilices el producto sobre cuero, muebles encerados, tejidos sintéticos, terciopelo o telas delicadas en general, ni en otros materiales sensibles al vapor.</b> <b>NOTA:</b> El calor y el vapor pueden quitar el brillo de las superficies enceradas y no enceradas.
¿Puedo añadir otra sustancia que no sea agua en el depósito de agua de la mopa de vapor?	<b>NO</b> añadas soluciones de limpieza, aromas, aceites ni otros productos químicos al agua de la mopa de vapor, ya que podrían dañarla, además de suponer la anulación de la garantía y comprometer la seguridad de su uso. Se recomienda utilizar agua destilada con la mopa de vapor.
No puedo retirar el tubo de la unidad principal.	Antes de retirar el tubo, desenchufa la unidad. A continuación, busca un orificio pequeño en la parte trasera de la unidad, justo debajo del gancho donde se enrolla el cable. Inserta un destornillador (o una herramienta similar) en el orificio y pulsa el pestillo que sujeta el mango en su sitio. Al mismo tiempo, tira del mango hacia arriba para retirar el tubo.

GARANTÍA LIMITADA DE DOS (2) AÑOS

Cuando un consumidor compra un producto en la Unión Europea, está amparado por los derechos legales en lo que respecta a la calidad de dicho producto (tus derechos legales). Puedes hacer valer esos derechos ante tu proveedor. No obstante, Shark® confía tanto en la calidad de sus productos que te otorga una garantía adicional del fabricante de dos años. Estos términos y condiciones se refieren únicamente a la garantía que ofrece el fabricante: tus derechos legales no se ven afectados.

A continuación, se detallan los requisitos previos y el alcance de nuestra garantía, los cuales son emitidos por SharkNinja Germany GmbH, Rotfeder-Ring 9, 60327 Frankfurt am Main (Alemania) (“nos”, “nuestro[s]”, “nuestra[s]” o “nosotros”). Dichas condiciones no afectan a sus derechos legales, a las obligaciones de su proveedor ni a los acuerdos que usted haya estipulado con él. Lo anteriormente mencionado resulta igualmente aplicable en el caso de que usted haya comprado el producto a Shark de forma directa.

**Garantías de Shark\***

Un electrodoméstico, como la mopa Steam and Scrub, constituye una inversión considerable. El nuevo producto debe funcionar correctamente el mayor tiempo posible. La garantía que lo acompaña es un compromiso importante y refleja el grado de confianza del fabricante en la calidad de sus productos.

Todos los electrodomésticos Shark están respaldados por una garantía gratuita contra defectos de materiales o mano de obra. Nuestro servicio de asistencia telefónica 900 839 453 está operativo de lunes a viernes, de 9:00 a 18:00 h. La llamada es gratuita y te permitirá ponerte en contacto directo con un representante de Shark. También puedes encontrar ayuda en línea en [sharkclean.eu](http://sharkclean.eu)

**¿Cómo debo registrar mi garantía Shark?**

Puede registrar su garantía en línea en un plazo de 28 días a partir de la fecha de compra. Para ahorrar tiempo, te informamos de que necesitarás los siguientes datos de tu mopa Steam and Scrub:

- Fecha de compra del mopa (factura, recibo o albarán).
- Para el registro en línea, entra en [sharkclean.eu](http://sharkclean.eu)

**IMPORTANTE:**

- La garantía cubre el producto durante dos (2) años a partir de la fecha de compra.
- Le rogamos que conserve en todo momento la factura o el recibo de compra.

**¿Cuáles son los beneficios de registrar mi garantía?**

Al registrarte, nos permites disponer de tus datos por si necesitamos contactar contigo. Si lo deseas, también puedes recibir consejos para optimizar el uso de tu mopa de vapor Shark Steam & Scrub e información sobre nuevos productos y tecnologías Shark®.

Si registras tu garantía en línea, recibirás inmediatamente la confirmación de que hemos recibido tus datos.

**¿Cuánto duran las garantías de las máquinas nuevas Shark?**

Nuestra confianza en nuestro diseño y control de calidad significa que tu mopa Steam and Scrub Shark está garantizado por un total de dos años.

**¿Qué cubre la garantía gratuita Shark?**

Reparación o sustitución de su máquina Shark (a discreción de Shark), incluyendo todas las piezas y la mano de obra. La garantía Shark es adicional a tus derechos legales como consumidor.

**¿Qué aspectos no cubre la garantía gratuita Shark?**

1. El desgaste normal y deterioro de las piezas (como, p. ej., los accesorios) no está cubierto por esta garantía. Las piezas de repuesto están disponibles para su compra en [sharkclean.eu](http://sharkclean.eu)
2. El daño causado por usos incorrectos, abusivos o una manipulación negligente, falta de mantenimiento requerido o daño debido a una mala manipulación en el transporte.
3. Daños causados por un mantenimiento no autorizado por Shark.

**¿Dónde puedo adquirir recambios y accesorios originales Shark?**

Los recambios y accesorios Shark® han sido diseñados por los mismos ingenieros que han desarrollado la mopa de vapor Shark® Steam & Scrub. Encontrarás una gama completa de recambios y accesorios Shark® para todos los productos Shark® en [www.sharkclean.es](http://www.sharkclean.es). Recuerda que los daños causados por el uso de recambios que no sean de Shark podrán no estar cubiertos por la garantía.

**MERCI**

d'avoir choisi le balai vapeur Shark Steam &amp; Scrub



**CONSEIL :** Vous trouverez les numéros de modèle et de série sur l'étiquette du QR code, située à l'arrière de l'appareil.

**ENREGISTREMENT DE L'ACHAT**

 [sharkclean.fr/register-guarantee](http://sharkclean.fr/register-guarantee)

 +33 (800) 908874

 Scannez le QR code à l'aide de votre téléphone

Avantages de l'enregistrement de votre produit et de la création d'un compte :

- Obtenez un support produit plus facile et plus rapide et accédez aux informations de garantie
- Accédez aux consignes de dépannage et d'entretien des produits
- Soyez parmi les premiers à connaître les promotions exclusives sur les produits

**NOTEZ CES INFORMATIONS**

Numéro de modèle : \_\_\_\_\_

Numéro de série : \_\_\_\_\_

Date d'achat : \_\_\_\_\_

(Conservez le reçu)

Boutique d'achat : \_\_\_\_\_

**CARACTÉRISTIQUES TECHNIQUES :**

Tension : 220-240V, 50-60Hz

Watts : 1 120 W

Capacité du réservoir d'eau : 350 ml

**À LIRE ATTENTIVEMENT  
ET À CONSERVER POUR CONSULTATION ULTÉRIEURE.**

Cette notice d'utilisation a été conçue pour vous aider à comprendre parfaitement le fonctionnement de votre nouveau balai vapeur Steam & Scrub.

Si vous avez des questions, contactez le service client au +33 (800) 908874.

**TABLE DES MATIÈRES**

<b>Consignes d'utilisation importantes</b> .....	<b>52</b>
<b>Inclus avec le produit</b> .....	<b>54</b>
<b>Assemblage du balai vapeur Steam &amp; Scrub</b> .....	<b>55</b>
<b>Utilisation de votre balai vapeur Steam &amp; Scrub</b> .....	<b>56</b>
<b>Intelligent Steam Control</b> .....	<b>57</b>
<b>Entretien de votre balai vapeur Steam &amp; Scrub</b> .....	<b>58</b>
<b>Guide de dépannage</b> .....	<b>59</b>
<b>Questions fréquemment posées</b> .....	<b>60</b>
<b>Garantie</b> .....	<b>61</b>



Ce marquage indique que cet appareil ne doit pas être jeté avec les autres déchets ménagers. Pour prévenir une éventuelle nocivité pour l'environnement ou la santé résultant de la mise au rebut non conforme des déchets, recyclez l'appareil de manière responsable afin de favoriser la réutilisation rationnelle des matériaux. Pour renvoyer votre appareil usagé, utilisez les systèmes de retour et de collecte, ou contactez le détaillant auprès duquel cet appareil a été acheté. Celui-ci pourra procéder au recyclage de cet appareil dans le respect de l'environnement.

 Merci d'avoir choisi le balai vapeur Shark Steam & Scrub.

Cette notice d'utilisation est conçue pour vous aider à comprendre parfaitement le fonctionnement de votre nouveau balai vapeur Shark®. Veuillez à la lire attentivement et la garder en lieu sûr pour consultation ultérieure.

La liste des accessoires fournis avec ce modèle est indiquée sous le rabat du carton d'emballage.

En cas de question sur votre balai vapeur Shark Steam & Scrub, contactez le service client Shark® au +33 (800) 908874.



# CONSIGNES DE SÉCURITÉ IMPORTANTES

DESTINÉ À UN USAGE MÉNAGER UNIQUEMENT

**⚠ AVERTISSEMENT** Cet appareil n'est pas conçu pour être utilisé par des personnes dont les capacités physiques, sensorielles ou mentales sont réduites, ou présentant un manque d'expérience et de connaissances, sauf si elles sont sous la surveillance ou ont reçu des informations d'utilisation de l'appareil d'une personne responsable de leur sécurité. Les enfants ne doivent ni utiliser cet appareil, ni jouer avec. Il est recommandé de tenir les enfants éloignés de l'appareil pendant son utilisation. Il est également conseillé de consulter la notice d'utilisation et d'entretien du fabricant de votre revêtement de sol avant d'utiliser le balai vapeur Steam & Scrub.

**⚠ AVERTISSEMENT :** Risque de brûlure. La vapeur émise par le balai vapeur est très chaude et peut provoquer des brûlures. Il faut donc faire preuve de prudence lorsque vous l'utilisez.

**⚠ AVERTISSEMENT :** Ne pas laisser le balai vapeur à la portée des enfants.

**⚠ AVERTISSEMENT :** Les enfants doivent être surveillés pour s'assurer qu'ils ne jouent pas avec l'appareil.

1. Cet appareil peut être utilisé par des personnes dont les capacités mentales, sensorielles ou physiques sont réduites, ou présentant un manque d'expérience et de connaissances, à condition qu'elles soient surveillées ou aient reçu des consignes sur la manière d'utiliser l'appareil en toute sécurité, et qu'elles comprennent les risques liés à son utilisation. Le nettoyage et l'entretien par l'utilisateur ne doivent pas être effectués par des enfants. Gardez l'appareil et son câble d'alimentation hors de portée des enfants. **NE PAS** utiliser cet appareil comme un jouet. Redoublez de vigilance en cas d'utilisation de l'appareil à proximité d'enfants.
2. Gardez l'appareil hors de portée des enfants lorsqu'il est sous tension ou en train de refroidir.
3. Lors de l'utilisation, **NE JAMAIS** tourner le balai vapeur Steam & Scrub sur le côté et **NE JAMAIS** diriger la vapeur vers des personnes, des animaux de compagnie ou des plantes. Le liquide ou la vapeur ne doivent pas être orientés vers des équipements contenant des composants électriques, notamment l'intérieur des fours.
4. L'ouverture de remplissage doit être fermée lorsque l'appareil est en cours d'utilisation.
5. Utilisez le système **UNIQUEMENT** pour son usage prévu.
6. **NE PAS** l'utiliser pour chauffer une pièce.
7. **NE PAS** utiliser l'appareil en extérieur.
8. **NE PAS** laisser le balai vapeur Steam & Scrub sans surveillance lorsqu'il est branché. **TOUJOURS** débrancher le câble d'alimentation de la prise électrique après utilisation de l'appareil et avant son entretien.
9. **NE PAS** laisser les enfants utiliser le balai vapeur Steam & Scrub. Une attention particulière est nécessaire en cas d'utilisation à proximité d'enfants, d'animaux de compagnie ou de plantes.
10. Utiliser **UNIQUEMENT** l'appareil tel que décrit dans cette notice d'utilisation.
11. Utiliser **UNIQUEMENT** les accessoires recommandés par le fabricant de l'appareil.
12. **NE PAS** utiliser l'appareil si son câble d'alimentation ou sa fiche est détérioré. Si le balai vapeur Steam & Scrub ne fonctionne pas correctement, est tombé, a été endommagé, a été laissé à l'extérieur ou immergé dans l'eau, renvoyez-le à SharkNinja Europe Limited pour examen et réparation. Un réassemblage ou une réparation incorrects risquent d'entraîner un choc électrique ou une blessure corporelle lors de l'utilisation du balai vapeur.
13. Afin d'éviter les risques de choc électrique, **NE PAS** immerger le balai vapeur dans l'eau ou d'autres liquides.
14. **NE PAS** toucher la fiche ou le balai vapeur Steam & Scrub avec les mains mouillées et ne pas utiliser l'appareil sans porter de chaussures.
15. **NE PAS** tirer ou porter l'appareil par le câble d'alimentation, se servir du câble d'alimentation comme d'une poignée, fermer une porte sur le câble d'alimentation ou tirer celui-ci sur des coins ou rebords aigus. **NE PAS** faire passer le balai vapeur sur le câble d'alimentation. Tenez le câble d'alimentation à distance des surfaces chaudes.
16. **NE PAS** débrancher l'appareil en tirant sur le câble d'alimentation. Pour le débrancher, saisissez la fiche par sa partie principale et sortez-la de la prise. **NE PAS** utiliser de rallonges ou de prises de capacité de transport de courant insuffisante.

# SAUVEGARDEZ CETTE NOTICE D'UTILISATION

LISEZ CETTE NOTICE D'UTILISATION AVANT D'UTILISER LE BALAI VAPEUR

17. **NE PAS** introduire d'objets dans les ouvertures de la buse à vapeur. Cessez l'utilisation si la buse à vapeur est bloquée.
18. **NE PAS** mettre les mains ou les pieds sous le balai vapeur, car il dégage une chaleur importante.
19. Utiliser le balai vapeur Steam & Scrub **UNIQUEMENT** sur des surfaces planes et horizontales. **NE PAS** utiliser l'appareil sur les murs, les plans de travail ou les fenêtres.
20. **NE PAS** utiliser l'appareil sur du cuir, des meubles polis à la cire, des tissus synthétiques, du velours ou d'autres matériaux délicats et sensibles à la vapeur.
21. **NE PAS** ajouter de solutions de nettoyage, d'essences aromatiques, d'huiles ou d'autres produits chimiques à l'eau utilisée dans le balai vapeur, car cela annulerait la garantie et pourrait endommager l'appareil ou le rendre dangereux à utiliser. Si vous vivez dans une zone où l'eau est dure, nous vous recommandons d'utiliser de l'eau distillée dans votre balai vapeur.
22. **NE JAMAIS** stocker ou laisser le balai vapeur Steam & Scrub au même endroit avec la lingette microfibre en place. Vous risqueriez d'endommager vos surfaces.
23. Avant de retirer la lingette microfibre Dirt Grip débranchez le balai vapeur et laissez-le refroidir.
24. Débranchez le balai vapeur Steam & Scrub avant son nettoyage. Utilisez un chiffon sec ou humide pour nettoyer l'extérieur. **NE PAS** verser de l'eau sur le balai vapeur Steam & Scrub ou utiliser de l'alcool, du benzène ou du diluant à peinture pour le nettoyer.
25. Il convient de faire preuve d'une extrême prudence lorsque le balai vapeur Steam & Scrub est utilisé pour nettoyer des escaliers.
26. **NE JAMAIS** utiliser le balai vapeur sans sa lingette microfibre.
27. Toujours bien éclairer la zone de travail.
28. Ranger le balai vapeur à l'intérieur, dans un endroit frais et sec.
29. Pour éviter une surcharge du circuit, **NE PAS** brancher un autre appareil sur la même prise (le même circuit) que le balai vapeur.
30. Pour éviter les blessures par brûlure, **TOUJOURS** débrancher et laisser refroidir le balai vapeur Steam & Scrub avant de retirer ou de changer les têtes de balai, les accessoires ou les lingettes microfibre.
31. Votre balai vapeur est conçu pour nettoyer des sols durs pouvant supporter une chaleur élevée. **NE PAS** utiliser l'appareil sur du parquet mal jointé ou sur un carrelage non émaillé. Sur des surfaces traitées à la cire ou sur certains planchers non cirés, le lustre peut être enlevé par l'action de la chaleur et de la vapeur. Il est également conseillé de consulter la notice d'utilisation et d'entretien du fabricant de votre revêtement de sol avant d'utiliser le balai vapeur Steam & Scrub. N'utilisez pas l'appareil s'il fuit.
32. Les cheveux, les vêtements lâches, les doigts et les membres doivent rester à distance des ouvertures et des pièces mobiles.
33. **NE PAS** porter le balai vapeur pendant son utilisation.

## INCLUS AVEC LE PRODUIT

- A** Poignée du balai vapeur
- B** Gâchette vapeur
- C** Support de câble d'alimentation à libération rapide
- D** Manche du balai
- E** Réservoir à eau
- F** Bouton de sélection du mode
- G** Tête de balai
- H** Steam Blaster
- I** Lingettes microfibre Dirt Grip

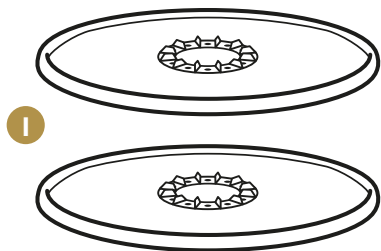

**Remarque:** Pour acheter des lingettes supplémentaires, allez sur [sharkclean.eu](http://sharkclean.eu)

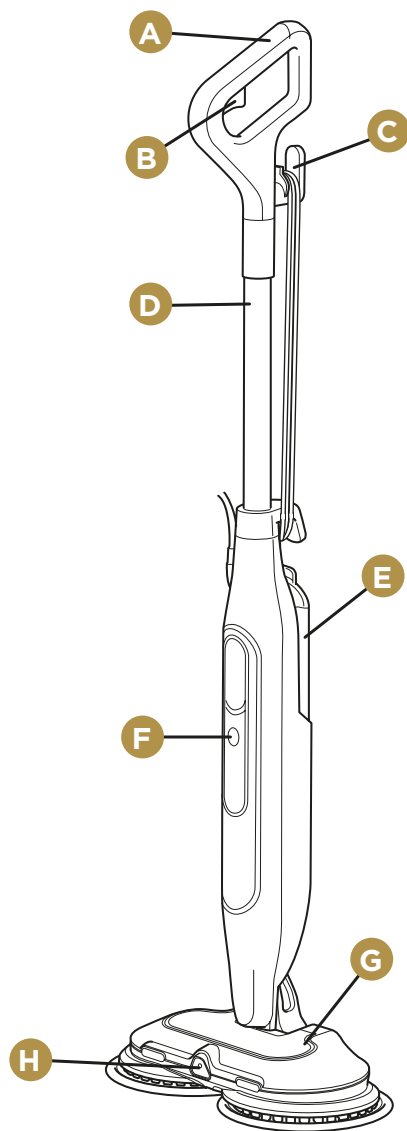

## ASSEMBLAGE DE VOTRE BALAI VAPEUR

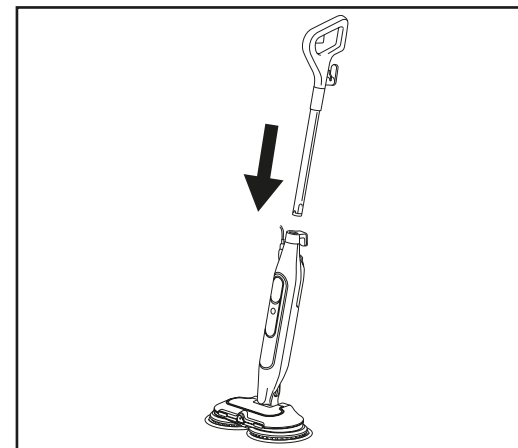

1. Insérez le **manche** dans le **corps de l'appareil** jusqu'à entendre un déclic.

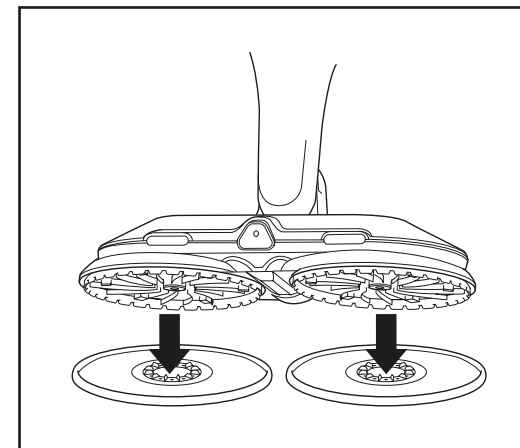

2. Pour fixer les **lingettes microfibre**, positionnez **LES DEUX** lingettes à plat sur le sol avec les anneaux en plastique orientés vers le haut. Alignez l'appareil directement sur les anneaux en plastique des lingettes. Abaissez doucement la **tête du balai** sur les lingettes en appuyant jusqu'à ce qu'elles soient fixées.

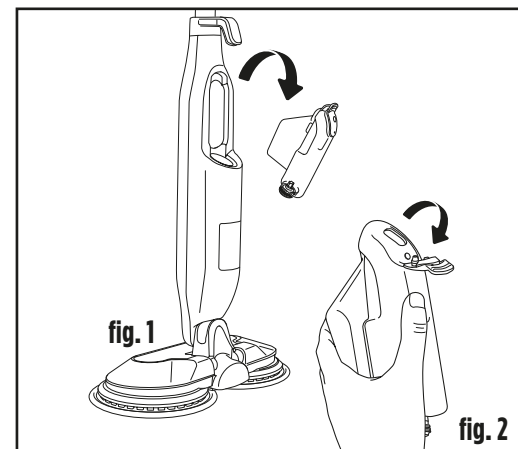

3. Débranchez le balai vapeur avant de remplir le réservoir d'eau. Pour retirer le réservoir, soulevez-le et écartez-le du corps du balai vapeur. Tirez le bouchon en caoutchouc supérieur vers l'arrière et utilisez **UNIQUEMENT** de l'eau froide ou à température normale.

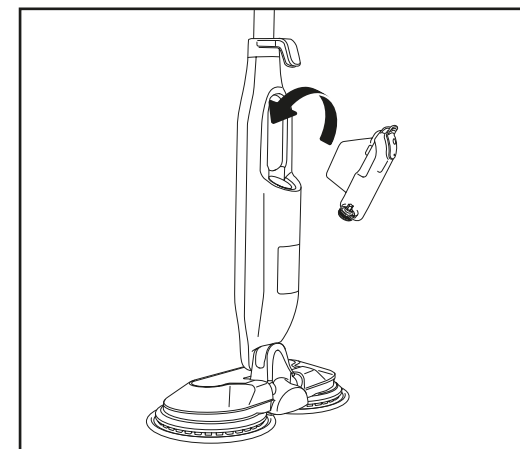

4. Une fois le réservoir rempli, remplacez-le en l'insérant de nouveau dans le corps du balai.

**Remarque :** Ajouter des produits chimiques ou des solutions de nettoyage (y compris du vinaigre) peut endommager le balai vapeur et être dangereux pour vous, votre famille et vos animaux de compagnie.

## UTILISATION DE VOTRE BALAI VAPEUR

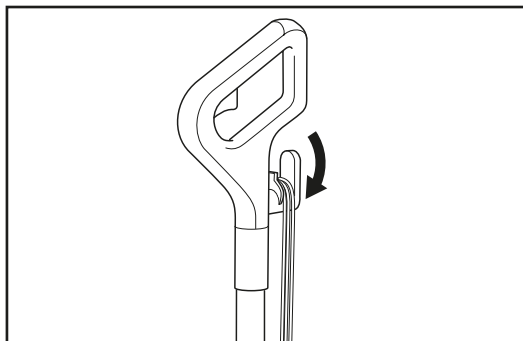

1. Tournez le support du câble d'alimentation à libération rapide pour le dérouler complètement. Branchez la fiche du câble sur une prise de courant.

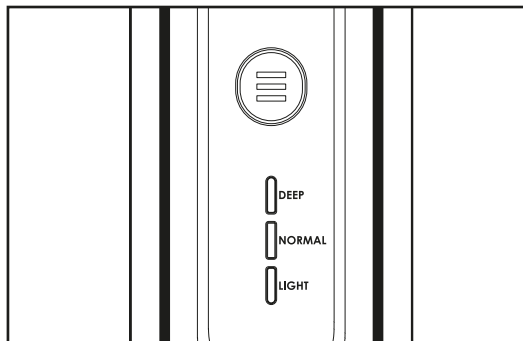

2. Une fois branché, le balai entre en mode de veille et les 3 voyants lumineux du débit de vapeur clignotent. Appuyez sur le bouton de sélection du mode pour sélectionner le niveau de nettoyage léger, normal ou en profondeur, puis patientez 20 secondes que la vapeur sorte.

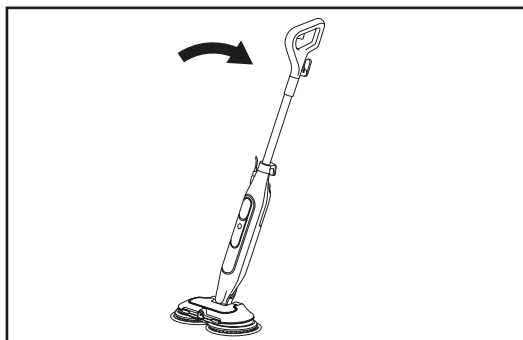

3. Abaissez la poignée pour activer les lingettes tournantes.

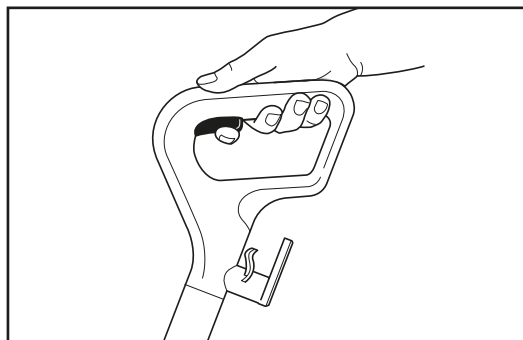

4. Afin d'éliminer les taches tenaces, activez le Steam Blaster en appuyant sur la gâchette vapeur sur la poignée.

## INTELLIGENT STEAM CONTROL

Le balai vapeur Shark est équipé de 3 paramètres intelligents uniques de contrôle de la vapeur, afin que vous puissiez utiliser la quantité de vapeur adaptée à la tâche de nettoyage en cours. En mode **NORMAL**, les lingettes tournent plus vite et le débit de vapeur est plus élevé qu'en mode **LIGHT**. En mode **DEEP** (en profondeur) les lingettes tournent encore plus vite et le débit de vapeur est encore plus important. Appuyez sur le bouton de sélection de mode pour sélectionner le débit de vapeur.

RÉGLAGE	IDÉAL POUR CES SURFACES IMPERMÉABLES	UTILISATION CONSEILLÉE
DEEP NORMAL LIGHT	Laminé Parquet Vinyle	Nettoyage de surfaces délicates. Nettoyage doux et dépeussierage. Élimination et détachement de salissures légères.
DEEP NORMAL LIGHT	Marbre Carrelage Pierre	Nettoyage quotidien normal. Nettoyage de grandes surfaces. Nettoyage de zones à circulation modérée et élevée.
DEEP NORMAL LIGHT	Marbre Carrelage Pierre	Nettoyage de surfaces difficiles d'accès. Nettoyage difficile et élimination de taches ainsi que de saletés incrustées. Nettoyage en profondeur de zones à circulation élevée. Nettoyage de surfaces très encrassées et désinfection* des sols.

## STEAM BLASTER :

1. Pour éliminer les saletés tenaces avec une puissance supérieure, mettez l'avant de la tête à 5-10 cm des saletés (**fig. 3**), puis appuyez et gardez enfoncé le bouton autant de temps que nécessaire (augmentez la durée pour les saletés très tenaces).
2. Avant de frotter, patientez 5 secondes pour laisser la vapeur agir sur les saletés.

**Conseil :** Pour les saletés très tenaces, laissez agir au moins 20 secondes.

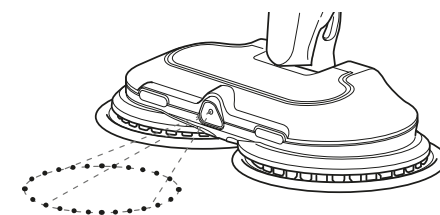

fig. 3

## POUR DÉSINFECTER LES SOLS\* :

1. Fixez les lingettes microfibre Dirt Grip propres sur la tête de balai.
2. Branchez l'appareil, abaissez la poignée du balai vers vous et appuyez sur le bouton de sélection du mode pour sélectionner le réglage **NORMAL**. Les lingettes commencent à tourner.
3. Patientez au moins 20 secondes pour que l'appareil commence à produire de la vapeur.
4. **Pour préparer l'appareil à la désinfection**, commencez à passer le balai vapeur sur un revêtement de sol dur imperméable approprié, avec un mouvement de va-et-vient. Après trois minutes, l'appareil est prêt à être utilisé pour la désinfection.
5. Déplacez la tête de balai de façon lente et uniforme sur la zone à désinfecter, tout en maintenant une pression vers le bas. Répétez lentement l'opération en veillant à couvrir toute la surface à désinfecter avec au moins 15 passages.

\* Les études de désinfection ont été menées sous des conditions de test contrôlées. Veuillez à suivre attentivement toutes les consignes d'utilisation pour entièrement désinfecter avec la tête de balai en mode **NORMAL**.

## ENTRETIEN DE VOTRE BALAI VAPEUR STEAM & SCRUB

### APRÈS UTILISATION ET RANGEMENT

- Appuyez sur le bouton de sélection du mode jusqu'à ce que les indicateurs lumineux commencent à clignoter, indiquant ainsi que l'appareil est en mode de veille. Débranchez le câble d'alimentation et mettez le balai vapeur en position verticale. Laissez l'appareil refroidir complètement. (fig. 4).
- Lorsque les lingettes ont complètement refroidi, retirez-les en les détachant des disques. Faites attention aux arêtes coupantes, pour éviter de vous couper les doigts. (fig. 5).
- Une fois l'appareil refroidi et la vapeur évacuée, videz le réservoir d'eau avant de ranger le balai. Ouvrez le couvercle du réservoir et videz l'eau dans un évier ou une baignoire. Une fois toute l'eau vidée, refermez le couvercle.
- Pour ranger le balai vapeur, attendez qu'il refroidisse et que la vapeur ait été évacuée. Verrouillez le balai vapeur en position verticale, en remontant la poignée jusqu'à ce que le manche soit droit et perpendiculaire au sol. Lorsque l'appareil est verrouillé en position verticale, rangez-le dans un endroit sec et protégé (par ex. dans un placard ou dans le coin d'une pièce) jusqu'à la prochaine utilisation.

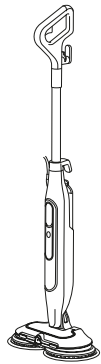

fig. 4

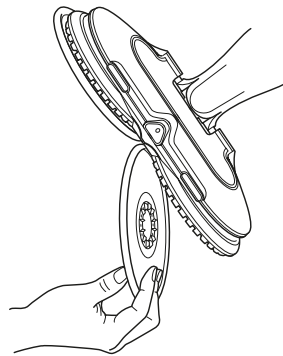

fig. 5

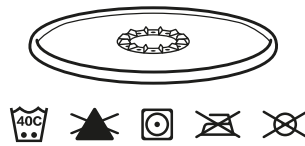

fig. 6

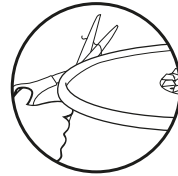

fig. 7

### INSTRUCTIONS POUR L'ENTRETIEN DES LINGETTES MICROFIBRE Dirt Grip

#### Entretien

Lavez séparément à la machine les lingettes Dirt Grip avec de l'eau tiède en utilisant un détergent liquide. Ne mettez pas les lingettes au lave-vaisselle, car elles peuvent laisser des traces sur les sols si elles sont lavées avec certains détergents.

#### NE JAMAIS UTILISER D'EAU DE JAVEL, DE DÉTERGENT EN POUDRE OU D'ASSOULISSANTS

Ils risquent d'endommager les lingettes microfibreses ou d'y laisser une pellicule qui réduira leur performance de nettoyage et leur capacité d'absorption. Les lingettes doivent être séchées sur une corde à linge ou au sèche-linge sur un réglage faible, afin de prolonger la durée de vie du tissu en microfibrilles. (fig. 6).

Des fibres lâches peuvent être un signe d'usure du tissu en microfibre. **NE PAS** tirer sur les fibres lâches, car cela risque de défaire le tissage. Couper simplement les fibres lâches avec des ciseaux. (fig. 7).

#### Lingettes microfibre de rechange Dirt Grip

Pour des résultats de nettoyage optimaux, nous recommandons le remplacement de vos lingettes microfibre tous les 3 à 4 mois en cas d'utilisation normale. Comme pour n'importe quel tissu, les particules de poussière, la graisse, les frottements et les lavages répétés peuvent casser les fibres, et il est possible que vous remarquiez qu'il devient plus difficile de pousser ou de tirer le balai.

Vous pouvez acheter des lingettes microfibre Dirt Grip de rechange ainsi que d'autres accessoires en vous rendant sur le site [sharkclean.fr](http://sharkclean.fr).

## GUIDE DE DÉPANNAGE

PROBLÈME	RAISONS POSSIBLES ET SOLUTIONS
<b>Le balai vapeur ne produit pas de vapeur.</b>	Le balai vapeur doit être correctement branché sur une prise de courant. Vérifiez le fusible ou le disjoncteur, ou essayez une autre prise. Vérifiez que le réservoir d'eau est plein, que l'appareil est branché et que le bouton de sélection du mode est allumé. Si les voyants lumineux sont éteints, essayez avec une autre prise. Si les voyants lumineux clignotent, appuyez sur le bouton de sélection du mode pour choisir un réglage. Si les voyants lumineux sont allumés en continu, patientez 20 secondes que l'appareil chauffe. Si, après avoir suivi les étapes ci-dessus, le balai vapeur ne produit toujours pas de vapeur, contactez le service client au +33 (800) 908874 ou allez sur <a href="http://sharkclean.fr">sharkclean.fr</a> .
<b>Le balai vapeur produit une vapeur intermittente.</b>	C'est normal. Pour une vapeur plus constante, sélectionnez le paramètre NORMAL. Vérifiez également que le réservoir d'eau est plein.
<b>Je ne peux pas sélectionner de paramètre de vapeur.</b>	Vérifiez que le balai vapeur est branché et que les voyants lumineux clignotent. Si le balai vapeur produit de la vapeur, mais que les voyants lumineux sont éteints, contactez le service client au +33 (800) 908874.
<b>Il reste des taches claires, des rayures ou des petites taches sur le sol après le nettoyage à la vapeur.</b>	Les lingettes microfibre Dirt Grip sont peut-être sales. Il est conseillé d'installer un jeu de lingettes propres. Si vous avez lavé les lingettes microfibre Dirt Grip avec un détergent en poudre, il se peut qu'elles soient endommagées et doivent être remplacées. Les résidus de savon ou de graisse accumulés peuvent nécessiter plusieurs passages du balai vapeur. Pour nettoyer un sol très sale, envisagez de le rincer avec un mélange composé d'un tiers de vinaigre et de deux tiers d'eau* (mais <b>NE PAS</b> mettre de solutions de nettoyage dans le réservoir d'eau du balai vapeur). * Consultez les notices d'entretien et de maintenance du fabricant du revêtement de sol avant d'appliquer des produits ou solutions de nettoyage.
<b>Le balai est difficile à pousser ou à tirer.</b>	Le balai peut être difficile à pousser ou à tirer si les lingettes microfibre Dirt Grip ne sont pas suffisamment humides. Au bout de quelques minutes de fonctionnement, il devrait être plus facile de déplacer le balai sur le sol. Des lingettes trop sales peuvent également rendre le balai vapeur plus difficile à tirer et à pousser. Il est recommandé d'utiliser des lingettes propres.
<b>Les disques rotatifs ne tournent pas ou tournent de travers.</b>	Le balai vapeur est peut-être en position verticale. Inclinez la poignée pour utiliser le balai. Les lingettes microfibre Dirt Grip ne sont peut-être pas centrées. Éteignez et débranchez le balai vapeur, patientez quelques instants pour laisser les lingettes refroidir, puis repositionnez les lingettes microfibre Dirt Grip.
<b>Le balai vapeur vibre ou vacille.</b>	Les lingettes microfibre Dirt Grip ne sont peut-être pas centrées sur les disques rotatifs. Éteignez et débranchez l'appareil, puis patientez quelques instants pour laisser les lingettes refroidir. Suivez les consignes dans la section Assemblage de votre balai vapeur Steam & Scrub pour réinstaller les lingettes.
<b>Le balai vapeur s'éteint tout seul.</b>	Si le balai vapeur s'arrête en cours d'utilisation, il a probablement besoin de refroidir. Il est recommandé de suivre les étapes suivantes avant de reprendre le nettoyage : 1. Éteignez le balai vapeur, débranchez-le et enlevez les lingettes. 2. Laissez l'appareil refroidir au moins 30 minutes. 3. Réinstallez les lingettes. Branchez le balai vapeur, sélectionnez le mode de vapeur et commencez le nettoyage.

## QUESTIONS FRÉQUEMMENT POSÉES

PROBLÈME	RAISONS POSSIBLES ET SOLUTIONS
Puis-je utiliser le balai vapeur sur des moquettes ?	Non, le balai vapeur n'est pas conçu pour le nettoyage des moquettes.
Quelles sont les surfaces sur lesquelles je peux utiliser le balai vapeur ?	Le balai vapeur est conçu pour être utilisé sur tous les revêtements de sol durs imperméables. Nous vous recommandons de consulter les consignes d'utilisation et d'entretien du fabricant de votre revêtement de sol avant d'utiliser votre balai vapeur Steam & Scrub. <b>⚠️ AVERTISSEMENT : NE PAS utiliser l'appareil sur du cuir, des meubles polis à la cire, des tissus synthétiques, du velours ou d'autres matériaux délicats et sensibles à la vapeur.</b> <b>REMARQUE :</b> Sur des surfaces traitées à la cire ou sur certains planchers sans cire, le lustre peut être enlevé par l'action de la chaleur ou de la vapeur de l'appareil.
Puis-je mettre autre chose que de l'eau dans le réservoir du balai vapeur ?	<b>NE PAS</b> ajouter de solutions de nettoyage, d'essences aromatiques, d'huiles ou d'autres produits chimiques à l'eau utilisée dans l'appareil, car cela annulerait la garantie et pourrait endommager l'appareil ou rendre son utilisation dangereuse. Nous recommandons l'utilisation d'eau distillée dans votre balai vapeur.
Je n'arrive pas à retirer le manche de l'appareil.	Débranchez l'appareil avant de retirer le manche. Repérez ensuite le petit trou à l'arrière de l'appareil, juste en-dessous du logement du câble. Insérez un tournevis (ou tout outil fin similaire) dans le trou, puis enfoncez le verrou qui maintient la poignée en place. Dans le même temps, tirez la poignée vers le haut pour retirer le manche.

## CONTRAT DE GARANTIE COMMERCIALE

Lorsqu'un client achète un produit en Europe, il bénéficie des droits légaux relatifs à la qualité du produit (vos droits légaux : garantie légale de conformité de 2 ans à compter de la délivrance et garantie légale des vices cachés de 2 ans à compter de la découverte du vice). Le client peut faire valoir ces droits à l'encontre de son détaillant. Shark a une grande confiance dans la qualité de ses produits et fournit donc une garantie commerciale supplémentaire gratuite pouvant aller jusqu'à deux ans.

Ces conditions contractuelles se réfèrent uniquement à la garantie commerciale et ne portent aucune atteinte à vos droits légaux. Nos conditions de garantie commerciale sont les suivantes. Elles n'affectent en rien vos droits légaux ni les obligations de votre revendeur à votre égard.

**Garantie commerciale Shark\***

Votre appareil Shark constitue un investissement important. Votre nouvel appareil doit donc fonctionner correctement le plus longtemps possible. La garantie commerciale fournie avec l'appareil reflète la confiance du fabricant dans ses produits et témoigne de leur qualité de fabrication.

Chaque produit Shark\* bénéficie de garanties légales (conformité et vices cachés). Notre service client (+33 (800) 908874) est ouvert du lundi au vendredi de 8h à 20h, le samedi de 9h à 19h et le dimanche de 10h à 18h30. L'appel est gratuit et vous serez directement mis en relation avec un représentant Shark. Vous trouverez également une assistance en ligne sur le site [sharkclean.eu](http://sharkclean.eu)

**Comment puis-je enregistrer ma garantie commerciale Shark ?**

Vous pouvez enregistrer votre garantie commerciale en ligne dans un délai de 28 jours après la date d'achat de votre produit. Pour gagner du temps, préparez les informations suivantes à propos de votre appareil :

- Date d'achat de l'appareil (ticket de caisse ou bon de livraison)

Pour l'enregistrer en ligne, rendez-vous sur le site [sharkclean.eu](http://sharkclean.eu). **"Les produits achetés directement auprès de Shark" sont automatiquement enregistrés."**

**IMPORTANT**

- La garantie commerciale couvre votre Produit pendant 2 ans à partir de la date d'achat
- Il est indispensable de conserver le justificatif d'achat.

Pour utiliser la garantie commerciale, vous devez présenter votre justificatif d'achat afin que nous puissions vérifier vos droits. L'impossibilité de présenter un justificatif d'achat valable peut annuler la garantie commerciale.

**Quels sont les avantages de l'enregistrement de ma garantie commerciale gratuite Shark ?**

Si vous enregistrez votre garantie commerciale, nous disposons de vos coordonnées au cas où nous aurions besoin de vous contacter.

Vous pourrez également recevoir des conseils et astuces pour vous aider à mieux utiliser votre appareil Shark, et des informations concernant les nouvelles technologies et les nouveaux produits Shark\*. Si vous enregistrez votre garantie commerciale en ligne, vous recevrez immédiatement la confirmation de la réception de vos coordonnées.

**Quelle est la durée de la garantie commerciale pour les appareils Shark neufs ?**

Compte tenu de notre confiance dans notre design et notre contrôle qualité, votre nouvel appareil Shark est garanti pour une durée totale de deux ans à partir de la date d'achat.

**Qu'est-ce qui est couvert par la garantie commerciale Shark ?**

La réparation ou le remplacement de votre appareil Shark\* (à la discrétion de Shark\*), y compris les pièces et la main-d'œuvre. Cette garantie Shark\* s'ajoute à vos droits légaux en tant que consommateur.

**Qu'est-ce qui n'est pas couvert par la garantie commerciale Shark ?**

1. L'usure normale des pièces d'usure (comme les accessoires) n'est pas couverte par cette garantie. Les pièces de rechange peuvent être achetées sur le site [sharkclean.eu](http://sharkclean.eu)

2. Dommages causés par une utilisation incorrecte ou abusive, une manipulation négligente, un manquement à l'entretien requis ou des dommages dus à une mauvaise manipulation pendant le transport.

3. Dommages causés par une maintenance non autorisée par Shark.

**Que se passe-t-il lorsque ma garantie commerciale arrive à échéance ?**

Shark conçoit des produits destinés à durer longtemps. Toutefois, il se peut que certains de nos clients souhaitent faire réparer leur appareil après la fin de la garantie commerciale. Dans ce cas, veuillez contacter notre service client et demander des renseignements sur notre programme d'intervention hors garantie commerciale au +33 (800) 908874.

**Où puis-je acheter des pièces de rechange et des accessoires d'origine Shark ?**

Les pièces de rechange et les accessoires Shark sont développés par les mêmes ingénieurs qui ont conçu votre appareil Shark. Vous trouverez une gamme complète de pièces de rechange et d'accessoires Shark pour tous les appareils Shark sur le site [sharkclean.eu](http://sharkclean.eu)

Veuillez noter que la garantie commerciale ne couvre pas les dommages résultant de l'installation ou de l'utilisation de pièces détachées autres que les pièces détachées Shark.

## GARANTIES LÉGALES

**Cette garantie commerciale s'applique sans préjudice du droit du consommateur de bénéficier de la garantie légale de conformité, dans les conditions prévues aux articles L217-3 et suivants du code de la consommation et de celle relative aux vices cachés, dans les conditions prévues aux articles 1641 à 1648 et 2232 du code civil.**

Le consommateur dispose d'un délai de deux ans à compter de la délivrance du bien pour obtenir la mise en œuvre de la garantie légale de conformité en cas d'apparition d'un défaut de conformité. Durant ce délai, le consommateur n'est tenu d'établir que l'existence du défaut de conformité et non la date d'apparition de celui-ci.

Lorsque le contrat de vente du bien prévoit la fourniture d'un contenu numérique ou d'un service numérique de manière continue pendant une durée supérieure à deux ans, la garantie légale est applicable à ce contenu numérique ou ce service numérique tout au long de la période de fourniture prévue. Durant ce délai, le consommateur n'est tenu d'établir que l'existence du défaut de conformité affectant le contenu numérique ou le service numérique et non la date d'apparition de celui-ci. La garantie légale de conformité emporte obligation pour le professionnel, le cas échéant, de fournir toutes les mises à jour nécessaires au maintien de la conformité du bien.

La garantie légale de conformité donne au consommateur droit à la réparation ou au remplacement du bien dans un délai de trente jours suivant sa demande, sans frais et sans inconvénient majeur pour lui.

Si le bien est réparé dans le cadre de la garantie légale de conformité, le consommateur bénéficie d'une extension de six mois de la garantie initiale.

Si le consommateur demande la réparation du bien, mais que le vendeur impose le remplacement, la garantie légale de conformité est renouvelée pour une période de deux ans à compter de la date de remplacement du bien.

Le consommateur peut obtenir une réduction du prix d'achat en conservant le bien ou mettre fin au contrat en se faisant rembourser intégralement contre restitution du bien, si :

1° Le professionnel refuse de réparer ou de remplacer le bien ;

2° La réparation ou le remplacement du bien intervient après un délai de trente jours ;

3° La réparation ou le remplacement de conformité est si grave qu'il justifie un majeur définitivement les frais de reprise ou d'enlèvement du bien non conforme, ou s'il supporte les frais d'installation du bien réparé ou de remplacement ;

4° La non-conformité du bien persiste en dépit de la tentative de mise en conformité du vendeur restée infructueuse.

Le consommateur a également droit à une réduction du prix du bien ou à la résolution du contrat lorsque le défaut de conformité est si grave qu'il justifie que la réduction du prix ou la résolution du contrat soit immédiate. Le consommateur n'est alors pas tenu de demander la réparation ou le remplacement du bien au préalable.

Le consommateur n'a pas droit à la résolution de la vente si le défaut de conformité est mineur.

Toute période d'immobilisation du bien en vue de sa réparation ou de son remplacement suspend la garantie qui restait à courir jusqu'à la délivrance du bien remis en état.

Les droits mentionnés ci-dessus résultent de l'application des articles L. 217-1 à L. 217-32 du code de la consommation.

Le vendeur qui fait obstacle de mauvaise foi à la mise en œuvre de la garantie légale de conformité encourt une amende civile d'un montant maximal de 300 000 euros, qui peut être portée jusqu'à 10 % du chiffre d'affaires moyen annuel (article L. 241-5 du code de la consommation).

Le consommateur bénéficie également de la garantie légale des vices cachés en application des articles 1641 à 1649 du code civil, pendant une durée de deux ans à compter de la découverte du défaut. Cette garantie donne droit à une réduction de prix si le bien est conservé ou à un remboursement intégral contre restitution du bien. »

SharkNinja Europe Ltd, 3150 Century Way, Leeds, LS15 8ZB, United Kingdom

Numéro gratuit du service client – +33800908874

Adresse e-mail – [serviceclients.fr@sharkninja.com](mailto:serviceclients.fr@sharkninja.com)

## GRAZIE

per aver acquistato la scopa a vapore Steam & Scrub di Shark



**SUGGERIMENTO:** Il numero del modello e il numero di serie si trovano sulla targhetta del codice QR in fondo, sul retro della scopa a vapore.

### REGISTRA IL TUO ACQUISTO



[sharkclean.eu/register-guarantee](https://sharkclean.eu/register-guarantee)



800 961655



Scansiona il codice QR con un dispositivo mobile

Vantaggi della registrazione del prodotto e della creazione di un account:

- Assistenza per il prodotto e accesso alle informazioni sulla garanzia più facili e veloci
- Accesso alle istruzioni per la risoluzione dei problemi e la cura dei prodotti
- Aggiornamenti in tempo reale sulle promozioni esclusive dedicate ai prodotti

### CONSERVARE QUESTI DATI

Numero del modello: \_\_\_\_\_

Numero di serie: \_\_\_\_\_

Data di acquisto: \_\_\_\_\_

(Conservare lo scontrino fiscale)

Negoziò in cui è stato acquistato il prodotto: \_\_\_\_\_

### SPECIFICHE TECNICHE:

Tensione: 220-240V, 50-60Hz

Watt: 1120 W

Capacità acqua: 350 ml (11,8 oz)

### SI PREGA DI LEGGERE ATTENTAMENTE IL MANUALE D'USO E DI CONSERVARLO PER FARVI RIFERIMENTO IN FUTURO.

Il presente manuale d'uso ha lo scopo di aiutare gli utenti ad acquisire una conoscenza completa della nuova scopa a vapore Steam & Scrub.

Per qualsiasi domanda si prega di contattare il Servizio Clienti al numero 800 961655.

## SOMMARIO

<b>Importanti istruzioni di sicurezza</b> .....	<b>64</b>
<b>Contenuto della confezione</b> .....	<b>66</b>
<b>Montaggio della scopa a vapore Steam &amp; Scrub</b> .....	<b>67</b>
<b>Uso della scopa a vapore Steam &amp; Scrub</b> .....	<b>68</b>
<b>Controllo Intelligente del Vapore</b> .....	<b>69</b>
<b>Manutenzione della scopa a vapore Steam &amp; Scrub</b> . . .	<b>70</b>
<b>Risoluzione dei problemi</b> .....	<b>71</b>
<b>Domande frequenti</b> .....	<b>72</b>
<b>Garanzia</b> .....	<b>73</b>



Questo marchio indica che il prodotto non deve essere smaltito con altri rifiuti domestici. Per evitare eventuali danni all'ambiente o alla salute dell'uomo causati dallo smaltimento incontrollato dei rifiuti, riciclare il prodotto in maniera responsabile allo scopo di favorire il riutilizzo sostenibile dei materiali. Per lo smaltimento dell'apparecchio dopo l'utilizzo, occorre avvalersi dei sistemi di restituzione e raccolta o contattare il rivenditore presso cui il prodotto è stato acquistato. Il rivenditore può ritirare questo prodotto e garantire un riciclaggio sicuro per l'ambiente.

Grazie per aver acquistato la scopa Shark Steam & Scrub.

Il presente Manuale d'uso ha lo scopo di aiutare gli utenti ad acquisire una conoscenza completa della nuova scopa a vapore Shark®. Si prega di leggerlo attentamente e di conservarlo per riferimenti futuri.

Per un elenco degli accessori inclusi in questo modello, vedere il risvolto interno della scatola.

In caso di domande relative alla scopa a vapore Shark Steam & Scrub, chiamare il Servizio Clienti al numero 800 961655.





# IMPORTANTI ISTRUZIONI DI SICUREZZA

## PER SOLO USO DOMESTICO

**AVVERTENZA** Questo apparecchio non è destinato all'utilizzo da parte di persone con capacità fisiche, sensoriali o mentali ridotte o prive di esperienza e conoscenze, a meno che non vengano supervisionate o adeguatamente istruite sul relativo uso da una persona responsabile della loro sicurezza. Non permettere ai bambini di azionare l'apparecchio o di usarlo come un giocattolo. Tenere sempre l'elettrodomestico fuori dalla portata dei bambini durante l'utilizzo. Prima di utilizzare la scopa a vapore Steam & Scrub, si raccomanda di consultare le istruzioni per l'uso e per la manutenzione del produttore dei pavimenti.

**AVVERTENZA:** pericolo di ustioni. Il vapore emesso dalla scopa a vapore è molto caldo e può provocare ustioni. Prestare attenzione quando si utilizza la scopa a vapore Steam & Scrub.

**AVVERTENZA:** tenere la scopa a vapore lontano dalla portata dei bambini.

**AVVERTENZA:** è necessaria la supervisione di un adulto per far sì che i bambini non giochino con l'apparecchio.

- Questo apparecchio può essere utilizzato da persone con capacità fisiche, sensoriali o mentali ridotte o prive di esperienza e conoscenze solo sotto supervisione oppure dopo aver ricevuto istruzioni adeguate sull'uso del dispositivo, sulla sicurezza e sui possibili pericoli. La manutenzione e la pulizia non devono essere effettuate da bambini. Tenere l'apparecchio e il relativo cavo fuori dalla portata dei bambini. **NON** consentirne l'utilizzo come giocattolo. Prestare estrema attenzione quando si utilizza in prossimità di bambini.
- Tenere l'apparecchio fuori dalla portata dei bambini quando è connesso o quando si sta raffreddando.
- Durante l'uso, non girare **MAI** la scopa a vapore Steam & Scrub di lato e non dirigere il vapore verso persone, animali o piante. Il liquido o il vapore non devono essere diretti verso apparecchiature contenenti componenti elettrici, come l'interno dei forni.
- Durante l'uso di questo apparecchio, l'apertura di riempimento deve rimanere chiusa.
- Utilizzare questo apparecchio **SOLO** per l'utilizzo previsto.
- NON** utilizzare l'apparecchio per scaldare le stanze.
- NON** utilizzare all'aperto.
- NON** lasciare la scopa a vapore Steam & Scrub incustodita con la spina inserita. Staccare **SEMPRE** il cavo di alimentazione dalla presa elettrica quando la scopa non è in uso o prima di sottoporla a manutenzione.
- NON** consentire ai bambini di utilizzare l'apparecchio. Prestare estrema attenzione quando lo si utilizza in prossimità di bambini, animali domestici o piante.
- Utilizzare **SOLO** come descritto nel presente manuale.
- Utilizzare **SOLO** gli accessori consigliati dal produttore.
- NON** utilizzare se il cavo o la spina sono danneggiati. Se la scopa a vapore Steam & Scrub non funziona come dovrebbe, se è caduta, è stata lasciata all'aperto, immersa in acqua o risulta danneggiata, restituirla a SharkNinja Europe Limited che provvederà a esaminarla e ripararla. Un riassetto scorretto o una riparazione impropria possono aumentare il rischio di scariche elettriche o lesioni durante l'utilizzo della scopa a vapore Steam & Scrub.
- Per prevenire il rischio di scosse elettriche, **NON** immergere la scopa a vapore Steam & Scrub in acqua o in altri liquidi.
- NON** maneggiare la spina o la scopa a vapore Steam & Scrub con le mani bagnate e non azionare l'apparecchio senza indossare calzature.
- NON** tirare o trasportare l'unità tenendola per il cavo di alimentazione, non usare il cavo come un manico, non intrappolare il cavo sotto una porta e non tirarlo attorno a degli spigoli. **NON** far scorrere la scopa a vapore Steam & Scrub sul cavo. Tenere il cavo lontano da superfici riscaldate.
- NON** staccare la spina tirando il cavo di alimentazione. Per scollegare il dispositivo, afferrare la spina ed estrarla dalla presa. **NON** utilizzare cavi di prolunga o prese elettriche con portata di corrente inadeguata.
- NON** inserire alcun oggetto nelle aperture dell'ugello del vapore. Interrompere l'uso se l'ugello del vapore è bloccato.
- NON** mettere le mani o i piedi sotto la scopa a vapore Steam & Scrub quando si surriscalda.
- Utilizzare la scopa a vapore Steam & Scrub **SOLO** su superfici lisce orizzontali. **NON** utilizzare su pareti, banconi o finestre.

# CONSERVARE QUESTE ISTRUZIONI

## LEGGERE ATTENTAMENTE PRIMA DELL'UTILIZZO

- NON** utilizzare su superfici in pelle, mobili lucidati a cera, tessuti sintetici, velluto o altri materiali delicati e sensibili al vapore.
- NON** aggiungere soluzioni detergenti, profumi, oli o altre sostanze chimiche all'acqua utilizzata nella scopa a vapore in quanto ciò invaliderà la garanzia e potrebbe danneggiare l'unità o pregiudicare la sicurezza del suo impiego. In zone caratterizzate da un elevato grado di durezza dell'acqua, si consiglia di utilizzare acqua distillata all'interno della scopa a vapore Steam & Scrub.
- Non riporre **MAI** né lasciare a lungo la scopa a vapore Steam & Scrub in uno stesso punto con attaccato un panno Dirt Grip per pulire lo sporco, poiché ciò potrebbe danneggiare le superfici.
- Prima di rimuovere il panno Dirt Grip per pulire lo sporco, scollegare la scopa a vapore Steam & Scrub dalla presa elettrica e attendere che si raffreddi.
- Scollegare la scopa a vapore Steam & Scrub dalla presa elettrica prima di pulirla. Pulire l'esterno con un panno asciutto o umido. **NON** versare acqua sulla scopa a vapore Steam & Scrub né utilizzare alcol, benzene o solventi per pulirla.
- Usare estrema cautela quando si usa la scopa a vapore Steam & Scrub per pulire le scale.
- Non utilizzare **MAI** la scopa a vapore Steam & Scrub senza applicare il panno Dirt Grip per pulire lo sporco.
- Mantenere l'area di lavoro ben illuminata.
- Riporre la scopa a vapore Steam & Scrub al chiuso in un luogo fresco e asciutto.
- Per evitare un sovraccarico del circuito, **NON** utilizzare la stessa presa (circuito) usata per la scopa a vapore Steam & Scrub per alimentare altre apparecchiature.
- Per evitare il rischio di ustioni, staccare **SEMPRE** la spina e lasciare raffreddare la scopa a vapore Steam & Scrub prima di rimuovere o sostituire la testa, gli accessori o i panni Dirt Grip per pulire lo sporco.
- La scopa a vapore Steam & Scrub è progettata per pulire superfici di pavimenti duri, in grado di sopportare un calore elevato. **NON** utilizzare su pavimenti di legno non sigillati o ceramica non smaltata. Su superfici trattate con cera o su alcuni pavimenti non incerati, l'azione del calore e del vapore può fare perdere la lucentezza. Prima di utilizzare la scopa a vapore Steam & Scrub, si raccomanda di consultare le istruzioni per l'uso e per

la manutenzione del produttore dei pavimenti. Non utilizzare l'apparecchio se si verificano perdite.

- Tenere capelli, indumenti larghi, dita e tutte le parti del corpo lontano dalle aperture e dalle parti in movimento.
- NON** trasportare la scopa a vapore durante l'utilizzo.

## TUTTE LE PARTI

- A** Impugnatura della scopa a vapore
- B** Grilletto per vapore
- C** Portacavo a sgancio rapido
- D** Bastone della scopa
- E** Serbatoio dell'acqua
- F** Pulsante Mode
- G** Testa della scopa
- H** Getto di vapore Steam Blaster
- I** Panni Dirt Grip per pulire lo sporco

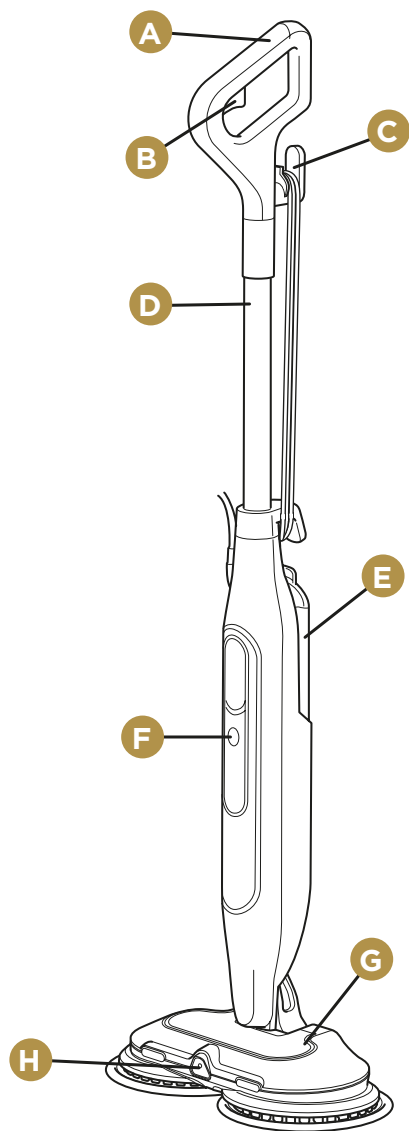
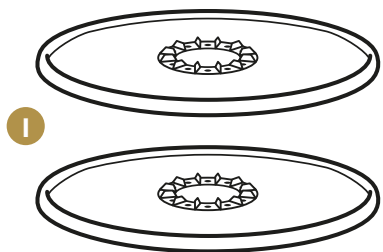

**Nota:** Per acquistare ulteriori panni, visitare l'indirizzo [sharkclean.eu](http://sharkclean.eu)

## MONTAGGIO DELLA SCOPA A VAPORE STEAM &amp; SCRUB

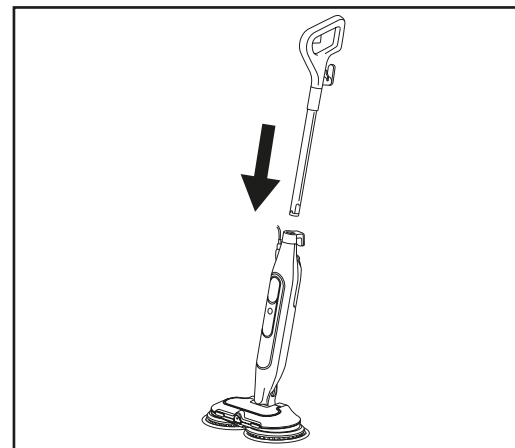

1. Inserire l'**impugnatura della scopa** nel **corpo della scopa a vapore** finché non scatta in posizione.

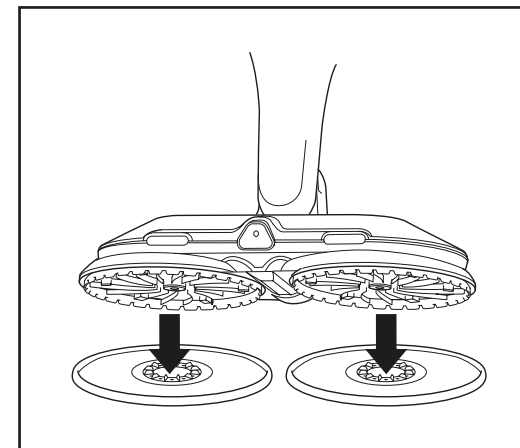

2. Per fissare i **panni morbidi Dirt Grip per pulire lo sporco**, posizionarli **ENTRAMBI** in piano sul pavimento con gli anelli di plastica rivolti verso l'alto. Allineare l'unità direttamente sugli anelli di plastica presenti sui panni. Abbassare delicatamente la **testa della scopa** sui panni, premendo fino a fissarli saldamente.

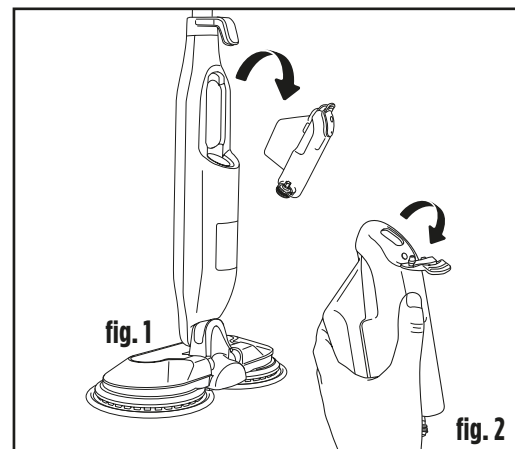

3. Prima di riempire il serbatoio dell'acqua, scollegare la scopa a vapore Steam & Scrub dalla presa elettrica. Per rimuovere il serbatoio dell'acqua, estrarlo allontanandolo dal corpo della scopa. Tirare indietro il tappo di gomma e riempire il serbatoio **SOLO** con acqua fredda o a temperatura ambiente.

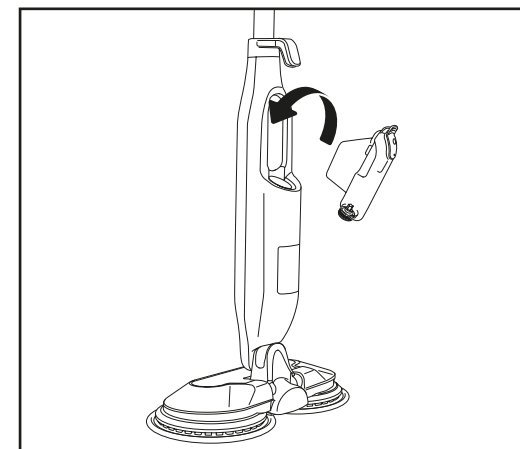

4. Una volta riempito, reinstallare il serbatoio inserendolo nuovamente nel corpo della scopa.

**Nota:** le sostanze chimiche o le soluzioni detergenti (aceto compreso) possono danneggiare la Scopa a vapore Steam & Scrub e mettere a rischio la sicurezza propria, dei propri cari e degli animali domestici.

## UTILIZZO DELLA SCOPA A VAPORE

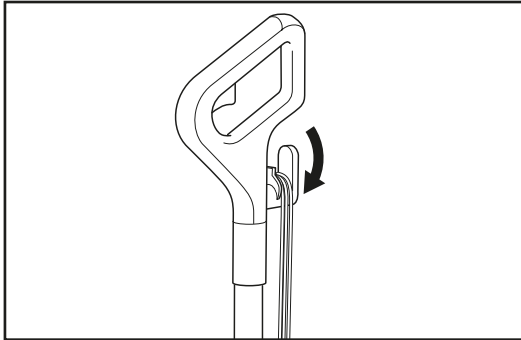

1. Ruotare il portacavo a sgancio rapido per svolgere completamente il cavo di alimentazione. Inserire la spina in una presa elettrica.

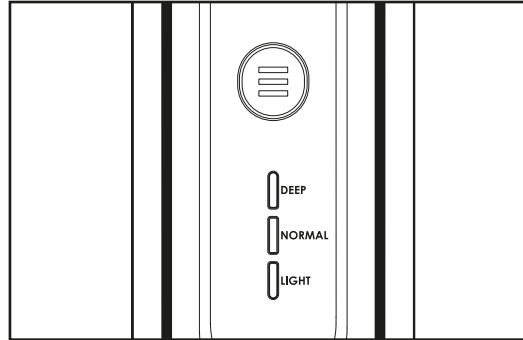

2. A questo punto la scopa si troverà in modalità Standby e i 3 indicatori luminosi del livello di vapore lampeggeranno. Premere il pulsante Mode per selezionare il livello di fuoriuscita del vapore scegliendo tra Light (Leggero), Normal (Normale) o Deep (Extra), quindi attendere 20 secondi per consentire il rilascio del vapore.

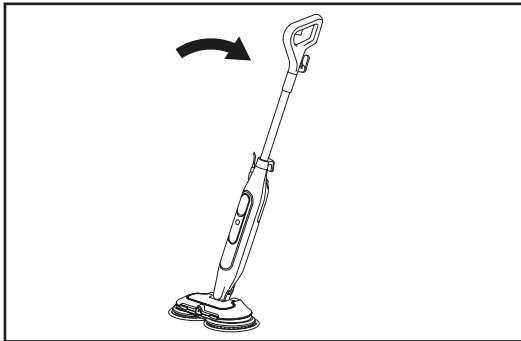



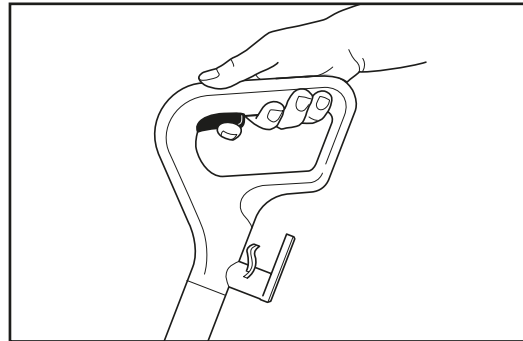





3. Inclinare l'impugnatura verso il basso per attivare i panni rotanti.



4. Per attivare il getto di vapore ed eliminare le macchie più resistenti, premere il grilletto sull'impugnatura della scopa.

## CONTROLLO INTELLIGENTE DEL VAPORE

La scopa a vapore Shark dispone di 3 regolazioni per il Controllo Intelligente del Vapore, che consentono di scegliere la quantità ideale di vapore da utilizzare a ogni operazione di pulizia. Nella modalità **NORMAL** (Normale), i panni girano più velocemente e viene prodotto più vapore rispetto alla modalità **LIGHT** (Leggero). Nella modalità **DEEP** (Extra) i panni girano ancora più velocemente e viene prodotta la massima quantità di vapore. Premere il pulsante Mode per selezionare il livello di vapore desiderato.

IMPOSTAZIONI	IDEALE PER QUESTE SUPERFICI SIGILLATE	USO CONSIGLIATO
 DEEP  NORMAL  LIGHT	Laminato Legno massiccio Vinile	Pulizia delle superfici delicate Pulire e spolverare delicatamente Sciogliere e raccogliere sporcizia leggera
 DEEP  NORMAL  LIGHT	Marmo Mattonelle Pietra	Pulizia quotidiana Pulizia di grandi aree Pulizia di aree di medio e intenso passaggio
 DEEP  NORMAL  LIGHT	Marmo Mattonelle Pietra	Pulizia di superficie difficili Pulizia intensiva e rimozione di residui di sporcizia e macchie Pulizia profonda delle aree di intenso passaggio Eliminazione della sporcizia e igienizzazione* dei pavimenti

## STEAM BLASTER:

1. Per eliminare lo sporco più ostinato con una maggiore potenza pulente, posizionare la parte anteriore dell'ugello a una distanza di 5-10 cm (**fig. 3**), quindi premere e tenere premuto il pulsante Steam Blaster per il tempo necessario (tenere premuto più a lungo per lo sporco molto ostinato).
2. Prima di rimuovere lo sporco, attendere 5 secondi affinché il getto di vapore penetri in profondità.

**Suggerimento:** Per lo sporco molto ostinato, attendere almeno 20 secondi.

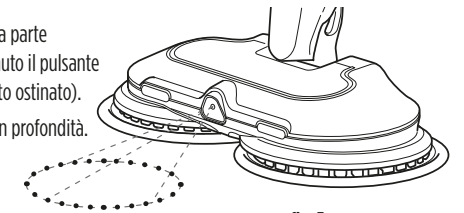

fig. 3

## PER IGIENIZZARE I PAVIMENTI\*:

1. Fissare alla testa della scopa dei panni morbidi puliti Dirt Grip per pulire lo sporco.
2. Collegare l'unità, inclinare l'impugnatura della scopa verso il basso e premere il pulsante Mode per selezionare l'impostazione **NORMAL** (Leggero). I panni inizieranno quindi a girare.
3. L'unità inizierà a produrre vapore dopo circa 20 secondi.
4. **Per preparare l'unità all'igienizzazione**, iniziare la normale pulizia con un movimento in avanti e all'indietro su un'adeguata superficie di un pavimento rifinito. Dopo tre minuti, l'unità è pronta per essere utilizzata per l'igienizzazione.
5. Muovere la testa della scopa lentamente e in modo uniforme sull'area da igienizzare, esercitando una pressione continua verso il basso. Continuare a ripetere il movimento, assicurandosi di coprire l'intera area da igienizzare con almeno 15 passaggi.

\*Sono stati condotti studi di disinfezione in condizioni di test controllate. Seguire attentamente tutte le istruzioni per ottenere un'igienizzazione profonda nella modalità **NORMAL** (Normale).

## MANUTENZIONE DELLA SCOPA A VAPORE STEAM & SCRUB

### SISTEMAZIONE A RIPOSO DOPO L'USO

1. Premere il pulsante Mode finché le luci non iniziano a lampeggiare indicando che l'unità è in modalità standby. Staccare la spina dalla presa di corrente e mettere la scopa a vapore in posizione verticale. Lasciare raffreddare completamente (fig. 4).
2. Una volta raffreddati completamente i panni, rimuoverli estraendoli dai dischi. Fare attenzione ai bordi taglienti per evitare di ferirsi le dita (fig. 5).
3. Dopo che l'unità si è raffreddata e il vapore è stato rilasciato, svuotare il serbatoio dell'acqua prima di riporre l'apparecchio. Aprire il coperchio del serbatoio e versare l'acqua nel lavandino o nella vasca da bagno. Dopo aver scaricato tutta l'acqua, chiudere il coperchio.
4. Prima di riporre la scopa a vapore, attendere che si sia raffreddata e che non fuoriesca più vapore. Bloccare la scopa a vapore in posizione verticale sollevando il manico fino a collocare il bastone in posizione verticale, perpendicolarmente al pavimento. Riporre l'unità in posizione verticale in un luogo asciutto e protetto (ad esempio, in un armadio o nell'angolo di una stanza), fino al successivo utilizzo.

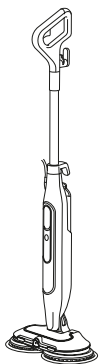

fig. 4

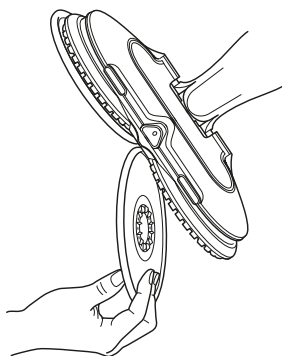

fig. 5

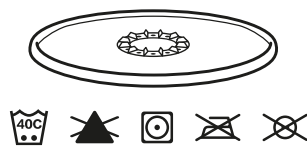

fig. 6

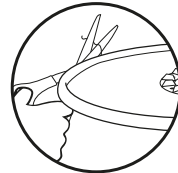

fig. 7

### ISTRUZIONI PER LA CURA DEI PANNI MORBIDI Dirt Grip PER PULIRE LO SPORCO

#### Cura

Lavare i panni morbidi Dirt Grip per pulire lo sporco in lavatrice, separatamente, con acqua tiepida e detersivo liquido. Non lavare i panni per pulire lo sporco in lavastoviglie poiché, a causa di alcuni detersivi, i panni potrebbero lasciare dei segni sul pavimento.

#### NON UTILIZZARE PRODOTTI CANDEGGIANTI, DETERSIVI IN POLVERE O AMMORBIDENTI

Questi prodotti possono danneggiare i panni morbidi Dirt Grip per pulire lo sporco o lasciare una patina che riduce l'efficacia di pulizia e la capacità di assorbimento dei panni stessi. Per prolungare la durata del tessuto in microfibra, i panni devono essere stesi ad asciugare oppure asciugati in asciugatrice a bassa temperatura (fig. 6).

Le fibre allentate sono indice di usura del tessuto in microfibra. **NON** tirare le fibre allentate in quanto il tessuto potrebbe rovinarsi irrimediabilmente. Tagliarle semplicemente con le forbici (fig. 7).

#### Sostituzione dei panni morbidi Dirt Grip per pulire lo sporco

Per un risultato di pulizia ottimale, raccomandiamo di sostituire i panni ogni tre o quattro mesi di normale utilizzo. Come per ogni tessuto, le particelle di sporcizia, il grasso, l'attrito e i continui lavaggi possono causare la rottura delle fibre e si potrebbe notare un aumento nella forza necessaria per spingere o tirare la scopa.

È possibile acquistare i panni morbidi Dirt Grip per pulire lo sporco di ricambio e altri accessori sul sito [sharkclean.it](http://sharkclean.it).

## RISOLUZIONE DEI PROBLEMI

PROBLEMA	POSSIBILI CAUSE E SOLUZIONI
La scopa non emette vapore.	La spina della scopa a vapore deve essere inserita saldamente in una presa elettrica. Controllare il fusibile e l'interruttore o collegare a una presa diversa. Verificare che il serbatoio dell'acqua sia pieno, che l'unità sia collegata alla presa elettrica e che il pulsante Mode sia acceso e fisso. Se gli indicatori luminosi sono spenti, provare con una presa elettrica diversa. Se gli indicatori luminosi lampeggiano, premere il pulsante Mode per selezionare una funzione vapore. Se gli indicatori luminosi sono accesi e presentano una luce fissa, attendere 20 secondi affinché l'unità si riscaldi. Se dopo aver seguito i passaggi sopra indicati la scopa a vapore continua a non produrre vapore, contattare il Servizio Clienti al numero 800 961655 o attraverso il sito <a href="http://www.sharkclean.it">www.sharkclean.it</a> .
La scopa a vapore emette vapore in modo intermittente.	Questo è normale. Per un getto di vapore più uniforme selezionare l'impostazione NORMAL (Normale). Controllare anche che il serbatoio dell'acqua sia pieno.
Non è possibile selezionare una funzione vapore.	Assicurarsi che la spina della scopa a vapore sia collegata alla presa di corrente e che gli indicatori luminosi lampeggino. Se la scopa a vapore produce vapore ma gli indicatori luminosi sono spenti, chiamare il Servizio Clienti al numero <b>800 961655</b> .
Dopo l'applicazione del vapore i pavimenti sono opachi o presentano striature o macchie.	I panni morbidi Dirt Grip per pulire lo sporco potrebbero essere sporchi. Installare un set di panni pulito. Se i panni morbidi Dirt Grip per pulire lo sporco sono stati lavati con detersivo in polvere potrebbero essere stati danneggiati, pertanto sarà necessario sostituirli. A causa dei residui di sapone o grasso accumulati, il pavimento può richiedere diverse sessioni di pulizia con la scopa a vapore. In caso di sporco molto ostinato, potrebbe essere necessario risciacquare il pavimento con una miscela composta da una parte di aceto e due parti di acqua* ( <b>NON</b> introdurre mai detersivi all'interno del serbatoio della scopa a vapore). *Consultare le istruzioni di pulizia e manutenzione del produttore del pavimento prima di applicare qualsiasi detersivo o soluzione.
È difficile spingere o tirare la scopa.	La scopa a vapore potrebbe risultare difficile da spostare avanti e indietro se i panni morbidi Dirt Grip per pulire lo sporco non sono abbastanza umidi. Potrebbe risultare più semplice dopo aver utilizzato la scopa a vapore per qualche minuto. Anche i panni eccessivamente sporchi potrebbero rendere più difficile spingere o tirare la scopa. Si consiglia di utilizzare panni puliti.
I dischi rotanti non girano o traballano.	Se la scopa a vapore si trova in posizione verticale, inclinare il manico verso il basso prima di usarla. I panni morbidi Dirt Grip per pulire lo sporco potrebbero non essere montati correttamente. Spegner l'alimentazione, scollegare la scopa a vapore, attendere qualche istante per consentire il raffreddamento dei panni morbidi Dirt Grip per pulire lo sporco, quindi reinstallarli.
La scopa a vapore vibra o traballa.	I panni morbidi Dirt Grip per pulire lo sporco non sono centrati correttamente sui dischi rotanti. Spegner l'alimentazione e scollegare l'unità, quindi attendere che i panni si raffreddino. Seguire le istruzioni riportate nella sezione "Montaggio della scopa a vapore Steam & Scrub" e reinstallare i panni.
La scopa a vapore si spegne da sola.	Se la scopa a vapore si spegne durante l'uso, probabilmente deve raffreddarsi. Prima di riavviare la pulizia, effettuare i seguenti passaggi: 1. Spegner la scopa a vapore, scollegarla dalla presa elettrica e rimuovere i panni. 2. Lasciare raffreddare l'unità per almeno 30 minuti. 3. Reinstallare i panni. Collegare di nuovo la scopa a vapore alla presa elettrica, selezionare la modalità vapore e iniziare la pulizia.

## DOMANDE FREQUENTI

PROBLEMA	POSSIBILI CAUSE E SOLUZIONI
Posso utilizzare la scopa a vapore sui tappeti?	No, la scopa a vapore non è progettata per la pulizia dei tappeti.
Su quali superfici posso utilizzare la scopa a vapore?	La scopa a vapore è progettata per la pulizia di tutti i pavimenti duri sigillati. Prima di utilizzare la scopa a vapore Steam & Scrub, si raccomanda di consultare le istruzioni per l'uso e per la manutenzione del produttore dei pavimenti. <b>⚠ AVVERTENZA: NON utilizzare su pellame, mobili lucidati a cera, tessuti sintetici, velluto o altri materiali delicati e sensibili al vapore.</b> <b>NOTA:</b> l'azione del calore e del vapore può fare perdere la lucentezza sia a superfici trattate con cera sia su alcuni pavimenti non cerati.
Posso riempire il serbatoio della scopa a vapore con sostanze diverse dall'acqua?	<b>NON</b> aggiungere soluzioni detergenti, profumi, oli o altre sostanze chimiche all'acqua utilizzata in questo apparecchio in quanto ciò invaliderà la garanzia e potrebbe danneggiare l'unità o pregiudicare la sicurezza del suo impiego. Si consiglia di utilizzare acqua distillata.
Non riesco a rimuovere il bastone dall'unità principale.	Prima di rimuovere il bastone, scollegare l'apparecchio dalla presa elettrica. Individuare quindi il piccolo foro sul retro dell'unità, proprio sotto il portacavo. Inserire un cacciavite (o uno strumento sottile simile) nel foro e spingere il fermo di blocco dell'impugnatura. Sollevare contemporaneamente l'impugnatura verso l'alto per rimuovere il bastone.

## GARANZIA CONVENZIONALE DI DUE (2) ANNI

Quando un consumatore acquista un prodotto in Italia, beneficia dei diritti legali relativi alla qualità del prodotto (i "diritti di legge"). Il cliente può far valere tali diritti nei confronti del proprio rivenditore. Tuttavia, Shark® ripone una tale fiducia nella qualità dei propri prodotti al punto di offrire al proprietario una garanzia del produttore supplementare della durata di 2 anni. Tali termini e condizioni sono correlati solo alla garanzia del produttore, i tuoi diritti di legge rimangono inalterati.

Le condizioni che seguono descrivono i prerequisiti e il campo di applicazione della nostra garanzia. Non alterano in alcun modo i diritti di legge o gli obblighi di legge del rivenditore né il contratto del cliente con lo stesso.

**Garanzie Shark®**

Un apparecchio per uso domestico, quale una scopa a vapore Steam & Scrub, costituisce un investimento considerevole. Il nuovo apparecchio deve funzionare correttamente per il maggior tempo possibile. La garanzia di cui è provvisto è un fattore importante e riflette il grado di fiducia che il produttore ha nella qualità del proprio prodotto e del processo di produzione.

Ogni apparecchio Shark è provvisto di una garanzia gratuita relativa a ricambi e manodopera. La nostra linea diretta di assistenza clienti (800 961655) è attiva dalle ore 09:00 alle ore 18:00, dal lunedì al venerdì. La telefonata è gratuita e il cliente verrà messo direttamente in contatto con un rappresentante di Shark. È anche possibile ricevere assistenza online visitando il sito [sharkclean.eu](http://sharkclean.eu)

**Come devo fare per registrare la mia garanzia estesa Shark?**

È possibile registrare la propria garanzia online entro 28 giorni dall'acquisto. Per farti risparmiare tempo, ricorda di tenere a portata di mano le seguenti informazioni:

- Data di acquisto Ventilatore (scontrino fiscale o bolla di consegna). Per effettuare la registrazione online, visita il sito [sharkclean.eu](http://sharkclean.eu)

**IMPORTANTE**

- La Garanzia convenzionale copre il Prodotto per 2 anni a partire dalla data di acquisto.
- Ti chiediamo di conservare sempre il relativo scontrino fiscale. Qualora dovessi far valere la Garanzia convenzionale, avremo bisogno dello scontrino fiscale per verificare che le informazioni che ci hai fornito siano corrette. Qualora tu non sia in grado di fornirci uno scontrino fiscale valido, la garanzia non sarà valida.

**Quali sono i vantaggi offerti dalla registrazione della garanzia gratuita Shark?**

Quando il cliente registra la garanzia, l'azienda avrà i suoi dati qualora sia necessario contattarlo. L'utente potrà inoltre ricevere suggerimenti e consigli su come sfruttare tutte le potenzialità ventilatore Shark e conoscere le ultime notizie sulle nuove tecnologie e i lanci di nuovi prodotti Shark®. Registrando la garanzia online, l'utente riceverà una conferma immediata della ricezione dei dati.

**Per quanto tempo sono garantiti gli apparecchi Shark nuovi?**

Grazie alla fiducia che riponiamo nella nostra progettazione e nel nostro controllo qualità, la scopa Shark Steam & Scrub è garantita per un totale di due anni.

**Che cosa copre la garanzia gratuita Shark?**

La riparazione o la sostituzione dell'apparecchio Shark (a discrezione di Shark), inclusi tutti i ricambi e la manodopera. La garanzia Shark va ad aggiungersi ai diritti legali dell'utente come consumatore.

**Che cosa non copre la garanzia gratuita Shark?**

1. La presente garanzia non copre la normale usura e rottura delle parti soggette a usura (ad esempio gli accessori). Le parti di ricambio possono essere acquistate sul sito [sharkclean.eu](http://sharkclean.eu)
2. Danni causati da uso non conforme, improprio, negligente nonché da una mancata manutenzione o danni causati da una manipolazione scorretta durante il trasporto.
3. Danni causati da manutenzione non autorizzata Shark.

**Dove è possibile acquistare ricambi e accessori originali Shark?**

I ricambi e gli accessori Shark sono progettati dagli stessi ingegneri che hanno sviluppato ventilatore Shark. È possibile trovare una gamma completa di parti di ricambio, componenti sostitutivi e accessori Shark per tutti gli apparecchi Shark sul sito [sharkclean.eu](http://sharkclean.eu) Si ricorda che i danni causati dall'uso di parti di ricambio non originali Shark potrebbero non essere coperti dalla garanzia.

# HARTELIJK DANK

voor uw aankoop van de Shark stoomreiniger en schrobber



**TIP:** U vindt het model- en serienummer op het label met de QR-code aan de achterkant van het stoomapparaat.

## REGISTREER UW AANKOOP



[sharkclean.eu/register-guarantee](https://sharkclean.eu/register-guarantee)



Scan de QR-code met een mobiel apparaat

Voordelen van het registreren van uw product en het aanmaken van een account:

- Krijg gemakkelijkere en snellere productondersteuning en toegang tot informatie over garantie
- Krijg toegang tot instructies voor het oplossen van problemen en productverzorging
- Word als een van de eersten op de hoogte gesteld van exclusieve productpromoties

## NOTEER DEZE INFORMATIE

Modelnummer: \_\_\_\_\_

Serienummer: \_\_\_\_\_

Datum van aankoop: \_\_\_\_\_

(Bewaars bon)

Winkel van aankoop: \_\_\_\_\_

## TECHNISCHE SPECIFICATIES:

Spanning: 220-240V, 50-60Hz

Watt: 1120 W

Watercapaciteit: 350 ml

## LEES DEZE HANDLEIDING GOED DOOR EN BEWAAR DEZE VOOR TOEKOMSTIG GEBRUIK.

Deze gebruiksaanwijzing is ontworpen om u te helpen uw nieuwe stoomreiniger en schrobber te gebruiken.



# INHOUD

<b>Belangrijke veiligheidsinstructies</b> .....	<b>76</b>
<b>Wat zit erbij</b> .....	<b>78</b>
<b>Uw stoomreiniger in elkaar zetten</b> .....	<b>79</b>
<b>Uw stoomreiniger en schrobber gebruiken</b> .....	<b>80</b>
<b>Intelligent Steam Control</b> .....	<b>81</b>
<b>Onderhoud van uw stoomreiniger en schrobber</b> .....	<b>82</b>
<b>Problemen oplossen</b> .....	<b>83</b>
<b>Veelgestelde vragen</b> .....	<b>84</b>
<b>Garantie</b> .....	<b>85</b>



Deze markering geeft aan dat dit product niet bij het overige huisvuil mag worden weggegooid. Om schade aan het milieu of de gezondheid van de mens door ongecontroleerd weggooi van afval te voorkomen, moet u het afval op een verantwoordelijke manier recyclen om het duurzame hergebruik van materialen te bevorderen. Om uw gebruikte apparaat retour te sturen kunt u gebruikmaken van het retour- en inzamelsysteem of contact opnemen met de winkelier waar u dit product heeft gekocht. Zij kunnen dit product innemen, zodat het milieuvriendelijk zal worden gerecycled.

Hartelijk dank voor uw aankoop van de Shark stoomreiniger en schrobber.

Deze bedieningshandleiding is ontworpen om u te helpen bij het gebruik van uw nieuwe Shark®-stoomreiniger. Lees de bedieningshandleiding zorgvuldig door en bewaar de handleiding als naslag voor de toekomst.

Kijk aan de binnenkant van de rand van de doos voor de lijst met accessoires die bij dit model zijn geleverd.

# BELANGRIJKE VEILIGHEIDSIINSTRUCTIES

UITSLUITEND VOOR HUISHOUDELIJK GEBRUIK

**⚠ WAARSCHUWING** Dit apparaat is niet bedoeld voor gebruik door personen met beperkte fysieke, zintuiglijke of verstandelijke vermogens of een gebrek aan ervaring en kennis, tenzij deze personen onder toezicht staan of instructies hebben gekregen over het gebruik van het apparaat van een persoon die verantwoordelijk is voor hun veiligheid. Kinderen mogen dit apparaat niet gebruiken of ermee spelen. Er is nauwlettend toezicht nodig om het apparaat tijdens gebruik uit de buurt van kinderen te houden. Wij adviseren om voor u de stoomreiniger en schrobber gaat gebruiken eerst de gebruiks- en onderhoudsinstructies van de fabrikant van de vloer te raadplegen.

**⚠ WAARSCHUWING:** gevaar voor brandwonden. De stoom uit de stoomreiniger is erg heet en kan brandwonden veroorzaken. Wees voorzichtig als u de stoomreiniger en schrobber gebruikt.

**⚠ WAARSCHUWING:** de stoomreiniger buiten bereik van kinderen houden.

**⚠ WAARSCHUWING:** let op dat kinderen niet met het apparaat spelen.

1. Dit apparaat kan worden gebruikt door personen met beperkte fysieke, zintuiglijke of verstandelijke vermogens of gebrek aan ervaring en kennis, mits deze personen het apparaat onder toezicht gebruiken of instructies hebben gekregen over het veilig gebruik ervan en zij begrijpen welke gevaren ermee gepaard gaan. Schoonmaken en onderhouden zijn geen taken die door kinderen mogen worden uitgevoerd. Houd dit apparaat en het snoer uit de buurt van kinderen. Gebruik het apparaat **NIET** als speelgoed. Nauwlettend toezicht is noodzakelijk als het apparaat in de buurt van kinderen wordt gebruikt.
2. Houd het apparaat buiten bereik van kinderen als het aanstaat of staat af te koelen.
3. Houd de stoomreiniger en schrobber tijdens gebruik **NOOIT** gekanteld en richt de stoom nooit op mensen, dieren of planten. Vloeistof of stoom niet rechtstreeks op apparatuur richten die elektrische onderdelen bevat, zoals het binnenste van ovens.
4. De vulopening mag niet worden geopend tijdens gebruik.
5. Gebruik het apparaat **ALLEEN** voor het doel waarvoor het gemaakt is.
6. **NOOIT** gebruiken voor het opwarmen van een ruimte.
7. Gebruik het apparaat **NOOIT** buiten.
8. Laat de stoomreiniger en schrobber **NIET** onbeheerd achter terwijl de stekker van het apparaat in het stopcontact zit. Haal **ALTIJD** de stekker uit het stopcontact wanneer u het apparaat niet gebruikt en voordat u er onderhoud aan pleegt.

9. Laat kinderen **NOOIT** de stoomreiniger en schrobber gebruiken. Nauwlettend toezicht houden als er kinderen, dieren of planten in de buurt zijn.
10. Gebruik het apparaat **ALLEEN** zoals beschreven in deze instructiehandleiding.
11. Gebruik **ALLEEN** accessoires die door de fabrikant zijn aanbevolen.
12. Het apparaat **NIET** gebruiken als het snoer of de stekker is beschadigd. Retourneer de stoomreiniger en schrobber ter controle en reparatie aan SharkNinja Europe Limited als het apparaat niet naar behoren werkt of is gevallen, beschadigd is, buiten is blijven staan of in water is ondergedompeld. Door verkeerd opnieuw monteren of repareren kan gevaar voor elektrische schokken of letsel ontstaan wanneer de stoomreiniger en schrobber wordt gebruikt.
13. Om gevaar voor elektrische schokken te voorkomen de stoomreiniger en schrobber **NIET** in water of in een andere vloeistof onderdompelen.
14. **NOOIT** de stekker of de stoomreiniger en schrobber met natte handen vastpakken of het apparaat bedienen zonder schoenen te dragen.
15. **NOOIT** aan het snoer trekken of dragen, het netsnoer als handvat gebruiken, de deur sluiten met het snoer ertussen of het netsnoer langs scherpe randen of hoeken trekken. De stoomreiniger en schrobber **NIET** over het snoer laten bewegen. Houd het snoer uit de buurt van warme oppervlakken.
16. Trek de stekker **NIET** uit door aan het stroomsnoer te trekken. Trek de stekker niet aan het snoer uit het stopcontact. Gebruik **NOOIT** een verlengsnoer of een stopcontact met een ontoereikende belastbaarheid.
17. **NOOIT** voorwerpen in de stoomopeningen stoppen. Stop met het gebruik als de stoomkop verstopt is.
18. Plaats uw handen of voeten **NOOIT** onder de stoomreiniger en schrobber, omdat deze erg heet wordt.

# BEWAAR DEZE HANDLEIDING

ZORGVULDIG LEZEN VOOR GEBRUIK

19. Gebruik de stoomreiniger en schrobber **ALLEEN** op vlakke, horizontale oppervlakken. **NOOIT** op muren, aanrechtbladen of ramen gebruiken.
20. **NOOIT** gebruiken op leer, in de was gezette meubels, synthetische stoffen, fluweel of andere materialen die gevoelig zijn voor stoom.
21. Voeg **NOOIT** reinigingsmiddelen, geurende parfums, oliën of andere chemicaliën toe aan het water dat in deze stoomreiniger wordt gebruikt. Doet u dit toch, dan vervalt de garantie en kan het apparaat beschadigd raken of onveilig worden voor gebruik. Als u in een regio woont met hard water, adviseren wij gedistilleerd water in uw stoomreiniger te gebruiken.
22. Laat de stoomreiniger en schrobber **NOOIT** achter op een plek terwijl de Dirt Grip-pads er nog op bevestigd zijn, omdat deze oppervlakken kunnen beschadigen.
23. Neem eerst de stekker van de stoomreiniger en schrobber uit het stopcontact en laat het apparaat afkoelen voor u de Dirt Grip-pads verwijdert.
24. Haal de stekker van de stoomreiniger en schrobber uit het stopcontact voordat u het apparaat gaat schoonmaken. Gebruik een droog of vochtig doekje om de buitenkant schoon te maken. Giet **NOOIT** water over de stoomreiniger en schrobber en gebruik geen alcohol, benzine of verfverdunder om het apparaat schoon te maken.
25. Ga extra voorzichtig te werk als u de stoomreiniger en schrobber gebruikt om trappen schoon te maken.
26. Gebruik de stoomreiniger en schrobber **NOOIT** zonder de Dirt Grip-pads.
27. Zorg dat uw werkgebied goed verlicht is.
28. Berg de stoomreiniger en schrobber op een koele, droge plaats op (binnenshuis).
29. Voorkom overbelasting van de elektrische groep door **GEEN** andere apparaten naast de stoomreiniger en schrobber op een stopcontact aan te sluiten.
30. Haal **ALTIJD** de stekker van de stoomreiniger en schrobber uit het stopcontact en laat het apparaat afkoelen voor u de koppen, accessoires of Dirt Grip-pads verwijdert of vervangt.
31. Uw stoomreiniger en schrobber is ontworpen om harde vloeroppervlakken schoon te maken die bestand zijn tegen hoge temperatuur. **NOOIT** het apparaat gebruiken op onbewerkte houten vloeren of keramische vloeren zonder glazuurlaag. Op oppervlakken die met was zijn behandeld of sommige niet in de was gezette vloeren, kan de glanslaag worden verwijderd door de hitte en stoom. Wij adviseren om voor u de stoomreiniger en schrobber gaat gebruiken eerst de gebruiks- en onderhoudsinstructies van de fabrikant van de vloer te raadplegen. Gebruik het apparaat niet als het lekt.
32. Houd haar, losse kleding, vingers en alle lichaamsdelen uit de buurt van openingen en bewegende delen.
33. Draag de stoomreiniger **NIET** als hij in gebruik is.

WAT ZIT ERBIJ

- A** Handgreep voor stoomreiniger en schrobber
- B** Stoomknop
- C** Snelontgrendeling snoerhouder
- D** Steel stoomreiniger
- E** Waterreservoir
- F** Modusknop
- G** Stoomkop
- H** Steam Blaster
- I** Dirt Grip Soft-scrubpads

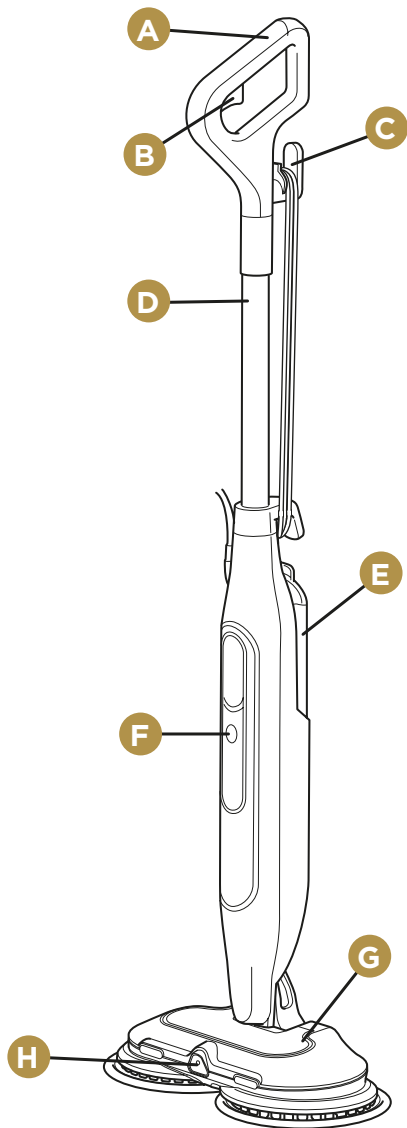
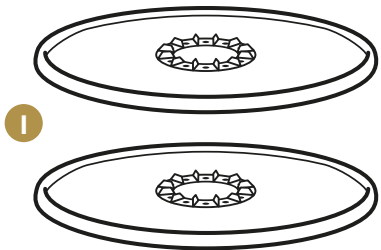

**Opmerking:** Extra pads zijn verkrijgbaar op [sharkclean.eu](http://sharkclean.eu)

UW STOOMREINIGER IN ELKAAR ZETTEN

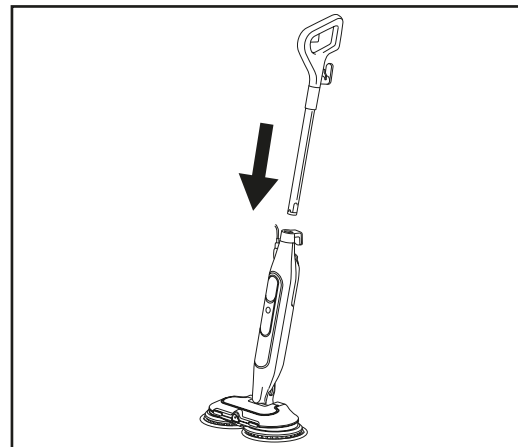

1. Steek de steel met handvat in de behuizing van de stoomreiniger tot deze vastklikt.

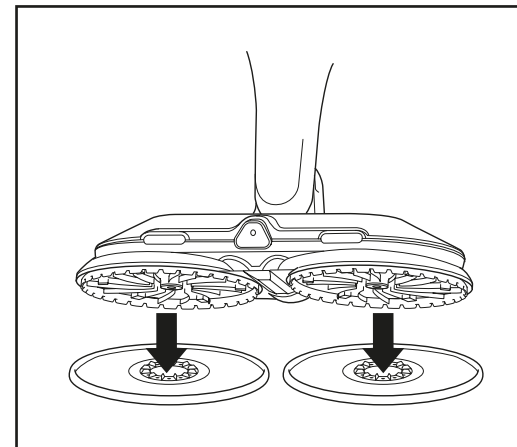

2. Om de Dirt Grip Soft-scrubpads te bevestigen, legt u **BEIDE** pads met de plastic ringen omhoog plat op de vloer. Lijn het apparaat exact uit over de plastic ringen op de pads. Laat de **stoomkop** voorzichtig op de pads zakken en druk tot de pads vastzitten.

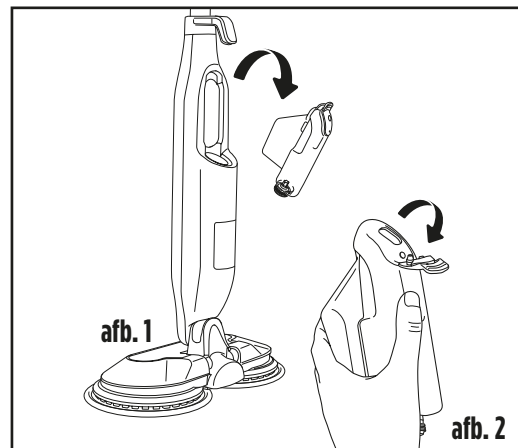

3. Haal de stekker van de stoomreiniger eerst uit het stopcontact voordat u het waterreservoir vult met water. Om het reservoir te verwijderen tilt u het eruit, weg van de basis van de reiniger. Trek de rubberen vuldop bovenop naar achteren en vul het reservoir **ALLEEN** met water (koud of normale temperatuur).

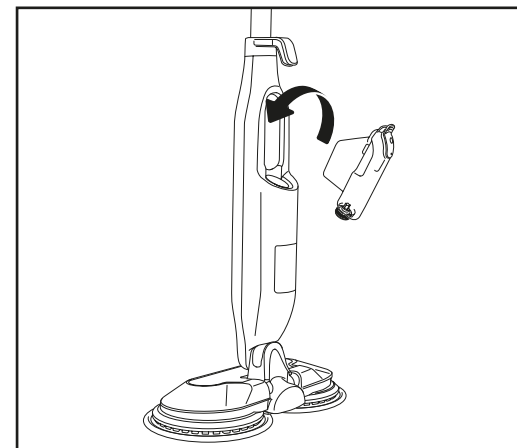

4. Plaats het gevulde reservoir terug door het in de behuizing van het apparaat te plaatsen.

**Opmerking:** Door chemicaliën of schoonmaakmiddelen (inclusief azijn) toe te voegen, kan de stoomreiniger beschadigen en een onveilige situatie ontstaan voor u, uw familie en uw huisdieren.



## UW STOOMREINIGER GEBRUIKEN

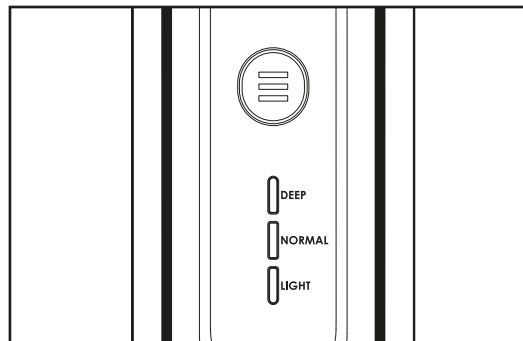
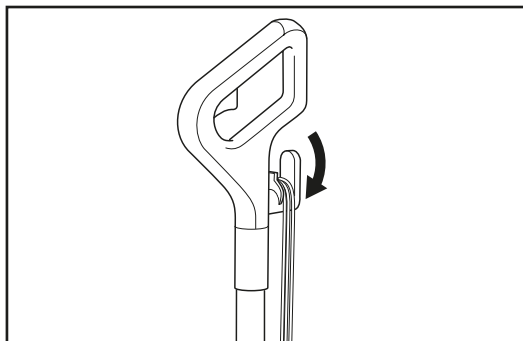

1. Draai aan de snelontgrendeling van de snoerhouder en rol het snoer volledig uit. Steek de stekker van het netsnoer in een stopcontact.
2. Eenmaal aangesloten op het stopcontact, staat de reiniger in de stand-by-modus en knippen alle 3 de lampjes voor het stoomniveau. Druk op de Modus-knop om het niveau Light, Normal of Deep te selecteren en wacht 20 seconden om stoom te laten ontsnappen.

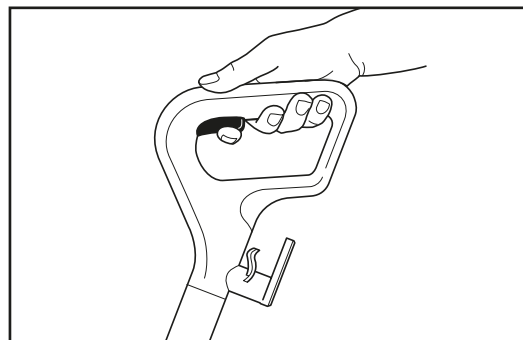
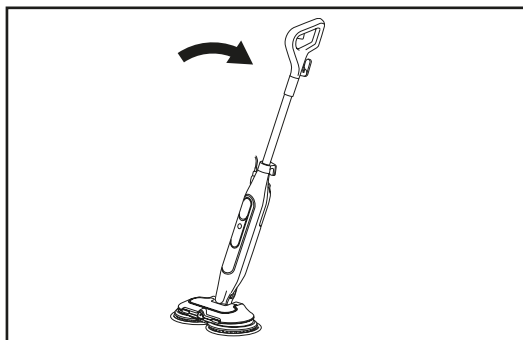

3. Kantel de hendel naar beneden om de roterende pads te activeren.
4. Om de Steam Blaster te activeren, drukt u op de sproeiknop op het handvat, waarna u hardnekkige vlekken kunt verwijderen.

## INTELLIGENT STEAM CONTROL

De Shark-stoomreiniger heeft drie unieke Intelligent Steam Control-instellingen, zodat u altijd de ideale hoeveelheid stoom voor elke schoonmaakklus kunt kiezen. In de modus **NORMAL** roteren de pads sneller en produceert het apparaat meer stoom dan in de **LIGHT**-modus. In de modus **DEEP** draaien de pads het snelst en wordt de maximale hoeveelheid stoom geproduceerd. Druk op de Mode-knop om het stoomniveau te selecteren.

INSTELLING	IDEAAL VOOR DEZE AFGEDICHTE OPPERVLAKKEN	AANBEVOLEN GEBRUIK
 DEEP  NORMAL  LIGHT	Laminaat Hardhout Vinyl	Delicate oppervlakken reinigen. Lichte reiniging en afstoffen. Licht vuil losmaken en verwijderen.
 DEEP  NORMAL  LIGHT	Marmer Tegels Steen	Standaard, dagelijkse reinigen. Grote oppervlakken reinigen. Gemiddeld reinigen en zeer druk belopen plaatsen.
 DEEP  NORMAL  LIGHT	Marmer Tegels Steen	Moelijk te reinigen oppervlakken bereiken. Grondige reiniging en het verwijderen van vastgezet vuil en vlekken. Diepe reiniging van veelbelopen oppervlakken. Verwijderen van zwaar vuil en vet, en vloeren ontsmetten*.

### STEAM BLASTER:

1. Om hardnekkig vuil met een extra krachtige boost schoon te maken, beweegt u de voorkant van het mondstuk 5 tot 10 centimeter van het vuil af (**afb. 3**) en houdt u de Steam Blaster-knop zolang als nodig ingedrukt. (Houd langer ingedrukt voor hardnekkig vuil.)
2. Wacht voordat u gaat schrobben 5 seconden om de stoomstoot door het vuil te laten dringen.

**Tip:** Neem 20 seconden of langer de tijd voor hardnekkiger vuil.

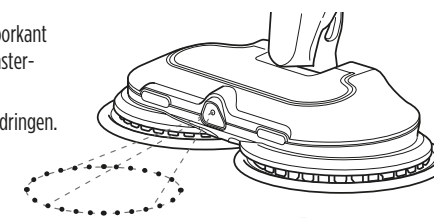

afb. 3

### VLOEREN ONTSMETTEN\*:

1. Bevestig schone Dirt Grip Soft-scrubpads op de kop van de schrobber.
2. Steek de stekker van het apparaat in het stopcontact, kantel de handgreep omlaag naar u toe en druk op de modusknop om de modus **NORMAL** te selecteren. De pads beginnen dan te roteren.
3. Wacht minstens 20 seconden tot het apparaat stoom begint te produceren.
4. **Om het apparaat klaar te maken voor ontsmetting**, begint u te dweilen met een heen-en-weergaande beweging van u af en naar u toe op een goed afgedichte hardhouten vloer. Na drie minuten is het apparaat gereed om mee te ontsmetten.
5. Beweeg de stoomkop langzaam en gelijkmatig over het gebied dat moet worden ontsmet terwijl u het apparaat voortdurend omlaag drukt. Herhaal dit langzaam en zorg ervoor dat u het volledige te ontsmetten gebied bereikt met ten minste 15 bewegingen.

\*Onderzoek naar ontsmetting is uitgevoerd onder gecontroleerde testomstandigheden. Volg alle gebruiksaanwijzingen zorgvuldig op om volledig te ontsmetten met de stoomkop ingesteld op de NORMAL-modus.

## ONDERHOUD VAN UW STOOMREINIGER

### NA GEBRUIK EN OPSLAG

1. Druk op de modusknop totdat de instellingslampjes gaan knipperen, wat aangeeft dat het apparaat in de Standby-modus zit. Trek de stekker van het snoer uit het stopcontact en zet de stoomreiniger rechtop neer. Laat hem eerst volledig afkoelen. (afb. 4).
2. Trek de pads los van de schijven wanneer ze volledig zijn afgekoeld. Let op scherpe randen om te voorkomen dat u uw vingers bezeert. (afb. 5).
3. Berg het apparaat pas op nadat het apparaat is afgekoeld, de stoom is ontsnapt en het waterreservoir is geleegd. Open het deksel van het reservoir en giet het achtergebleven water in een gootsteen of badkuip. Sluit het deksel nadat het reservoir is geleegd.
4. Wacht tot het apparaat is afgekoeld en de stoom is ontsnapt voordat u het apparaat opbergt. Vergrendel de stoomreiniger in de rechtopstaande positie door het handvat op te tillen totdat de steel rechtop staat, loodrecht ten opzichte van de grond. Berg het apparaat, vergrendeld in de staande positie, op in een droge, beschermde ruimte (bijvoorbeeld in een kast of in de hoek van een kamer) tot het volgende gebruik.

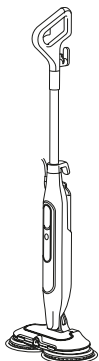

afb. 4

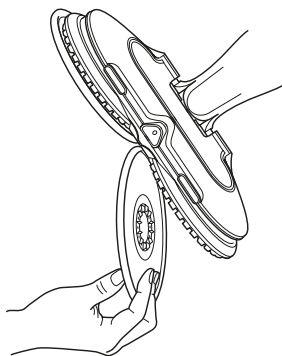

afb. 5

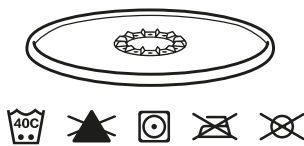

afb. 6

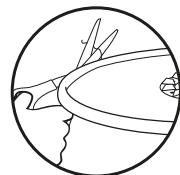

afb. 7

### ONDERHOUDSINSTRUCTIES Dirt Grip SOFT-SCRUBPADS

#### Onderhoud

Was de Dirt Grip Soft-scrubpads apart in de wasmachine met warm water en vloeibaar wasmiddel. Reinig de pads niet in de vaatwasser, want sommige schoonmaakmiddelen kunnen ervoor zorgen dat de pads strepen achterlaten op de vloer.

#### GEBRUIK NOOIT BLEEKMIDDEL, WASMIDDEL IN POEDERVORM OF WASVERZACHTER

Deze producten kunnen de Dirt Grip-pads beschadigen of een coating achterlaten, waardoor de pads minder goed schoonmaken en absorberen. De pads moeten aan de lijn worden gedroogd of in de wasdroger op lage stand, zodat de stof van microvezel langer meegaat. (afb. 6).

Losse vezels kunnen een aanwijzing zijn dat de stof van de microvezel aan het slijten is. Trek **NIET** aan de losse vezels, want zo riskeert u dat het weefsel gaat scheuren. Knip de losse vezels er met een schaar af. (afb. 7).

#### Vervangen van de Dirt Grip Soft-pads

Wij bevelen u voor de beste reinigingsresultaten aan de Dirt Grip-pads iedere 3 tot 4 maanden te verwisselen bij normaal gebruik. Zoals bij elke stof kunnen de vezels kapotgaan door vuildeeltjes, vet, wrijving en herhaaldelijk wassen. U zult dan merken dat het dweilen met de dweil steeds zwaarder gaat.

U kunt vervangende Dirt Grip Soft-scrubpads en andere hulpstukken bestellen op [sharkclean.eu](http://sharkclean.eu).

## PROBLEEM OPLOSSEN

PROBLEEM	MOGELIJKE OORZAKEN EN OPLOSSINGEN
<b>De stoomreiniger en schrobber produceert geen stoom.</b>	De stekker van uw stoomreiniger moet goed in het stopcontact zitten. Controleer uw zekering of stroomonderbreker of probeer een ander stopcontact. Controleer of het waterreservoir vol is, de stekker in het stopcontact zit en het lampje in de modusknop brandt. Probeer een ander stopcontact als de instellingslampjes niet branden. Als de instellingslampjes knipperen, drukt u op de modusknop om een stoominstelling te selecteren. Als de instellingslampjes continu branden, wacht dan 20 seconden tot het apparaat is opgewarmd.
<b>De stoomreiniger produceert soms wel en soms geen stoom.</b>	Dit is normaal. Selecteer de instelling NORMAL voor een meer constante stroom stoom. Controleer ook of het waterreservoir vol is.
<b>Ik kan geen stoominstelling selecteren.</b>	Controleer of de stekker van het apparaat in het stopcontact zit en de instellingslampjes knipperen. Neem contact op met de klantenservice op <a href="http://www.sharkclean.eu">www.sharkclean.eu</a> als uw stoomreiniger en schrobber stoom produceert, maar de instellingslampjes niet branden.
<b>De vloer ziet er na het stomen dof, gestreept of vlekkelig uit.</b>	De Dirt Grip Soft®-scrubpads kunnen vies zijn. Plaats een schone set pads. Als u de Dirt Grip Soft-scrubpads met een wasmiddel in poedervorm heeft gewassen kunnen ze beschadigd zijn en vervangen moeten worden. Vanwege opgehoopte zeep- of vetresten kan het zijn dat de vloer meerdere keren moet worden gereinigd met de stoomreiniger en schrobber. In een hardnekkig geval kan het noodzakelijk zijn dat u de vloer dweilt met een mengsel van een deel azijn en twee delen water* (maar doe <b>NOOIT</b> een reinigingsmiddel of chemisch middel in het waterreservoir van de stoomreiniger en schrobber). *Raadpleeg de instructies van de fabrikant van de vloer met betrekking tot onderhoud en verzorging voordat u een reinigingsmiddel gebruikt.
<b>Het is moeilijk om de stoomreiniger te duwen of te trekken.</b>	De stoomreiniger kan moeilijker te duwen of trekken zijn als de Dirt Grip Soft-scrubpads niet nat genoeg zijn. Het duwen of trekken zal makkelijker gaan wanneer de stoomreiniger een paar minuten in gebruik is. Te sterk vervuilde pads kunnen het ook moeilijker maken om het apparaat te duwen of te trekken. We adviseren om schone pads te gebruiken.
<b>De roterende schijven draaien niet of wiebelen.</b>	De stoomreiniger staat misschien rechtop. Kantel de handgreep omlaag om de dweil te gebruiken. De Dirt Grip Soft-scrubpads zijn mogelijk niet goed gecentreerd bevestigd. Schakel het apparaat UIT, haal de stekker van de stoomreiniger uit het stopcontact, wacht een paar minuten om de pads te laten afkoelen en plaats de Dirt Grip Soft-scrubpads opnieuw.
<b>De stoomreiniger trilt of wiebelt.</b>	De Dirt Grip Soft-scrubpads zijn niet gecentreerd op de roterende schijven aangebracht. Schakel het apparaat UIT, trek de stekker van het apparaat uit het stopcontact en wacht tot de pads zijn afgekoeld. Volg de instructies in 'Uw stoomreiniger en schrobber monteren' om de pads opnieuw te plaatsen.
<b>De stoomreiniger gaat vanzelf uit.</b>	Als uw stoomreiniger tijdens gebruik uitschakelt, moet deze waarschijnlijk afkoelen. Voer de volgende stappen uit voordat u het apparaat opnieuw gaat gebruiken: 1. Zet de stoomreiniger uit, haal de stekker uit het stopcontact en verwijder de pads. 2. Laat het apparaat minimaal 30 minuten afkoelen. 3. Plaats de pads opnieuw. Steek de stekker van het apparaat in het stopcontact, selecteer een stoommodus en begin met schoonmaken.

## VEELGESTELDE VRAGEN

VRAAG	ANTWOORD
Kan ik de stoomreiniger op tapijt gebruiken?	Nee, de stoomreiniger en schrobber is niet ontworpen voor gebruik op tapijt.
Op welke oppervlakken kan ik de stoomreiniger en schrobber gebruiken?	De stoomreiniger is ontworpen voor gebruik op alle afgedichte, harde vloeren. Wij adviseren om voordat u de stoomreiniger en schrobber gaat gebruiken eerst de gebruiks- en onderhoudsinstructies van de fabrikant van de vloer te raadplegen. <b>⚠ WAARSCHUWING: NOOIT gebruiken op leer, in de was gezette meubels, synthetische stoffen, fluweel of andere materialen die gevoelig zijn voor stoom.</b> <b>OPMERKING:</b> Op oppervlakken die met was zijn behandeld en op sommige niet in de was gezette vloeren kan de glanslaag door de hitte en stoom worden verwijderd.
Kan ik iets anders dan water in het waterreservoir van de stoomreiniger gebruiken?	Voeg <b>GEEN</b> schoonmaakmiddelen, geurende parfums, oliën of andere chemicaliën aan het water toe dat in dit apparaat wordt gebruikt, omdat het apparaat daardoor kan beschadigen of onveilig wordt voor gebruik. Bovendien verliest het apparaat dan zijn garantie. Wij adviseren om gedistilleerd water te gebruiken in de Steam Mop (stoomreiniger).
Ik kan mijn buis niet uit het apparaat halen.	Haal de stekker van het apparaat uit het stopcontact voordat u de buis verwijdert. Zoek een klein gat aan de achterkant van het apparaat, vlak onder de kabelwikkel. Plaats een schroevendraaier (of een vergelijkbaar dun gereedschap) in het gat en duw tegen de vergrendeling die het handvat vasthoudt. Til tegelijkertijd het handvat omhoog om de buis te verwijderen.

## BEPERKTE GARANTIE VAN TWEE (2) JAAR

Wanneer een consument in de Europese Unie een product koopt, krijgt hij/zij wettelijke rechten met betrekking tot de kwaliteit van het product (uw wettelijke rechten). U kunt uw winkelier aan deze rechten houden. Bij Shark® hebben wij echter zoveel vertrouwen in de kwaliteit van onze producten, dat wij fabrieksgarantie van twee jaar geven. Deze voorwaarden hebben alleen betrekking op onze fabrieksgarantie - uw wettelijke rechten blijven onaangetast.

De onderstaande voorwaarden beschrijven de vereisten en omvang van onze garantie. Zij hebben geen invloed op uw wettelijke rechten of de verplichtingen van de verkoper van het product en uw overeenkomst met hen.

### Shark®-garanties

Een huishoudelijk apparaat zoals een stoomreiniger en schrobber is een aanzienlijke investering. Uw nieuwe apparaat moet het zo lang mogelijk goed doen. De garantie bij het apparaat is een belangrijke indicator en laat zien hoeveel vertrouwen de fabrikant in zijn product heeft en in de kwaliteit hiervan. U vindt online ondersteuning op [sharkclean.eu](http://sharkclean.eu)

### Hoe registreer ik mijn Shark-garantie?

U kunt uw garantie binnen 28 dagen na aankoop online registreren. Om tijd te besparen, heeft u de volgende informatie over uw stoomreiniger en schrobber nodig:

- Datum van aankoop van de ventilator (aankoopbewijs).  
Bezoek [sharkclean.eu](http://sharkclean.eu) om online te registreren

### BELANGRIJK:

- De garantie dekt uw Product gedurende 2 jaar vanaf de datum van aankoop.
- Bewaar altijd het aankoopbewijs. Wilt u gebruik maken van uw garantie, dan hebben wij het aankoopbewijs nodig om te controleren of de versterkte informatie correct is. Als u geen geldig aankoopbewijs kunt overleggen, zal uw garantie komen te vervallen.

### Wat zijn de voordelen van het registreren van mijn gratis Shark garantie?

Als u uw garantie registreert, hebben wij uw gegevens bij de hand, in het geval wij contact met u op moeten nemen. U kunt ook tips en adviezen krijgen over hoe u het meeste rendement uit uw Shark stoomreiniger en schrobber kunt halen en u zult op de hoogte worden gehouden over nieuwe technologieën en productlanceringen van Shark®. Als u uw garantie online registreert, krijgt u onmiddellijk een bevestiging dat wij uw gegevens hebben ontvangen.

### Hoe lang krijg ik garantie op een nieuw apparaat van Shark?

Vanwege ons vertrouwen in ons ontwerp en onze kwaliteitscontrole heeft uw nieuwe Shark een garantie van in totaal twee jaar.

### Wat wordt er door de gratis garantie van Shark gedekt?

Reparatie of vervanging van uw Shark-apparaat (naar beoordeling van Shark), inclusief alle onderdelen en arbeid. De garantie van Shark is een aanvulling op uw wettelijke rechten als klant.

### Wat wordt er door de gratis garantie van Shark niet gedekt?

1. Normale slijtage van aan slijtage onderhevige onderdelen (zoals accessoires), vallen niet onder deze garantie.  
Vervangingsonderdelen zijn te koop op [sharkclean.eu](http://sharkclean.eu)
2. Schade veroorzaakt door foutief gebruik, misbruik, achteloos handelen, het niet uitvoeren van het vereiste onderhoud of schade door een onjuiste behandeling tijdens het transport.
3. Schade veroorzaakt door niet door Shark geautoriseerd onderhoud.

### Waar kan ik originele onderdelen en accessoires van Shark kopen?

Onderdelen en accessoires van Shark zijn ontworpen door dezelfde ingenieurs die uw Shark stoomreiniger en schrobber hebben ontworpen. U vindt een uitgebreid assortiment Sharkonderdelen, -vervangingsonderdelen/-accessoires voor alle apparaten van Shark op [sharkclean.eu](http://sharkclean.eu)  
 Houd er rekening mee dat schade veroorzaakt door het gebruik van niet-originele Shark-reserveonderdelen mogelijk niet door uw garantie wordt gedekt.

# TAKK

for at du kjøpte Shark damp- og skrubbemopp



**TIPS:** Du finner modell- og serienummer på QR-kodeetiketten på baksiden av dampenheten.

## REGISTRER KJØPET DITT

-  [sharkclean.eu/register-guarantee](https://sharkclean.eu/register-guarantee)
-  Skann QR-koden med mobilenhet

Fordeler med å registrere produktet ditt og opprette en konto:

- Få enklere, raskere produktstøtte og tilgang til garantiinformasjon
- Få tilgang til feilsøking og veiledning i produktpleie
- Vær blant de første som får vite om eksklusive produktkampanjer

## TA VARE PÅ DENNE INFORMASJONEN

Modellnummer: \_\_\_\_\_

Serienummer: \_\_\_\_\_

Kjøpsdato: \_\_\_\_\_

(Ta vare på kvitteringen)

Butikken der du kjøpte den: \_\_\_\_\_

## TEKNISKE SPESIFIKASJONER:

Spenning: 220-240V, 50-60Hz  
Watt: 1120 W  
Vannkapasitet: 350 ml

## LES NØYE GJENNOM OG OPPBEVAR FOR FREMTIDIG REFERANSE.

Denne bruksanvisningen er ment til å hjelpe deg med å få en fullstendig forståelse av din nye damp- og skrubbemopp.



# INNHALDSFORTEGNELSE

<b>Viktige sikkerhetsinstruksjoner</b> .....	<b>88</b>
<b>Hva er inkludert</b> .....	<b>90</b>
<b>Montering av damp- og skrubbemopp</b> .....	<b>91</b>
<b>Bruke damp- og skrubbemoppen</b> .....	<b>92</b>
<b>Intelligent Steam Control</b> .....	<b>93</b>
<b>Ta vare på damp- og skrubbemoppen din</b> .....	<b>95</b>
<b>Feilsøking</b> .....	<b>95</b>
<b>Vanlige spørsmål</b> .....	<b>96</b>
<b>Garanti</b> .....	<b>97</b>



Denne merkingen indikerer at dette produktet ikke skal kastes sammen med annet husholdningsavfall. For å forhindre mulig skade på miljøet eller menneskers helse som følge av ukontrollert avfallshåndtering, må du resirkulere det på en ansvarlig måte for å fremme bærekraftig gjenbruk av materialkilder. Hvis du vil returnere den brukte enheten, kan du bruke retur- og innsamlingsystemene eller kontakte forhandleren der du kjøpte dette produktet. De kan ta imot produktet for miljøvennlig resirkulering.

Takk for at du kjøpte Shark damp- og skrubbemopp.

Denne brukerhåndboken er utformet for å hjelpe deg med å få en fullstendig forståelse av den nye Shark®-dampmoppen din. Les den nøye og oppbevar den for fremtidig referanse.

Se heftet på innsiden av esken for å se en liste over hva som er inkludert med denne modellen.

# VIKTIGE SIKKERHETSINSTRUKSJONER

## KUN FOR HUSHOLDNINGSBRUK

**⚠ ADVARSEL** Dette apparatet er ikke beregnet for bruk av personer med reduserte fysiske, sensoriske eller mentale evner eller mangel på erfaring og kunnskap, med mindre de har fått tilsyn eller veiledning om bruken av apparatet fra en person som er ansvarlig for sikkerheten deres. Barn skal ikke bruke eller leke med dette apparatet. Nøye tilsyn er nødvendig for å holde apparatet utenfor barns rekkevidde under bruk. Vi anbefaler at du sjekker gulvprodusentens instruksjoner for bruk og pleie for bruk av damp- og skrubbemoppen.

**⚠ ADVARSEL:** Fare for skålding. Dampen som avgis fra dampmoppen er svært varm og kan forårsake skålding. Utvis forsiktighet ved bruk av damp- og skrubbemoppen.

**⚠ ADVARSEL:** Hold dampmoppen unna barn.

**⚠ ADVARSEL:** Barn må være under tilsyn for å sikre at de ikke leker med apparatet.

1. Dette apparatet kan brukes av personer med reduserte fysiske, sensoriske eller mentale evner eller mangel på erfaring og kunnskap, hvis de har tilsyn eller gis veiledning om bruken av apparatet på en sikker måte og forstår de involverte farene. Rengjøring og vedlikehold må ikke utføres av barn. Hold apparatet og ledningen utilgjengelig for barn. **MÅ IKKE** brukes som leketøy. Vær ekstra oppmerksom når apparatet brukes i nærheten av barn.
2. Hold apparatet utilgjengelig for barn når det er tilkoblet eller kjøles ned.
3. Legg **ALDRI** damp- og skrubbemoppen over på siden eller rett dampen mot personer, kjæledyr eller planter når den er i bruk. Væske eller damp må ikke rettes mot utstyr som inneholder elektriske komponenter, slik som inne i ovner.
4. Påfyllingsåpningen skal ikke åpnes under bruk.
5. Systemet skal **KUN** brukes til anviste formål.
6. **IKKE** bruk den for å varme opp et rom.
7. **IKKE** bruk den utendørs.
8. **IKKE** etterlat skrubb- og dampmoppen uten tilsyn når den er koblet til. Koble **ALLTID** strømledningen fra stikkkontakten når den ikke er i bruk og før service.
9. **IKKE** la barn bruke damp- og skrubbemoppen. Vær ekstra oppmerksom når den brukes nær barn, kjæledyr eller planter.
10. Bruk **KUN** som beskrevet i denne bruksanvisningen.
11. Bruk **KUN** produsentens anbefalte tilbehør.

12. Bruk **IKKE** apparatet med skadet ledning eller støpsel. Hvis ikke damp- og skrubbemoppen fungerer som den skal eller den har blitt mistet i gulvet, skadet, satt igjen utendørs eller blitt mistet i vann, må den returneres til SharkNinja Europe Limited for undersøkelse og reparasjon.

Feil montering og reparasjon kan føre til fare for elektrisk støt eller skade når damp- og skrubbemoppen er i bruk.

13. For å beskytte mot faren for elektrisk støt, **IKKE** senk damp- og skrubbemoppen i vann eller annen væske.
14. **IKKE** håndter støpselet eller damp- og skrubbemoppen med våte hender eller betjen apparatet uten sko.
15. **IKKE** trekk i eller bær den etter strømledningen, bruk strømledningen som håndtak, lukk en dør over ledningen eller trekk ledningen rundt skarpe kanter eller hjørner. **IKKE** kjør damp- og skrubbemoppen over ledningen. Hold ledningen unna varme flater.
16. **IKKE** koble fra ved å trekke i ledningen. For å trekke ut kontakten, grip tak i støpselet og dra det ut av stikkkontakten. **IKKE** bruk skjoteledninger eller stikkontakter med utilstrekkelig strømkapasitet.
17. **IKKE** stikk objekter i dampdyseåpninger. Avbryt bruk hvis dampdysen er blokkert.
18. **IKKE** legg hender eller føtter under damp- og skrubbemoppen, da den blir svært varm.
19. Damp- og skrubbemoppen må **KUN** brukes på flate, horisontale overflater. **IKKE** bruk på vegger, benker eller vinduer.
20. **IKKE** bruk på lær, vokspolerte møbler, syntetiske stoffer, fløyel eller andre delikate materialer som er sensitive for damp.
21. **IKKE** tilfør rengjøringsmidler, duftende parfymer, oljer eller andre kjemikalier i vannet som brukes i dampmoppen, da dette vil gjøre garantien din ugyldig og kan skade

# TA VARE PÅ DISSE INSTRUKSJONENE

## LES NØYE FØR BRUK

den eller gjøre den utrygg i bruk. Hvis du bor i et område med hardt vann, anbefaler vi at du bruker destillert vann i dampmoppen din.

22. **ALDRI** oppbevar eller forlat damp- og skrubbemoppen på et sted med Dirt Grip-puten festet, da dette kan skade overflater.
23. Før du fjerner Dirt Grip-puten, koble fra damp- og skrubbemoppen og la den avkjøles.
24. Koble fra damp- og skrubbemoppen før rengjøring. Bruk en tørr eller fuktig klut til å rengjøre utsiden. **IKKE** hell vann over eller bruk alkohol, bensin eller tynner på damp- og skrubbemoppen.
25. Vær spesielt forsiktig når damp- og skrubbemoppen brukes til å rengjøre trapper.
26. **ALDRI** bruk damp- og skrubbemoppen uten Dirt Grip-puten festet.
27. Hold arbeidsområdet godt opplyst.
28. Oppbevar damp- og skrubbemoppen innendørs, på et kjølig og tørt sted.
29. **IKKE** bruk andre apparater på samme strømuttak (krets) som damp- og skrubbemoppen, dette for å unngå overbelastning.
30. For å unngå skåldingskader må damp- og skrubbemoppen **ALLTID** kobles fra og kjøles ned før du fjerner eller bytter hode, tilbehør eller Dirt Grip-puter.
31. Damp- og skrubbemoppen er utformet for å rengjøre harde gulvflater som tåler høy varme. Må **IKKE** brukes på uforseglet tre eller uglasserte keramiske gulv. På overflater som har blitt behandlet med voks, og noen gulv som ikke har blitt vokset, kan glansen fjernes med varme og damp. Vi anbefaler at du sjekker gulvprodusentens instruksjoner for bruk og pleie for bruk av damp- og skrubbemoppen. Ikke bruk apparatet hvis det lekker.
32. Hold hår, løse klær, fingre og alle kroppsdeler unna åpninger og bevegelige deler.
33. **IKKE** bær dampmoppen mens den er i bruk.

## HVA ER INKLUDERT

- A** Håndtak for dampmopp
- B** Damputløser
- C** Hurtigutløsende kabelholder
- D** Moppestang
- E** Vanntank
- F** Modusknapp
- G** Moppehode
- H** Steam Blaster
- I** Dirt Grip myke skrubbeputer

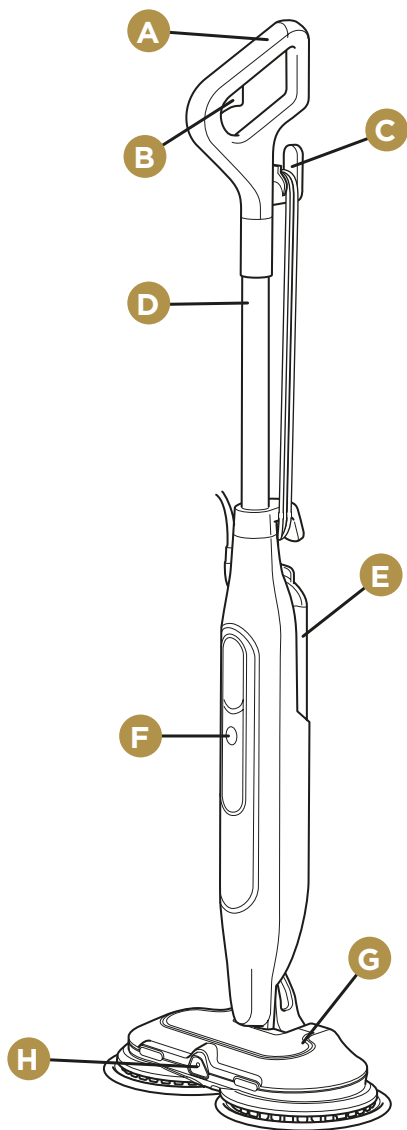
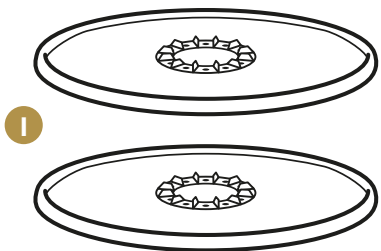

**Merk:** For flere puter, besøk [sharkclean.eu](http://sharkclean.eu)

## MONTERING AV DAMP- OG SKRUBBEMOPPEN

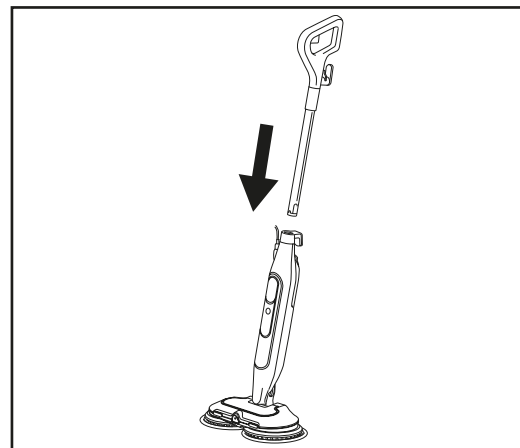

1. Sett moppehåndtaket inn i dampmoppens hoveddel til det klikker på plass.

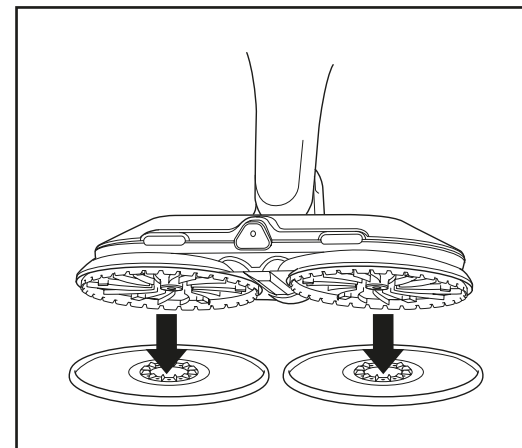

2. For å feste **Dirt Grip-skrubbeputer**, plasser **BEGGE** putene flatt på gulvet med plastringene vendt opp. Juster enheten rett over plastringene på putene. Senk forsiktig moppehodet ned på putene, og press til putene er festet.

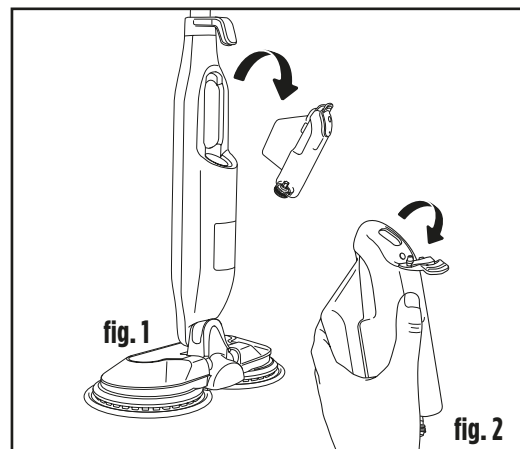

3. Koble dampmoppen fra før du fyller vanntanken med vann. For å fjerne tanken, løft den opp og bort fra moppekraftet. Trekk det øvre gummipåfyllingslokket bakover og **KUN** fyll med kaldt vann eller vann med romtemperatur.

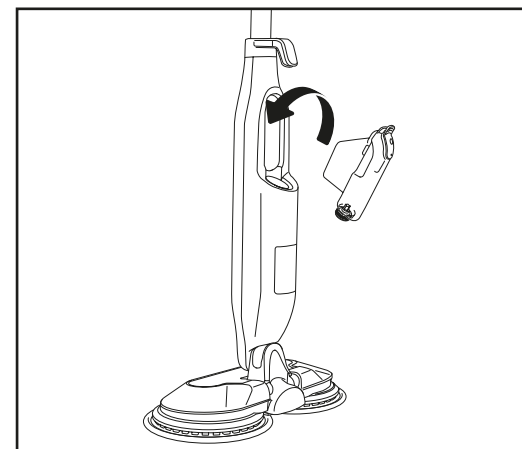

4. Når tanken er fylt, setter du den på plass igjen ved å sette den tilbake i moppekraftet.

**Merk:** Ved å tilsette kjemikalier eller rengjøringsmidler (inkludert eddik) kan du skade dampmoppen og utgjøre en risiko for deg, familien din og kjæledyrene dine.

## BRUKE DAMP- OG SKRUBBEMOPPEN

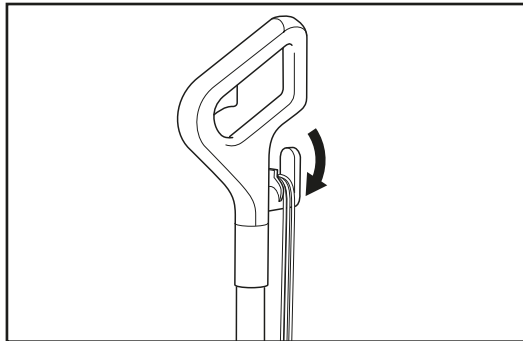

1. Rull ut ledningen helt ved å vri den hurtigtutløsende ledningsholderen. Koble til en stikkontakt.

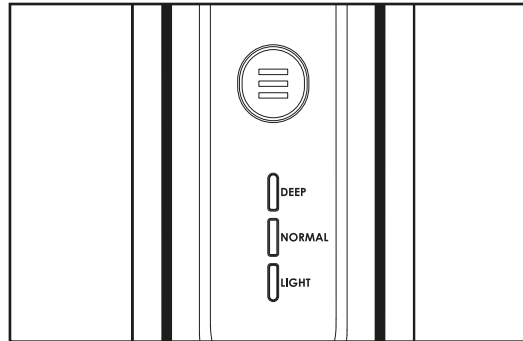

2. Når den er koblet til, vil moppen være i standby-modus og alle 3 dampnivålampene vil blinke. Trykk på Mode-knappen for å velge Light (lett), Normal (normalt) eller Deep (dypt) nivå, og vent deretter 20 sekunder for å la damp slippe ut.

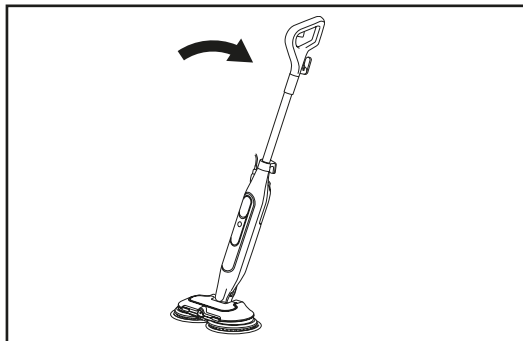

3. Vipp håndtaket ned for å aktivere spinneputene.

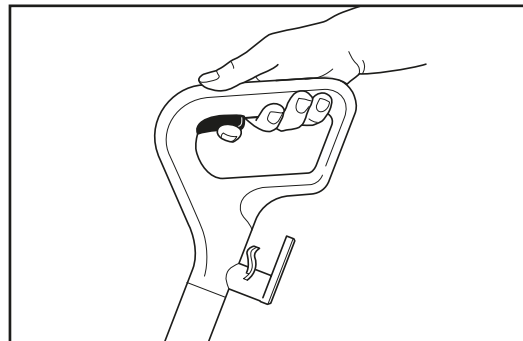

4. For å aktivere Steam Blaster, trykk på sprayutløseren på håndtaket for å dampe vekk tøffe flekker.

## INTELLIGENT STEAM CONTROL

Shark damp- og skrubbemopp har 3 unike Intelligent Steam Control-innstillinger, slik at du kan velge den ideelle mengden damp som skal brukes for hver rengjøringsoppgave. I **NORMAL**-modus vil putene spinne raskere, og mer damp vil produseres enn i **LIGHT**-modus. I **DEEP**-modus vil putene snurre raskest og maksimal mengde damp vil produseres. Trykk på Mode-knappen for å velge dampnivå.

INNSTILLING	IDEELL FOR DISSE FORSEGLEDE OVERFLATENE	ANBEFALT BRUK
LIGHT NORMAL DEEP	Laminert Parkett Vinyl	Rengjøre ømfintlige overflater. Tørke bort støv og lettere renhold. Løsne og fjerne enklere flekker.
LIGHT NORMAL DEEP	Marmor Fliser Stein	Hverdagsrengjøring. Rengjøre store områder. Rengjøre områder med moderat og tyngre trafikk.
LIGHT NORMAL DEEP	Marmor Fliser Stein	Nå overflater som er vanskelige å rengjøre. Kraftig rengjøring og fjerning av gjenstridig søl og flekker. Dyprengjøring av områder med høy trafikk. Vasker bort gjenstridig smuss og desinfiserer* gulv.

### STEAM BLASTER:

1. For å vaske opp gjenstridig søl med ekstra rengjøringskraft, flytt fronten av dysen 5 til 10 cm fra flekken (**fig. 3**), og trykk og hold nede Steam Blaster etter behov. (Hold lenger for de mest gjenstridige flekkene.)

2. Før du skrubber, vent 5 sekunder for å la dampen trenge inn i sølet.

**Tips:** For vanskeligere flekker, la det gå 20 sekunder eller mer.

### DESINFISERING AV GULV\*:

1. Fest rene Dirt Grip myke skrubbeputer til moppehodet.
2. Plugg inn enheten, vipp moppehåndtaket ned mot deg og trykk på modusknappen for å velge **NORMAL**-innstillingen. Putene vil da begynne å rotere.
3. Vent i minst 20 sekunder til enheten begynner å produsere damp.
4. **For å klargjøre enheten for desinfisering**, begynn å moppe på et passende, forseglede, hardt underlag med en forover- og bakoverbevegelse. Etter tre minutter er enheten klar til å brukes til desinfisering.
5. Beveg enheten sakte og jevnt over området som skal desinfiseres mens du trykker kontinuerlig nedover. Gjenta sakte, og sørg for å gå over hele området som skal desinfiseres minst 15 ganger.

\*Desinfiseringsstudier ble utført under kontrollerte testforhold. Sørg for å følge alle bruksanvisninger nøye for å desinfisere fullstendig med moppehodet satt i NORMAL-modus.

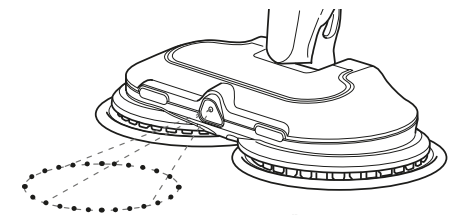

fig. 3

## PLEIE AV DAMP- OG SKRUBBEMOPPEN

### ETTER BRUK OG OPPBEVARING

1. Trykk på Mode-knappen til innstillingslysene starter å blinke og antyder at du er i Standby-modus. Trekk ut ledningen fra stikkkontakten og plasser dampmoppen i stående stilling. La den avkjøles fullstendig (fig. 4).
2. Når putene er helt avkjølt, fjerner du dem ved å trekke dem av skivene. Se opp for skarpe kanter for å unngå å skade fingrene dine (fig. 5).
3. Når enheten er avkjølt og dampen er sluppet ut, tømmer du vanntanken før du lagrer den. Åpne tanklokket og hell vannet i en vask eller badekar. Når alt vannet er tømt ut, lukker du lokket.
4. For å oppbevare dampmoppen, må du vente til den er nedkjølt og dampen er frigitt. Lås dampmoppen i en oppreist stående stilling ved å heve håndtaket til stangen står vinkelrett med bakken. Når enheten er låst i oppreist stående stilling, oppbevar den i et tørt, beskyttet område (f.eks. i et skap eller hjørnet av et rom) til neste bruk.

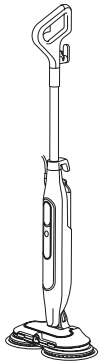

fig. 4

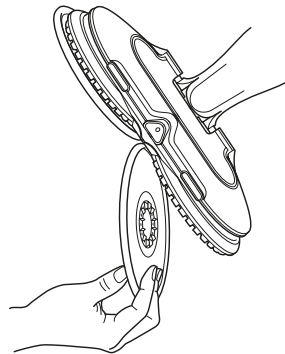

fig. 5

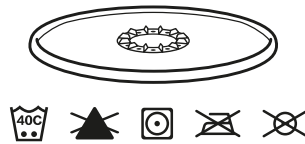

fig. 6

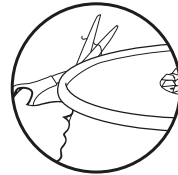

fig. 7

### VASKEINSTRUKSJONER FOR Dirt Grip MYKE SKRUBBEPUTER

#### Pleie

Vask putene separat i vaskemaskin med varmt vann med flytende vaskemiddel. Ikke rengjør putene i oppvaskmaskin, da noen vaskemidler kan føre til at putene etterlater striper på gulvet.

#### IKKE BRUK BLEKEMIDDEL, SKYLLEMIDDEL ELLER TØYMYKNERE

Dette vil skade eller etterlate et lag på Dirt Grip-putene som vil redusere putenes rengjørings- og absorberingsevne. Putene bør lufttørkes eller tørkes i tørketrommel på lav temperatur, da dette vil forlenge levetiden til mikrofiberen (fig. 6).

Løse fibre kan antyde slitasje på mikrofiberstoffet. **IKKE** dra i de løse fibrene da dette kan forårsake at det vedveid rekkes opp. Bare klipp løse fibre med saks (fig. 7).

#### Nye Dirt Grip-puter

For best mulig rengjøringsresultat, anbefaler vi at du skifter Dirt Grip-putene hver 3. til 4. måned ved normalt bruk. Som med alle stoff, kan smusspartikler, fett, friksjon og gjentatt vasking forårsake at fibrene brytes ned og du kan merke en økning i kraften som trengs for å skyve eller trekke i damprensere.

Du kan kjøpe reserve Dirt Grip-skrubbeputene og annet tilbehør ved å besøke [sharkclean.eu](http://sharkclean.eu).

## FEILSØKING

PROBLEM	MULIGE ÅRSAKER OG LØSNINGER
<b>Dampmoppen produserer ikke damp.</b>	Dampmoppen må kobles forsvarlig til et strømuttak. Sjekk sikringen eller prøv en annen stikkontakt. Pass på at vanntanken er fylt opp, enheten er tilkoblet og det blå lyset lyser. Hvis innstillingslysene er av, prøv en annen stikkontakt. Hvis innstillingslysene blinker, trykker du på modusknappen for å velge en dampinnstilling. Hvis innstillingslysene lyser jevnt, vent 20 sekunder til enheten varmes opp. Hvis dampmoppen ikke fungerer etter at du har prøvd trinnene ovenfor, kan du kontakte kundeservice via <a href="http://sharkclean.eu">sharkclean.eu</a> .
<b>Dampmoppen produserer damp innimellom.</b>	Dette er normalt. Velg NORMAL-innstillingen for mer konsekvent damp. Pass på at vanntanken er full.
<b>Jeg kan ikke velge en dampinnstilling.</b>	Kontroller at dampmoppen er koblet til og at innstillingslysene blinker. Hvis dampmoppen produserer damp, men innstillingslysene er av, ring kundeservice på <b>+44 0800 862 0453</b> .
<b>Gulvene er uklare, stripete eller flekkete etter damping.</b>	Dirt Grip-skrubbeputene kan være skitne. Sett på et rent sett med puter. Hvis du har vasket Dirt Grip-skrubbeputene med vaskepulver, kan de være skadet og må byttes ut. På grunn av oppsamlet såpe eller fettrester, kan gulvet kreve flere rengjøringer med dampmoppen. Et mer standhaftig tilfelle kan kreve at du renser gulvet med en blanding av en del eddik og to deler vann* (men <b>IKKE</b> hell rengjøringsmidler eller kjemikalier i dampmoppens vannbeholder). *Rådfør deg med gulvprodusenten om pleie og vedlikeholdsinstruksjoner før du påfører eventuelle rengjøringsmidler eller -løsninger.
<b>Det er vanskelig å skyve eller dra i moppen.</b>	Dampmoppen kan være vanskelig å skyve/trekke hvis Dirt Grip-skrubbeputene ikke er våte nok. Det er enklere å skyve/trekke dampmoppen etter den har vært i gang et par minutter. For skitne puter kan også gjøre det vanskeligere å skyve eller trekke moppen. Vi anbefaler å bruke rene puter.
<b>Roterende skiver dreier ikke eller slinger.</b>	Dampmoppen kan være i oppreist stilling. Vipp håndtaket ned for å bruke moppen. Dirt Grip-skrubbeputene kan sitte feil på. Slå AV strømmen, koble fra dampmoppen, vent et øyeblikk for å la putene kjøle seg ned, og installer deretter Dirt Grip-skrubbeputene på nytt.
<b>Dampmoppen vibrerer eller slinger.</b>	Dirt Grip-skrubbeputene er ikke sentrert på de roterende skivene. Slå AV strømmen og koble fra enheten, og vent til putene er avkjølt. Følg instruksjonene i avsnittet Montere damp- og skrubbemoppen for å sette på plass putene igjen.
<b>Damp- og skrubbemoppen slår seg av selv.</b>	Hvis dampmoppen slås av under bruk, må den sannsynligvis kjøles ned. Utfør følgende trinn før du starter rengjøringen på nytt: <ol style="list-style-type: none"> <li>1. Slå av dampmoppen, koble den fra og fjern putene.</li> <li>2. La enheten kjøle seg ned i minst 30 minutter.</li> <li>3. Sett putene tilbake på plass. Plugg inn dampmoppen, velg dampmodus og begynn rengjøringen.</li> </ol>



## VANLIGE SPØRSMÅL

SPØRSMÅL	SVAR
Kan jeg bruke dampmoppen på tepper?	Nei, dampmoppen er ikke ment for tepperens.
Hvilke overflater kan jeg bruke dampmoppen på?	Dampmoppen er utformet for bruk på alle forseglede overflater. Vi anbefaler at du rådfører deg med gulvprodusentens instruksjoner for bruk og stell før du bruker din damp- og skrubbemopp. <b>⚠ ADVARSEL: IKKE bruk på lær, vokspolerte møbler, syntetiske stoffer, fløyel eller andre delikate materialer som er sensitive for damp.</b> <b>MERK:</b> På overflater behandlet med voks, og noen gulv som ikke har blitt vokset, kan glansen fjernes med varme og damp fra enheten.
Kan jeg bruke noe annet enn vann i vannbeholderen på dampmoppen?	<b>IKKE</b> tilsett rengjøringsmidler, parfymer, oljer eller andre kjemikalier i vannet som brukes i dette apparatet, da dette er i strid med garantiens betingelser og kan skade enheten eller gjøre den utrygg i bruk. Vi anbefaler at du bruker destillert vann i din Steam Mop.
Jeg kan ikke fjerne skaftet fra hovedenheten.	Koble enheten fra strømmettet før du fjerner skaftet. Finn deretter det lille hullet på baksiden av enheten, rett under ledningsbunten. Sett inn et skrujern (eller lignende tynt redskap) i hullet og trykk på låsen som holder håndtaket på plass. Løft samtidig håndtaket oppover for å fjerne skaftet.

## TO (2) ÅRS BEGRENSET GARANTI

Når en forbruker kjøper et produkt i Den europeiske union, får de fordelene av lovbestemte rettigheter relatert til produktets kvalitet (dine «lovfestede rettigheter»). Du kan håndheve disse rettighetene hos forhandleren din. Hos Shark® er vi imidlertid så sikre på kvaliteten på produktene våre at vi gir deg en produsentgaranti på to år. Disse vilkårene og betingelsene gjelder bare vår produsentgaranti – dine lovbestemte rettigheter påvirkes ikke.

Betingelsene nedenfor beskriver forutsetningene for og omfanget av garantien vår. De påvirker ikke dine lovfestede rettigheter eller forhandlerens forpliktelser og din kontrakt med dem.

### Shark®-garantier

Din Shark-enhet utgjør en vesentlig investering. Din nye damp- og skrubbemopp må fungere riktig så lenge som mulig. Garantien den kommer med er en viktig faktor – og viser hvor stor tillit produsenten har til produktet og produksjonskvaliteten. Du finner nettsøtte på [sharkclean.eu](http://sharkclean.eu)

### Hvordan registrerer jeg Shark-garantien?

Kjøp fra Shark-nettstedet blir automatisk registrert for den utvidede garantien på to år. Du kan registrere garantien på nett innen 28 dager etter kjøpet. For å spare tid, trenger du følgende informasjon om damp- og skrubbemopp:

- Kjøpsdato for enheten (kvittering eller følgeseddel).
- For å registrere på nett, gå til [sharkclean.eu](http://sharkclean.eu)

### VIKTIG:

- Garantien dekker produktet ditt i 2 år og starter fra kjøpsdatoen.
- Ta vare på kvitteringen til enhver tid. Hvis du må benytte deg av garantien, må vi ha kvitteringen for å bekrefte at informasjonen du har oppgitt til oss er korrekt. Hvis du ikke kan fremlegge en gyldig kvittering, kan det føre til at garantien oppheves.

### Hva er fordelene ved å registrere den frie Sharkgarantien?

Etter at du har registrert garantien, har vi personopplysningene tilgjengelig hvis vi trenger å kontakte deg. Du kan også motta tips og råd om hvordan du best bruker Shark-enheten og få oppdateringer om ny Shark®-teknologi og nye lanseringer. Hvis du registrerer garantien på nett, får du umiddelbart bekreftelse på at vi har mottatt personopplysningene dine.

### Hvor lang er garantien for nye Shark-enheter?

Vår tiltro til egen design og kvalitetskontroll betyr at din nye Sharkenhet er garantert for totalt to år.

### Hva dekkes av den frie Shark-garantien?

Reparasjon eller bytte av en Shark-enhet (etter Sharks eget skjønn), inkludert alle deler og arbeid. En Sharkgaranti kommer i tillegg til lovfestede rettigheter som forbruker.

### Hva dekkes ikke av den frie Shark-garantien?

1. Normal slitasje på bruksdeler (som for eksempel tilbehør). Erstatningsdeler er tilgjengelig for kjøp på [sharkclean.eu](http://sharkclean.eu)
2. Skade som følge av forsømmelse, feil bruk, uforsiktig bruk, unnlatelse av å utføre påkrevd vedlikehold eller skader som følge av feil håndtering under transport.
3. Skade som følge av vedlikehold ikke autorisert av Shark.

### Hvor kan jeg kjøpe originale Shark-reservedeler og -tilbehør?

De samme ingeniørene som utviklet Shark-enheten har også utviklet vårt utvalg av Shark-reservedeler og -tilbehør. Du finner et komplett utvalg av reservedeler fra Shark, erstatningsdeler/tilbehør for alle Sharkenheter på [sharkclean.eu](http://sharkclean.eu) Husk at skade forårsaket av bruk av reservedeler som ikke er fra Shark, kanskje ikke dekkes av garantien din.

## OBRIGADO

por comprar a esfregona a vapor Steam and Scrub da Shark



**SUGESTÃO:** Pode encontrar o modelo e os números de série na etiqueta com o código QR na parte de trás do módulo de vapor.

### REGISTE A SUA COMPRA



[sharkclean.eu/register-guarantee](https://sharkclean.eu/register-guarantee)



Leia o código QR utilizando um dispositivo móvel

Vantagens de registar o seu produto e criar uma conta:

- Obtenha uma assistência para o produto mais fácil e rápida, além de acesso à informação de garantia
- Aceda a instruções de resolução de problemas e de manutenção do produto
- Esteja entre os primeiros a saber das promoções exclusivas de produtos

### REGISTE ESTA INFORMAÇÃO

Número do modelo: \_\_\_\_\_

Número de série: \_\_\_\_\_

Data da compra: \_\_\_\_\_

(Guarde o recibo)

Loja onde efetuou a compra: \_\_\_\_\_

### ESPECIFICAÇÕES TÉCNICAS:

Tensão: 220-240V, 50-60Hz

Watts: 1120 W

Capacidade de água: 350 ml (11,8 oz.)

### LEIA COM ATENÇÃO E GUARDE PARA CONSULTAS FUTURAS.

Este manual de instruções foi concebido para que possa compreender melhor a sua nova esfregona a vapor Steam and Scrub.

## ÍNDICE

<b>Instruções de segurança importantes</b> .....	<b>100</b>
<b>O que está incluído</b> .....	<b>102</b>
<b>Montagem da esfregona a vapor Steam and Scrub</b> .....	<b>103</b>
<b>Utilização da esfregona a vapor Steam and Scrub</b> .....	<b>104</b>
<b>Controlo inteligente do vapor</b> .....	<b>105</b>
<b>Cuidados a ter com a sua esfregona a vapor Steam and Scrub</b> .....	<b>106</b>
<b>Resolução de problemas</b> .....	<b>107</b>
<b>Perguntas frequentes</b> .....	<b>108</b>
<b>Garantia</b> .....	<b>109</b>



Este símbolo indica que este produto não deve ser eliminado juntamente com o restante lixo doméstico. Para evitar possíveis danos para o ambiente ou para a saúde humana devido à eliminação não controlada de resíduos, recicle-o de forma responsável para promover a reutilização sustentável dos materiais de origem. Para devolver o seu aparelho usado, use os sistemas de devolução e recolha ou contacte o revendedor onde o produto foi adquirido. Estes podem encaminhar o produto para uma reciclagem ecologicamente segura.

Este Guia do utilizador foi concebido para que possa compreender melhor a sua nova Esfregona a Vapor Shark. Leia-o com atenção e guarde-o para consultas futuras.

Para saber o que está incluído neste modelo, consulte a aba interior da caixa.



# INSTRUÇÕES DE SEGURANÇA IMPORTANTES

## APENAS PARA USO DOMÉSTICO

**⚠️ AVISO** Este aparelho **NÃO** deve ser usado por pessoas com capacidades físicas, sensoriais ou mentais reduzidas, ou com falta de experiência e conhecimentos, exceto se tiverem supervisão ou se tiverem recebido instruções sobre como usar o aparelho por alguém responsável pela sua segurança. As crianças não devem utilizar ou brincar com o aparelho. É necessária uma supervisão atenta para manter o aparelho fora do alcance das crianças durante a utilização. Recomendamos que consulte as instruções de utilização e cuidado do fabricante do pavimento antes de utilizar a esfregona a vapor Steam and Scrub.

**⚠️ AVISO:** Perigo de queimaduras. O vapor emitido pela esfregona a vapor é muito quente e pode provocar queimaduras. Tenha cuidado ao utilizar a esfregona a vapor Steam and Scrub.

**⚠️ AVISO:** Mantenha a esfregona a vapor afastada de crianças.

**⚠️ AVISO:** As crianças devem ser supervisionadas para garantir que não brincom com o aparelho.

1. Este aparelho pode ser usado por pessoas com capacidades físicas, sensoriais ou mentais reduzidas, ou com falta de experiência e conhecimentos, caso tenham supervisão ou tenham recebido instruções sobre como usar o aparelho em segurança e compreendam os perigos envolvidos. A limpeza e manutenção não devem ser feitas por crianças. Mantenha o aparelho e o cabo fora do alcance das crianças. **NÃO** permita que seja usado como um brinquedo. É necessária uma supervisão atenta quando usado perto de crianças.
2. Mantenha o aparelho fora do alcance de crianças quando estiver ligado ou a arrefecer.
3. Quando estiver a ser utilizada, **NUNCA** vire a esfregona a vapor Steam and Scrub de lado ou diretamente na direção de pessoas, animais ou plantas. O líquido ou vapor não deve ser direcionado para equipamentos que contenham componentes elétricos, como o interior dos fornos.
4. A abertura de enchimento não deve ser aberta durante a utilização.
5. Utilize o sistema **APENAS** para a sua finalidade prevista.
6. **NÃO** utilize para aquecer uma divisão.
7. **NÃO** utilize no exterior.
8. **NÃO** deixe a esfregona a vapor Steam and Scrub sem vigilância quando estiver ligada à corrente. Desligue **SEMPRE** o cabo de alimentação da tomada elétrica quando não estiver a ser utilizada e antes de proceder à manutenção.

9. **NÃO** permita que a esfregona a vapor Steam and Scrub seja utilizada por crianças. É necessária atenção especial quando usada perto de crianças, animais de estimação ou plantas.
10. Utilize **APENAS** do modo descrito neste manual de instruções.
11. Utilize **APENAS** acessórios recomendados pelo fabricante.
12. **NÃO** utilize se o cabo ou a ficha estiverem danificados. Se a esfregona a vapor Steam and Scrub não estiver a funcionar como deveria ou tiver caído, sido danificada, deixada no exterior ou submersa em água, devolva-a à SharkNinja Europe Limited para avaliação e reparação. A remontagem ou reparação incorretas podem causar um risco de choque elétrico ou ferimentos quando a esfregona a vapor Steam and Scrub for utilizada.
13. Para proteger contra o risco de choque elétrico, **NÃO** mergulhe a esfregona a vapor Steam and Scrub em água ou em qualquer outro líquido.
14. **NÃO** manuseie a ficha ou a esfregona a vapor Steam and Scrub com as mãos molhadas nem a utilize sem estar calçado.
15. **NÃO** puxe ou transporte pelo cabo, não use o cabo como pega nem feche uma porta sobre ele e não o puxe em torno de arestas ou cantos afiados. **NÃO** passe a esfregona a vapor Steam and Scrub por cima do cabo. Mantenha o cabo afastado de superfícies quentes.
16. **NÃO** desligue da tomada puxando pelo cabo de alimentação. Para desligar, segure a ficha e retire-a da tomada. **NÃO** utilize extensões elétricas ou tomadas com capacidade de transporte de corrente inadequada.
17. **NÃO** coloque quaisquer objetos nas aberturas do bocal. Interrompa a utilização se o bocal de vapor estiver entupido.
18. **NÃO** coloque as mãos ou os pés debaixo da esfregona a vapor Steam and Scrub, pois esta fica muito quente.
19. Use a esfregona a vapor Steam and Scrub **APENAS** em superfícies planas e horizontais. **NÃO** utilize em paredes, balcões ou janelas.

# GUARDE ESTAS INSTRUÇÕES

## LEIA ATENTAMENTE ANTES DE UTILIZAR

20. **NÃO** utilize em pele, móveis polidos com cera, tecidos sintéticos, veludo ou outros materiais delicados e sensíveis ao vapor.
21. **NÃO** adicione soluções de limpeza, perfumes com aroma, óleos ou quaisquer outros produtos químicos à água utilizada na esfregona a vapor, pois isso pode danificá-la ou tornar a sua utilização insegura. Se vive numa região de água dura, recomendamos que utilize água destilada na sua esfregona a vapor.
22. **NUNCA** armazene ou deixe a esfregona a vapor Steam and Scrub num local com a almofada Dirt Grip colocada, pois pode danificar as superfícies.
23. Antes de remover a almofada Dirt Grip, desligue a esfregona a vapor Steam and Scrub da tomada e deixe-a arrefecer.
24. Antes de limpar, desligue a esfregona a vapor Steam and Scrub da tomada. Utilize um pano seco ou húmido para limpar a parte exterior. **NÃO** deite água sobre a esfregona a vapor Steam and Scrub nem utilize álcool, benzeno ou diluente para a limpar.
25. Deve ter-se muito cuidado ao utilizar a esfregona a vapor Steam and Scrub para limpar escadas.
26. **NUNCA** utilize a esfregona a vapor Steam and Scrub sem que a almofada Dirt Grip esteja colocada.
27. Mantenha a sua área de trabalho bem iluminada.
28. Armazene a esfregona a vapor Steam and Scrub no interior, num local fresco e seco.
29. Para evitar sobrecarregar o circuito, **NÃO** utilize outro aparelho na mesma tomada (circuito) em que está a utilizar a esfregona a vapor Steam and Scrub.
30. Para evitar queimaduras, desligue **SEMPRE** a esfregona a vapor Steam and Scrub e deixe-a arrefecer antes de remover ou mudar as cabeças da esfregona, os acessórios ou as almofadas Dirt Grip.
31. A sua esfregona a vapor Steam and Scrub foi concebida para limpar superfícies de pavimentos duros que suportam temperaturas elevadas. **NÃO** utilize em madeira não tratada ou pavimentos de cerâmica não vidrada. Em superfícies que foram tratadas com cera e em alguns pavimentos sem cera, o brilho pode ser removido pela ação do calor e do vapor. Recomendamos que consulte as instruções de utilização e cuidado do fabricante do pavimento antes de utilizar a esfregona a vapor Steam and Scrub. Não utilize o aparelho se ele apresentar uma fuga.
32. Mantenha o cabelo, as roupas largas, os dedos e todas as partes do corpo afastadas de aberturas e peças móveis.
33. **NÃO** transporte a esfregona a vapor enquanto estiver a utilizá-la.

O QUE ESTÁ INCLUÍDO

- A** Pega da esfregona a vapor
- B** Acionador de vapor
- C** Suporte de libertação rápida do cabo
- D** Tubo vertical da esfregona
- E** Depósito de água
- F** Botão de Modo
- G** Cabeça da esfregona
- H** Soprador de vapor
- I** Almofadas Dirt Grip Soft Scrub

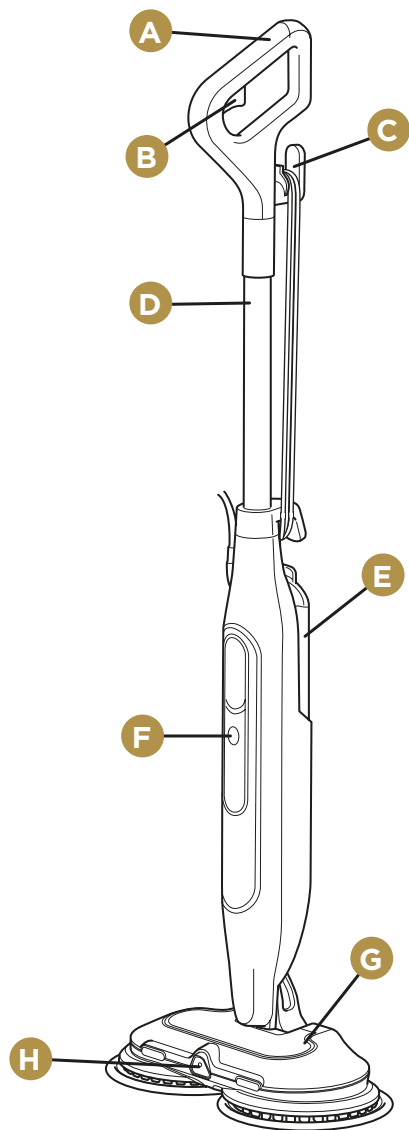
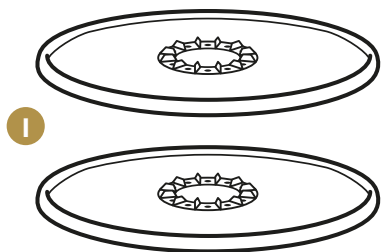

**Nota:** Para almofadas adicionais, visite [sharkclean.eu](http://sharkclean.eu)

MONTAR A ESFREGONA A VAPOR

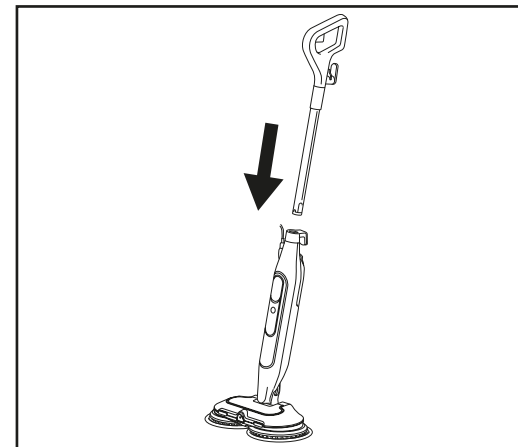

1. Insira a **Pega da esfregona** no **corpo da esfregona a vapor** até ouvir um clique de encaixe no local.

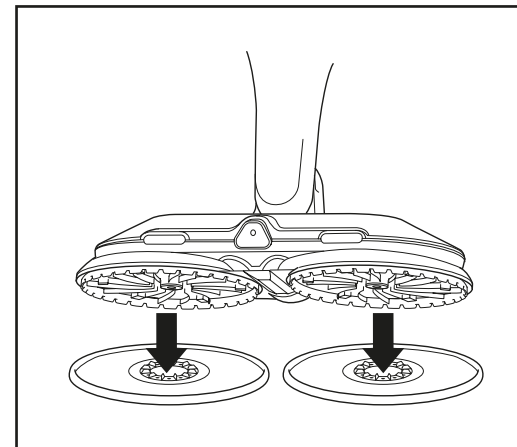

2. Para fixar as **almofadas Dirt Grip Soft Scrub**, coloque **AMBAS** as almofadas horizontalmente no chão, com os anéis de plástico voltados para cima. Alinhe a unidade diretamente sobre os anéis de plástico nas almofadas. Baixe suavemente a **cabeça da esfregona** em direção às almofadas, pressionando até as almofadas estarem fixas.

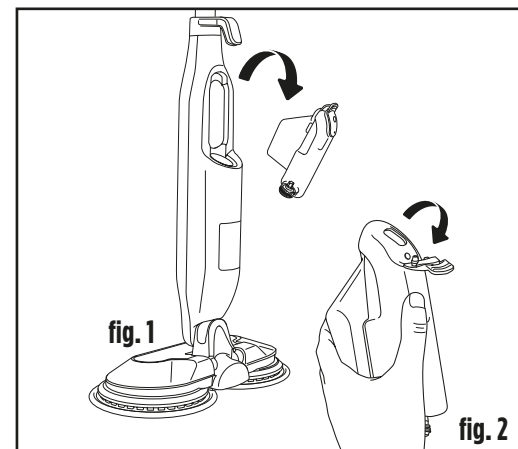

3. Desligue a esfregona a vapor da tomada antes de encher o depósito de água. Para retirar o depósito, puxe-o para fora, para longe do corpo da esfregona. Puxe a tampa de borracha superior do enchimento para trás e use **APENAS** água fria ou à temperatura ambiente.

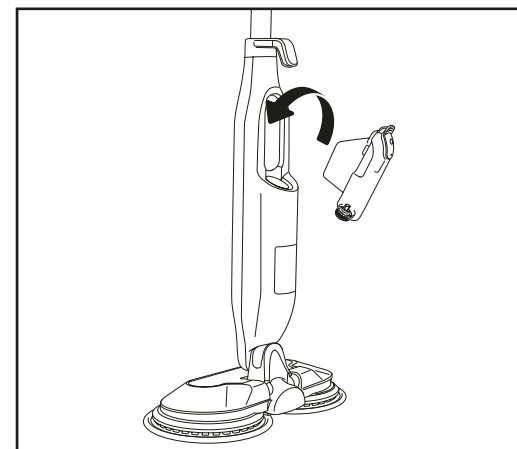

4. Quando o depósito estiver cheio, volte a colocá-lo inserindo-o novamente no corpo da esfregona.

**Nota:** Se adicionar produtos químicos ou soluções de limpeza (incluindo vinagre), poderá danificar a esfregona a vapor e estes produtos podem não ser seguros para si e para a sua família.

## USAR A SUA ESFREGONA A VAPOR

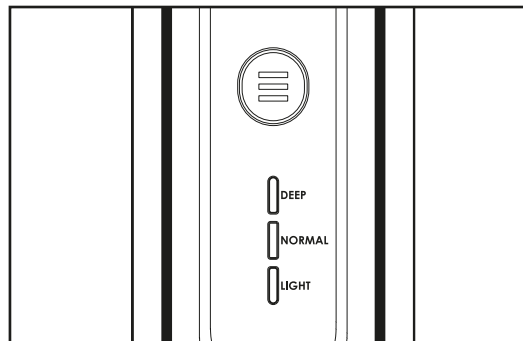
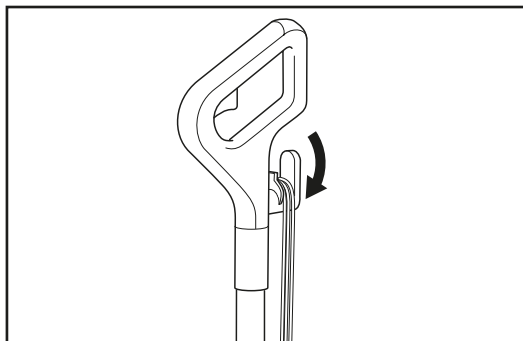

1. Rode o suporte de libertação rápida do cabo para desenrolar completamente o cabo de alimentação. Ligue a uma tomada elétrica.

2. Ao ser ligada à tomada, a esfregona entra no modo de espera e as luzes dos 3 níveis de vapor ficarão a piscar. Prima o botão de Modo para selecionar o nível Light, Normal ou Deep (Leve, Normal ou Profundo) e aguarde 20 segundos até começar a libertação de vapor.

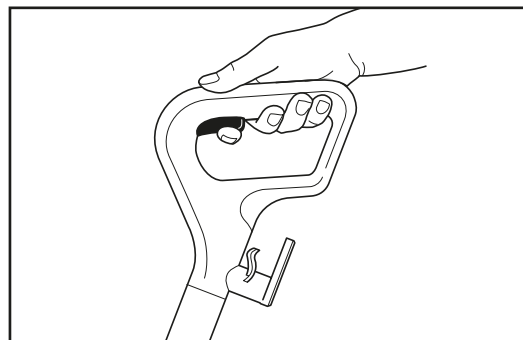
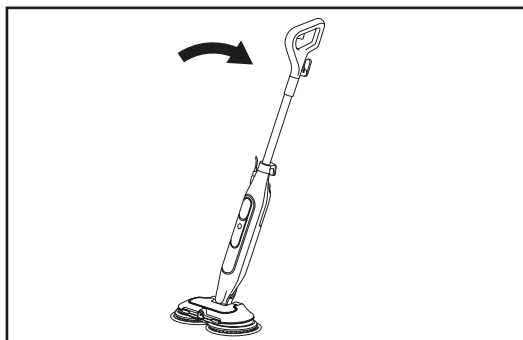

3. Incline a pega para baixo para ativar as almofadas giratórias.

4. Para ativar o soprador de vapor Steam Blaster, prima o gatilho do aspersor na pega para combater manchas difíceis.

## INTELLIGENT STEAM CONTROL

A esfregona a vapor Shark tem 3 configurações de controlo de vapor inteligente exclusivas, para que possa selecionar a quantidade de vapor para cada tarefa de limpeza. No modo **NORMAL**, as almofadas rodam mais rapidamente e é produzido mais vapor do que no modo **LIGHT** (Leve). No modo **DEEP** (Profundo), as almofadas rodam na velocidade mais rápida e é produzida a máxima quantidade de vapor. Prima o botão de Modo para selecionar o nível de vapor.

CONFIGURAÇÃO	IDEAL PARA SUPERFÍCIES TRATADAS	UTILIZAÇÃO RECOMENDADA
 DEEP NORMAL LIGHT	Laminado Madeira dura Vinil	Limpar superfícies delicadas. Limpeza leve e limpeza de pó. Soltar e apanhar poeira ligeira.
 DEEP NORMAL LIGHT	Mármore Azulejo Pedra	Limpeza básica e diária. Limpeza de áreas grandes. Limpeza de áreas de passagem moderada e frequente.
 DEEP NORMAL LIGHT	Mármore Azulejo Pedra	Alcançar superfícies difíceis de limpar. Limpeza difícil e remoção de sujidade e manchas incrustadas. Limpeza profunda de zonas de grande passagem. Remover sujidade pesada e pegajosa e higienizar* pavimentos.

### STEAM BLASTER:

- Para limpar sujidade difícil com um impulso extra de potência de limpeza, mova a frente do bocal entre 5 a 10 cm da sujidade (**fig. 3**), depois prima sem soltar o botão Steam Blaster conforme necessário. (Mantenha premido durante mais tempo para a sujidade mais difícil.)
- Antes de esfregar, aguarde 5 segundos para deixar o jato de vapor penetrar na sujidade.

**Sugestão:** Para a sujidade mais difícil, aguarde 20 segundos ou mais.

### PARA HIGIENIZAR PAVIMENTOS\*:

- Fixe almofadas Dirt Grip Soft Scrub limpas à cabeça da esfregona.
- Ligue a unidade, incline a pega da esfregona para baixo na sua direção e prima o botão de modo para selecionar a definição **NORMAL**. As almofadas começarão a girar.
- Aguarde, pelo menos, 20 segundos para que o aparelho comece a produzir vapor.
- Para preparar o aparelho para a higienização**, comece a limpar fazendo um movimento para a frente e para trás sobre uma superfície tratada e adequada de pavimento rígido. Após três minutos, o aparelho estará pronto para higienizar.
- Mova a cabeça da esfregona lentamente e de modo uniforme sobre a área a ser higienizada enquanto aplica pressão contínua para baixo. Repita lentamente, certificando-se de que cobre toda a área a higienizar com pelo menos 15 passagens.

\*Se han llevado a cabo varios estudios de desinfección en condiciones controladas de prueba. Sigue con atención todas las instrucciones de uso para lograr una completa desinfección con el cabezal de la mopa en el modo NORMAL.

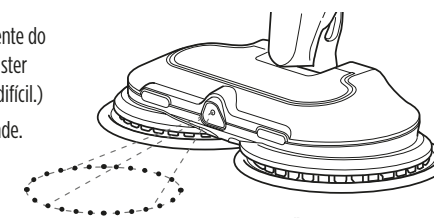

fig. 3

## CUIDADOS COM A SUA ESFREGONA A VAPOR

### APÓS A UTILIZAÇÃO E O ARMAZENAMENTO

1. Prima o botão de Modo até as luzes das definições começarem a piscar, indicando que está em modo de espera. Desligue o cabo da tomada e coloque a esfregona a vapor na posição vertical. Deixe-a arrefecer completamente (fig. 4).
2. Quando as almofadas tiverem arrefecido completamente, retire-as puxando-as para fora dos discos. Cuidado com as arestas afiadas, para não magoar os dedos (fig. 5).
3. Depois de o aparelho ter arrefecido e de o vapor ter sido libertado, esvazie o depósito de água antes de guardar. Abra a tampa do depósito e despeje a água para um lavatório ou banheira. Depois de toda a água ter sido escoada, feche a tampa.
4. Para guardar a esfregona a vapor, aguarde até que esta arrefeça e o vapor tenha sido libertado. Bloquee a esfregona a vapor numa posição vertical elevando a pega até que a haste fique na posição vertical, perpendicularmente ao chão. Com o aparelho bloqueado na posição vertical, guarde-o numa área seca e protegida (por ex., num armário ou no canto de uma sala) até à próxima utilização.

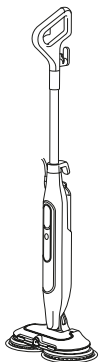

fig. 4

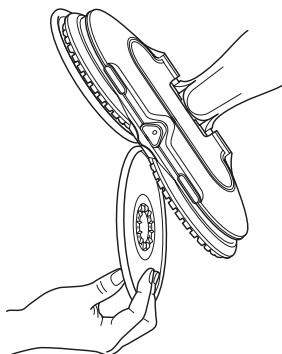

fig. 5

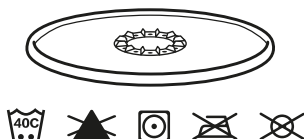

fig. 6

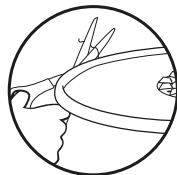

fig. 7

### INSTRUÇÕES DE CUIDADOS COM AS ALMOFADAS Dirt Grip SOFT SCRUB

#### Cuidados

Lave na máquina as almofadas Dirt Grip Soft Scrub separadamente com água quente, usando detergente líquido. Não limpe as almofadas na máquina de lavar louça, pois alguns detergentes podem fazer com que elas deixem marcas de riscos no chão.

#### NUNCA USE LIXÍVIA, DETERGENTE EM PÓ OU AMACIADORES DE TECIDOS

Porque podem danificar ou deixar um revestimento nas almofadas Dirt Grip Soft Scrub, o que reduzirá o seu desempenho de limpeza e de absorção. As almofadas devem ser secas ao ar ou numa máquina de secar roupa numa configuração baixa, porque assim prolongará a vida útil do tecido de microfibras (fig. 6).

Fibras soltas podem indicar desgaste do tecido de microfibras. **NÃO** puxe as fibras soltas, pois isso pode fazer com que a trama se desfaça. Basta aparar as fibras soltas com uma tesoura (fig. 7).

#### Substituição das almofadas Dirt Grip Soft Scrub

Para obter os melhores resultados de limpeza, recomendamos a substituição das almofadas Dirt Grip Soft Scrub a cada 3 a 4 meses numa utilização normal. Tal como com qualquer tecido, as partículas de sujidade, a gordura, a fricção e as lavagens repetidas podem causar a decomposição das fibras e, assim, poderá sentir um aumento do esforço necessário para empurrar ou puxar a esfregona.

Pode adquirir as almofadas Dirt Grip Soft Scrub de substituição e outros acessórios visitando o site [sharkclean.eu](http://sharkclean.eu).

## RESOLUÇÃO DE PROBLEMAS

PROBLEMA	POSSÍVEIS RAZÕES E SOLUÇÕES
<b>A esfregona a vapor não produz qualquer vapor.</b>	A esfregona a vapor deve estar bem ligada a uma tomada elétrica. Verifique o fusível ou o disjuntor ou experimente outra tomada. Certifique-se de que o depósito de água está cheio, que a unidade está ligada a uma tomada e que o botão de modo está aceso. Se as luzes das definições estiverem apagadas, experimente outra tomada elétrica. Se as luzes das definições estiverem a piscar, prima o botão de modo para selecionar uma configuração de vapor. Se as luzes das definições estiverem continuamente acesas, aguarde 20 segundos até que o aparelho aqueça. Se depois de seguir os passos acima, a esfregona a vapor continuar a não produzir vapor, contacte o Serviço de Apoio ao visite <a href="http://sharkclean.eu">sharkclean.eu</a>
<b>A esfregona a vapor está a produzir vapor intermitente.</b>	Isto é normal. Para um vapor mais consistente seleccione a definição NORMAL. Certifique-se também de que o depósito de água está cheio.
<b>Não consigo selecionar uma configuração de vapor.</b>	Assegure-se de que a esfregona a vapor está ligada a uma tomada e de que as luzes das definições estão a piscar. Se a sua esfregona a vapor estiver a produzir vapor, mas as luzes das definições estiverem apagadas, contacte o serviço de apoio ao cliente através do <a href="http://sharkclean.eu">sharkclean.eu</a>
<b>O pavimento fica baixo, riscado ou com manchas depois da limpeza a vapor.</b>	As almofadas suaves Dirt Grip Soft Scrub podem estar sujas. Instale um conjunto de almofadas limpo. Se tiver lavado as almofadas Dirt Grip Soft Scrub com detergente em pó, podem ter ficado danificadas e necessitar de substituição. Devido à acumulação de sabão ou resíduos de gordura, o pavimento pode necessitar de várias passagens com a esfregona a vapor. Casos mais difíceis podem exigir que enxague o chão com uma mistura de uma parte de vinagre e duas partes de água* (mas <b>NÃO</b> coloque qualquer solução de limpeza no depósito de água da esfregona a vapor). *Consulte as instruções de manutenção e os cuidados com o pavimento indicados pelo fabricante do mesmo antes de aplicar quaisquer produtos ou soluções de limpeza.
<b>É difícil empurrar ou puxar a esfregona.</b>	A esfregona pode ser difícil de empurrar ou puxar se as almofadas Dirt Grip Soft Scrub não estiverem suficientemente húmidas. Deve ser mais fácil mover a esfregona pelo chão depois de esta estar a funcionar durante alguns minutos. Almofadas demasiado sujas também podem dificultar a movimentação da esfregona. Recomendamos a utilização de almofadas limpas.
<b>Os discos rotativos não rodam ou oscilam.</b>	A esfregona a vapor pode estar na posição vertical. Incline a pega para baixo para utilizar a esfregona. As almofadas Dirt Grip Soft Scrub podem não estar centradas. Desligue o aparelho, desligue a esfregona a vapor da tomada, aguarde alguns momentos para permitir que as almofadas arrefeçam e volte a instalar as almofadas Dirt Grip Soft Scrub.
<b>A esfregona a vapor vibra ou oscila.</b>	As almofadas Dirt Grip Soft Scrub não estão centradas nos discos rotativos. Desligue o aparelho, retire a ficha da tomada e aguarde que as almofadas arrefeçam. Siga as instruções na secção Montagem da Esfregona a Vapor para voltar a instalar as almofadas.
<b>A esfregona a vapor desliga-se sozinha.</b>	Se a sua esfregona a vapor se desligar durante a utilização, provavelmente precisa de arrefecer. Execute os passos que se seguem antes de retomar a limpeza: <ol style="list-style-type: none"> <li>1. Desligue a esfregona a vapor, retire a ficha da tomada e remova as almofadas.</li> <li>2. Deixe o aparelho arrefecer durante, pelo menos, 30 minutos.</li> <li>3. Volte a colocar as almofadas. Ligue a esfregona a vapor à tomada, seleccione um modo de vapor e comece a limpar.</li> </ol>

## PERGUNTAS FREQUENTES

PERGUNTA	RESPOSTA
Posso usar a esfregona a vapor em tapetes?	Não, a esfregona a vapor não foi concebida para limpar tapetes.
Em que superfícies posso usar a esfregona a vapor?	A esfregona a vapor foi concebida para ser usada em todas as superfícies de pavimentos rígidos tratados. Recomendamos que consulte as instruções de utilização e os cuidados do fabricante do seu pavimento antes de utilizar a sua esfregona a vapor Steam and Scrub. <b>⚠️ AVISO: NÃO utilize em pele, móveis polidos com cera, tecidos sintéticos, veludo ou outros materiais delicados e sensíveis ao vapor.</b> <b>NOTA:</b> Em superfícies tratadas com cera e em alguns pavimentos sem cera, o brilho pode ser removido pela ação do calor ou do vapor do aparelho.
Posso colocar algo que não seja água no depósito de água da esfregona a vapor?	<b>NÃO</b> adicione soluções de limpeza, perfumes com aromas, óleos ou quaisquer outros produtos químicos à água utilizada neste aparelho, pois isso anulará a sua garantia e poderá danificar o aparelho ou tornar a sua utilização insegura. Recomendamos que utilize água destilada na esfregona a vapor.
Não consigo retirar o tubo telescópico da unidade principal.	Antes de retirar o tubo telescópico, desligue o aparelho da rede elétrica. Em seguida, localize o pequeno orifício na parte de trás da unidade, mesmo por baixo do enrolador do cabo. Introduza uma chave de fendas (ou uma ferramenta fina semelhante) no orifício e empurre o trinco que segura a pega no lugar. Ao mesmo tempo, levante a pega para cima para retirar o tubo telescópico.

## GARANTIA LIMITADA DE DOIS (2) ANOS

Quando um consumidor compra um produto na União Europeia, obtém o benefício dos direitos legais relacionados com a qualidade do produto (os seus direitos legais). Pode exigir o cumprimento destes direitos pelo seu revendedor. No entanto, na Shark®, temos tanta confiança na qualidade dos nossos produtos que disponibilizamos uma garantia adicional do fabricante de até dois anos. Estes termos e condições referem-se apenas à nossa garantia de fabricante – os seus direitos legais permanecem inalterados.

As condições abaixo descrevem os pré-requisitos e a abrangência da nossa garantia. Não afetam os seus direitos legais, nem as obrigações do seu revendedor, nem o seu contrato com o mesmo.

**A Shark® garante**

O seu aparelho de ar Shark é um investimento relativamente importante. O seu novo vapor Steam and Scrubador tem de trabalhar corretamente, o máximo de tempo possível. A garantia que o acompanha é um aspeto importante a considerar – e reflete a confiança que o fabricante tem no seu produto e na qualidade de fabrico. Pode encontrar apoio online em [sharkclean.eu](http://sharkclean.eu)

**Como posso registar a minha garantia Shark?**

Pode registar a garantia online até 28 dias após a compra. Para poupar tempo, irá precisar das seguintes informações sobre o seu novo aparelho:  
 • Anote a data de compra da máquina e guarde-a.  
 Para efetuar o registo online, visite [www.sharkclean.eu/register-guarantee](http://www.sharkclean.eu/register-guarantee).

**IMPORTANTE**

- A garantia cobre o seu Produto durante 2 anos a partir da data de compra.
- Guarde sempre o seu recibo. Caso tenha de utilizar a sua garantia alargada, vamos precisar do recibo para verificar se as informações que nos disponibilizou estão corretas. A não apresentação de um recibo válido pode invalidar a sua garantia.

**Quais são os benefícios de registar a minha garantia Shark gratuita?**

Quando registar a sua garantia, teremos os seus dados disponíveis se necessitarmos de entrar em contacto consigo. Também pode receber dicas e conselhos sobre como aproveitar ao máximo o seu vapor Steam & Scrub da Shark e conhecer as últimas novidades sobre lançamentos e novas tecnologias da Shark®. Se registar a sua garantia online, receberá uma confirmação instantânea de que recebemos os seus dados.

**Qual é a duração da garantia dos aparelhos Shark novos?**

A nossa confiança no nosso design e controlo de qualidade significa que o seu novo aparelho Shark tem uma garantia total de dois anos.

**O que está abrangido pela garantia Shark gratuita?**

Reparação ou substituição do seu aparelho Shark® (a critério da Shark), incluindo todas as peças e mão-de-obra. Uma garantia Shark é um complemento aos seus direitos legais enquanto consumidor

**O que não está abrangido pela garantia Shark gratuita?**

1. O desgaste normal das peças suscetíveis de desgaste (tais como acessórios), não é coberto por esta garantia. As peças de substituição estão disponíveis para comprar em [sharkclean.eu](http://sharkclean.eu)
2. Danos causados por má utilização, abuso, manuseamento negligente, não realização da manutenção necessária ou danos devidos a mau manuseamento em trânsito.
3. Danos causados por manutenção não autorizada pela Shark.

**Onde posso comprar peças sobresselentes e acessórios genuínos Shark?**

As peças sobresselentes e acessórios Shark são concebidos pelos mesmos engenheiros que conceberam o seu aparelho Shark. Encontrará uma ampla gama de peças sobresselentes, peças de reposição e acessórios para todas as máquinas **Shark em [sharkclean.eu](http://sharkclean.eu)**. Lembre-se de que os danos causados pela utilização de peças sobresselentes que não sejam da marca Shark podem não estar cobertos pela sua garantia.

# KIITOS, että ostit Shark-höyry- ja -hankausmopin



**VINKKI:** Malli- ja sarjanumerot löytyvät höyryalustan takana olevasta QR-koodimerkinnästä.

## REKISTERÖI OSTOKSESI

 [sharkclean.eu/register-guarantee](https://sharkclean.eu/register-guarantee)

 Skanna QR-koodi mobiililaitteella

Tuotteen rekisteröinnin ja tilin luomisen edut:

- Saat tuotetukea ja tuotteen takuutiedot helpommin ja nopeammin.
- Näet vianmääritys- ja tuotteen huolto-ohjeet.
- Saat tietää rajoitetuista tuotekampanjoista ensimmäisten joukossa.

## SÄILYTÄ NÄMÄ TIEDOT

Mallinnumero: \_\_\_\_\_

Sarjanumero: \_\_\_\_\_

Ostopäivämäärä: \_\_\_\_\_

(Säilytä kuitti)

Ostopaikka: \_\_\_\_\_

## TEKNISET TIEDOT:

Jännite: 220-240V, 50-60Hz

Teho: 1120 W

Vesisäiliön tilavuus: 350 ml (11,8 oz)

## LUE OPAS HUOLELLISESTI JA SÄILYTÄ SE TULEVAA TARVETTA VARTEN.

Tämän käyttöoppaan tarkoitus on auttaa sinua ymmärtämään täysin uuden höyry- ja hankausmoppisi toimintaa.



# SISÄLTÖ

<b>Tärkeitä turvallisuusohjeita</b> .....	<b>112</b>
<b>Pakkauksen sisältö</b> .....	<b>114</b>
<b>Höyry- ja hankausmopin kokoaminen</b> .....	<b>115</b>
<b>Höyry- ja hankausmopin käyttö</b> .....	<b>116</b>
<b>Intelligent Steam Control -höyrysäätö</b> .....	<b>117</b>
<b>Höyry- ja hankausmopista huolehtiminen</b> .....	<b>118</b>
<b>Vianmääritys</b> .....	<b>119</b>
<b>Usein kysyttyä</b> .....	<b>120</b>
<b>Takuu</b> .....	<b>121</b>



Tämä merkintä osoittaa, että tätä tuotetta ei saa hävittää muiden kotitalousjätteiden mukana. Jotta vältät valvomattomasta jätteiden hävittämisestä mahdollisesti aiheutuvat haitat ympäristölle tai ihmisten terveydelle, kierrätä se vastuullisesti materiaali- ja laitteiden kestävästi uudelleenkäytön edistämiseksi. Voit palauttaa käytetyn laitteen seuraavasti käytä palautus- ja keräysjärjestelmiä tai ota yhteyttä jälleenmyyjään, jolta tämä tuote on ostettu. He voivat ottaa tämän tuotteen ympäristön kannalta turvalliseen kierrätykseen. Kiitos, että ostit Shark-höyry- ja -hankausmopin.

Tämän omistajan oppaan tarkoitus on auttaa sinua käyttämään uutta Shark-höyrymoppiasi oikein ja tehokkaasti. Lue opas huolellisesti ja säilytä se tulevaa tarvetta varten.

Tarkista tähän laitemalliin kuuluvat varusteet pakkauslaatikon kannen sisäpuolelta.



# TÄRKEITÄ TURVALLISUUSOHJEITA

VAIN KOTITALOUSKÄYTTÖÖN

**VAROITUS** Henkilöt, joiden fyysinen, sensorinen tai henkinen toimintakyky on rajoittunut tai joilla ei ole tarvittavaa kokemusta tai tietoa laitteen käytöstä, voivat käyttää laitetta ainoastaan, mikäli heidän turvallisuudestaan vastaava henkilö valvoo heitä ja ohjeistaa laitteen turvallisessa käytössä. Lasten ei tule käyttää tätä laitetta tai leikkiä sillä. Huolehdi siitä, että lapset eivät ole laitteen lähellä sen käytön aikana. Suosittelemme lukemaan lattian valmistajan antamat käyttö- ja huolto-ohjeet ennen höyry- ja hankausmopin käyttöä.

**VAROITUS:** Palovammojen vaara. Höyrymopista lähtevä höyry on erittäin kuumaa ja saattaa aiheuttaa palovammoja. Ole varovainen käyttäessäsi höyry- ja hankausmoppia.

**VAROITUS:** Moppi on pidettävä poissa lasten ulottuvilta.

**VAROITUS:** Lapsia tulee valvoa. Heidän ei pidä antaa leikkiä laitteella.

- Laitetta voivat käyttää henkilöt, joiden fyysinen, sensorinen tai henkinen toimintakyky on rajoittunut tai joilla ei ole kokemusta tai tietoa laitteen käytöstä, jos heitä valvotaan tai heille annetaan laitteen turvalliseen käyttöön liittyviä ohjeita ja he ymmärtävät laitteen käyttöön liittyvät vaarat. Lapset eivät saa puhdistaa tai huoltaa tätä laitetta. Pidä laite ja sen johdot lasten ulottumattomissa. **EI SAA** käyttää leikkikaluna. Tarkka valvonta on välttämätöntä, kun laitetta käytetään lasten lähellä.
- Pidä laite poissa lasten ulottuvilta, kun virta on päällä tai laite on jäähtymässä.
- Höyry- ja hankausmoppia käytettäessä laitetta **EI SAA KOSKAAN** kääntää kyljelleen eikä höyryä saa koskaan suunnata ihmisiä, lemmikkieläimiä tai kasveja kohti. Nestettä tai höyryä ei saa suunnata kohti sähkökomponentteja sisältäviä laitteita, kuten uunin sisälle.
- Täyttöaukkoa ei saa avata käytön aikana.
- Laitetta tulee käyttää **VAIN** sen käyttötarkoituksen mukaisesti.
- ÄLÄ** käytä huoneen lämmittämiseen.
- ÄLÄ** käytä ulkona.
- ÄLÄ** jätä höyry- ja hankausmoppia ilman valvontaa, kun se on kytketty pistorasiaan. Irrota virtajohto **AINA** pistorasiasta, kun et käytä laitetta sekä ennen huoltoa.
- Lapset **EIVÄT SAA** käyttää höyry- ja hankausmoppia. Ole erittäin varovainen, kun käytät laitetta lasten, lemmikkieläinten tai kasvien lähellä.
- Käytä laitetta **AINOASTAAN** tämän käyttöoppaan ohjeiden mukaisesti.

- Käytä **AINOASTAAN** valmistajan suosittelemia lisävarusteita.
- ÄLÄ** käytä laitetta, jos virtajohto tai pistoke on vioittunut. Jos höyry- ja hankausmoppi ei toimi niin kuin sen pitäisi tai se on pudonnut, vahingoittunut, jätetty ulos tai kastunut, palauta se SharkNinja Europe Limited -yhtiölle tarkastusta ja korjausta varten. Väärin suoritettu kokoaminen tai huolto saattaa aiheuttaa sähköiskun tai henkilövamman höyry- ja hankausmoppia käytettäessä.
- Höyry- ja hankausmoppia **EI SAA** upottaa veteen tai muuhun nesteeseen. Tällainen aiheuttaa sähköiskun vaaran.
- Pistoketta tai höyry- ja hankausmoppia **EI SAA** käsitellä märin käsin eikä laitetta saa käyttää ilman kenkiä.
- ÄLÄ** siirrä laitetta vetämällä virtajohdosta äläkä käytä johtoa kädensijana, jätä johtoa oven väliin tai vedä johtoa terävien reunojen tai kulmien päältä. **ÄLÄ** käytä höyry- ja hankausmoppia johdon päällä. Virtajohto ei saa joutua kosketuksiin kuumien pintojen kanssa.
- Pistoketta **EI SAA** irrottaa pistorasiasta virtajohdosta vetämällä. Irrota pistoke pistorasiasta tarttumalla pistokkeeseen ja vetämällä pistorasiasta. Kuormituskyvyltään riittämättömiä jatkojohtoja tai pistorasioita **EI SAA** käyttää.
- Höyrysuutinaukkoihin **EI SAA** työntää esineitä. Käyttö on keskeytettävä, mikäli höyrysuutin tukkeutuu.
- ÄLÄ** laita käsiä tai jalkoja höyry- ja hankausmopin alle, sillä se kuumenee erittäin paljon.
- Käytä höyry- ja hankausmoppia **VAIN** tasaisilla ja vaakasuuntaisilla pinnoilla. Laitetta **EI SAA** käyttää seinin, työtasoihin tai ikkunoihin.
- Laitetta **EI SAA** käyttää nahkapinnoilla eikä vahalla kiillotettujen huonekalujen, keinokuitujen, sametin tai muiden arkojen tai höyrylle herkkien materiaalien puhdistamiseen.
- Höyrymopissa käytettävään veteen **EI SAA** lisätä puhdistusaineita, tuoksuja, öljyjä tai muita kemikaaleja, sillä se mitätöi takuun ja saattaa vahingoittaa laitetta tai vaarantaa sen käyttöturvallisuuden. Jos alueesi vesi on kovaa, suosittelemme käyttämään höyrymopissa tislattua vettä.

# SÄILYTÄ NÄMÄ OHJEET

LUE KAIKKI OHJEET ENNEN MATTOIMURIN KÄYTTÖÄ

- ÄLÄ KOSKAAN** säilytä höyry- ja hankausmoppia tai jätä sitä paikalleen Dirt Grip -liina kiinnitettynä, sillä se saattaa vaurioittaa pintoja.
- Ennen kuin irrotat Dirt Grip -liinan, irrota höyry- ja hankausmoppi pistorasiasta ja anna sen jäähtyä.
- Irrota höyry- ja hankausmoppi pistorasiasta ennen puhdistusta. Puhdista laite ulkopuolelta kuivalla tai kostealla liinalla. Höyry- ja hankausmopin päälle **EI SAA** kaataa vettä, eikä sen puhdistuksessa tule käyttää alkoholia, bensiiniä tai maalinohennusainetta.
- Erityistä varovaisuutta tulee noudattaa käytettäessä höyry- ja hankausmoppia portaiden puhdistukseen.
- Höyry- ja hankausmoppia **EI SAA** koskaan käyttää, ellei siihen ole kiinnitetty Dirt Grip -liinaa.
- Pidä työskentelyalue hyvin valaistuna.
- Höyry- ja hankausmoppi tulee säilyttää sisätiloissa viileässä ja kuivassa paikassa.
- ÄLÄ** kytke toista laitetta samaan pistorasiaan (virtapiiriin) kuin höyry- ja hankausmoppi virtapiirin ylikuormittumisen välttämiseksi.
- Palovammojen välttämiseksi höyry- ja hankausmoppi on **AINA** irrotettava pistorasiasta, ja sen on annettava jäähtyä ennen mopin päiden, lisävarusteiden tai Dirt Grip -liinojen irrottamista.
- Höyry- ja hankausmoppi on tarkoitettu korkeaa lämpötilaa kestävien kovien lattiapintojen puhdistukseen. Laitetta **EI SAA** käyttää tiivistämättömien puulattioiden tai lasittamattomien laattalattioiden puhdistukseen. Lämpö ja höyry saattavat heikentää vahattujen pintojen ja joidenkin vahaamattomien lattiapintojen kiiltoa. Suosittelemme lukemaan lattian valmistajan antamat käyttö- ja huolto-ohjeet ennen höyry- ja hankausmopin käyttöä. Älä käytä laitetta, jos se vuotaa.
- Pidä hiukset, löysät vaatteet, sormet ja kaikki kehonosat kaukana aukoista ja liikkuvista osista.
- ÄLÄ** kanno höyrymoppia, kun se on käytössä.

## PAKKAUKSEN SISÄLTÖ

- A** Höyrymopin kädensija
- B** Höyrypainike
- C** Virtajohdon pikairrotin
- D** Moppivarsi
- E** Vesisäiliö
- F** Tilapainike
- G** Höyrypää
- H** Steam Blaster
- I** Pehmeät Dirt Grip -hankausliinat

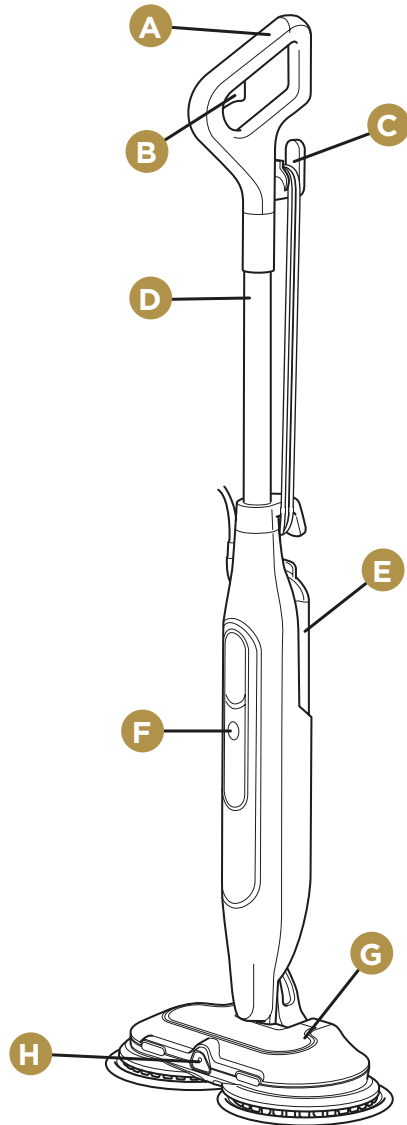
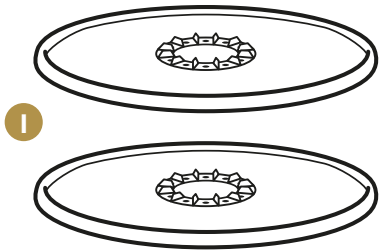

**Huomautus:**  
Lisää liinoja voit ostaa osoitteesta sharkclean.eu

## HÖYRY- JA HANKAUSMOPIN KOKOAMINEN

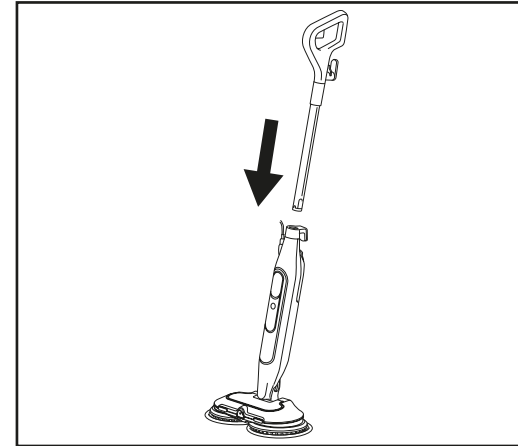

1. Työnnä mopin kädensija höyrymopin runkoon, kunnes se napsahtaa paikalleen.

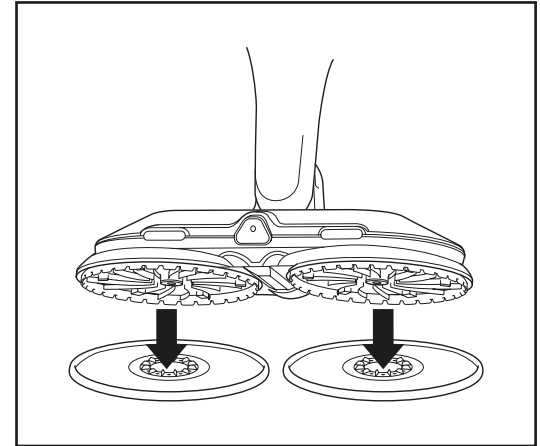

2. Pehmeät Dirt Grip -hankausliinat kiinnitetään asettamalla **KUMMATKIN** liinat tasaisesti lattialle siten, että muovirenkaat ovat ylöspäin. Kohdista laite suoraan liinoissa olevien muovirenkaiden päälle. Laske **höyrypää** varovasti liinojen päälle ja paina, kunnes liinat ovat paikoillaan.

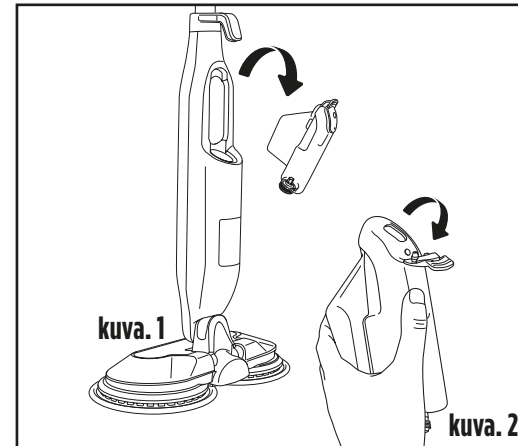

3. Irrota höyrymoppi pistorasiasta ennen vesisäiliön täyttämistä. Irrota säiliö vetämällä sitä ulospäin ja poispäin mopin rungosta. Vedä yläosassa oleva kumikorkki auki ja täytä säiliö **VAIN** kylmällä tai haalealla vedellä.

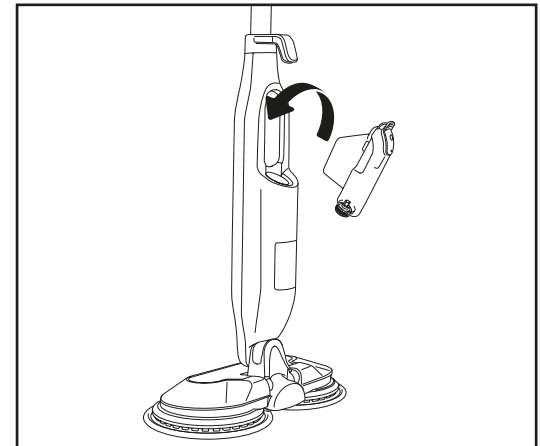

4. Kun säiliö on täynnä, asenna se takaisin paikalleen mopin runkoon.

**Huomautus:** Kemikaalien ja puhdistusaineiden (mukaan lukien etikka) lisääminen voi vahingoittaa höyrymoppia ja saattaa myös vaarantaa oman, perheenjäsenesi ja lemmikkiesi turvallisuuden.

## HÖYRY- JA HANKAUSMOPIN KÄYTTÖ

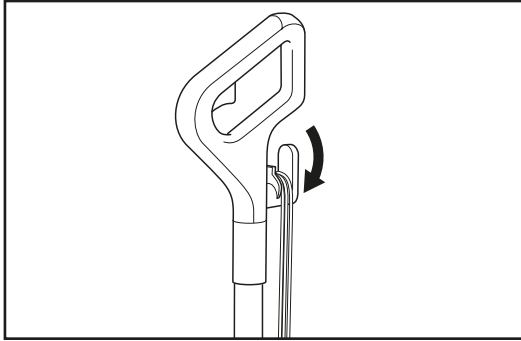

1. Kelaaj virtajohto kokonaan auki kiertämällä virtajohdon pikairoitinta. Kytke virtajohto pistorasiaan.

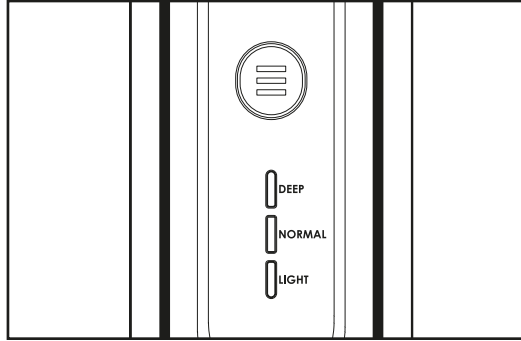

2. Kun höyrymoppi on kytketty pistorasiaan, se on valmistilassa, jolloin kaikkien kolmen höyrytason valot vilkkuvat. Paina tilapainiketta ja valitse taso Light (kevyt), Normal (normaali) tai Deep (syvä). Odota sitten 20 sekuntia, niin höyryä alkaa muodostua.

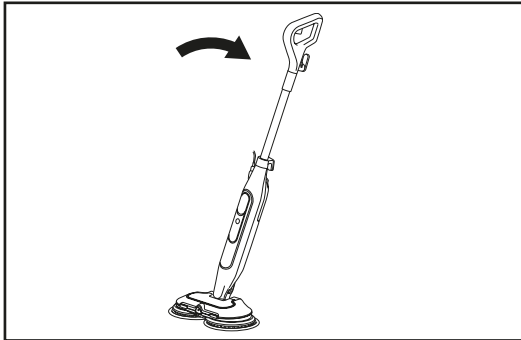

3. Kallista kädensijaa alaspäin käynnistääkseen pyörivät liinat.

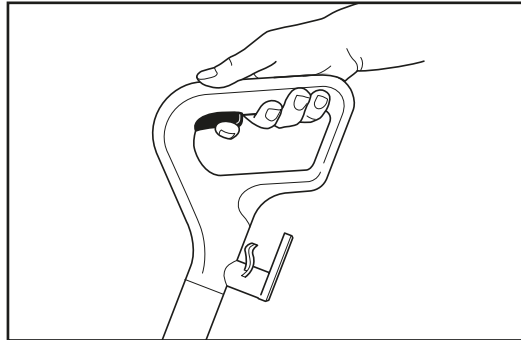

4. Käynnistä Steam Blaster painamalla kädensijan suihkutuspainiketta pinttyneiden tahrojen poistamiseksi.

## INTELLIGENT STEAM CONTROL -HÖYRYNSÄÄTÖ

Shark-höyrymopissa on kolme ainutlaatuista älykästä höyrynsäätöasetusta. Näiden avulla voit valita oikean höyrymäärän eri puhdistustehtäviin. **NORMAL** (normaali) -tilassa liinat pyörivät nopeammin ja höyryä muodostuu enemmän kuin **LIGHT** (kevyt) -tilassa. **DEEP** (syvä) -tilassa liinat pyörivät nopeimmin ja höyryä muodostuu kaikkein eniten. Valitse höyryn määrä painamalla tilapainiketta.

ASETUS	SOVELTUVAT TIIVISTETYT PINNAT	SUOSITELTAVA KÄYTTÖ
 DEEP  NORMAL  LIGHT	Laminaatti Puu Vinyyli	Arkojen pintojen puhdistus Kevyt puhdistus ja pölynpoisto Kevyen lian irrotus ja poisto
 DEEP  NORMAL  LIGHT	Marmori Kaakeli Kivi	Päivittäinen peruspuhdistus Suurten alueiden puhdistus Kohtalaisesti ja paljon käytettävien tilojen puhdistus
 DEEP  NORMAL  LIGHT	Marmori Kaakeli Kivi	Vaikeasti puhdistettaviin pintoihin ulottuminen Perusteellinen puhdistus ja pinttyneen lian ja tahrojen poistaminen Kovassa käytössä olevien tilojen perusteellinen puhdistus Pinttyneen lian poistaminen ja lattioiden desinfiointi*

### STEAM BLASTER:

1. Kun haluat kohdistaa mopin puhdistustehon pinttyneeseen likaan, siirrä suulakkeen etuosaa 5–10 cm likaisesta kohdasta pois päin (**kuva. 3**) ja paina sitten tarvittaessa Steam Blaster -painiketta pitkään. (Paina pidempään, jos lika on erittäin hankala puhdistaa.)
2. Odota ennen hankaamista 5 sekuntia, että höyry läpäisee lian.

**Vinkki:** Jos lika on erittäin tiukasti pinttynyt, odota vähintään 20 sekunnin ajan.

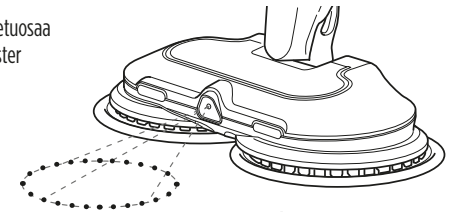

kuva. 3

### LATTIOIDEN DESINFIOINTI\*:

1. Kiinnitä puhtaat pehmeät Dirt Grip -hankausliinat hankausmopin päähän.
2. Kytke laite pistorasiaan, kallista mopin kädensijaa alaspäin itseäsi kohti ja valitse **NORMAL** (normaali) -asetus painamalla tilapainiketta. Liinat alkavat pyöriä.
3. Laitteesta alkaa tulla höyryä noin 20 sekunnin kuluttua.
4. **Jotta laite on valmis desinfiointiin**, aloita moppaaminen edestakaisella liikkeellä soveltuvalla tiivistetyllä kovalla lattiapinnalla. Kolmen minuutin kuluttua laite on valmis desinfiomaan.
5. Liikuta höyrypäättä hitaasti ja tasaisesti desinfioitavalla alueella ja paina laitetta samalla tasaisesti alaspäin. Toista hitaasti ja varmista, että olet käsitellyt koko desinfioitavan alueen vähintään 15 vedolla.

\*Desinfiointitesti on suoritettu valvotuissa testiolosuhteissa. Noudata kaikkia käyttöohjeita tarkasti desinfioidaksesi alueen kokonaan höyrypään ollessa asetettuna **NORMAL** (normaali) -tilaan.

## HÖYRY- JA HANKAUSMOPISTA HUOLEHTIMINEN

### TOIMENPITEET KÄYTÖN JÄLKEEN JA LAITTEEN SÄILYTYS

1. Paina tilapainiketta, kunnes kolme asetusvaloa alkavat vilkkua. Tämä merkitsee, että laite on valmiustilassa. Irrota virtajohto pistorasiasta ja aseta höyrymoppi pystyasentoon. Anna sen jäähtyä täysin (kuva.4).
2. Kun liinat ovat jäähtyneet kunnolla, irrota ne vetämällä ne irti levyistä. Varo, ettet satuta sormiasi teräviin reunoihin (kuva.5).
3. Kun laite on jäähtynyt ja höyry on poistunut, tyhjennä vesisäiliö ennen mopin laittamista säilytykseen. Avaa säiliön kansi ja kaada vesi pesualtaaseen tai kylpyammeeseen. Kun vesi on tyhjentynyt kokonaan, sulje kansi.
4. Odota höyrymopin jäähtymistä ja höyryn poistumista ennen mopin laittamista säilytykseen. Lukitse höyrymoppi pystyasentoon nostamalla kädensijaa, kunnes varsi on suorassa kulmassa lattiaan nähden. Kun laite on lukittu pystyasentoon, laita se säilytykseen kuivaan, suojaan paikkaan (esim. kaappiin tai huoneen nurkkaan) seuraavaa käyttökertaa varten.

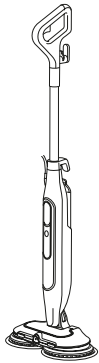

kuva.4

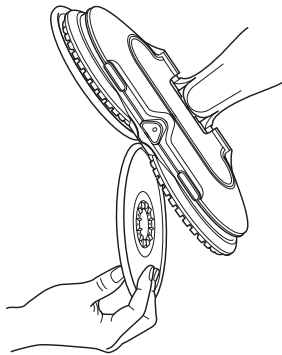

kuva.5

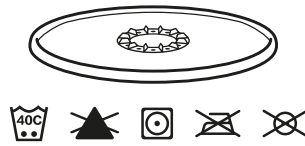

kuva.6

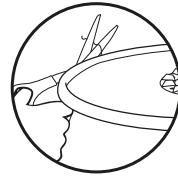

kuva.7

### PEHMEIDEN Dirt Grip -HANKAUSLIINOJEN HOITO-OHJEET

#### Hoito

Pehmeät Dirt Grip -hankausliinat tulee pestä koneessa lämpimässä vedessä ja erillään muusta pyykistä. Käytä nestemäistä pesuainetta. Älä pese liinoja astianpesukoneessa, sillä jotkin pesuaineet saattavat saada liinat jättämään juovia lattiaan.

#### VALKAISUINEITA, PESUPULVERIA TAI HUUHTELUAINEITA EI SAA KOSKAAN KÄYTTÄÄ

Ne vahingoittavat pehmeitä Dirt Grip -hankausliinoja tai jättävät niihin liinojen puhdistus- ja imukykyä heikentävän pinnan. Liinat tulee kuivattaa pyykkinarulla tai matalatehoisella linkouksella, sillä tämä pidentää mikrokuitukankaan ikää (kuva.6).

Irralliset kuidut saattavat kertoa mikrokuitukankaan kulumisesta. **ÄLÄ** vedä irronneista kuiduista, sillä tämä saattaa aiheuttaa kankaan purkautumisen. Irralliset kuidut tulee leikata pois saksilla (kuva.7).

#### Pehmeiden Dirt Grip -hankausliinojen vaihto

Parhaan puhdistustuloksen saavuttamiseksi pehmeät Dirt Grip -hankausliinat suositellaan vaihdettavan 3–4 kuukauden välein normaalissa käytössä. Kuten kaikille kankaille käy, liikahiuksiset, rasva, hankaaminen ja toistuva pesu saattavat aiheuttaa kuitujen rikkoutumisen. Tällöin höyrymopin vetämiseen tai työntämiseen saatetaan tarvita enemmän voimaa.

Pehmeitä Dirt Grip -vaihtohankausliinoja ja muita lisävarusteita voi hankkia sivustolta [sharkclean.eu](http://sharkclean.eu).

## VIANMÄÄRITYS

### ONGELMA

### MAHDOLLISET SYYT JA RATKAISUT

<b>Höyrymopista ei tule höyryä.</b>	Höyrymopin virtajohtoon pistoke on kytkettävä kunnolla pistorasiaan. Tarkista varoke tai automaattisulake tai kokeile toista pistorasiaa. Varmista, että vesisäiliö on täynnä, että laite on kytketty virtalähteeseen ja että tilapainikkeen valo palaa. Jos asetusvalot eivät pala, kokeile toista pistorasiaa. Jos asetusvalot vilkkuvat, valitse höyryasetus painamalla tilapainiketta. Jos asetusvalot palavat tasaisesti, odota 20 sekuntia, kunnes laite on lämmennyt. Jos höyrymopista ei tule höyryä edellä mainittujen vaiheiden jälkeenkään, ota yhteyttä asiakaspalveluun osoitteessa <a href="http://sharkclean.eu">sharkclean.eu</a>
<b>Höyry tulee höyrymopista katkeillen.</b>	Tämä on normaalia. Jos haluat tasaisemman höyryn, valitse NORMAL (normaali) -asetus. Varmista myös, että vesisäiliö on täynnä.
<b>Höyryasetuksen valinta ei onnistu.</b>	Varmista, että höyrymoppi on kytketty pistorasiaan ja että asetusvalot vilkkuvat. Jos höyrymoppi tuottaa höyryä, mutta asetusvalot eivät pala, osoitteessa <a href="http://sharkclean.eu">sharkclean.eu</a>
<b>Lattiaa on läiskä, raitoja tai tahroja höyrypuhdistuksen jälkeen.</b>	Pehmeät Dirt Grip -hankausliinat saattavat olla likaiset. Vaihda laitteeseen puhtaat liinat. Jos olet pessyt pehmeät Dirt Grip -hankausliinat käyttäen pesujauhetta, liinat ovat saattaneet vahingoittua ja ne on vaihdettava uusiin. Koska lattiaan on kertynyt saippua- tai rasvajäämiä, se on ehkä puhdistettava höyrymopilla useaan kertaan. Mikäli ongelma jatkuu, lattia on ehkä huuhdeltava sekoituksella, jossa on yksi osa etikkaa ja kaksi osaa vettä* (mutta höyrymopin vesisäiliöön <b>EI SAA</b> laittaa puhdistusliuoksia). *Lattiapinnan valmistajan hoito- ja huolto-ohjeet on tarkistettava ennen puhdistustuotteiden tai -liuosten käyttöä.
<b>Moppia on hankala työntää tai vetää.</b>	Höyrymopin työntäminen tai vetäminen saattaa olla hankalaa, mikäli pehmeät Dirt Grip -hankausliinat eivät ole tarpeeksi märkiä. Höyrymopin liikuttamisen lattialla pitäisi helpottaa sen oltua käynnissä muutaman minuutin ajan. Liian likaiset liinat voivat myös hankaloittaa mopin työntämistä tai vetämistä. Suosittelemme puhtaiden liinojen käyttöä.
<b>Pyörivät levyt eivät pyöri tai ne heiluvat.</b>	Höyrymoppi saattaa olla pystyasennossa. Käytä moppia kallistamalla kädensijaa alaspäin. Pehmeät Dirt Grip Soft -hankausliinat eivät välttämättä ole keskellä. Kytke virta pois päältä, irrota höyrymoppi pistorasiasta, odota hetki, jotta liinat jäähtyvät, ja asenna pehmeät Dirt Grip -hankausliinat sitten takaisin paikoilleen.
<b>Höyrymoppi tärisee tai heiluu.</b>	Pehmeät Dirt Grip -hankausliinat eivät ole pyörivien levyjen keskellä. Kytke virta pois päältä ja irrota laite pistorasiasta ja odota, että liinat jäähtyvät. Aseta liinat takaisin paikoilleen noudattamalla Höyry- ja hankausmopin kokonainen -kohdassa annettuja ohjeita.
<b>Höyry- ja hankausmoppi sammuu itsestään.</b>	Jos höyrymoppi sammuu käytön aikana, sen tulee todennäköisesti antaa jäähtyä. Suorita seuraavat vaiheet, ennen kuin aloitat puhdistuksen uudelleen: 1. Sammuta höyrymoppi, irrota se pistorasiasta ja poista liinat. 2. Anna laitteen jäähtyä vähintään 30 minuutin ajan. 3. Aseta liinat takaisin paikoilleen. Kytke höyrymoppi pistorasiaan, valitse höyrytila ja aloita puhdistus.

KYSYMYS	VASTAUS
<b>Voiko höyrymoppia käyttää mattojen puhdistamiseen?</b>	Ei, höyrymoppia ei ole suunniteltu mattojen puhdistamiseen.
<b>Mille pinnoille höyrymoppia voi käyttää?</b>	Höyrymoppi on suunniteltu käytettäväksi kaikilla tiivistetyillä kovilla lattiapinnoilla. Suosittelemme lukemaan lattian valmistajan antamat käyttö- ja huolto-ohjeet ennen höyry- ja hankausmopin käyttöä. <b>⚠️ VAROITUS:</b> Laitetta <b>EI SAA</b> käyttää nahkapinnoilla eikä vahalla kiillotettujen huonekalujen, keinokuitujen, sametin tai muiden arkojen tai höyrylle herkkien materiaalien puhdistamiseen. <b>HUOMAUTUS:</b> Laitteen lämpö ja höyry saattavat heikentää vahattujen pintojen sekä joidenkin vahaamattomien lattiapintojen kiiltoa.
<b>Voiko höyrymopin vesisäiliöön laittaa jotain muuta kuin vettä?</b>	Höyrymopissa käytettävään veteen <b>EI SAA</b> lisätä puhdistusaineita, etikkaa, tuoksuja, öljyjä tai muita kemikaaleja, sillä se mitätöi takuun ja ne saattavat vahingoittaa laitetta tai vaarantaa sen käyttöturvallisuuden. Suosittelemme käyttämään höyrymopissa tislattua vettä.
<b>En pysty irrottamaan vartta perusyksiköstä.</b>	Ennen varren irrottamista kytke laite irti verkkovirrasta. Etsi sitten laitteen takana oleva pieni reikä. Se sijaitsee aivan johtokelan alla. Laita ruuvimeisseli (tai vastaava kapea työkalu) reikään ja työnnä salpaa, joka pitää kahvaa paikallaan. Samaan aikaan liu'uta kahvaa ylöspäin varren irrottamiseksi.

Kun kuluttaja ostaa tuotteen Euroopan unionissa, hänellä on tuotteen laatua koskevat lailliset oikeudet (lakisääteiset oikeudet). Voit käyttää näitä oikeuksia jälleenmyyjää vastaan. Me Shark® olemme kuitenkin niin varmoja tuotteidemme laadusta, että myönämme tuotteelle kahden vuoden valmistajan lisätakuun. Nämä ehdot liittyvät vain valmistajan takuuseen – ne eivät vaikuta lakisääteisiin oikeuksiisi.

Alla esitetyissä ehdoissa kuvataan myöntämämme takuun edellytykset ja laajuus. Ne eivät vaikuta lakisääteisiin oikeuksiisi tai oman jälleenmyyjäsi velvollisuuksiin eivätkä jälleenmyyjän kanssa solmimaasi sopimukseen.

#### Shark®-takuun sisältö

Shark-laitteesi on merkittävä sijoitus. Uuden Tuuletin on toimittava kunnolla mahdollisimman kauan. Kodinkoneelle myönnettävä takuu on huomionarvoinen asia ja kertoo valmistajan luottamuksesta omaan tuotteeseensa ja valmistuksen laatuun. Asiakastukea on saatavana verkon kautta osoitteessa [sharkclean.eu](http://sharkclean.eu)

#### Miten rekisteröin Shark-takuun?

Sharkin verkkosivustolta ostetuille tuotteille annetaan automaattisesti kahden vuoden laajennettu takuu. Voit rekisteröidä takuun verkossa 28 päivän kuluessa tuotteen ostamisesta. Tarvitset seuraavat tiedot Tuuletin:  
• Laitteen ostopäivämäärä (kuitista tai lähetyksilmoituksesta).  
Takuu voidaan rekisteröidä verkossa sivustolla [sharkclean.eu](http://sharkclean.eu)

#### TÄRKEÄÄ

- Kahden vuoden takuu alkaa laitteen ostopäivämäärästä.
- Säilytä kuitti tallessa koko takuuajan. Mikäli sinun täytyy hyödyntää takuuta, tarvitsemme kuitenkin tarkistaaksemme, että antamasi tiedot ovat oikein. Kelpuutetun kuitin puuttuminen mitätöi takuun.

#### Mitä etua on maksuttoman Shark-takuun rekisteröinnistä?

Rekisteröityäsi takuusi meillä on yhteystietosi siltä varalta, että joudumme jostain syystä ottamaan sinuun yhteyttä. Lisäksi voit saada vinkkejä ja neuvoja siitä, miten voit hyödyntää Shark-laitettasi parhaalla mahdollisella tavalla, ja saat tietoja uusista Shark®-teknikoista ja -tuotteista. Rekisteröidessäsi takuun verkossa saat heti vahvistuksen tietojesi vastaanottamisesta.

#### Miten pitkä on uusien Shark-laitteiden takuu?

Luotamme suunnitteluamme ja laadunvarmistukseen niin paljon, että uudelle Shark-laitteellesi annetaan yhteensä kahden vuoden takuu.

#### Mitä maksuton Shark-takuu kattaa?

Shark-laitteen korjaus ja vaihto (Sharkin harkinnan mukaisesti) mukaan lukien kaikki osat ja työ. Sharktakuu on lisäyksen kuluttajan lakisääteisiin oikeuksiin.

#### Mitä maksuton Shark-takuu ei kata?

1. Normaalia käyttötarvikkeiden kulumista (esim. lisätarvikkeiden). Varaosia voi ostaa osoitteesta [sharkclean.eu](http://sharkclean.eu)
2. Väärinkäytöstä, huolimattomasta käsittelystä, vaadittavan huollon suorittamatta jättämisestä tai väärästä käsittelystä kuljetuksen aikana aiheutuva vaurioita.
3. Sharkin valtuuttamattoman huollon aiheuttamaa vikaa.

#### Mistä voin ostaa alkuperäisiä Shark-varaosia ja -lisävarusteita?

Shark-varaosat ja -varusteet ovat samojen asiantuntijoiden kehittämiä kuin Shark-laite. Kaikki Shark-varaosat, kaikkien Sharklaitteiden vaihtoosat ja lisävarusteet ovat saatavilla sivustolta [sharkclean.eu](http://sharkclean.eu) Huomioi, että takuu ei välttämättä kata muiden kuin Sharkvaraosien käytöstä aiheutuneita vahinkoja.



# TACK

för att du köpte Shark ång- och skurmopp



**TIPS:** Modell- och serienummer anges på QR-kodetiketten som sitter längst ned på ångaggregatets baksida.

## REGISTRERA DITT KÖP

-  [sharkclean.eu/register-guarantee](https://sharkclean.eu/register-guarantee)
-  Skanna QR-koden med hjälp av enheten

Fördelar med att registrera din produkt och skapa ett konto:

- Få enklare, snabbare produktsupport och åtkomst till garantiinformation
- Åtkomst till felsökning och skötselanvisningar
- Var bland de första som får information om exklusiva produktkampanjer

## SPARA DENNA INFORMATION

Modellnummer: \_\_\_\_\_

Serienummer: \_\_\_\_\_

Inköpsdatum: \_\_\_\_\_  
(Spara kvittot)

Inköpsbutik: \_\_\_\_\_

## TEKNISKA DATA:

Spänning: 220-240V, 50-60Hz  
Watt: 1120 W  
Vattenkapacitet: 350 ml

## LÄS INSTRUKTIONERNA NOGGRANT OCH BEHÅLL DEM FÖR FRAMTIDA BRUK.

Den här bruksanvisningen är avsedd att hjälpa dig att få all information du behöver om din nya ång- och skurmopp.

# INNEHÅLL

<b>Viktiga säkerhetsinstruktioner</b> .....	<b>124</b>
<b>Vad ingår</b> .....	<b>126</b>
<b>Montera din ång- och skurmopp</b> .....	<b>127</b>
<b>Använda din ång- och skurmopp</b> .....	<b>128</b>
<b>Smart ångkontroll</b> .....	<b>129</b>
<b>Skötsel av din ång- och skurmopp</b> .....	<b>130</b>
<b>Felsökning</b> .....	<b>131</b>
<b>Vanliga frågor</b> .....	<b>132</b>
<b>Garanti</b> .....	<b>133</b>



Denna märkning anger att produkten inte får kastas bland hushållsavfall. För att förhindra miljöbelastning eller skador på människors hälsa till följd av okontrollerad avfallshantering, ska apparaten återvinnas på ett ansvarsfullt sätt för att främja en hållbar återanvändning av material. För att återlämna en använd enhet kan du använda dig av befintliga retur- och insamlingsystem, eller kontakta den återförsäljare där produkten köptes. Produkten ska lämnas för miljösäker återvinning.

 Tack för att du köpt Shark ång- och skurmopp.

Den här bruksanvisningen är avsedd att hjälpa dig att få en fullständig förståelse för din nya Shark-ångmopp. Läs den noggrant och behåll för framtida behov. För en lista över vad som ingår med den här modellen, se insidans flik på lådan.



# VIKTIG SÄKERHETSINFORMATION

ENDAST FÖR HUSHÅLLSBRUK

**⚠ VARNING** Den här apparaten är inte avsedd att användas av personer med nedsatt fysisk, sensorisk eller psykisk förmåga, eller som saknar erfarenhet eller kunskap, om de inte övervakas eller får instruktioner om apparatens användning av en person som är ansvarig för deras säkerhet. Barn får inte använda eller leka med den här apparaten. Noggrann uppsikt krävs för att hålla apparaten och sladden utom räckhåll för barn under användning. Vi rekommenderar att du läser användnings- och skötselinstruktionerna från golvtillverkaren innan du använder din ång- och skurmopp.

**⚠ VARNING:** Skållningsrisk. Ångan som avges från ångmoppen är mycket het och kan orsaka skållning. Laktta försiktighet när du använder ång- och skurmoppen.

**⚠ VARNING:** Håll ångmoppen på avstånd från barn.

**⚠ VARNING:** Barn bör hållas under uppsikt så att de inte leker med apparaten.

1. Apparaten kan användas av personer med nedsatt fysisk, sensorisk eller mental förmåga, eller som saknar erfarenhet och kunskap, om de har fått instruktioner om hur apparaten ska användas på ett säkert sätt och förstår vilka risker det innebär. Låt inte barn utföra rengöring och underhåll. Förvara apparaten och dess nätsladd otåtkomligt för barn. Tillåt **INTE** att den används som en leksak. Noggrann uppsikt krävs när den används i närheten av barn.
2. Förvara utrustningen otåtkomligt för barn när den är inkopplad eller kyls ner.
3. Under användning ska du **ALDRIG** lägga ång- och skurmoppen på sidan och rikta inte ånga mot person, husdjur eller växter. Vätska eller ånga får inte riktas mot utrustning innehållande elektriska komponenter som t.ex. insidan av ugnen.
4. Påfyllningsöppningen ska inte vara öppen under användning.
5. Använd **ENDAST** för dess avsedda användning.
6. Använd **INTE** för att värma upp ett rum.
7. Använd **INTE** utomhus.
8. Lämna **INTE** ång- och skurmoppen utan uppsikt när den är ansluten. Dra **ALLTID** ut sladden ur eluttaget när den inte används och före underhåll.
9. Låt **INTE** barn använda ång- och skurmoppen. Noggrann uppsikt krävs när apparaten används i närheten av barn, husdjur eller växter.
10. Använd **ENDAST** enligt beskrivningen i bruksanvisningen.
11. Använd **ENDAST** tillverkarens rekommenderade tillbehör.
12. Använd **INTE** med skadad sladd eller stickpropp. Om ång- och skurmoppen inte fungerar ordentligt eller om den har tappats, skadats, lämnats utomhus eller hamnat i vatten, återlämna den till SharkNinja Europe Limited för undersökning och reparation. Felaktig återmontering eller reparation kan medföra risk för elstötar eller personskada när ång- och skurmoppen används.
13. För att skydda mot risker för elstötar, sänk **INTE** ned ång- och skurmoppen i vatten eller andra vätskor.
14. Vidrör **INTE** stickkontakten eller ång- och skurmoppen med våta händer och använd inte apparaten utan att ha skor på fötterna.
15. Lyft eller dra **INTE** apparaten i sladden, använd inte heller sladden som handtag, kläm inte sladden i dörrar och dra inte sladden över skarpa kanter eller hörn. Kör **INTE** ång- och skurmoppen över sladden. Håll sladden på avstånd från uppvärmda ytor.
16. Dra **INTE** ut stickkontakten ur eluttaget genom att dra i sladden. Dra ut sladden genom att hålla i kontakten och dra ut den ur eluttaget. Använd **INTE** förlängningsladdar eller eluttag med otillräcklig strömkapacitet.
17. För **INTE** in föremål i ångmunstyckena. Avbryt användningen om ångmunstycket är igensatt.
18. Håll **INTE** händer eller fötter under ång- och skurmoppen eftersom den blir mycket varm.
19. Använd **ENDAST** ång- och skurmoppen på plana horisontella ytor. Använd **INTE** på väggar, bordsytor eller fönster.
20. Använd **INTE** på läder, vaxpolerade möbler, syntetiska tyger, sammet eller ömtåliga, ångkänsliga material.
21. Tillsätt **INTE** rengöringsmedel, parfym, oljor eller andra kemikalier i vattnet som används i ångmoppen eftersom det kommer att upphäva garantin och kan skada den eller göra den osäker att använda. Om du bor i ett område med hårt vatten rekommenderar vi användning av destillerat vatten i ångmoppen.
22. Lämna eller förvara **ALDRIG** ång- och skurmoppen på en plats med Dirt Grip-dynan på eftersom det kan skada ytskiktet.

# SPARA DESSA ANVISNINGAR

LÄS IGENOM NOGA FÖRE ANVÄNDNING

23. Dra ut ång- och skurmoppens sladd ur vägguttaget och låt den svalna innan Dirt Grip-dynan tas bort.
24. Dra ut ång- och skurmoppens sladd ur vägguttaget före rengöring. Torka av utsidan med en torr eller fuktig trasa. Håll **INTE** vatten på ång- och skurmoppen och använd inte alkohol, bensen eller thinner vid rengöring.
25. Särskilt stor försiktighet bör iaktas när ång- och skurmoppen används för rengöring av trappor.
26. Använd **ALDRIG** ång- och skurmoppen utan att ha monterat Dirt Grip-dynan.
27. Håll ditt arbetsområde väl upplyst.
28. Förvara ång- och skurmoppen inomhus på en sval och torr plats.
29. För att undvika överbelastning, använd **INTE** en annan apparat i samma uttag (krets) som ång- och skurmoppen.
30. För att undvika skållningsskador, dra **ALLTID** ur stickkontakten och låt ång- och skurmoppen svalna innan mopphuvuden, tillbehör eller Dirt Grip-dynor tas bort eller byts ut.
31. Din ång- och skurmopp är designad för att rengöra hårda golvytor som tål hög värme. Använd **INTE** på oförseglade trägolv eller oglaserade klinkergolv. Värmen och ångan kan påverka finishen negativt på vaxbehandlade ytor och vissa golv utan vax. Vi rekommenderar att du läser användnings- och skötselinstruktionerna från golvtillverkaren innan du använder din ång- och skurmopp. Använd inte apparaten om den läcker.
32. Håll hår, löst sittande kläder, fingrar och alla kroppsdelar borta från öppningar och rörliga delar.
33. Bär **INTE** moppen medan den används.

## DETTA INGÅR

- A** Ångmoppshandtag
- B** Ångutlösare
- C** Sladdhållare med snabbfrigöring
- D** Moppskaft
- E** Vattentank
- F** Lägesknapp
- G** Mopphuvud
- H** Steam Blaster
- I** Dirt Grip Soft Scrub-dynor

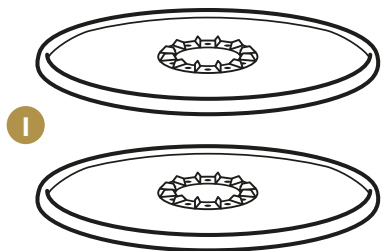

**Obs!** För fler dynor, besök [sharkclean.eu](http://sharkclean.eu)

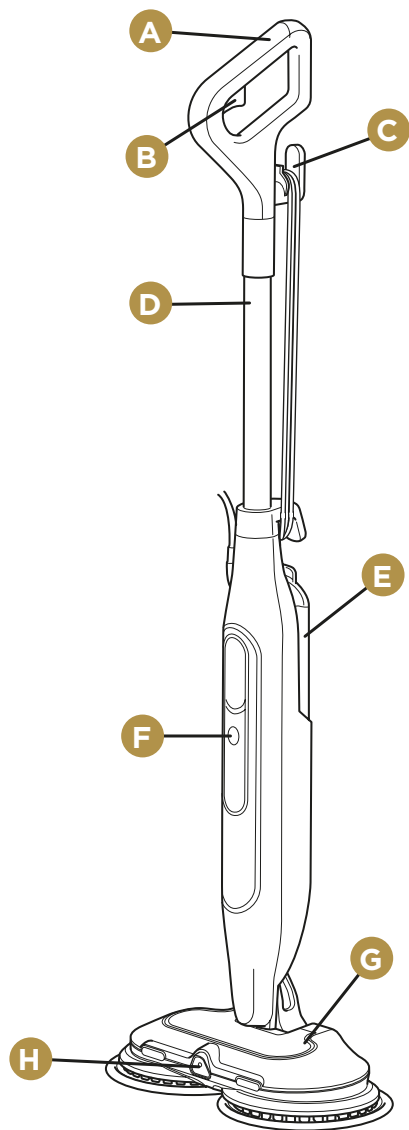

## MONTERING AV ÅNG- OCH SKURMOPPEN

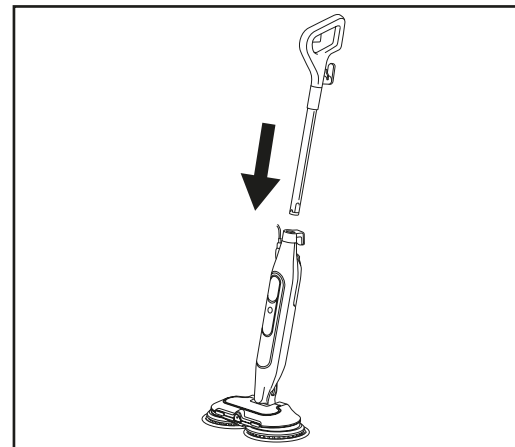

1. För in mopphandtaget i ång- och skurmoppsenheten tills det klickar på plats.

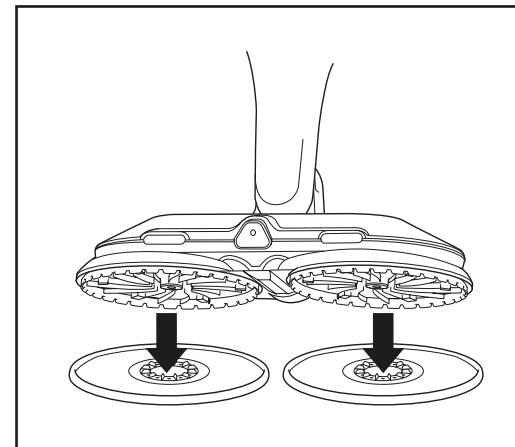

2. För att fästa **Dirt Grip Soft Scrub-dynorna**, placera **BÅDA** dynorna platt på golvet med plastringarna vända uppåt. Sätt enheten direkt över plastringarna på dynorna. Sänk försiktigt ner mopphuvudet på dynorna och tryck tills dynorna sitter säkert.

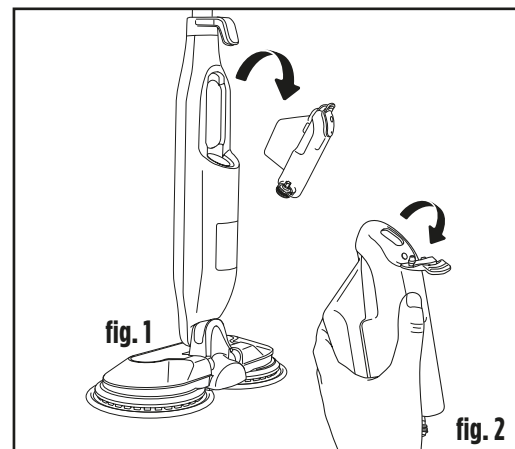

3. Koppla ur ångmoppen innan du fyller vattentanken. Dra ut tanken, bort från moppen, för att avlägsna den. Dra bak påfyllningslocket i gummi och fyll **ENDAST** med kallt vatten eller ljummet vatten.

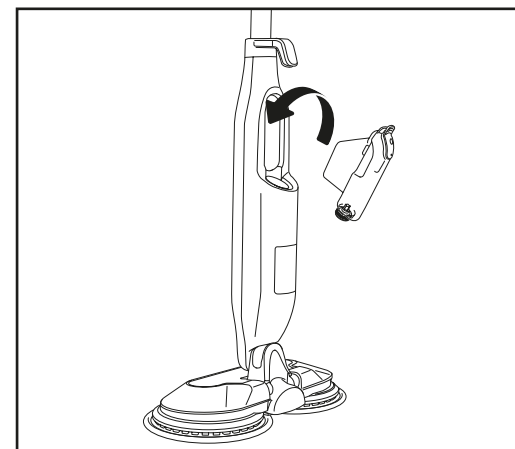

4. När tanken är fylld så fäster du den igen genom att sätta tillbaka den i moppen.

**Obs!** Att tillsätta kemikalier eller rengöringslösningar (däribland vinäger) kan skada ångmoppen och medföra risker för dig, din familj och dina husdjur.



## ANVÄNDA ÅNG- OCH SKURMOPPEN

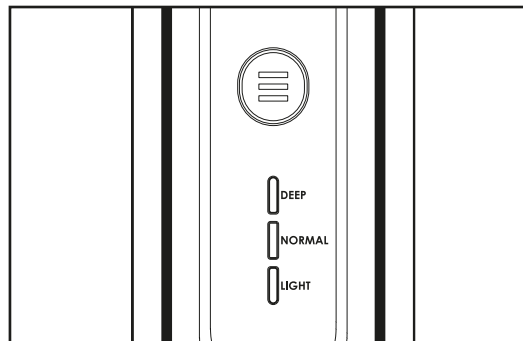
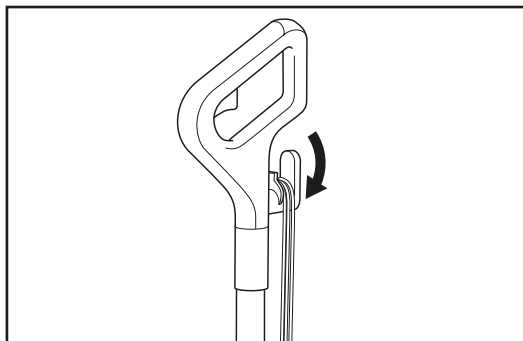

1. Vrid sladdhållarens snabbfrigöring för att få ut sladden helt. Anslut till ett eluttag.
2. När moppen har kopplats in kommer den att vara i viloläge och alla tre ångnivålamporna kommer att blinka. Tryck på lägesknappen för att välja Lätt, Normal eller Djup nivå och vänta sedan i 20 sekunder så att ångan hinner frigöras.

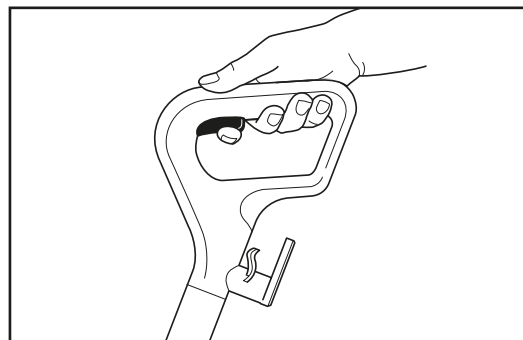
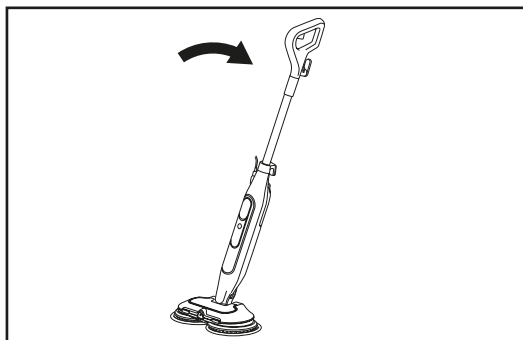

3. Vinkla ned handtaget för att aktivera de snurrande dynorna.
4. För att aktivera Steam Blaster, tryck på sprayutlösaren på handtaget för att blåsa bort svåra fläckar.

## SMART ÅNGREGLERING

Shark-ångmoppen har tre unika inställningar för smart ångkontroll så att du kan välja den mängd ånga som ska användas för varje rengöring. I läget **NORMAL** kommer dynorna att snurra snabbare och mer ånga kommer att produceras än i läget **LIGHT** (Lätt). I läget **DEEP** (Djup) kommer dynorna att snurra fortare och maximal mängd ånga kommer att produceras. Tryck på lägesknappen för att välja ångnivå.

INSTÄLLNING	IDEALISK FÖR DESSA FÖRSEGLADE YTOR	REKOMMENDERAD ANVÄNDNING
DEEP NORMAL LIGHT	Laminat Trä Vinyl	Rengöring av ömtåliga ytor. Lätt rengöring och damning. Lossar och lyfter lätt smuts.
DEEP NORMAL LIGHT	Marmor Kakel Sten	Grundläggande vardagsstädning. Rengöring av stora ytor. Rengöring av måttligt och intensivt använda utrymmen.
DEEP NORMAL LIGHT	Marmor Kakel Sten	Nå ytor som är svåra att komma åt att städa. Svår rengöring och borttagning av smuts och fläckar som har fastnat. Djuprengöring av frekvent använda områden. Klär svår smuts och desinficerar* golven.

### STEAM BLASTER:

1. För att få extra kraftfull rengöring av svår smuts, flytta framsidan av munstycket 5–10 cm från området (**fig. 3**) och håll sedan Steam Blaster-knappen intryckt efter behov. (Håll längre för de tuffaste fläckarna.)
2. Innan du skrubbar, vänta 5 sekunder så att ångan hinner tränga ner i smutsen.

**Tips:** För svår smuts, vänta i 20 sekunder eller mer.

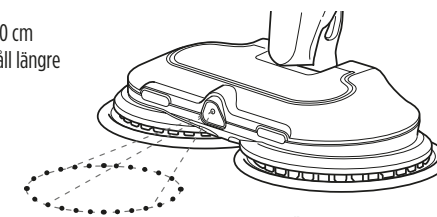

fig. 3

### FÖR ATT DESINFICERA GOLV\*:

1. Fäst rena Dirt Grip Soft Scrub-dynor på skurmpopshuvudet.
2. Anslut enheten, luta mopphandtaget nedåt mot dig och tryck på lägesknappen för att välja **NORMAL**-inställningen. Dynorna börjar sedan snurra.
3. Vänta i minst 20 sekunder på att apparaten börjar generera ånga.
4. **För att göra moppen redo för desinficering**, påbörja mopningen med fram- och bakåtriktade rörelser på en lämplig förseglad hård golvyta. Efter tre minuter kan apparaten användas för desinficering.
5. Flytta mopphuvudet sakta och jämt över området som ska desinficeras medan du applicerar ett kontinuerligt tryck nedåt. Repetera sakta och se till att täcka hela området som ska desinficeras med minst 15 drag.

\*Steriliseringsstudier har genomförts under kontrollerade provningsförhållanden. Se till att följa alla anvisningar noggrant för att desinficera helt med mopphuvudet inställt i **NORMAL**-läge.

## SKÖTSEL AV DIN ÅNG- OCH SKURMOPP

### EFTER ANVÄNDNING OCH FÖRVARING

1. Tryck på lägesknappen tills inställningslamporna börjar blinka, vilket indikerar att den är i viloläge. Dra ut stickkontakten ur eluttaget och ställ ångmoppen i upprätt läge. Låt den svalna helt. (fig.4).
2. När dynorna har svalnat helt tar du bort dem genom att dra av dem från skivorna. Se upp för vassa kanter så att du inte skadar fingrarna (fig.5).
3. När enheten har svalnat och ångan har släppts ut, töm vattentanken innan förvaring. Öppna tanklocket och håll ut vattnet i ett handfat eller badkar. Stäng locket när allt vatten har tömts ut.
4. Vänta tills ång- och skurmoppen har svalnat och ångan har släppts ut innan moppen placeras i förvaring. Lås ångmoppen i upprätt läge genom att höja handtaget tills skaffet står vinkelrätt mot väggen. Förvara enheten låst i upprätt stående position på en torr, skyddad plats (t.ex. i en garderob eller hörnet av ett rum) tills nästa användning.

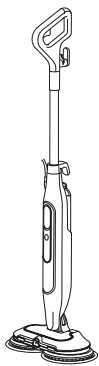

fig.4

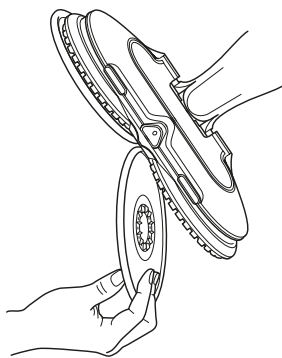

fig.5

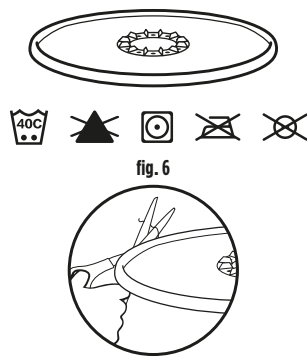

fig. 6

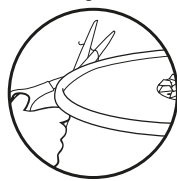

fig. 7

### SKÖTSELRÅD FÖR DIRT GRIP SOFT SCRUB-DYNOR

#### Skötsel

Maskintvätta Dirt Grip Soft Scrub-dynorna separat i varmt vatten med flytande tvättmedel. Rengör inte dynorna i diskmaskinen eftersom vissa diskmedel kan få dynorna att lämna streckmärken på golvet.

#### ANVÄND ALDRIG BLEKMEDEL, PULVERTVÄTTMEDEL ELLER MJUKMEDEL

Detta kommer att skada Dirt Grip Soft Scrub-dynorna eller lämna en beläggning som försämrar deras rengöringseffekt och absorptionsförmåga. Låt dynorna lufttorka eller torktumla dem med låg värme vilket ger längre hållbarhet för mikrofibermaterialet. (fig. 6).

Lösa fibrer kan tyda på att mikrofibermaterialet är slitet. Dra **INTE** loss lösa fibrer eftersom det kan få väven att lossna. Trimma i stället de lösa fibrerna med en sax. (fig. 7).

#### Byt Dirt Grip Soft Scrub-dynor

För bästa rengöringsresultat rekommenderar vi att man byter Dirt Grip Soft Scrub-dynorna var tredje till fjärde månad vid normal användning. Som med alla textilmaterial kan smutspartiklar, fett, friktion och upprepad tvättning bidra till att fibrerna bryts ned och du kanske upplever att du behöver använda mer kraft för att föra ångmoppen över golvet.

Nya Dirt Grip Soft Scrub-dynor och andra tillbehör kan beställas via webbplatsen [sharkclean.eu](http://sharkclean.eu).

## FELSÖKNING

PROBLEM	MÖJLIGA ORSAKER OCH LÖSNINGAR
<b>Ångmoppen genererar ingen ånga.</b>	Ångmoppen ska vara säkert ansluten till ett eluttag. Kontrollera säkringen eller prova med ett annat eluttag. Se till att vattentanken är fylld, att strömsladden är inkopplad och att lägesknappen lyser. Om inställningslamporna är släckta, prova med ett annat eluttag. Om inställningslamporna blinkar, tryck på lägesknappen för att välja en ånginställning. Om inställningslamporna lyser med fast sken, vänta i 20 sekunder så att enheten hinner värmas upp. Om ång- och skrubbmoppen fortfarande inte genererar någon ånga efter ovanstående åtgärder, kontakta kundtjänst på <a href="http://sharkclean.eu">sharkclean.eu</a>
<b>Ångmoppen genererar ånga oregelbundet.</b>	Detta är normalt. Välj inställningen NORMAL för att få jämnare ånga. Se även till att vattentanken är fylld.
<b>Jag kan inte välja ånginställning.</b>	Kontrollera att ångmoppen är ansluten och att inställningslamporna blinkar. Om ångmoppen genererar ånga men inställningslamporna är släckta, besök <a href="http://sharkclean.eu">sharkclean.eu</a>
<b>Golven är grumliga, strimmiga eller fläckiga efter ångning.</b>	Dirt Grip Soft Scrub-dynorna kan vara smutsiga. Montera en ren uppsättning av dynor. Om Dirt Grip Soft Scrub-dynorna har tvättats med pulvertvättmedel kan den ha skadats och behöva bytas ut. På grund av rester av tvål eller fett kan golvet behöva rengöras flera gånger med ångmoppen. I besvärliga fall kan sköljning av golvet med en blandning av en del ättika och två delar vatten* krävas (men håll <b>INTE</b> någon rengöringslösning i ångmoppens vattentank). *Se golvtilverkarrens skötsel- och underhållsanvisningar innan några rengöringsmedel eller lösningar används.
<b>Det är svårt att skjuta eller dra moppen.</b>	Det kan vara svårt att skjuta eller dra ångmoppen över golvet om Dirt Grip Soft Scrub-dynorna inte är tillräckligt fuktiga. Det brukar gå lättare att röra ångmoppen när den har varit igång i några minuter. Alltför smutsiga dynor kan också göra det svårare att skjuta eller dra moppen. Vi rekommenderar att du använder rena dynor.
<b>De roterande skivorna snurrar inte eller svajar.</b>	Ångmoppen är eventuellt i upprätt läge. Luta handtaget nedåt för att använda moppen. Dirt Grip Soft Scrub-dynorna kanske inte är centrerade. Stäng AV strömmen, dra ut ångmoppens sladd ur eluttaget, vänta en stund så att dynorna svalnar och sätt sedan tillbaka Dirt Grip Soft Scrub-dynorna.
<b>Ångmoppen vibrerar eller skakar.</b>	Dirt Grip Soft Scrub-dynorna är inte centrerade på de roterande skivorna. Stäng AV strömmen och dra ut enhetens sladd ur eluttaget och vänta tills dynorna har svalnat. Följ anvisningarna i avsnittet Montering av ång- och skurmoppen för att sätta tillbaka dynorna.
<b>Ångmoppen stängs av automatiskt.</b>	Om din ångmopp stängs av under användning behöver den troligen svalna. Utför följande steg innan du startar om rengöringen: <ol style="list-style-type: none"> <li>1. Stäng av ångmoppen, koppla ur den och avlägsna dynorna.</li> <li>2. Låt apparaten svalna i minst 30 minuter.</li> <li>3. Sätt tillbaka dynorna. Anslut ångmoppen till eluttaget, välj ett ångläge och börja rengöringen.</li> </ol>

## VANLIGA FRÅGOR OCH SVAR

FRÅGA	SVAR
Kan ångmoppen användas på mattor?	Nej, ångmoppen är inte avsedd för mattrengöring.
På vilka ytor kan ångmoppen användas?	Ångmoppen är avsedd att användas på alla täta hårda golvytor. Vi rekommenderar att du läser golvtillverkarens anvisningar för användning och skötsel innan du använder ång- och skurmmoppen. <b>⚠ VARNING: Använd INTE på läder, vaxpolerade möbler, syntetiska tyger, sammet eller ömtåliga, ångkänsliga material.</b> <b>OBS!</b> Värmen eller ångan från enheten kan göra att glansen försvinner på ytor som behandlats med vax och på vissa ovoxade golv.
Kan jag fylla ångmoppens vattentank med något annat än vatten?	Tillsätt <b>INGA</b> rengöringslösningar, parfym, oljor eller andra kemikalier till vattnet som används i denna apparat, eftersom detta upphäver din garanti och kan skada enheten eller göra den osäker för användning. Vi rekommenderar att du använder destillerat vatten i din ångmopp.
Jag kan inte koppla bort dammsugarröret från huvudenheten.	Koppla ur enheten från eluttaget innan du lossar röret. Hitta sedan det lilla hålet på baksidan av enheten, precis under kabelhöljet. För in en skruvmejsel (eller liknande tunt verktyg) i hålet och tryck på spärren som håller handtaget på plats. Lyft samtidigt handtaget uppåt för att ta bort röret.

## TVÅ (2) ÅRS BEGRÄNSAD GARANTI

När en konsument köper en produkt i Europeiska Unionen får de juridiska rättigheter avseende produktens kvalitet (dina lagstadgade rättigheter). Du kan hävda dessa rättigheter mot din återförsäljare. På Shark® är vi dock så säkra på kvaliteten på våra produkter att vi ger dig tillverkargaranti på två år.

Dessa villkor avser endast vår tillverkargaranti – dina lagstadgade rättigheter påverkas inte. Villkoren nedan beskriver förutsättningarna för och omfattningen av vår garanti. De påverkar inte dina lagstadgade rättigheter eller återförsäljarens skyldigheter och inte heller ditt avtal med återförsäljaren.

### Shark® Garanties

En hushållsapparat som en ång- och skurmmopp är en betydande investering. Din nya apparat ska fungera korrekt under en lång tid. Den medföljande garantin återspeglar tillverkarens förtroende för sin produkt- och tillverkningskvalitet. Du hittar onlinesupport på [sharkclean.eu](http://sharkclean.eu)

### Hur registrerar jag min utökade Shark-garanti?

Du kan registrera din garanti online inom 28 dagar från inköp. För att spara tid, ha följande information om din ång- och skurmmopp till hands:

- Datum då du köpte ång- och skurmmoppen (kvitto eller följesedel).

För att registrera online, besök [sharkclean.eu](http://sharkclean.eu)

### VIKTIGT

- Garantin täcker din produkt under två år från och med datumet för köpet.
- Spara alltid kvittot. Skulle du behöva använda din garanti behöver vi kvittot för att bekräfta att den information vi har fått är korrekt. Om du inte kan visa upp ett giltigt kvitto kommer detta att ogiltigförklara din garanti.

### Vilka är fördelarna med att registrera den inkluderade Sharkgarantin?

När du registrerar din garanti har vi dina uppgifter till hands om vi behöver ta kontakt. Du kan också få tips och råd om hur du får största möjliga nytta av din Shark-ångmopp, och de senaste nyheterna om nya produkter och lanseringar från Shark®. Om du registrerar din garanti online, får du genast en bekräftelse om att vi har tagit emot dina uppgifter.

### Hur länge gäller garantin för din nya Shark-apparat?

Vårt förtroende för vår design och kvalitetskontroll innebär att din nya Shark-ångmopp har en garanti som gäller i totalt två år.

### Vad täcks av den inkluderade Shark-garantin?

Reparation eller byte av din Shark-apparat (enligt Sharks gottfinnande), inklusive alla delar och arbete. En Shark-garanti gäller utöver dina lagliga rättigheter som köpare.

### Vad täcks inte av den inkluderade Shark-garantin?

1. Normalt slitage på bärbara delar (t.ex. tillbehör) täcks inte av denna garanti. Reservdelar finns att köpa på [sharkclean.eu](http://sharkclean.eu)
2. Skada orsakad av felaktig eller olämplig användning, försumlig hantering, underlåtenhet att utföra nödvändigt underhåll eller skada orsakad av felaktig hantering under transport.
3. Skada orsakad av underhåll som inte är godkänd av Shark.

### Var kan jag köpa Sharks originalreservdelar och tillbehör?

Sharks reservdelar och tillbehör utvecklas av samma ingenjörer som har utvecklat din Shark-hårtork. Du hittar ett fullständigt sortiment av Sharks reservdelar och tillbehör för alla Shark-maskiner på [sharkclean.eu](http://sharkclean.eu). Kom ihåg att skador som orsakas av användning av reservdelar som inte kommer från Shark kanske inte täcks av din garanti.



## ENGLISH

Illustrations may differ from actual product. We are constantly striving to improve our products, therefore the specifications contained herein are subject to change without notice.

© 2024 SharkNinja Europe Limited.

SHARK is a registered trademark in the European Union of SharkNinja Operating LLC.

PRINTED IN CHINA

## DANSK

Illustrationerne kan afvige fra det aktuelle produkt. Vi bestræber os hele tiden på at forbedre vores produkter, hvorfor specifikationerne i denne brugsanvisning kan blive ændret uden varsel.

© 2024 SharkNinja Europe Limited.

SHARK er et registreret varemærke i EU tilhørende SharkNinja Operating LLC.

TRYKT I KINA

## DEUTSCH

Die Abbildungen können vom tatsächlichen Produkt abweichen. Im ständigen Bemühen um die fortlaufende Verbesserung unserer Produkte behalten wir uns Änderungen der hierin enthaltenen Spezifikationen ohne Ankündigung vor.

© 2024 SharkNinja Europe Limited.

SHARK ist eine in der Europäischen Union eingetragene Marke von SharkNinja Operating LLC.

GEDRUCKT IN CHINA

## ESPAÑOL

Las ilustraciones podrían variar respecto al producto. Nos esforzamos continuamente por mejorar nuestros productos. Así pues, las especificaciones incluidas en el presente manual están sujetas a cambios sin aviso previo.

© 2024 SharkNinja Europe Limited.

SHARK es una marca registrada en la Unión Europea de SharkNinja Operating LLC.

IMPRESO EN CHINA

## FRANÇAIS

Les illustrations peuvent être différentes du produit réel. Nous nous efforçons d'améliorer constamment nos produits. Par conséquent, les spécifications contenues dans ce manuel sont susceptibles d'être modifiées sans préavis.

© 2024 SharkNinja Europe Limited.

SHARK est une marque déposée dans l'Union européenne de SharkNinja Operating LLC.

IMPRIMÉ EN CHINE

## ITALIANO

Il prodotto illustrato potrebbe risultare diverso dal prodotto effettivo. Ninja si impegna costantemente a migliorare i propri prodotti, pertanto le specifiche descritte nel presente documento possono essere soggette a modifica senza preavviso.

© 2024 SharkNinja Europe Limited.

SHARK è un marchio di SharkNinja Operating LLC registrato nell'Unione europea.

STAMPATO IN CINA

SharkNinja Europe Ltd,  
1st/2nd Floor Building 3150,  
Thorpe Park, Century Way,  
Leeds, England, LS15 8ZB

SharkNinja Germany GmbH,  
Rotfeder-Ring 9,  
60327 Frankfurt am Main,  
Germany

+44 (0)800 862 0453  
www.sharkclean.eu

© 2024 SharkNinja Operating LLC  
S8201EU\_Series\_IB\_MP\_240508\_MVI  
PRINTED IN CHINA

## NETERLANDS

De afbeeldingen kunnen afwijken van het werkelijke product. Wij streven er constant naar om onze producten te verbeteren, daarom zijn de specificaties in dit document onderhevig aan wijzigingen zonder voorafgaande kennisgeving.

© 2024 SharkNinja Europe Limited.

SHARK is een geregistreerd handelsmerk in de Europese Unie van SharkNinja Operating LLC.

GEDRUKT IN CHINA

## NOORSK

Illustrasjonene kan avvike fra det faktiske produktet. Vi streber kontinuerlig etter å forbedre produktene våre, derfor kan spesifikasjonene i dette dokumentet bli endret uten videre varsel.

© 2024 SharkNinja Europe Limited.

SHARK er et registrert varemærke i Den europeiske unionen som tilhører SharkNinja Operating LLC.

TRYKKET I KINA

## PORTUGUÊS

As ilustrações podem diferir do produto real. Estamos continuamente a melhorar os nossos produtos, por isso as especificações aqui contidas estão sujeitas a alterações sem aviso prévio.

© 2024 SharkNinja Europe Limited.

SHARK é uma marca comercial registada na União Europeia em nome da SharkNinja Operating LLC.

IMPRESSO NA CHINA

## SUOMI

Kuvat saattavat näyttää erilaisilta kuin varsinaisen tuote. Pyrimme jatkuvasti parantamaan tuotteitamme. Siksi tässä annetut tiedot voivat muuttua milloin tahansa ilman erillistä ilmoitusta.

© 2024 SharkNinja Europe Limited.

SHARK on SharkNinja Operating LLC -yhtiön Euroopan unionissa rekisteröimä tavaramerkki.

IMPRESSO NA CHINA

## SVENSKA

Figurer kan avvika från den verkliga produkten. Vi strävar efter att ständigt förbättra våra produkter, och tekniska specifikationer i detta dokument kan därför ändras utan föregående meddelande.

© 2024 SharkNinja Europe Limited.

SHARK är ett registrerat varumärke i Europeiska Unionen av SharkNinja Operating LLC.

TRYCKT I KINA

