

Shark WANDVAC SYSTEM **Aspirateur 2-en-1**

WV361EU/WV362EU Series

NOTICE D'UTILISATION



MERCI d'avoir acheté l'aspirateur portatif sans fil Shark®



Pour bénéficier de l'extension de garantie pour votre produit, il vous suffit **d'enregistrer votre produit à l'adresse** :

 [Sharkclean.eu/register-guarantee/](https://sharkclean.eu/register-guarantee/)

 0800 862 0453

 Scannez le code QR avec un appareil mobile

Veillez noter que les produits achetés directement auprès de Shark® sont automatiquement enregistrés.

NOTEZ CES DONNÉES

Numéro de modèle : _____

Date d'achat ('conservez votre justificatif d'achat) : ____

Magasin d'achat : _____

SPÉCIFICATIONS TECHNIQUES

Tension d'alimentation : 11,1 v ---

À LIRE ATTENTIVEMENT ET À CONSERVER POUR CONSULTATION ULTÉRIEURE.

Cette notice d'utilisation a été conçue pour vous aider à bien maîtriser le fonctionnement de votre nouvel aspirateur Shark®.

Si vous avez des questions, veuillez appeler le service d'assistance téléphonique à la clientèle au +33 (0)800 862 0453.

TABLE DES MATIÈRES

Consignes de sécurité importantes	36
Assemblage de votre aspirateur sans fil Shark®	38
Utilisation de la batterie lithium-ion	39
Voyants LED de puissance et de charge de la batterie	39
Recyclage de la batterie lithium-ion	39
Mise en charge de la batterie lithium-ion	40
Utilisation des paramètres de contrôle	41
Modes de nettoyage	42
Entretien de votre aspirateur	43
Vidage du réservoir à poussière	43
Nettoyage du réservoir à poussière	43
Nettoyage des filtres	44
Entretien de la brosse rotative	44
Contrôle des obstructions	45
Guide de dépannage	46
Accessoires supplémentaires disponibles	47
Garantie	48



Ce marquage indique que, partout au sein de l'UE, cet appareil ne doit pas être jeté avec les autres déchets ménagers. Pour prévenir une éventuelle nocivité pour l'environnement ou la santé résultant de la mise au rebut non conforme des déchets, recyclez l'appareil de manière responsable afin de favoriser la réutilisation rationnelle des matériaux. Pour renvoyer votre appareil usagé, utilisez les systèmes de retour et de collecte, ou contactez le détaillant auprès duquel cet appareil a été acheté. Celui-ci pourra remettre l'appareil à une société de recyclage en toute sécurité.



CONSIGNES DE SÉCURITÉ IMPORTANTES

APPAREIL DESTINÉ UNIQUEMENT À UN USAGE DOMESTIQUE • VEUILLEZ LIRE
TOUTES LES INSTRUCTIONS AVANT D'UTILISER CET ASPIRATEUR.

Pour réduire les risques de choc et de démarrage involontaire, mettez l'appareil hors tension et retirez la batterie ION avant de procéder à l'entretien.

REMARQUE : si vous avez des tapis fragiles ou en laine, notamment en laine bouclée, veuillez essayer l'aspirateur sur une zone cachée en premier pour vous assurer que les brosses rotatives n'endommagent pas, ni ne défont les fibres du tapis.

⚠️ AVERTISSEMENT

POUR RÉDUIRE LES RISQUES D'INCENDIE, DE CHOCS ÉLECTRIQUES, DE BLESSURES OU DE DOMMAGES MATÉRIELS :

- 1 Cet aspirateur contient une brosse motorisée, un tube et un aspirateur portatif. Ces composants contiennent des branchements électriques, un câblage électrique et des pièces mobiles pouvant exposer l'utilisateur à des risques.
- 2 Avant chaque utilisation, vérifiez soigneusement qu'aucune pièce n'est endommagée. Si une pièce est endommagée, cessez d'utiliser l'appareil.
- 3 Utilisez uniquement des pièces de rechange identiques aux pièces originales.
- 4 Cet aspirateur ne comporte aucune pièce réparable.
- 5 Utilisez l'appareil exclusivement comme décrit dans cette notice. Veillez à **NE PAS** utiliser l'aspirateur à des fins autres que celles décrites dans cette notice.
- 6 À l'exception des filtres et du réservoir à poussière, veillez à **NE PAS** exposer les pièces de l'aspirateur à de l'eau ou à d'autres liquides.
- 7 **NE PAS** laisser l'appareil entre les mains d'enfants. Gardez l'appareil et son câble d'alimentation hors de portée des enfants. Cet appareil ne doit pas être utilisé comme un jouet. Redoublez de vigilance en cas d'utilisation de l'appareil à proximité d'enfants.
- 8 Cet appareil peut être utilisé par des personnes dont les capacités mentales, sensorielles ou physiques sont réduites, ou présentant un manque d'expérience et de connaissances, à condition qu'elles soient surveillées ou aient reçu des instructions sur la manière d'utiliser l'appareil en toute sécurité, et qu'elles comprennent les risques liés à son utilisation. Le nettoyage et l'entretien par l'utilisateur ne doivent pas être effectués par des enfants.
- 9 Toujours éteindre l'aspirateur avant d'installer ou de retirer tout câble d'alimentation électrique, brosse motorisée, chargeur, batterie, ou autre pièce électrique ou mécanique.
- 10 **NE PAS** manipuler la prise ou l'aspirateur avec les mains mouillées.
- 11 **NE PAS** utiliser l'appareil sans le réservoir à poussière, les filtres et la brosse rotative.
- 12 Utilisez uniquement des filtres et accessoires de la marque Shark®. Tout dommage provoqué par d'autres filtres et accessoires que ceux d'origine Shark n'est pas couvert par la garantie.
- 13 **NE PAS** introduire d'objets dans la brosse ou les ouvertures des accessoires. Veillez à **NE PAS** utiliser l'appareil si une ouverture est bouchée ; enlevez la poussière, les peluches, les cheveux et tout ce qui peut gêner le passage de l'air.
- 14 **NE PAS** utiliser si l'air ne circule pas correctement dans la brosse ou les accessoires. En cas d'obstruction des aérations ou de la brosse rotative motorisée, éteignez l'aspirateur. Retirez toutes les obstructions avant de rallumer l'aspirateur.
- 15 N'approchez pas la brosse et toutes les ouvertures de l'aspirateur des cheveux, du visage, des doigts, de pieds nus ou de vêtements amples.
- 16 **NE PAS** utiliser l'aspirateur s'il ne fonctionne pas correctement, s'il est tombé par terre ou dans l'eau, s'il a été endommagé ou a été laissé à l'extérieur.
- 17 Redoublez de vigilance lors du nettoyage d'escaliers.
- 18 **NE PAS** laisser l'aspirateur sans surveillance lorsqu'il est allumé.
- 19 Lorsqu'il est allumé, déplacez constamment l'aspirateur sur la surface du tapis pour éviter d'endommager les fibres du tapis.

UTILISATION

- 20 Si vous avez des tapis fragiles ou en laine, notamment en laine bouclée, veuillez essayer l'aspirateur sur une zone cachée en premier pour vous assurer que les brosses rotatives n'endommagent pas, ni ne défont les fibres du tapis.
- 21 **NE PAS** utiliser l'appareil pour aspirer :
 - a) des liquides
 - b) de gros objets
 - c) des objets durs ou tranchants (comme du verre, des clous, des vis ou des pièces de monnaie)
 - d) de grosses quantités de poussière (notamment poussière de plâtre, cendres, braises). Veillez à **NE PAS** utiliser l'appareil comme accessoire pour alimenter des outils destinés à la collecte de la poussière
 - e) des objets fumants ou en cours de combustion (cendres chaudes, mégots de cigarettes ou allumettes)
 - f) des produits inflammables ou combustibles (essence à briquet, carburant ou kérosène)
 - g) des solutions toxiques (eau de javel, ammoniaque ou nettoyant pour canalisations)
- 22 **NE PAS** utiliser dans les zones suivantes :
 - a) zones peu éclairées
 - b) surfaces humides ou mouillées
 - c) zones extérieures
 - d) espaces fermés pouvant contenir des vapeurs ou fumées explosives ou toxiques (essence à briquet, carburant, kérosène, peinture, diluants à peinture, produits antimites ou poussières inflammables)
- 23 Éteignez toutes les commandes avant de brancher ou de débrancher l'aspirateur.
- 24 Éteignez l'aspirateur avant tout ajustement, nettoyage, entretien ou dépannage.
- 25 Lors du nettoyage ou de l'entretien de routine, veillez à **NE PAS** couper autre chose que les cheveux, fibres ou fils enroulés autour de la brosse rotative.
- 26 Laissez tous les filtres sécher complètement à l'air libre avant de les remettre dans l'aspirateur afin d'éviter que le liquide ne soit aspiré dans les pièces électriques.
- 27 **NE PAS** modifier ou tenter de réparer l'aspirateur ou la batterie par vous-même, sauf comme indiqué dans cette notice. Veillez à **NE PAS** utiliser la batterie ou l'aspirateur si l'un ou l'autre a été modifié ou endommagé. Des batteries endommagées ou modifiées peuvent présenter des comportements imprévisibles entraînant des incendies, des explosions ou des risques de blessures.
- 28 Éteignez toutes les commandes avant de débrancher l'appareil.
- 29 Mettez toujours cet appareil hors tension avant d'installer ou de retirer la brosse motorisée ou l'outil manuel.

BATTERIE

- 30 La batterie représente la source d'alimentation de l'aspirateur. Lisez et suivez attentivement toutes les instructions relatives au processus de charge.
- 31 Pour éviter un démarrage involontaire, pensez à toujours éteindre l'aspirateur avant de le soulever ou de le porter. Veillez à **NE PAS** porter l'appareil en posant votre doigt sur l'interrupteur d'alimentation.
- 32 Utilisez uniquement des chargeurs Dongguan DongKun Power Technology Co. LTD DK12-133090A-B ou E-TEK ZD012A133090BS. L'utilisation d'un chargeur inadéquat peut entraîner une incapacité à charger et/ou des conditions dangereuses. Utilisez uniquement la batterie Shark® XSBT330EU.
- 33 Tenez la batterie à l'abri des objets métalliques tels que les trombones, les pièces de monnaie, les clés, les clous ou les vis. Court-circuiter les bornes de la batterie augmente le risque d'incendie ou de brûlures.
- 34 Si la batterie est endommagée, du liquide peut être éjecté de la batterie. Évitez tout contact avec ce liquide, car il peut provoquer des irritations ou des brûlures. En cas de contact, lavez la zone à l'eau. En cas de contact avec les yeux, demandez de l'aide médicale.
- 35 Pour conserver une longue durée de vie, la batterie ne doit pas être stockée à une température inférieure à 3 °C (37,4 °F) ou supérieure à 40 °C (104 °F).
- 36 **NE PAS** mettre la batterie en charge à une température inférieure à 5 °C (40 °F) ou supérieure à 40 °C (104 °F).
- 37 Rangez l'appareil à l'intérieur. **NE PAS** l'utiliser ou le stocker dans des endroits où la température est inférieure à 3 °C (37,4 °F). Assurez-vous que l'appareil est à température ambiante avant toute utilisation.
- 38 **NE PAS** exposer la batterie au feu ou à une température supérieure à 130 °C (265 °F) car elle risque d'exploser.

CONSERVEZ CES INSTRUCTIONS

ASSEMBLAGE

1. Insérez le **tube** dans la **brosse**.
2. Insérez l'**aspirateur portatif** dans le tube.

Pour garantir un fonctionnement optimal, veillez à ce que l'ensemble des pièces soient parfaitement installées et encliquetées.

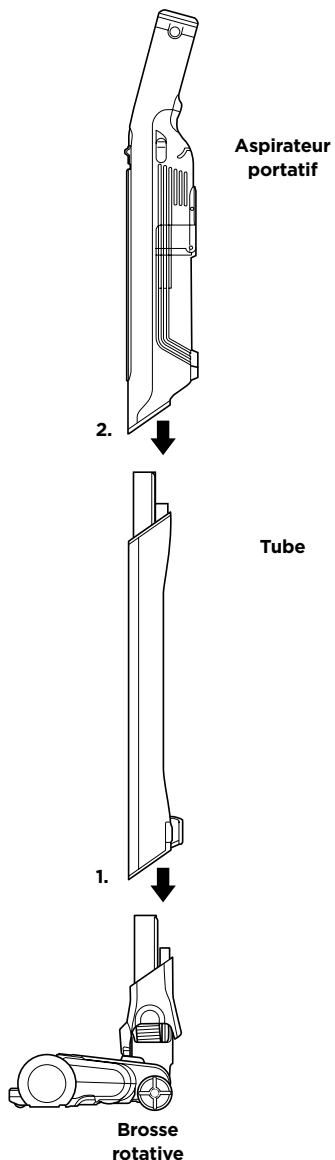

REMARQUE : les numéros de modèle et de série de votre aspirateur se trouvent sur l'étiquette du code QR en bas à l'arrière de l'aspirateur portatif.

3. Vérifiez que la **plaque de la station** est à la verticale. Faites glisser le **poteau de charge** dans la fente située à l'arrière de la station jusqu'à entendre un « clic ».
4. Placez la station sur le sol à proximité d'une prise électrique. Branchez le **chargeur mural** dans la prise, puis reliez le cordon au port situé à l'arrière du poteau de charge.
5. Rangez l'embout brosse sur le support de la plaque de la station.

REMARQUE : une fois que le poteau de charge est installé, il ne peut pas être retiré.

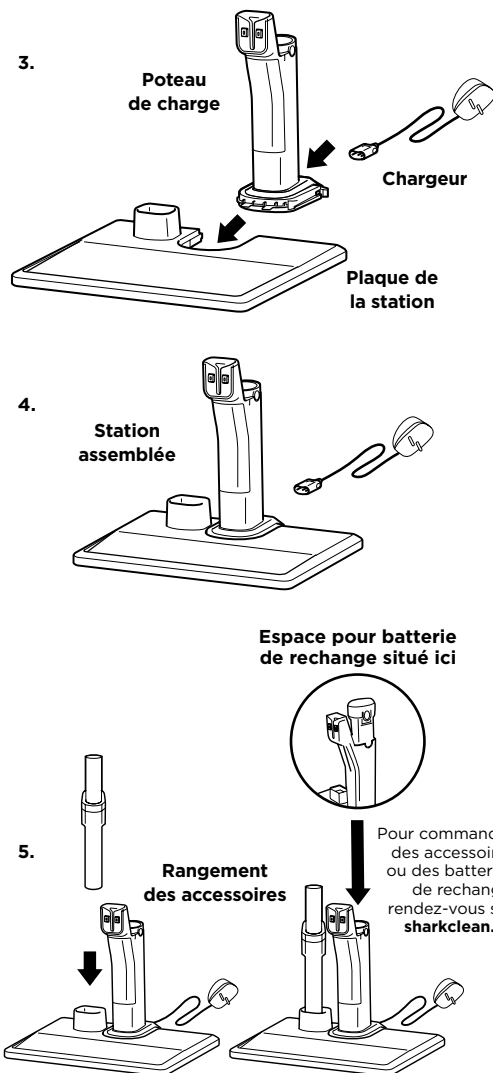

BATTERIE LITHIUM-ION

Avant la première utilisation, rechargez complètement la batterie. Une charge complète prend environ 3,5 heures.

AUTONOMIE D'UNE BATTERIE COMPLÈTEMENT RECHARGÉE

Rendez-vous sur le site sharkclean.co.uk ou consultez le Guide de démarrage rapide inclus.

VOYANTS LED DE PUISSANCE ET DE CHARGE DE LA BATTERIE

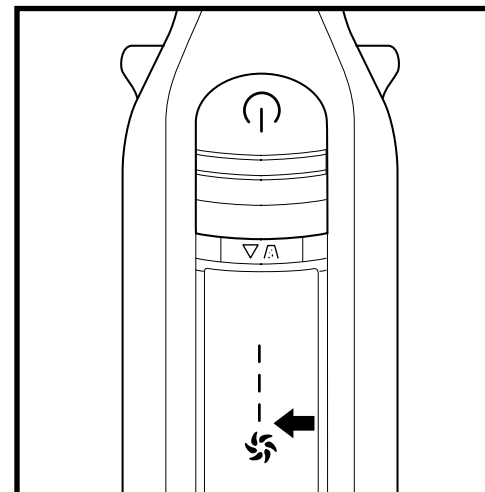

En cours de chargement

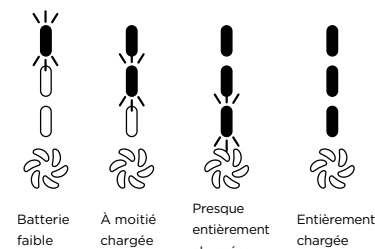

REMARQUE : une charge complète prend environ 3,5 heures. Les voyants LED s'éteignent cinq minutes après la fin de la charge.

Pendant l'utilisation

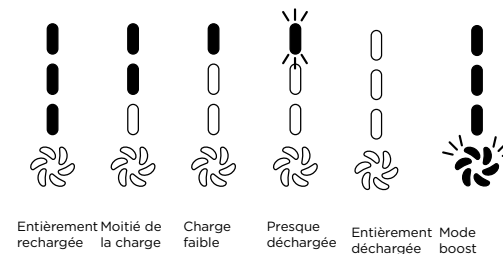

RECYCLAGE DE LA BATTERIE LITHIUM-ION

Ce produit utilise une batterie lithium-ion rechargeable et recyclable. Lorsque la batterie n'est plus rechargeable, elle doit être retirée de l'aspirateur et recyclée. NE PAS incinérer ni composte la batterie. Si vous devez remplacer votre batterie lithium-ion, jetez-la ou recyclez-la conformément aux réglementations locales. Dans certaines régions, il est interdit de jeter les batteries lithium-ion dans la poubelle ou dans une déchèterie municipale. Déposez ou envoyez les batteries usagées dans un centre de recyclage agréé ou chez un revendeur en vue de leur recyclage. ++Contactez votre centre de recyclage local pour plus d'informations sur les centres où déposer votre batterie hors service.

REMARQUE : une charge complète prend environ 3,5 heures. La batterie lithium-ion est à 100 % de ses capacités lorsqu'elle est neuve puis perd progressivement en capacité au fil du temps.

MISE EN CHARGE ET RANGEMENT

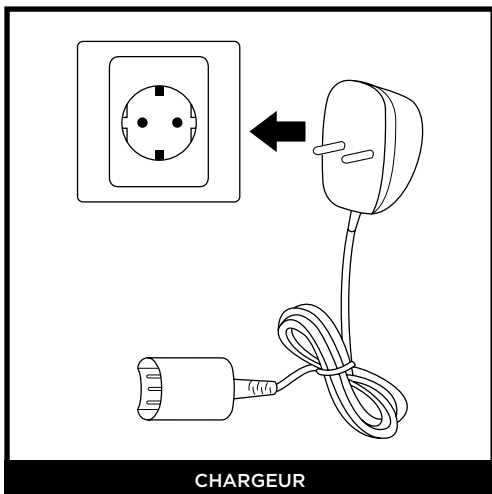

CHARGEUR

Branchez le **chargeur** sur une prise murale.

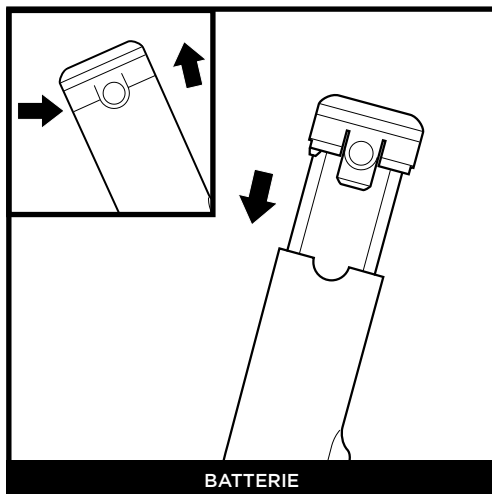

BATTERIE

Pour retirer la batterie de l'aspirateur portatif ou du poteau de charge, appuyez sur les languettes de déverrouillage situées sur le couvercle de la batterie et faites glisser la batterie pour la retirer. Pour remettre la batterie en place, faites-la glisser dans le compartiment sur la poignée jusqu'à entendre un « clic », ou dans la fente du poteau de charge de la station.

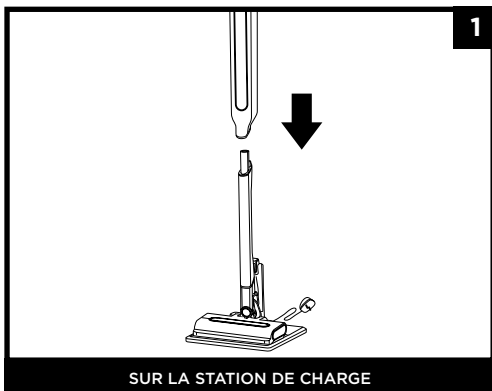

SUR LA STATION DE CHARGE

OPTION 1 : SUR LA STATION DE CHARGE

Une fois la station assemblée et branchée, mettez l'appareil en charge en le plaçant sur la plaque de la station, avec le crochet à l'arrière du tube inséré sur le poteau de charge. Vérifiez que les contacts du tube sont alignés avec les contacts du poteau de charge.

Lorsque l'appareil est correctement positionné sur la station, les voyants lumineux de charge sur l'aspirateur portatif clignotent, indiquant que le processus de charge a commencé. Une fois l'appareil complètement rechargé, les trois voyants lumineux s'allument en continu.

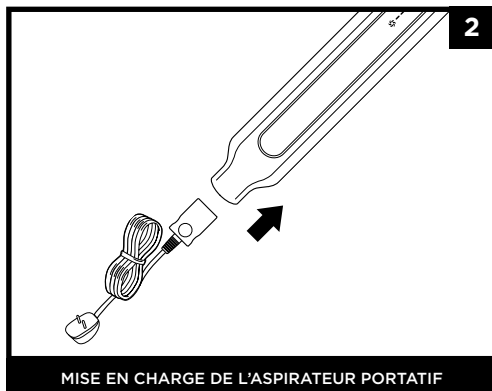

MISE EN CHARGE DE L'ASPIRATEUR PORTATIF

OPTION 2 : MISE EN CHARGE DE L'ASPIRATEUR PORTATIF

Pour charger uniquement l'aspirateur portatif sans la station, débranchez le cordon du chargeur sur la station et branchez-le directement sur le port de l'aspirateur portatif, près de l'ouverture de la brosse.

REMARQUE : l'appareil est livré partiellement chargé. Pour une autonomie optimale, rechargez complètement la batterie avant la première utilisation (environ 3,5 heures). Laisser l'appareil branché n'endommagera pas la durée de vie de la batterie.

COMMANDES

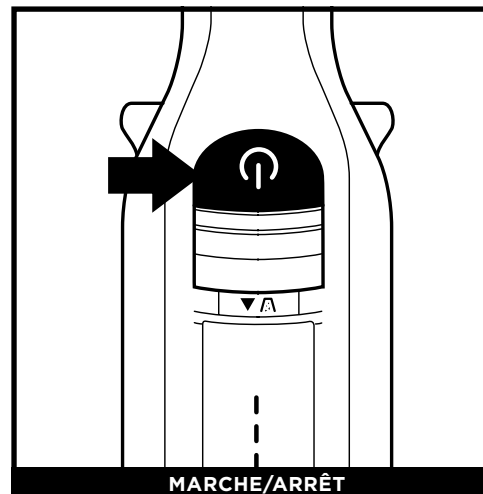

MARCHE/ARRÊT

Appuyez sur le bouton Marche/Arrêt sur la poignée pour mettre l'aspirateur sous tension ION. Pour éteindre l'aspirateur, appuyez à nouveau sur ce bouton.

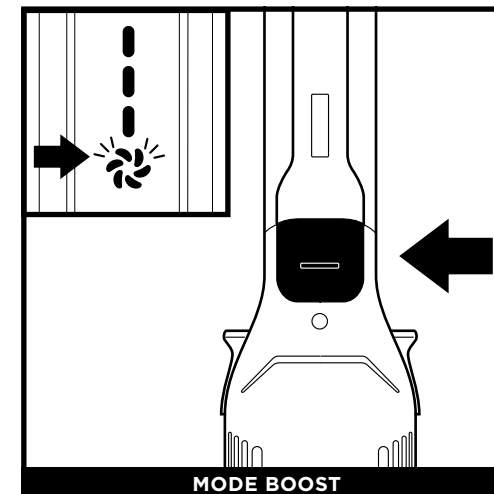

MODE BOOST

Pour une puissance d'aspiration supérieure, appuyez sur le **bouton** situé à la base de la poignée de l'aspirateur portatif. Dans ce mode, le voyant lumineux Boost devient blanc. Pour revenir au réglage de puissance normal, relâchez le bouton.

MODES DE NETTOYAGE

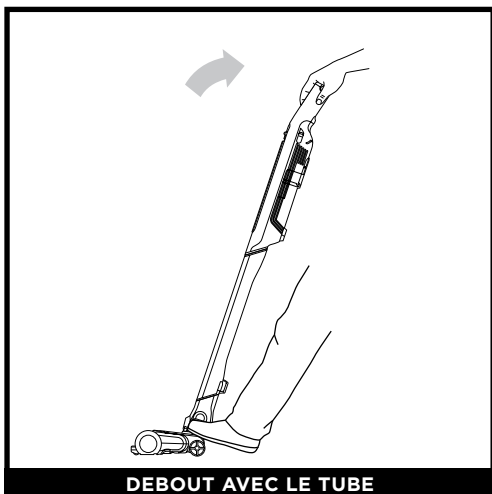

DEBOUT AVEC LE TUBE

Pour passer l'aspirateur sur vos sols, mettez le pied sur la brosse de sol et basculez l'aspirateur portatif vers l'arrière.

REMARQUE : Pour retirer les accessoires de l'aspirateur à main, appuyez sur les languettes de déverrouillage situées sur les côtés de l'appareil.

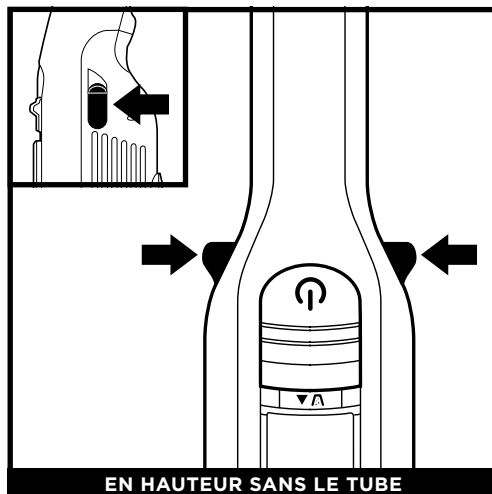

EN HAUTEUR SANS LE TUBE

Pour détacher l'aspirateur portatif du tube, appuyez sur les boutons des deux côtés de la poignée et retirez l'aspirateur portatif du tube.

Pour réinstaller l'aspirateur portatif sur le tube, alignez la brosse sur le dessus du tube et faites-la glisser dessus jusqu'à entendre un « clic ».

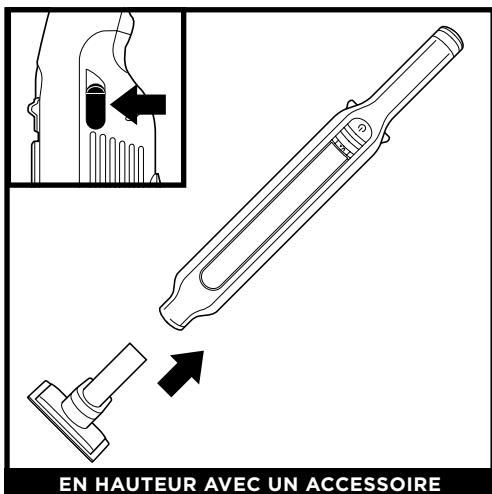

EN HAUTEUR AVEC UN ACCESSOIRE

Fixez l'accessoire souhaité sur l'aspirateur portatif. Appuyez sur les boutons des deux côtés du manche pour retirer l'accessoire.

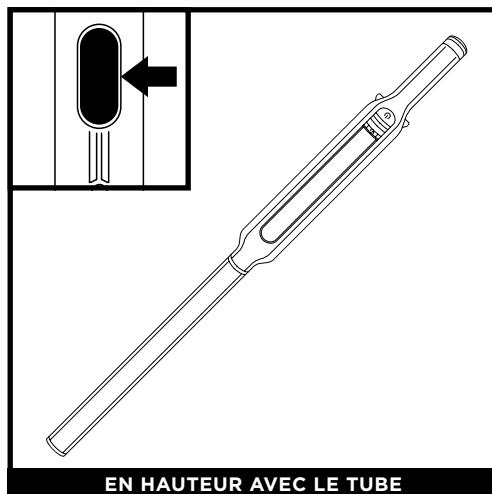

EN HAUTEUR AVEC LE TUBE

Pour atteindre plus facilement les surfaces en hauteur, retirez la brosse de sol du tube. Mettez le pied sur la brosse de sol et appuyez sur le bouton de déverrouillage de la brosse situé en bas du tube. Soulevez le tube pour le retirer.

Pour réinstaller le tube, alignez-le avec le col de la brosse, puis faites-le glisser dessus jusqu'à entendre un « clic ».

REMARQUE : Tous les accessoires sont compatibles avec le tube et l'aspirateur portatif.

ENTRETIEN DE VOTRE ASPIRATEUR

VIDAGE DU RÉSERVOIR À POUSSIÈRE

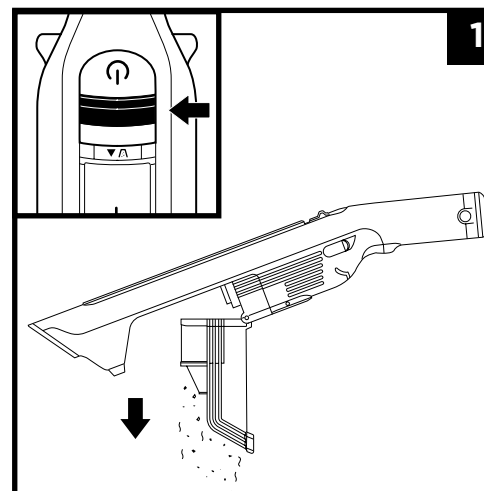

1. Lorsque l'appareil est hors tension, faites glisser le bouton de déverrouillage vers l'avant pour ouvrir le réservoir à poussière. Tapotez légèrement le tamis du filtre pour faire tomber la poussière et les débris.

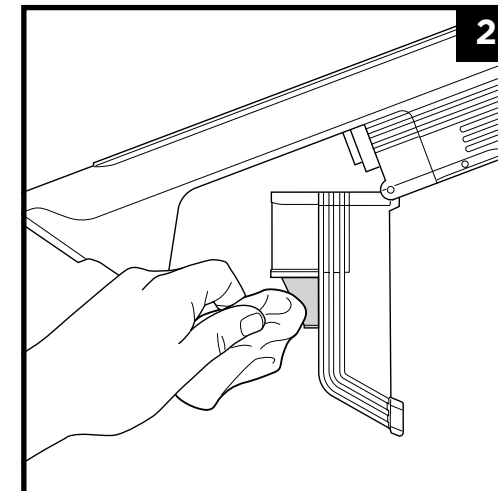

2. Essuyez délicatement le tamis anti-poussière avec un chiffon pour retirer la poussière et la saleté.

NETTOYAGE DU RÉSERVOIR À POUSSIÈRE ET DU FILTRE

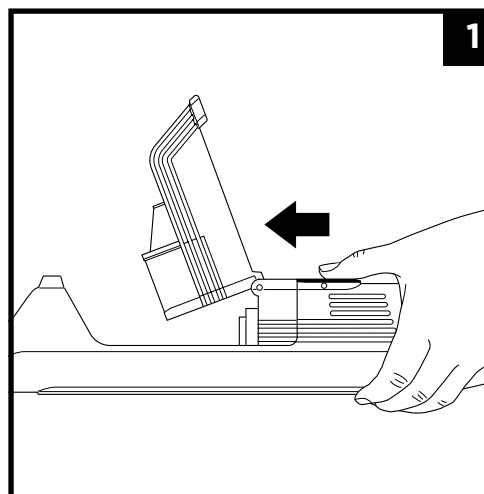

1. Une fois le réservoir à poussière ouvert et l'aspirateur hors tension, appuyez sur le loquet de déverrouillage du filtre situé en bas de la poignée et retirez le boîtier du filtre.

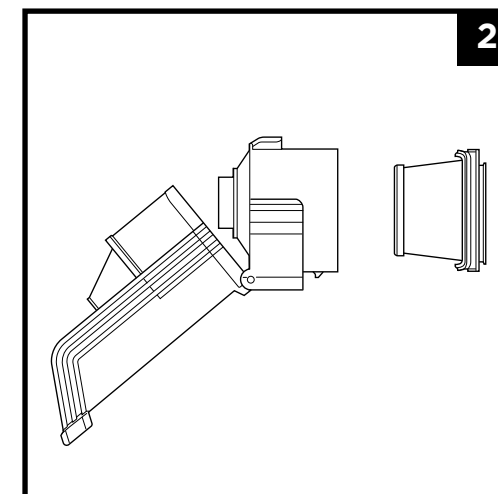

2. Appuyez sur les languettes des deux côtés du boîtier du filtre et retirez le filtre. Pour nettoyer le réservoir à poussière et le filtre, rincez-les à l'eau tiède. Laissez toutes les pièces sécher complètement à l'air libre. Pour réinstaller le filtre, faites-le glisser dans le boîtier et appuyez dessus.

REMARQUE : ne lavez pas les pièces ou accessoires au lave-vaisselle.

NETTOYAGE DU RÉSERVOIR À POUSSIÈRE ET DU FILTRE

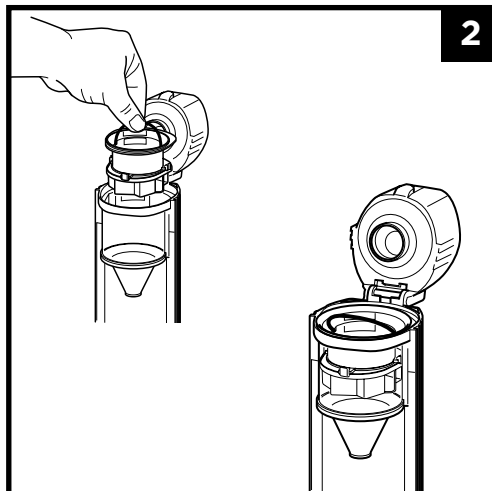
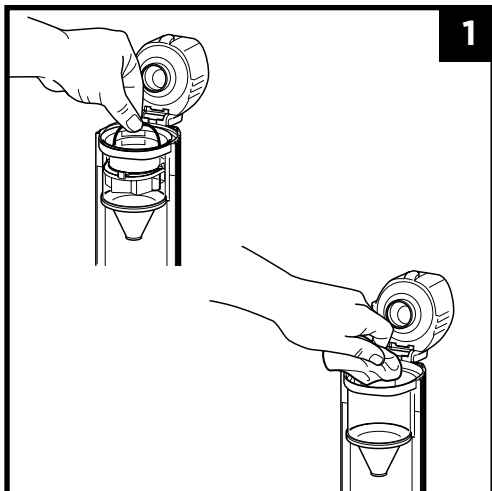

1. Pour nettoyer le réservoir à poussière et le filtre cyclonique, écarter délicatement le boîtier du filtre du réservoir à poussière, jusqu'à ce que les deux parties soient séparées par un angle à 90°, tel qu'indiqué ci-dessus. Placez la poignée filaire sur le cadre du filtre cyclonique, afin de pouvoir retirer le cadre du réservoir à poussière.
Rincez ou essuyez le réservoir à poussière exposé et laissez-le sécher à l'air libre pendant 24 heures.

2. Une fois le réservoir à poussière complètement sec, remettez le cadre du filtre cyclonique en place, en vous assurant que la poignée filaire est bien placée sur le côté, avant de réassembler l'aspirateur portable. Réduisez délicatement l'angle à 90° entre le boîtier du filtre et le réservoir à poussière. Réassemblez le réservoir à poussière et le boîtier du filtre, jusqu'à entendre un clic à l'intérieur du corps de l'aspirateur à main.

NETTOYAGE DE LA BROSE DE SOL

Si vous avez aspiré un objet dur ou tranchant, ou si vous remarquez un changement dans le bruit que fait votre aspirateur, assurez-vous qu'il n'y a pas d'obstruction ou d'objet coincé dans la brosse rotative.

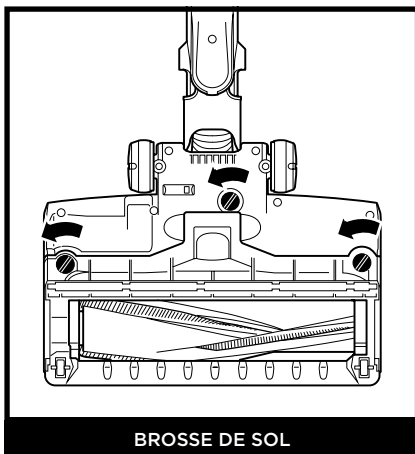

BROSSE DE SOL

- 1.** Mettez l'aspirateur hors tension.
- 2.** Appuyez sur le bouton de déverrouillage de la brosse pour détacher celle-ci du tube.
- 3.** À l'aide d'une pièce de monnaie, tournez les quatre verrous dans le sens antihoraire pour ouvrir, puis soulevez le couvercle et basculez le col de la brosse vers l'arrière.
- 4.** Éliminez toute obstruction et retirez les débris éventuels sur la brosse rotative et la brosse de sol.
- 5.** Réinstallez le couvercle en faisant glisser les languettes dans les fentes. Appuyez fermement sur tous les côtés. Tournez les verrous dans le sens horaire pour fermer, jusqu'à entendre un « clic ».

CONTRÔLE DES OBSTRUCTIONS

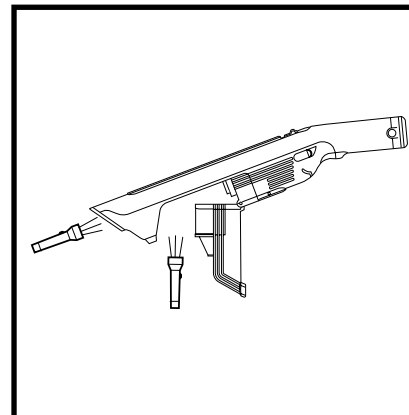

En cas d'obstruction de l'aspirateur portable :

- 1.** Mettez l'aspirateur hors tension.
- 2.** Retirez l'aspirateur portable du tube.
- 3.** Examinez l'ensemble des ouvertures à l'entrée du réservoir à poussière et retirez les débris ou obstructions éventuels.

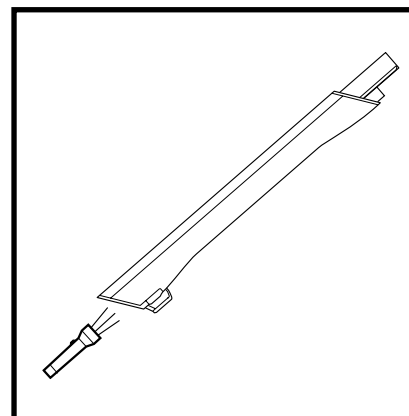

En cas d'obstruction du tube :

- 1.** Mettez l'aspirateur hors tension.
- 2.** Détachez l'aspirateur portable et la brosse de sol du tube.
- 3.** Vérifiez que les deux extrémités du tube ne présentent ni obstruction ni débris.
- 4.** Retirez les obstructions ou débris éventuels.

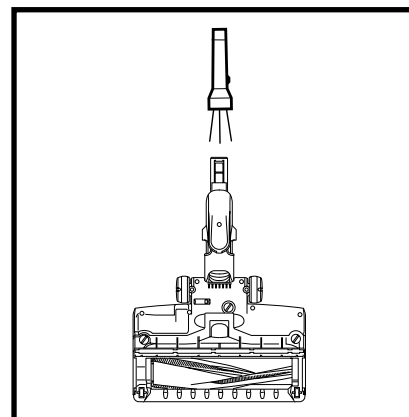

En cas d'obstruction de la brosse de sol :

- 1.** Mettez l'aspirateur hors tension.
- 2.** Retirez le tube.
- 3.** À l'aide d'une pièce de monnaie, ouvrez les quatre verrous situés sous la brosse de sol.
- 4.** Retirez le couvercle et basculez le col de la brosse de sol vers l'arrière.
- 5.** Examinez l'ouverture et retirez les obstructions et débris éventuels.
- 6.** Réinstallez le couvercle en appuyant fermement sur chaque côté puis en tournant les verrous dans le sens horaire pour fermer.

⚠ AVERTISSEMENT : pour réduire les risques de choc et de démarrage intempestif, mettez l'appareil hors tension et retirez la batterie avant de procéder à l'entretien.

L'aspirateur n'aspire pas les débris. L'aspiration est faible ou nulle. Le troisième voyant lumineux de l'aspirateur est jaune vif. (Reportez-vous à la section Contrôle des obstructions pour en savoir plus.)

- Vérifiez si le réservoir à poussière est plein ; si oui, videz-le.
- Vérifiez si la brosse de sol présente d'éventuelles obstructions ; éliminez les obstructions si nécessaire.
- Retirez les éventuels fils, fibres de tapis et cheveux enroulés autour de la brosse rotative.
- Vérifiez si le raccord entre l'aspirateur portatif et le tube présente des obstructions ; éliminez les obstructions si nécessaire.
- Vérifiez si les filtres doivent être nettoyés. Suivez les instructions pour rincer et sécher complètement les filtres à l'air libre avant de les réinstaller.

L'aspirateur soulève les tapis.

- Vérifiez que le mode Boost n'est pas activé. Faites attention lorsque vous aspirez des moquettes ou des tapis ayant des bords aux coutures fragiles.
- Éteignez l'appareil pour dégager le tapis, puis redémarrez-le.

La brosse rotative de mon aspirateur ne tourne pas.

- Éteignez immédiatement l'aspirateur. Éliminez toute obstruction éventuelle avant de rallumer l'aspirateur. Veillez à basculer l'aspirateur portatif suffisamment vers l'arrière pour permettre l'installation de la brosse rotative pendant son utilisation.

L'aspirateur s'éteint tout seul.

L'aspirateur peut s'éteindre tout seul pour plusieurs raisons : des obstructions, une batterie défectueuse ou une surchauffe. Si l'aspirateur s'éteint tout seul, procédez comme suit :

1. Allumez l'aspirateur et vérifiez les voyants lumineux de la batterie, situés sur l'aspirateur portatif. Si la batterie doit être rechargée, éteignez l'aspirateur avant de le brancher sur le chargeur.
2. Videz le réservoir à poussière et nettoyez les filtres (reportez-vous à la section Nettoyage du réservoir à poussière et du filtre).
3. Vérifiez le tube, les accessoires et les ouvertures d'entrée pour éliminer les éventuelles obstructions.
4. Laissez l'appareil et la batterie refroidir pendant 45 minutes minimum jusqu'à ce qu'ils reviennent à température ambiante.
5. Appuyez sur l'interrupteur Marche/Arrêt pour redémarrer l'aspirateur.

Les voyants lumineux de la batterie sur l'aspirateur portatif clignotent.

- Le dernier voyant LED est jaune vif (Fig. A) : embout obstrué. (Reportez-vous à la section Entretien de votre aspirateur.)
- Le premier voyant LED clignote (Fig. B) : la batterie doit être rechargée.

Si vous rencontrez l'une des indications ci-dessous, contactez le service client au 0800 862 0453 ou sur Sharkclean.eu :

- Les deux premiers voyants LED clignotent (Fig. C) : surtension ou court-circuit.
- Le premier et le dernier voyant LED clignotent (Fig. D) : le moteur est en surchauffe.
- Le voyant LED du milieu clignote (Fig. E) : vitesse excessive.
- Le dernier voyant LED clignote (Fig. F) : communication.
- Le dernier voyant LED clignote en jaune (Fig. G) : l'embout pourrait rencontrer un problème électrique.

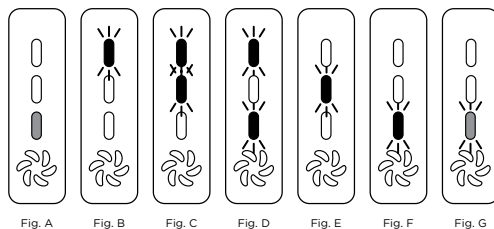

REMARQUE : Si l'aspirateur ne fonctionne toujours pas correctement, veuillez contacter le service d'assistance à la clientèle au **0800 862 0453** ou sur **Sharkclean.eu**.

- A Batterie**
- B Suceur plat**
- C Embout multi-surfaces**

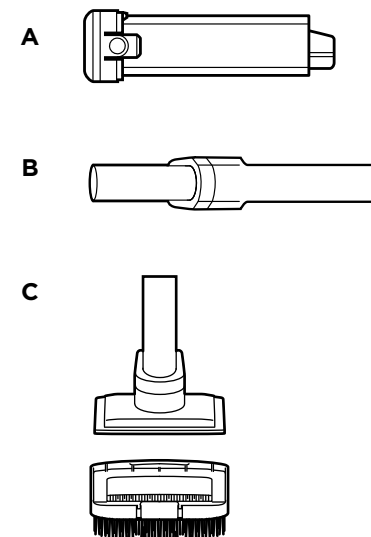

ACCESSOIRES SUPPLÉMENTAIRES

- D Outil motorisé pour le nettoyage des poils d'animaux (fourni avec certains modèles)**
- E Deuxième batterie (fournie avec certains modèles)**

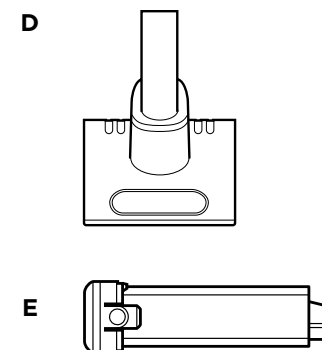

REMARQUE : tous les accessoires ne sont pas fournis avec tous les appareils. Reportez-vous au Guide de démarrage rapide pour connaître la configuration de votre appareil. Pour commander des accessoires supplémentaires, rendez-vous sur **Sharkclean.eu**.

GARANTIE LIMITÉE À DEUX (2) ANS
 (GARANTIES LÉGALES ET GARANTIE COMMERCIALE SHARK DE 2 ANS)

Lorsqu'un client achète un produit en France, il bénéficie des droits statutaires relatifs à la qualité du produit (vos « droits statutaires ») garantie légale de conformité de 2 ans à compter de la livraison et garantie légale des vices-cachés de 2 ans à compter de la découverte du vice. Le client peut faire valoir ces droits à l'encontre de son détaillant. Toutefois, la marque Shark® a une grande confiance dans la qualité de ses produits et fournit une garantie commerciale Shark de 2 ans, afin de vous offrir la possibilité d'exercer votre garantie auprès de nos revendeurs ou auprès de Shark directement. Les présentes conditions se réfèrent uniquement à notre garantie fabricant et ne portent aucune atteinte à vos droits statutaires.

Nos conditions de garantie sont les suivantes : Elles ne portent aucunement atteinte à vos droits statutaires ou aux obligations de votre détaillant à votre égard.

Garanties

Un appareil électroménager, comme un aspirateur, constitue un investissement important. Votre nouvel appareil doit donc fonctionner correctement le plus longtemps possible. La garantie commerciale Shark fournie avec l'appareil reflète la confiance dont le fabricant fait preuve à l'égard de ses produits et témoigne de la qualité de la fabrication.

De plus, conformément à vos droits statutaires, chaque appareil Shark est notamment fourni avec une garantie gratuite contre les vices cachés. Rendez-vous sur le site www.sharkclean.eu pour connaître tous les numéros de téléphone gratuits des services à la clientèle locaux.

IMPORTANT

- La garantie de 2 ans couvre votre produit à partir de la date d'achat (garanties légales et garantie commerciale parallèle Shark de deux ans – la garantie légale de conformité pouvant s'exercer dans les 2 ans à compter de la livraison et la garantie des vices cachés dans les 2 ans à compter de la découverte du vice).
- Il est indispensable de conserver le justificatif d'achat. Pour utiliser votre extension de garantie, vous devez présenter votre justificatif d'achat afin que nous puissions vérifier vos droits. L'impossibilité de présenter un justificatif d'achat valable peut annuler votre garantie.

Quels sont les avantages de l'enregistrement de ma garantie gratuite Shark ?

Si vous enregistrez votre garantie, nous disposons de vos coordonnées au cas où nous aurions besoin de vous contacter. Si vous êtes toujours d'accord pour recevoir des communications de notre part, vous pouvez également bénéficier d'astuces et de conseils qui vous aideront à tirer le meilleur parti de votre aspirateur Shark® ainsi qu'à rester informé sur les nouvelles technologies et les nouveaux produits Shark®.

Si vous enregistrez votre garantie en ligne, vous recevez immédiatement la confirmation de la réception de vos coordonnées.

Quelle est la durée de la garantie pour les nouveaux appareils Shark ?

Compte tenu de notre confiance dans la conception et le contrôle qualité, votre nouveau aspirateur Shark® bénéficie d'une garantie d'une durée totale allant jusqu'à deux ans pour le propriétaire initial (garanties légales et garantie commerciale parallèle Shark de deux ans).

Qu'est-ce qui est couvert par la garantie gratuite Shark ?

La réparation ou le remplacement de votre appareil Shark® (à la discrétion de Shark), y compris les pièces et la main-d'œuvre. La garantie commerciale Shark s'ajoute aux droits statutaires dont vous bénéficiez en tant que consommateur.

Qu'est-ce qui n'est pas couvert par la garantie gratuite Shark ?

- Les obstructions ; pour savoir comment débloquer votre aspirateur, consultez le Manuel d'utilisation.
- L'usure normale.
- Les dommages accidentels, les défauts causés par des négligences, un manque d'entretien, une mauvaise utilisation ou une manipulation inappropriée du aspirateur qui n'est pas conforme au Manuel d'utilisation Shark® fourni avec votre appareil.
- L'utilisation de pièces n'ayant pas été assemblées ou installées conformément aux instructions d'utilisation.
- Les pannes dues à l'utilisation de pièces et d'accessoires qui ne sont pas des composants d'origine Shark®.
- Les installations défectueuses (sauf si elles ont été réalisées par Shark®).
- Les réparations ou les altérations réalisées par des personnes autres que le personnel de Shark® ou ses agents.

Que se passe-t-il lorsque ma garantie arrive à expiration ?

Shark® conçoit des produits destinés à durer longtemps. Néanmoins, il se peut que certains de nos clients veuillent faire réparer leur aspirateur après la fin de la garantie ou lors de la revente du produit à un nouveau propriétaire. Dans ce cas, veuillez contacter notre service téléphonique gratuit d'assistance à la clientèle et vous informer sur notre programme d'intervention hors garantie. Rendez-vous sur le site www.sharkclean.eu pour obtenir les numéros de téléphone gratuits locaux.

Où puis-je acheter des pièces de rechange et des accessoires d'origine Shark ?

Les pièces de rechange et les accessoires d'origine Shark® sont développés par les ingénieurs qui ont conçu votre aspirateur Shark®. Vous trouverez une gamme complète de pièces de rechange et d'accessoires Shark® pour tous les appareils Shark® sur le site www.sharkclean.eu.

N'oubliez pas que l'utilisation de pièces n'étant pas d'origine Shark® annule votre garantie.

GARANTIE LIMITÉE À DEUX (2) ANS
 (GARANTIES LÉGALES ET GARANTIE COMMERCIALE SHARK DE 2 ANS)

Indépendamment de la garantie commerciale, le vendeur reste tenu de la garantie légale de conformité et de la garantie légale des vices cachés.

Article L 217-4 du Code de la consommation : “Le vendeur est tenu de livrer un bien conforme au contrat et répond des défauts de conformité existant lors de la délivrance.

Il répond également des défauts de conformité résultant de l'emballage, des instructions de montage ou de l'installation lorsque celle-ci a été mise à sa charge par le contrat ou a été réalisée sous sa responsabilité.”

Article L 217-5 du Code de la consommation : “Pour être conforme au contrat, le bien doit :

1° Être propre à l'usage habituellement attendu d'un bien semblable et, le cas échéant :

- correspondre à la description donnée par le vendeur et posséder les qualités que celui-ci a présentées à l'acheteur sous forme d'échantillon ou de modèle ;
- présenter les qualités qu'un acheteur peut légitimement attendre eu égard aux déclarations publiques faites par le vendeur, par le producteur ou par son représentant, notamment dans la publicité ou l'étiquetage ;

2° Ou présenter les caractéristiques définies d'un commun accord par les parties ou être propre à tout usage spécial recherché par l'acheteur, porté à la connaissance du vendeur et que ce dernier a accepté.”

Article L 217-12 du Code de la consommation : “L'action résultant du défaut de conformité se prescrit par deux ans à compter de la délivrance du bien.”

Article L 217-16 du Code de la consommation : “Lorsque l'acheteur demande au vendeur, pendant le cours de la garantie commerciale qui lui a été consentie lors de l'acquisition ou de la réparation d'un bien meuble, une remise en état couverte par la garantie, toute période d'immobilisation d'au moins sept jours vient s'ajouter à la durée de la garantie qui restait à courir. Cette période court à compter de la demande d'intervention de l'acheteur ou de la mise à disposition pour réparation du bien en cause, si cette mise à disposition est postérieure à la demande d'intervention.”

Article 1641 du Code civil : “Le vendeur est tenu de la garantie à raison des défauts cachés de la chose vendue qui la rendent impropre à l'usage auquel on la destine, ou qui diminuent tellement cet usage que l'acheteur ne l'aurait pas acquise, ou n'en aurait donné qu'un moindre prix, s'il les avait connus.”

Article 1648, al.1er du Code civil : “L'action résultant des vices rédhibitoires doit être intentée par l'acquéreur dans un délai de deux ans à compter de la découverte du vice.”