

Shark®

BU3600 Series

Trådløs støvsuger
STARTVEJLEDNING

Kabelloser Akku-Staubsauger
KURZANLEITUNG

Cordless Vacuum
QUICK START GUIDE

Aspiradora sin cable
GUÍA DE INICIO RÁPIDO

Aspirateur sans fil
GUIDE DE DÉMARRAGE RAPIDE

Scopa elettrica senza filo
GUIDA RAPIDA

Draadloze stofzuiger
SNELSTARTGIDS

Trådløs støvsuger
HURTIGSTARTVEILEDNING

Aspiradores sem fios
GUIA DE INÍCIO RÁPIDO

Johdoton imuri
PIKA-ALOITUSOPAS

Sladdlös dammsugare
SNABBGUIDE

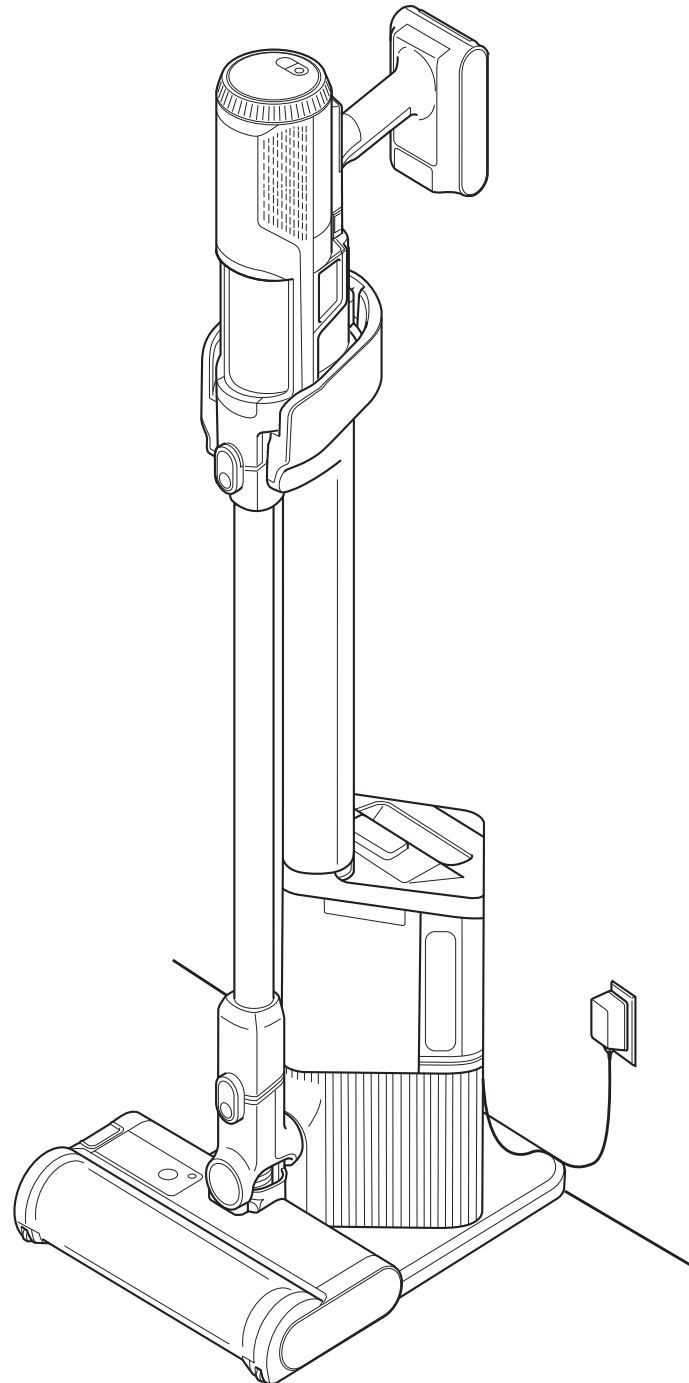

Shark® trådløs auto-empty-system BU3600-serien VIGTIGE SIKKERHEDSVEJLEDNINGER

 **ADVARSEL:** FOR AT REDUCERE RISIKOEN FOR SKADER SKAL BRUGEREN LÆSE VEJLEDNINGEN • KUN TIL HUSHOLDNINGSBRUG

ADVARSEL

Når du bruger et elektrisk apparat, skal grundlæggende forholdsregler altid følges for at reducere risikoen for brand, elektrisk stød, personskade eller ejendomsskade, herunder følgende:

- Denne støvsuger består af et motoriseret mundstykke, skaft og en håndholdt støvsuger. Disse komponenter indeholder elektriske forbindelser, ledninger og bevægelige dele, som kan udgøre en fare for brugeren.
- Inden hver brug skal du omhyggeligt efterse alle dele for eventuelle skader. Hvis en del er beskadiget, skal du stoppe med at bruge den.
- Brug kun identiske reservedele.
- Denne støvsuger indeholder ingen dele, der kan repareres af kunden.
- Brug kun som beskrevet i vejledningen. **BRUG IKKE** støvsugeren til andre formål end dem, der er beskrevet i denne vejledning.
- Med undtagelse af filtrene og støvsamlere **MÅ DU IKKE** udsætte nogen dele af støvsugeren for vand eller andre væsker.
- MÅ IKKE** bruges af børn. Hold apparatet og dets ledning uden for børns rækkevidde. Brug ikke apparatet som legetøj. Det er nødvendigt at overvåge apparatet nøje, hvis det anvendes i nærheden af børn.

ALMEN BRUG

- Dette apparat kan bruges af personer med nedsatte fysiske og mentale evner, nedsat følesans eller manglende erfaring og viden, hvis de har fået vejledning eller instruktion i brug af apparatet på en sikker måde og forstår de involverede risici. Rengøring og vedligeholdelse må ikke udføres af børn.
- Sluk altid støvsugeren, før du forbinder eller fjerner nogen nuværende strømslanger, motoriserede mundstykker, opladere, batterier eller andre elektriske eller mekaniske dele.
- Håndtér **IKKE** stikket eller støvsugeren med våde hænder.
- MÅ IKKE** bruges, hvis støvsamlere, filtre og børsterulle ikke er på plads.
- Brug kun brandet Shark®-filtre og -tilbehør. Skader forårsaget af filtre og tilbehør, som ikke er fra Shark, vil måske ikke blive dækket af garantien.
- UNDGÅ** at komme genstande i mundstykket eller tilbehørsåbningerne. **MÅ IKKE** bruges, hvis åbningerne er blokeret. Hold apparatet fri for stov, frug, hår og andet, som mindsker luftstrømningen.
- ANVEND IKKE** støvsugeren, hvis mundstykkets eller tilbehørets luftstrømning er begrænset. Sluk for støvsugeren, hvis luftvejene eller mundstykket er blokeret. Fjern blokeringen, før apparatet tændes igen.
- Hold mundstykket og alle støvsugeråbninger væk fra hår, ansigt, fingre, utildækkede fødder eller løst tøj.
- UNDGÅ BRUG**, hvis støvsugeren ikke fungerer, som den skal, eller er blevet tabt, beskadiget, efterladt udenfor eller nedsænket i vand.
- Vær ekstra forsigtig, når der rengøres på trapper.
- UNDGÅ** at efterlade støvsugeren uden opsyn, når den er tændt.
- Sørg for, at støvsugeren er i konstant bevægelse over gulvtæpper for at undgå at skade tæppets fibre.
- Hvis du har tæpper, som er sarte eller lavet af uld, i særdeleshed med luv, skal du først prøve støvsugeren på et sted, der ikke er synligt, for at sikre at de roterende børsteruller ikke beskadiger eller trævler tæppefibrene op.
- BRUG IKKE** til at opsamle:
 - Væsker
 - Store genstande
 - Hårde eller skarpe genstande (glas, søm, skruer eller mønter)
 - Store mængder stov (inklusive murstøv, aske eller gløder). Du må **IKKE** bruges som tilbehør til elværktøj til støvsopsamling.
 - Rygende eller brændende genstande (varme kul, cigaretskod eller tændstikker)
 - Brændbare materialer (tændervæske, benzin eller petroleum)
 - Giftige materialer (klorholdigt blegemiddel, ammoniak eller afløbsrens)
- Må **IKKE** bruges i følgende områder:
 - Dårligt oplyste områder
 - Våde eller fugtige overflader
 - Udendørsområder
 - Rum, der er lukkede og kan indeholde eksplosive eller giftige dampe (tændervæske, benzin, petroleum, maling, malingfortyndere, mølhæmmende stoffer eller brændbart stov)

- Sluk for støvsugeren, før du tilslutter eller frakobler opladeren.
- Sluk for støvsugeren, før du foretager tilpasning, rensning, vedligeholdelse eller fejlfinding.
- Ved rengøring eller rutinemæssig vedligeholdelse, **SKAL DU UNDGÅ** at klippe andet end hår, fiber eller tråde, der er viklet rundt om børsterullen af.
- Lad alle filtre lufttørre helt, før de sættes i støvsugeren, for at forhindre væske i at komme ind i de elektriske dele.
- UNDGÅ** at ændre eller forsøge at reparere støvsugeren eller batteriet selv, medmindre manualen følges. **UNDGÅ** at bruge batteriet eller støvsugeren, hvis de er blevet ændrede eller beskadigede. Beskadigede eller ændrede batterier kan udvise utilregnelig adfærd og forårsage brand, eksplosion eller risiko for skade.
- Sluk for alle knapper, før stikket trækkes ud.
- Sluk altid for støvsugeren, inden mundstykket eller håndmundstykket sættes på eller tages af.
- Hvis netledningen er beskadiget, skal den for at undgå farer udskiftes af producenten, producentens serviceagent eller lignende kvalificerede personer.

BATTERIPAKKE

- Batteriet er støvsugerens strømkilde. Læs omhyggeligt og følg alle instruktioner om opladning.
- For at forhindre utilsigtet start, skal du sørge for at støvsugeren er slukket, før du tager den op eller bærer den. **UNDLAD** at bære apparatet, mens du har fingeren på startknappen.
- For BU3600-serien kan man kun bruge en XDCKBU3600EU-ladestation, DK25A-263080H-V eller YLS0251A-E263080 opladere. Brug af forkert oplader kan resultere i ingen opladning og/eller usikre forhold. Hvis ledningen er beskadiget, skal den udskiftes af producenten eller af en godkendt servicetekniker.
- Hold batteriet væk fra metalgenstande som f.eks. papirclips, mønter, nøgler, søm og skruer. Hvis batteriets poler kortsluttes, øges risikoen for brand eller forbrændinger.
- Ved forkert brug kan der udstødes væske fra batteriet. Undgå kontakt med denne væske, da den kan forårsage irritation eller forbrændinger. Hvis der finder kontakt sted, skal du skylle med vand. Hvis væsken kommer i kontakt med øjnene, skal der søges lægehjælp.
- Batteriet bør ikke opbevares ved temperaturer under 3 °C eller over 40 °C for at sikre lang batterilevetid.
- UNDGÅ** at oplade batteriet ved temperaturer under 5 °C eller over 40 °C. Forkert opladning eller ved temperaturer uden for det angivne interval kan det beskadige batteriet og øge risikoen for brand.
- Opbevar apparatet indendørs. **UNDGÅ** at bruge eller opbevare det under 3 °C (37,4 °F). Sørg for, at apparatet har opnået stuetemperatur inden brug.
- UNDGÅ** at udsætte batteriet for ild eller temperaturer over 130 °C, da dette kan forårsage eksplosion.
- Brug kun apparater med specifikt angivne batterier. Brug af andre batterier kan medføre risiko for personskader og brand.
- Fjern batteriet fra apparatet, før der foretages justeringer eller skiftes tilbehør, eller apparatet sættes til opbevaring. Sådanne præventive sikkerhedsforanstaltninger reducerer risikoen for at starte apparatet ved et uheld.
- Under opladning skal batteriet placeres i et godt ventileret område.
- Brug kun Shark-batteripakken XBTR625KSLEUN med BU3600-serien.

Sørg for at læse og opbevare advarslerne på den modsatte side, inden du tager apparatet i brug.

STARTVEJLEDNING

Sådan konfigureres BU3600-serien Shark® Trådløs Auto-Empty System.



DANSK

SAMLING

- Skub **skaffet** på halsen af **gulvmundstykket**, indtil den klikker på plads.
- Juster mundstykkeåbningen på **håndstøvsugeren** med toppen af skaffet, og skub den på, indtil den klikker på plads.
- Sørg for, at **ladestationen** vender opad. Skub **opladningsstanderen** ind i hullet foran på ladestationen, indtil den klikker på plads.
- Placer ladestationen på gulvet i nærheden af en stikkontakt. Sæt **ledningen** ind i stikkontakten, og tilslut derefter ledningen til porten på bagsiden af opladningsstanderen.
- Opbevar sprækkemundstykket på beslaget på ladestationen. For korrekt betjening skal du sikre dig, at alle komponenter er helt tilsluttet og klikket på plads.

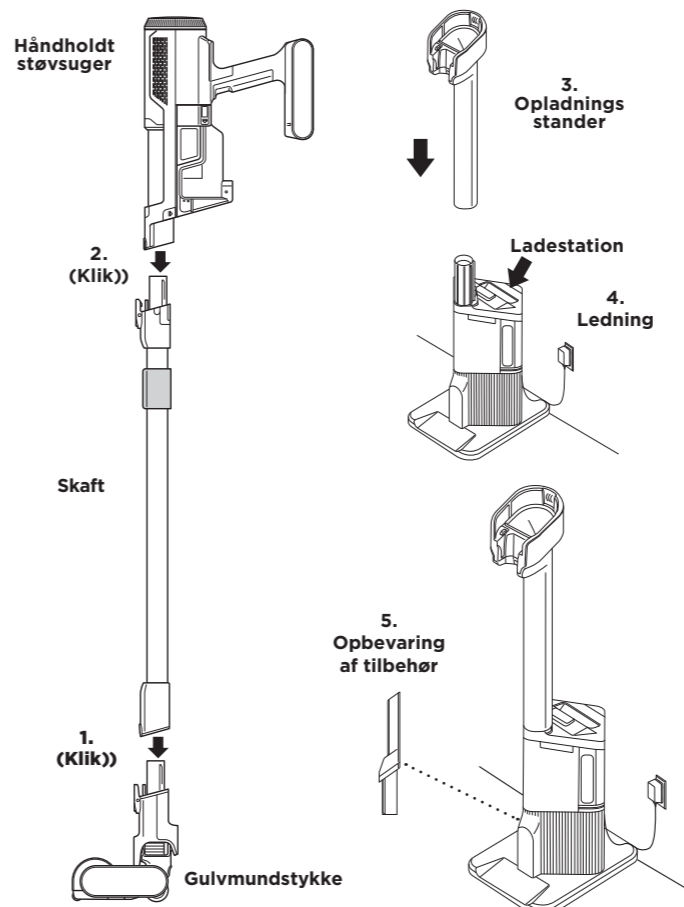

VIGTIG VEDLIGEHOLDELSE

RENSNING AF FILTRE

Filtrene skal regelmæssigt skylles og udskiftes for at bevare støvsugerens sugekraft. For at rengøre filtre skal du kun skylle dem med vand. **Lad alle filtre lufttørre helt i op til 48 timer, før de genindsættes i støvsugeren, for at forhindre fugtighed i at komme ind i de elektriske dele.** Rengør filtrene foran motoren mindst en gang om måneden og filteret bag motoren mindst én gang om året. Bank løst snavs af filteret mellem vask efter behov. Hyppigere rengøring kan undertiden være nødvendigt, hvis støvsugeren anvendes ofte. Se ejervejledningen for mere information om filtervedligeholdelse.

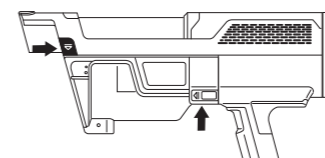

Klem begge udløserknapper for at fjerne støvsamlere til vedligeholdelse af filteret.

Bemærk: Støvsamlere skal være åbne for at kunne fjernes.

VIGTIGT: ANVEND IKKE sæbe ved rensning af filtrene. Brug kun vand. Sørg for, at alle filtre er sat i før brug.

INDSTILLINGER

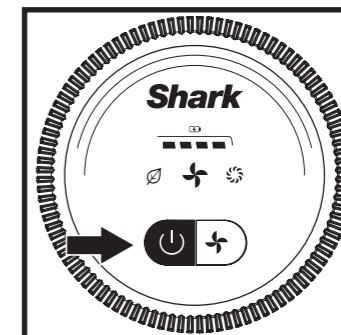

TÆND/SLUK FOR STRØMMEN

Tryk på **tænd/sluk**-knappen på håndtaget for at tænde for apparatet. Tryk igen på knappen for at slukke for strømmen.

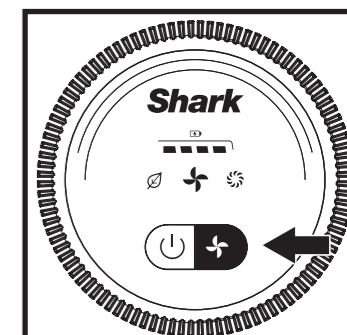

VALG AF TILSTAND

For at skifte mellem ECO-, AUTO- og BOOST-tilstande skal du trykke på knappen til valg af tilstand.

TILSTANDE FORKLARET

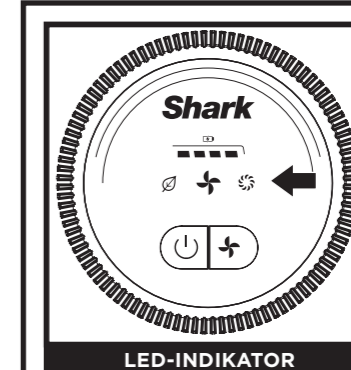

LED-INDIKATOR

AUTO-tilstand: Børsterulle reagerer på overfladeændringer og justerer automatisk for at optimere din rengøring.

ECO-tilstand: Støvsuger kører på den laveste effektindstilling for at bevare batterilevetiden. Floor Detect-Tilstand-teknologi er IKKE aktiveret.

BOOST-tilstand: Støvsuger kører med maksimal effekt for det højst mulige sugeniveau. Floor Detect-Tilstand-teknologi er IKKE aktiveret.

LITUMIONBATTERI

Oplad batteriet helt før brug første gang. En komplet opladning tager omkring 5 timer.

KØRETIDER PR. FULDT OPLADET BATTERI

Efter en fuld opladning kan produktet køre i op til 40 minutter. Besøg sharkclean.eu/support online for at få flere oplysninger.

LED-BATTERIKAPACITET- OG OPLADNINGSINDIKATORER

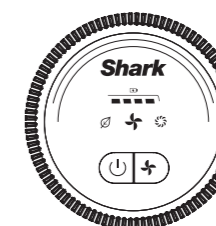

- Fuld opladning
- Middel opladning
- Lav opladning
- Næsten tom
- Ingen opladning

Oplader

- LED-lampen på batteriet pulserer gult, når det er opladet mellem 0 og 74%.
- LED-lampen på batteriet pulserer grønt, når det er opladet mellem 75 og 100%.
- LED-lampen på batteriet lyser hvidt, når batteriet er fuldt opladet.

BEMÆRK: En komplet opladning tager omkring 4.5 timer.

GENANVENDELSE AF LITUM-ION-BATTERIET

Bortskaf eller indlevér dit litium-ion-batteri fra Shark® til genanvendelse i overensstemmelse med lokale bestemmelser eller forskrifter, når det skal udskiftes. I nogle områder er det ulovligt at smide brugte litium-ionbatterier i skraldespanden. Returner brugte batterier til en godkendt genbrugsstation eller til forhandleren med henblik på genanvendelse. Kontakt din lokale genbrugsstation for oplysninger om, hvor du kan aflevere dit brugte batteri.

BEMÆRK: Shark®-batteriet falder, som alle litiumionbatterier, naturligvis i kapacitet over tid fra den kapacitet på 100 %, der er i et nyt batteri.

LÆS OG GEM DISSE VEJLEDNINGER

Besøg www.sharkclean.eu eller
SCAN HER VED HJÆLP AF DIT SMARTPHONE-KAMERA



FOR EN UDFØRLIG VEJLEDNING, GARANTIER OG RESERVEDELE.

FEM (5) ÅRS BEGRÆNSET GARANTI

Forbrugere, der køber produkter i Storbritannien, drager fordel af de juridiske rettigheder i forbindelse med produktets kvalitet (de "lovbestemte rettigheder"). Du kan gøre disse rettigheder gældende over for forhandleren. Hos Shark® er vi dog så sikre på vores produkters kvalitet, at vi giver produktejeren en yderligere fabriksgaranti på op til 5 år (2 år som standard plus 3 år, når du registrere dig). Disse vilkår og betingelser gælder udelukkende vores fabriksgaranti – dine lovbestemte rettigheder påvirkes ikke.

Vilkårene nedenunder beskriver betingelserne og omfanget af vores garanti. Den påvirker ikke dine lovbestemte rettigheder eller din forhandlers forpligtelser og din kontrakt med dem.

Litium ION batteripakken er ikke dækket af den 5-årige garanti (se batterigaranti nedenfor).

Shark®-garantier

Et husholdningsapparat som en støvsuger er en betydelig investering. Dit nye apparat skal fungere korrekt så længe som muligt. Garantien, der følger med apparatet, er vigtig at tage i betragtning, da den afspejler, hvor megen tiltro producenten har til produktet og fabriktionskvaliteten.

Hvert Shark®-apparat leveres med en garanti, der omfatter gratis dele og arbejdskraft. Du kan finde online support på **www.sharkclean.eu**

Hvordan registrerer jeg min udvidede Shark®-garanti?

Du kan registrere din garanti online inden for 28 dage efter købet. For at spare tid skal du vide følgende om dit apparat:

• Dato for køb af apparatet (kvittering eller følgeseddel)

• Modelnummer Gå til www.Sharkclean.eu/uk/register-guarantee for at registrere online. Produkter, der købes direkte fra Shark, registreres automatisk.

VIGTIGT

• Garantien vil kun dække dit produkt fra købsdatoen.

• Gem altid kvitteringen. Kvitteringen skal bruges til at bekræfte de oplysninger, du har givet os, hvis der skulle være behov for at bruge garantien. Hvis en gyldig kvittering ikke kan fremvises, kan det gøre din garanti ugyldig.

Hvad er fordelene ved at registrere min gratis Shark®-garanti?

Når du registrerer din garanti, har vi dine oplysninger ved hånden, hvis der nogensinde skulle være behov for at komme i kontakt med hinanden. Hvis du takker ja til at modtage mails fra os, kan du også modtage tips og råd om, hvordan du får det bedste ud af din Shark-støvsuger, og høre de seneste nyheder om ny Shark-teknologi og lanceringer.

Registreres garantien online, får du straks bekræftelse på, at vi har modtaget dine oplysninger.

I hvor lang tid har nye Shark®-apparater garanti?

Vores tiltro til vores design og kvalitetskontrol betyder, at din nye Shark®-støvsuger er garanteret i alt op til fem år

(24 måneder plus 3 år ved registrering).

Hvad dækker den gratis Shark®-garanti?

Reparation eller udskiftning (efter Sharks skøn) af dit Shark-apparat, inklusive alle dele (undtagen Lithium ION-batteriet, se venligst næste side for batterigaranti) og arbejdskraft. En Shark-garanti er en udvidelse af dine lovbefæstede rettigheder som kunde.

Hvad dækker den gratis Shark®-garanti ikke?

- Blokeringer - Der findes oplysninger om, hvordan du fjerner tilstopninger fra støvsugeren, i brugervejledningen.
- Normalt slid på børsterulle, sikring, bånd, slange osv.
- Utilisigtet beskadigelse, fejl forårsaget af uforsigtig brug eller behandling, misbrug, forsømmelse eller håndtering af støvsugeren, der ikke er i overensstemmelse med Shark-brugervejledningen, der blev leveret med apparatet.
- Brug af støvsugeren til andet end normal husholdningsbrug.
- Brug af dele, der ikke er samlet eller installeret i overensstemmelse med brugsanvisningerne.
- Fejl som skyldes brug af dele og tilbehør, der ikke er originale Shark®-komponenter.
- Forkert installation (medmindre installationen er udført af Shark).
- Reparationer og ændringer gennemført af andre and Shark® eller Sharks repræsentanter.
- Litiumionbatteriet. Se næste side for garanti på batteri.

Hvad sker der, når garantien udløber?

Shark® fremstiller ikke produkter, så de kun holder i begrænset tid. Vi ved, at vores kunder kan ønske at reparere deres støvsugere, efter at garantien er udløbet. I så fald du kan finde online support på www.sharkclean.eu.

Hvor kan jeg købe originale Shark®-reserverdele og -tilbehør?

Shark-dele og tilbehør er udviklet af de samme teknikere, der også har udviklet Shark-støvsugeren. Du finder et komplet udvalg af Shark-dele, reservedele og tilbehør til alle Shark-apparater på www.sharkclean.eu

Husk, at skader forårsaget af brug af ikke-originale Shark-dele ikke er dækket af din garanti.

TO (2) ÅRS BEGRÆNSET GARANTI PÅ BATTERIET

Forbrugere, der køber produkter i Storbritannien, drager fordel af de juridiske rettigheder i forbindelse med produktets kvalitet (de "lovbestemte rettigheder"). Du kan gøre disse rettigheder gældende over for forhandleren. Hos Shark® er vi dog så sikre på vores produkters kvalitet, at vi giver en yderligere fabriksgaranti på batterier på op til to år. Disse vilkår og betingelser gælder udelukkende vores fabriksgaranti – dine lovbestemte rettigheder påvirkes ikke.

Hvert Shark®-batteri leveres med en garanti om gratis dele og arbejdskraft. Du kan finde online-support på **www.sharkclean.eu**

Hvordan registrerer jeg min udvidede Shark®-garanti?

Du kan registrere din garanti online inden for 28 dage efter købet. For at spare tid skal du vide følgende om dit apparat/batteri:

- Dato for købet af apparatet/batteriet (kvittering eller leveringsseddel)
- Modelnummer

Gå ind på www.sharkclean.eu/register-guarantee for at registrere dit produkt online. Produkter, der købes direkte fra Shark, registreres automatisk.

VIGTIGT

- Producentens garanti dækker dit batteri i 24 måneder fra og med købsdatoen. Du skal bruge købsdato for apparatet (kvittering eller følgeseddel).
- Behold altid kvitteringen. Kvitteringen skal bruges til at bekræfte de oplysninger, du har givet os, hvis der skulle være behov for at bruge garantien. Hvis en gyldig kvittering ikke kan fremvises, kan det gøre din garanti ugyldig.

Hvor længe dækker garantien for nye Shark®-batterier?

Vores tiltro til vores design og kvalitetskontrol betyder, at din nye Shark®-støvsugers batteri har garanti i op til to år i alt.

Hvad dækker den gratis Shark®-garanti?

Reparation eller udskiftning af dit Shark®-batteri (efter Sharks' skøn angående udskiftning eller reparation) inklusive alle dele og alt arbejde. En Shark®-garanti er en udvidelse af dine rettigheder som kunde.

Hvad dækker den gratis Shark®-garanti ikke?

- Normal slitage på dele, der kræver regelmæssig vedligeholdelse og/eller udskiftning for at sikre, at dit apparat fungerer korrekt.
- Utilisigtet beskadigelse, fejl forårsaget af uforsigtig brug eller pleje, misbrug, forsømmelse, uforsigtig brug eller håndtering af batteriet, der ikke er i overensstemmelse med den Shark®-brugervejledning, der blev leveret med apparatet.
- Brug af batteriet med til andet end at levere strøm til den Shark®-støvsuger, som det blev leveret med.
- Brug af dele, der ikke er samlet eller installeret i overensstemmelse med brugsanvisningerne.
- Fejl som skyldes brug af dele og tilbehør, der ikke er originale Shark®-komponenter.
- Fejlinstallering (bortset fra når installeringen er udført af Shark®).

Hvor kan jeg købe ægte Shark®-batterier?

Shark®-batterier og tilbehør er udviklet af de samme teknikere, der også har udviklet Shark®-støvsugeren. Du kan finde det komplette udvalg af batterier til alle Shark®-apparater på www.sharkclean.eu. Husk, at skader forårsaget af brug af ikke-originale Shark®-batterier muligvis ikke er dækket af din garanti. Dine lovmæssige rettigheder påvirkes dog ikke.

Shark® Kabelloses System mit automatischer Entleerung BU3600 Serie **WICHTIGE SICHERHEITSHINWEISE** **WARNUNG: UM DIE VERLETZUNGSGEFAHR ZU VERRINGERN, MUSS DER BENUTZER DIE GEBRAUCHSANWEISUNG LESEN • NUR FÜR DEN HAUSGEBRAUCH**

WARNUNG Um das Risiko von Feuer, Stromschlägen, Verletzungen oder Sachschäden zu verringern, müssen bei der Verwendung eines Elektrogeräts stets die folgenden grundlegenden Vorsichtsmaßnahmen befolgt werden:

- Dieser Staubsauger besteht aus einer motorisierten Düse, einem Saugrohr und einem Handstaubsauger. Diese Komponenten enthalten elektrische Anschlüsse, elektrische Leitungen und bewegliche Teile, von denen eine Gefahr für den Benutzer ausgehen kann.
- Sämtliche Komponenten sind vor der Verwendung auf Schäden zu inspizieren. Ist eine Komponente beschädigt, darf der Staubsauger nicht verwendet werden.
- Es dürfen ausschließlich identische Ersatzteile verwendet werden.
- Der Staubsauger enthält keine Ersatzteile.
- Das Gerät darf nur wie in diesem Handbuch beschrieben verwendet werden. Der Staubsauger darf **AUSSCHLIESSLICH** für die in diesem Handbuch angegebenen Zwecke verwendet werden.
- Mit Ausnahme der Filter und des Staubbehälters dürfen die Teile des Staubsaugers **NICHT** mit Wasser oder anderen Flüssigkeiten in Kontakt kommen.
- KEINESFALLS** dürfen Kinder dieses Gerät benutzen. Kinder dürfen keinen Zugriff auf das Gerät und das Kabel haben. Dieses Produkt darf nicht als Spielzeug verwendet werden. Falls das Gerät in der Nähe von Kindern betrieben werden soll, müssen diese unbedingt beaufsichtigt werden.

ALLGEMEINER GEBRAUCH

- Dieses Gerät kann unter Aufsicht oder nach ausreichender Einweisung von Personen mit verminderten physischen, sensorischen oder geistigen Fähigkeiten oder einem Mangel an Erfahrung und Kenntnissen verwendet werden, wenn sie die damit verbundenen Risiken kennen. Reinigung und durch den Anwender vorzunehmende Wartungsarbeiten sollten nicht von Kindern ausgeführt werden.
- Beim Anschließen oder Entfernen von stromführenden Schläuchen, motorisierten Düsen, Ladegeräten, Akkus oder anderen elektrischen oder mechanischen Teile ist der Staubsauger immer auszuschalten.
- NIEMALS** den Stecker oder Staubsauger mit nassen Händen berühren.
- NIEMALS** das Gerät ohne Staubbehälter, Filter und Bürstenrolle verwenden.
- Es sollten nur Filter und Zubehör der Marke Shark® verwendet werden. Schäden, die durch Filter und Zubehör anderer Hersteller als Shark verursacht wurden, werden möglicherweise nicht von der Garantie abgedeckt.
- KEINE** Gegenstände in die Düse oder Zubehöroöffnungen stecken. Das Gerät **NICHT** benutzen, wenn eine Öffnung blockiert ist; Öffnungen immer freihalten von Staub, Fusseln, Haaren und allem, was den Luftstrom einschränken könnte.
- Das Gerät **NICHT** benutzen, wenn der Luftstrom von Düse oder Zubehör eingeschränkt ist. Falls Luftwege oder die motorisierte Bodendüse blockiert sind, muss der Staubsauger ausgeschaltet werden. Alle Blockaden müssen beseitigt werden, bevor das Gerät wieder in Betrieb genommen werden kann.
- Die Düse und alle Öffnungen des Staubsaugers sind von Haaren, Gesicht, Fingern, bloßen Füßen oder loser Kleidung fernzuhalten.
- Das Gerät darf **NICHT** benutzt werden, wenn der Staubsauger nicht ordnungsgemäß funktioniert bzw. fallengelassen oder beschädigt, in Wasser getaucht oder im Freien stehengelassen wurde.
- Besondere Vorsicht ist bei der Reinigung von Stufen erforderlich.
- Der Staubsauger darf **NICHT** unbeaufsichtigt sein, während er eingeschaltet ist.
- Solange der Staubsauger eingeschaltet ist, muss er auf Teppichen immer in Bewegung gehalten werden, damit es nicht zu Schäden an den Teppichfasern kommt.
- Bei empfindlichen Teppichen oder Wollteppichen, insbesondere bei Schlingenpolteppichen, den Staubsauger bitte zuerst an einer unauffälligen Stelle ausprobieren, um sicherzustellen, dass die rotierenden Bürstenrollen die Teppichfasern nicht beschädigen oder herausziehen.
- Das Gerät NICHT verwenden, um Folgendes aufzusaugen:**
 - Flüssigkeiten
 - Große Gegenstände
 - Harte oder spitze Gegenstände (wie Glas, Nägel, Schrauben oder Münzen)
 - Große Mengen an Staub (inkl. Trockenbaumaterial, Kaminasche oder Glut). **NICHT** als Zubehör für Elektrogeräte zur Staubaufnahme verwenden.
 - Rauchende oder brennende Gegenstände (heiße Kohle, Zigarettenskippen oder Streichhölzer)
 - brennbare oder entzündbare Materialien (Flüssiggas für Feuerzeuge, Benzin oder Kerosin)
 - Giftstoffe (Chlorbleiche, Ammoniak oder Abflussreiniger)

DIESE ANWEISUNGEN LESEN UND AUFBEWAHREN

Besuche **www.sharkclean.eu** oder **SCANNE HIER MIT DEINER SMARTPHONE-KAMERA**



ZUR ANZEIGE DER VOLLSTÄNDIGEN ANLEITUNG SOWIE INFORMATIONEN ZU GARANTIE UND ERSATZTEILEN.

KURZANLEITUNG

Einrichtung des Shark® Kabelloser Akku-Staubsauger mit automatischem Entleerungssystem (BU3600 Serie).



ZUSAMMENBAU

1. **Saugrohr** auf den Hals der **Bodendüse** schieben, bis es einrastet.
2. Öffnung der **Handstaubsaugerdüse** an der Oberseite des Saugrohrs ausrichten und hineinschieben, bis sie einrastet.
3. Es muss darauf geachtet werden, dass die **Ladestation** nach oben zeigt. **Halterung** in den Schacht auf der Vorderseite der Ladestation schieben, bis sie einrastet.
4. Ladestation auf dem Boden in der Nähe einer Steckdose aufstellen. **Netzstecker** in die Steckdose stecken und das Stromkabel anschließend mit der Schnittstelle auf der Rückseite der Halterung verbinden.
5. Die Fugendüse kann in der Halterung auf der Ladestation aufbewahrt werden. Für einen ordnungsgemäßen Betrieb muss sichergestellt werden, dass alle Komponenten miteinander verbunden und die Verbindungen fest eingerastet sind.

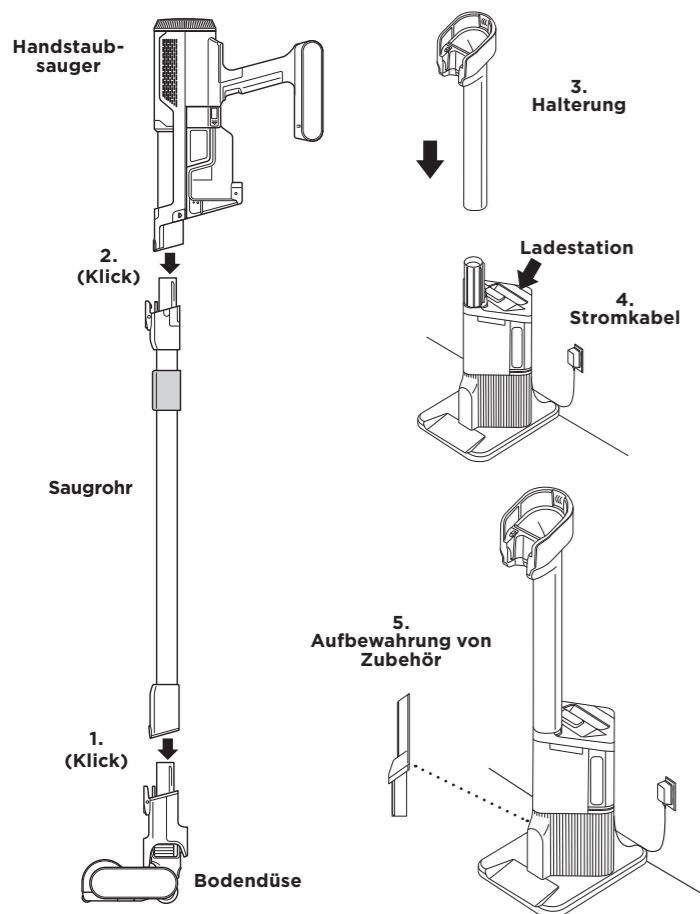

WICHTIGE WARTUNGSARBEITEN

REINIGUNG DER FILTER

Die Filter müssen regelmäßig gespült und ausgetauscht werden, um die Saugleistung des Staubsaugers zu erhalten. Zur Reinigung der Filter werden diese nur mit Wasser ausgespült. **Alle Filter müssen bis zu 48 Stunden vollständig an der Luft trocknen, bevor sie wieder eingesetzt werden, damit keine Flüssigkeit in die elektrischen Teile gelangt.** Die Motorvorfilter sind mindestens einmal im Monat und der Motornachfilter ist mindestens einmal im Jahr zu reinigen. Bei Bedarf zwischen den einzelnen Reinigungen lösen Schmutz einfach abklopfen. Bei intensivem Gebrauch kann gegebenenfalls eine häufigere Reinigung erforderlich sein. Weitere Informationen zur Pflege der Filter enthält die Bedienungsanleitung.

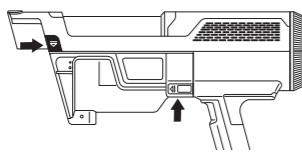

Zur Entnahme des Staubbehälters für die Filterwartung beide Einriegelungsknöpfe drücken. **Hinweis:** Der Staubbehälter muss zum Entfernen geöffnet sein.

WICHTIG: Zur Reinigung der Filter KEINE Seife verwenden. Nur Wasser verwenden. Vor dem Gebrauch muss sichergestellt werden, dass alle Filter installiert sind.

EINSTELLUNGEN

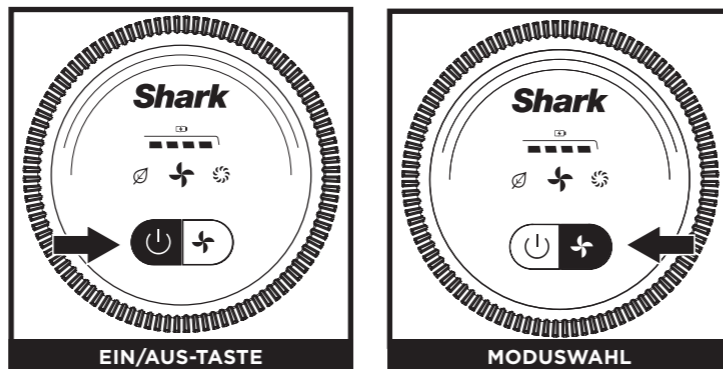

Ein-/Ausschalttaste am Griff drücken, um das Gerät einzuschalten. Um das Gerät auszuschalten, Taste erneut drücken.

Die Wahltaste wird verwendet, um zwischen den Modi ECO, AUTO (BODENERKENNUNG) und BOOST zu wechseln.

ERKLÄRUNG DER MODI

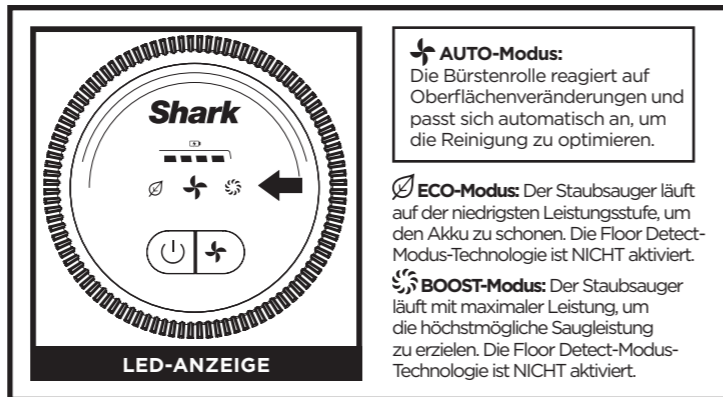

AUTO-Modus: Die Bürstenrolle reagiert auf Oberflächenveränderungen und passt sich automatisch an, um die Reinigung zu optimieren.

ECO-Modus: Der Staubsauger läuft auf der niedrigsten Leistungsstufe, um den Akku zu schonen. Die Floor Detect-Modus-Technologie ist NICHT aktiviert.

BOOST-Modus: Der Staubsauger läuft mit maximaler Leistung, um die höchstmögliche Saugleistung zu erzielen. Die Floor Detect-Modus-Technologie ist NICHT aktiviert.

LITHIUM-IONEN-AKKU

Laden Sie den Akku vor dem erstmaligen Gebrauch vollständig auf. Ein kompletter Ladevorgang dauert etwa 5 Stunden.

LAUFZEIT BEI VOLLSTÄNDIG GELADENEM AKKU

Mit einer vollständigen Aufladung hat das Gerät eine Laufzeit von bis zu 40 Minuten. Weitere Informationen finden Sie unter sharkclean.eu/support

LED-AKKUSTAND- UND LADEANZEIGE

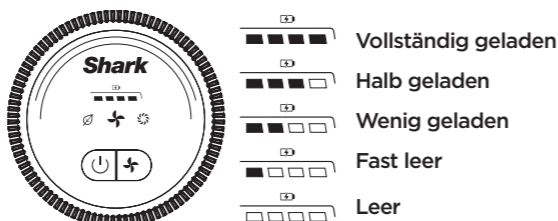

Lädt

Bei einem Ladezustand von 0-74% leuchtet die LED am Akku gelb.

Bei einem Ladezustand von 75-100% leuchtet die LED am Akku grün.

Eine weiße LED bedeutet, der Akku ist vollständig geladen.

HINWEIS: Ein kompletter Ladevorgang dauert etwa 4.5 Stunden.

RECYCLING DES LITHIUM-IONEN-AKKUS

Sollten Sie Ihren Shark® Lithium-Ionen-Akku austauschen müssen, entsorgen oder recyceln Sie ihn gemäß den örtlichen Verordnungen und Vorschriften. In einigen Regionen ist es illegal, Lithium-Ionen-Akkus im Hausmüll zu entsorgen. Bringen Sie verbrauchte Akkus zum Recycling in eine autorisierte Recyclinganlage oder ins Geschäft. Kontaktieren Sie Ihr örtliches Recyclingzentrum für weitere Informationen zur Entsorgung von verbrauchten Akkus.

HINWEIS: Die Leistung des Shark® Akkus wird wie bei allen Lithium-Ionen-Akkus im Laufe der Zeit unter die hundertprozentige Leistung eines neuen Akkus sinken.

FÜNF (5) JAHRE EINGESCHRÄNKTE GARANTIE BU3600-SERIE

Wenn Sie als Verbraucher ein Produkt in Deutschland kaufen, erhalten Sie automatisch Ihre gesetzlichen Gewährleistungsrechte hinsichtlich der Mangelfreiheit des jeweiligen Produktes. Sie können diese gesetzlichen Rechte Ihrem Einzelhändler, bei dem Sie das Produkt erworben haben, gegenüber geltend machen oder uns gegenüber, sofern Sie das Produkt direkt bei Shark® erworben haben. Die Inanspruchnahme dieser gesetzlichen Rechte ist unentgeltlich.

Allerdings haben wir bei Shark® so großes Vertrauen in die Qualität unserer Produkte, dass wir Ihnen eine zusätzliche Herstellergarantie von fünf (5) Jahren bieten (2 Jahr standardmäßig plus 3 Jahre bei erfolgter Registrierung). Diese Garantie schränkt Ihre gesetzlichen Rechte aus dem Kaufvertrag mit dem Einzelhändler, bei dem Sie das Produkt erworben haben, oder die Verpflichtungen Ihres Einzelhändlers aus dem Kaufvertrag mit ihm nicht ein. Das gilt auch gegenüber uns, wenn Sie das Produkt direkt von Shark® erworben haben.

Nachfolgend werden die Bedingungen und der Umfang unserer Herstellergarantie beschrieben, die SharkNinja Germany GmbH, Rotfeder-Ring 9, 60327 Frankfurt am Main (Deutschland) gibt.

Shark®-Garantie

Ein Haushaltsgerät bedeutet eine beträchtliche Investition. Ihr neues Gerät sollte daher so lange wie möglich funktionieren. Die Garantie spielt dabei eine wichtige Rolle und spiegelt wider, wie viel Vertrauen der Hersteller in sein Produkt und die Herstellungsqualität hat.

Wie lang ist die Garantie auf unsere Produkte?

Da wir großes Vertrauen in unser Design und die Qualitätskontrolle setzen, ist die Garantie für Ihr Produkt für eine Dauer von fünf (5) Jahren bieten (2 Jahr standardmäßig plus 3 Jahre bei erfolgter Registrierung).

Wo ist die Garantie räumlich gültig?

Bitte beachten Sie, dass die zwei-Jahres-Garantie für alle Produkte Geltung hat, die bei einem Händler (online und offline) mit Sitz in der EU gekauft wurden.

Wie mache ich die Garantie geltend?

Die Registrierung der Garantie ist keine Voraussetzung für die Geltendmachung der zwei standardmäßig gewährten zwei-Jahres-Garantie. Nach erfolgter Registrierung gewähren wir Ihnen aber drei (3) weitere Jahre Garantie. Wenden Sie sich hierzu bitte an unseren Kundendienst. Unsere Kundendienst-Helpline (0800 000 9063) ist von Montag bis Freitag von 9.00 bis 18.00 Uhr für Sie da. Der Anruf ist kostenlos, und Sie werden sofort zu einem Mitarbeiter von uns durchgestellt. Halten Sie hierzu auch bitte Ihren Kaufbeleg bereit. Bitte bewahren Sie den Kaufbeleg immer auf. Wenn ein Garantiefall eintritt, brauchen wir den Kaufbeleg, um zu prüfen, ob die Informationen, die Sie uns gegeben haben, korrekt sind. Wenn Sie keinen gültigen Kaufbeleg vorlegen können, verlieren Sie dadurch Ihren Garantieanspruch.

Sie können unserem Kundendienst auch eine E-Mail an kundendienst-de@sharkninja.com schicken. Bitte fügen Sie auch hier eine Kopie Ihres Kaufbeleges bei und schildern Sie uns Ihren Garantiefall so detailliert wie möglich.

Wenn Sie uns mit einem Garantieanspruch kontaktieren, werden wir in erster Linie entsprechende Fehlerbehebungsmaßnahmen mit Ihnen durchführen und, je nach Ergebnis, den weiteren Verlauf mit Ihnen besprechen. In den meisten Fällen werden wir Ihnen Ersatzteile schicken oder Ihr Gerät komplett ersetzen, falls der Fehler nicht mit einem Ersatzteil gelöst werden kann.

Sie erhalten auch Online-Unterstützung unter www.sharkclean.eu

Wie registriere ich meine Garantie?

Sie können Ihre Garantie innerhalb von 28 Tagen ab dem Kaufdatum online registrieren.

Um Zeit zu sparen, halten Sie bitte die folgenden Informationen zu Ihrem Gerät bereit:

- Modellnummer
- Seriennummer (falls verfügbar)
- Kaufdatum des Produkts (Kauf- oder Lieferbeleg)

Um sich zu registrieren, besuchen Sie bitte www.sharkclean.eu

Welche Vorteile habe ich von der Registrierung meiner Garantie?

Wenn Sie Ihre Garantie aber registrieren, können Sie auch unseren Newsletter mit Tipps, Ratschlägen und Gewinnspielen abonnieren. Über den Newsletter erhalten Sie aktuelle Nachrichten zu neuen Technologien und Produkten von Shark. Wenn Sie Ihre Garantie online registrieren, erhalten Sie sofort eine Bestätigung, dass Ihre Daten bei uns eingegangen sind.

Details zu unserer Datenschutzrichtlinie finden Sie unter www.sharkclean.eu

Was wird durch die Garantie abgedeckt?

Reparatur oder Ersatz Ihres Produkts (nach Wahl von uns), einschließlich aller Teile und der Arbeitszeit bei Konstruktions-, Material- und Verarbeitungsfehlern (inklusive Transport- und Versandkosten).

Was wird durch die Garantien nicht abgedeckt?

- Normaler Verschleiß.
- Versehentliche Beschädigungen, Fehler, verursacht durch fahrlässigen Gebrauch oder nachlässige Pflege, Fehlbedienung, Vernachlässigung, achtlose oder unsachgemäße Handhabung des Küchengerätes, die nicht in Übereinstimmung mit den Anweisungen in der mitgelieferten Bedienungsanleitung von Shark® zu Ihrem Gerät erfolgt.
- Gebrauch des Küchengerätes zu anderen Zwecken als dem normalen Gebrauch im Haushalt.
- Der Gebrauch von Teilen, die nicht in Übereinstimmung mit den Anweisungen in der Bedienungsanleitung montiert oder installiert wurden.
- Verwendung von Teilen und Zubehör, die keine Originalkomponenten von Shark® sind.
- Fehlerhafte Installation (außer, wenn die Installation von Shark® durchgeführt wurde).
- Wenn Reparaturen oder Änderungen, die nicht von Shark® und seinen Handelsvertretern oder Vertragshändlern, sondern von Dritten durchgeführt wurden, es sei denn, Sie können nachweisen, dass die Reparaturen oder Änderungen, die von anderen durchgeführt wurden, nicht mit dem Mangel zusammenhängen, für den Sie die erweiterte Garantie ausüben.

Was geschieht, wenn meine Garantie ausläuft?

Shark® stellt keine Geräte her, die nur für eine begrenzte Zeit funktionieren. Wir wissen es zu schätzen, wenn Kunden ihr Küchengerät auch nach Ablauf der Garantiefrist reparieren lassen möchten. Bitte kontaktieren Sie in diesem Falle unsere Kundendienst-Helpline unter der Rufnummer (Deutschland: +49 800 0009063, Österreich: +43 800 002105), und fragen Sie nach unserem Kundenprogramm für abgelaufene Garantien.

Wo kann ich Originalersatzteile und Originalzubehör von Shark® kaufen?

Ersatzteile und Zubehör von Shark® werden von denselben Ingenieuren entwickelt, die auch Ihr Shark-Küchengerät entwickelt haben. Die vollständige Palette der Ersatz- und Zubehörteile von Shark® für alle Shark-Geräte finden Sie unter www.SharkClean.eu.

ZWEI (2) JAHRE EINGESCHRÄNKTE AKKU-GARANTIE

Wenn Sie als Verbraucher ein Produkt in Deutschland kaufen, erhalten Sie automatisch Ihre gesetzlichen Gewährleistungsrechte hinsichtlich der Mangelfreiheit des jeweiligen Produktes. Sie können diese gesetzlichen Rechte Ihrem Einzelhändler, bei dem Sie das Produkt erworben haben, gegenüber geltend machen oder uns gegenüber, sofern Sie das Produkt direkt bei Shark® erworben haben. Die Inanspruchnahme dieser gesetzlichen Rechte ist unentgeltlich. Allerdings haben wir bei Shark® so großes Vertrauen in die Qualität unserer Produkte, dass wir Ihnen eine zusätzliche Herstellergarantie von zwei (2) Jahren bieten. Diese Garantie schränkt Ihre gesetzlichen Rechte aus dem Kaufvertrag mit dem Einzelhändler, bei dem Sie das Produkt erworben haben, oder die Verpflichtungen Ihres Einzelhändlers aus dem Kaufvertrag mit ihm nicht ein. Das gilt auch gegenüber uns, wenn Sie das Produkt direkt von Shark® erworben haben. Nachfolgend werden die Bedingungen und der Umfang unserer Herstellergarantie beschrieben, die SharkNinja Germany GmbH, Rotfeder-Ring-9, 60327 Frankfurt am Main (Deutschland) gibt.

Jedes Shark®-Gerät besitzt eine Garantie auf kostenlose Teile und Arbeitszeit. Unsere Kundendienst-Helpline (0800 000 9063) ist von Montag bis Freitag von 9.00 bis 17.00 Uhr für Sie da. Der Anruf ist kostenlos, und Sie werden sofort zu einem Mitarbeiter von Shark® durchgestellt. Online-Support finden Sie auch unter www.Sharkclean.eu.

WICHTIG

- Die Herstellergarantie für den Akku gilt für zwei (2) Jahre ab dem Lieferdatum.
- Bitte bewahren Sie den Kaufbeleg immer auf. Wenn ein Garantiefall eintritt, benötigen wir Ihren Kaufbeleg, um zu prüfen, ob die Informationen, die Sie uns gegeben haben, korrekt sind. Ohne gültigen Kaufbeleg kann Ihr Garantieanspruch erlöschen.

Wie lang ist die Garantiezeit für Akkus der neuen Shark-Geräte?

Da wir großes Vertrauen in unsere Konstruktion und Qualitätskontrolle setzen, beträgt die Garantie für den Akku / die Akkus Ihres neuen Shark-Staubsaugers insgesamt zwei Jahre.

Die Garantiebedingungen zur Inanspruchnahme der Garantie für den „SHARK®“ Kabellosen Staubsauger BU3600 gelten entsprechend.

Shark® Cordless Auto-Empty System BU3600 Series IMPORTANT SAFETY INSTRUCTIONS

WARNING: TO REDUCE THE RISK OF INJURY, USER MUST READ INSTRUCTION MANUAL • HOUSEHOLD USE ONLY

WARNING When using an electrical appliance, to reduce the risk of fire, electric shock, injury, or property damage, basic precautions should always be followed, including the following:

- This vacuum consists of a motorised nozzle, wand, and handheld vacuum. These components contain electrical connections, electrical wiring, and moving parts that potentially present risk to the user.
- Before each use, carefully inspect all parts for any damage. If a part is damaged, discontinue use.
- Use only identical replacement parts.
- This vacuum contains no serviceable parts.
- Use only as described in this manual. **DO NOT** use the vacuum for any purpose other than those described in this manual.
- With the exception of the filters and dust cup, **DO NOT** expose any parts of the vacuum to water or other liquids.
- DO NOT** allow the appliance to be used by children. Keep the appliance and its cord out of reach of children. Do not allow to be used as a toy. Close supervision is necessary when used near children.

GENERAL USE

- This appliance can be used by persons with reduced physical, sensory or mental capabilities or lack of experience and knowledge if they have been given supervision or instruction concerning use of the appliance in a safe way and understand the hazards involved. Cleaning and user maintenance should not be done by children.
- Always turn off the vacuum before connecting or disconnecting any current carrying hoses, motorised nozzles, chargers, batteries, or other electrical or mechanical parts.
- DO NOT** handle plug or vacuum with wet hands.
- DO NOT** use without dust cup, filters, and brush-roll in place.
- Only use Shark® branded filters and accessories. Damage caused by non-Shark® filters and accessories may not be covered by the guarantee.
- DO NOT** put any objects into nozzle or accessory openings. **DO NOT** use with any opening blocked; keep free of dust, lint, hair, and anything that may reduce airflow.
- DO NOT** use if nozzle or accessory airflow is restricted. If the air paths or the motorised floor nozzle become blocked, turn the vacuum off. Remove all obstructions before you turn on the unit again.
- Keep nozzle and all vacuum openings away from hair, face, fingers, uncovered feet, or loose clothing.
- DO NOT** use if vacuum is not working as it should, or has been dropped, damaged, left outdoors, or dropped into water.
- Use extra care when cleaning on stairs.
- DO NOT** leave the vacuum unattended while powered on.
- When powered on, keep the vacuum moving over the carpet surface at all times to avoid damaging the carpet fibres.
- If you have delicate or wool carpets, particularly loop pile, please try the vacuum on a hidden area first to ensure the spinning brush-rolls do not damage or unpick carpet fibres.
- DO NOT** use to pick up:
 - Liquids
 - Large objects
 - Hard or sharp objects (glass, nails, screws, or coins)
 - Large quantities of dust (including drywall, fireplace ash, or embers). **DO NOT** use as an attachment to power tools for dust collection.
 - Smoking or burning objects (hot coals, cigarette butts, or matches)
 - Flammable or combustible materials (lighter fluid, petrol, or kerosene)
 - Toxic materials (chlorine bleach, ammonia, or drain cleaner)
- DO NOT** use in the following areas:
 - Poorly lit areas
 - Wet or damp surfaces
 - Outdoor areas
 - Spaces that are enclosed and may contain explosive or toxic fumes or vapours (lighter fluid, petrol, kerosene, paint, paint thinners, mothproofing substances, or flammable dust)

- Turn off the vacuum before plugging in or unplugging the charger.
- Turn off the vacuum before any adjustment, cleaning, maintenance or troubleshooting.
- During cleaning or routine maintenance, **DO NOT** cut anything other than hair, fibres, or string wrapped around the brush-roll.
- Allow all filters to air-dry completely before replacing in the vacuum to prevent liquid from being drawn into electric parts.
- DO NOT** modify or attempt to repair the vacuum or the battery yourself, except as indicated in this manual. **DO NOT** use the battery or vacuum if it has been modified or damaged. Damaged or modified batteries may exhibit unpredictable behavior resulting in fire, explosion or risk of injury.
- Turn off all controls before unplugging.
- Always turn off this appliance before connecting or disconnecting motorised nozzle or hand tool.
- If the supply cord is damaged, it must be replaced by the manufacturer, its service agent or similarly qualified persons in order to avoid a hazard.

BATTERY PACK

- The battery is the power source for the vacuum. Carefully read and follow all charging instructions.
- To prevent unintentional starting, ensure the vacuum is powered off before picking up or carrying the vacuum. **DO NOT** carry the appliance with your finger on the power switch.
- For BU3600 Series, use only the XDCKBU3600EU charging dock, DK25A-263080H-V or YLS0251A-E263080 chargers. Use of incorrect charger may result in no charging and/or unsafe conditions. If the power supply cord is damaged, it must be replaced by the manufacturer or approved service agent.
- Keep the battery away from all metal objects such as paper clips, coins, keys, nails, or screws. Shorting the battery terminals increases the risk of fire or burns.
- Under abusive conditions, liquid may be ejected from the battery. Avoid contact with this liquid, as it may cause irritation or burns. If contact occurs, flush with water. If liquid contacts eyes, seek medical help.
- Battery should not be stored at temperatures below 3°C (37.4°F) or above 40°C (104°F) to maintain long-term battery life.
- DO NOT** charge battery at temperatures below 5°C (40°F) or above 40°C (104°F). Charging improperly or at temperatures outside of the specified range may damage the battery and increase the risk of fire.
- Store the appliance indoors. **DO NOT** use or store it below 3°C (37.4°F). Ensure the appliance is at room temperature before operating.
- DO NOT** expose the battery to fire or temperatures above 130°C (265°F) as it may cause explosion.
- Use appliances only with specifically designated battery packs. Use of any other battery packs may create a risk of injury and fire.
- Disconnect the battery pack from the appliance before making any adjustments, changing accessories, or storing appliance. Such preventive safety measures reduce the risk of starting the appliance accidentally.
- During charging, the battery must be placed in a well-ventilated area.
- For BU3600 series use only Shark battery pack XBTR625KSLEUN.

Please be sure to read and save the warnings on other side prior to using your unit.

QUICK START GUIDE

How to set up the BU3600 Series
Shark® Cordless Floor detect Auto-Empty System.



ENGLISH

ASSEMBLY

- Slide the **Wand** onto the neck of the **Floor Nozzle** until it clicks into place.
 - Align the **Hand Vacuum** nozzle opening with the top of the wand and slide it on until it clicks into place.
 - Make sure the **Dock** is facing upright. Slide the **Charging Post** into the slot on front of dock until it clicks.
 - Place the dock on the floor near a wall outlet. Plug the **Power Cord** into the outlet, then connect the cord to the port on the back of the charging post.
 - Store the crevice tool accessory on the mount on the dock.
- For proper operation, ensure all components are completely connected and clicked into place.

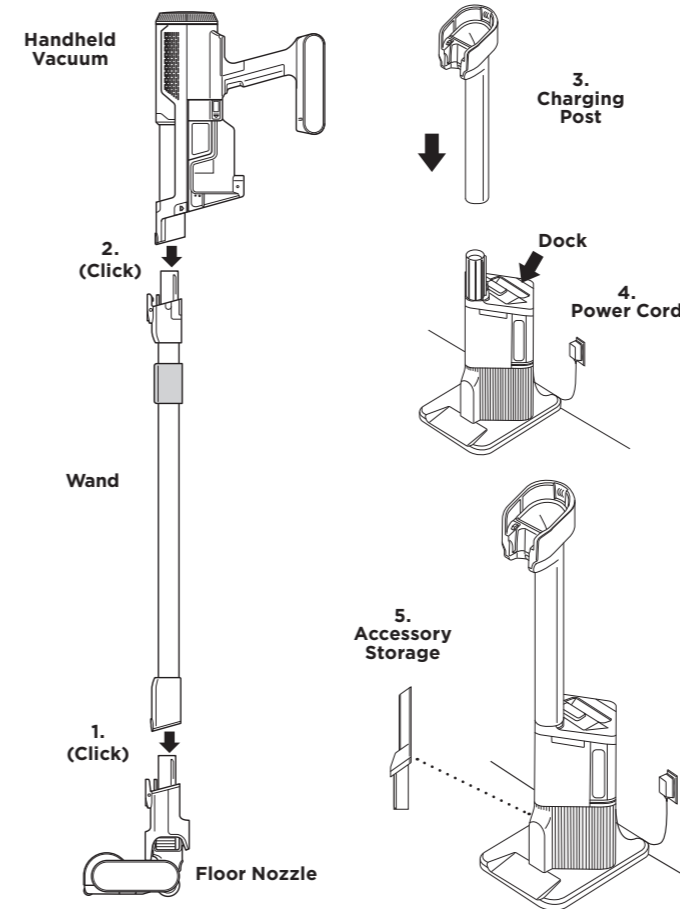

SETTINGS

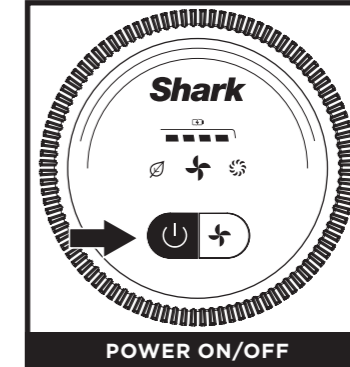

Press the **On/Off** button on the handle to turn on power. To turn off power, press the button again.

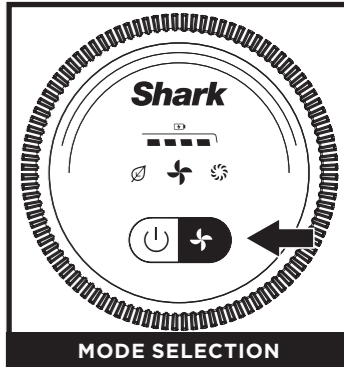

To toggle between ECO, AUTO, and BOOST modes, press the mode selection button.

MODES EXPLAINED

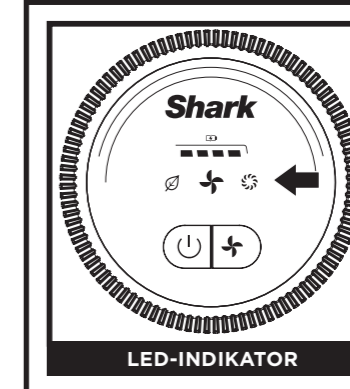

AUTO Mode: Brush-roll responds to surface changes and automatically adjusts to optimize your clean.

ECO mode: Vacuum runs on the lowest power setting to preserve battery life. Floor Detect technology is NOT activated.

BOOST mode: Vacuum runs at maximum power for the highest possible suction level. Floor Detect technology is NOT activated.

LI-ION BATTERY

Prior to first use, charge the battery completely. A full charge takes approximately 5 hours.

RUNTIMES PER FULLY CHARGED BATTERY

With a full charge, the unit will have up to a 40-minute runtime. Visit sharkclean.eu/support online for more information.

LED BATTERY POWER AND CHARGING INDICATORS

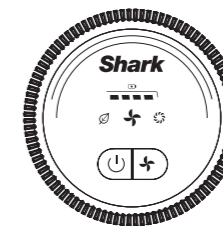

- Full Charge
- Mid Charge
- Low Charge
- Nearly Empty
- No Charge

Charging

- LED on the battery pack will pulse yellow when reaching 0-74% charge.
- LED on the battery pack will pulse green from 75% - 100% charge.
- White LED the battery pack is fully charged.

NOTE: Full charge takes approximately 4.5 hours.

RECYCLING THE LI-ION BATTERY

When the Shark Li-ion battery needs to be replaced, dispose of it or recycle it in accordance with local ordinances or regulations. In some areas, it is illegal to place spent lithium-ion batteries in the standard rubbish bin. Return spent batteries to an authorised recycling centre or to the retailer for recycling. Contact your local recycling centre for information on where to drop off the spent battery.

NOTE: The Shark® battery, like all lithium-ion batteries, will naturally decrease in capacity over time from the 100% capacity of a new battery.

ESSENTIAL MAINTENANCE

CLEANING THE FILTERS

Regularly rinse and replace the filters to maintain your vacuum's suction power. To clean filters, rinse them with water only. **Allow all filters to air-dry completely for up to 48 hours before reinstalling to prevent liquid from being drawn into electric parts.** Clean the pre-motor filters at least once a month and post-motor filter at least once a year. Tap off loose dirt between washes when needed. More frequent cleaning may sometimes be necessary with heavy use. Please refer to the Owner's Guide for more information on filter maintenance.

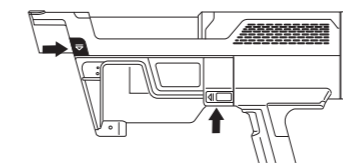

Squeeze both release buttons to remove dust cup for filter maintenance.

Note: Dust cup must be open to remove.

IMPORTANT: DO NOT use soap when cleaning the filters. Use water only. Ensure that all filters are installed before using.

READ AND SAVE THESE INSTRUCTIONS

visit sharkclean.eu or
SCAN HERE USING YOUR SMARTPHONE CAMERA



FOR FULL INSTRUCTIONS, GUARANTEES AND REPLACEMENT PARTS.

FIVE (5) YEAR LIMITED WARRANTY

When a consumer buys a product in Europe, they get the benefit of legal rights relating to the quality of the product (your “statutory rights”). You can enforce these rights against your retailer. However, at Shark® we are so confident about the quality of our products that we give the original product owner an additional manufacturer’s guarantee of up to five years (2 year standard plus 3 on registration). These terms and conditions relate to our manufacturer’s guarantee only - your statutory rights are unaffected.

The conditions below describe the prerequisites and scope of our guarantee. They do not affect your statutory rights or the obligations of your retailer and your contract with them.

The Lithium ION power pack is not covered by the 5 year guarantee (see battery guarantee below)

Shark® Guarantees

A household appliance like a vacuum cleaner constitutes a sizeable investment. Your new machine needs to work properly for as long as possible. The guarantee it comes with is an important consideration - and reflects how much confidence the manufacturer has in its product and manufacturing quality.

Every Shark® machine comes with a free parts and labour guarantee. You'll find online support at www.sharkclean.eu

How do I register my extended Shark® guarantee?

You can register your guarantee online within 28 days of purchase. To save time, you'll need the following information about your machine:

- Date you purchased the machine (receipt or delivery note)

To register online, please visit www.sharkclean.eu/register-guarantee. Products purchased directly from Shark® are automatically registered.

IMPORTANT

- Both the 2 years and the extended 3 years guarantee will only cover your product from the date of purchase.
- Please keep your receipt at all times. Should you need to use your guarantee we will need your receipt to verify the information you have supplied to us is correct. The inability to produce a valid receipt may invalidate your guarantee.

What are the benefits of registering my free Shark® guarantee?

When you register your guarantee we'll have your details to hand if we ever need to get in touch. If you further agree to receive communications from us, you can also receive tips and advice on how to get the best out of your Shark® vacuum and hear the latest news about new Shark® technology and launches.

If you register your guarantee online, you'll get instant confirmation that we've received your details.

How long are new Shark® machines guaranteed for?

Our confidence in our design and quality control means that your new Shark® vacuum cleaner is guaranteed for a total of up to five years (2 years plus 3 years on registration).

What is covered by the free Shark® guarantee?

Repair or replacement (at Shark's discretion) of your Shark® machine, including all parts and labour. A Shark® guarantee is in addition to your legal rights as a consumer.

What is not covered by the free Shark® guarantee?

1. Blockages - for details of how to unblock your vacuum cleaner, please refer to the instructions.
2. Normal wear and tear such as brush bar, fuse, belt, batteries, hose etc.
3. Accidental damage, faults caused by negligent use or care, misuse, neglect, careless operation or handling of the vacuum cleaner which is not in accordance with the Shark® instructions supplied with your machine.
4. Use of the vacuum cleaner for anything other than normal domestic household purposes.
5. Use of parts not assembled or installed in accordance with the operating instructions.
6. Use of parts and accessories which are not Shark® Genuine Components.
7. Faulty installation (except where installed by Shark®).
8. Repairs or alterations carried out by parties other than Shark® or its agents.
9. The Lithium ION power pack battery. Please see below for battery guarantee.

What happens when my guarantee runs out?

Shark® does not design products to last for a limited time. We do appreciate that there may be a desire for our customers to want to repair their vacuum cleaners after the guarantee has lapsed. In this case please contact our Freephone customer service help line.

Where can I buy genuine Shark® spares and accessories?

Shark® spares and accessories are developed by the same engineers who developed your Shark® vacuum. You'll find a full range of Shark® spares, replacement parts and accessories for all Shark® machines at www.sharkclean.eu. Please remember that damage caused by use of non-Shark® spares is not covered under your guarantee.

TWO (2) YEAR LIMITED BATTERY GUARANTEE

BU3600EU_QSG_MP_Mv4 When a consumer buys a product in Europe, they get the benefit of legal rights relating to the quality of the product (your “statutory rights”). You can enforce these rights against your retailer. However, at Shark® we are so confident about the quality of our products that we give you an additional manufacturer’s guarantee of two years for the battery. These terms and conditions relate to our manufacturer’s guarantee only - your statutory rights are unaffected.

Every Shark® machine comes with a free parts and labour guarantee. You'll find online support at www.sharkclean.eu/register-guarantee

IMPORTANT

- The manufacturer’s guarantee covers your battery for 2 years starting on the date of delivery.
- Please keep your receipt at all times. Should you need to use your guarantee we will need your receipt to verify the information you have supplied to us is correct. The inability to produce a valid receipt may invalidate your guarantee.

How long are new Shark® batteries guaranteed for?

Our confidence in our design and quality control means that your new Shark® vacuum cleaner battery is guaranteed for a total of two years.

What is covered by the free Shark® guarantee?

Repair or replacement of your Shark® machine (at Shark’s discretion to decide whether to replace or repair) including all parts and labour. A Shark® guarantee is in addition to your legal rights as a consumer.

What is not covered by the free Shark® guarantee?

1. Normal wear and tear of parts which require regular maintenance and/or replacement to ensure the proper functioning of your unit.
2. Accidental damage, faults caused by negligent use or care, misuse, neglect, careless operation or handling of the vacuum cleaner which is not in accordance with the Shark® Instructions supplied with your machine.
3. Use of the battery for anything other than normal domestic household purposes.
4. Use of parts not assembled or installed in accordance with the instructions.
5. Use of parts and accessories which are not Shark® spares.
6. Faulty installation (except where installed by Shark®).

Where can I buy genuine Shark® spares and accessories?

Shark® spares and accessories are developed by the same engineers who developed your Shark® vacuum. You'll find a full range of Shark® spares, replacement parts and accessories for all Shark® machines at www.Sharkclean.eu. Please remember that damage caused by use of non-Shark® spares is not covered under guarantee.

Aspiradora sin cable Shark® gama BU3600 con sistema de autovaciado INSTRUCCIONES DE SEGURIDAD IMPORTANTES



ADVERTENCIA: CON EL FIN DE REDUCIR EL RIESGO DE QUE SE PRODUZCAN LESIONES, EL USUARIO DEBE LEER EL MANUAL DE INSTRUCCIONES • PARA USO EXCLUSIVAMENTE DOMÉSTICO

ADVERTENCIA

Con el fin de reducir el riesgo de incendios, descargas eléctricas, lesiones o daños materiales, al usar aparatos eléctricos es conveniente tomar en todo momento precauciones básicas como las siguientes:

- 1** Esta aspiradora consta de un cabezal motorizado, un tubo y una aspiradora de mano. Estos componentes contienen conexiones eléctricas, cableado eléctrico y piezas móviles que representan un posible riesgo para el usuario.
- 2** Antes de usar el producto, inspecciona minuciosamente todas las piezas por si presentasen daños. Si alguna pieza está dañada, no sigas utilizando el producto.
- 3** Utiliza exclusivamente recambios idénticos.
- 4** Esta aspiradora no incluye piezas reparables.
- 5** Utiliza el producto exclusivamente tal y como se indica en este manual. **NO** utilices la aspiradora con un propósito diferente al descrito en este manual.
- 6** A excepción de los filtros y el depósito de polvo, **NO** pongas en contacto con agua u otros líquidos ninguna otra pieza de la aspiradora.
- 7** **NO** permitas que los niños utilicen el producto. Mantén el producto y su cable fuera del alcance de los niños. No permitas que se utilice como juguete. Extrema la precaución cuando utilices el producto cerca de niños.

USO GENERAL

- 8** Este producto pueden utilizarlo personas con facultades físicas, sensoriales o intelectuales disminuidas, o que carezcan de la experiencia y los conocimientos debidos, siempre que sea bajo supervisión y si han recibido instrucciones para utilizar el producto de manera segura, además de entender los riesgos posibles. Los niños no deben realizar la limpieza y el mantenimiento.
- 9** Apaga siempre la aspiradora antes de conectar o desconectar cualquier tubo flexible con corriente, cabezal motorizado, cargador, batería u otras piezas eléctricas o mecánicas.
- 10** **NO** manipules el enchufe ni la aspiradora con las manos mojadas.
- 11** **NO** utilices el producto sin haber colocado antes en su sitio el depósito de polvo, los filtros y el cepillo giratorio.
- 12** Utiliza exclusivamente filtros y accesorios de la marca Shark®. Los daños causados por filtros y accesorios de otra marca que no sea Shark® pueden no estar cubiertos por la garantía.
- 13** **NO** introduzcas ningún objeto en las aberturas del cabezal o de los accesorios. **NO** utilices el producto si hay alguna abertura obstruida; mantén las aberturas libres de polvo, pelusa, cabellos y todo lo que pueda reducir el flujo de aire.
- 14** **NO** utilices el producto si el flujo de aire en el cabezal o el accesorio es limitado. Si se obstruyen los conductos de aire o el cabezal motorizado, apaga la aspiradora. Retira cualquier obstrucción existente antes de volver a utilizar la aspiradora.
- 15** Mantén el cabezal y todas las aberturas de la aspiradora alejados del cabello, la cara, los dedos, los pies descalzos y la ropa suelta.
- 16** **NO** utilices la aspiradora si no funciona correctamente o bien si se ha caído, ha sufrido daños, se ha dejado a la intemperie o se ha sumergido en agua.
- 17** Ten mucho cuidado al limpiar en escaleras.
- 18** **NO** dejes la aspiradora sin vigilar mientras esté encendida.
- 19** Cuando esté encendida, mueve constantemente la aspiradora sobre la alfombra para evitar dañar las fibras textiles.
- 20** Si tienes alfombras delicadas o de lana, especialmente de rizo, prueba primero a aspirar un área que no se vea para asegurarte de que los cepillos giratorios no dañan las fibras de la alfombra ni se enganchan en ellas.
- 21** **NO** utilices el producto para recoger lo siguiente:
 - a)** Líquidos
 - b)** Objetos de gran tamaño
 - c)** Objetos duros o afilados (cristales, clavos, tornillos o monedas)
 - d)** Grandes cantidades de polvo (incluidos yeso, cenizas o ascuas). **NO** la utilices como accesorio de herramientas eléctricas para recoger polvo.
 - e)** Objetos en combustión o que despidan humo (ascuas, colillas o cerillas)
 - f)** Materiales inflamables o combustibles (líquido combustible, gasolina o queroseno)
 - g)** Materiales tóxicos (lejía, amoníaco o limpiatuberías)

- 22** **NO** la utilices en este tipo de lugares:
 - a)** Zonas mal iluminadas
 - b)** Superficies húmedas o mojadas
 - c)** Lugares al aire libre
 - d)** Espacios cerrados y en los que pueda haber humo o vapores explosivos o tóxicos (líquido combustible, gasolina, queroseno, pintura, disolventes, antipolillas o polvo inflamable)
- 23** Apaga la aspiradora antes de enchufar o desenchufar el cargador.
- 24** Apaga la aspiradora antes de realizar cualquier tarea de ajuste, limpieza, mantenimiento o de solucionar cualquier problema.
- 25** Al realizar tareas rutinarias de limpieza o mantenimiento, corta **SOLO** el cabello, las fibras o las hebras que se hayan podido enredar en el cepillo giratorio.
- 26** Deja que todos los filtros se sequen completamente al aire antes de volver a colocarlos en la aspiradora para impedir que entre líquido en las piezas eléctricas.
- 27** **NO** alteres ni intentes reparar la aspiradora ni la batería tú mismo, y ciñete exclusivamente a las indicaciones de este manual. **NO** utilices la batería ni la aspiradora si se ha alterado o dañado. Las baterías dañadas o alteradas suponen un comportamiento imprevisible que podría derivar en fuego, explosiones o riesgo de lesiones.
- 28** Apaga la aspiradora antes de desenchufarla.
- 29** Apaga siempre este producto antes de conectar o desconectar el cabezal motorizado o el accesorio de mano.
- 30** Si el cable de alimentación sufre daños, para evitar peligros haz que lo reemplace el fabricante, un técnico autorizado o personal igualmente cualificado.

BATERÍA

- 31** Esta aspiradora recibe alimentación por medio de la batería. Lee y sigue cuidadosamente todas las instrucciones de carga.
- 32** Para evitar que la aspiradora se ponga en marcha accidentalmente, asegúrate de que esté apagada antes de cogerla o transportarla. **NO** transportes el producto con el dedo sobre el interruptor.
- 33** Para la gama BU3600, usa solo una base de carga XDCKBU3600EU o los cargadores DK25A-263080H-V o YLS0251A-E263080. El uso de un cargador incorrecto puede hacer que el producto no se cargue o que funcione de forma insegura. Si el cable de alimentación sufre daños, deberá ser reemplazado por el fabricante o un técnico autorizado..
- 34** Mantén la batería alejada de objetos metálicos como clips, monedas, llaves, clavos o tornillos. Si se cortocircuitan los terminales de la batería, aumentará el riesgo de provocar un incendio o quemaduras.
- 35** Si la batería se usa de forma inadecuada, puede expulsar líquido. Evita el contacto con el líquido, ya que puede provocar irritaciones o quemaduras. Si se produce el contacto, enjuágate con agua. Si el líquido entra en contacto con los ojos, pide ayuda médica.
- 36** La batería no se debe almacenar a temperaturas inferiores a 3 °C (37,4 °F) ni por encima de 40 °C (104 °F) para mantener su vida útil.
- 37** **NO** cargues la batería a temperaturas inferiores a 5 °C (40 °F) ni superiores a 40 °C (104 °F). Si se carga de forma inadecuada o a temperaturas que no estén comprendidas dentro del rango especificado, la batería podría dañarse y aumentar el riesgo de incendio.
- 38** Guarda el producto en interiores. **NO** lo utilices ni almacenes a temperaturas inferiores a 3 °C (37,4 °F). Asegúrate de que el producto se encuentra a temperatura ambiente antes de ponerlo en funcionamiento.
- 39** **NO** expongas la batería al fuego ni a temperaturas superiores a 130 °C (265 °F), ya que podría explotar.
- 40** Usa el producto únicamente con la batería específicamente diseñada para él. El uso de otra batería puede provocar riesgo de lesiones e incendio.
- 41** Desconecta la batería antes de llevar a cabo cualquier ajuste, cambiar un accesorio o guardar el producto. Estas medidas de seguridad preventivas reducen el riesgo de que el producto se ponga en marcha por accidente.
- 42** Durante la carga, la batería debe colocarse en un lugar bien ventilado.
- 43** Para la gama BU3600, utiliza solo la batería Shark® XBTR625KSLEUN.

LEE Y GUARDA ESTAS INSTRUCCIONES

Visita www.sharkclean.eu o
ESCANEA AQUÍ CON LA CÁMARA DE TU TELÉFONO



PARA OBTENER TODA LA INFORMACIÓN SOBRE INSTRUCCIONES, GARANTÍA Y RECAMBIOS.

Asegúrate de leer y guardar las advertencias del anverso antes de usar la unidad.

GUÍA DE INICIO RÁPIDO

Cómo configurar la aspiradora sin cable
Shark® gama BU3600 con sistema de autovaciado.



MONTAJE

1. Introduce el **tubo** en el cuello del **cabezal** hasta que se enganche con un clic.
2. Alinea la abertura del cabezal de la **aspiradora de mano** con la parte superior del tubo e introdúcela por él hasta que encaje con un clic.
3. Asegúrate de que la **base de carga** esté orientada hacia arriba. Introduce el **tubo de carga** en la ranura situada en la parte superior de la base de carga hasta que se fije con un clic.
4. Coloca la base de carga en el suelo cerca de una toma de corriente de pared. Enchufa el **cable de alimentación** en la toma de corriente y conecta a continuación el cable en el terminal situado detrás del tubo de carga.
5. Guarda los accesorios, como es el caso de la boquilla estrecha, en el anclaje situado en la base de carga.

Para que el producto funcione correctamente, asegúrate de que todas las piezas estén bien conectadas y encajadas en su lugar.

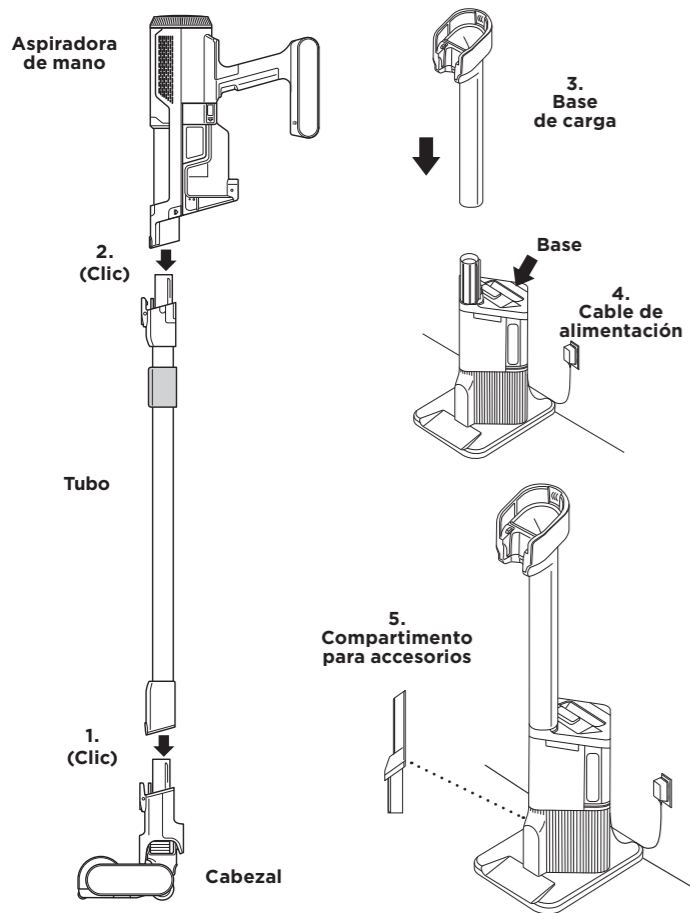

MANTENIMIENTO BÁSICO

LIMPIEZA DE LOS FILTROS

Limpia y cambia los filtros periódicamente para conservar la potencia de succión de la aspiradora. Para limpiar los filtros, enjuágalos únicamente con agua. Deja que todos los filtros se sequen completamente al aire durante hasta 48 horas antes de volver a instalarlos para evitar que entre líquido en los componentes eléctricos.

Limpia los filtros situados delante del motor al menos una vez al mes y el filtro posterior al motor al menos una vez al año. Da golpecitos para sacar la suciedad de los filtros entre lavados, según sea necesario. Un uso intensivo puede requerir una limpieza más frecuente. Consulta el manual de usuario para obtener más información sobre el mantenimiento de los filtros.

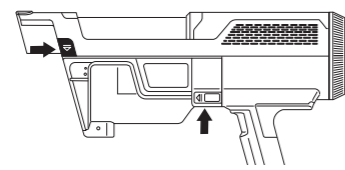

Presiona los dos botones de desenganche para retirar el depósito de polvo y realizar el mantenimiento de los filtros.

Nota: Para retirar los filtros, el depósito de polvo debe estar abierto.

IMPORTANTE: NO utilices jabón para limpiar los filtros. Usa únicamente agua. Asegúrate de que todos los filtros estén instalados antes de usar el producto.

AJUSTES

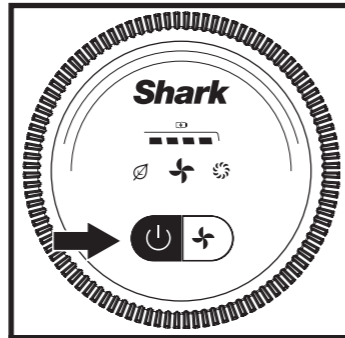

POWER (ENCENDIDO/APAGADO)

Pulsa el botón de **encendido/apagado** del mango para encender la aspiradora. Para apagarla, vuelve a pulsar ese botón.

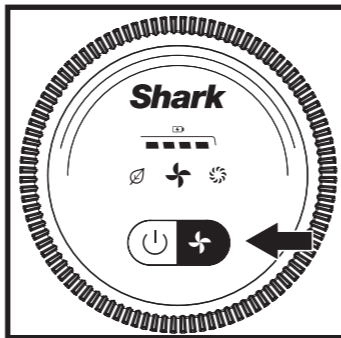

SELECCIÓN DE MODOS

Para alternar entre los modos ECO, AUTO y BOOST, pulsa el botón de selección de modos.

EXPLICACIÓN DE LOS MODOS

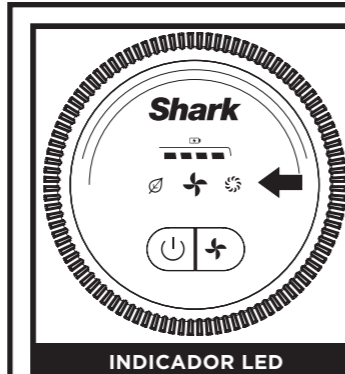

INDICADOR LED

Modo AUTO: el cepillo giratorio responde a los cambios de superficie y se ajusta automáticamente para optimizar la limpieza.

Modo ECO: la aspiradora funciona con la potencia más baja para ahorrar batería. La tecnología de modo Floor Detect NO está activada.

Modo BOOST: la aspiradora funciona a la máxima potencia para obtener el mayor nivel de succión posible. La tecnología de modo Floor Detect NO está activada.

BATERÍA DE IONES DE LITIO

Antes de usar la aspiradora por primera vez, carga la batería por completo. Tarda aproximadamente cinco horas en cargarse por completo.

AUTONOMÍA CON LA BATERÍA COMPLETAMENTE CARGADA

Con una carga completa, la unidad tendrá una autonomía de hasta 40 minutos. Visita sharkclean.eu/support para más información en línea.

INDICADORES LED DE FUNCIONAMIENTO Y CARGA DE LA BATERÍA

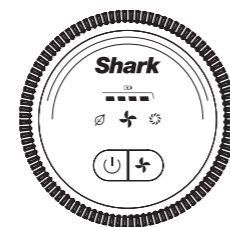

- Carga completa
- Media carga
- Carga baja
- Casi descargada
- Sin carga

Carga

El LED de la batería parpadeará en amarillo cuando alcance entre el 0% y el 74% de carga.

El LED de la batería parpadeará en verde entre el 75% y el 100% de carga.

El LED en blanco indica que la batería está completamente cargada.

NOTA: Tarda aproximadamente 4.5 horas en cargarse por completo

RECICLAJE DE LA BATERÍA DE IONES DE LITIO

Cuando sea necesario sustituir la batería de iones de litio Shark, elimínala o recíclala de conformidad con la normativa y las ordenanzas locales. En algunas zonas, es ilegal tirar las baterías de iones de litio gastadas a un contenedor de basura normal. Devuelve las baterías gastadas a un centro de reciclaje autorizado o bien a un minorista para que este se encargue de su reciclaje. Ponte en contacto con el centro de reciclaje más cercano para solicitar información sobre dónde depositar la batería gastada.

NOTA: La capacidad de las baterías Shark®, como todas las baterías de iones de litio, suele disminuir con el paso del tiempo con respecto a la capacidad de una batería nueva.

Shark NINJA

GARANTÍA LIMITADA DE HASTA CINCO (5) AÑOS

Cuando una persona adquiere un producto en Europa, está amparada por derechos legales en lo que respecta a la calidad de dicho producto. Usted puede hacer valer esos derechos ante su proveedor. No obstante, en Shark confiamos tanto en la calidad de nuestros productos que le ofrecemos una garantía adicional del fabricante de hasta cinco años (2 años como garantía estándar y otros 3 años más al registrarse). Estos términos y condiciones se aplican solamente a la garantía del fabricante; sus derechos legales no se verán afectados.

A continuación, se detallan los requisitos previos y el alcance de nuestra garantía. Dichas condiciones no afectan a sus derechos legales, a las obligaciones de su proveedor ni a los acuerdos que usted haya estipulado con él.

La unidad de alimentación de iones de litio no está cubierta por la garantía de cinco años (consultar abajo la garantía de la batería).

Las condiciones y el alcance de nuestra garantía del fabricante, proporcionada por SharkNinja Germany GmbH, Rotfeder-Ring 9, 60327 Frankfurt am Main (Alemania), se describen a continuación.

Garantías de Shark®

Un aparato electrodoméstico como una aspiradora es una inversión considerable. El nuevo aparato debe funcionar correctamente el mayor tiempo posible. La garantía que lo acompaña es un compromiso importante y refleja el grado de confianza y refleja el grado de confianza en la calidad de sus productos.

Todos los aparatos Shark están respaldados por una garantía gratuita contra defectos de materiales o mano de obra. Puede obtener ayuda en línea en www.Sharkclean.eu.

¿Cómo debo registrar mi garantía ampliada Shark®?

Puede registrar su garantía en línea en un plazo de 28 días a partir de la fecha de compra. Para ahorrar tiempo, le informamos de que necesitará los siguientes datos de su máquina:

- Fecha de compra (factura, recibo o albarán)

Para registrarse en línea, visite www.Sharkclean.eu/register-guarantee. Los productos adquiridos directamente a Shark se registran automáticamente.

IMPORTANTE

Tanto la garantía de 2 años como la prórroga de 3 años (previo registro) son válidas a partir de la fecha de compra.

Conservar su recibo de compra. Si decide ampliar la garantía, necesitaremos el documento para comprobar que la información que nos ha suministrado es correcta. En caso de no disponer del documento de compra, la garantía podría quedar anulada.

Cuáles son los beneficios de registrar mi garantía gratuita Shark®?

Al registrarse, nos permite disponer de sus datos por si necesitamos contactar con usted. Si acepta que le enviemos comunicaciones, también puede recibir consejos para optimizar el uso de su aspiradora Shark e información sobre nuevos lanzamientos y tecnologías Shark.

Si registra su garantía en línea, recibirá inmediatamente la confirmación de que hemos recibido sus datos.

¿Cuánto duran las garantías de las máquinas nuevas Shark®?

La confianza en nuestro diseño y en nuestro control de calidad nos permite ofrecer una garantía para su nueva aspiradora Shark de hasta cinco años (2 años como garantía estándar y otros 3 años más al registrarse).

¿Qué cubre la garantía gratuita Shark®?

Reparación o sustitución de su máquina Shark (a discreción del fabricante), incluyendo todas las piezas y la mano de obra. La garantía Shark es adicional a sus derechos legales como consumidor.

¿Qué aspectos no cubre la garantía gratuita Shark®?

1. Obstrucciones: Consulte en el manual de uso cómo desatascar la aspiradora.
2. Desgaste y deterioro normales de los componentes (eje del cepillo, fusibles, correas, tubo, etc.).
3. Daño accidental y fallos debidos a uso o mantenimiento incorrecto, descuido, maniobras imprudentes o manipulación de la aspiradora que no respete lo indicado en el manual de uso Shark suministrado con la máquina.
4. Uso de la aspiradora para fines distintos de la limpieza normal del hogar.
5. Montaje de componentes o accesorios en contradicción con las instrucciones.
6. Fallos debido al uso de piezas y accesorios que no sean componentes Shark originales.
7. Instalación incorrecta (salvo que la haya efectuado Shark).
8. Reparaciones o modificaciones realizadas por personas ajenas a Shark o al servicio de asistencia autorizado.
9. La unidad de alimentación de iones de litio. Consulte la página siguiente para obtener más información sobre la garantía de la batería.

¿Qué sucede cuando vence la garantía?

Shark no diseña sus productos para que duren solo un tiempo limitado. Somos conscientes de que es posible que los clientes deseen reparar sus aspiradoras una vez que haya vencido la garantía. Puede obtener ayuda en línea en www.Sharkclean.eu.

¿Dónde puedo adquirir recambios y accesorios originales Shark®?

Los recambios y accesorios Shark están diseñados por los mismos ingenieros que desarrollan las aspiradoras Shark. Puede ver el catálogo de recambios, piezas de repuesto y accesorios originales para todos los aparatos de Shark en www.Sharkclean.eu.

Recuerde que la garantía no cubre los daños causados por el uso de recambios que no sean de Shark.

Teléfono gratuito de Atención al cliente: +34 900 839 453

GARANTÍA LIMITADA DE DOS (2) AÑOS DE LA BATERÍA

Cuando una persona adquiere un producto en Europa, está amparada por derechos legales en lo que respecta a la calidad de dicho producto. Usted puede hacer valer esos derechos ante su proveedor. No obstante, Shark® confía tanto en la calidad de sus productos que le ofrece una garantía adicional del fabricante de dos años para las baterías. Estos términos y condiciones se aplican solamente a la garantía del fabricante; sus derechos legales no se verán afectados.

Las condiciones y el alcance de nuestra garantía del fabricante, proporcionada por SharkNinja Germany GmbH, Rotfeder-Ring 9, 60327 Frankfurt am Main (Alemania), se describen a continuación.

Todas las baterías Shark® están respaldadas por una garantía gratuita que cubre defectos de materiales y mano de obra. Puede obtener ayuda en línea en www.Sharkclean.eu.

IMPORTANTE

La garantía del fabricante cubre la batería durante dos años, a partir de la fecha de compra.

Conservar su recibo de compra. Si necesita hacer uso de la garantía, necesitaremos el recibo para comprobar que la información que nos ha suministrado es correcta. En caso de no disponer del documento de compra, la garantía podría quedar anulada.

¿Durante cuánto tiempo cubre la garantía a las baterías Shark nuevas?

La confianza en nuestro diseño y en nuestro control de calidad nos permite garantizar la batería de su nueva aspiradora Shark® durante un total de dos años.

¿Qué cubre la garantía gratuita Shark®?

La reparación o sustitución de su batería Shark® (queda a discreción del fabricante si se debe sustituir o reparar), incluidas todas las piezas y la mano de obra. La garantía Shark® es adicional a sus derechos legales como consumidor.

¿Qué aspectos no cubre la garantía gratuita Shark®?

1. Desgaste normal de las piezas que requieren un mantenimiento o una sustitución regulares para asegurar el funcionamiento adecuado de la unidad.
2. Daños accidentales y fallos debidos a uso o mantenimiento incorrecto, descuido, maniobras imprudentes o manipulación de la batería que no respete lo indicado en las instrucciones de Shark® suministradas con el aparato.
3. Uso de la batería para cualquier propósito distinto al de alimentar la aspiradora Shark® con la que se entrega.
4. Montaje de componentes o accesorios en contradicción con las instrucciones.
5. Uso de piezas o accesorios que no sean originales de Shark®.
6. Instalación incorrecta (salvo que la haya efectuado Shark®).

¿Dónde puedo adquirir baterías Shark® originales?

Las baterías Shark® están diseñadas por los mismos ingenieros que desarrollan las aspiradoras Shark®. Encontrará una gama completa de baterías de repuesto para todos los aparatos Shark® en www.Sharkclean.eu. Recuerde que la garantía no cubre los daños causados por el uso de baterías que no sean originales Shark®. No obstante, sus derechos legales no se verán afectados.

CONSIGNES DE SÉCURITÉ IMPORTANTES

 **AVERTISSEMENT : POUR RÉDUIRE LE RISQUE DE BLESSURE, L'UTILISATEUR DOIT LIRE LA NOTICE D'UTILISATION • RÉSERVÉ À UN USAGE DOMESTIQUE UNIQUEMENT**

AVERTISSEMENT

Lors de l'utilisation d'un appareil électrique, pour réduire le risque d'incendie, de choc électrique, de blessure ou de dommages matériels, des précautions de base doivent toujours être prises, notamment les suivantes :

- Cet aspirateur comporte une tête d'aspiration motorisée, un manche et un aspirateur à main. Ces composants contiennent des branchements électriques, un câblage électrique et des pièces mobiles pouvant exposer l'utilisateur à des risques.
- Avant toute utilisation, bien vérifier qu'aucune pièce n'est endommagée. Si une pièce est endommagée, cesser d'utiliser l'appareil.
- Utiliser uniquement des pièces de rechange identiques aux pièces originales.
- Cet aspirateur ne comporte aucune pièce réparable.
- Utiliser l'appareil exclusivement comme décrit dans la présente notice d'utilisation. Veillez à **NE PAS** utiliser l'aspirateur à des fins autres que celles décrites dans cette notice.
- À l'exception des filtres et du bac à poussière, **NE PAS** exposer les pièces de l'aspirateur à de l'eau ou à d'autres liquides.
- NE PAS** laisser l'appareil entre les mains des enfants. Gardez l'appareil et son câble d'alimentation hors de portée des enfants. Cet appareil ne doit pas être utilisé comme un jouet. Redoubler de vigilance en cas d'utilisation de l'appareil à proximité d'enfants.

UTILISATION

- Cet appareil peut être utilisé par des personnes dont les capacités mentales, sensorielles ou physiques sont réduites, ou présentant un manque d'expérience et de connaissances, à condition qu'elles soient surveillées ou aient reçu des consignes sur la manière d'utiliser l'appareil en toute sécurité, et qu'elles comprennent les risques liés à son utilisation. Le nettoyage et l'entretien par l'utilisateur ne doivent pas être effectués par des enfants.
- Éteignez toujours l'aspirateur avant d'installer ou de retirer tout câble d'alimentation électrique, tête d'aspiration motorisée, chargeur, batterie, ou autre pièce électrique ou mécanique.
- NE PAS** manipuler la prise ou l'aspirateur avec les mains mouillées.
- NE PAS** utiliser l'appareil sans le réservoir à poussière, les filtres et la brosse rotative.
- Utiliser uniquement des filtres et accessoires de la marque Shark®. Tout dommage provoqué par l'utilisation d'autres filtres et accessoires que ceux d'origine Shark® n'est pas couvert par la garantie.
- NE PAS** introduire d'objets dans la tête d'aspiration ni dans les ouvertures des accessoires. Veillez à **NE PAS** utiliser l'appareil si une ouverture est bouchée ; enlevez la poussière, les peluches, les cheveux et tout ce qui peut gêner le passage de l'air.
- NE PAS** utiliser l'appareil si l'air ne circule pas correctement dans la brosse ou les accessoires. Si les passages de l'air ou la tête d'aspiration motorisée sont obstrués, éteindre l'aspirateur. Éliminer toute obstruction avant de rallumer l'appareil.
- Ne pas approcher la brosse et toutes les ouvertures de l'aspirateur des cheveux, du visage, des doigts, des pieds nus ou de vêtements amples.
- NE PAS** utiliser l'aspirateur s'il ne fonctionne pas correctement, s'il est tombé par terre ou dans l'eau, s'il a été endommagé ou laissé à l'extérieur.
- Redoubler de vigilance lorsque l'appareil est utilisé dans les escaliers.
- NE PAS** laisser l'aspirateur sans surveillance lorsqu'il est allumé.
- Lorsqu'il est allumé, déplacer constamment l'aspirateur sur la surface du tapis pour éviter d'endommager les fibres.
- Si vous avez des tapis fragiles ou en laine, notamment en laine bouclée, essayez l'aspirateur sur une zone cachée en premier pour vous assurer que les brosses rotatives n'endommagent ni ne défassent les fibres du tapis.
- NE PAS** utiliser pour aspirer :
 - des liquides ;
 - de gros objets ;
 - des objets durs ou pointus (verre, pointes, vis ou pièces de monnaie) ;
 - de grosses quantités de poussière (notamment la poussière de plâtre, les cendres ou les braises). **NE PAS** utiliser comme accessoire pour alimenter des outils destinés au ramassage de la poussière.
 - des objets fumants ou en cours de combustion (cendres chaudes, mégots de cigarettes ou allumettes) ;
 - des produits inflammables ou combustibles (essence à briquet, carburant ou kérosène) ;
 - des solutions toxiques (eau de javel, ammoniac ou nettoyant pour canalisations).

- NE PAS** utiliser dans les zones suivantes :
 - zones peu éclairées ;
 - surfaces humides ou mouillées ;
 - zones extérieures ;
 - espaces fermés pouvant contenir des vapeurs ou fumées explosives ou toxiques (essence à briquet, carburant, kérosène, peinture, diluants à peinture, produits antimites ou poussières inflammables).
- Éteindre l'aspirateur avant de le brancher ou de le débrancher.
- Éteindre l'aspirateur avant tout réglage, nettoyage, entretien ou dépannage.
- Lors du nettoyage ou de l'entretien de routine, **NE PAS** couper autre chose que les cheveux, fibres ou fils enroulés autour de la brosse rotative.
- Laisser tous les filtres sécher complètement à l'air libre avant de les remettre dans l'aspirateur afin d'éviter que le liquide ne soit aspiré dans les pièces électriques.
- NE PAS** modifier ou tenter de réparer l'aspirateur ou la batterie par vous-même, sauf comme indiqué dans cette notice. Veillez à **NE PAS** utiliser la batterie ou l'aspirateur si l'un ou l'autre a été modifié ou endommagé. Des batteries endommagées ou modifiées peuvent présenter des comportements imprévisibles entraînant des incendies, des explosions ou des risques de blessures.
- Éteindre toutes les commandes avant de débrancher l'appareil.
- Toujours mettre l'appareil hors tension avant de connecter ou de déconnecter la tête d'aspiration motorisée ou l'outil manuel.
- Si le cordon d'alimentation est détérioré, le remplacer par le fabricant, son personnel de maintenance ou des personnes de qualifications similaires, pour éviter tout danger.

BATTERIE

- La batterie est la source d'alimentation de l'aspirateur. Lire et suivre attentivement les consignes relatives à la recharge.
- Afin d'éviter tout démarrage involontaire, veiller à toujours éteindre l'aspirateur avant de le soulever ou de le porter. Veillez à **NE PAS** porter l'appareil en posant votre doigt sur l'interrupteur d'alimentation.
- Pour la gamme BU3600, utiliser uniquement la station de charge XDCCKBU3600EU, le DK25A-263080H-V ou les chargeurs YLS0251A-E263080. L'utilisation d'un chargeur inadéquat peut entraîner une incapacité à charger et/ou des conditions dangereuses. Si le câble d'alimentation électrique est endommagé, il doit être remplacé par le fabricant ou un représentant officiel.
- Tenir la batterie à l'écart des objets métalliques tels que les trombones, les pièces de monnaie, les clés, les clous ou les vis. Court-circuiter les bornes de la batterie augmente le risque d'incendie ou de brûlures.
- Dans des conditions inappropriées, du liquide peut être éjecté de la batterie. Éviter tout contact avec ce liquide, car il peut provoquer des irritations ou des brûlures. En cas de contact, rincer abondamment à l'eau. En cas de contact du liquide avec les yeux, consulter un médecin.
- Éviter de stocker la batterie à une température inférieure à 3 °C (37,4 °F) ou supérieure à 40 °C (104 °F) afin de préserver sa durée de vie.
- NE PAS** mettre la batterie en charge à une température inférieure à 5 °C (40 °F) ou supérieure à 40 °C (104 °F). Une charge incorrecte ou à une température hors de la plage de températures indiquée risque d'endommager la batterie et d'augmenter le risque d'incendie.
- Stocker l'appareil à l'intérieur. **NE PAS** l'utiliser ou le stocker dans un endroit où la température est inférieure à 3 °C (37,4 °F). S'assurer que l'appareil est à température ambiante avant toute utilisation.
- NE PAS** exposer la batterie au feu ou à une température supérieure à 130 °C (265 °F) car elle risquerait d'exploser.
- Utiliser l'appareil uniquement avec les batteries qui lui sont spécifiquement destinées. L'utilisation d'autres types de batteries peut générer un risque de blessure et d'incendie.
- Retirer la batterie de l'appareil avant tout réglage, rangement ou changement d'accessoire. Ces mesures de sécurité préventives réduisent le risque de démarrage accidentel de l'appareil.
- Durant le chargement, la batterie doit être placée dans un espace bien aéré.
- Pour la gamme BU3600, utilisez uniquement la batterie Shark® XBTR625KSLEUN.

GUIDE DE DÉMARRAGE RAPIDE



Comment installer l'aspirateur sans fil Shark® Gamme BU3600 avec système de vidage automatique.

ASSEMBLAGE

- Emboîter le **manche** sur le col de la **tête d'aspiration** jusqu'à entendre un déclic.
- Alignez l'ouverture de la tête d'aspiration de l'**aspirateur à main** avec le haut du manche et faites-la coulisser jusqu'à entendre un clic.
- Vérifiez que la **station de charge** est à la verticale. Faites coulisser le **poteau de charge** dans la fente située à l'arrière de la station de charge jusqu'à entendre un clic.
- Placez la station de charge sur le sol près d'une prise de courant. Branchez le **cordon d'alimentation** sur la prise, puis reliez le cordon au port situé à l'arrière du poteau de charge.
- Rangez le suceur plat sur le support de la station de charge. Afin de garantir un fonctionnement optimal, veiller à ce que l'ensemble des pièces soient parfaitement positionnées et emboîtées.

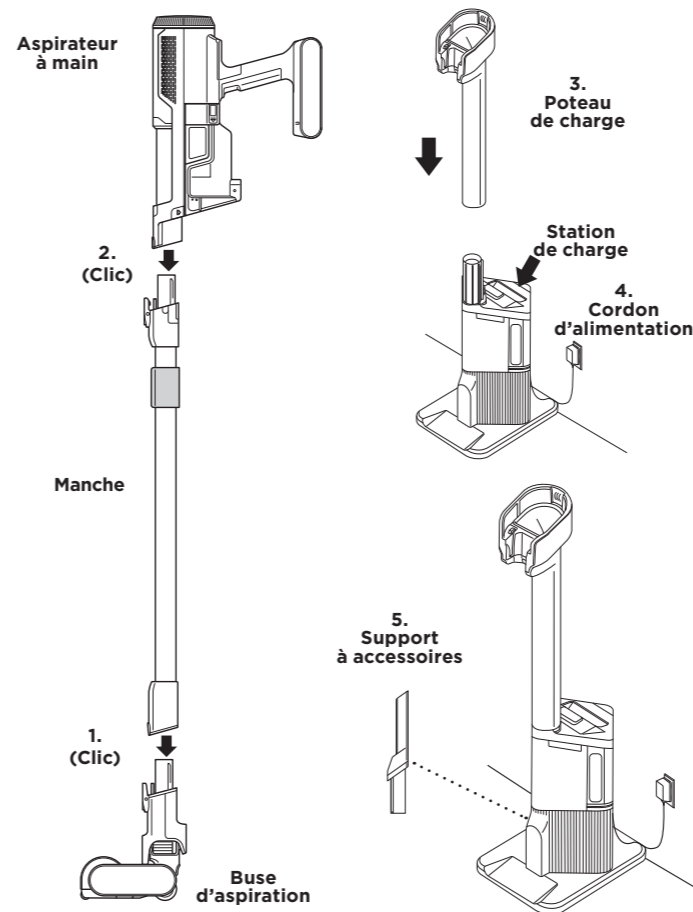

RÉGLAGES

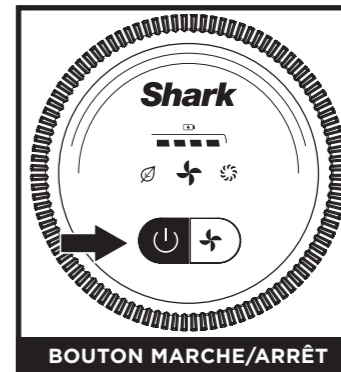

BOUTON MARCHÉ/ARRÊT

Pour mettre l'aspirateur sous tension, appuyez sur le bouton **Marche/Arrêt** sur la poignée. Appuyer à nouveau sur ce bouton pour éteindre l'appareil.

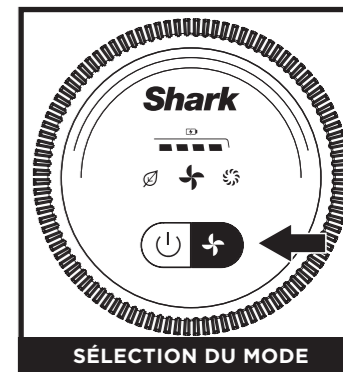

SÉLECTION DU MODE

Pour basculer entre les modes ECO, AUTO et BOOST, appuyer sur le bouton de sélection du mode.

EXPLICATION DES MODES

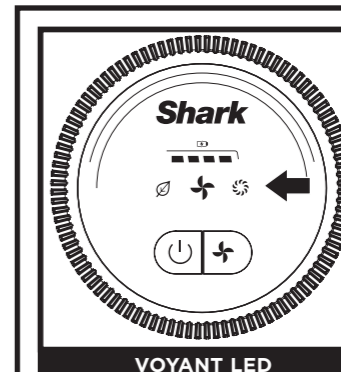

VOYANT LED

Mode AUTO : la brosse rotative réagit aux changements de surface et s'ajuste automatiquement pour optimiser le nettoyage.

Mode ECO : l'aspirateur utilise la puissance minimale pour préserver la durée de vie de la batterie. La technologie Mode Floor Detect n'est PAS activée.

Mode BOOST : l'aspirateur utilise la puissance maximale pour atteindre le niveau d'aspiration le plus élevé. La technologie Mode Floor Detect n'est PAS activée.

BATTERIE LITHIUM-ION

Avant la première utilisation, recharger complètement la batterie. Une charge complète prend environ 5 heures.

AUTONOMIE D'UNE BATTERIE COMPLÈTEMENT CHARGÉE

Avec une charge complète, l'appareil dispose d'une autonomie de 40 minutes. Pour en savoir plus, aller sur sharkclean.eu/support.

INDICATEURS LED D'ALIMENTATION ET DE CHARGE DE LA BATTERIE

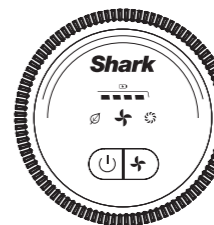

- Charge complète
- Charge moyenne
- Charge faible
- Presque déchargée
- Charge vide

Chargement

- Le voyant LED sur le bloc batterie clignote en jaune lorsque la charge se situe entre 0 et 74%.
- Le voyant LED sur le bloc batterie clignote en vert lorsque la charge se situe entre 75 et 100%.
- Le voyant LED blanc indique que la batterie est complètement chargée.

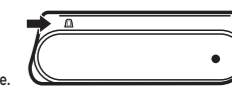

REMARQUE : Une charge complète prend environ 4,5 heures.

RECYCLAGE DE LA BATTERIE LITHIUM-ION

Lorsque vous devez remplacer votre batterie lithium-ion Shark®, jeter ou recycler la batterie conformément aux directives et réglementations locales. Dans certaines régions, il est interdit de jeter les batteries lithium-ion dans la poubelle de déchets ménagers. Déposer ou envoyer la batterie usagée dans un centre de recyclage agréé ou chez un revendeur en vue de son recyclage. Pour plus d'informations sur les endroits où déposer votre batterie, contacter votre centre de recyclage local.

NOTA: la batteria Shark®, come tutte le batterie agli ioni di litio, subirà nel tempo una naturale riduzione della sua capacità rispetto a una batteria nuova.

ENTRETIEN DE BASE

NETTOYAGE DES FILTRES

Rincez et remplacez régulièrement les filtres pour préserver la puissance d'aspiration de l'appareil. Pour nettoyer les filtres, rincez-les à l'eau uniquement. Laissez les filtres sécher complètement à l'air libre jusqu'à 48 heures avant de les remettre dans l'aspirateur, afin d'éviter que du liquide ne soit aspiré dans les pièces électriques. Nettoyez les filtres prémoteurs au moins une fois par mois, et le filtre post-moteur au moins une fois par an. Si les filtres sont sales entre deux lavages, tapotez-les délicatement pour éliminer la saleté. Il peut être nécessaire de les nettoyer plus souvent, en fonction de la fréquence d'utilisation de l'appareil. Veuillez consulter la notice d'utilisation pour plus d'informations concernant l'entretien du filtre.

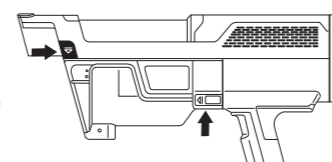

Appuyez sur les deux boutons de déverrouillage pour retirer le réservoir à poussière et entretenir le filtre.

Remarque : le réservoir à poussière doit être ouvert pour être retiré.

IMPORTANT : NE PAS utiliser de savon pour le nettoyage des filtres. Utiliser uniquement de l'eau. Assurez-vous que tous les filtres sont installés avant utilisation.

LISEZ ATTENTIVEMENT ET CONSERVEZ CETTE NOTICE D'UTILISATION

rendez-vous sur www.sharkclean.eu ou
SCANNEZ ICI AVEC L'APPAREIL PHOTO DE VOTRE SMARTPHONE



POUR LA NOTICE D'UTILISATION COMPLÈTE, LES GARANTIES ET LES PIÈCES DE RECHANGE.

CONTRAT DE GARANTIE COMMERCIALE LIMITÉE DE CINQ (5) ANS

Lorsqu'un client achète en France, il bénéficie des droits légaux relatifs à la conformité du produit («vos droits légaux» : garantie légale de conformité de 2 ans à compter de la délivrance et garantie légale des vices cachés de 2 ans à compter de la découverte du vice). Le client peut faire valoir ces droits à l'encontre de son détaillant. Toutefois, Shark® a une grande confiance quant à la qualité de ses produits et fournit donc au propriétaire initial du produit une garantie fabricant supplémentaire pouvant aller jusqu'à cinq ans (2 ans de garantie standard et 3 ans de garantie supplémentaire lors de l'enregistrement). Ces conditions s'appliquent uniquement à notre garantie commerciale. Vos droits légaux ne sont pas affectés.

Nos conditions de garantie sont les suivantes. Elles ne portent aucunement atteinte à vos droits légaux ou aux obligations de votre détaillant à votre égard.

La batterie lithium-ion n'est pas couverte par la garantie de cinq ans (voir la garantie relative à la batterie à la page suivante).

Garantie Shark®

Un appareil électroménager, tel qu'un aspirateur, constitue un gros investissement. Votre nouvel appareil doit donc fonctionner correctement le plus longtemps possible. La garantie fournie avec l'appareil reflète la confiance dont le fabricant fait preuve à l'égard de ses produits et témoigne de la qualité de la fabrication.

Ce produit Shark® est fourni avec une garantie légale gratuite conformément à vos droits légaux (conformité et vices cachés). Vous trouverez une assistance en ligne sur www.sharkclean.eu

Comment puis-je enregistrer mon extension de garantie commerciale Shark® ?

Vous pouvez enregistrer votre garantie commerciale en ligne dans un délai de 28 jours après la date d'achat de votre produit. Pour gagner du temps, préparez les données suivantes de votre appareil :

- Date d'achat de l'appareil (reçu ou bon de livraison)
- Pour l'enregistrement en ligne, accédez à www.sharkclean.eu/register-guarante. Les produits achetés directement auprès de Shark® sont automatiquement enregistrés.

IMPORTANT

- La garantie couvre votre Produit pendant 2 ans à partir de la délivrance (garantie légale de conformité) ou de la date d'achat (garantie commerciale parallèle Shark®).
- Il est indispensable de conserver le justificatif d'achat. Pour utiliser la garantie, vous devez présenter votre justificatif d'achat afin que nous puissions vérifier vos droits. L'impossibilité de présenter un justificatif d'achat valable peut annuler la garantie.

Quels sont les avantages de l'enregistrement de ma garantie commerciale gratuite Shark® ?

Si vous enregistrez votre garantie, nous disposons de vos coordonnées au cas où nous aurions besoin de vous contacter. Si vous êtes toujours d'accord pour recevoir des communications de notre part, vous pouvez également bénéficier d'astuces et de conseils qui vous aideront à tirer le meilleur parti de votre aspirateur Shark®, ainsi que rester informé(e) sur les nouvelles technologies et les nouveaux produits Shark®.

Si vous enregistrez votre garantie en ligne, vous recevez immédiatement la confirmation de la réception de vos coordonnées.

Quelle est la durée de la garantie commerciale des nouveaux appareils Shark® ?

Compte tenu de la qualité de nos produits, votre nouvel aspirateur Shark® bénéficie d'une commerciale garantie de maximum cinq à partir de la date d'achat (2 ans + une extension de garantie de 3 ans lors de l'enregistrement auprès de Shark®).

Qu'est-ce qui est couvert par la garantie commerciale gratuite Shark® ?

La réparation ou le remplacement de votre appareil Shark® (à la discrétion de Shark®), y compris les pièces et la main-d'œuvre. La garantie Shark® s'ajoute à vos droits légaux en tant que consommateur.

Qu'est ce qui n'est pas couvert par la garantie commerciale gratuite Shark® ?

1. Les obstructions : pour savoir comment déboucher votre aspirateur, consultez la Notice d'utilisation.
2. L'usure normale de certains composants, comme la barre porte-brosse, le fusible, la courroie, les batteries, le tuyau, etc.
3. Les dommages accidentels, les défauts causés par des négligences, un manque d'entretien, une mauvaise utilisation ou une manipulation inappropriée de l'aspirateur ; soit toute utilisation non conforme à la Notice d'utilisation Shark® fournie avec votre appareil.
4. L'utilisation de l'aspirateur à des fins autres que l'usage domestique normal.
5. L'utilisation de pièces n'ayant pas été assemblées ou installées conformément aux instructions d'utilisation.
6. L'utilisation de pièces et d'accessoires qui ne sont pas des composants d'origine Shark®.
7. Les installations défectueuses (sauf si elles ont été réalisées par Shark®).
8. Les réparations ou les altérations réalisées par des personnes autres que le personnel de Shark® ou ses agents.
9. La batterie lithium-ion. Consultez la page suivante pour la garantie de la batterie.

Que se passe-t-il lorsque ma garantie commerciale arrive à échéance ?

Shark® conçoit des produits destinés à durer longtemps. Toutefois, il se peut que certains de nos clients veuillent faire réparer leurs aspirateurs après la fin de la garantie (Ligne d'assistance générale : +33 800908874). Dans ce cas, veuillez contacter notre service téléphonique gratuit d'assistance à la clientèle et demander des renseignements sur notre programme d'interventiVous trouverez une assistance en ligne sur www.sharkclean.eu

Où puis-je acheter des pièces de rechange et des accessoires d'origine Shark® ?

Les pièces de rechange et les accessoires Shark® sont développés par les mêmes ingénieurs qui ont conçu votre aspirateur Shark®. Vous trouverez une gamme complète de pièces de rechange et d'accessoires Shark® pour tous les appareils Shark® sur www.sharkclean.eu.

Veuillez noter que la garantie ne couvre pas les dommages résultant de l'utilisation d'autres pièces détachées que les pièces détachées Shark®.

GARANTIES LÉGALES

Cette garantie commerciale s'applique sans préjudice du droit du consommateur de bénéficier de la garantie légale de conformité, dans les conditions prévues aux articles L217-3 et suivants du code de la consommation et de celle relative aux vices cachés, dans les conditions prévues aux articles 1641 à 1648 et 2232 du code civil.

<p>Le consommateur dispose d'un délai de deux ans à compter de la délivrance du bien pour obtenir la mise en œuvre de la garantie légale de conformité en cas d'apparition d'un défaut de conformité. Durant ce délai, le consommateur n'est tenu d'établir que l'existence du défaut de conformité et non la date d'apparition de celui-ci.</p>	<p>3° La réparation ou le remplacement du bien occasionne un inconvénient majeur pour le consommateur, notamment lorsque le consommateur supporte définitivement les frais de reprise ou d'enlèvement du bien non conforme, ou s'il supporte les frais d'installation du bien réparé ou de remplacement ;</p>
<p>Lorsque le contrat de vente du bien prévoit la fourniture d'un contenu numérique ou d'un service numérique de manière continue pendant une durée supérieure à deux ans, la garantie légale est applicable à ce contenu numérique ou ce service numérique tout au long de la période de fourniture prévue. Durant ce délai, le consommateur n'est tenu d'établir que l'existence du défaut de conformité affectant le contenu numérique ou le service numérique et non la date d'apparition de celui-ci.</p>	<p>4° La non-conformité du bien persiste en dépit de la tentative de mise en conformité du vendeur restée infructueuse.</p>
<p>La garantie légale de conformité emporte obligation pour le professionnel, le cas échéant, de fournir toutes les mises à jour nécessaires au maintien de la conformité du bien.</p>	<p>Le consommateur a également droit à une réduction du prix du bien ou à la résolution du contrat lorsque le défaut de conformité est si grave qu'il justifie que la réduction du prix ou la résolution du contrat soit immédiate. Le consommateur n'est alors pas tenu de demander la réparation ou le remplacement du bien au préalable.</p>
<p>La garantie légale de conformité donne au consommateur droit à la réparation ou au remplacement du bien dans un délai de trente jours suivant sa demande, sans frais et sans inconvénient majeur pour lui.</p>	<p>Le consommateur n'a pas droit à la résolution de la vente si le défaut de conformité est mineur.</p>
<p>Si le bien est réparé dans le cadre de la garantie légale de conformité, le consommateur bénéficie d'une extension de six mois de la garantie initiale.</p>	<p>Toute période d'immobilisation du bien en vue de sa réparation ou de son remplacement suspend la garantie qui restait à courir jusqu'à la délivrance du bien remis en état.</p>
<p>Si le consommateur demande la réparation du bien, mais que le vendeur impose le remplacement, la garantie légale de conformité est renouvelée pour une période de deux ans à compter de la date de remplacement du bien.</p>	<p>Les droits mentionnés ci-dessus résultent de l'application des articles L. 217-1 à L. 217-32 du code de la consommation.</p>
<p>Le consommateur peut obtenir une réduction du prix d'achat en conservant le bien ou mettre fin au contrat en se faisant rembourser intégralement contre restitution du bien, si :</p>	<p>Le vendeur qui fait obstacle de mauvaise foi à la mise en œuvre de la garantie légale de conformité encourt une amende civile d'un montant maximal de 300 000 euros, qui peut être porté jusqu'à 10 % du chiffre d'affaires moyen annuel (article L. 241-5 du code de la consommation).</p>
<p>1° Le professionnel refuse de réparer ou de remplacer le bien ;</p> <p>2° La réparation ou le remplacement du bien intervient après un délai de trente jours ;</p>	<p>Le consommateur bénéficie également de la garantie légale des vices cachés en application des articles 1641 à 1649 du code civil, pendant une durée de deux ans à compter de la découverte du défaut. Cette garantie donne droit à une réduction de prix si le bien est conservé ou à un remboursement intégral contre restitution du bien. »</p>

Ligne d'assistance générale : +33 800908874

IMPORTANTI ISTRUZIONI DI SICUREZZA

AVVERTENZA: LEGGERE IL MANUALE DI ISTRUZIONI PER RIDURRE IL RISCHIO DI LESIONI • DISPOSITIVO PER USO DOMESTICO

AVVERTENZA

Quando si utilizza un elettrodomestico, per ridurre il rischio di incendio, scosse elettriche, lesioni o danni materiali, osservare sempre le precauzioni di sicurezza, tra cui:

- Questa scopa elettrica è composta da una bocchetta motorizzata, un bastone e un aspirapolvere portatile. Tali componenti contengono parti mobili, collegamenti e cavi elettrici che possono comportare rischi per l'utente.
- Prima di ogni utilizzo, controllare tutte le parti per individuare eventuali danni. In caso di danneggiamento di una delle parti, sospendere l'utilizzo.
- Utilizzare solo pezzi di ricambio originali.
- Questa scopa elettrica non contiene componenti riparabili dall'utente.
- Utilizzare solo come descritto nel presente manuale. **NON** utilizzare la scopa elettrica per scopi diversi da quelli descritti nel presente manuale.
- Ad eccezione dei filtri e del contenitore raccogliipolvere **NON** esporre alcuna delle parti della scopa elettrica ad acqua o altri liquidi.
- NON** consentire ai bambini di utilizzare l'elettrodomestico. Tenere l'apparecchio e il relativo cavo fuori dalla portata dei bambini. Non consentirne l'utilizzo come giocattolo. Prestare estrema attenzione se utilizzato in prossimità di bambini.

UTILIZZO GENERALE

- Questo apparecchio può essere utilizzato da persone con capacità fisiche, sensoriali o mentali ridotte o prive di esperienza e conoscenze solo sotto supervisione oppure dopo aver ricevuto istruzioni adeguate sull'uso del dispositivo, sulla sicurezza e sui possibili pericoli. La manutenzione e la pulizia non devono essere effettuate da bambini.
- Spegnerne sempre la scopa elettrica prima di collegare o scollegare tutti i fili percorsi da corrente, bocchette motorizzate, caricabatterie, batterie o altre parti elettriche o meccaniche.
- NON** maneggiare la spina o la scopa elettrica con le mani bagnate.
- NON** utilizzare senza aver prima posizionato correttamente il contenitore raccogliipolvere, i filtri e la spazzola.
- Utilizzare solo filtri e accessori di marchio Shark®, i danni causati dai filtri e accessori non Shark® potrebbero non essere coperti dalla garanzia.
- NON** inserire alcun oggetto nella bocchetta o nelle aperture degli accessori. **NON** utilizzare se vi sono delle aperture ostruite; tenere le aperture libere da polvere, pelucchi, capelli e qualsiasi cosa che possa ridurre il flusso d'aria.
- NON** utilizzare se la bocchetta per pavimenti o l'accessorio che emana il flusso d'aria sono ostruiti. Se i passaggi dell'aria o la bocchetta motorizzata sono ostruiti, spegnere la scopa elettrica. Prima di riaccendere l'unità, rimuovere tutte le ostruzioni.
- Tenere la bocchetta per pavimenti e tutte le aperture lontano da capelli, viso, dita, piedi calzati o indumenti larghi.
- NON** utilizzare la scopa elettrica se non è correttamente funzionante, ha subito urti, presenta danni, è stata lasciata all'aperto o è caduta in acqua.
- Prestare particolare attenzione quando si puliscono le scale.
- NON** lasciare la scopa elettrica incustodita quando è accesa.
- Quando la scopa elettrica è in funzione ed è utilizzata su moquette e tappeti, tenerla sempre in movimento per evitare di danneggiarne le fibre.
- in caso di moquette delicata o in lana, in particolare bouclé, provare prima la scopa elettrica su un'area nascosta per assicurarsi che le spazzole rotanti non danneggino o scuciano le fibre della moquette.

- NON** utilizzare per raccogliere:
 - Liquidi
 - Oggetti di grandi dimensioni
 - Oggetti duri o affilati (vetro, chiodi, viti o monete)
 - Quantità consistenti di polvere (tra cui polvere di gesso, cenere di camino o braci). **NON** utilizzare come accessorio per alimentare strumenti per la raccolta della polvere.
 - Oggetti fumanti o che bruciano (carboni ardenti, mozziconi di sigarette o fiammiferi)
 - Materiali infiammabili o combustibili (liquido per accendini, benzina o cherosene)
 - Sostanze tossiche (candeggina, ammoniaca o liquido disgorgante)

- NON** utilizzare in presenza delle seguenti condizioni:
 - Aree con scarsa illuminazione
 - Superfici umide o bagnate
 - Aree esterne
 - Spazi chiusi che possono contenere esplosivi oppure fumi o vapori tossici (liquidi per accendini, benzina, cherosene, vernici, diluenti, sostanze antitarre o polvere infiammabile)
- Spegnerne la scopa elettrica prima di inserire o staccare la spina del caricabatterie.
- Spegnerne la scopa elettrica prima di qualsiasi operazione di regolazione, pulizia, manutenzione o risoluzione dei problemi.
- Durante la pulizia o la manutenzione ordinaria **NON** tagliare nulla ad eccezione di peli, fibre o fili aggrovigliati attorno alla spazzola.
- Prima di reinserire i filtri nella scopa elettrica, lasciarli asciugare completamente per prevenire il versamento di liquidi all'interno delle parti elettriche.
- NON** modificare o provare a riparare la scopa elettrica o la batteria in modo autonomo, salvo se indicato nel presente manuale. **NON** utilizzare la batteria o la scopa elettrica se presentano danni o modifiche. Le batterie danneggiate o modificate possono comportarsi in modo imprevedibile e causare incendi ed esplosioni o provocare lesioni.
- Spegnerne tutti i comandi prima di scollegare l'apparecchio dalla presa elettrica.
- Spegnerne sempre l'apparecchio prima di collegare o scollegare la bocchetta per pavimenti motorizzata o l'accessorio manuale.
- Se il cavo di alimentazione è danneggiato, per evitare rischi deve essere sostituito dal fabbricante, da un suo agente del servizio assistenza o da personale analogamente qualificato.

BATTERIA

- La batteria è la fonte di alimentazione della scopa elettrica. Leggere e seguire con cura tutte le istruzioni per la ricarica.
- Per prevenirne l'accensione involontaria, assicurarsi che la scopa elettrica sia spenta prima di sollevarla o trasportarla. **NON** trasportare l'apparecchio tenendo premuto l'interruttore di accensione.
- Per la serie BU3600, utilizzare esclusivamente la base di ricarica XDCKBU3600EU o il caricabatterie DK25A-263080H-V o i caricabatterie YLS0251A-E263080. L'utilizzo di un caricabatterie non corretto può non caricare l'apparecchio e/o creare situazioni pericolose. Se il cavo di alimentazione viene danneggiato, deve essere sostituito dal produttore o da un fornitore di assistenza autorizzato.
- Tenere la batteria lontano da oggetti metallici come graffette, monete, chiavi, chiodi o viti. Il cortocircuito tra i morsetti della batteria aumenta il rischio di incendi o ustioni.
- Un uso improprio della batteria potrebbe causare la fuoriuscita del liquido interno. Evitare ogni contatto con tale liquido in quanto questo può causare irritazione o ustioni. In caso di contatto, risciacquare con acqua. In caso di contatto con gli occhi, consultare un medico.
- Per assicurare una lunga durata della batteria, non conservarla a temperature inferiori a 3 °C o superiori a 40 °C.
- NON** caricare la batteria a temperature inferiori a 5 °C o superiori a 40 °C. Metodi di ricarica impropri o a temperature diverse da quelle indicate potrebbero danneggiare la batteria e aumentare il rischio di incendio.
- Conservare l'apparecchio in luogo chiuso. **NON** utilizzare o conservare a temperature al di sotto dei 3 °C. Accertarsi che l'apparecchio sia a temperatura ambiente prima di procedere all'utilizzo.
- NON** esporre la batteria al fuoco o a temperature superiori a 130 °C in quanto potrebbe esplodere.
- Utilizzare esclusivamente batterie specificamente progettate. L'uso di qualsiasi altro tipo di batterie potrebbe generare lesioni e incendi.
- Scollegare la batteria prima di effettuare regolazioni, cambiare accessori o riporre l'apparecchio. Tali misure di sicurezza preventive riducono il rischio di accensione accidentale dell'apparecchio.
- Durante la carica, la batteria deve essere messa in un'area adeguatamente ventilata.
- Per la serie BU3600 usare solo la batteria Shark® XBTR625KSLEUN.

GUIDA RAPIDA

Come configurare il sistema a svuotamento automatico senza filo Shark® serie BU3600.



ASSEMBLAGGIO

- Fare scorrere il **bastone** nella **bocchetta per pavimenti** fino a farlo scattare in posizione.
- Allineare la bocchetta della **scopa elettrica** con la parte superiore del bastone e far scorrere fino a che non scatta in posizione.
- Assicurarsi che la **base di ricarica** sia rivolta verso l'alto. Far scorrere la **testa di ricarica** nella fessura anteriore della base di ricarica fino a farla scattare.
- Posizionare la base di ricarica sul pavimento vicino a una presa elettrica. Collegare il **cavo di alimentazione** alla presa e poi alla porta sul retro della testa di ricarica.
- Riporre l'accessorio con bocchetta per fessure sul supporto della base di ricarica. Per un funzionamento corretto, verificare che tutti i componenti siano completamente collegati e inseriti.

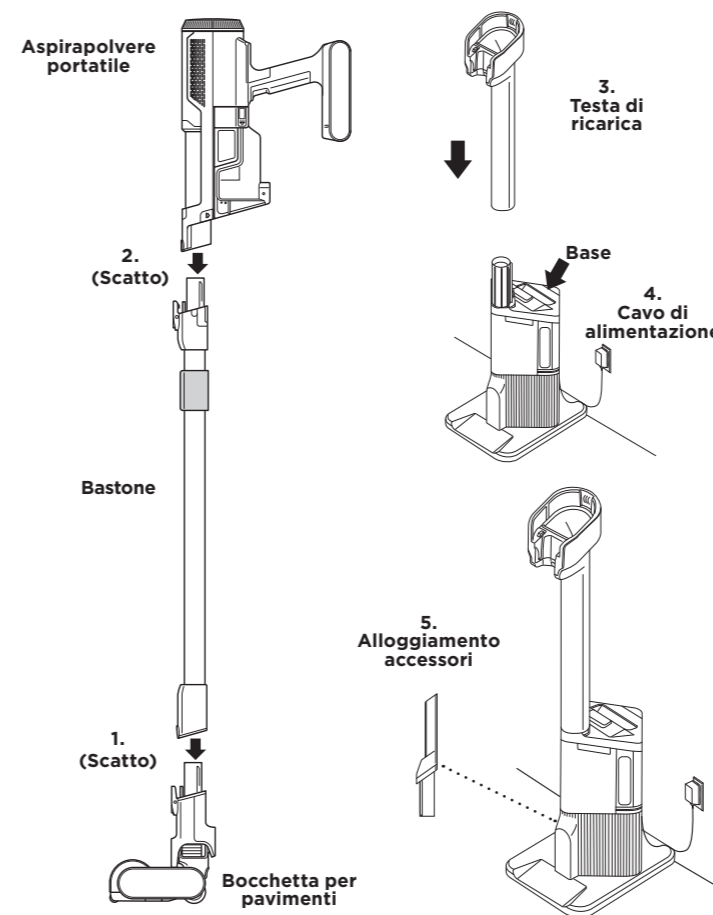

MANUTENZIONE ESSENZIALE

PULIZIA DEI FILTRI

Sciacquare regolarmente e riposizionare i filtri per mantenere la potenza di aspirazione della scopa elettrica. Sciacquare i filtri solo con acqua. Per prevenire il versamento di liquidi all'interno delle parti elettriche, lasciare asciugare completamente tutti i filtri per 48 ore prima di reinstallarli.

Pulire i filtri pre-motore almeno una volta al mese e i filtri post-motore almeno una volta all'anno. Tra un lavaggio e l'altro, se necessario, picchiettare il filtro per rimuovere lo sporco. L'uso intenso può talvolta comportare la necessità di effettuare lavaggi più frequenti. Per maggiori informazioni sulla manutenzione dei filtri, consultare il Manuale d'uso.

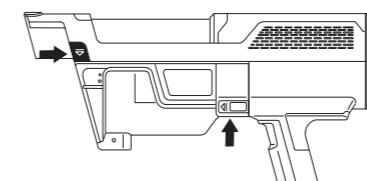

Premere entrambi i pulsanti di rilascio per rimuovere il contenitore raccogliipolvere ed effettuare la manutenzione del filtro.

Nota: è necessario aprire il contenitore raccogliipolvere per rimuoverlo.

IMPOSTAZIONI

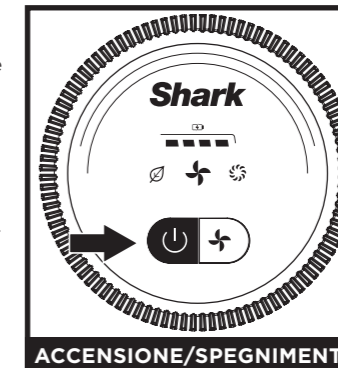

ACCENSIONE/SPEGNIMENTO
Premere il pulsante **On/Off** sul manico per attivare l'alimentazione con la batteria agli ioni di litio. Per spegnere l'alimentazione, premere nuovamente il pulsante.

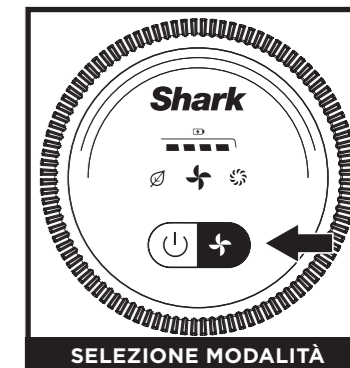

SELEZIONE MODALITÀ
Per cambiare modalità tra ECO, AUTO e BOOST, premere il pulsante di selezione modalità.

SPIEGAZIONE DELLE MODALITÀ

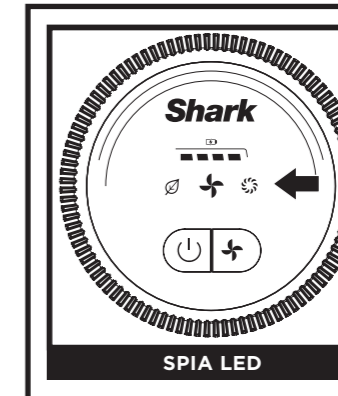

Modalità AUTO: per una pulizia ottimale la spazzola si regola automaticamente in base alle diverse superfici.

Modalità Eco: la scopa elettrica funziona con l'impostazione di potenza minima per allungare la durata della batteria. La tecnologia di modalità Floor Detect NON è attiva.

Modalità BOOST: la scopa elettrica funziona alla massima potenza per raggiungere il livello di aspirazione più alto possibile. La tecnologia di modalità Floor Detect NON è attiva.

Caricare completamente la batteria prima del primo utilizzo. Una ricarica completa richiede circa 5 ore.

AUTONOMIA CON BATTERIA COMPLETAMENTE CARICA

Con una carica completa, l'unità ha un'autonomia di 40 minuti. Per maggiori informazioni, consultare la pagina sharkclean.com/support.

INDICATORI DI RICARICA E ALIMENTAZIONE DELLA BATTERIA LED

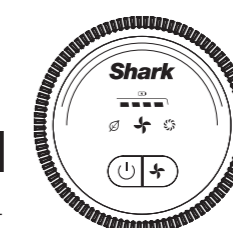

- Carica completa
- Carica media
- Carica bassa
- Quasi vuota
- Batteria scarica

Ricarica

Il LED sulla batteria lampeggia in giallo quando la carica è compresa tra lo 0% e il 74%.

Il LED sulla batteria lampeggia in verde dal 75% al 100% di carica.

La batteria è completamente carica con LED bianco.

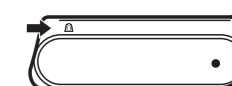

NOTA: la ricarica completa richiede circa 4,5 ore.

COME RICICLARE LA BATTERIA AGLI IONI DI LITIO

Se la batteria agli ioni di litio Shark deve essere sostituita, smaltirla o riciclarla in linea con le ordinanze o le normative locali. In alcuni Paesi non è consentito lo smaltimento delle batterie agli ioni di litio nel cassonetto dell'indifferenziata. In questo caso le batterie esauste dovranno essere consegnate in discarica o presso un rivenditore autorizzato per un corretto riciclo. Per informazioni sullo smaltimento della batteria esausta, contattare il proprio centro di raccolta.

NOTA: la batteria Shark, come tutte le batterie agli ioni di litio, subirà nel tempo una naturale riduzione della sua capacità rispetto a una batteria nuova.

LEGGERE E CONSERVARE QUESTE ISTRUZIONI

visita www.sharkclean.eu o
SCANSIONA QUI CON LA FOTOCAMERA DELLO SMARTPHONE



PER VISUALIZZARE LE ISTRUZIONI COMPLETE, LE GARANZIE E I PEZZI DI RICAMBIO.

IMPORTANTE: NON utilizzare sapone per la pulizia dei filtri. Utilizzare soltanto acqua. Assicurarsi che tutti i filtri siano installati prima dell'uso.

NOTA: la batteria Shark, come tutte le batterie agli ioni di litio, subirà nel tempo una naturale riduzione della sua capacità rispetto a una batteria nuova.

GARANZIA LIMITATA DI CINQUE (5) ANNI

Quando un consumatore acquista un prodotto in Europa, questi beneficia dei diritti legali relativi alla qualità del prodotto (i “diritti di legge”). L’utente può far valere tali diritti nei confronti del proprio rivenditore. Nonostante ciò, la fiducia di Shark® nella qualità dei propri prodotti è tale da portarla ad offrire al loro proprietario originale un’ulteriore garanzia del produttore della durata massima di cinque anni (2 anni standard, più 3 anni dalla registrazione). I presenti termini e condizioni si riferiscono solo alla nostra garanzia del produttore; i diritti di legge del cliente rimangono inalterati.

Le condizioni che seguono descrivono i prerequisiti e il campo di applicazione della nostra garanzia. Non alterano in alcun modo i diritti di legge o gli obblighi di legge del rivenditore né il contratto del cliente con lo stesso.

La batteria agli ioni di litio non è coperta dalla garanzia di 5 anni (fare riferimento alla garanzia della batteria riportata di seguito).

Garanzie Shark®

Un elettrodomestico come un aspirapolvere rappresenta un investimento considerevole. Il nuovo apparecchio deve funzionare correttamente per il maggior tempo possibile. La garanzia di cui è provvisto è un fattore importante e riflette il grado di fiducia che il produttore ha nella qualità del proprio prodotto e del processo di produzione.

Tutti gli apparecchi Shark® sono dotati di una garanzia gratuita relativa a ricambi e manodopera. Potrete anche ricevere assistenza online visitando il sito **www.sharkclean.eu**

Come è possibile registrare l'estensione di garanzia Shark®?

È possibile registrare la propria garanzia online entro 28 giorni dall’acquisto. Per procedere velocemente alla registrazione, informiamo i clienti che sono necessarie le seguenti informazioni relative all’apparecchio:

• Data di acquisto dell’apparecchio (scontrino fiscale o bolla di consegna)

Per la registrazione online, visitare www.sharkclean.eu/register-guarantee. I prodotti acquistati direttamente da Shark® vengono registrati automaticamente.

IMPORTANTE

• Sia la garanzia di 2 anni sia la garanzia estesa di 3 anni copriranno il prodotto solo a partire dalla data di acquisto.

• Conservare sempre il relativo scontrino fiscale. Se si desidera far uso della propria garanzia, sarà necessario lo scontrino fiscale per verificare che le informazioni fornite siano corrette. Qualora non sia possibile fornire uno scontrino fiscale valido, la garanzia può essere invalidata.

Quali sono i vantaggi della registrazione della garanzia gratuita Shark®?

Registrando la garanzia, il cliente metterà a disposizione dell’azienda i propri dati per eventuali necessità di contatto e assistenza. Inoltre, acconsentendo alla ricezione di comunicazioni da parte nostra, il cliente riceverà anche consigli e suggerimenti su come sfruttare le potenzialità dell’aspirapolvere Shark® ed eventuali aggiornamenti sulle ultime novità sulle tecnologie Shark®.

Registrando la garanzia online, il cliente riceverà una conferma immediata della ricezione dei dati.

Per quanto tempo sono garantiti gli apparecchi Shark® nuovi?

Grazie alla fiducia che riponiamo nella nostra progettazione e nel nostro controllo qualità, le scope elettriche Shark® nuove sono garantite per un totale di cinque anni (2 anni più 3 anni dalla registrazione).

Che cosa copre la garanzia gratuita Shark®?

La riparazione o la sostituzione dell’apparecchio Shark® (a discrezione di Shark), inclusi tutti i ricambi e la manodopera. La garanzia Shark® va ad aggiungersi ai diritti di legge del consumatore.

Che cosa non copre la garanzia gratuita Shark®?

- Ostruzioni: per i dettagli su come sbloccare l’aspirapolvere, consultare le istruzioni.
- La normale usura di componenti come barra della spazzola, fusibile, cinghia, batterie, tubo flessibile, ecc.
- Danni accidentali, guasti causati da negligenza nell’utilizzo o nella cura, uso improprio, incuria, azionamento o movimentazione non corretti dell’aspirapolvere non conformi alle istruzioni di Shark® in dotazione all’apparecchiatura.
- Utilizzo dell’aspirapolvere per scopi diversi dal normale impiego domestico.
- Utilizzo di componenti non assemblati o installati in conformità alle istruzioni d’uso.
- Utilizzo di componenti e accessori diversi dai componenti originali Shark®.
- Installazione non corretta (tranne se eseguita da Shark®).
- Riparazioni o modifiche eseguite da soggetti diversi da Shark® o dai suoi agenti.
- Il caricabatterie per la batteria agli ioni di litio. Si prega di fare riferimento sotto per la garanzia della batteria.

Che cosa accade allo scadere della garanzia?

I prodotti Shark® non sono progettati per durare per un tempo limitato. Siamo consapevoli che i nostri clienti hanno interesse a voler riparare i propri aspirapolvere dopo la scadenza delle garanzie. In questo caso è possibile contattare il nostro Servizio Clienti al numero verde.

Telefono gratuito servizio clienti: (800) 961655

Dove posso acquistare ricambi e accessori originali Shark®?

I ricambi e gli accessori Shark® sono progettati dagli stessi ingegneri che hanno sviluppato l’aspirapolvere Shark®. È possibile trovare una gamma completa di pezzi di ricambio, componenti sostitutivi e accessori Shark® per tutte le apparecchiature Shark® sul sito www.sharkclean.eu.Si ricorda che i danni causati dall’uso di ricambi non originali Shark® non sono coperti dalla garanzia.

GARANZIA PER LA BATTERIA LIMITATA DI DUE (2) ANNI

Quando un consumatore acquista un prodotto in Europa, questi beneficia dei diritti legali relativi alla qualità del prodotto (i “diritti di legge”). L’utente può far valere tali diritti nei confronti del proprio rivenditore. Tuttavia, Shark® nutre completa fiducia nella qualità dei propri prodotti tanto da offrire al cliente un’ulteriore garanzia del produttore della durata di due anni per la batteria. I presenti termini e condizioni si riferiscono solo alla nostra garanzia del produttore; i diritti di legge del cliente rimangono inalterati.

Tutti gli apparecchi Shark® sono dotati di una garanzia gratuita relativa a ricambi e manodopera. È inoltre possibile ricevere assistenza online visitando il sito www.sharkclean.eu/register-guarantee

IMPORTANTE

- La garanzia del produttore copre la batteria per 2 anni a partire dalla data di consegna.
- Conservare sempre il relativo scontrino fiscale. Se si desidera far uso della propria garanzia, sarà necessario lo scontrino fiscale per verificare che le informazioni fornite siano corrette. Qualora non sia possibile fornire uno scontrino fiscale valido, la garanzia può essere invalidata.

Per quanto tempo sono garantite le nuove batterie Shark®?

Grazie alla fiducia che riponiamo nella progettazione e nel nostro controllo qualità, la batteria dell’aspirapolvere Shark® è garantita per un totale di due anni.

Che cosa copre la garanzia gratuita Shark®?

La riparazione o la sostituzione dell’elettrodomestico Shark® (Shark decide per la sostituzione o la riparazione), inclusi tutti i ricambi e la manodopera. La garanzia Shark® va ad aggiungersi ai diritti di legge del consumatore.

Che cosa non copre la garanzia gratuita Shark®?

- Normale usura dei componenti che richiedono manutenzione regolare e/o sostituzione per garantire il corretto funzionamento dell’unità.
- Danni accidentali, guasti causati da negligenza nell’utilizzo o nella cura, uso improprio, incuria, azionamento o movimentazione non corretti dell’aspirapolvere non conformi alle istruzioni di Shark® in dotazione all’apparecchiatura.
- Utilizzo della batteria per scopi diversi dal normale impiego domestico.
- Utilizzo di componenti non assemblati o installati secondo le istruzioni.
- Utilizzo di componenti e accessori diversi dai ricambi Shark®.
- Installazione non corretta (tranne se eseguita da Shark®).

Dove posso acquistare ricambi e accessori originali Shark®?

I ricambi e gli accessori Shark® sono progettati dagli stessi ingegneri che hanno sviluppato l’aspirapolvere Shark®.

È possibile trovare una gamma completa di pezzi di ricambio, componenti sostitutivi e accessori Shark® per tutte le apparecchiature Shark® sul sito www.sharkclean.eu. Si ricorda che i danni causati dall’uso di ricambi non originali Shark® non sono coperti dalla garanzia.

Shark® draadloze stofzuiger met automatisch-legend systeem BU3600-serie BELANGRIJKE VEILIGHEIDSINSTRUCTIES

WAARSCHUWING: OM HET RISICO OP LETSEL TE VERMINDEREN MOET DE GEBRUIKER DE GEBRUIKSAANWIJZING DOORLEZEN • UITSLUITEND VOOR HUISHOUELIJK GEBRUIK

⚠️ LET OP Om het risico op brand, elektrische schokken, letsel of schade aan eigendommen te verminderen, moeten bij het gebruik van elektrische apparaten altijd basisvoorzorgsmaatregelen worden gevolgd, waaronder de volgende:

- Deze stofzuiger bestaat uit een gemotoriseerd mondstuk, buis en handstofzuiger. Deze onderdelen bevatten elektrische verbindingen, elektrische bedrading en bewegende delen die een risico voor de gebruiker kunnen vormen.
- Controleer vóór elk gebruik zorgvuldig alle onderdelen op eventuele schade. Als een onderdeel beschadigd is, stop dan met gebruiken.
- Gebruik alleen identieke vervangende onderdelen.
- Deze stofzuiger bevat geen onderdelen die onderhoud nodig hebben.
- Gebruik het apparaat alleen zoals beschreven in deze handleiding. Gebruik de stofzuiger **NIET** voor andere doeleinden dan die beschreven zijn in deze handleiding.
- Met uitzondering van de filters en stofbak, stel **GEEN** onderdelen van de stofzuiger bloot aan water of andere vloeistoffen.
- Laat kinderen het apparaat **NIET** gebruiken. Houd dit apparaat en het snoer uit de buurt van kinderen. Voorkom dat het apparaat wordt gebruikt als speelgoed. Nauwlettend toezicht is noodzakelijk als het apparaat in de buurt van kinderen wordt gebruikt.

ALGEMEEN GEBRUIK
- Dit apparaat kan worden gebruikt door personen met beperkte fysieke, zintuiglijke of verstandelijke vermogens of gebrek aan ervaring en kennis, mits deze personen het apparaat onder toezicht gebruiken of instructies hebben gekregen over het veilig gebruik ervan en zij begrijpen welke gevaren ermee gepaard gaan. Schoonmaken en onderhouden zijn geen taken die door kinderen mogen worden uitgevoerd.
- Schakel altijd de stofzuiger uit voordat u geleidende slangen, gemotoriseerde mondstukken, laders, batterijen of andere elektrische of mechanische onderdelen aansluit of loskoppelt.
- Pak de stekker of stofzuiger **NIET** met natte handen vast.
- Gebruik het apparaat **NIET** als de stofbak, filters en borstelrol niet op hun plek zitten.
- Gebruik alleen filters en accessoires van Shark®. Schade veroorzaakt door non-Shark-filters en -accessoires vallen mogelijk niet onder de garantie.
- Plaats **GEEN** voorwerpen in de openingen van de zuigmond of de accessoires. Gebruik het apparaat **NIET** als een opening verstopt is; houd vrij van stof, pluïsjes, haar en alles wat de luchtstroom kan verminderen.
- Gebruik het apparaat **NIET** wanneer de luchtstroom door het mondstuk of een accessoire is geblokkeerd. Als de luchtstromen of het gemotoriseerde vloermondstuk verstopt raken, schakelt u de stofzuiger uit. Verwijder alle obstructies voordat u het apparaat weer inschakelt.
- Houd het mondstuk en alle openingen van de stofzuiger uit de buurt van haar, gezicht, vingers, blote voeten of losse kleding.
- Gebruik de stofzuiger **NIET** als deze niet correct werkt, is gevallen, beschadigd is, buiten heeft gestaan of in water is gevallen.
- Wees extra voorzichtig bij het reinigen van trappen.
- Laat de stofzuiger **NIET** onbeheerd achter terwijl hij ingeschakeld is.
- Als de stofzuiger is ingeschakeld, blijf dan altijd over het oppervlak van het tapijt bewegen, om schade aan de vezels van het tapijt te voorkomen.
- Als u kwetsbare of wollen tapijten hebt, met name een lussenpool tapijt, probeer de stofzuiger dan eerst op een onopvallende plek om er zeker van te zijn dat de draaiende borstelrollen de tapijtvezels niet beschadigen of verwijderen.
- Gebruik het apparaat **NIET** voor:
 - vloeistoffen
 - grote voorwerpen
 - harde of scherpe voorwerpen (glas, spijkers, schroeven of munten)
 - grote hoeveelheden stof (inclusief gipsplaat, as van een open haard of kolen). Sluit de stofzuiger **NIET** aan op elektrisch gereedschap om stof op te zuigen.
 - rokende of brandende voorwerpen (hete kolen, sigarettenpeuken of lucifers)
 - ontvlambare of brandgevaarlijke materialen (aanstekervloeistof, benzine of kerosine)
 - giftige materialen (chloor, ammoniak of ontstoppingsmiddel)
- NIET** gebruiken in de volgende omgevingen:
 - slecht verlichte ruimten
 - natte of vochtige oppervlakken
 - buiten
 - ruimten die afgesloten zijn en die mogelijk explosieve of giftige dampen bevatten (aanstekervloeistof, benzine, kerosine, verf, ververdunners, middelen tegen motten of ontvlambaar stof)
- Schakel de stofzuiger uit voordat de stekker van de oplader in het stopcontact wordt gestoken of uit het stopcontact wordt verwijderd.
- Schakel de stofzuiger uit voordat u een aanpassing doet, schoonmaakt, onderhoudt of problemen oplost.
- Verwijder tijdens het schoonmaken of het routine-onderhoud **ALLEEN** haren, vezels, of draden die om de borstelrol zijn gewikkeld.
- Laat alle filters volledig aan de lucht drogen voordat u ze terugplaatst in de stofzuiger, om te voorkomen dat er vloeistof in de elektrische onderdelen terechtkomt.
- Probeer **NIET** om de stofzuiger of batterij aan te passen of te repareren, behalve wanneer dat in deze handleiding wordt aangegeven. Gebruik de batterij of de stofzuiger **NIET** als deze is aangepast of beschadigd. Beschadigde of aangepaste batterijen kunnen onvoorspelbaar gedrag vertonen wat resulteert in brand, ontploffing of letselgevaar.
- Schakel alle bedieningselementen uit voor het loskoppelen.
- Schakel dit apparaat altijd uit voordat u het gemotoriseerde mondstuk of het handgereedschap aansluit of loskoppelt.
- Laat het voedings snoer door de fabrikant, de dealer of ander gekwalificeerd persoon vervangen als het snoer beschadigd is.

BATTERIJ
- De batterij is de voedingsbron van de stofzuiger. Lees en volg zorgvuldig alle oplaadinstructies.
- Om onbedoeld starten te voorkomen moet u ervoor zorgen dat de stofzuiger is uitgeschakeld voordat u deze oppakt of draagt. Draag het apparaat **NIET** met uw vinger op de aan- en uitschakelaar.
- Gebruik alleen het XDCKBU3600EU-oplaadstation, DK25A-263080H-V of YLS0251A-E263080 voor de BU3600-serie. Een verkeerde oplader gebruiken kan ervoor zorgen dat de stofzuiger niet oplaadt en/of er kunnen gevaarlijke omstandigheden ontstaan. Als het stroomroosr beschadigd is, moet deze door de fabrikant, zijn onderhoudsservice of gelijkwaardig vervangen worden.
- Houd de batterij uit de buurt van alle metalen voorwerpen, zoals paperclips, munten, sleutels, spijkers of schroeven. Kortsluiting tussen de accucontacten verhoogt het risico op brand of brandwonden.
- Bij verkeerd gebruik kan er vloeistof uit de batterij lopen. Voorkom contact met de vloeistof, want deze kan irritatie of brandwonden veroorzaken. Bij contact, met water afspoelen. Bij contact met de ogen direct medische hulp zoeken.
- Om de lange levensduur van de batterij te behouden mag de batterij niet worden bewaard bij temperaturen onder 36°C (37,4°F) of boven 40°C (104°F).
- Laad de batterij **NIET** op bij temperaturen onder 5°C (40°F) of boven 40°C (104°F). Het onjuist boven of onder de gespecificeerde temperaturen opladen kan schade aan de batterij veroorzaken en het risico op brand verhogen.
- Bewaar het apparaat binnenshuis. Gebruik of bewaar het **NIET** bij een temperatuur lager dan 3°C (37,4°F). Zorg dat het apparaat op kamertemperatuur is voordat u het gebruikt.
- Stel de batterij **NIET** bloot aan vuur of temperaturen boven 130°C (265°F) omdat dit een explosie kan veroorzaken.
- Gebruik het apparaat alleen met speciaal daarvoor bestemde batterijen. Gebruik van andere batterijen kan een risico op letsel en brand veroorzaken.
- Ontkoppel de batterij van het apparaat voordat u aanpassingen doet, accessoires vervangt of het apparaat opbergt. Dergelijke preventieve veiligheidsmaatregelen verminderen het risico dat het apparaat per ongeluk aan wordt gezet.
- Tijdens het opladen moet de batterij in een goed geventileerde ruimte worden geplaatst.
- Gebruik voor de BU3600-serie alleen de Shark-batterij XBTR625KSLEUN.

LEES EN BEWAAR DEZE INSTRUCTIES

bezoek www.sharkclean.eu of **SCAN HIER MET DE CAMERA VAN UW SMARTPHONE**



VOOR VOLLEDIGE INSTRUCTIES, GARANTIES EN VERVANGENDE ONDERDELEN.

SNELSTARTGIDS

Hoe stelt u de Shark® draadloze stofzuiger met het automatisch-legende systeem uit de BU3600-serie in?



MONTAGE

- Schuif de **buis** op de hals van het **vloermondstuk** totdat deze vastklikt.
- Lijn de opening van het mondstuk van de **handstofzuiger** uit met de bovenkant van de buis en schuif hem erop tot hij vastklikt.
- Zorg dat het **basisstation** rechtop staat. Schuif het **opladedeelte** in de opening aan de voorkant van het station totdat het vastklikt.
- Plaats het station op de vloer in de buurt van een stopcontact. Steek de **stekker** in het stopcontact en verbind daarna de kabel met de poort op de achterkant van het opladedeelte.
- Bewaar het spleetzuigmondaccessoire op de houder op het station. Voor een goede werking dient u ervoor te zorgen dat alle componenten volledig aangesloten en op hun plaats geklikt zijn.

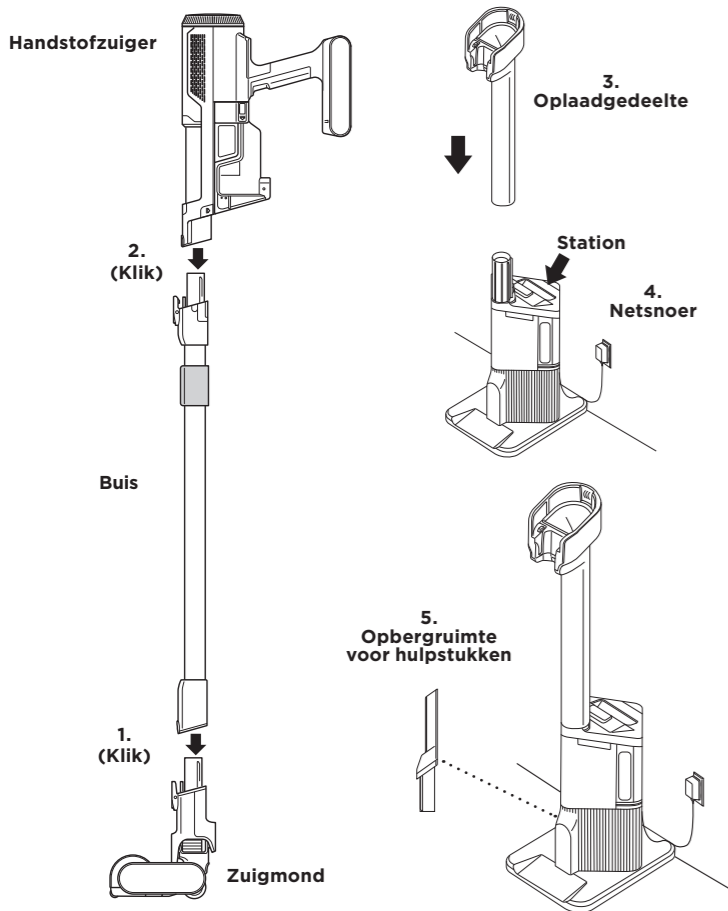

INSTELLINGEN

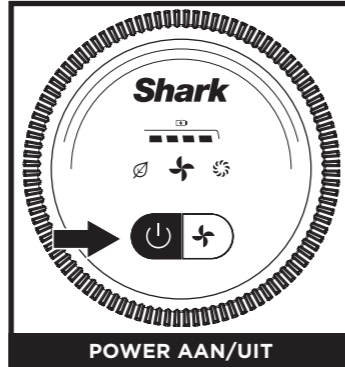

POWER AAN/UIT
Druk op de Aan-/Uit-knop op het handvat om de stroom in te schakelen. Druk nog een keer op de knop om de stroom uit te schakelen.

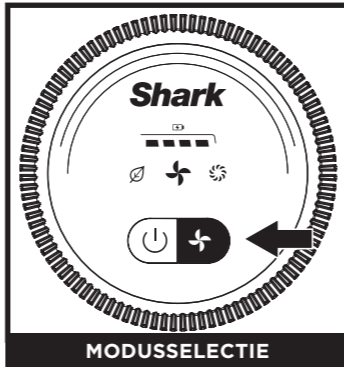

MODUSSELECTIE
Druk op de modus selectieknop om te schakelen tussen de ECO-, AUTO- en BOOST-modi.

DE MODI UITGELEGD

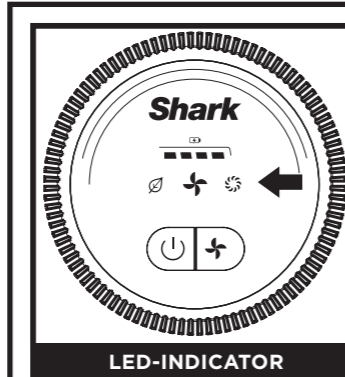

LED-INDICATOR

AUTO-modus: De borstelrol reageert op veranderingen in het oppervlak en past zich automatisch aan om uw stofzuigessies te optimaliseren.

ECO-modus: De stofzuiger werkt op de laagste energiestand om de batterijduur te verlengen. De Floor Detect Mode-technologie is NIET geactiveerd.

BOOST-modus: De stofzuiger werkt op maximaal vermogen voor de hoogst mogelijke zuigkracht. De Floor Detect Mode-technologie is NIET geactiveerd.

LI-ION-BATTERIJ

Voor eerste gebruik eerst de batterij volledig opladen. Volledig opladen duurt ongeveer 5 uur.

GEbruIKSTIJDEN PER VOLLEDIG OPGELADEN BATTERIJ

Als het apparaat volledig is opgeladen, hebt het een gebruikstijd van 40 minuten. Bezoek sharkclean.eu/support online voor meer informatie.

LED-BATTERIJ VOEDINGS- EN OPLAADINDICATOREN

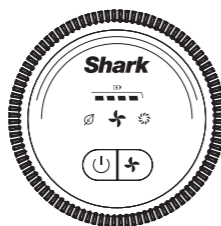

- Volledig opgeladen
- Half opgeladen
- Batterijlading laag
- Bijna leeg
- Batterij leeg

Aan het opladen

LED op de batterij knippert geel tussen 0% en 74% batterijniveau.

LED op de batterij knippert groen tussen 75% en 100% batterijniveau.

Wanneer de LED wit kleurt, is de batterij volledig opgeladen.

OPMERKING: Het volledig opladen duurt ongeveer 4,5 uur.

DE LI-IONBATTERIJ RECYCLEN

Wanneer uw Shark Li-ionbatterij vervangen moet worden, moet u deze in overeenstemming met de plaatselijke verordeningen of voorschriften weggooien of recyclen. In sommige gebieden is het verboden om gebruikte lithium-ionbatterijen bij het gewone afval te gooien. Breng gebruikte batterijen naar een geautoriseerd recyclingcentrum of de winkelier voor recycling. Neem contact op met uw lokale recyclingcentrum als u niet weet waar u de gebruikte batterij kunt afgeven.

OPMERKING: Het vermogen van de Shark-batterij zal, zoals het geval is bij alle lithium-ionbatterijen, na verloop van tijd afnemen ten opzichte van de 100% capaciteit van een nieuwe batterij.

VIJF (5) JAAR BEPERKTE GARANTIE

Als een klant een product in het Europa koopt, kan deze aanspraak maken op wettelijke rechten t.a.v. de kwaliteit van het product (uw "wettelijke rechten"). U kunt uw winkelier aan deze rechten houden. Bij Shark zijn we echter zo overtuigd van de kwaliteit van onze producten, dat wij u tot vijf jaar extra fabrieksgarantie geven (2 jaar standaard plus 3 jaar als u zich registreert). Deze voorwaarden hebben alleen betrekking op onze fabrieksgarantie - uw wettelijke rechten blijven hierbij gelden.

De onderstaande voorwaarden beschrijven de vereisten en omvang van onze garantie. Deze hebben geen invloed op uw wettelijke rechten of de verplichtingen van de verkoper van het product en uw overeenkomst met de verkoper.

De Lithium-Ionbatterij valt niet onder de garantie van 5 jaar (zie garantie op de batterij hieronder).

Shark®-garanties

Een huishoudelijk apparaat, zoals een stofzuiger, vormt een aanzienlijke investering. Uw nieuwe apparaat moet het zo lang mogelijk goed doen. De garantie bij het apparaat is een belangrijke indicator en laat zien hoeveel vertrouwen de fabrikant in zijn product heeft en in de kwaliteit hiervan.

Ieder apparaat van Shark wordt geleverd met garantie op de onderdelen en werkzaamheden. U kunt online ondersteuning vinden op www.Sharkclean.eu

Hoe registreer ik mijn uitgebreide Shark®-garantie?

U kunt uw garantie binnen 28 dagen na aankoop online registreren. Om tijd te besparen, heeft u de volgende informatie over uw apparaat nodig:

- Datum van aankoop van het apparaat (aankoopbewijs)

Om online te registreren, gaat u naar www.Sharkclean.eu/register-guarantee. Producten die rechtstreeks bij Shark zijn gekocht, worden automatisch geregistreerd.

BELANGRIJK

- Zowel de eerste 2 jaar als de verlengde garantie van 3 jaar dekken alleen uw product vanaf de datum van aankoop.
- Bewaar altijd uw aankoopbewijs. Wilt u gebruikmaken van uw verlengde garantie, dan hebben wij uw aankoopbewijs nodig om te controleren of de door u aan ons versterkte informatie correct is. Als u geen geldig aankoopbewijs kunt voorleggen, kan uw garantie vervallen.

Wat zijn de voordelen van het registreren van mijn gratis Shark®-garantie?

Als u uw garantie registreert, hebben wij uw gegevens bij de hand, in het geval wij contact met u op moeten nemen.

U kunt ook tips en adviezen ontvangen over hoe u het meest optimale resultaat kunt halen uit uw stofzuiger van Shark en op de hoogte worden gehouden van de laatste technologieën en introducties van Shark.

Als u uw garantie online registreert, krijgt u onmiddellijk een bevestiging dat wij uw gegevens hebben ontvangen.

Hoe lang krijg ik garantie op een nieuw apparaat van Shark®?

Door het vertrouwen dat wij in ons ontwerp en de kwaliteit van ons product hebben, geven wij bij aankoop van een nieuwe stofzuiger van Shark in totaal vijf jaar garantie (2 jaar plus een verlengde garantie van 3 jaar).

Wat valt onder de gratis garantie van Shark®?

Reparatie of vervanging van uw Shark-apparaat (naar eigen goeddunken Shark), inclusief alle onderdelen en arbeid. De garantie van Shark is een aanvulling op uw wettelijke rechten als klant.

Wat valt niet onder de gratis garantie van Shark®?

- Verstopingen - Voor details over het oplossen van verstoppingen van uw stofzuiger, zie de Bedieningshandleiding.
- Normale slijtage zoals de borstelstaaf, zekering, riem, batterijen, slang enz.
- Onbedoelde schade, fouten veroorzaakt door onzorgvuldig gebruik of onderhoud, verkeerd gebruik, nalatigheid, onzorgvuldig bediening of gebruik van de stofzuiger, die niet overeenkomt met hetgeen in de meegeleverde Bedieningshandleiding van Shark staat.
- Het gebruik van de stofzuiger voor andere doeleinden dan standaard huishoudelijke activiteiten.
- Het gebruik van onderdelen niet gemonteerd of geïnstalleerd overeenkomstig de bedieningsinstructies.
- Fouten veroorzaakt door het gebruik van non-originele onderdelen en hulpstukken die niet Shark Genuine Components zijn.
- Verkeerde installatie (m.u.v. als het door Shark is geïnstalleerd).
- Reparaties of wijzigingen uitgevoerd door derden niet zijnde Shark of vertegenwoordigers van Shark.
- De Lithium-ionbatterij. Kijk op de volgende pagina voor batterijgarantie.

Wat gebeurt er als mijn garantie verstreken is?

Shark ontwikkelt geen producten die maar een beperkte tijd meegaan. Wij snappen dat klanten hun stofzuiger mogelijk willen laten repareren nadat de garantie is verstreken. U kunt online ondersteuning vinden op www.Sharkclean.eu

Waar kan ik originele onderdelen en accessoires van Shark® kopen?

Onderdelen en accessoires van Shark zijn ontworpen door dezelfde ingenieurs die uw Shark-stofzuiger hebben ontworpen. U vindt een uitgebreid assortiment Shark-onderdelen, vervangende onderdelen en accessoires voor alle apparaten van Shark op www.Sharkclean.eu.

Houd er rekening mee dat schade veroorzaakt door het gebruik van niet-originele Shark-reserveonderdelen niet onder de garantie is gedekt.

TWEE (2) JAAR BEPERKTE BATTERIJGARANTIE

Als een klant een product in het Europa koopt, kan deze aanspraak maken op wettelijke rechten t.a.v. de kwaliteit van het product (uw "wettelijke rechten"). U kunt uw winkelier aan deze rechten houden. Bij Shark® zijn we echter zo overtuigd van de kwaliteit van onze producten, dat wij u een extra fabrieksgarantie van twee jaar geven. Deze voorwaarden hebben alleen betrekking op onze fabrieksgarantie - uw wettelijke rechten blijven hierbij gelden.

Iedere batterij van Shark® wordt geleverd met garantie die onderdelen en arbeidskosten dekt. U kunt online ondersteuning vinden op www.Sharkclean.eu

BELANGRIJK

- De fabrieksgarantie dekt uw batterij gedurende 2 jaar, vanaf de datum van aankoop.
- Bewaar altijd uw aankoopbewijs. Wilt u gebruik maken van uw garantie, dan hebben wij uw aankoopbewijs nodig om te controleren of de door u versterkte informatie aan ons juist is. Als u geen geldig aankoopbewijs kunt voorleggen, kan uw garantie vervallen.

Hoe lang vallen de nieuwe batterijen van Shark® onder garantie?

Door het vertrouwen dat wij in ons ontwerp en de kwaliteit hebben, betekent dat uw nieuwe Shark®-stofzuigerbatterij gegarandeerd wordt voor in totaal twee jaar.

Wat valt onder de gratis garantie van Shark®?

Reparatie of vervanging van uw Shark® batterij (naar eigen goeddunken van Shark®), inclusief alle onderdelen en arbeid. Een garantie van Shark® is een aanvulling op uw wettelijke rechten als klant.

Wat valt niet onder de gratis garantie van Shark®?

- Normale slijtage van onderdelen die regelmatig onderhoud en/of vervanging vereisen om de goede werking van uw apparaat te garanderen.
- Onbedoelde schade, fouten veroorzaakt door nalatig gebruik en onderhoud, verkeerd gebruik, nalatigheid, onachtzame bediening of gebruik van de stofzuiger, die niet overeenkomen met wat er in de instructies van Shark® bij de machine staat.
- Gebruik van de batterij voor enige andere toepassing dan het aandrijven van de Shark® stofzuiger waarmee het werd geleverd.
- Het gebruik van onderdelen niet gemonteerd of geïnstalleerd overeenkomstig de bedieningsinstructies.
- Het gebruik van onderdelen en accessoires die niet van Shark® zijn.
- Verkeerde installatie (m.u.v. als het door Shark® is geïnstalleerd).

Waar kan ik echte Shark®-batterijen kopen?

Batterijen van Shark® zijn ontworpen door dezelfde engineers die uw Shark® stofzuiger hebben gemaakt. U vindt ons volledige assortiment van vervangende batterijen voor alle Shark®-apparaten op www.Sharkclean.eu. Houd er rekening mee dat schade veroorzaakt door het gebruik van niet-originele Shark®-reserveonderdelen niet onder de garantie is gedekt. Uw wettelijke rechten blijven echter gelden.

ESSENTIEEL ONDERHOUD

DE FILTERS REINIGEN

Was en vervang filters regelmatig om de zuigkracht van de stofzuiger te behouden. Om de filters te reinigen, dient u ze alleen met water af te spoelen. **Laat alle filters tot 48 uur drogen voordat u ze terug plaatst, om te voorkomen dat er voeistof in de elektrische onderdelen terechtkomt.** Reinig de filters voor de motor minimaal een keer per maand en het filter na de motor minimaal een keer per jaar. Tik tijdens het wassen het losse vuil er zo nodig af. Bij intensief gebruik is het soms nodig om vaker te reinigen. Raadpleeg de gebruikershandleiding voor meer informatie over filteronderhoud.

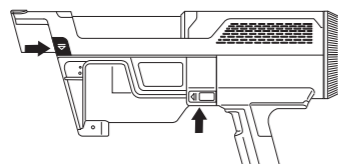

Duw beide ontgrendelingsknoppen in om de stofbak te verwijderen voor onderhoud van het filter.

Opmerking: De stofbak moet open zijn om hem te kunnen verwijderen.

BELANGRIJK: Gebruik GEEN zeep bij het reinigen van de filters. Gebruik alleen water. Zorg ervoor dat alle filters op hun plek zitten voor gebruik.

Shark® trådløs Auto-Empty-system BU3600-serien

VIKTIGE SIKKERHETSINSTRUKSJONER

ADVARSEL: FOR Å REDUSERE RISIKO FOR PERSONSKADE MÅ BRUKER LESE BRUKERHÅNDBOKEN • KUN TIL HUSHOLDNINGSBRUK

ADVARSEL

Ved bruk av et elektrisk apparat, reduser risikoen for brann, elektrisk sjokk, personskade eller skade på eiendom ved alltid å følge sikkerhetsregler, inkludert de følgende:

- Denne støvsugeren består av et motorisert munnstykke, skaft og håndholdt støvsuger. Disse komponentene inneholder elektriske koblinger, elektriske ledninger og bevegelige deler som kan utgjøre en risiko for brukeren.
- Kontroller alle deler nøye for eventuelle skader før hver bruk. Hvis en del er skadet, skal den ikke brukes.
- Bruk kun identiske reservedeler.
- Denne støvsugeren inneholder ingen deler som det kan utføres vedlikehold på.
- Bruk kun som beskrevet i denne håndboken. **IKKE** bruk støvsugeren til noe annet formål enn de beskrevet i denne håndboken.
- Med unntak av filtre og støvkopp må du **IKKE** utsette noen deler av støvsugeren for vann eller andre væsker.
- IKKE** la barn bruke apparatet. Hold apparatet og ledningen utilgjengelig for barn. Må ikke brukes som leketøy. Vær ekstra oppmerksom når apparatet brukes i nærheten av barn.

GENERELL BRUK

- Denne apparatet kan brukes av personer med reduserte fysiske, sensoriske eller mentale evner eller mangel på erfaring og kunnskap, hvis de har tilsyn eller gis veiledning om bruken av apparatet på en sikker måte og forstår de involverte farene. Rengjøring og vedlikehold må ikke utføres av barn.
- Slå alltid av støvsugeren før du kobler til eller fra eventuelle strømførende slanger, motoriserte munnstykker, ladere, batterier eller andre elektriske eller mekaniske deler.
- IKKE** håndter støpselet eller støvsugeren med våte hender.
- IKKE** bruk uten at støvkopp, filter og børsterull er på plass.
- Bruk kun Shark®-merkede filtre og tilbehør. Skade forårsaket av ikke-Shark-filtre og -tilbehør blir muligens ikke dekket av garantien.
- IKKE** stikk gjenstander inn i munnstykket eller tilbehørsåpninger. **IKKE** bruk med noen av åpningsblokkert – hold åpningsene frie for støv, lo, hår og annet som kan hindre luftstrømmen.
- IKKE** bruk hvis luftstrøm til munnstykke eller tilbehør er begrenset. Hvis luftbanene eller det motoriserte gulvmunnstykket blir blokkert, må støvsugeren slås av. Fjern alle hindringer før du slår enheten på igjen.
- Hold munnstykket og alle støvsugeråpninger borte fra hår, ansikt, fingre, utildelte føtter eller løse klær.
- IKKE** bruk hvis støvsugeren ikke fungerer som den skal eller den har blitt mistet i gulvet, skadet, satt igjen utendørs eller blitt mistet i vann.
- Utvis ekstra forsiktighet ved bruk i trapper.
- IKKE** forlat støvsugeren uten tilsyn når strømmen er på.
- Hold alltid støvsugeren i bevegelse over tepper mens den er på for å unngå skade på teppefibrene.
- Hvis du har ømtålige tepper eller ulltepper, særlig med løkkevev, bør du prøve støvsugeren på et lite synlig område først for å sikre at de roterende børsterullene ikke skader eller napper ut teppefibrene.
- IKKE** bruk den for å støvsuge opp:
 - Væsker
 - Store gjenstander
 - Harde eller skarpe gjenstander (glass, spiker, skruer, eller mynter)
 - Store mengder støv (inkludert gips, aske eller glør). **IKKE** bruk som et tillegg til elektriske verktøy for støvoppsamling.
 - Rykende eller brennende gjenstander (varmt kull, sigarettstumper eller fyrstikker)
 - Brennbare eller eksplosive materialer (lightervæske, bensin eller parafin)
 - Giftige materialer (klorinblekemiddel, ammoniakk eller avløpsrens)
- IKKE** bruk i følgende områder:
 - Dårlig opplyste områder
 - Våte eller fuktige overflater
 - Utendørsområder
 - Områder som er innelukket og som kan inneholde eksplosive eller giftige dunster eller damper (lightervæske, bensin, parafin, maling, malingsfortynnere, møllbeskyttelse substanser eller brennbart støv)

- Slå støvsugeren av før du kobler til eller kobler fra laderen.
- Slå av støvsugeren før justering, rengjøring, vedlikehold eller feilsøking.
- Under rengjøring eller rutinemessig vedlikehold må du **IKKE** klippe bort noe annet enn hår, fibre eller tråder som er viklet rundt børsterullen.
- La alle filtre lufttørke helt før de settes tilbake i støvsugeren for å hindre at væske trekkes inn i de elektriske delene.
- IKKE** endre eller forsøk å reparere støvsugeren eller batteriet selv, bortsett fra slik som anvist i denne håndboken. **IKKE** bruk batteriet eller støvsugeren dersom de har blitt modifisert eller skadet. Skadede eller modifiserte batterier kan utvise uforutsigbar adferd som kan føre til brann, eksplosjon eller fare for skade.
- Slå av alle kontroller før frakobling.
- Slå alltid av dette apparatet før du kobler til eller fra motorisert munnstykke eller håndverktøy.
- Hvis strømledningen er skadet, må den skiftes ut av produsenten, en kundebehandler eller tilsvarende kvalifiserte personer for å unngå fare.

BATTERIPAKKE

- Batteriet er støvsugerens strømkilde. Les og følg alle ladeinstruksjoner grundig.
- For å forhindre utilsiktet start, kontroller at støvsugeren er slått av før du plukker opp eller bærer støvsugeren. **IKKE** bær apparatet med fingeren på strømbryteren.
- For BU3600-serien, bruk kun XDCKBU3600EU ladestasjon, DK25A-263080H-V eller YLS0251A-E263080 ladere. Bruk av feil lader kan resultere i ingen oppladning og/eller utrygge forhold. Hvis strømledningen er skadet, må den skiftes ut av produsenten eller et godkjent serviceverksted.
- Hold batteriet unna metallgjenstander som binders, mynter, nøkler, spikre eller skruer. Å kortslutte batteriterminalene øker risikoen for brann eller brannskader.
- Ved feil bruk kan væske lekke ut fra batteriet. Unngå kontakt med denne væsken, da den kan forårsake irritasjon eller brannskader. Skyll av med vann hvis det allikevel skulle oppstå kontakt. Oppsøk medisinsk hjelp dersom væsken kommer i kontakt med øynene.
- Batteriet skal ikke oppbevares ved temperaturer under 3 °C eller over 40 °C for å opprettholde lang levetid for batteriet.
- IKKE** lad batteriet i temperaturer under 5 °C eller over 40 °C. Feil lading eller lading ved temperaturer utenfor den oppgitte skalaen, kan skade batteriet og øke risikoen for brann.
- Oppbevar apparatet innendørs. **IKKE** bruk eller oppbevar apparatet under 3 °C. Sørg for at apparatet har romtemperatur før du bruker det.
- IKKE** utsett batteriet for brann eller temperaturer over 130 °C da dette kan føre til eksplosjoner.
- Bruk kun apparater med spesielt angitte batteripakker. Bruk av andre batterier kan forårsake skader og brann.
- Koble batteripakken fra apparatet før du foretar justeringer, bytter tilbehør eller oppbevarer apparatet. Slike forebyggende sikkerhetstiltak reduserer risikoen for å starte apparatet ved et uhell.
- Under lading må batteriet plasseres i et godt ventilert område.
- For BU3600-serien, bruk kun Shark-batteripakke XBTR625KSLEUN.

Pass på at du leser og tar vare på advarslene på den andre siden forut for bruk av enheten din.

HURTIGSTARTVEILEDNING

Hvordan sette opp BU3600-serien fra Shark® trådløs Auto-Empty-system.



NORSK

MONTERING

- Skyv **skaftet** på halsen til **gulvmunnstykket** til det klikker på plass.
- Rett inn **håndstøvsugerens** munnstykkeåpning på toppen av skaftet og skyv til det klikker på plass.
- Sørg for at **ladestasjonen** er loddrett. Skyv **ladestolpen** inn i sporet foran på stasjonen til den klikker på plass.
- Plasser ladestasjonen på gulvet nær en stikkontakt. Plugg **strømledningen** inn i stikkontakten, og koble så ledningen til strømuttaket bak på ladestolpen.
- Oppbevar fugemunnstykket på festet på ladestasjonen. Påse at alle komponenter er riktig tilkoblet og klikket på plass for riktig drift av støvsugeren.

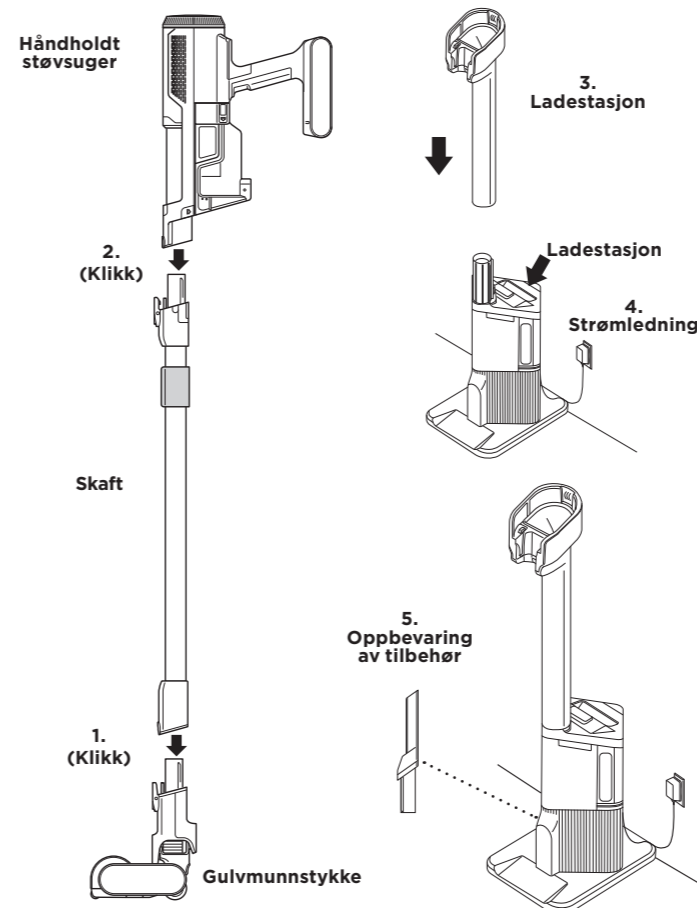

VESENTLIG VEDLIKEHOLD

RENGJØRE FILTRENE

Skyll og skift ut filtrene regelmessig for å opprettholde sugekraften i støvsugeren din. For å rengjøre filtrene, rens dem med rent vann. La alle filtrene lufttørke helt i opptil 48 timer før du setter dem tilbake for å hindre at væske trekkes inn i elektriske deler. Rengjør pre-motor-filtrene minst én gang i måneden, og post-motor-filtelet minst én gang i året. Kakk løst smuss ved behov fra gang til gang. Hyppigere rengjøring kan være nødvendig ved tyngrer bruk. Referer til eierhåndboken for mer informasjon om filtervedlikehold.

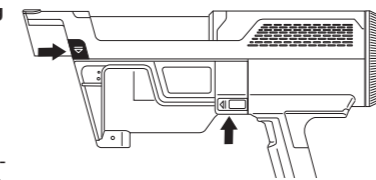

Klem på begge utløserknappene for å fjerne støvkoppen for vedlikehold av filteret.

Merk: Støvkoppen må være åpen for å kunne fjernes.

INNSTILLINGER

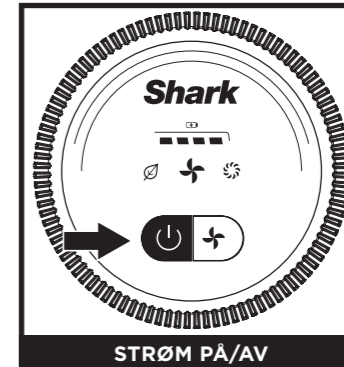

Trykk på **av/på**-knappen på håndtaket for å slå på apparatet. For å slå av strømmen, trykk på knappen igjen.

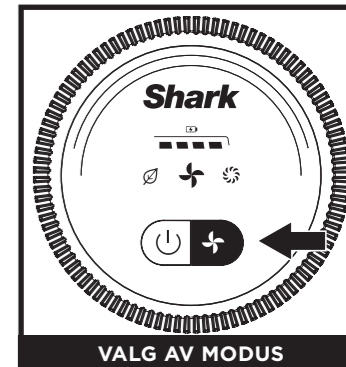

For å veksle mellom modusene ECO, AUTO og BOOST, kan du trykke på knappen for valg av modus.

MODUS FORKLART

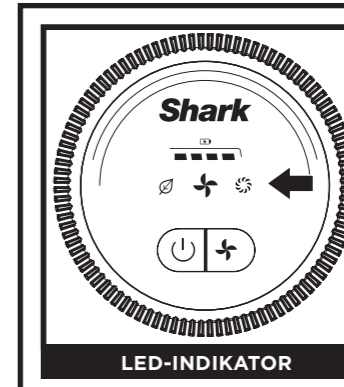

AUTO-modus: Børsterullen reagerer på endringer i overflaten og justerer seg automatisk for å optimalisere rengjøringen din.

ECO-modus: Støvsugeren kjører på laveste strøminnstilling for å bevare batteriliv. Floor Detect er **IKKE** aktivert.

BOOST-modus: Støvsugeren kjører ved maksimal strøm for høyeste mulige sugenivå. Floor Detect er **IKKE** aktivert.

LI-ION BATTERI

Lad batteriet helt opp før du bruker det første gang. En full opplading tar ca. 5 timer.

BRUKSTID PER FULLT LADET BATTERI

Apparatet kan kjøre i opptil 40 minutter med et fullt oppladet batteri. Gå til sharkclean.eu/support for mer informasjon.

LED-BATTERIKAPASITET OG LADEINDIKATORER

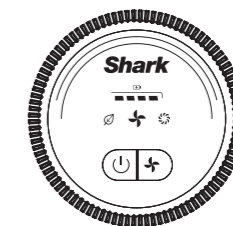

Fullt batteri
Halvfullt batteri
Lavt batteri
Nesten tomt
Tomt batteri

Lading

LED-lampe på batteripakken vil blinke gult når ladingen er i området 0-74%.

LED-lampen på batteripakken vil blinke grønt i området fra 75% til 100 % lading.

LED-lampen vil være hvit når batteripakken er fulladet.

MERK: En full opplading tar ca. 4.5 timer

RESIRKULERING AV LI-ION-BATTERIET

Når Shark li-ion-batteriet må byttes ut, kast eller resirkuler det i samsvar med lokale bestemmelser eller forskrifter. Noen områder har et forbud mot å kaste brukte litium-ion-batterier i standard søppelkasse. Returner brukte batterier til en autorisert gjenbruksstasjon eller til en forhandler for å resirkulere dem. Kontakt din lokale gjenbruksstasjon for mer informasjon om hvor du kan kaste det brukte batteriet.

MERK: Kapasiteten til Shark-batteriet, som alle litium-ion-batterier, vil synke over tid fra 100 % ny batterikapasitet.

VIKTIG: IKKE bruk såpe når du rengjør filtrene. Bruk kun vann. Forsikre deg om at alle filtre er installert før bruk.

LES OG TA VARE PÅ DISSE INSTRUKSENE

gå til www.sharkclean.eu eller
SKANN HER MED KAMERAET PÅ SMARTTELEFONEN DIN



FOR FULLSTENDIGE INSTRUKSJONER, GARANTIER OG ERSTATNINGSDELER.

FEM (5) ÅRS BEGRENSET GARANTI

Når forbrukere kjøper et produkt i Europa nyter de godt av lovmessige rettigheter relatert til produktets kvalitet (dine «lovfestede rettigheter»). Du kan håndheve disse rettighetene hos forhandleren din. Men hos Shark har vi stor tro på kvaliteten på produktene våre og vi gir derfor produkteieren en ekstra produsentgaranti på inntil fem år (2 år som standard pluss 3 år når du registrerer deg). Disse vilkårene og betingelsene gjelder kun for produsentgarantien vår – dine lovfestede rettigheter påvirkes ikke.

Betingelsene nedenfor beskriver forutsetningene for og omfanget av garantien vår. De påvirker ikke dine lovfestede rettigheter eller forhandlerens forpliktelser og din kontrakt med dem.

Litium ION power pack-batteriet er ikke dekket av 5-års garantien (se batterigaranti nedenfor).

Shark®-garantier

Et husholdningsapparat som en støvsuger utgjør en betydelig investering. Din nye maskin må fungere riktig så lenge som mulig. Garantien den kommer med er en viktig faktor – og viser hvor stor tillit produsenten har til produktet sitt og sin produksjonskvalitet.

Hver Shark-maskin leveres med en garanti på kostnadsfrie deler og reparasjonsarbeid. Du finner nettstøtte på **www.Sharkclean.eu**

Hvordan registrerer jeg min utvidede Shark®-garanti?

Du kan registrere garantien din på nettet innen 28 dager etter kjøpet. For å spare tid trenger du følgende informasjon om maskinen:

• Kjøpsdato for maskinen (kvittering eller følgeseddel)

For å registrere på nett, gå til www.Sharkclean.eu/register-guarantee. Merk at produkter kjøpt direkte fra Shark blir automatisk registrert.

VIKTIG

• Både 2-årsgarantien og den utvidede 3-årsgarantien dekker produktet kun fra kjøpsdatoen.

• Ta vare på kvitteringen. Hvis du må benytte deg av den utvidede garantien, må vi ha kvitteringen din for å bekrefte at informasjonen du har oppgitt til oss er korrekt. Manglende evne til å fremlegge en gyldig kvittering kan før til at garantien oppheves.

Hva er fordelene ved å registrere min gratis Shark®-garanti?

Etter at du har registrert garantien din, har vi personopplysningene dine tilgjengelig hvis vi trenger å kontakte deg. Hvis du videre godtar å motta kommunikasjon fra oss, kan du også få tips og råd om hvordan du best utnytter din Shark-støvsuger samt oppdateringer om vår nye Shark-teknologi og nye lanseringer.

Hvis du registrerer garantien på nett, får du umiddelbart bekreftelse på at vi har mottatt personopplysningene dine.

Hvor lenge er nye Shark®-maskiner garantert for?

Vår tillit til vår design og kvalitetskontroll betyr at din nye Shark-støvsuger er garantert i til sammen inntil fem år (2 år pluss en utvidet garanti på 3 år).

Hva dekkes av den gratis Shark®-garantien?

Reparasjon eller bytte (etter Sharks skjønn) av Shark-maskinen din, inkludert alle deler og arbeid. En Shark-garanti kommer i tillegg til dine lovfestede rettigheter som forbruker.

Hva dekkes ikke av den gratis Shark®-garantien?

- Blokkeringer – se håndboken for detaljer om hvordan du fjerner blokkeringer i din støvsuger.
- Normal slitasje på feks børstestang, sikring, belte, slange osv.
- Utilisiktet skade, feil forårsaket av uaktsom bruk eller vedlikehold, uforsiktig bruk eller enhver annen håndtering av støvsugeren som ikke er i samsvar med Sharks håndbok som fulgte med din maskin.
- Bruk av støvsugeren til alt annet enn normale husholdningsformål.
- Bruk av deler som ikke er satt sammen eller montert i henhold til instruksjonene.
- Feil forårsaket ved bruk av deler eller tilbehør som ikke er originale Shark®-komponenter.
- Feil montering (unntatt når monteringen utføres av Shark).
- Reparasjoner og endringer utført av andre enn Shark eller deres representanter.
- Lithium ION power pack-batteri. Se neste side for batterigaranti.

Hva skjer når garantien min utløper?

Shark designer ikke produkter for at de skal vare i en begrenset tidsperiode. Vi forstår at kunder kan ha et ønske om å reparere støvsugerne sine etter at garantien er utløpt. Du finner nettstøtte på **www.Sharkclean.eu**

Hvor kan jeg kjøpe originale Shark®-reservedeler og tilbehør?

De samme ingeniørene som utviklet Shark-støvsugeren din har også utviklet vårt utvalg av Shark-reservedeler og -tilbehør. Du finner et komplett utvalg av reservedeler fra Shark, erstatningsdeler og tilbehør for alle Shark-maskiner på www.Sharkclean.eu.

Husk at skade forårsaket av bruk av reservedeler som ikke er fra Shark, ikke dekkes av garantien din.

TO (2) ÅRS BEGRENSET BATTERI-GARANTI

Når forbrukere kjøper et produkt i Europa nyter de godt av lovmessige rettigheter relatert til produktets kvalitet (dine «lovfestede rettigheter»). Du kan håndheve disse rettighetene hos forhandleren din. Men hos Shark® har vi stor tro på kvaliteten på produktene våre og vi gir deg derfor en ekstra produsentgaranti på batteriene på to år. Disse vilkårene og betingelsene gjelder kun for produsentgarantien vår – dine lovfestede rettigheter påvirkes ikke.

Hvert Shark®-batteri leveres med en gratis dele- og arbeidskraftsgaranti. Du finner nettstøtte på **www.Sharkclean.eu**

VIKTIG

• Produksjonsgarantien dekker ditt produkt i 2 år fra den dagen du kjøpte produktet.

• Ta vare på kvitteringen. Hvis du må benytte deg av garantien, må vi ha kvitteringen din for å bekrefte at informasjonen du har oppgitt til oss er korrekt. Manglende evne til å fremlegge en gyldig kvittering kan før til at garantien oppheves.

Hvor lenge varer garantien på nye Shark®-batterier?

Vår tillit til vår design og kvalitetskontroll betyr at ditt nye Shark®-støvsugerbatteri har garanti på totalt to år.

Hva dekkes av den gratis Shark®-garantien?

Reparasjon eller bytte av et Shark®-batteri (etter Sharks eget skjønn), inkludert alle deler og arbeid. En Shark®-garanti kommer i tillegg til dine lovfestede rettigheter som forbruker.

Hva dekkes ikke av den gratis Shark®-garantien?

- Normal slitasje på deler som krever regelmessig vedlikehold og/eller utskifting for å sikre at enheten fungerer tilfredsstillende.
- Utilisiktet skade, feil forårsaket av uaktsom bruk eller vedlikehold, uforsiktig bruk eller enhver annen håndtering av batteriet som ikke er i samsvar med Shark®-instruksjonene som fulgte med maskinen din.
- Bruk av batteriet til annet enn å drive Shark®-støvsugeren som det ble levert med.
- Bruk av deler som ikke er satt sammen eller montert i henhold til instruksjonene.
- Bruk av deler eller tilbehør som ikke er originale fra Shark.
- Feilaktig montering (unntatt når monteringen ble utført av Shark®).

Hvor kan jeg kjøpe ekte Shark®-batterier?

Shark®-batterier er utviklet av de samme ingeniørene som utviklet din Shark®-støvsuger. Du finner et komplett utvalg av erstatningsbatterier for alle Shark®-maskiner på www.Sharkclean.eu. Husk at skade forårsaket av bruk av batterier som ikke er fra Shark®, ikke dekkes av garantien din. Dine lovbestemte rettigheter påvirkes ikke.



AVISO: PARA REDUZIR O RISCO DE FERIMENTOS, O UTILIZADOR DEVE LER O MANUAL DE INSTRUÇÕES • APENAS PARA USO DOMÉSTICO

AVISO

Ao utilizar um aparelho elétrico, para reduzir o risco de incêndio, choque elétrico, ferimentos ou danos materiais, devem ser sempre seguidas precauções básicas, incluindo as seguintes:

- Este aspirador é composto por um bocal motorizado, tubo telescópico e aspirador de mão. Estes componentes contêm ligações elétricas, fios elétricos e peças móveis, que representam um potencial risco para o utilizador.
- Antes de cada utilização, verifique cuidadosamente todas as peças para ver se não existem danos. Se uma peça estiver danificada, interrompa a utilização.
- Use apenas peças sobresselentes idênticas.
- Este aspirador não contém peças que possam ser reparadas.
- Utilize apenas conforme as instruções deste manual.

NÃO use o aspirador para qualquer outra finalidade além das descritas neste manual.
- À exceção dos filtros e do depósito do pó, **EVITE** o contacto de quaisquer peças do aspirador com a água ou outros líquidos.
- NÃO** permita que o aparelho seja usado por crianças. Mantenha o aparelho e o cabo fora do alcance das crianças. Não permita que seja usado como um brinquedo. É necessária uma supervisão atenta quando usado perto de crianças.

USO GERAL

8 Este aparelho pode ser usado por pessoas com capacidades físicas, sensoriais ou mentais reduzidas, ou com falta de experiência e conhecimentos, caso tenham supervisão ou tenham recebido instruções sobre como usar o aparelho em segurança e compreendam os perigos envolvidos. A limpeza e manutenção não devem ser feitas por crianças.

9 Desligue sempre o aspirador antes de ligar ou desligar quaisquer cabos elétricos, bocais motorizados, carregadores, baterias ou quaisquer outras peças elétricas ou mecânicas.

10 NÃO manuseie a ficha ou o aspirador com as mãos molhadas.

11 NÃO utilize sem o depósito do pó, filtros e o rolo de escovas no devido lugar.

12 Use apenas filtros e acessórios da marca Shark®. Os danos causados por filtros e acessórios que não sejam da Shark® podem não ser cobertos pela garantia.

13 NÃO coloque quaisquer objetos no bocal nem nas aberturas dos acessórios. **NÃO** use se alguma abertura estiver bloqueada; mantenha as aberturas livres de poeira, algodão, pelos e qualquer outra coisa que possa reduzir o fluxo de ar.

14 NÃO use se o bocal ou o acessório de fluxo de ar estiver entupido. Se as passagens de ar ou o bocal motorizado para pavimento ficarem obstruídos, desligue o aspirador. Retire todas as obstruções antes de ligar a unidade novamente.

15 Mantenha o bocal e todas as aberturas do aspirador longe do cabelo, da cara, dos dedos, de pés descobertos e de roupas largas.

16 NÃO use se o aspirador não estiver a funcionar corretamente ou se tiver caído, tiver sido danificado, deixado ao ar livre ou caído na água.

17 Tenha especial atenção ao limpar escadas.

18 NÃO deixe o aspirador sem supervisão enquanto estiver ligado.

19 Quando ligado, mantenha o aspirador sempre em movimento sobre a superfície da carpete ou do tapete, para evitar danificar as fibras da carpete ou do tapete.

20 se tiver carpetes ou tapetes delicados ou de lã, especialmente do tipo ondulado, experimente primeiro o aspirador numa área escondida, para garantir que os rolos de escovas giratórios não danificam nem desfiam as fibras da carpete ou do tapete.

21 NÃO utilize para recolher:

- a)** Líquidos
- b)** Objetos grandes
- c)** Objetos duros ou afiados (vidro, pregos, parafusos ou moedas)
- d)** Grandes quantidades de poeira (poeira de reboco, bem como cinzas ou brasas de lareira). **NÃO** use como acessório para recolher pó de ferramentas elétricas.
- e)** Objetos com fumo ou a arder (carvão quente, pontas de cigarro ou fósforos)
- f)** Materiais inflamáveis ou combustíveis (combustível de isqueiro, gasolina ou querosene)
- g)** Materiais tóxicos (líxivia, amoníaco ou desentupidor de ralos)

22 NÃO use nas seguintes áreas:

- a)** Áreas mal iluminadas
- b)** Superfícies molhadas ou húmidas

LEIA E GARDE ESTAS INSTRUÇÕES

visite www.sharkclean.eu ou **LEIA AQUI COM A CÂMARA DO SEU SMARTPHONE**



PARA OBTER AS INSTRUÇÕES COMPLETAS, AS GARANTIAS E AS PEÇAS DE SUBSTITUIÇÃO.

GUIA DE INÍCIO RÁPIDO

Como montar o Shark® sem fios com sistema de esvaziamento automático da série BU3600.



MONTAGEM

1. Faça deslizar o **Tubo telescópico** para dentro do gargalo do **Bocal de pavimento** até ele encaixar.
2. Alinhe a abertura do bocal do **Aspirador de mão** com o topo do tubo telescópico e faça-o deslizar até que encaixe com um clique na posição correta.
3. Certifique-se de que o **terminal** está voltado para cima. Faça deslizar o **suporte do terminal de carregamento** para dentro da ranhura na parte da frente da base até ouvir o clique de encaixe.
4. Coloque o terminal no chão, junto a uma tomada elétrica. Ligue o **cabo de carregamento** à tomada e, em seguida, ligue o cabo à porta, na parte de trás do terminal de carregamento.
5. Guarde o acessório da ferramenta para fendas no respetivo compartimento existente no terminal.

Para um funcionamento adequado, certifique-se de que todos os componentes estão totalmente ligados e encaixados no seu lugar.

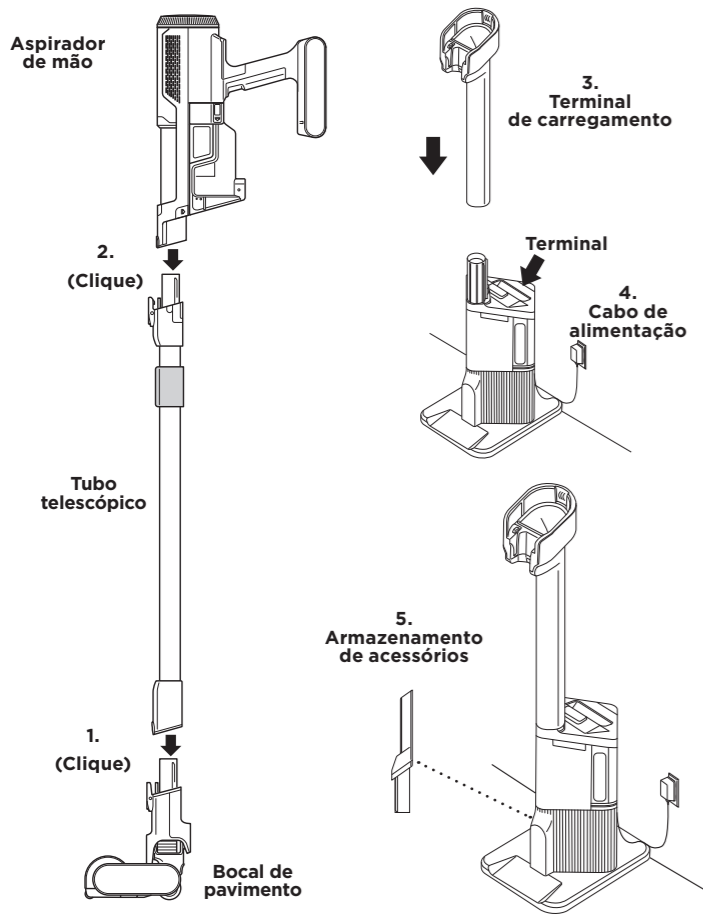

DEFINIÇÕES

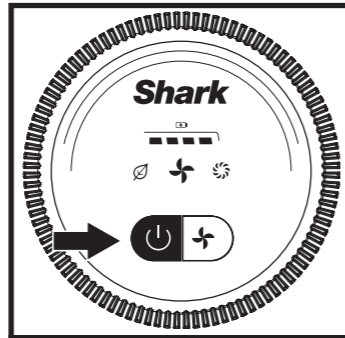

LIGAR/DESLIGAR A ALIMENTAÇÃO

Pressione o botão **On/Off** na pega para ligar a energia. Para desligar, pressione o botão novamente.

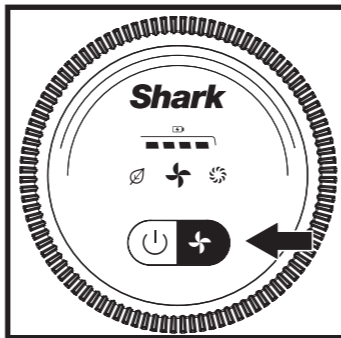

SELEÇÃO DE MODO

Para alternar entre os modos ECO, AUTO e BOOST, prima o botão de seleção do modo de operação.

EXPLICAÇÃO DOS MODOS DE OPERAÇÃO

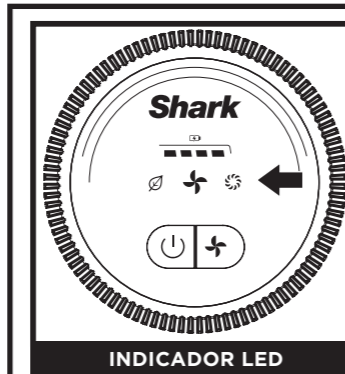

INDICADOR LED

Modo AUTO: O rolo de escovas responde às mudanças de superfície e ajusta-se automaticamente para otimizar a limpeza.

Modo ECO: O aspirador funciona na definição de potência mais baixa para prolongar a duração da bateria. A tecnologia do modo Floor Detect NÃO está ativada.

Modo BOOST (potência extra): O aspirador funciona na potência máxima para obter o nível de sucção mais elevado possível. A tecnologia do modo Floor Detect NÃO está ativada.

LI-ION BATTERI

Lad batteriet helt opp før du bruker det første gang. En full opplading tar ca. 5 timer.

BRUKSTID PER FULLT LADET BATTERI

Apparatet kan kjøre i opptil 40 minutter med et fullt oppladet batteri. Gå til sharkclean.eu/support for mer informasjon.

LED-BATTERIKAPASITET OG LADEINDIKATORER

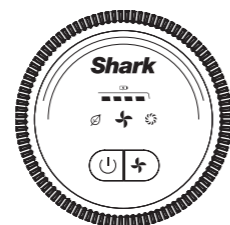

- Fullt batteri
- Halvfullt batteri
- Lavt batteri
- Nesten tomt
- Tomt batteri

Lading

- LED-lampe på batteripakken vil blinke gult når ladingen er i området 0-74%.
- LED-lampen på batteripakken vil blinke grønt i området fra 75% til 100% lading.
- LED-lampen vil være hvit når batteripakken er fulladet.

MERK: En full opplading tar ca. 4.5 timer.

RESIRKULERING AV LI-ION-BATTERIET

Når Shark li-ion-batteriet må byttes ut, kast eller resirkuler det i samsvar med lokale bestemmelser eller forskrifter. Noen områder har et forbud mot å kaste brukte litium-ion-batterier i standard søppelkasse. Returner brukte batterier til en autorisert gjenbruksstasjon eller til en forhandler for å resirkulere dem. Kontakt din lokale gjenbruksstasjon for mer informasjon om hvor du kan kaste det brukte batteriet.

MERK: Kapasiteten til Shark-batteriet, som alle litium-ion-batterier, vil synke over tid fra 100 % ny batterikapasitet.

Shark NINJA

GARANTIA LIMITADA DE CINCO (5) ANOS

Quando um consumidor compra um produto no Europa, obtém o benefício dos direitos legais relacionados com a qualidade do produto (os seus "direitos estatutários"). Pode exigir o cumprimento destes direitos perante o seu revendedor. No entanto, na Shark® estamos tão confiantes na qualidade dos nossos produtos, que disponibilizamos uma garantia adicional de fabricante até CINCO anos (2 ano como é norma, mais 3 anos quando efetua o registo). Estes termos e condições referem-se apenas à garantia do fabricante, os seus direitos legais não são afetados.

As condições abaixo descrevem os pré-requisitos e a abrangência da nossa garantia. Não afetam os seus direitos estatutários, as obrigações do seu revendedor, nem o seu contrato com este.

O conjunto de bateria de iões de lítio não está coberto pela garantia de 5 anos (ver garantia da bateria abaixo).

A Shark® garante

Um eletrodoméstico de cozinha constitui um investimento considerável. O seu novo aparelho tem de trabalhar corretamente, o máximo de tempo possível. A garantia que o acompanha é um aspeto importante a considerar - e reflete a confiança que o fabricante tem no seu produto e na qualidade de fabrico.

Cada aparelho Shark inclui uma garantia gratuita para peças e mão de obra. Pode encontrar apoio online em www.Sharkclean.eu

Como posso registar a garantia alargada Shark®?

Pode registar a garantia online até 28 dias após a compra. Para poupar tempo, irá precisar das seguintes informações sobre o seu aparelho:

- Data da compra do aparelho (recibo ou nota de entrega)

Para efetuar o registo online, visite www.Sharkclean.eu/register-guarantee. Os produtos adquiridos diretamente à Shark são registados automaticamente.

IMPORTANTE

- Tanto a garantia padrão de 2 anos como a garantia alargada de 3 anos cobrem o produto apenas a partir da data de compra.
- Guarde sempre o seu recibo. Caso tenha de utilizar a sua garantia alargada, vamos precisar do recibo para verificar se as informações que nos disponibilizou estão corretas. A não apresentação de um recibo válido pode invalidar a sua garantia.

Quais são os benefícios de registar a minha garantia Shark® gratuita?

Quando registar a sua garantia, teremos os seus dados disponíveis se necessitarmos de entrar em contacto consigo. Se também concordar em receber comunicações nossas, pode receber dicas e conselhos sobre como aproveitar ao máximo o seu aspirador Shark e conhecer as últimas novidades sobre lançamentos e novas tecnologias da Shark.

Se registar a sua garantia online, receberá uma confirmação instantânea de que recebemos os seus dados.

Qual é a duração da garantia dos aparelhos Shark® novos?

A nossa confiança no design e controlo de qualidade significa que o seu novo aspirador Shark tem uma garantia de até cinco anos (2 anos acrescidos de uma extensão de garantia de 3 anos).

O que está abrangido pela garantia Shark® gratuita?

Reparação ou substituição do seu aparelho Shark (sob critério da Shark), incluindo todas as peças e mão de obra. Uma garantia Shark complementa os seus direitos legais enquanto consumidor.

O que não está abrangido pela garantia Shark® gratuita?

1. Obstruções - Para obter pormenores sobre como desobstruir o seu aspirador, consulte o Manual de Funcionamento.
2. Desgaste normal, como acontece na barra da escova, no fusível, na cinta, na mangueira e noutros componentes.
3. Danos acidentais, avarias causadas por uso negligente ou falta de cuidado, má utilização, negligência, utilização ou manuseio descuidado do aspirador que não cumpram as instruções do Manual de Funcionamento da Shark fornecido juntamente com o seu aparelho.
4. O aspirador não se destina a qualquer outra utilização que não seja o uso doméstico normal.
5. A utilização de peças não montadas ou instaladas de acordo com as instruções de funcionamento.
6. Avarias causadas pela utilização de peças e acessórios que não sejam Componentes Genuínos Shark.
7. Instalação incorreta (exceto quando instalado pela Shark).
8. Reparações ou alterações realizadas por terceiros que não sejam a Shark ou os seus agentes.
9. O conjunto de bateria de iões de lítio. Por favor, veja na página seguinte a garantia da bateria.

O que acontece quando a minha garantia acaba?

A Shark não cria produtos para terem uma duração limitada. Compreendemos que os nossos clientes podem pretender reparar o seu aspirador após o fim da validade da garantia.

Onde posso comprar peças sobresselentes e acessórios genuínos Shark®?

As peças sobresselentes e acessórios Shark são concebidos pelos mesmos engenheiros que conceberam o seu aspirador Shark. Encontrará uma ampla gama de peças sobresselentes, peças de reposição e acessórios para todos os aparelhos Shark em www.sharkclean.eu.

Lembre-se de que os danos causados pela utilização de peças sobresselentes que não sejam da marca Shark não estão cobertos pela sua garantia.

GARANTIA LIMITADA DE DOIS (2) ANOS DA BATERIA

Quando um consumidor compra um produto no Europa, obtém o benefício dos direitos legais relacionados com a qualidade do produto (os seus "direitos estatutários"). Pode exigir o cumprimento destes direitos perante o seu revendedor. No entanto, na Shark® estamos tão confiantes na qualidade dos nossos produtos, que disponibilizamos uma garantia adicional de fabricante dois anos. Estes termos e condições referem-se apenas à garantia do fabricante, os seus direitos legais não são afetados.

Cada bateria Shark inclui uma garantia gratuita de peças e mão de obra. Pode encontrar apoio online em www.Sharkclean.eu.

IMPORTANTE

- A garantia do fabricante cobre a sua bateria durante 2 anos a partir da data de compra.
- Guarde sempre o seu recibo. Caso necessite de utilizar a sua garantia, necessitaremos do seu recibo para verificar se as informações que nos disponibilizou estão corretas. A não apresentação de um recibo válido pode invalidar a sua garantia.

Qual é a duração da garantia das baterias Shark® novas?

A nossa confiança na nossa conceção e controlo de qualidade significa que a sua nova bateria de aspirador Shark® tem uma garantia total de dois anos.

O que está abrangido pela garantia Shark® gratuita?

Reparação ou substituição da sua bateria Shark® (fica ao critério da Shark a decisão sobre a substituição ou reparação), incluindo todas as peças e mão-de-obra. Uma garantia Shark® complementa os seus direitos legais enquanto consumidor.

O que não está abrangido pela garantia Shark® gratuita?

1. Desgaste normal de peças que requerem manutenção e/ou substituição regular, para garantir o funcionamento adequado da sua unidade.
2. Danos acidentais, avarias causadas por uso negligente ou falta de cuidado, má utilização, negligência, utilização ou manuseio descuidado da bateria, que não cumpram as instruções Shark® fornecidas com o seu aparelho.
3. Utilização da bateria para qualquer coisa que não seja alimentar o aspirador Shark® com o qual foi fornecido.
4. A utilização de peças não montadas ou instaladas de acordo com as instruções de funcionamento.
5. Utilização de peças e acessórios sobresselentes que não sejam Shark®.
6. Instalação incorreta (exceto quando instalado pela Shark®).

Onde posso comprar baterias Shark® genuínas?

As baterias Shark® são concebidas pelos mesmos engenheiros que conceberam o seu aspirador Shark®. Encontrará uma gama completa de baterias de substituição para todas as máquinas Shark® em www.Sharkclean.eu. Lembre-se de que os danos causados pela utilização de baterias que não sejam da marca Shark não estão cobertos pela sua garantia. No entanto, os seus direitos legais permanecem inalterados.

MANUTENÇÃO ESSENCIAL

LIMPAR OS FILTROS

Lave e substitua regularmente os filtros para manter o poder de sucção do seu aspirador. Para limpar os filtros, lave-os apenas com água. Deixe que todos os filtros sequem completamente durante até 48 horas antes de voltar a colocá-los, para evitar que algum líquido seja sugado para dentro das peças elétricas. Limpe os filtros pré-motor pelo menos uma vez por mês e os filtros pós-motor pelo menos uma vez por ano. Remova a sujidade solta entre lavagens sempre que necessário. Uma limpeza mais frequente pode, por vezes, ser necessária quando houver uma utilização intensiva. Consulte o Guia do Proprietário para obter mais informações sobre manutenção de filtros.

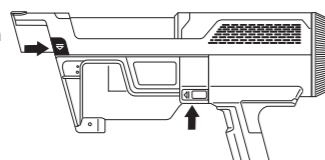

Aperte ambos os botões de desbloqueio para remover o depósito de pó e efetuar a manutenção pré-filtro.

Nota: O depósito de pó tem de estar aberto para ser removido.

IMPORTANTE: NÃO use sabão ao limpar os filtros. Use apenas água. Certifique-se de que todos os filtros estão instalados antes de utilizar.

Itsetyhjennysjärjestelmällä varustettu johdoton Shark® imuri BU3600-sarja

TÄRKEITÄ TURVALLISUUSOHJEITA

 **VAROITUS:** LOUKKAANTUMISRISKIN VÄHENTÄMISEKSI KÄYTTÄJÄN ON LUETTAVA OHJEET • VAIN KOTITALOUSKÄYTTÖÖN

VAROITUS Tulipalon, sähköiskun sekä henkilö- tai omaisuusvahinkojen välttämiseksi sähkölaitteiden käytössä on aina noudatettava perusvarotoimia seuraavat mukaan lukien:

- Tämä imuri sisältää moottoroidun suulakkeen, varren ja rikkaimurin. Näissä osissa on sähköliitännät, sähköjohtoja ja liikkuvia osia, joista voi aiheutua vaaraa käyttäjälle.
- Tarkista aina ennen käyttöä kaikki osat huolellisesti vahingoittumisen varalta. Jos jokin osa on vahingoittunut, lopeta käyttö.
- Käytä ainoastaan alkuperäisen kaltaisia varaosia.
- Imurissa ei ole huollettavia osia.
- Käytä laitetta ainoastaan tämän oppaan ohjeiden mukaisesti. **ÄLÄ** käytä laitetta muuhun kuin tässä ohjeessa kuvattuun käyttöön.
- Suodattimia ja pölysäiliötä lukuun ottamatta **ÄLÄ** altista mitään imurin osia vedelle tai muille nesteille.
- ÄLÄ** anna lasten käyttää laitetta. Pidä laite ja sen johdot lasten ulottumattomissa. Ei saa käyttää leikkikaluna. Tarkka valvonta on välttämätöntä, kun laitetta käytetään lasten lähellä.

YLEINEN KÄYTTÖ

- Laitetta voivat käyttää henkilöt, joiden fyysinen, sensorinen tai henkinen toimintakyky on rajoittunut tai joilla ei ole kokemusta tai tietoa laitteen käytöstä, vain jos heitä valvotaan tai heille annetaan laitteen turvalliseen käyttöön liittyviä ohjeita ja he ymmärtävät laitteen käyttöön liittyvät vaarat. Lapset eivät saa puhdistaa tai huoltaa tätä laitetta.
- Sammuta imurin virta aina ennen minkään sähköä johtavien letkujen, moottoroitujen suulakkeiden, latureiden, akkujen tai muiden sähkötoimisten tai mekaanisten osien liittämistä tai irrottamista.
- ÄLÄ** käsittele pistoketta tai imuria märin käsin.
- ÄLÄ** käytä ilman, että pölysäiliö, suodattimet ja harjatela ovat paikoillaan.
- Käytä vain Shark®-merkkisiä suodattimia ja lisävarusteita. Takuu ei välttämättä kata muiden kuin Shark-merkkisten suodattimien ja varusteiden käytön aiheuttamia vahinkoja.
- ÄLÄ** työnnä mitään esineitä suulakkeen tai lisävarusteiden aukkoihin. **ÄLÄ** käytä imuria, jos jokin aukko on tukittu. Pidä aukot puhtaina pölystä, nukasta, hiuksista ja muusta sellaisesta, joka voisi estää ilman virtauksen.
- ÄLÄ** käytä, jos suulakkeen tai lisävarusteen ilmanvirtaus on estynyt. Jos moottoroidun lattiasuulakkeen ilmaraoit tukkeutuvat, sammuta imuri ja poista akku. Poista kaikki tukokset, ennen kuin käynnistät imurin uudelleen.
- Suulake ja kaikki imurin aukot täytyy pitää poissa hiusten, kasvojen, sormien, paljaiden jalkojen ja löysien vaatteiden läheltä.
- ÄLÄ** käytä imuria, jos se ei toimi oikein tai se on pudonnut, vaurioitunut, jätetty ulos tai pudonnut veteen.
- Ole erityisen varovainen, kun imuroit portaita.
- ÄLÄ** jätä imuria virta päälle ilman valvontaa.
- Kun imuri on käynnissä, liikuta sitä koko ajan maton päällä, jotta maton kuidut eivät vahingoitu.
- Jos sinulla on herkkiä mattoja tai villamattoja, erityisesti silmukanukkamattoja, kokeile imuria ensin piiloon jäävällä alueella varmistaaksesi, että pyörivät harjatelat eivät vahingoita tai irrota maton kuituja.
- ÄLÄ** imuroi:
 - nesteitä
 - suuria esineitä
 - kovia tai teräviä esineitä (lasia, nauvoja, ruuveja tai kolikoita)
 - suuria määriä pölyä (kuten kipsilevyn pöly, takan tuhka tai hiilet). **ÄLÄ** käytä lisävarusteena sähkökäyttöisissä laitteissa pölyn keräämiseksi.
 - savuvia tai palavia esineitä (kuumia hiiliä, tupakannatsoja tai tulitikkuja)
 - palavia tai syttyviä aineita (sytynnestettä, bensiiniä tai kerosiinia)
 - myrkyllisiä aineita (kloorivalkaisuainetta, ammoniakkaa tai viemärinpuhdistusainetta).
- ÄLÄ** käytä:
 - huonosti valaistuissa paikoissa
 - märillä tai kosteilla pinnoilla
 - ulkona
 - suljettuissa tiloissa, joissa saattaa olla räjähtäviä tai myrkyllisiä kaasuja tai höyryjä (sytynnestettä, bensiiniä, kerosiinia, maalia, tinneriä, koinsojua-aineita tai helposti syttyvää pölyä).

- Sammuta imurin virta ennen laturin liittämistä tai irrottamista.
- Sammuta imurin virta ja poista akku ennen säätöjä, puhdistusta, huoltoa ja vianmääritystä.
- ÄLÄ** leikkaa laitetta puhdistassaasi tai huoltaessasi mitään muuta kuin harjatelan ympärille mahdollisesti kiertyneitä hiuksia, karvoja, kuituja tai lankoja.
- Anna kaikkien suodattimien kuivua täysin ennen niiden asettamista takaisin imuriin estääksesi nesteen joutumisen sähkökäyttöisiin osiin.
- ÄLÄ** muokkaa tai yritä korjata imuria tai akkua itse muilla kuin tässä oppaassa esitellyillä tavoilla. **ÄLÄ** käytä akkua tai imuria, jos sitä on muokattu tai se on vahingoittunut. Vahingoittuneet tai muokatut akut saattavat käyttäytyä ennalta-arvaamattomasti ja aiheuttaa tulipalon, räjähdysken tai loukkaantumisvaaran.
- Kytke kaikki säätimet pois päältä, ennen kuin irrotat laitteen pistorasiasta.
- Sammuta laitteen virta aina ennen moottoroidun suulakkeen tai rikkaimurin kiinnittämistä tai irrottamista.
- Jos virtajohto vaurioituu, sen vaihto on annettava valmistajan, valmistajan valtuuttaman huoltoliikkeen tai vastaavan ammattitaitoisen henkilön tehtäväksi vaarojen välttämiseksi.

AKKU

- Akkua on imurin virtalähde. Lue kaikki latausohjeet huolellisesti ja noudata niitä.
- Vahinkokäynnistyksen välttämiseksi varmista, että imurin virta on sammutettu ennen imurin nostamista tai kantamista. **ÄLÄ** kanno laitetta siten, että sormesi on virtakytkimen päällä.
- BU3600-sarja: käytä ainoastaan XDCKBU3600EU-lataustelakkaa, DK25A-263080H-V- tai YLS0251A-E263080-latureita. Väärin laturin käyttäminen voi johtaa siihen, ettei laite lataudu, ja/tai ei-turvallisiin olosuhteisiin. Jos virtajohto vaurioituu, se on vaihdettava valmistajan tai valtuutetun huoltoliikkeen toimesta.
- Pidä akku poissa metalliesineiden, kuten paperiliitinten, kolikoiden, avainten, naulojen ja ruuvien, läheisyydestä. Akun napojen oikosulkeminen lisää tulipalon ja palovammojen vaaraa.
- Vääränlaisissa olosuhteissa akusta voi purkautua nestettä. Vältä kosketusta tämän nesteen kanssa, sillä siitä voi aiheutua ärsytystä tai palovammoja. Jos kosketus tapahtuu, huuhtelee vedellä. Jos nestettä joutuu silmiin, hakeudu lääkäriin.
- Akkua on säilytettävä 3–40 °C:n lämpötilassa akun pitkän käyttöiän ylläpitämiseksi.
- Akkua **EI SAA** ladata alle 5 °C:n tai yli 40 °C:n lämpötiloissa. Lataaminen väärin tai ilmoitetun lämpötila-alueen ulkopuolella voi vahingoittaa akkua ja lisätä sen syttymisriskiä.
- Säilytä laitetta sisätiloissa. **ÄLÄ** käytä tai säilytä laitetta alle 3 °C:n lämpötilassa. Varmista ennen käyttöä, että laite on huoneenlämpöinen.
- ÄLÄ** altista akkua tulelle tai yli 130 °C:n lämpötilalle, koska siitä voi aiheutua räjähdys.
- Käytä laitteita vain nimenomaisesti määritettyjen akkujen kanssa. Minkä tahansa muun akkujen käyttämisestä voi aiheutua loukkaantumis- ja syttymisriski.
- Irrota akku laitteesta ennen säätöjen tekemistä, lisävarusteiden vaihtamista tai laitteen varastointia. Tällaiset ennaltaehkäisevät turvallisuusotoimenpiteet vähentävät laitteen vahinkokäynnistymisen riskiä.
- Akkua on ladattava tilassa, jossa on hyvä ilmanvaihto.
- BU3600-sarja: käytä ainoastaan Sharkin XBTR625KSLEUN-akkua.

Lue kääntöpuolella olevat varoitukset ennen laitteen käyttöä ja säilytä ne.

PIKA-ALOITUSOPAS

BU3600-sarjan itsetyhjennysjärjestelmällä varustetun johdottoman Shark® imurin käyttöönotto.



SUOMI

KOKOAMINEN

- Liu'uta **vartta lattiasuulakkeen varteen**, kunnes se napsahtaa paikalleen.
- Aseta **rikkaimurin** suuaukko samaan linjaan varren yläosan kanssa ja liu'uta se paikoilleen, niin että kuuluu napsahtava ääni.
- Varmista, että **telakka** osoittaa ylöspäin. Liu'uta **latausasemaa** telakan takaosassa olevaan aukkoon, kunnes se napsahtaa paikalleen.
- Aseta telakka lattialle lähelle pistorasiaa. Kytke **virtajohto** pistorasiaan ja liitä sitten johto latausaseman takaosassa olevaan liitäntään.
- Säilytä varasuulakkeita telakan säilytystelineessä. Varmista, että kaikki osat on liitetty kunnolla ja napsautettu paikoilleen, jotta laite toimii asianmukaisesti.

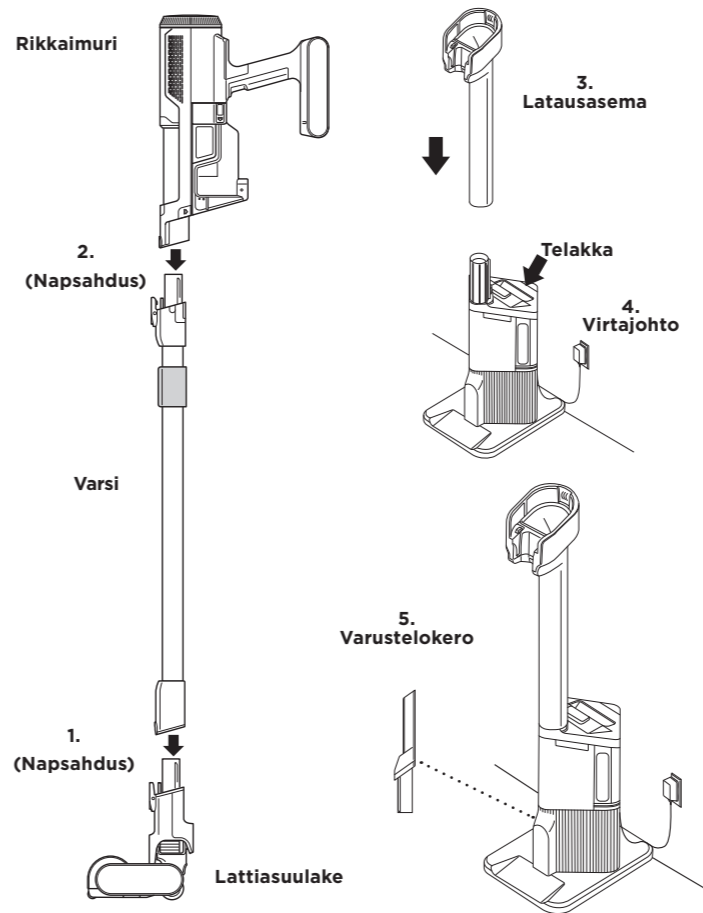

TÄRKEÄT YLLÄPITOTOIMET

SUODATTIMIEN PUHDISTAMINEN

Huuhtelee ja vaihda suodatin säännöllisesti, jotta imurin imuteho säilyy hyvänä. Puhdista suodattimet huuhtelemalla ne pelkällä vedellä. Anna kaikkien suodattimien kuivua kokonaan jopa 48 tunnin ajan ennen niiden asettamista takaisin imuriin estääksesi nesteen joutumisen sähköosiin. Puhdista moottorin esisuodattimet vähintään kerran kuukaudessa ja moottorin jälkisuodatin vähintään kerran vuodessa. Poista irtolika tarvittaessa pesujen välillä naputtelemalla suodattimia. Vaativammassa käytössä ne on ehkä puhdistettava useammin. Katso omistajan oppaasta lisätietoja suodattimien puhdistuksesta.

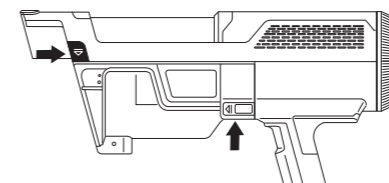

Purista molempia vapautuspainikkeita, kun haluat irrottaa pölysäiliön suodattimien puhdistusta varten.

Huomautus: Pölysäiliön on oltava avoinna, jotta sen voi irrottaa.

ASETUKSET

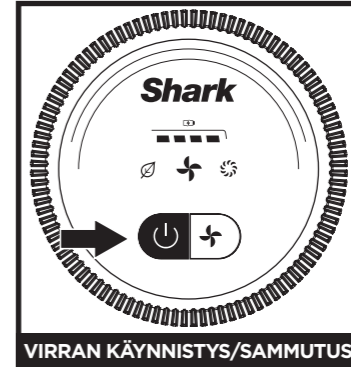

VIRRAN KÄYNNISTYS/SAMMUTUS

Kytke virta päälle painamalla kädensijan **On/Off**-painiketta. Katkaise virta painamalla painiketta uudelleen.

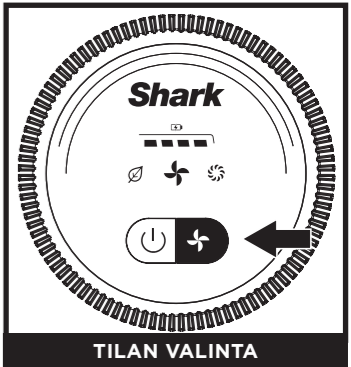

TILAN VALINTA

Painamalla tilanvalintapainiketta voit vaihtaa ECO-, AUTO (lattiatyyppin tunnistus)- ja BOOST (lisäteho) -tilojen välillä.

TILOJEN KUVAUKSET

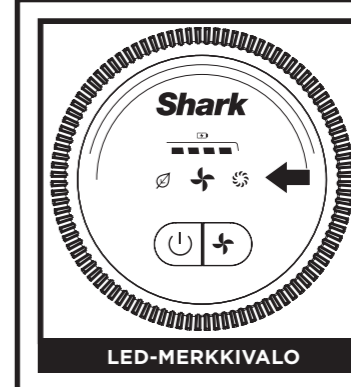

LED-MERKKIVALO

AUTO-tila: Harjatela reagoi pinnan muutoksiin ja säätyy automaattisesti optimoiden puhdistuksen.

ECO-tila: Imuri toimii alimmalla tehoasetuksella akkuvirran säästämiseksi. Floor Detect Mode -automaattitila EI ole käytössä.

BOOST-tila (lisäteho): Imuri toimii enimmäisteholla suurimmalla imuteholla. Floor Detect Mode -automaattitila EI ole käytössä.

LITIUMIONI Akku

Lataa akku täyteen ennen imurin ensimmäistä käyttökertaa. Akun täyteen lataamisessa kestää noin viisi tuntia.

KÄYTTÖAJAT ON ILMOITETTU TÄYTEEN LADATUN AKUN MUKAAN

Täydellä latauksella laitteen käyttöaika voi olla jopa 40 minuuttia. Lisätietoja löytyy osoitteesta sharkclean.eu/support.

AKUN VIRRAN JA LATAUKSEN LED-MERKKIVALOT

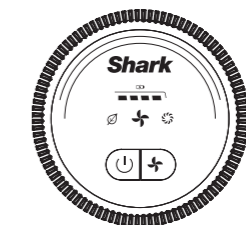

- Täysin ladattu
- Keskitasen lataus
- Alhainen lataus
- Lähes tyhjä
- Ei akkuvirtaa

Ladatessa

 Akun LED-merkkivalo vilkkuu keltaisena, kun akun varaustaso on 0–74%.

 Akun LED-merkkivalo vilkkuu vihreänä, kun akun varaustaso on 75–100%.

 Valkoinen LED-merkkivalo tarkoittaa, että akku on ladattu täyteen.

HUOMAUTUS: Akun täyteen lataamisessa kestää noin 4.5 tuntia.

Litiumioniakun kierrätys

Kun Shark®-litiumioniakku on tarpeen vaihtaa, hävitä tai kierrätä se paikallisten sääntöjen ja määräysten mukaisesti. Joillakin alueilla on laitonta jättää käytettyjä litiumioniakkuja sekajätteen roska-astiaan. Palautta käytetyt akut kierrätettäväksi valtuutettuun kierrätyskeskukseen tai jälleenmyyjälle. Kysy paikallisesta kierrätyskeskuksesta, minne käytetyn akun voi viedä.

HUOMAUTUS: Kuten muidenkin litiumioniakkujen, myös Shark®-akun kapasiteetti vähenee uuden akun 100 %:n kapasiteetista luonnollisesti ajan kuluessa.

LUE JA SÄILYTÄ NÄMÄ OHJEET

Käy osoitteessa sharkclean.eu tai **SKANNAA TÄMÄ ÄLYPUHELIMESI KAMERALLA**



– SAAT TÄYDELLISET OHJEET, TAKUUT SEKÄ LUETTELOJEN VARAOSISTA.

VIIDEN (5) VUODEN RAJOITETTU TAKUU

Kun asiakas ostaa tuotteen Euroopassa alueella, hänellä on laitteen laatua koskevat lailliset oikeudet (lakisääteiset oikeudet). Voit käyttää näitä oikeuksia jälleenmyyjää vastaan. Shark® on kuitenkin niin vakuuttunut tuotteidensa laadusta, että yhtiö myöntää tuotteen alkuperäiselle omistajalle ylimääräisen valmistajan takuun jopa viideksi vuodeksi (2 vuosi automaattisesti ja 3 lisävuotta, kun rekisteröit tuotteen). Nämä ehdot koskevat vain valmistajan takuuta, eivätkä ne vaikuta lakisääteisiin oikeuksiisi.

Alla esitetyissä ehdoissa kuvataan myöntämäme takuun edellytykset ja laajuus. Ne eivät vaikuta lakisääteisiin oikeuksiisi tai oman jälleenmyyjäsi velvollisuuksiin eivätkä jälleenmyyjän kanssa solmimaasi sopimukseen.

5 vuoden takuu ei koske litiumioniakkua (katso akun takuu alla).

Shark®-takuun sisältö

Imurin kaltainen kodinkone on melko suuri investointi. Uuden laitteesi on toimittava kunnolla mahdollisimman kauan. Kodinkoneelle myönnettävä takuu on huomionarvoinen asia ja kertoo valmistajan luottamuksesta omaan tuotteeseensa ja valmistuksen laatuun.

Jokainen Shark-laite sisältää maksuttoman varaosa- ja korjaustyötakuun. Asiakaspalvelumme (puh. 0800 862 0453) on avoinna klo 9–18 maanantaista perjantaihin. Puhelut ovat maksuttomia, ja Sharkin edustaja vastaa puheluun heti. Asiakastuki löytyy verkosta osoitteessa **www.Sharkclean.eu**

Miten rekisteröin Shark®-lisätakuun?

Voit rekisteröidä takuun verkossa 28 päivän kuluessa tuotteen ostamisesta. Tarvitset seuraavat tiedot laitteestasi:

• Laitteen ostopäivämäärä (kuitista tai lähety silmoituksesta)

Voit rekisteröidä takuun verkkosivulla www.Sharkclean.eu/register-guarantee. Suoraan Sharkilta ostetut tuotteet rekisteröidään automaattisesti.

TÄRKEÄÄ

• Sekä 2 vuoden takuu että 3 vuoden lisätakuu alkavat laitteen ostopäivästä.

• Säilytä kuitti aina tallessa. Mikäli sinun täytyy hyödyntää laajennettua takuuta, tarvitsemme kuitenkin tarkistaaksemme, että antamasi tiedot ovat oikein. Kelpuutetun kuitin puuttuminen mitätöi takuun.

Mitä etua on maksuttoman Shark®-takuun rekisteröinnistä?

Rekisteröityäsi takuusi meillä on yhteystietosi siltä varalta, että joudumme jostain syystä ottamaan sinuun yhteyttä. Jos suostut vastaanottamaan muuta viestintää meiltä, voit myös saada vinkkejä ja neuvoja siihen, miten voit hyödyntää Shark-imuriasi parhaalla mahdollisella tavalla, sekä tietoa uusista Shark-teknikoista ja -tuotteista.

Rekisteröidessäsi takuun verkossa saat heti vahvistuksen tietojesi vastaanottamisesta.

Miten pitkä on uusien Shark®-laitteiden takuu aika?

Koska luotamme suunnitteluumme ja laadunvalvontaamme, myönämme uudelle Shark-imurillesi yhteensä viiden vuoden takuun (2 vuoden sekä 3 vuoden lisätakuu).

Mitä maksuton Shark®-takuu kattaa?

Shark-laitteen korjaus ja vaihto (Sharkin harkinnan mukaisesti) mukaan lukien kaikki osat ja työ. Shark-takuu on lisäys kuluttajan lakisääteisiin oikeuksiin.

Mitä maksuton Shark®-takuu ei kata?

- Tukokset – Ohjeet imurin tukosten poistamiseen saat käyttöoppaasta.
- Normaali kuluminen, kuten harjatela, sulake, hihna, letku jne.
- Tapaturmaisiet vahingot, imurin huolimattoman käytön tai hoidon aiheuttamat viat, väärinkäyttö, laiminlyönnit, varomaton käyttö tai käsittely, joka ei ole laitteen mukana toimitetun Shark-käyttöoppaan mukaista.
- Imurin käyttö muuhun tarkoitukseen kuin normaaliin kotitalouskäyttöön.
- Sellaisten osien käyttö, joita ei ole koottu tai asennettu käyttöohjeiden mukaisesti.
- Muiden kuin aitojen Shark-varaosien ja -varusteiden käytön aiheuttamat viat.
- Virheellinen asennus (paitsi, jos asennuksen on suorittanut Shark).
- Muiden kuin Sharkin tai sen edustajien tekemät korjaukset tai muutokset.
- Litiumioniakku. Katso akun takuu seuraavalta sivulta.

Mitä tapahtuu takuuajan päätyttyä?

Shark® ei suunnittele tuotteita siten, että ne kestäisivät rajoitetun ajan. Ymmärrämme, että asiakkaamme haluavat korjauttaa polynimurinsa myös takuuajan päätyttyä. Asiakastuki löytyy verkosta osoitteessa **www.Sharkclean.eu**

Mistä voin ostaa alkuperäisiä Shark® -varaosia ja -lisävarusteita?

Shark-varosat ja -varusteet ovat samojen asiantuntijoiden kehittämiä kuin Shark-imuri. Kaikki Shark-varosat, kaikkien Shark-laitteiden vaihto-osat ja lisävarusteet löytyvät sivustolta www.Sharkclean.eu.

Huomaathan, että takuu ei kata muiden kuin Shark-varaosien käytöstä aiheutuneita vahinkoja.

KAHDEN (2) VUODEN RAJOITETTU TAKUU AKULLE

Kun asiakas ostaa tuotteen Yhdistyneen Euroopassa alueella, hänellä on laitteen laatua koskevat lailliset oikeudet (lakisääteiset oikeudet). Voit käyttää näitä oikeuksia jälleenmyyjää vastaan. Shark® on kuitenkin niin vakuuttunut tuotteidensa laadusta, että yhtiö myöntää akulle ylimääräisen valmistajan takuun jopa vuodeksi. Nämä ehdot koskevat vain valmistajan takuuta, eivätkä ne vaikuta lakisääteisiin oikeuksiisi.

Jokainen Shark®-akku sisältää maksuttoman varaosa- ja korjaustyötakuun. Asiakastuki löytyy verkosta osoitteessa **www.Sharkclean.eu**

TÄRKEÄÄ

• Valmistaja antaa akulle takuun 2 vuoden ostopäivästä alkaen.

• Säilytä kuitti aina tallessa. Jos sinun täytyy käyttää takuuta, tarvitsemme kuitenkin tarkistaaksemme, että antamasi tiedot ovat oikeat. Kelpuutetun kuitin puuttuminen mitätöi takuun.

Kuinka pitkiä uusien Shark®-akkujen takuut ovat?

Koska luotamme suunnitteluumme ja laadunvalvontaamme, myönämme uuden Shark®-imurisi akulle.

yhteensä kahden vuoden takuun.

Mitä maksuton Shark®-takuu kattaa?

Shark®-akun korjaus tai vaihto (Shark® päättää, korjataanko vai vaihdetaanko laite), mukaan lukien kaikki osat ja työ. Shark®-takuu on lisäys kuluttajan lakisääteisiin oikeuksiin.

Mitä maksuton Shark®-takuu ei kata?

- Normaali osien kuluminen, joka edellyttää säännöllistä ylläpitoa ja/tai vaihtoa varmistamaan laitteen asianmukaisen toiminnan.
- Tapaturmaisiet vahingot ja viat, jotka aiheutuvat akun huolimattomasta käytöstä, väärinkäytöstä, laiminlyönnistä, varomattomasta käytöstä tai käsittelystä, joka ei ole laitteen mukana toimitetun Shark®-käyttöohjeiden mukaista.
- Akun käyttö muuhun kuin Shark®-pölynimurin käyttöön, jonka mukana se toimitettiin.
- Sellaisten osien käyttö, joita ei ole koottu tai asennettu käyttöohjeiden mukaisesti.
- Muiden kuin Shark®-varaosien ja -lisävarusteiden käyttö.
- Virheellinen asennus (paitsi, jos asennuksen on tehnyt Shark®).

Mistä voin ostaa aitoja Shark®-akkuja?

Shark®-akut ovat samojen asiantuntijoiden kehittämiä kuin Shark®-imuri. Löydät vaihtoakkujen täyden valikoiman kaikkia Shark®-laitteita varten osoitteesta .Sharkclean.eu. Huomaathan, että takuu ei kata muiden kuin Shark®-akkujen käytöstä aiheutuneita vahinkoja. Tällainen mahdollinen takuun mitätöityminen ei vaikuta lakisääteisiin oikeuksiisi.

Shark® sladdlös system med automatisk tömning BU3600-serien VIKTIGA SÄKERHETS INSTRUKTIONER

VARNING: FÖR ATT MINSKA RISKEN FÖR SKADA MÅSTE ANVÄNDAREN LÄSA BRUKSANVISNINGEN • ENDAST HUSHÅLLSBRUK

VARNING För att minska risken för brand, elektriska stötar, personskador eller skador på egendom, bör grundläggande försiktighetsåtgärder, inklusive följande alltid vidtas du använder en elektrisk apparat:

- Dammsugaren består av ett motoriserat munstycke, rör och handhållen enhet. Dessa delar innehåller elektriska kopplingar, elektriska ledningar och rörliga delar som kan utsätta användaren för risker.
- Kontrollera alla delar före varje användning med avseende på skador. Avbryt användningen om en del är skadad.
- Använd endast originaldelar för byte.
- Den här dammsugaren har inga reparerbara delar.
- Använd endast enligt beskrivningen i denna handbok. Använd **INTE** dammsugaren för andra ändamål än de som beskrivs i denna handbok.
- Utöver filter och dammbehållare ska **INGA** delar av dammsugaren utsättas för vatten eller andra vätskor.
- Låt **INTE** barn använda apparaten. Förvara dammsugaren och dess nätsladd utom räckhåll för barn. Dammsugaren är inte en leksak. Noggrann övervakning krävs när apparaten används i närheten av barn.

ALLMÄN ANVÄNDNING

- Apparaten kan användas av personer med nedsatt fysisk, sensorisk eller mental förmåga, eller som saknar erfarenhet och kunskap, om de har fått instruktioner om hur apparaten ska användas på ett säkert sätt och förstår vilka risker det innebär. Låt inte barn utföra rengöring och underhåll.

- Stäng alltid av dammsugaren innan du ansluter eller kopplar från slangar, motoriserade munstycken, laddare, batterier eller andra elektriska eller mekaniska delar som är strömförande.

- Vidrör **INTE** stickkontakten eller dammsugaren med våta händer.

- Använd **INTE** utan att dammbehållare, filter och borstvalsar sitter fast.

- Använd endast Shark®-filter och tillbehör. Det kan hända att skada som orsakas av filter och tillbehör som ej tillverkats av Shark´ inte täcks av garantin.

- Placera **INTE** föremål i munstycket eller i tillbehören. Använd **INTE** dammsugaren med tilltäppta öppningar. Ta bort damm, ludd, hår eller annat som kan reducera luftflödet.

- Använd **INTE** dammsugaren om luftflödet i munstycke eller tillbehör är tilltäppt. Stäng av dammsugaren om luftvägarna eller det motoriserade golvmunstycket är blockerat. Avlägsna alla hinder innan du sätter på dammsugaren igen.

- Håll inte munstycke och sugöppningar nära hår, ansikte, fingrar, fötter utan beklädnad eller lösa kläder.

- Använd **INTE** dammsugaren om den inte fungerar som den ska eller har tappats, skadats, lämnats utomhus eller hamnat i vatten.

- Var extra försiktig vid städning på trappor.

- Lämna **INTE** dammsugaren utan tillsyn när den är påslagen.

- Håll hela tiden dammsugaren i rörelse över mattan för att undvika skador på mattfibrerna när den är påslagen.

- Om du har ömtåliga mattor eller yllemattor, särskilt med ögleglugg, pröva först att dammsuga på en dold yta för att kontrollera att de roterande borstvalsarna inte skadar eller sprättar upp mattfibrerna.

- Använd **INTE** för att suga upp:
 - Vätskor
 - Stora föremål
 - Hårda eller vassa föremål (glas, spik, skruvar eller mynt)
 - Stora mängder damm (inklusive gips, aska eller glöd från eldplats). Försök **INTE** använda som ett fäste till elverktyg för dammuppsamling.
 - Rykande eller brännheta objekt (varm kol, cigarettfimpar eller tändstickor)
 - Brandfarliga eller brännbara material (tändvätska, bensin eller fotogen)
 - Giftiga material (klorblekmedel, ammoniak eller avloppsrengöring)

LÄS IGENOM OCH SPARA DESSA INSTRUKTIONER

besök **www.sharkclean.eu** eller **SKANNA HÄR MED DIN SMARTPHONEKAMERA**



SKANNA FÖR FULLSTÄNDIGA INSTRUKTIONER, GARANTIER OCH RESERVDELAR.

Kontrollera att du läser och sparar varningarna på motsatt sida innan du använder apparaten.

SNABBGUIDE

Hur man ställer in BU3600-serien
Shark® sladdlösa system med automatisk tömning.



MONTERING

- Skjut in **röret** i **golvmunstyckets** hals tills det klickar fasWWt.
- Sätt munstyckesöppningen på **handdammsugaren** ovanpå röret och skjut in tills det klickar fast.
- Se till att **dockan** står upprätt. Skjut in **laddningsposten** i springan på dockans framsida tills det klickar.
- Placera dockan på golvet nära ett el-uttag. Sätt in **strömsladden** i uttaget och anslut sedan sladden till en port på baksidan av laddningsposten.
- Förvara verktygstillbehöret för trånga utrymmen på fästet på dockan. Se för säker drift till att alla komponenter är helt anslutna och har klickat på plats.

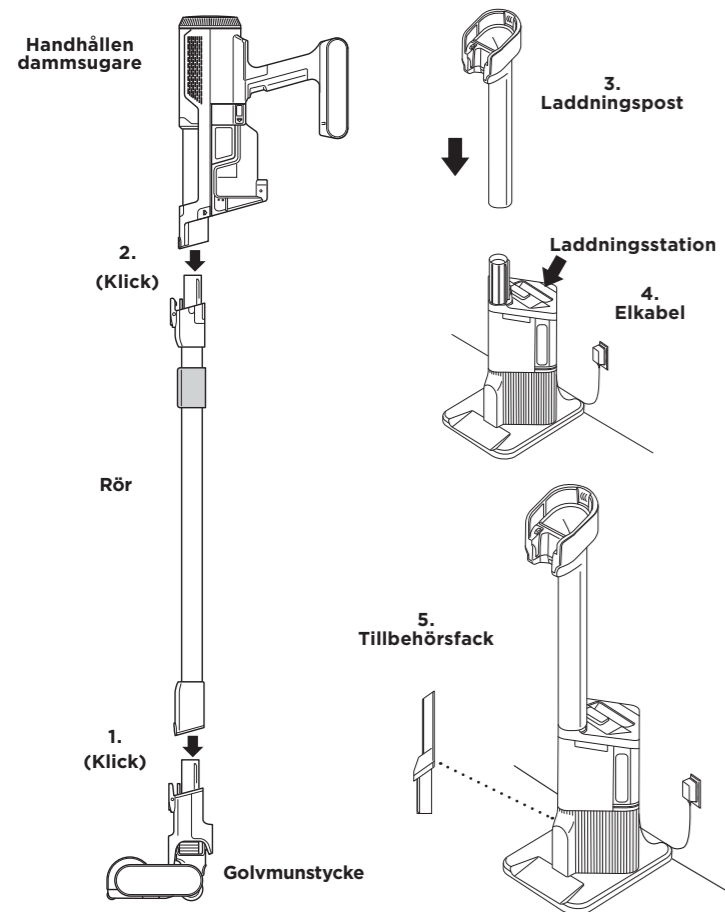

VIKTIGT UNDERHÅLL

RENGÖRA FILTREN

Rengör och byt ut dammsugarens filter regelbundet för att sugeffekten ska förbli optimal. Skölj filtren med enbart vatten för att rengöra dem. Låt alla filter lufttorka helt innan i upp till 48 timmar innan de sätts tillbaka så att vätska nte sugas in i elektriska komponenter. Rengör förmotorns filter minst en gång i månaden och utblåsfiltret minst en gång om året. Knacka loss smuts från filtret mellan tvättarna vid behov. Ibland behöver rengöring utföras oftare om apparaten används mycket. Se bruksanvisningen för mer information om filterunderhåll.

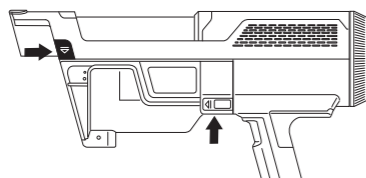

Tryck på båda frigöringsknapparna för att ta bort dammbehållaren för filterunderhåll. **Obs!** dammbehållaren måste vara öppen för att kunna avlägsnas.

VIKTIGT: Använd INTE rengöringsmedel vid rengöring av filtren. Använd endast vatten. Se till att alla filter är monterade före användning.

INSTÄLLNINGAR

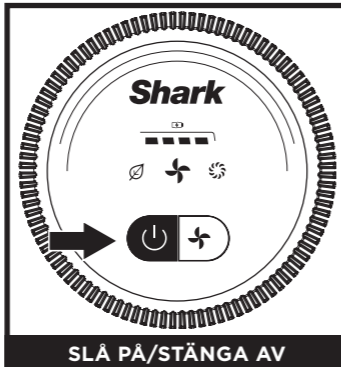

Tryck på **på/av**-knappen på handtaget för att slå på strömmen. Tryck på knappen igen för att stänga av strömmen.

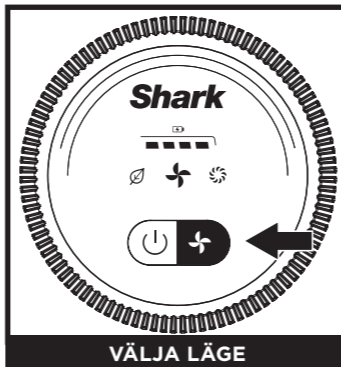

Tryck på knappen för att välja lägen och växla mellan lägena ECO, AUTO och BOOST.

LÄGEN FÖRKLARADE

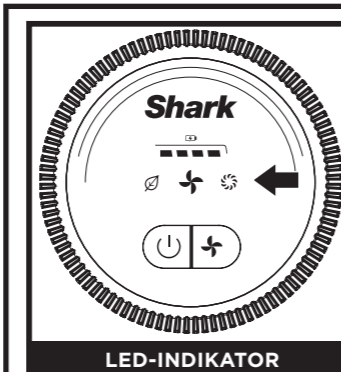

AUTO-läge: Rullborsten reagerar på ändringar i ytan och justeras automatiskt för att optimera din rengöring.

ECO-läge: Dammsugaren körs på lägsta effekt för att bevara batteritiden. Floor Detect är INTE aktiverat.

BOOST-läge: Dammsugaren körs med maximal effekt för högsta möjliga sugkraft. Floor Detect är INTE aktiverat.

LITIUMJONBATTERI

Ladda upp batteriet helt före den första användningen. En full laddning tar cirka fem timmar.

DRIFTTID PER FULLLADDAT BATTERI

Med full laddning har enheten upp till 40 minuters drifttid. Besök sharkclean.eu/support online för mer information.

LED-BATTERIETS STRÖM- OCH LADDNINGSSINDIKATORER

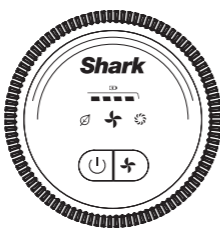

- Fulladdat
- Halvaddat
- Lågaddat
- Nästan urladdat
- Urladdat

Laddning

- LED-lampan på batteripaketet blinkar gult när 0-74% laddning har uppnåtts.
- LED-lampan på batteripaketet blinkar grönt från 75-100% laddning.
- Vit LED-lampa: batteripaketet är fulladdat.

OBS! En full laddning tar cirka 4.5 timmar.

ÅTERVINNING AV LITIUMJONBATTERI

När det är dags att byta ut litiumjonbatteriet från Shark® ska det kasseras eller återvinnas enligt lokala förordningar och bestämmelser. På vissa platser är det olagligt att slänga använda litiumjonbatterier i papperskorgen. Återlämna använda batterier för återvinning till en behörig återvinningscentral eller till återförsäljaren. Kontakta din lokala återvinningscentral för information om var använda batterier kan lämnas in.

OBS! I likhet med andra litiumjonbatterier avtar Shark®-batteriets kapacitet naturligt med tiden från den fulla kapaciteten hos ett nytt batteri.

Shark NINJA

FEM (5) ÅRS BEGRÄNSAD GARANTI

När en kund köper en produkt i Europa får de fördelar av lagliga rättigheter som hänför sig till kvaliteten på produkten (dina "lagstadgade rättigheter"). Du kan driva igenom dessa rättigheter mot din återförsäljare. Vi på Shark® är så säkra på våra produkters kvalitet, att vi ger dig en extra fabriksgaranti på upp till 5 år (2 år som standard plus 3 år när du registrerar dig). Dessa villkor gäller endast vår fabriksgaranti och dina lagstadgade rättigheter påverkas inte.

Villkoren nedan beskriver förutsättningarna för och omfattningen av vår garanti. De påverkar inte dina lagstadgade rättigheter eller återförsäljarens skyldigheter och ditt avtal med dem.

Litium-jon-batteripaketet täcks inte av den 5-åriga garantin (se batterigaranti nedan).

Shark® Guarantees

En hushållsapparat som en dammsugare är en stor investering. Din nya apparat ska fungera korrekt under en lång tid. Den medföljande garantin återspeglar tillverkarens förtroende för sin produkt- och tillverkningskvalitet.

Varje apparat från Shark inkluderar garanti för delar och arbete. Du kan få support på www.Sharkclean.eu

Hur registrerar jag min utökade Shark®-garanti?

Du kan registrera din garanti online inom 28 dagar från inköp. För att spara tid, ha följande information om din apparat tillhands:

- Datum då du köpte maskinen (kvitto eller följesedel)

För registrering online, besök www.Sharkclean.eu/register-guarantee. Produkter som köpts direkt från Shark registreras automatiskt.

VIKTIGT

- 2 års och den förlängda 3-års garantin täcker endast din produkt från inköpsdatumet.

- Spara alltid kvittot. Skulle du behöva återropa den utökade garantin behöver vi kvittot för att bekräfta dina uppgifter. Om du inte kan uppvisa ett giltigt kvitto kan det ogiltigförklara din garanti.

Viika är fördelarna med att registrera min kostnadsfria Shark®-garanti?

När du registrerar din garanti har vi dina uppgifter till hands om vi behöver ta kontakt. Om du dessutom går med på att ta emot meddelanden från oss kan du också få tips och råd om hur du får största möjliga nytta av din Shark-dammsugare samt få rea på de senaste nyheterna om Sharks nya tekniska lösningar och lanseringar.

Om du registrerar din garanti online, får du genast en bekräftelse om att vi har tagit emot dina uppgifter.

Under hur lång tid gäller garantin för nya Shark®-apparater?

Vår tilltro till vår design och kvalitetskontroll innebär att din nya Shark-dammsugare har en garanti på sammanlagt 5 år (2 år plus 3 års förlängd garanti).

Vad täcks av den kostnadsfria Shark®-garantin?

Reparation eller byte av din Shark-apparat (enligt Sharks gottfinnande), inklusive alla delar och arbete. En Shark-garanti gäller utöver dina lagliga rättigheter som köpare.

Vad täcks inte av den kostnadsfria Shark®-garantin?

- Blockeringar - Information om hur du avlägsnar blockeringar på din dammsugare finns i bruksanvisningen.
- Normalt slitage såsom borstlist, säkring, drivrem, batterier, slang osv.
- Oavsiktlig skada, fel orsakade av vårdslös användning eller vård, missbruk, försummelse, vårdslös användning eller hantering av dammsugaren i strid mot medföljande dokumentation från Shark.
- Användning av dammsugaren för något annat än normala hushållsändamål.
- Användning av delar som inte har monterats eller installerats i enlighet med bruksanvisningen.
- Fel orsakade av användning av andra än Shark®-originalreservdelar.
- Felaktig installation (om den inte har utförts av Shark).
- Reparationer eller ändringar som utförs av andra parter än Shark eller dess ombud.
- Litium-jon-batteripaketet. Se nästa sida för batteriets garanti.

Vad händer när min garanti går ut?

Shark utvecklar inte produkter som bara håller under en begränsad tid. Vi välkomnar våra kunder som önskar reparation av sina dammsugare efter garantitiden. Du kan få support på www.Sharkclean.eu

Var kan jag köpa äkta Shark®-originalreservdelar och tillbehör?

Sharks reservdelar och tillbehör utvecklas av samma ingenjörer som har utvecklat din Shark dammsugare. Hela sortimentet av Shark-reservdelar och tillbehör för alla Shark-apparater finns på www.Sharkclean.eu.

Kom ihåg att skador som orsakas av användning av reservdelar som inte kommer från Shark inte täcks av garantin.

TVÅ (2) ÅRS BEGRÄNSAD BATTERIGARANTI

När en kund köper en produkt i Europa får de fördelar av lagliga rättigheter som hänför sig till kvaliteten på produkten (dina "lagstadgade rättigheter"). Du kan driva igenom dessa rättigheter mot din återförsäljare. Vi på Shark® är så säkra på våra produkters kvalitet, att vi ger dig en extra fabriksgaranti på batterierna på 2 år. Dessa villkor gäller endast vår fabriksgaranti och dina lagstadgade rättigheter påverkas inte.

Varje maskin från Shark® levereras inklusive garanti på delar och arbete. Du kan få support på www.Sharkclean.eu

VIKTIGT

- Fabriksgarantin täcker ditt batteri under 2 års från och med inköpsdatumet.

- Spara alltid kvittot. Om du behöver använda garantin behöver vi kvittot för att bekräfta att den information du ger oss är korrekt. Om du inte kan uppvisa ett giltigt kvitto kan det ogiltigförklara din garanti.

Under hur lång tid gäller garantin för nya Shark®-batterier?

Vår tilltro till vår design och kvalitetskontroll innebär att batteriet i din nya Shark®-dammsugare garanteras hålla i två år.

Vad täcks av den kostnadsfria Shark®-garantin?

Reparation eller ersättning av Shark®-batteriet (Shark avgör om den ska ersättas eller repareras), inklusive reservdelar och arbete. En Shark®-garanti gäller utöver dina lagliga rättigheter som köpare.

Vad täcks inte av den kostnadsfria Shark®-garantin?

- Normalslitage av delar som kräver regelbundet underhåll och/eller byte så att din enhet ska fungera som den ska.
- Oavsiktlig skada, fel orsakade av oaksamhet, missbruk, försummelse, vårdslös användning eller hantering av dammsugaren i strid mot medföljande bruksanvisning från Shark®.
- Användning av medföljande batteri för något annat ändamål än att driva Shark® dammsugare.
- Användning av delar som inte har monterats eller installerats i enlighet med bruksanvisningen.
- Användning av andra reservdelar och tillbehör än originaldelar från Shark®.
- Felaktig installation (om den inte har utförts av Shark®).

Var finns Shark® originalbatterier att köpa?

Shark® reservdelar och tillbehör utvecklas av samma ingenjörer som har utvecklat din Shark®-dammsugare. Hela sortimentet av reservbatteriet för Shark®-apparater finns på www.Sharkclean.eu. Kom ihåg att skador som orsakas av användning av reservdelar som inte kommer från Shark® täcks inte av garantin. Dina lagstadgade rättigheter påverkas dock inte.

Illustrationerne kan afvige fra det aktuelle produkt. Vi bestræber os hele tiden på at forbedre vores produkter, og derfor kan specifikationerne i denne vejledning blive ændret uden varsel.

©2025 SharkNinja Operating LLC. FLOOR DETECT og SHARK er registrerede varemærker tilhørende SharkNinja Operating LLC i EU.

Illustrationerna kan avvika från den verkliga produkten. Vi strävar konstant efter att förbättra våra produkter, därför kan specifikationerna i detta dokument ändras utan föregående meddelande.

©2025 SharkNinja Operating LLC. FLOOR DETECT och SHARK är registrerade varumärken som tillhör SharkNinja Operating LLC i Europeiska unionen.

Die Abbildungen können vom tatsächlichen Produkt abweichen. Im ständigen Bemühen um die fortlaufende Verbesserung unserer Produkte behalten wir uns Änderungen der hierin enthaltenen Spezifikationen ohne Ankündigung vor.

©2025 SharkNinja Operating LLC. FLOOR DETECT und SHARK sind eingetragene Marken von SharkNinja Operating LLC in der Europäischen Union.

Illustrations may differ from actual product. We are constantly striving to improve our products; therefore the specifications contained herein are subject to change without notice.

©2025 SharkNinja Operating LLC. FLOOR DETECT and SHARK are registered trademarks of SharkNinja Operating LLC in the European Union.

Las ilustraciones pueden variar con respecto al producto. Nos esforzamos continuamente por mejorar nuestros productos, por lo tanto, las especificaciones incluidas en la presente guía están sujetas a cambios sin aviso previo.

©2025 SharkNinja Operating LLC. FLOOR DETECT y SHARK son marcas comerciales de SharkNinja Operating LLC registradas en la Unión Europea.

Les illustrations peuvent être différentes du produit réel. Nous nous efforçons d'améliorer constamment nos produits ; par conséquent, les spécifications contenues dans ce manuel sont susceptibles d'être modifiées sans préavis.

©2025 SharkNinja Operating LLC. FLOOR DETECT et SHARK sont des marques déposées de SharkNinja Operating LLC au sein de l'Union européenne.

Il prodotto illustrato può essere diverso dal prodotto effettivo. Shark si impegna costantemente per migliorare i propri prodotti, pertanto le specifiche descritte nel presente documento possono essere soggette a modifica senza preavviso.

©2025 SharkNinja Operating LLC. FLOOR DETECT e SHARK sono marchi di SharkNinja Operating LLC registrati nell'Unione europea.

De afbeeldingen kunnen afwijken van het werkelijke product. Wij streven er constant naar om onze producten te verbeteren; daarom zijn de specificaties in dit document onderhevig aan wijzigingen zonder voorafgaande kennisgeving.

©2025 SharkNinja Operating LLC. FLOOR DETECT en SHARK zijn geregistreerde handelsmerken van SharkNinja Operating LLC in de Europese Unie.

Illustrasjonene kan avvike fra det faktiske produktet. Vi tilstreber hele tiden å forbedre produktene våre, derfor kan spesifikasjonene nevnt her bli endret uten videre varsel.

©2025 SharkNinja Operating LLC. FLOOR DETECT og SHARK er registrerte varemærker som tilhører SharkNinja Operating LLC i EU.

As ilustrações podem diferir do produto real. Melhoramos continuamente os nossos produtos. Assim, as especificações aqui contidas estão sujeitas a alterações sem aviso prévio.

©2025 SharkNinja Operating LLC. FLOOR DETECT e SHARK são marcas registradas na União Europeia da SharkNinja Operating LLC.

Kuvat saattavat näyttää erilaisilta kuin varsinainen tuote. Pyrimme jatkuvasti parantamaan tuotteitamme. Siksi tässä annetut tiedot voivat muuttua milloin tahansa ilman erillistä ilmoitusta.

©2025 SharkNinja Operating LLC. FLOOR DETECT ja SHARK ovat SharkNinja Operating LLC -yhtiön Euroopan unionissa rekisteröityjä tavaramerkkejä.

**SharkNinja Europe Ltd, 1st/2nd Floor
Building 3150, Thorpe Park, Century
Way, Leeds, England, LS15 8ZB, UK
+44 (0)800 862 0453
www.sharkclean.co.uk**

**SharkNinja Germany GmbH,
Rotfeder-Ring 9,
60327 Frankfurt am Main, Germany
www.sharkclean.eu**

