

DENON®

DENON HOME SUBWOOFER

Caisson de basses sans fil

Manuel de l'Utilisateur



Ce que vous pouvez faire avec cet appareil	3
Accessoires	4
Nomenclature et fonctions	5
Panneau avant	5
Panneau arrière	6
Connexions	
Positionnement	7
Connexion des cordons d'alimentation	8
Obtenir HEOS App	9
Configuration du premier appareil intégré HEOS	10
Ajout d'autres appareils intégrés HEOS	11
Connexion de dispositifs	12
Appariement de cet appareil à un appareil avec HEOS intégré	12
Désappariement de cet appareil	14
Réglages	
Réglages	15
Réglage du niveau de sortie du subwoofer	15
Réglage du filtre passe-bas	15
Réglage de la phase	16
Réglage de la luminosité de la DEL d'état	16

Conseils

Dépistage des pannes	17
L'appareil s'éteint et le DEL d'état clignote en rouge.	18
Connexion à un réseau WPS	18
Réinitialisation des réglages d'usine	19
Réinitialisation du micrologiciel à l'état par défaut	20

Tableau de la DEL d'état

Tableau des DEL d'état	21
-------------------------------	-----------

Annexe

Gestion de l'alimentation	27
Modes d'alimentation	27
Types de fichiers et codecs pris en charge	28
Renseignements relatifs aux marques commerciales	29
Spécifications	30
Licence	32



Nous vous remercions d'avoir acquis cet appareil Denon.

Pour un fonctionnement optimal, veuillez lire attentivement ce manuel de l'utilisateur avant de vous servir de l'unité.

Après avoir lu le manuel, veuillez le conserver pour toute référence future.

Ce que vous pouvez faire avec cet appareil

Ce subwoofer de graves peut être connecté sans fil à une barre de son de la série DENON HOME, à des enceintes ou à tout autre appareil équipé du système audio sans fil HEOS. En vous connectant à ces appareils, vous pouvez profiter d'un son de grave puissant.



Accessoires

Assurez-vous que les articles suivants sont fournis avec l'appareil.



Guide de démarrage rapide



Instructions de sécurité



Garantie
(modèle pour l'Amérique du
Nord uniquement)



Cordon d'alimentation
(pour le modèle pour
l'Europe)

ou



Cordon d'alimentation
(pour le modèle pour
l'Amérique du Nord)



Nomenclature et fonctions

Panneau avant

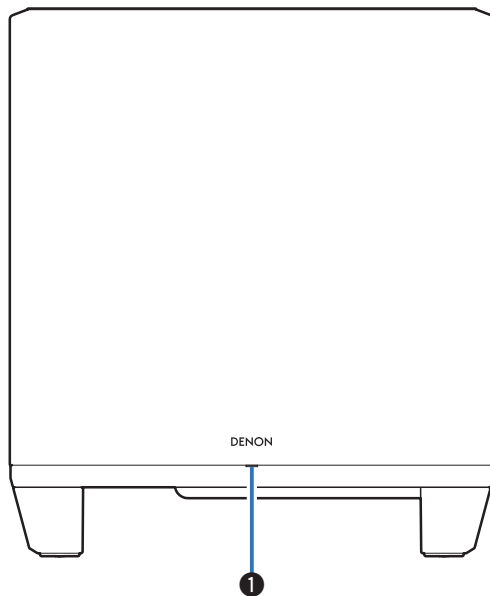

1 Tableau de la DEL d'état

Veuillez vous reporter à "Tableau des DEL d'état" pour la couleur des DEL et la signification de l'état. (☞ p. 21)



Panneau arrière

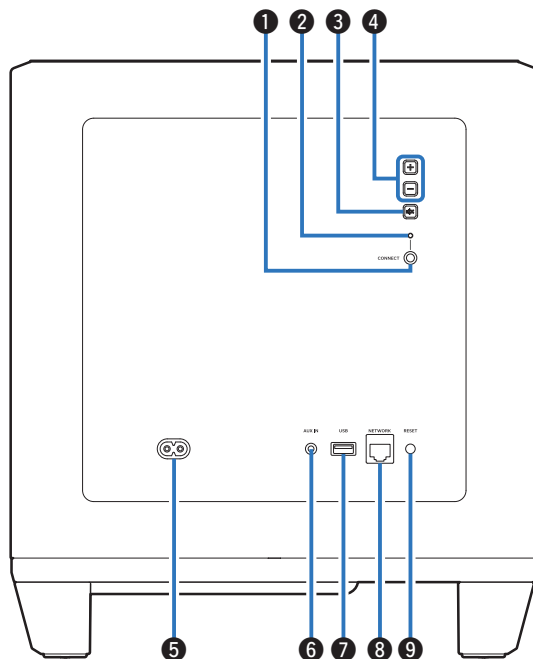

1 Touche CONNECT

Utilisée pour la configuration du Wi-Fi.

2 DEL d'état de connexion

Indique l'état de cet appareil. (☞ p. 21)

3 Touche de mise en sourdine (M)

Coupe ou rétablit le volume de l'appareil avec HEOS intégré.

4 Touches de volume haut/bas (+, -)

Permet d'augmenter ou de diminuer le niveau de volume de l'appareil avec HEOS intégré.

5 Prise CA

Utilisée pour brancher le cordon d'alimentation. (☞ p. 8)

6 Prise AUX (AUX IN)

Utilisez un câble audio stéréo de 3,5 mm disponible dans le commerce pour connecter un téléviseur et un connecteur de sortie audio AUX.

7 Port USB

Utilisé pour connecter des périphériques de stockage USB.

8 Borne NETWORK

Utilisée pour connecter cet appareil à un réseau Ethernet câblé. (☞ p. 11)

9 Touche RESET

Divers réglages sont réinitialisés aux valeurs d'usine par défaut. (☞ p. 19)



Positionnement

Vous devez placer cet appareil dans un endroit pratique, près des enceintes auxquelles vous le connectez.

- Cet appareil doit être à portée de votre réseau sans fil.

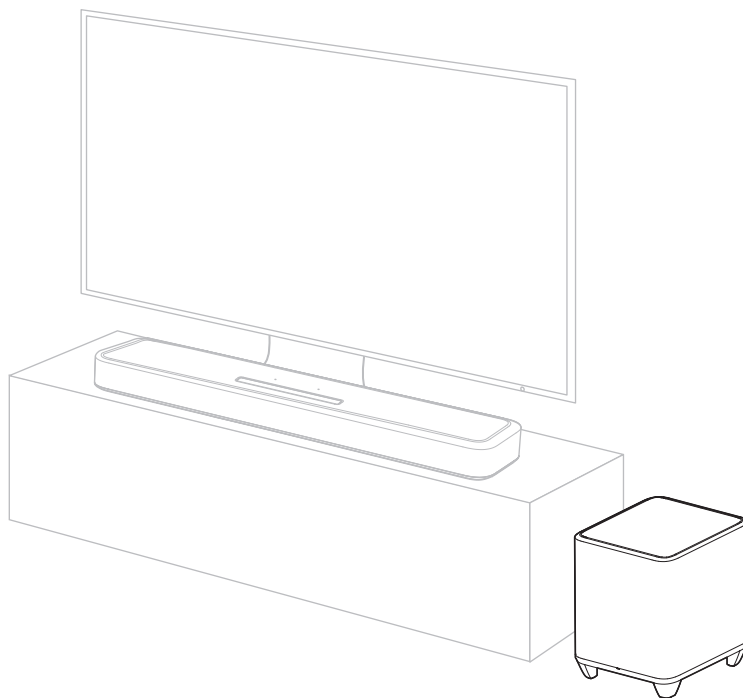

Connexion des cordons d'alimentation

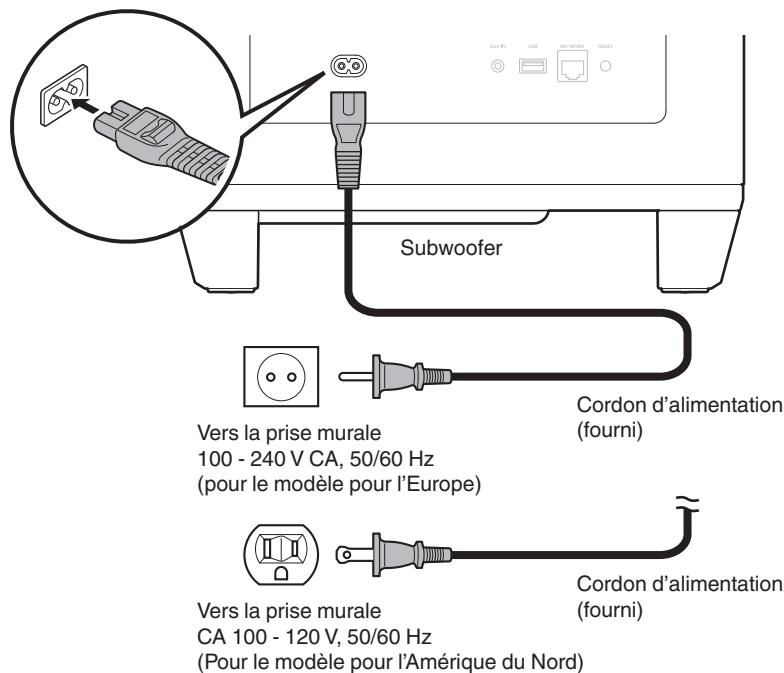

Obtenir HEOS App

Depuis HEOS App, vous pouvez utiliser de nombreux services de diffusion de musique en ligne. Plusieurs options s'offrent à vous selon votre situation géographique.

Téléchargez HEOS App sur iOS ou Android en recherchant "HEOS" sur l'App Store, sur Google Play ou sur Amazon Appstore.



Configuration du premier appareil intégré HEOS

Une fois que vous avez placé cet appareil dans votre salle d'écoute et que vous avez téléchargé HEOS App, vous êtes prêt à configurer cet appareil pour la lecture de musique. Cela implique de suivre quelques étapes simples pour que cet appareil soit connecté à votre réseau domestique existant :



- NE BRANCHEZ PAS le câble Ethernet si vous connectez cet appareil à un réseau sans fil. Si vous connectez cet appareil à un réseau câblé, utilisez un câble Ethernet vendu séparément pour le connecter à votre réseau ou à votre routeur.

1 Assurez-vous que votre appareil mobile est connecté à votre réseau sans fil (le même réseau que celui auquel cet appareil est connecté).

Vous pouvez le vérifier dans le menu "Réglages" - "Wi-Fi" de votre appareil iOS ou Android.



- Activez le paramètre Bluetooth sur votre appareil mobile.
- Si votre réseau sans fil est sécurisé, assurez-vous que vous connaissez le mot de passe pour rejoindre votre réseau.

2 Lancez HEOS App sur votre appareil mobile.



3 Appuyez sur la touche "Configurer maintenant", en haut de l'écran.

4 Suivez les instructions pour ajouter cet appareil à votre réseau sans fil et pour sélectionner une entrée sur cet appareil.



Ajout d'autres appareils intégrés HEOS

HEOS est un véritable système audio multi pièce qui synchronise les lectures audio entre différents appareils HEOS pour que la lecture se fasse de manière synchronisée dans différentes pièces, avec un son extraordinaire ! Vous pouvez facilement ajouter et synchroniser jusqu'à 32 appareils HEOS à votre système.

■ Ajout d'appareils câblés intégrés HEOS

Il suffit de connecter les appareils intégrés HEOS à votre réseau domestique à l'aide d'un câble Ethernet et l'appareil intégré HEOS apparaîtra sur votre HEOS App comme une nouvelle pièce.

À votre convenance, vous pouvez attribuer un nom à l'appareil intégré HEOS pour indiquer dans quelle pièce vous l'avez placé.



- Utilisez uniquement un câble STP ou ScTP LAN blindé, facilement disponible dans les magasins d'électronique (CAT-5 ou supérieur recommandé).
- Ne connectez pas un connecteur NETWORK directement au port LAN/au connecteur Ethernet de votre ordinateur.

■ Ajout d'appareils sans fil intégrés HEOS

Vous pouvez ajouter des appareils intégrés sans fil HEOS supplémentaires à votre système HEOS en sélectionnant "Ajouter le périphérique" dans le menu des paramètres de l'application HEOS et en suivant les instructions :

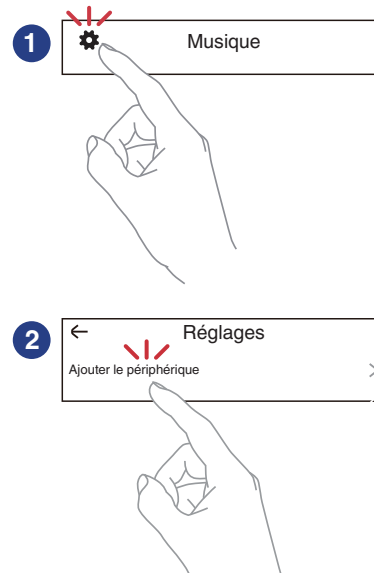

Connexion de dispositifs

Appariement de cet appareil à un appareil avec HEOS intégré

Cet appareil doit être apparié avec un autre appareil avec HEOS intégré.

Le jumelage peut être effectué à partir du menu "Mes périphériques" ou du menu "Pièces".

■ L'appariement de cet appareil à un dispositif intégré HEOS à partir du menu "Mes périphériques".

Cette section décrit, à titre d'exemple, le couplage avec la Denon Home Sound Bar 550.

- 1** Sélectionnez l'icône Paramètres  située dans le coin supérieur gauche du menu principal "Musique" pour afficher le menu Paramètres.
- 2** Sélectionnez Denon Home Sound Bar 550 dans "Mes périphériques".
- 3** Sélectionnez "Assistant de configuration".
- 4** Sélectionnez "Caisson de basses".

Suivez les instructions du menu pour terminer la configuration.

REMARQUE

- Cet appareil ne peut lire aucun son s'il n'est pas apparié avec un autre appareil avec HEOS intégré.
- Cet appareil doit être connecté à votre réseau sans fil avant l'appariement.

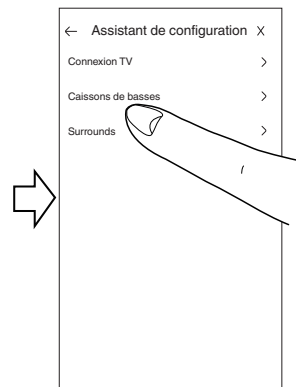
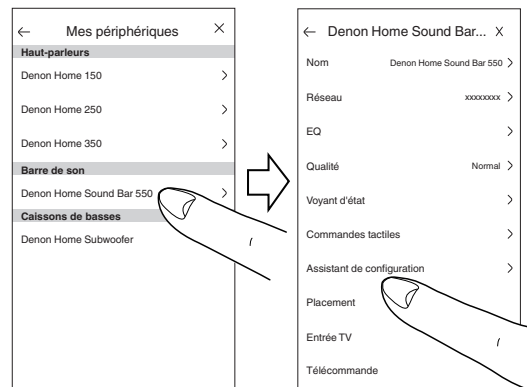

■ Appariement de cet appareil à un dispositif intégré HEOS à partir du menu “Pièces”.

1 Sélectionnez l'appareil actuellement non apparié.

2 Sélectionnez l'appareil avec HEOS intégré à appairer.

Cette appareil sera regroupé avec lui et jouera les graves profonds de l'appareil avec HEOS intégré ajouté.

REMARQUE

- Cet appareil ne peut lire aucun son s'il n'est pas appariement avec un autre appareil avec HEOS intégré.
- Cet appareil doit être connecté à votre réseau sans fil avant l'appariement.

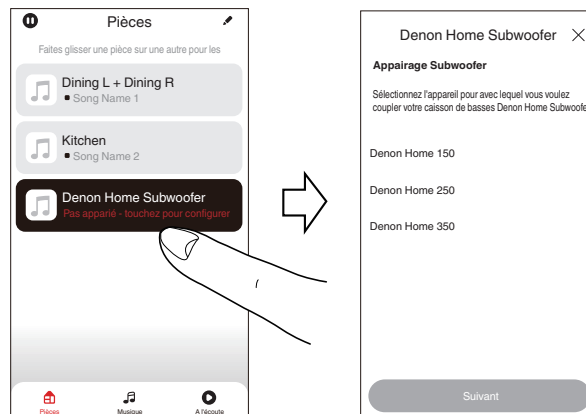

Désappariement de cet appareil

- 1 Appuyez sur l'icône du crayon ✎, dans le coin supérieur droit du menu "Pièces".
- 2 Appuyez sur l'appareil avec HEOS intégré dont vous voulez désappairer cet appareil.
- 3 Sélectionnez "Déconnectez le Subwoofers sans fil".

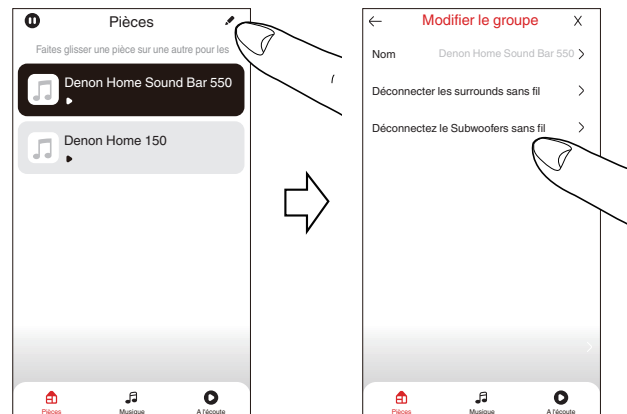

Réglages

Vous pouvez régler des paramètres spécifiques à Denon Home Subwoofer dans votre système :

- 1 Sélectionnez l'icône Paramètres  située dans le coin supérieur gauche du menu principal "Musique" pour afficher le menu Paramètres.
- 2 Sélectionnez "Mes périphériques" pour afficher une liste de vos appareils avec HEOS intégré.
- 3 Sélectionnez l'appareil avec HEOS intégré que vous souhaitez régler.

Réglage du niveau de sortie du subwoofer

- 1 Sélectionnez "Niveau".
- 2 Réglez le niveau vers le haut ou vers le bas pour compenser le niveau de sortie du subwoofer.



- Vous pouvez également configurer les paramètres en appuyant sur  sur l'écran Lecture en cours.

Réglage du filtre passe-bas

- 1 Sélectionnez "Filtre passe-bas".
- 2 Définissez le point de coupure de la fréquence.

**Optimisé
(recommandé)**

Sélectionnez cette option lorsque vous utilisez les enceintes avec HEOS intégré. Des valeurs optimisées sont définies pour chacune des enceintes.

**80Hz - 250Hz
(pour les experts)**

En cas d'utilisation avec d'autres enceintes, configurez les paramètres qui correspondent aux caractéristiques des enceintes combinées.



Réglage de la phase

- 1 Sélectionnez "Phase".
- 2 Sélectionnez "Normal" (par défaut) ou "180°".



- Pour une configuration normale, utilisez "Normal".
- Le volume des graves peut augmenter lorsque vous passez sur "180°" en raison de l'emplacement d'installation du subwoofer.

Réglage de la luminosité de la DEL d'état

- 1 Sélectionnez "Voyant d'état".
- 2 Réglage de la luminosité.



Dépistage des pannes

Si un problème se produit, vérifiez d'abord les points suivants :

1. **Les connexions sont-elles correctes ?**
2. **L'appareil est-il utilisé conformément aux descriptions du manuel de l'utilisateur ?**
3. **Les autres composants fonctionnent-ils correctement ?**

Si cet appareil ne fonctionne pas correctement, vérifiez les symptômes dans cette section.

Si les symptômes ne correspondent pas à l'un de ceux décrits ici, veuillez consulter votre revendeur, car cela pourrait être dû à un défaut dans cet appareil. Dans ce cas, débranchez immédiatement l'alimentation et contactez le magasin où vous avez acheté cet appareil.



L'appareil s'éteint et le DEL d'état clignote en rouge.

L'appareil s'éteint et le DEL d'état clignote en rouge.

- En raison de la hausse de température dans cet appareil, le circuit de protection fonctionne. Débranchez le cordon d'alimentation de l'appareil, patientez une heure environ jusqu'à ce qu'il ait suffisamment refroidi. Puis, mettez l'appareil à nouveau sous tension.

Connexion à un réseau WPS

Connexion à un réseau WPS.

- Si votre routeur sans fil prend en charge le WPS (Wi-Fi Protected Setup™), cet appareil peut éventuellement se connecter à votre réseau en utilisant la méthode du bouton-poussoir en suivant ces étapes :

(Wi-Fi Protected Setup™ est une marque déposée de Wi-Fi Alliance.)

1. Appuyez sur la touche WPS de votre routeur.
2. Dans les 2 minutes qui suivent, appuyez sur la touche CONNECT sur le panneau arrière de cet appareil et maintenez-la enfoncée pendant 5 secondes.
3. La DEL située à l'avant de cet appareil clignote en vert pendant plusieurs secondes lorsqu'elle se connecte à votre routeur WPS.
4. Lorsque la connexion est terminée, la DEL située à l'avant de cet appareil devient bleu fixe.



Réinitialisation des réglages d'usine

Lorsque la fonction réseau ou cet appareil ne fonctionne pas correctement, le problème peut être résolu en réinitialisant les paramètres d'usine. La réinitialisation de cet appareil effacera les informations, l'égaliseur et le nom du réseau sans fil, mais conservera son logiciel actuel. Vous devez utiliser "Réglages" - "Ajouter le périphérique" à partir de l'HEOS App pour reconnecter cet appareil à votre réseau domestique avant qu'il ne puisse être utilisé.

- 1 Appuyez sur la touche RESET de cet appareil et maintenez-la enfoncée pendant 5 secondes.**
La DEL d'état clignote en ambre et déclenche une réinitialisation.



Tableau de la DEL d'état



Réinitialisation du micrologiciel à l'état par défaut

Lorsque la fonction réseau ou cet appareil ne fonctionne pas correctement, le problème peut être résolu en réinitialisant le micrologiciel à l'état par défaut.

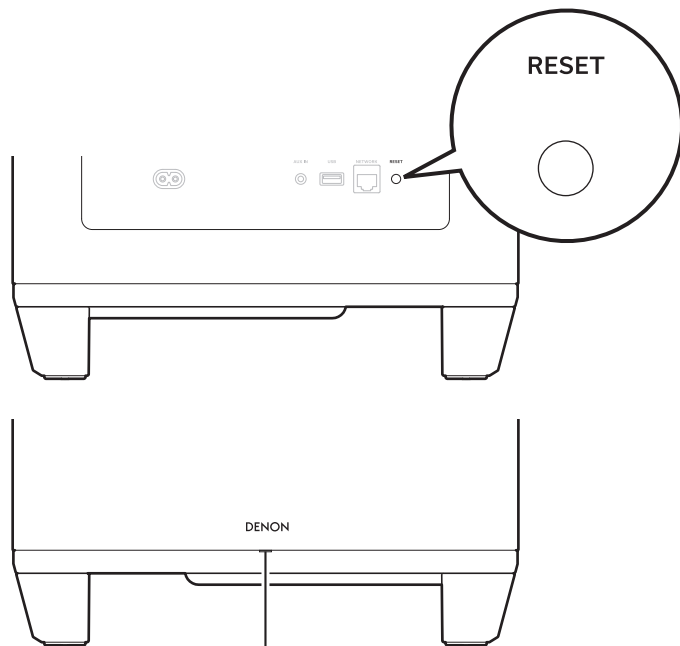
- Il est confirmé que la connexion au réseau n'a pas de problème, mais l'appareil ne peut pas se connecter à l'Internet.
- La solution décrite dans la section "Réinitialisation des paramètres d'usine" ne fonctionne pas. (👉 p. 19)

Dans ce cas, effectuez l'opération suivante :



Tableau de la DEL d'état

- 1 Débranchez le cordon d'alimentation de la prise de courant.**
- 2 Branchez le cordon d'alimentation tout en maintenant la touche RESET enfoncée.**
- 3 Relâchez la touche lorsque la DEL d'état commence à clignoter en ambre.**

Lorsque la DEL d'état passe de l'ambre clignotant au solide, le processus de récupération est terminé.



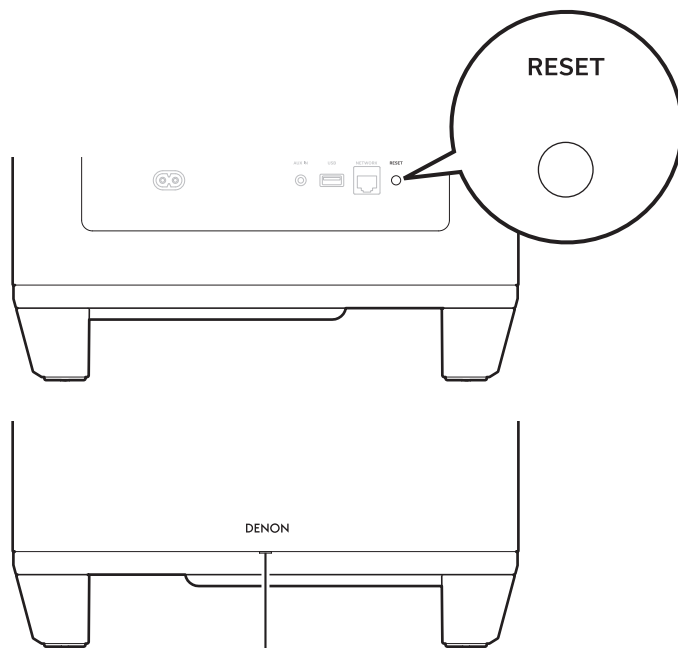

- Comme ce processus comprend une récupération du micrologiciel, il prend un certain temps.
- Ce processus permettra d'effacer toutes les informations que vous avez fixées.
- Ne débranchez pas le cordon d'alimentation avant la fin du processus.
- Si le problème n'est pas résolu après avoir effectué cette opération, contactez notre centre de service clientèle.





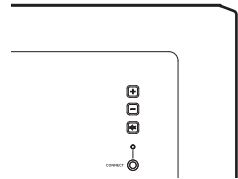
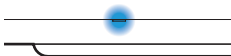
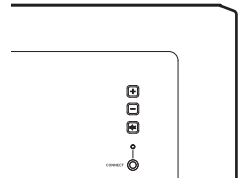

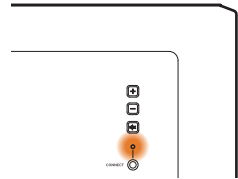

Tableau des DEL d'état

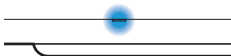

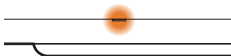

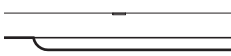
Les DEL du panneau avant et du panneau arrière changent pour indiquer l'état actuel.

État	Action des DEL avant	Action des DEL arrière	Description
Mise sous tension	 (clignotante)	 (arrêt)	Cet appareil est en train de démarrer ou de se connecter au réseau.
	 (fixe)	 (arrêt)	Cet appareil est connecté au réseau.
	 (fixe)	 (fixe)	Cet appareil ne peut pas se connecter au réseau. Essayez à nouveau de connecter cet appareil.

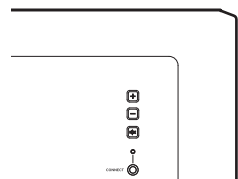

État	Action des DEL avant	Action des DEL arrière	Description
Mode de démarrage rapide	 (atténuée fixe)	 (arrêt)	Cet appareil est en mode de démarrage rapide (connecté à votre réseau). (👉 p. 27)
	 (atténuée fixe)	 (atténuée fixe)	Cet appareil est en mode de démarrage rapide (non connecté à votre réseau). (👉 p. 27)
	 (arrêt)	 (arrêt)	Cet appareil est en mode de démarrage rapide (Jumelé avec un autre appareil avec HEOS intégré, mais l'état de non connexion à votre réseau persiste pendant 20 minutes ou plus.) (👉 p. 27)

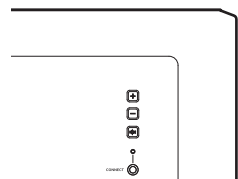

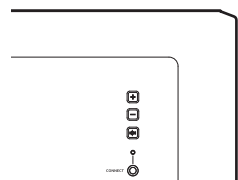

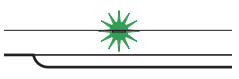
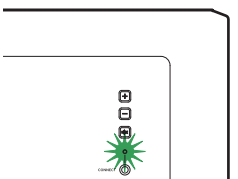
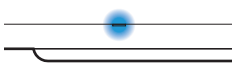
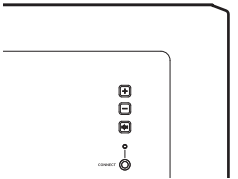
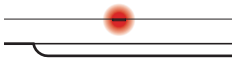
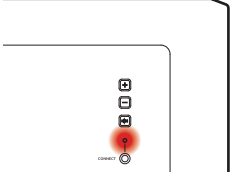

État	Action des DEL avant	Action des DEL arrière	Description
Mode veille profonde	 <p>(arrêt)</p>	 <p>(arrêt)</p>	L'alimentation est coupée ou l'appareil est en mode veille prolongée. (☞ p. 27)
Réglage du volume	 <p>(clignotement rapide)</p>	 <p>(arrêt)</p>	Le volume est en cours d'ajustement.
	 <p>(clignotement lent)</p>	 <p>(arrêt)</p>	Cet appareil est en sourdine.







État	Action des DEL avant	Action des DEL arrière	Description
WPS	 (clignote rapidement)	 (clignote rapidement)	Cet appareil se connecte au réseau via WPS.
	 (fixe)	 (arrêt)	Cet appareil est connecté au réseau via WPS.
	 (fixe pendant 3 s)	 (fixe)	Le WPS a expiré.

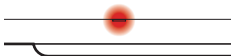
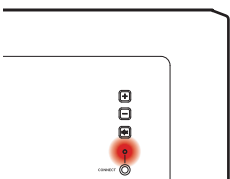

État	Action des DEL avant	Action des DEL arrière	Description
Mise à jour du micrologiciel	 (clignotante)	 (clignotante)	Le micrologiciel est en cours de mise à jour.
	 (clignotement lent (pas d'atténuation))	 (arrêt)	Une erreur de micrologiciel est survenue. Vérifiez votre environnement d'utilisation, relancez l'application, puis essayez à nouveau de mettre à jour le micrologiciel.

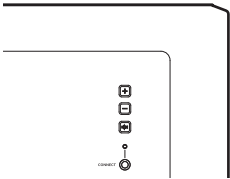

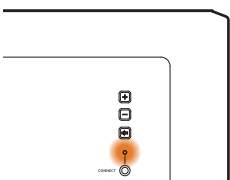
État	Action des DEL avant	Action des DEL arrière	Description
Erreur	 <p>(fixe)</p>	 <p>(fixe)</p>	Une erreur de configuration est survenue. Vérifiez votre environnement d'utilisation, puis suivez la procédure correcte pour réessayer la configuration. Si l'erreur se reproduit, restaurez les paramètres d'usine et réessayez la configuration. (👉 p. 19)
	 <p>(clignote rapidement)</p>	 <p>(arrêt)</p>	Une erreur matérielle est survenue. Débranchez le cordon d'alimentation, attendez un peu, puis rebranchez-le.
Réinitialisation	 <p>(clignote rapidement)</p>	 <p>(fixe)</p>	Les réglages d'usine ont été rétablis.



Gestion de l'alimentation

Modes d'alimentation

■ Mode de démarrage rapide

Cet appareil passe automatiquement en mode de démarrage rapide pour économiser de l'énergie dans les cas suivants. En mode de démarrage rapide, le fonctionnement de cet appareil provoque la mise sous tension.

Pour plus d'informations sur le voyant d'état en mode de démarrage rapide, reportez-vous au "Tableau des DEL d'état". (👉 p. 22)

□ Ethernet

Après environ 20 minutes sans opération et sans accès au réseau après avoir joué de la musique via Ethernet.

□ Wi-Fi

Après environ 20 minutes sans opération et sans accès au réseau après avoir joué de la musique par Wi-Fi.

□ USB

Après environ 20 minutes d'inactivité et sans accès au réseau après avoir joué de la musique à partir d'un appareil à une clé USB.

□ Entrée AUX

Après environ 20 minutes d'absence de son.

■ Veille profonde

L'appareil a également la possibilité de saisir automatiquement en "Veille profonde" chaque fois que la connexion au réseau câblé ou sans fil est supprimée pendant plus de 60 minutes en mode de démarrage rapide.

La DEL d'état s'éteint pendant Veille profonde.

Pour réveiller cet appareil à partir de Veille profonde, vous devez appuyer sur les touches de volume ou de sourdine, ce qui allume immédiatement la DEL du panneau avant.



- Si vous appuyez également sur la touche  pendant 5 secondes, cet appareil passe en veille profonde.

■ Désactivé

Pour couper complètement l'alimentation de l'appareil, vous devez retirer la fiche secteur de la prise de courant.



Types de fichiers et codecs pris en charge

Fréquence	Taux d'échantillonnage	Extension de fichier	Codec	Débit
32/44,1/48/88,2/96/176,4/192 kHz	16/24 bits	.wav	PCM	–
32/44,1/48 kHz	16 bits	.mp3	MPEG-1 Audio Layer 3 CBR/VBR	32 - 320 kbps
32/44,1/48 kHz	16 bits	.aac/.m4a	AAC-LC	48 - 320 kbps
32/44,1/48 kHz	16 bits	.wma	wma9 CBR	CBR:48 - 192 kbps
44,1/48/88,2/96/176,4/192 kHz	16/24 bits	.flac	flac	–
44,1/48/88,2/96/176,4/192 kHz	16/24 bits	.m4a	ALAC	–
2,8/5,6 MHz	1 bits	.dff/.dsf	DSDIFF DSF	–



- Les fichiers protégés par DRM, comme le DRM Fairplay d'Apple, ne sont pas pris en charge.
- Le décodeur Apple Lossless Audio Codec (ALAC) est distribué sous la licence Apache, version 2.0 (<http://www.apache.org/licenses/LICENSE-2.0>).



Renseignements relatifs aux marques commerciales



Le logo Wi-Fi CERTIFIED est une marque commerciale déposée de l'Alliance Wi-Fi.

La certification WiFi fournit l'assurance que le périphérique a passé le test d'interopérabilité effectués par l'Alliance Wi-Fi, un groupe qui atteste de l'interopérabilité entre les dispositifs de réseau local sans fil.



Spécifications

■ Généralités

Température de fonctionnement :	41 °F - 95 °F (5 °C - 35 °C)
Alimentation:	100 – 240 V CA, 50/60 Hz (pour le modèle pour l'Europe) 100 – 120 V CA, 50/60 Hz (pour le modèle pour l'Amérique du Nord)
Consommation :	50 W
Consommation électrique en mode de démarrage rapide :	1,8 W (Wi-Fi) 1,3 W (Ethernet)
Consommation électrique en mode veille prolongée :	0,1 W

■ Section du réseau local sans fil

Type de réseau (normes LAN sans fil) :	Conforme à la norme IEEE 802.11 a/b/g/n/ac (conforme Wi-Fi®)*
Plage des fréquences utilisées :	2,4 GHz, 5 GHz

* Le logo Wi-Fi® CERTIFIED et le logo du produit Wi-Fi CERTIFIED sont des marques commerciales déposées de l'Alliance Wi-Fi.



■ Dimensions (Unité : po (mm))

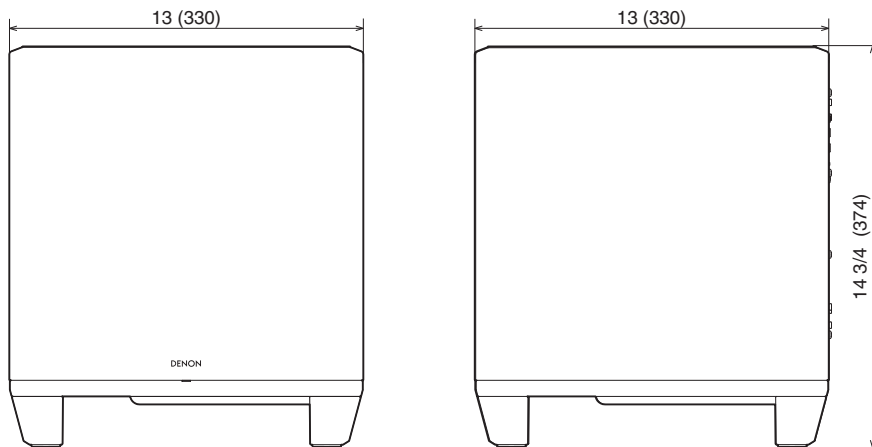

■ Poids : 27 lbs 9 oz (12,5 kg)



Licence

Cette unité utilise le code source programmé sous GPL ou LGPL.
Les licences utilisées sont énumérées dans la section Manuel WEB.
<http://manuals.denon.com/DenonHomeSubwoofer/EU/FR/>



DENON®

www.denon.com

3520 10819 00AD

©2021 Sound United. All Rights Reserved.