

LAURASTAR



www.laurastar.com

Quick start guide - Mise en marche rapide - Kurzanleitung - Snelle ingebruikname -  
Messa in funzione rapida - Puesta en marcha rápida - Iniciação rápida - Pratik  
Kullanım Kılavuzu - КРАТКАЯ ИНСТРУКЦИЯ ДЛЯ НАЧАЛА РАБОТЫ - 빠르게 시작하기 - تشغيل سريع



**IMPORTANT:** Read this entire Instruction Manual carefully before you use the appliance and save it for future reference.

**IMPORTANTE:** Leia atentamente este Manual de Instruções antes de utilizar o aparelho e guarde-o para consultas ulteriores.

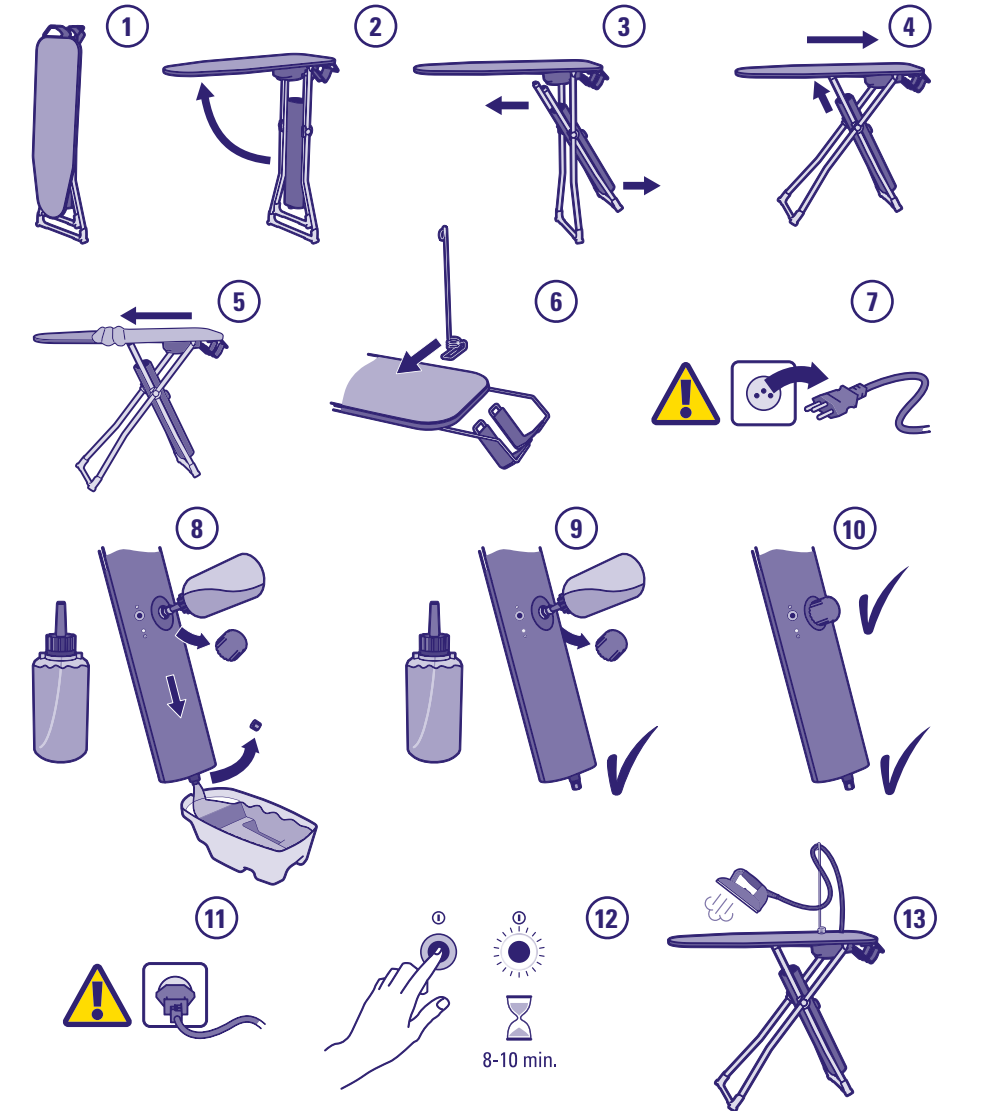

EN  
FR  
DE  
NL  
IT  
ES  
PT  
TR  
RU  
KR  
AR

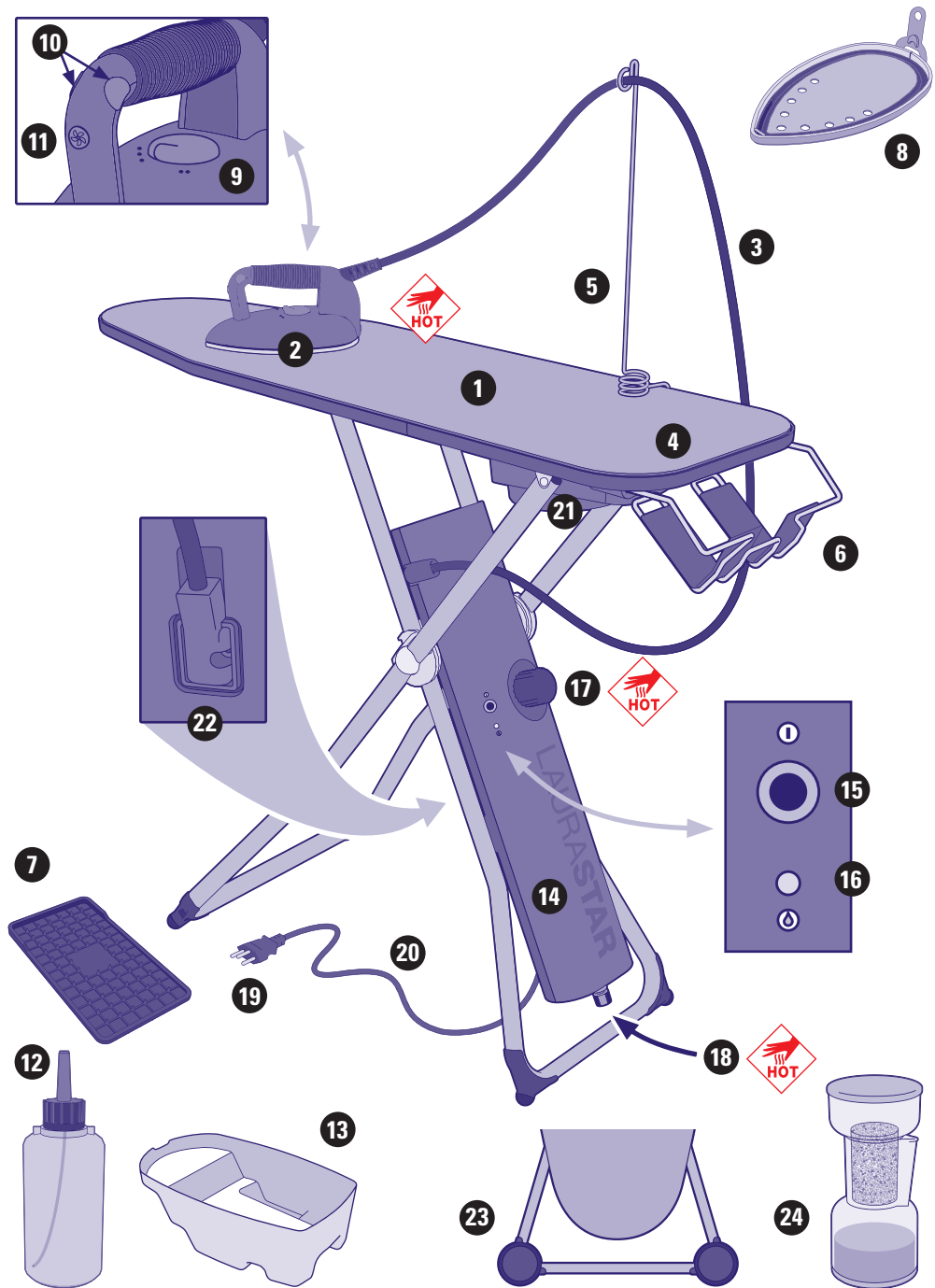

**Congratulations!** You have just purchased a high-quality Laurastar ironing system that combines Swiss design and technology. Please read this Instruction Manual and the safety instructions carefully before using your appliance for the first time, and retain this Instruction Manual for future use.



**WARNING:** Your Laurastar™ product generates heat and steam. Various parts of the appliance may become very hot during operation and can cause burns.



**NOTE:** This appliance generates heat and can cause burns. Those parts which get very hot are marked with this symbol.

**Overview and features**

1. Ironing board
2. Iron
3. Steam hose
4. Special Laurastar cover
5. Cable holder
6. Iron basket
7. Insulating mat
8. Protective soleplate
9. Thermostat
10. "STEAM" button
11. "VACUUM/BLOWER" button
12. Filling bottle
13. Drain tray
14. Steam generator
15. On/Off switch with indicator light
16. Low water level indicator light
17. Filling cap
18. Drain cap
19. Plug
20. Electric cable
21. Fan
22. Fan plug
23. Wheels (LAURASTAR GO + model)
24. Anti-scale water filter (LAURASTAR GO + model)

**Table of Contents**

Safety instructions	2
Installation and storage	3
Start up	4
Ironing	5
Filling	7
Maintenance	8
Customer service	10
Problems and solutions	11
Technical information	12
Guarantee / Limited Warranty for the United States and Canada	13



**WARNING:** Failure to comply with this Instruction Manual and the safety instructions may result in serious injury or damage to property. The manufacturer accepts no responsibility for such injury or damage in the event that these safety instructions are not followed. Keep this instruction manual for reference by any and all persons who may use the appliance.

**SAFETY INSTRUCTIONS**

- **READ THE ENTIRE INSTRUCTION MANUAL BEFORE USING THE APPLIANCE.**
- This appliance is intended for private household use only.
- **Only use this appliance indoors and for ironing textile items in accordance with this Instruction Manual.**
- In an emergency, immediately unplug the plug from the wall socket.
- Unplug the plug from the wall socket outlet after each use. Don't let the plug connected to the wall socket outlet while the appliance is not used.



- DANGER!**
- Never immerse any part of the appliance in water or any other liquids.
  - The appliance must ONLY be connected to a grounded wall socket outlet. We recommend FI circuit breakers. NEVER use a portable socket outlet, a multi-way adaptor or any other extension device. The plug must be easily accessible in case of emergency.
  - The iron soleplate and steam jet are very hot. DO NOT iron or apply steam to clothing while it is being worn.
  - Do not point vertical steam in the direction of people or pets.
  - This appliance produces heat. Keep your hands and body away from the iron soleplate and steam jet while in use – they will be HOT. Contact with hot metal parts, hot water or steam may cause burns. Take care when returning the fabric iron to the iron basket.
  - CONTACT WITH PRESSURIZED STEAM CAN CAUSE SEVERE BURNS.
  - DO NOT open the filling cap or the drain cap while operating the appliance.
  - Unscrew the filling cap and the drain cap with caution - hot pressurized steam will begin to escape after a few turns.
  - Step back from the appliance when unscrewing and removing the filling cap or the drain cap - hot steam will escape.



- WARNING!**
- Never leave the appliance unattended while switched on.
  - The iron should always be turned to **off** before plugging into or unplugging from the wall outlet. **always** allow the appliance to cool down for at least 2 hours before emptying and storing.
  - **Keep out of reach of children.**
  - This appliance is **not** intended for use by children, or persons with reduced physical, sensory or mental capacity, or lack of experience, unless they are supervised by a person responsible for their safety. This appliance is **not** intended to be used by children under the age of 8 regardless of supervision or training.



**Keep out of reach of children. Children must be supervised to ensure that they do not play with the appliance.**

- Always place the iron on a flat, stable and fire-resistant surface. NEVER rest the iron on the ironing board, ironing board cover, or clothes. To avoid risk of fire, ensure that the iron is placed only in the iron basket.



- Before switching on the appliance, ensure the iron is in the iron basket.
- Allow the iron to cool completely before storing the basket under the ironing board.
- Watch fingers and small children closely when storing your system - the system will automatically close from the weight of the steam generator.
- Take care when removing and setting down the protective soleplate after use. Place the hot soleplate in the heat-resistant iron basket.
- Cleaning, repairs, and maintenance on the appliance should ONLY be performed when the iron is switched off, cold, and allowed to cool down for at least 2 hours. Unscrew the cap with care; any pressurized steam present will begin to escape after a few turns, posing a risk of burns.
- **Do not allow the electrical cable to come into contact with hot surfaces. Allow the iron to cool down completely before storing.**
- NOT DRINKING WATER.

**DO NOT drink filtered water. Keep out of reach of children. DO NOT ingest the demineralization granules. They may be disposed of with household waste.**



- CAUTION!**
- Before ironing the garment/fabric, follow the instructions shown on the label.
  - Extremely delicate fabrics (including mohair, cashmere, velvet and angora) may be damaged if contact is made with the hot protective soleplate. Iron the fabric (with soleplate attached) at a distance while diffusing steam.
  - **Do not use the appliance if it has been damaged in a fall, shows visible signs of damage, or has a faulty steam hose or electric cable. Contact an authorized Laurastar Customer Service representative for information on repair. Incorrect reassembly can cause a risk of electric shock when the appliance is used.**
  - DO NOT operate the appliance without water.
  - Clean the exterior of the appliance with a soft, damp cloth. DO NOT use solvents, oil or petrol.
  - To avoid overloading your electrical installation, do not operate another high-powered appliance (Watts) simultaneously.
  - **Never open the drain cap or filling cap during operation. When the appliance is completely cooled, carefully unscrew the drain cap/filling cap: any pressurized steam present will begin to escape after a few turns, posing a risk of burns.**
  - DO NOT attempt to insert objects into the openings of the appliance. If water or a foreign body enters the appliance, immediately unplug the iron from the wall socket. Contact an authorized Laurastar Customer Service representative for information on repair.
  - To avoid risk of electric shock, DO NOT pull the electric cable from the wall socket – take a firm hold of the plug and remove it.
  - Position the electric cable and the steam hose so that they cannot be pulled or caught to avoid a tripping hazard.
  - **Environmental information and waste disposal measures:** keep the box in which your appliance was packed in a safe place for future use (transport, servicing, etc.). DO NOT dispose of the used appliance with normal household waste! Ask your municipal or local authorities about appropriate environmentally-friendly disposal facilities

**SAVE THESE INSTRUCTIONS CAREFULLY.**

## Installation and storage

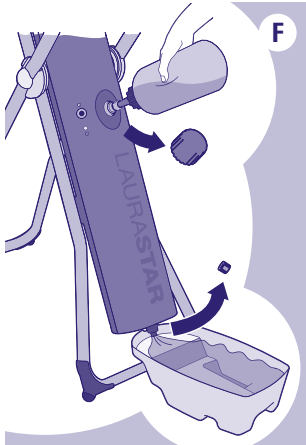
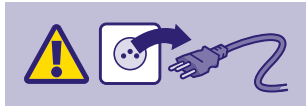
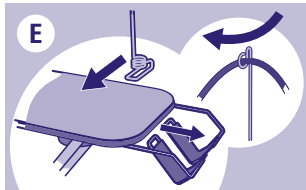
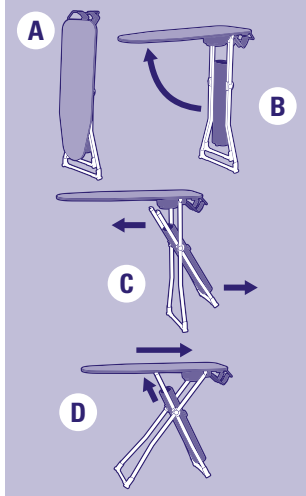

### Installing your ironing system

- Remove the appliance from the box and position it vertically on the ground in a closed position. **(A)**
- Grasp the board (1) with one hand on the side of the iron basket (6).
- With the other hand, open the board and hold it in a horizontal position to ensure that the iron does not fall. **(B)**
- Open the foot to which the steam generator is attached (14) and slide it into one of the 3 grooves located under the table (3 possible heights). Check the appliance's stability. **(C) (D)**
- Fit the ironing board cover (4), securing it from the side of the iron basket to the tip of the ironing board, then adjust. The cover supplied with this product is specially designed to ensure uniform distribution of air over the whole board in vacuum or blower mode. Use only a Laurastar approved cover to ensure that its effectiveness is not impaired. The cover is washable at 30°C (warm water); do not spin dry.
- Slide the iron basket (6) outwards to release the iron (2).
- Fix the cable holder (5) onto the ironing board and slide the steam hose into it (3). **(E)**

### Preparing the appliance

We recommend that you rinse out the steam generator's water reservoir before using for the first time, to remove any production residue.

- Check that the plug (19) is disconnected from the outlet.
- Set the ironing board to its highest position.
- Place the drain tray (13) beneath the drain cap (18).
- First unscrew the filling cap (17) then the drain cap (18).
- Fill the bottle (12) supplied with hot tap water and pass its contents through the steam generator to rinse it. Briefly squeeze the bottle to start the water flowing. **(F)**
- After draining all the water, screw the 2 caps back on again. Discard the water.

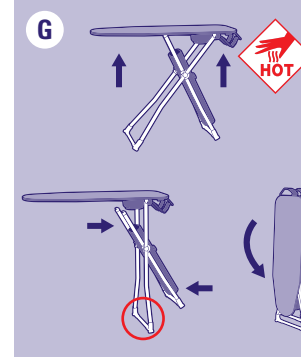
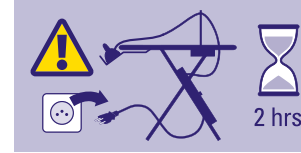

### Which water should be used?

Your Laurastar has been designed for use with tap water. However, we recommend using the anti-scale water filter (24) in order to extend the service life of your Laurastar.

**NOTICE: Never use additives (e.g. perfumed water), water containing chemical products or water from tumble dryers as these products will have a detrimental effect on the function of your Laurastar.**



**DANGER ! Keep out of reach of children. DO NOT DRINK the filtered water.**

### Storing your system

- Switch off the appliance by pressing the On/Off switch (15). Disconnect the plug (19) from the outlet and remove the cable holder (5).
- **WARNING ! Leave the appliance to cool for at least 2 hours before storing in the basket.**
- Place the iron in the basket (6). Slide the basket under the ironing board.
- Lift the ironing board horizontally, holding it by both ends. The weight of the steam generator will close the ironing system; if necessary use the foot to help. Close the board vertically. **(G)**
- You can leave water in your system until the appliance is next used.

## Start up

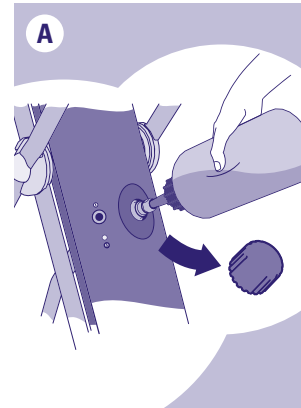

**CAUTION: ALWAYS fill the steam generator's water reservoir completely before turning on your Laurastar. Operating the appliance without water could damage the appliance.**

**PLEASE NOTE: Operating the appliance without water will void any limited warranties provided with your appliance.**

### Cold filling

- Check that the plug is disconnected from the outlet.
- Set the ironing board to its highest position.
- Fill the bottle supplied with water (12). It has an anti-overfill device which stops the flow when the reservoir is full (the capacity of the bottle is greater than that of the reservoir).
- Unscrew the filling cap (17) and place the nozzle of the bottle in the hole. Squeeze the bottle briefly to start filling the reservoir. Once full, carefully screw the filling cap back on again. **(A)**

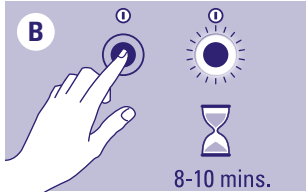

**Switching on your appliance**

- Insert the plug in the socket.
- Press the On/Off switch(15), the blue indicator light will flash for 8 to 10 minutes. (B)
- When the blue indicator light stops flashing and remains on, the appliance is ready. You can start ironing.



**NOTE: For your comfort and safety, your Laurastar system will switch off after 10 minutes of non-use.**

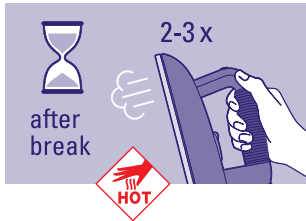

**NOTE: Before ironing, or after an extended break, press the iron's steam button 2 or 3 times, while pointing it away from the clothes. This will release any condensation from the iron and prevent water marks on the clothes.**

**CAUTION: Do not point the iron at people or pets while using vertical steam.**



**Ironing**

**Setting the temperature of the iron**

Set the thermostat (9) to •• or ••••. (A)

**NOTE: After changing the temperature setting, it takes approximately 2 minutes before the new temperature is stabilized.**

Setting the temperature and using the soleplate	Indication on the clothing	Iron setting	Protective soleplate	Material
		••	with	Extremely delicate man-made fabrics. E.g. synthetic velvet, Alcantara® (synthetic suede), "stretch" sports clothing, microfibre fabrics, polyamide/polyester, viscose, polyurethane
		•••	with	Wool, silk, synthetic fabrics
		••••	without	Cotton, linen, aramide

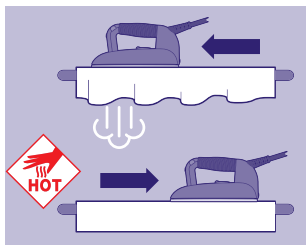

**Steam principle**

Perfect ironing requires diffusion of steam across the fabric, in order to relax the fibres, and drying to fix them in place. Creases can only be completely removed if these conditions are present. For best results, first iron the item with steam and then iron it again without steam, thereby enabling the iron to dry the fabric.

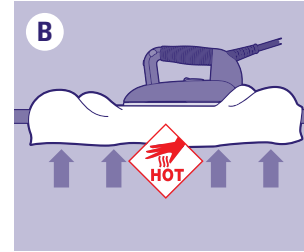

**Two ironing modes**

For the best possible steam ironing result, we offer two modes of ironing:

- Press the STEAM button(10) to generate steam and activate the fan in blower mode.
- **Blower mode:** this blows air onto the fabric from below, helping to reduce unwanted creases. (B)
- **Vacuum mode:** this draws in air, holding the garment in place on the board to facilitate perfect pleats. (C)
- Press the VACUUM/BLOWER button(11) to switch from blower to vacuum mode and vice versa.

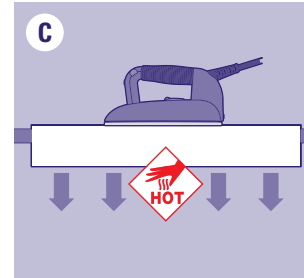

Advice: to improve the quality of ironing and increase the autonomy of your appliance, iron the fabric once using steam, then a second time without steam to dry the fabric.

**Protective soleplate(8)**

Ironing mode	Fabric type							Velvet
	Blowing	Back	Darts	Inside and linings, sleeves	Top and pleats	•	•	•
Vacuum	Buttons and collar	Turn-ups and pleats	Buttons and collars	Pleats		•		

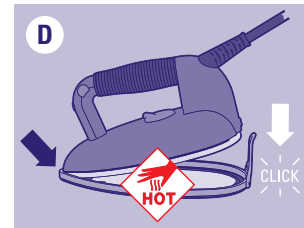

The protective soleplate is indispensable for dark-coloured fabrics which can become shiny and for synthetic fabrics which have a tendency to stick to the iron.

Using the protective soleplate:

- First place the tip of the iron(2) at the front of the protective soleplate(8) and lower the iron to fix it in place in the soleplate. (D)
- Wait approximately 2 minutes for the soleplate to reach the correct temperature.
- To remove the protective soleplate(8), pull on the tab and remove the iron while it is still hot. (E)

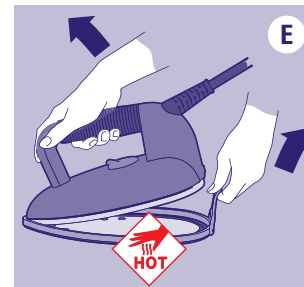

**WARNING: The protective soleplate and the iron are hot! Use caution when you remove the protective soleplate.**

**NOTICE: ALWAYS remove the protective soleplate after use.**

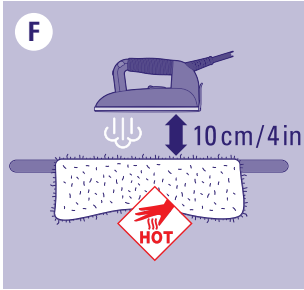

### Advice

For mohair, cashmere, velvet, angora: do not allow the fabric to come into contact with the protective soleplate(8). Iron the fabric at a distance of approximately 10 cm / 4 in while diffusing steam, so that the fabric does not become felted. Then take the item of clothing in your hand and shake it to restore its volume. (F)

For velvet, corduroy and jersey, we recommend steaming without the protective soleplate(8) at around 2-3 cm / 1-2 in from the fabric, then levelling out by hand.



### Vertical smoothing out

Suspend the item of clothing on a hanger. Moving the appliance from top to bottom, lightly touch the fabric using short bursts of steam. Note: almost all fabrics smooth out easily, with the exception of cotton, linen and certain silks. If a fabric is difficult to smooth out, place it on the ironing board and iron it normally. (G)

**WARNING:** Do not iron or vertical steam clothes that are being worn. Do not point vertical steam in the direction of people or pets.

### Filling



**DANGER:** this appliance produces **PRESSURIZED STEAM**. Contact with pressurized steam can cause serious burns. **SWITCH OFF** and **UNPLUG** the appliance before filling or draining the iron. **Switch off and unplug the appliance when not in use.**

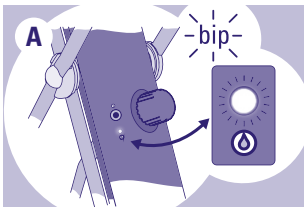

### Low water indicator light (16) and audible alarm

A warning tone sounds and the low water indicator light(16) flashes to signal that there is no water left in the steam generator's reservoir. (A)

When the alarm sounds, you have 3 minutes before the system switches off automatically. However, there is enough steam to finish the garment you are in the middle of ironing.

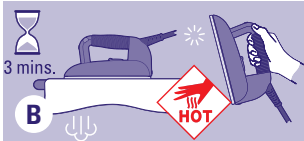

### Filling the steam generator

- Press the **STEAM** button(10) and hold down until any residual steam has been fully released. (B)
- **SWITCH OFF** the appliance and **DISCONNECT** the plug(19) from the outlet. (C)

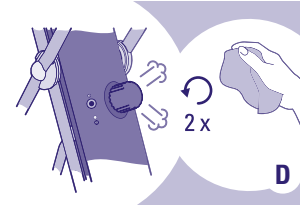

- **SLOWLY** unscrew the filling cap(17) (using a cloth to avoid any direct contact with the steam) until you hear or see the steam escaping - about 2 turns - and wait until steam has been fully released. (D)

**DANGER:** Contact with pressurized steam can cause serious burns. Step back from the appliance when unscrewing and removing the filling cap. Pressurized steam will escape.

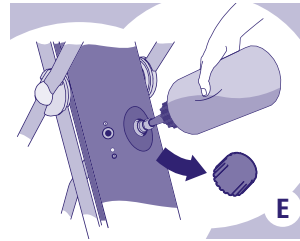

- Unscrew the cap fully and remove. Fill the bottle supplied(12) with water and place the nozzle of the bottle in the opening in the steam generator. Squeeze the bottle briefly. Once full, carefully screw the filling cap back on(17). (E)
- To continue ironing, plug in and switch on your appliance again.

### Maintenance

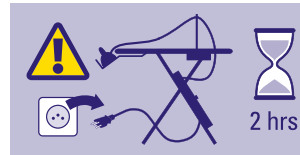

To prolong the life of your appliance, we recommend that you clean your iron every month or after every 10 hours of ironing.

**WARNING:** the appliance should be **UNPLUGGED, OFF** and **COLD** before cleaning. Switch off and unplug the appliance. Allow your appliance to cool down for at least 2 hours. Always make sure your appliance is cold before cleaning!

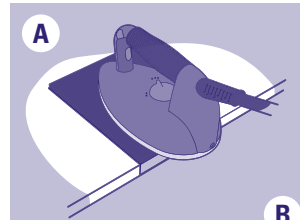

**NOTICE!** Only rinse the appliance with water. **NEVER** use descaling products or other chemical products.

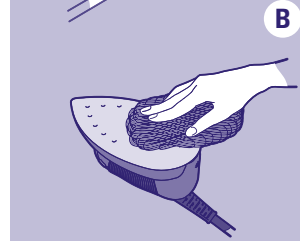

### Cleaning the iron (2)

If the iron's soleplate is dirty, use a Laurastar cleaning mat in accordance with the instructions. Cleaning mats can be obtained at [www.laurastar.com](http://www.laurastar.com) or from your approved Laurastar retailer. (A)

Stubborn stains can be cleaned using an abrasive dishwashing sponge. After completing this operation, remove the aluminium oxide present under the soleplate by cleaning it with a damp cloth. (B)(C)

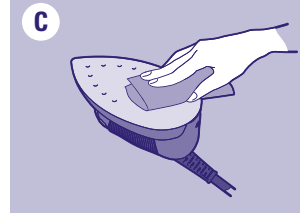

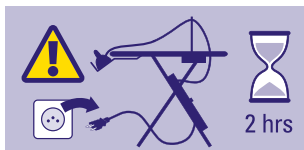

### Rinsing the steam generator (cold iron only)

In order to prolong the effectiveness of your appliance and avoid any traces of limescale, you must rinse the reservoir on a regular basis.

**NOTICE: Only rinse the appliance with water. NEVER use descaling products or other chemical products.**

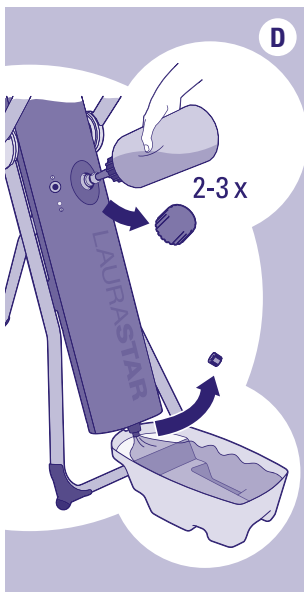

Rinse the appliance in accordance with the following instructions:

- Check that the plug (19) is disconnected from the outlet.
- Set the ironing board to its highest position and place the drain tray (13) under the steam generator (14).
- First unscrew the filling cap (17) then the drain cap (18).
- Fill the bottle (12) supplied with hot tap water and pass its contents through the steam generator to rinse it. Briefly squeeze the bottle to start the water flowing. **D**
- Repeat the operation until the water coming out of the steam generator is free of residue. If no water comes out of the drain opening, call the Laurastar Customer Service department.
- Screw the drain cap back on (18). Fill the reservoir with clean water. Screw the filling cap back on (17).

## Customer Service

### Contact Laurastar

	Tel.	Fax	E-mail
CH	0800 55 84 48	0840 55 84 49	ch_serviceclient@laurastar.com ch_kundendienst@laurastar.com
UK	0800 05 65 314		ukservice@laurastar.com
FR	0800 918 867	0800 911 192	f_serviceclient@laurastar.com
DE	0800 32 32 400	0800 32 32 401	d_kundendienst@laurastar.com
NL	0800 0228 776	0800 0228 772	nl_klantendienst@laurastar.com
BE	0800 948 38	0800 948 39	be_klantendienst@laurastar.com
LU	0800 48 284	0800 48 285	be_serviceclient@laurastar.com
AT	0800 29 59 53	0800 29 62 49	at_service@laurastar.com
IT	800 795 851	800 783 484	it_servizioclienti@laurastar.com
USA	800 428 28 04	541 773 2270	info@laurastarus.com
KR	031 906 1549		laurastar@gatevision.co.kr
Other countries	+41 21 948 21 00	+41 21 948 28 99	intl_service@laurastar.com

### On our website: [www.laurastar.com](http://www.laurastar.com)

There you will find other addresses for importers and official service partners, as well as the complete list of Laurastar accessories.

**IMPORTANT: before returning any product to the Customer Service department, please refer to the Problems and Solutions section - page 11.**

## Problems and solutions

Before calling the Laurastar Customer Service department, please check the following points:

	Symptom	Likely cause	Remedy
STEAM GENERATOR	Makes a buzzing noise when steam is emitted from the iron.	Vibration from the appliance.	This noise is normal for a new appliance, it will disappear in the course of use.
	Makes a crackling noise when the appliance is switched on.	The appliance has been set to heat up but has not been filled with water.	Fill the steam generator with water – page 4.
	The blue indicator light flashes during ironing.	The water has been reheated.	The appliance is working normally.
	The iron no longer emits steam. The pressure has fallen.	<ul style="list-style-type: none"> <li>The steam generator is empty.</li> <li>The appliance is switched off.</li> <li>The plug (19) is disconnected from the outlet.</li> </ul>	<ul style="list-style-type: none"> <li>Fill the steam generator with water – page 4.</li> <li>Press the appliance's On/Off switch (15).</li> <li>Plug in the iron.</li> </ul>

	Symptom	Likely cause	Remedy
IRON	The soleplate drips.	<ul style="list-style-type: none"> <li>The iron is not ready.</li> <li>The thermostat is incorrectly set.</li> <li>The appliance has not been drained recently.</li> <li>The steam generator has been rinsed with a product other than water.</li> </ul>	<ul style="list-style-type: none"> <li>Wait until the blue indicator light on the On/Off switch (15) stops flashing.</li> <li>Adjust the temperature by setting the thermostat (9) – page 5.</li> <li>Rinse the generator (14) until the rinse water is free of residue.</li> <li>Call the Customer Service department.</li> </ul>
	The iron does not heat up.	<ul style="list-style-type: none"> <li>The plug (19) is disconnected from the outlet.</li> <li>The appliance is switched off.</li> </ul>	<ul style="list-style-type: none"> <li>Plug in the iron (19).</li> <li>Switch on the appliance – page 5.</li> </ul>
	The iron is too hot.	The thermostat is incorrectly set.	Adjust the temperature – page 5

	Symptom	Likely cause	Remedy
FAN	There is no sound from the fan.	The fan plug (22) is disconnected from the outlet.	Reconnect the fan plug (22) to the outlet.
	The tip of the ironing board table becomes wet when folded.	There is condensation inside the ironing board unit (1).	<ul style="list-style-type: none"> <li>Leave the appliance open until the water has completely evaporated.</li> <li>Use less steam. Please refer to instructions for use of the vacuum / blower – page 6.</li> </ul>

### Return to the Customer Service department

Switch off the appliance and disconnect the plug from the outlet. Locate your purchase contract, invoice or receipt. Telephone the Customer Service department and follow the instructions given.

## Technical information

### Technical characteristics

	CE	UL
<b>Total output</b>	1800 W	1600 W
<b>Steam pressure</b>	350 KPa (3.5 bar)	350 KPa (50 psi/3.5 bar)
<b>Steam generator capacity</b>	~0.8 l	~27.1 oz. / ~0.8 l
<b>Electricity supply</b>	220-240 VAC/50-60 Hz	120 VAC/60 Hz
<b>Weight of iron</b>	~1 kg	~2.2 lbs/~1 kg
<b>Appliance weight</b>	~12.7 kg	~28 lbs / ~12.7 kg
<b>Board height</b>	~79-95 cm	~31.1 - 37.4 in / ~79-95 cm
<b>Dimensions when folded (H x L x B)</b>	~130 x 39 x 18 cm	~51.2 x 15.4 x 7.1 in / ~130 x 39 x 18 cm

### Declaration of CE conformity

In sole responsibility, the manufacturer Laurastar SA, Route de Pra de Plan 18, P.O. Box 320, CH-1618 Châtel-St-Denis (Switzerland), declares that these products comply with the applicable provisions of the Directives:

2014/30/EU, 2014/35/EU, 2009/125/EC. (EC) 1275/2008, 2011/65/EU

EU Directive on the use of certain hazardous substances in electrical and electronic equipment 2011 / 65 / EU



## Laurastar international guarantee

The present guarantee does not, in any way, affect the statutory rights of the user pursuant to the national legislation in force governing the sale of consumer goods, including the rights set out by Directive 2011/83/EU of the European Parliament and of the Council of 25 October 2011 on certain aspects of sales and guarantees for consumer goods, or the rights held by the user, by virtue of the sales contract, with regard to the respective vendor. In the event that an appliance sold by Laurastar contains manufacturing defects, Laurastar shall be liable for the complete elimination of these defects within the scope defined below.

### 1. Scope of cover

This guarantee only applies to products manufactured by or on behalf of Laurastar, which may be identified by the brand, the trade name or the Laurastar logo affixed to the product. The guarantee does not apply to non-Laurastar products, accessories or spare parts.

This guarantee shall be applicable only if the appliance becomes unusable, or if its use is significantly hindered, due to a manufacturing defect, an assembly defect or a defect in the material of the appliance, and if this defect was already in existence when the appliance was supplied to the user.

It shall not be applicable, in particular:

- if the hindrance to use of the appliance is due to professional use of the appliance, namely intensive use for which the user receives monetary remuneration
- to normal wear and tear of the appliance's components and accessories
- to an intervention by a third party or a repairer not approved by Laurastar
- to failure to comply with the instructions contained in the Instruction Manual, specifically the warnings concerning start-up, use and maintenance of the appliance
- to non-compliant use.

The concept of "non-compliant use" notably includes damage caused by:

- the fall of the appliance or of a component
- blows or marks resulting from negligence
- keeping the protective soleplate on the iron permanently
- failure to rinse the boiler
- use of water that does not comply with the specifications
- use of non-Laurastar products, accessories and spare parts.
- the plug connected to the wall socket outlet permanently.

### 2. Entitlements held by the user

When a user asserts, in a manner compliant with the present guarantee, an entitlement arising from the said guarantee, Laurastar shall be free to implement the most appropriate method for eliminating the defect. This guarantee does not grant the user any entitlement or any additional right;

in particular, the user may not claim for reimbursement of expenses in relation to the defect, or compensation for any consequential loss or damage. Moreover, transportation of the appliance from the user's place of residence to Laurastar's premises, and return transportation, shall be carried out at the user's risk.

### 3. Term of validity

This guarantee is only valid for the entitlements that it accords to the user and that the user has asserted against Laurastar within the guarantee term.

The guarantee term is one year for countries that are not members of the European Union and two years for European Union Member States and Switzerland, calculated from the date of delivery of the appliance to the user. If defects are notified after the guarantee term has come to an end, or if the documents or items of evidence that are necessary to assert the defects in accordance with the present declaration are not present until after the end of the guarantee term, the user shall not hold any rights or entitlements by virtue of this guarantee.

### 4. Immediate notification of defects

When the user discovers a defect in the appliance, he/she undertakes to communicate this to Laurastar without delay. If the user does not do so, he / she shall lose the entitlements afforded by the present guarantee.

### 5. Methods for asserting entitlements arising from the present declaration

In order to assert the entitlements resulting from this guarantee, the user must contact the Laurastar Customer Service department (see page 10), either:

- by telephone
- by e-mail
- by fax.

He/she must follow the instructions from the Customer Service department and send, at his/her own risk:

- the appliance with the defect(s)
- a copy of the purchase contract, of the invoice, of the till receipt or any other suitable document as evidence of the date or place of purchase.

The Customer Service department is available to provide any additional information on this subject.

You will find other addresses for importers and official service partners at [www.laurastar.com](http://www.laurastar.com).

If an appliance is returned to the Laurastar approved service centre when there is no defect present, the user shall be liable for the dispatch and return costs.

### 6. Laurastar after-sales service

If a Laurastar appliance is entrusted to the approved service centre for work outside the provisions of this guarantee, or after the guarantee term has come to an end, this shall be

deemed a "repair outside guarantee" and shall form the subject of an invoice.

### Special clause only applicable in France:

In addition to the contractual guarantee detailed above, customers benefit from the legal guarantee for hidden defects set out in Article 1641 et seq. of the French Civil Code.

### 7. Special Clause only Applicable in China

The above mentioned guarantee shall not be applicable to any repair, change or return of a defective product occurred in China, unless all the following conditions are satisfied:

1. A customer shall provide reasonable supporting documents, such as formal commercial invoice and warranty card, etc., to prove that the product in question has been purchased from an official channel in China which is directly or indirectly authorized by Laurastar; and
2. A product in question shall be affixed with a China compulsory certification identification.

## Laurastar™ limited warranty for USA & Canada

Laurastar warrants its product to be free from defects in materials and workmanship under normal customer use as described in the Instruction Manual for 1 year from the date of purchase as identified on the invoice or cash receipt. This limited warranty extends only to the original purchaser and is not transferable. Laurastar, at its option, will at no charge repair or replace defective equipment during the period of this limited warranty. To obtain warranty service, the damaged equipment must be sent or taken to an authorized Laurastar customer service center. This limited warranty is the customer's exclusive remedy and applies only to new Laurastar products.

This limited warranty does not cover normal wear and tear, wear of the electric cable, wear of the soleplate, or wear of the appliance's components and accessories. Damage caused by improper operation or storage, misuse or abuse, unauthorized repair by non-Laurastar specialists, accident or neglect, alteration, or connecting to a power source outside the specified voltage. Equipment used for a commercial or any other non-domestic or household purpose is not covered by this limited warranty. "Misuse or abuse" of the product includes the use of the equipment for any purpose, or in any manner, not in accordance with the instructions contained in the Instruction Manual provided with the equipment. Examples of "misuse or abuse" of the product include, but are not limited to, damage caused by the appliance or one of its components falling to the floor, failure to rinse the water reservoir, failure to remove the protective soleplate, use of any liquid other than water, failure to unplug the plug from the wall socket outlet after use and use of non-Laurastar products, accessories, and spare parts. Damage caused by any failure to follow the instructions contained in the Instruction Manual is not covered by this limited warranty.

**ANY IMPLIED WARRANTIES, INCLUDING WITHOUT LIMITATION THE IMPLIED WARRANTIES OF MERCHANTABILITY AND FITNESS FOR A PARTICULAR**

### 8. Special Clause only Applicable in the Republic of Korea

The above mentioned guarantee shall not be applicable to any repair, change or return of a defective product occurred in the Republic of Korea, unless all the following conditions are satisfied:

1. A customer shall provide reasonable supporting documents, such as formal commercial invoice and warranty card, etc., to prove that the product in question has been purchased from an official channel in the Republic of Korea which is directly or indirectly authorized by Laurastar; and
2. A product in question shall be affixed with a Republic of Korea compulsory certification identification.

The exclusion of the Republic of Korea from the International Warranty is valid from June 2017.

**PURPOSE, SHALL BE LIMITED TO THE DURATION OF THIS LIMITED WARRANTY. LAURASTAR SHALL UNDER NO CIRCUMSTANCES BE LIABLE FOR DAMAGES IN EXCESS OF THE PURCHASE PRICE OF THE PRODUCT OR FOR ANY INCIDENTAL OR CONSEQUENTIAL DAMAGES OF ANY KIND ARISING OUT OF THE CUSTOMER'S ABILITY OR INABILITY TO USE THE PRODUCT.**

Some states and jurisdictions do not allow the limitation or exclusion of incidental or consequential damages, or limitation on the length of an implied warranty, so the above limitations or exclusions may not apply to you. This limited warranty gives the customer specific legal rights, and you may have other rights that vary from state to state.

### LAURASTAR™ AFTER-SALES SERVICE

If you have a claim under this Limited Warranty, please contact the Laurastar Customer Service department (see page 10), either by telephone, e-mail or fax. You must follow the instructions from the Customer Service department and send, at your own risk:

- the appliance;
- a copy of the purchase contract, invoice, till receipt, or any additional information on this subject.  
You will find other addresses for importers and official service partners at [www.laurastar.com](http://www.laurastar.com).

If an appliance is returned to the Laurastar approved service center when there is no defect present, the user shall be liable for the dispatch and return costs

If a Laurastar appliance is entrusted to the approved service center for work outside the provisions of this Limited Warranty, or after the Limited Warranty one-year term has come to an end, this shall be deemed a "repair outside limited warranty" and shall form the subject of an invoice.



**Félicitations !** Vous venez d'acquérir un système de repassage Laurastar de qualité alliant design et technologie suisse. Nous vous prions de bien vouloir lire attentivement ce mode d'emploi ainsi que les consignes de sécurité avant la première mise en marche de l'appareil, et conservez ce mode d'emploi pour une utilisation future.



**AVERTISSEMENT : Votre produit Laurastar™ émet de la chaleur et de la vapeur; certains éléments peuvent être très chauds et provoquer des brûlures lors du fonctionnement.**



**ATTENTION : Cet appareil produit de la chaleur, il peut y avoir danger de brûlures. Les éléments très chauds sont indiqués avec ce symbole.**

## Vue d'ensemble et fonctionnalités

1. Table
2. Fer
3. Tube vapeur
4. Housse spéciale Laurastar
5. Guide-fil
6. Panier de rangement du fer
7. Tapis isolant
8. Semelle protectrice
9. Thermostat
10. Bouton «VAPEUR»
11. Bouton «ASPIRATION/SOUFFLERIE»
12. Bouteille de remplissage
13. Bac de vidange
14. Générateur de vapeur
15. Interrupteur principal avec témoin lumineux
16. Témoin lumineux fin d'eau
17. Bouchon de remplissage
18. Bouchon de vidange
19. Fiche
20. Câble d'alimentation
21. Ventilateur
22. Fiche du ventilateur
23. Roulettes (modèle LAURASTAR GO +)
24. Pot de filtration d'eau (modèle LAURASTAR GO +)

## Table des matières

Consignes de sécurité	16
Installation et rangement	17
Mise en marche	18
Repassage	19
Remplissage	21
Entretien	22
Service Clients	24
Problème et solutions	25
Informations techniques	26
Garantie / Garantie limitée pour les USA et le Canada	27



**REMARQUE: Le non-respect de ce mode d'emploi/des consignes de sécurité peut entraîner une mise en danger par l'appareil. Le fabricant décline toute responsabilité pour des dommages matériels ou des blessures résultant d'un non-respect de ces consignes de sécurité. Conserver ce mode d'emploi pour toute personne utilisant l'appareil.**



## CONSIGNES DE SÉCURITÉ

- **LISEZ TOUT LE MODE D'EMPLOI AVANT D'UTILISER L'APPAREIL.**
- Cet appareil est destiné uniquement à l'usage dans un ménage privé.
- **Utiliser cet appareil uniquement à l'intérieur et pour le repassage de pièces textiles dans le respect de ce mode d'emploi.**
- **En cas d'urgence, retirer immédiatement la fiche de la prise murale.**
- Débrancher la prise électrique de la prise murale après chaque utilisation. Ne pas laisser la prise électrique branchée à la prise murale lorsque l'appareil n'est pas utilisé.

### ⚠ DANGER!

- N'immergez aucune pièce de l'appareil dans l'eau ou tout autre liquide.
- L'appareil doit être connecté UNIQUEMENT à une prise murale avec mise à terre. Nous recommandons les commutateurs FI. NE JAMAIS utiliser une fiche mobile, un adaptateur multiprises ou tout autre prolongateur. La prise murale doit être facilement accessible en cas d'urgence.
- La semelle du fer et le jet de vapeur sont très chauds, NE PAS repasser / appliquer de vapeur sur des vêtements que des personnes portent sur elles.
- Ne pas utiliser la vapeur verticale en direction de personnes ou d'animaux.
- L'appareil produit de la chaleur. Garder vos mains et votre corps loin de la semelle du fer et du jet de vapeur durant l'utilisation – ils sont CHAUDS. Le contact avec les parties métalliques chaudes, de l'eau chaude ou de la vapeur peut provoquer des brûlures. Prudence lorsque vous retournez un fer à vapeur du panier de rangement.
- **Le contact avec de la vapeur sous pression peut causer de graves brûlures.**
- NE PAS ouvrir le bouchon de remplissage ou le bouchon de vidange durant le fonctionnement.
- Dévisser le bouchon de remplissage et le bouchon de vidange avec précaution – de la vapeur sous pression chaude commence à s'échapper après quelques tours.
- Reculer de l'appareil lors du dévissage et du retrait du bouchon de remplissage ou du bouchon de vidange – de la vapeur chaude va s'échapper.

### ⚠ AVERTISSEMENT!

- Ne pas laisser l'appareil branché sans surveillance.
- Éteignez l'appareil avant de le brancher ou de le débrancher de la prise murale. **Toujours** laisser refroidir l'appareil pendant au moins 2 heures avant de le vidanger et de le ranger.
- **Tenir hors de la portée des enfants.**
- Cet appareil n'est **pas** destiné à l'utilisation par les enfants, ainsi qu'aux personnes présentant des capacités physiques, sensorielles ou mentales réduites, ou avec un manque d'expérience, sauf s'ils sont sous la surveillance d'une personne chargée de leur sécurité. Cet appareil n'est **pas** destiné à être utilisé par les enfants en-dessous de 8 ans même s'ils sont surveillés ou ont effectué une formation.
- **Tenir hors de la portée des enfants. Surveiller les enfants pour empêcher qu'ils ne jouent avec l'appareil.**
- L'appareil doit être reposé/mis en attente sur un support plat, stable et résistant au feu. **Ne jamais** reposer le fer à repasser sur la table à repasser, la housse de repassage ou le linge. Pour éviter tout risque d'incendie, reposer le fer à repasser uniquement dans le panier du fer.
- Avant d'allumer l'appareil, s'assurer que le fer à



repasser est placé dans le panier de rangement.

- Laisser le fer à repasser refroidir complètement avant de ranger le panier sous la planche à repasser.
- Faire attention aux doigts et aux petits enfants quand vous rangez votre système – le système se ferme grâce au poids du générateur de vapeur.
- Attention lors de la pose et de la dépose de la semelle protectrice après utilisation. Placer la semelle chaude dans le panier de rangement du fer résistant à la chaleur.
- L'entretien, les réparations et la maintenance de l'appareil doivent être effectués UNIQUEMENT si l'appareil est éteint, froid et refroidi pendant au moins 2 heures. Dévisser le bouchon avec précaution : la vapeur sous pression existante commence à s'échapper après quelques tours, risque de brûlures.
- **Ne pas mettre le câble d'alimentation en contact avec des surfaces chaudes. Laissez refroidir complètement le fer avant de le ranger.**
- EAU NON-POTABLE.
- **NE PAS boire l'eau filtrée. Tenir hors de portée des enfants. NE PAS ingérer les granulés de déminéralisation. Ils peuvent en outre être jetés avec les ordures ménagères.**
- **ATTENTION!**
- Avant de repasser le vêtement/le tissu, veuillez suivre les instructions figurant sur l'étiquette.
- Les tissus extrêmement délicats (comme le mohair, le cashmere, le velours et l'angora) peuvent être endommagés s'ils entrent en contact avec la semelle protectrice chaude. Repasser le tissu (avec la semelle fixée) à distance tout en diffusant de la vapeur.
- **Ne pas utiliser l'appareil si celui-ci a été endommagé lors d'une chute, s'il présente des signes visibles de dégâts ou si le tube vapeur ou le câble d'alimentation est défectueux. Faire intervenir uniquement le Service Clients Laurastar autorisé pour la remise en état de l'appareil. Un réassemblage incorrect peut provoquer un risque de décharge électrique lors de l'utilisation de l'appareil.**
- NE PAS mettre l'appareil en marche sans eau.
- Nettoyer l'extérieur de l'appareil avec un chiffon doux et humide. NE PAS utiliser de solvants, d'huile ou d'essence !
- Pour éviter une surcharge de votre installation électrique, ne faites pas fonctionner un autre appareil à haute puissance (Watts) simultanément.
- **Ne jamais** ouvrir le bouchon de vidange ou le bouchon de remplissage en cours de fonctionnement. Lorsque l'appareil a complètement refroidi, dévissez le bouchon de vidange/le bouchon de remplissage avec précaution : la vapeur sous pression existante commence à s'échapper après quelques tours, risque de brûlures.
- NE PAS essayer d'insérer des objets dans les ouvertures de l'appareil. En cas d'infiltration d'eau ou de corps étranger dans l'appareil, débrancher immédiatement la fiche de la prise murale. Faire intervenir uniquement le Service Clients Laurastar autorisé pour la remise en état de l'appareil.
- Pour éviter tout risque de décharge électrique, NE PAS retirer le câble d'alimentation de la prise murale en tirant dessus, mais saisissez fermement la fiche et retirez-la.
- Positionner le câble d'alimentation et le tube vapeur de telle sorte qu'ils ne puissent pas être tirés ou accrochés. Assurez-vous également que personne ne puisse se prendre les pieds dedans.
- **Remarques concernant l'environnement et mesures d'élimination:** garder précieusement le carton d'emballage de votre appareil pour une utilisation ultérieure (transport, révision etc.). NE PAS jeter l'appareil usagé dans les déchets ménagers courants ! Se renseigner auprès des services municipaux ou locaux des possibilités d'élimination correcte dans le respect de l'environnement.

**CONSERVEZ CES INSTRUCTIONS PRÉCIEUSEMENT**

## Installation et rangement

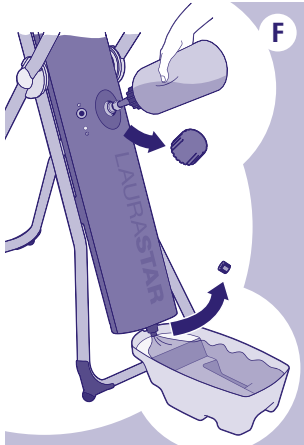
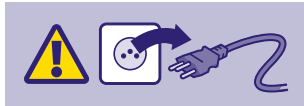
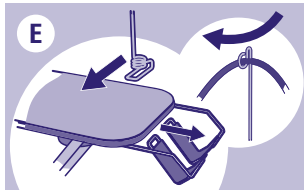
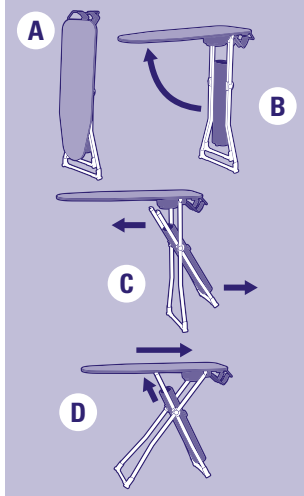

### Montage de votre système de repassage

- Sortez l'appareil du carton et dressez l'appareil fermé à la verticale, sur son pied. **(A)**
- Saisissez la table (1) avec une main sur le côté du panier de rangement du fer (6).
- De l'autre main, ouvrez la table et maintenez-la à l'horizontal pour éviter que le fer ne tombe. **(B)**
- Ouvrez le pied sur lequel est fixé le générateur de vapeur (14) et bloquez-le dans l'une des 3 encoches prévues sous la table (3 hauteurs possibles). Vérifiez la stabilité de l'appareil. **(C)(D)**
- Mettez la housse (4) en place depuis le côté du repose-fer jusqu'à la pointe de la table, ajustez. La housse livrée avec ce produit est spécialement conçue pour une répartition uniforme de l'air lors de l'aspiration et de la soufflerie sur toute la table. Veuillez n'utiliser qu'une housse homologuée par Laurastar pour ne pas diminuer son efficacité. La housse est lavable à 30°C (eau tiède), sans essorage.
- Glissez le panier de rangement du fer (6) vers l'extérieur afin de dégager le fer (2).
- Fixez le guide-fil (5) sur la table, y insérer le tube vapeur (3). **(E)**

### Préparation de l'appareil

Il est conseillé de rincer le réservoir du générateur de vapeur avant la première utilisation, pour éliminer les résidus de production.

- Vérifiez que la fiche (19) soit débranchée.
- Fixez la table dans sa position la plus haute.
- Mettez le bac de vidange (13) sous le bouchon de vidange (18).
- Dévissez d'abord le bouchon de remplissage (17) puis le bouchon de vidange (18).
- Remplissez la bouteille de remplissage (12) fournie avec de l'eau chaude du robinet et faites-la passer à travers le générateur de vapeur afin de la rincer. Comprimez brièvement la bouteille pour amorcer l'écoulement de l'eau. **(F)**
- Après écoulement de toute l'eau, revissez les 2 bouchons. Jetez l'eau.



### Quelle eau utiliser?

Votre Laurastar a été conçue pour fonctionner avec de l'eau du robinet. Il est toutefois conseillé d'utiliser le pot de filtration d'eau (24) pour profiter pleinement et plus longtemps de votre Laurastar.

**NOTE : N'utilisez jamais d'additifs (ex. eau parfumée), ni d'eau contenant des produits chimiques, ni d'eau de récupération du sèche-linge, car ces produits nuisent au bon fonctionnement de votre Laurastar.**

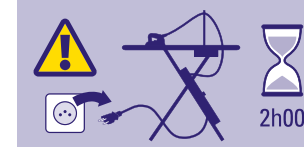

**DANGER ! TENIR HORS DE LA PORTÉE DES ENFANTS. NE PAS BOIRE l'eau filtrée.**

### Rangement de votre système

- Éteignez votre appareil en appuyant sur l'interrupteur principal (15). Retirez la fiche (19) et retirez le guide-fil (5).
- **AVERTISSEMENT : Laissez l'appareil refroidir pendant au moins 2h avant de le ranger.**
- Mettez le fer dans le panier (6). Glissez le panier sous la planche.
- Soulevez la planche horizontalement en la tenant par les 2 extrémités. Le poids du générateur de vapeur provoquera la fermeture de l'appareil, aidez-le si besoin avec le pied. Rabattez la table à la verticale. **(G)**
- Vous pouvez laisser l'eau dans votre système jusqu'à la prochaine utilisation.

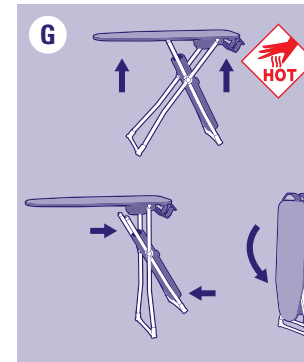

## Mise en marche



**ATTENTION : TOUJOURS remplir d'eau le réservoir du générateur de vapeur avant de mettre votre Laurastar en marche. La mise en chauffe sans eau pourrait le détériorer.**

**REMARQUE : La mise en chauffe sans eau invalide la garantie de votre système !**

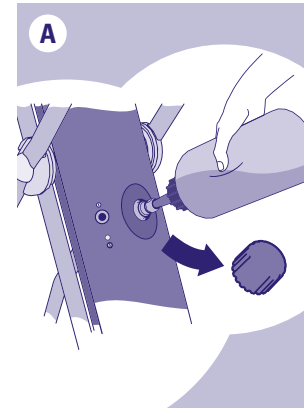

### Remplissage à froid

- Vérifiez que la fiche soit débranchée.
- Fixez la table dans sa position la plus haute.
- Remplissez d'eau la bouteille (12) fournie. Elle est munie d'un dispositif anti-débordement qui interrompt le remplissage lorsque le réservoir est plein (la contenance de la bouteille est supérieure à celle du réservoir).
- Dévissez le bouchon de remplissage (17) et placez l'embout de la bouteille dans le trou. Comprimez brièvement la bouteille pour amorcer le remplissage du réservoir. Le plein achevé, revissez le bouchon de remplissage avec soin. **(A)**



### Allumer votre appareil

- Branchez la fiche (19).
- Appuyez sur l'interrupteur principal (15), le témoin lumineux bleu clignote pendant 8 à 10 minutes. (B)
- Quand le témoin bleu reste allumé, l'appareil est prêt. Vous pouvez repasser.



**NOTE: Pour votre confort et votre sécurité, votre système Laurastar s'éteint au bout de 10 minutes de non utilisation.**

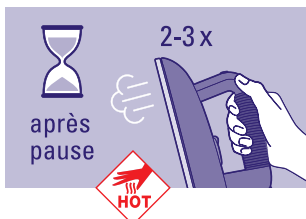

**NOTE: Avant de commencer le repassage ou après une pause prolongée, appuyez 2 ou 3 fois sur le bouton vapeur du fer à l'écart du linge. Ceci afin d'évacuer toute condensation du fer et d'éviter des tâches d'eau sur les vêtements.**

**ATTENTION: Ne pas utiliser la vapeur verticale en direction de personnes ou d'animaux.**

## Repassage



### Régler la température du fer

Positionnez le thermostat (9) sur •• ou sur ••• (A)

**NOTE: Après un changement de réglage de température, il s'écoule environ 2 minutes avant que la nouvelle température ne soit stabilisée!**

Réglage de la température et utilisation de la semelle	Indication sur le vêtement	Réglage du fer	Semelle protectrice	Matière
		••	avec	Tissus synthétiques extrêmement délicats. Ex. : velours synthétiques, Alcantara® (daim synthétique), vêtements de sport «stretch», tissus microfibres, polyamide/polyester, viscose, polyuréthane
		•••	avec	Laine, soie, tissus synthétiques
		•••	sans	Coton, lin, aramide

### Principe de la vapeur

Un repassage impeccable exige une diffusion de vapeur au travers du tissu pour détendre les fibres et un séchage pour les fixer. C'est à cette condition seulement que les plis seront totalement éliminés. Pour un résultat optimal, faites un passage avec vapeur en avant et un passage sans vapeur en arrière pour permettre au fer de sécher le tissu.

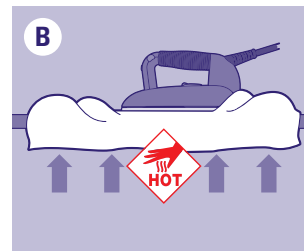
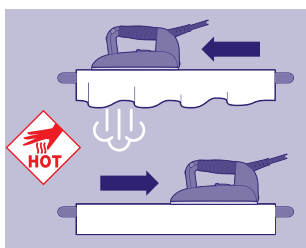

### Deux modes de repassage

Pour effectuer au mieux votre repassage vapeur, nous vous proposons deux modes de repassage :

- En appuyant sur le bouton VAPEUR (10), vous activez la vapeur du fer ainsi que le ventilateur de la table en mode soufflerie.
- **Mode soufflerie** : il va souffler de l'air sous votre tissu, limitant ainsi les faux plis. (B)
- **Mode aspiration** : il va aspirer l'air et plaquer votre tissu sur la table, facilitant le repassage des plis. (C)
- En appuyant sur le bouton ASPIRATION/SOUFFLERIE (11), passez du mode soufflerie au mode aspiration ou vice-versa.

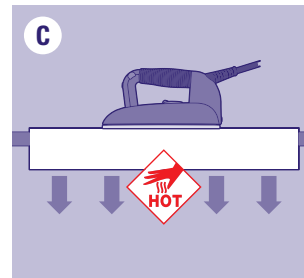

Conseils : pour améliorer la qualité du repassage et augmenter l'autonomie de votre appareil, repassez une fois le tissu avec la vapeur, puis une seconde fois sans vapeur pour sécher le tissu.

### Semelle protectrice (8)

Mode de repassage	Textile						Velours
	Soufflerie	Dos	Pincés	Intérieur et doublures, manches	Haut et plis	•	•
Aspiration	Boutons et col	Revers et plis	Boutons et col	Plis		•	

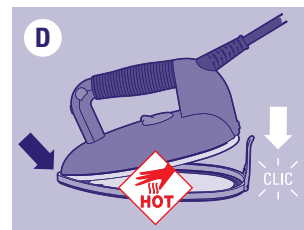

La semelle protectrice est indispensable pour les tissus foncés qui sont sensibles au lustrage et les tissus synthétiques qui ont tendance à coller au fer.

Comment utiliser la semelle protectrice :

- Placez la pointe du fer (2) en premier à l'avant de la semelle protectrice (8) et abaissez le fer pour le fixer dans la semelle. (D) Attendez environ 2 minutes pour que la semelle atteigne la bonne température.
- Pour retirer la semelle protectrice (8), tirez sur la languette et retirez le fer encore chaud. (E)

**AVERTISSEMENT: La semelle protectrice et le fer sont chauds! Prudence lorsque vous enlevez la semelle protectrice.**

**REMARQUE: TOUJOURS enlever la semelle protectrice après utilisation.**

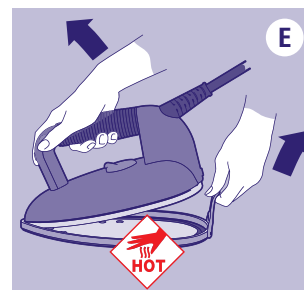

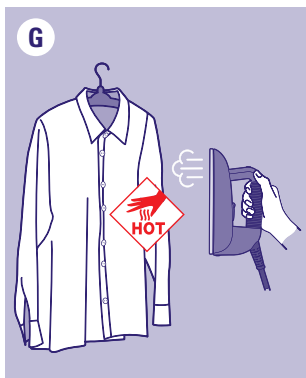
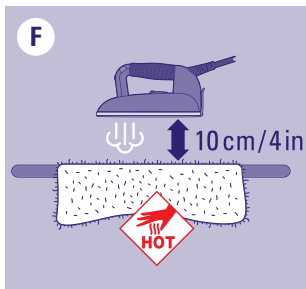

### Conseil

Pour le mohair, cachemire, velours, angora : ne pas les mettre en contact avec la semelle protectrice (8). Repassez le tissu à une distance d'environ 10 cm / 4 in tout en diffusant de la vapeur, afin de ne pas le feutrer. Puis prenez le vêtement en main et agitez-le pour lui redonner son volume. (F)

Pour le velours, velours côtelé, jersey, il est conseillé de vaporiser sans semelle protectrice (8) à 2-3 cm / 1-2 in du tissu, puis de l'égaliser à la main.

### Défroissage vertical

Suspendez le vêtement sur un cintre. En faisant un mouvement de haut en bas, touchez légèrement le tissu tout en donnant de petits jets de vapeur. Remarque : presque tous les tissus se défroissent facilement, à l'exception du coton, du lin et de certaines soies. Si un tissu se défroisse difficilement, mettez-le sur la table et repassez-le normalement. (G)

**AVERTISSEMENT : Ne pas repasser ou défroisser verticalement des vêtements qui sont portés. Ne pas défroisser verticalement en direction de personnes ou d'animaux.**

## Remplissage

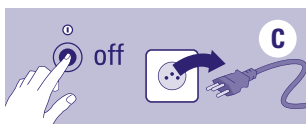
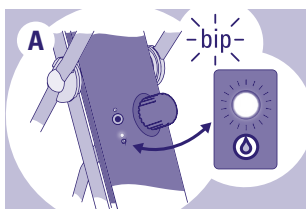

**AVERTISSEMENT : cet appareil produit de la VAPEUR SOUS PRESSION. Le contact avec de la vapeur sous pression peut causer de graves brûlures. ÉTEIGNEZ l'appareil et RETIREZ la fiche avant le remplissage ou la vidange de l'appareil. Faites de même quand l'appareil n'est pas utilisé.**

### Témoin lumineux fin d'eau (16) et signal sonore

Un avertisseur sonore retentit et le témoin lumineux fin d'eau (16) clignote pour signaler qu'il n'y a plus d'eau dans le réservoir du générateur de vapeur. (A)

Lorsque le signal retentit, vous avez 3 minutes avant que le système ne s'éteigne automatiquement. Vous pouvez cependant finir la pièce de repassage en cours avec la vapeur résiduelle.

### Pour remplir le générateur de vapeur

- **Pressez le bouton VAPEUR (10) jusqu'à l'élimination totale de la vapeur résiduelle.** (B)
- ÉTEIGNEZ l'appareil et RETIREZ la fiche (19). (C)

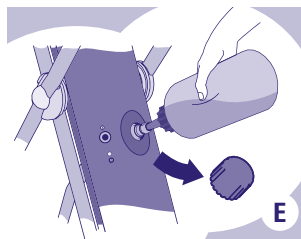
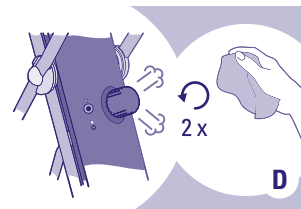

- Dévissez lentement le bouchon de remplissage (17) (avec un chiffon pour éviter tout contact direct avec la vapeur) jusqu'à ce que vous entendiez ou aperceviez la vapeur s'échapper - environ 2 tours - et attendez que la vapeur résiduelle se soit entièrement échappée. (D)

**! DANGER : le contact avec de la vapeur sous pression peut causer de graves brûlures. Après avoir dévissé le bouchon de remplissage, écarter-vous de l'appareil par précaution.**

- Dévissez complètement le bouchon. Remplissez la bouteille (12) fournie avec de l'eau et placez l'embout de la bouteille dans le trou du générateur de vapeur. Comprimez brièvement la bouteille. Le plein achevé, revissez le bouchon de remplissage (17) avec soin. (E)
- Pour continuer votre repassage, remettez la fiche et rallumez votre appareil.

## Entretien

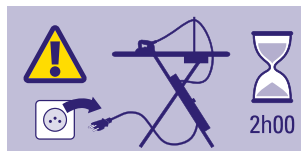

**Pour la longévité de votre appareil, il est conseillé de procéder à l'entretien toutes les 10 heures d'utilisation ou tous les mois.**

**! AVERTISSEMENT : avant tout nettoyage, mettre l'appareil hors service ! Éteignez l'appareil et débranchez la fiche ! Laissez votre appareil refroidir au moins 2h. Le nettoyage s'effectue toujours à froid !**

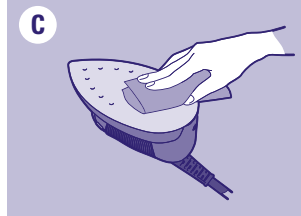
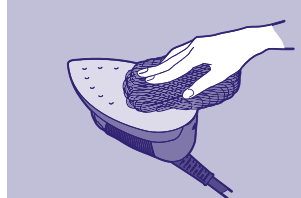
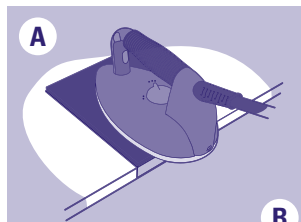

**REMARQUE ! Ne jamais utiliser de produits de détartrage ou d'autres produits chimiques, rincer à l'eau uniquement !**

### Nettoyage du fer (2)

Si la semelle du fer est sale, utilisez le tapis de nettoyage en suivant les instructions. Vous pouvez l'obtenir sur [www.laurastar.com](http://www.laurastar.com) ou chez votre revendeur agréé Laurastar. (A)

Les taches récalcitrantes peuvent être nettoyées au moyen d'une éponge abrasive pour casseroles. Après avoir effectué cette opération, éliminez l'oxyde d'aluminium présent sous la semelle en la nettoyant au moyen d'un chiffon humide. (B)(C)

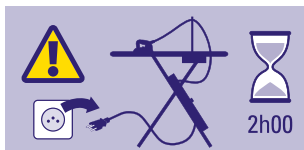

### Rinçage du générateur de vapeur – à froid !

Pour prolonger l'efficacité de votre appareil et éviter les traces de calcaire, vous devez impérativement rincer régulièrement le générateur de vapeur.

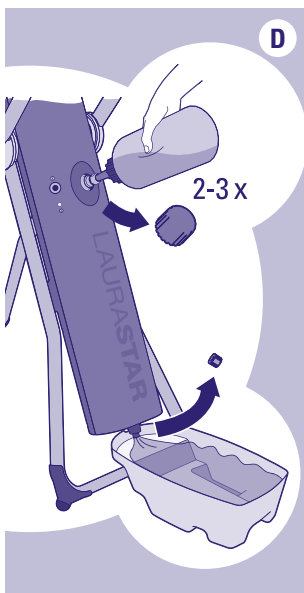

**REMARQUE: Ne jamais utiliser de produits de détartrage ou d'autres produits chimiques, rincer à l'eau uniquement !**

Pour le rinçage, conformez-vous aux instructions suivantes :

- Vérifiez que la fiche (19) soit débranchée.
- Fixez la table dans sa position la plus haute et mettez le bac de vidange (13) sous le générateur de vapeur (14).
- Dévissez d'abord le bouchon de remplissage (17) puis le bouchon de vidange (18).
- Remplissez la bouteille de remplissage (12) fournie avec de l'eau chaude du robinet et faites-la passer à travers le générateur de vapeur afin de le rincer. Comprimez brièvement la bouteille pour amorcer l'écoulement de l'eau. **D**
- Répétez l'opération jusqu'à ce que l'eau sortant du générateur de vapeur ne contienne plus de résidus. Si l'eau ne sort pas par l'orifice de vidange, appelez le Service Clients Laurastar.
- Revissez le bouchon de vidange (18). Faites le plein d'eau propre. Revissez le bouchon de remplissage (17).

## Service Clients

### Contacteur Laurastar

	Tel.	Fax	E-mail
CH	0800 55 84 48	0840 55 84 49	ch_serviceclient@laurastar.com ch_kundendienst@laurastar.com
UK	0800 05 65 314		ukservice@laurastar.com
FR	0800 918 867	0800 911 192	f_serviceclient@laurastar.com
DE	0800 32 32 400	0800 32 32 401	d_kundendienst@laurastar.com
NL	0800 0228 776	0800 0228 772	nl_klantendienst@laurastar.com
BE	0800 948 38	0800 948 39	be_klantendienst@laurastar.com
LU	0800 48 284	0800 48 285	be_serviceclient@laurastar.com
AT	0800 29 59 53	0800 29 62 49	at_service@laurastar.com
IT	800 795 851	800 783 484	it_servizioclienti@laurastar.com
USA	800 428 28 04	541 773 2270	info@laurastarus.com
KR	031 906 1549		laurastar@gatevision.co.kr
Autres pays	+41 21 948 21 00	+41 21 948 28 99	intl_service@laurastar.com

**Sur notre site: [www.laurastar.com](http://www.laurastar.com)**

Vous y trouverez d'autres adresses d'importateurs et partenaires de service officiels, ainsi que la liste complète des accessoires Laurastar.

**IMPORTANT: avant tout renvoi au Service Clients, veuillez vous référer au chapitre Problèmes et solutions - page 25.**

## Problèmes et solutions

Avant d'appeler le Service Clients Laurastar, vérifiez les points suivants :

	Symptôme	Cause probable	Remède
GÉNÉRATEUR DE VAPEUR	Émet un bourdonnement lors de l'émission vapeur du fer.	Vibration de l'appareil.	Ce bruit est normal pour un appareil neuf, il disparaît en cours d'utilisation.
	Émet des craquements lorsqu'on allume l'appareil.	L'appareil est mis en chauffe sans avoir été rempli d'eau.	Remplissez le générateur de vapeur avec de l'eau - page 18.
	Le témoin lumineux bleu clignote pendant le repassage.	L'eau est réchauffée.	L'appareil fonctionne normalement.
	Le fer n'émet plus de vapeur. La pression est tombée.	<ul style="list-style-type: none"> <li>Le générateur de vapeur est vide.</li> <li>L'appareil est éteint.</li> <li>La fiche (19) est débranchée.</li> </ul>	<ul style="list-style-type: none"> <li>Remplissez le générateur de vapeur avec de l'eau - page 18.</li> <li>Allumez l'interrupteur principal (15) de l'appareil.</li> <li>Branchez la fiche (19).</li> </ul>

	Symptôme	Cause probable	Remède
FER	La semelle goutte.	<ul style="list-style-type: none"> <li>Le fer n'est pas prêt.</li> <li>La température est mal réglée.</li> <li>L'appareil n'a pas été vidangé récemment.</li> <li>Le générateur de vapeur a été rincé avec un produit autre que de l'eau.</li> </ul>	<ul style="list-style-type: none"> <li>Attendez jusqu'à ce que le témoin lumineux bleu de l'interrupteur principal (15) cesse de clignoter.</li> <li>Adaptez la température en réglant le thermostat (9) - page 19.</li> <li>Rincez le générateur de vapeur (14) jusqu'à ce que l'eau de rinçage ne contienne plus de résidus.</li> <li>Appelez le Service Clients.</li> </ul>
	Le fer ne chauffe pas.	<ul style="list-style-type: none"> <li>La fiche (19) est débranchée.</li> <li>L'appareil est éteint.</li> </ul>	<ul style="list-style-type: none"> <li>Branchez la fiche (19).</li> <li>Allumez l'appareil - page 19.</li> </ul>
	Le fer est trop chaud.	La température est mal réglée.	Adaptez la température - page 19.

	Symptôme	Cause probable	Remède
VENTILATEUR	Le ventilateur n'émet aucun son.	La fiche du ventilateur (22) est débranchée.	Branchez la fiche du ventilateur (22).
	La pointe de la table se mouille en position de rangement.	Il y a de la condensation dans la coque de la table (1).	<ul style="list-style-type: none"> <li>Laissez l'appareil ouvert jusqu'à évaporation complète de l'eau.</li> <li>Utilisez moins de vapeur. Veuillez vous référer aux conseils d'utilisation en matière d'aspiration et de soufflerie - page 20.</li> </ul>

### Renvoi au Service Clients

Eteignez l'appareil et débranchez la fiche. Munissez-vous de votre contrat d'achat, de la facture ou du ticket de caisse. Appelez le Service Clients et suivez les instructions données.

## Informations techniques

### Caractéristiques techniques

	CE	UL
<b>Puissance totale</b>	1800 W	1600 W
<b>Pression de la vapeur</b>	350 KPa (3,5 bar)	350 KPa (50 psi/3,5 bar)
<b>Capacité du générateur de vapeur</b>	~0,8 l	~27,1 oz. / ~0,8 l
<b>Alimentation électrique</b>	220-240 VAC/50-60 Hz	120 VAC/60 Hz
<b>Poids du fer</b>	~1 kg	~2,2 lbs/~1 kg
<b>Poids de l'appareil</b>	~12,7 kg	~28 lbs / ~12,7 kg
<b>Hauteur de la table</b>	~79-95 cm	~31,1 - 37,4 in / ~79-95 cm
<b>Dimensions replié (H x L x P)</b>	~130 x 39 x 18 cm	~51,2 x 15,4 x 7,1 in / ~130 x 39 x 18 cm

### Déclaration de conformité CE

Le fabricant Laurastar SA, Route de Pra de Plan 18, Case Postale 320, CH-1618 Châtel-St-Denis, Suisse, déclare sous sa propre responsabilité que ces produits sont conformes aux Dispositions des Directives : 2014/30/EU, 2014/35/EU, 2009/125/EC. (EC) 1275/2008, 2011/65/EU

Directive UE sur l'utilisation de certaines substances dangereuses dans les équipements électriques et électroniques 2011/65/EU



## Garantie internationale de Laurastar

La présente garantie n'affecte en rien les droits légaux de l'utilisateur au titre de la législation nationale en vigueur régissant la vente de biens de consommation, y inclus les droits prévus par la Directive 2011/83/UE du Parlement Européen et du Conseil du 25 octobre 2011 sur certains aspects de la vente et des garanties des biens de consommation, ni les droits dont dispose l'utilisateur, en vertu du contrat de vente, à l'égard de son vendeur. Si un appareil commercialisé par Laurastar comporte des défauts de fabrication, Laurastar prend en charge l'élimination totale de ces défauts dans l'étendue définie ci-après.

### 1. Etendue de la protection

La présente garantie s'applique uniquement aux produits fabriqués par ou pour le compte de Laurastar qui peuvent être identifiés par la marque, le nom commercial ou le logo Laurastar qui y est apposé. La garantie ne s'applique pas aux produits, accessoires ou aux pièces détachées non Laurastar.

La présente garantie est valable uniquement lorsque l'appareil devient inutilisable, ou que son utilisation est considérablement entravée, en raison d'un défaut de fabrication, d'un défaut d'assemblage ou d'un défaut dans la matière de l'appareil, et si ce défaut existait déjà lors de la remise de l'appareil à l'utilisateur.

Elle n'est pas valable, en particulier :

- lorsque l'entrave à l'utilisation de l'appareil est due à un usage professionnel de l'appareil, à savoir un usage intensif pour lequel l'utilisateur reçoit une rémunération pécuniaire
- à l'usure normale de ses composants et accessoires
- à une intervention de l'extérieur ou d'un réparateur non agréé par Laurastar
- au non-respect des indications contenues dans le mode d'emploi, plus particulièrement des avertissements concernant la mise en route, l'utilisation et la maintenance de l'appareil
- à un usage non conforme.

Sont notamment compris dans la notion «d'usage non conforme» les dégâts causés par :

- la chute de l'appareil ou d'un composant
- les coups ou marques donnés par négligence
- la semelle protectrice gardée constamment sur le fer
- le non-rinçage de l'appareil
- l'utilisation d'eau non conforme
- l'utilisation de produits, accessoires et pièces détachées non Laurastar.
- la prise électrique connectée à la prise murale en permanence.

### 2. Prétentions de l'utilisateur

Lorsqu'un utilisateur fait valoir, de façon conforme à la présente garantie, une prétention que cette dernière lui accorde, Laurastar a le libre choix de mettre en oeuvre le mode d'élimination du défaut le plus approprié. La présente garantie ne confère à l'utilisateur aucune prétention ni aucun droit supplémentaire ; en particulier, l'utilisateur ne pourra pas réclamer le remboursement de frais en relation avec le défaut,

ni une indemnité pour d'éventuels dommages subséquents. Par ailleurs, le transport de l'appareil du domicile de l'utilisateur jusque chez Laurastar, ainsi que le transport de retour, se font aux risques de l'utilisateur.

### 3. Durée de validité

La présente garantie est valable uniquement pour les prétentions qu'elle accorde à l'utilisateur et que ce dernier a fait valoir auprès de Laurastar durant le délai de garantie.

Le délai de garantie est d'1 an pour les pays non membres de l'Union Européenne et de 2 ans pour les pays membres de l'Union Européenne ainsi que la Suisse, dès la livraison de l'appareil à l'utilisateur. Si des défauts sont annoncés après l'échéance du délai de garantie ou si les documents ou preuves, nécessaires pour faire valoir les défauts selon la présente déclaration, ne sont présentés qu'après l'échéance du délai de garantie, l'utilisateur n'aura aucun droit ni aucune prétention en vertu de la présente garantie.

### 4. Avis immédiat des défauts

Lorsque l'utilisateur découvre un défaut de l'appareil, il est tenu de le communiquer sans délai à Laurastar. Dans le cas contraire, il perd les prétentions que la présente garantie lui accorde.

### 5. Modalités d'exercice des prétentions qui découlent de la présente déclaration

Pour faire valoir les prétentions qui découlent de la présente garantie, l'utilisateur doit contacter le Service Clients Laurastar (cf. page 24) soit :

- par téléphone
- par e-mail
- par fax.

Il doit suivre les instructions du Service Clients et envoyer à ses propres risques :

- l'appareil qui présente le ou les défauts
- une copie du contrat d'achat, de la facture, du ticket de caisse ou tout autre document apte à prouver la date ou le lieu d'achat.

Le Service Clients est à disposition pour tout renseignement supplémentaire à ce sujet.

Vous trouverez d'autres adresses d'importateurs et partenaires de service officiels sur [www.laurastar.com](http://www.laurastar.com).

Si un appareil est retourné au centre de service agréé Laurastar alors qu'il ne présente aucun défaut, les frais d'envois et de retour sont à la charge de l'utilisateur.

### 6. Service après-vente Laurastar

Si un appareil Laurastar est confié au centre de service agréé pour une intervention en dehors des clauses de garantie ou après l'expiration du délai de garantie, celle-ci sera considérée comme une «réparation hors garantie» et fera l'objet d'une facture.

### Clause spéciale valable uniquement pour la France :

Outre la garantie contractuelle exposée ci-dessus, les clients bénéficient de la garantie légale des vices cachés prévue aux articles 1641 et suivants du Code Civil.

### 7. Clause spéciale uniquement applicable pour la Chine

La garantie susmentionnée ne s'applique pas si la demande de réparation, échange ou retour de produit défectueux est réalisée en Chine, sauf si toutes les conditions suivantes sont réunies :

1. Le client doit fournir des pièces justificatives convenables, telles que la facture commerciale officielle, la carte de garantie, etc., afin de prouver que le produit en question a été acheté auprès d'un circuit de vente officiel en Chine, directement ou indirectement autorisé par Laurastar ; et
2. Une étiquette de certification obligatoire spécifique à la Chine doit être apposée sur le produit en question.

### 8. Clause spéciale uniquement applicable pour la République de Corée

La garantie susmentionnée ne s'applique pas si la demande de réparation, échange ou retour de produit défectueux est réalisée en République de Corée, sauf si toutes les conditions suivantes sont réunies :

1. Le client doit fournir des pièces justificatives convenables, telles que la facture commerciale officielle, la carte de garantie, etc., afin de prouver que le produit en question a été acheté auprès d'un circuit de vente officiel en République de Corée, directement ou indirectement autorisé par Laurastar ; et
2. Une étiquette de certification obligatoire spécifique à la République de Corée doit être apposée sur le produit en question.

L'exclusion de la République de Corée de la garantie internationale prendra effet à partir de juin 2017.

## Garantie limitée Laurastar™ pour les Etats-Unis & le Canada

Laurastar garantit son produit contre tout défaut de matériel et de main-d'œuvre dans les conditions d'utilisation normale telles que décrites dans le mode d'emploi. La garantie est d'un an à partir de la date d'achat figurant sur la facture ou sur le ticket de caisse. La présente garantie limitée s'applique seulement à l'acheteur d'origine et n'est pas transférable. Laurastar réparera ou remplacera gratuitement et à son choix tout matériel défectueux pendant la période de cette garantie limitée. Pour bénéficier d'un service sous garantie, le matériel endommagé devra être expédié ou remis à un centre de service après-vente Laurastar agréé. La présente garantie limitée est le seul recours du client et ne s'applique qu'aux nouveaux produits Laurastar.

La garantie limitée ne s'étend pas à l'usure et à la détérioration normales, à l'usure du câble d'alimentation électrique, à l'usure de la semelle ou à celle des composants et accessoires de l'appareil. Elle ne couvre pas les dommages causés par une utilisation ou un stockage non conformes, une utilisation inadéquate ou abusive, une réparation non autorisée effectuée par des spécialistes non agréés Laurastar, ou consécutifs à un accident, une négligence, une modification ou un branchement de l'appareil à une source d'alimentation en dehors de la tension spécifiée. Le matériel utilisé à une fin commerciale ou non domestique n'est pas couvert par cette garantie limitée. Par "mauvaise utilisation ou usage abusif" des produits, on entend aussi l'utilisation du matériel à une fin et d'une manière non conformes aux instructions spécifiées dans le Mode d'emploi fourni avec le matériel. Les exemples de "mauvaise utilisation ou d'usage abusif" comprennent notamment mais sans limitation aucune des dommages causés par la chute de l'appareil ou de l'un de ses composants sur le sol, le non rinçage du réservoir d'eau, le non enlèvement de la semelle protectrice après emploi, l'emploi d'un liquide autre que l'eau, le fait de ne pas débrancher la prise électrique de la prise murale après utilisation et l'utilisation de produits, d'accessoires et de pièces détachées non fournis par Laurastar. La présente garantie limitée ne couvre pas les dommages causés par le non-respect des consignes stipulées dans le mode d'emploi.

**TOUTE GARANTIE IMPLICITE, Y COMPRIS SANS S'Y LIMITER LA GARANTIE IMPLICITE DE QUALITÉ MARCHANDE OU D'APTITUDE À UN USAGE PARTICULIER SERA LIMITÉE À LA DURÉE DE LA PRÉSENTE GARANTIE LIMITÉE. LAURASTAR NE RÉPONDRA EN AUCUN CAS DE DOMMAGES POUR UNE VALEUR DÉPASSANT LE PRIX D'ACHAT DU PRODUIT OU DE DOMMAGES DIRECTS OU INDIRECTS DE QUELLE NATURE QUE CE SOIT, DÉCOULANT DE L'APTITUDE OU DE L'INADAPTITUDE DU CLIENT À L'UTILISATION DU PRODUIT.**

Certains états et certaines juridictions ne permettent pas la limitation ou l'exclusion de dommages directs ou indirects, voire une limitation de la longueur d'une garantie implicite ; c'est pourquoi les limitations ou exclusions susvisées peuvent ne pas vous être appliquées. La présente garantie limitée confère au client des droits légaux spécifiques et vous pouvez avoir d'autres droits différant d'un état à l'autre.

### SERVICE APRÈS-VENTE LAURASTAR™

Si vous présentez une réclamation au titre de cette Garantie Limitée, veuillez-vous adresser au Service Clients de Laurastar (voir page 24), par téléphone, e-mail ou fax. Vous devez suivre les instructions données par le Service Clients et envoyer à votre propre risque :

- l'appareil ;
- une copie du contrat d'achat, de la facture, du ticket de caisse, ou toute autre information s'y rapportant. Vous trouverez d'autres adresses d'importateurs et de partenaires officiels d'assistance clients sur [www.laurastar.com](http://www.laurastar.com).

En cas de retour d'un appareil ne présentant pas de défaut au centre de service après-vente agréé Laurastar, l'utilisateur supportera les frais d'expédition et de retour.

En cas de remise d'un appareil Laurastar au centre de service après-vente agréé pour des travaux entrepris en dehors des dispositions de la présente Garantie Limitée, ou après l'écoulement du délai d'une année de la Garantie Limitée, ceci sera considéré comme "réparation hors du champ d'application de la garantie limitée" et fera l'objet d'une facturation.

**Herzlichen Glückwunsch!** Sie haben ein Qualitäts-Dampfbügelsystem von Laurastar erworben, das hochwertiges Design und Schweizer Technologie miteinander vereint. Bitte lesen Sie diese Bedienungsanleitung und die Sicherheitshinweise vor der ersten Inbetriebnahme des Gerätes aufmerksam durch und bewahren Sie die Bedienungsanleitung auf, damit Sie bei Bedarf darin nachschlagen können.



**ACHTUNG: Ihr Laurastar™-Gerät erzeugt Hitze und Dampf. Verschiedene Teile des Geräts können während des Betriebes sehr heiß werden und Verbrennungen verursachen.**



**HINWEIS: Dieses Gerät erzeugt Hitze, es besteht Verbrennungsgefahr. Geräteteile, die in der Bedienungsanleitung mit diesem Symbol gekennzeichnet sind, können sehr heiß werden.**

## Übersicht und Funktionen

1. Bügeltisch
2. Bügeleisen
3. Dampfschlauch
4. Spezieller Laurastar-Bezug
5. Kabelhalter
6. Bügeleisenkorb
7. Isoliermatte
8. Schutzsohle
9. Thermostat
10. DAMPF-Schalter
11. Schalter ANSAUGEN/GEBLÄSE
12. Nachfüllflasche
13. Auffangbehälter
14. Dampferzeuger
15. Ein-/Ausschalter mit Kontrolllampe
16. Kontrolllampe Wasserstand
17. Einfüllverschluss
18. Entleerungsverschluss
19. Netzstecker
20. Netzkabel
21. Ventilator
22. Stecker des Ventilators
23. Rollen (Modell LAURASTAR GO +)
24. Kalkschutzwasserfilter (Modell LAURASTAR GO +)

## Inhaltsverzeichnis

Sicherheitshinweise	30
Aufbauen und Verstauen	31
Inbetriebnahme	32
Bügeln	33
Befüllen	35
Wartung und Pflege	36
Kundendienst	38
Probleme und Lösungen	39
Technische Informationen	40
Garantie/Eingeschränkte Garantie für USA und Kanada	41



**ACHTUNG: Die Missachtung dieser Bedienungsanleitung / der Sicherheitshinweise kann zu schwerwiegenden Verletzungen oder Sachschäden führen. Der Hersteller weist jede Haftung für Sachschäden oder Verletzungen aufgrund der Missachtung der Sicherheitshinweise zurück. Diese Bedienungsanleitung ist für jede Person, die das Gerät benutzt, aufzubewahren.**



## SICHERHEITSHINWEISE

- **LESEN SIE VOR BENUTZUNG DES GERÄTS DIE GESAMTE BEDIENUNGSANLEITUNG DURCH.**
- Dieses Gerät ist ausschließlich für die Benutzung in Privathaushalten bestimmt.
- **Verwenden Sie dieses Gerät ausschließlich im Innenbereich und zum Bügeln von Textilien gemäß dieser Bedienungsanleitung.**
- **Im Notfall Netzstecker sofort aus der Steckdose ziehen.**
- Ziehen Sie den Netzstecker nach jedem Gebrauch aus der Wandsteckdose heraus. Lassen Sie den Netzstecker niemals in der Wandsteckdose stecken, wenn sich das Gerät nicht in Gebrauch befindet.

### ⚠ VORSICHT!

- Tauchen Sie kein Geräteteil in Wasser oder andere Flüssigkeiten ein.
- Das Gerät darf **AUSSCHLIESSLICH** nur an geerdete Wandsteckdosen angeschlossen werden. Wir empfehlen FI-Schutzschalter. Verwenden Sie **NIEMALS** eine fliegende Steckdose, eine Mehrfachsteckdose oder Verlängerungskabel. Der Netzstecker muss im Notfall leicht erreichbar sein.
- Die Bügeleisensohle und der Dampfstrahl sind sehr heiß. Wenn Sie Kleidungsstücke bügeln / bedampfen, dürfen diese dabei **NICHT** von einer Person am Körper getragen werden.
- Beim vertikalen Bedampfen den Dampf nicht auf Menschen oder Tiere richten.
- Das Gerät erzeugt Hitze. Halten Sie Ihre Hände und Ihren Körper während der Benutzung von der Bügeleisensohle und vom Dampfstrahl fern – beides ist **HEISS**. Die Berührung mit heißen Metallteilen, heißem Wasser oder Dampf kann zu Verbrennungen führen. Beim Zurücklegen des Dampfbügeleisens in den Bügeleisenkorb ist Vorsicht geboten.
- **DER KONTAKT MIT UNTER DRUCK STEHENDEM DAMPF KANN SCHWERE VERBRENnungen HERVORRUFEN.**
- Öffnen Sie beim Betrieb des Gerätes **NIEMALS** den Einfüllverschluss oder den Entleerungsverschluss.
- Gehen Sie beim Abschrauben des Einfüllverschlusses und Entleerungsverschlusses mit Vorsicht vor – nach wenigen Drehungen entweicht unter Druck stehender heißer Dampf.
- Treten Sie beim Abschrauben und beim Entfernen des Einfüllverschlusses und des Entleerungsverschlusses vom Gerät zurück – es wird heißer Dampf entweichen.

### ⚠ ACHTUNG!

- Das eingeschaltete Gerät nicht unbeaufsichtigt lassen.
- Schalten Sie das Gerät aus, bevor Sie den Stecker in die Wandsteckdose stecken bzw. ihn herausziehen. Lassen Sie das Gerät **immer** mindestens zwei Stunden abkühlen, bevor Sie es entleeren und verstauen.
- Darf nicht in die Hände von Kindern gelangen.
- Dieses Gerät darf **nicht** von Kindern, Personen mit eingeschränkten körperlichen, sensorischen oder geistigen Fähigkeiten oder unerfahrenen Personen bedient werden, es sei denn, sie werden von einer Person beaufsichtigt, die für ihre Sicherheit verantwortlich ist. Dieses Gerät darf **nicht** von Kindern unter acht Jahren benutzt werden, selbst unter Aufsicht oder wenn sie eine Schulung absolviert haben.
- **Darf nicht in die Hände von Kindern gelangen. Kinder beaufsichtigen, damit sie nicht mit dem Gerät spielen.**
- Stellen Sie das Bügeleisen immer auf einer flachen, stabilen und feuerfesten Fläche ab. Stellen Sie das Bügeleisen **niemals** auf dem Bügelbrett, dem Bügelbezug oder auf der Kleidung ab. Stellen Sie das Bügeleisen ausschließlich im Bügeleisenkorb ab, um Bränden vorzubeugen.



- Vergewissern Sie sich vor dem Einschalten des Gerätes, dass sich das Bügeleisen im Bügeleisenkorb befindet.
- Lassen Sie das Bügeleisen vollständig abkühlen, bevor Sie den Korb unter dem Bügelbrett verstauen.
- Achten Sie beim Verstauen Ihres Systems auf die Finger und kleine Kinder – durch das Gewicht des Dampferzeugers schießt sich das System automatisch.
- Beim Abnehmen und Absetzen der Schutzsohle nach Gebrauch ist Vorsicht geboten. Legen Sie die heiße Sohle in den hitzebeständigen Bügeleisenkorb.
- Reinigungs-, Reparatur- und Wartungsarbeiten am Gerät dürfen **NUR** vorgenommen werden, wenn das Bügeleisen ausgeschaltet, kalt und mindestens zwei Stunden abgekühlt ist. Schrauben Sie den Verschluss vorsichtig ab: Der noch vorhandene Dampf steht unter Druck und tritt nach einigen Umdrehungen aus. Es besteht Verbrennungsgefahr.
- Das Netzkabel **nicht** mit heißen Flächen in Berührung bringen. Lassen Sie das Bügeleisen vollständig abkühlen, bevor Sie es wegräumen.
- **KEIN TRINKWASSER.**



**Das gefilterte Wasser NICHT trinken. Darf nicht in die Hände von Kindern gelangen. Das Filtergranulat NICHT verschlucken. Das Filtergranulat kann mit dem Haushaltsmüll entsorgt werden.**

### ⚠ VORSICHT!

- Bevor Sie das Kleidungsstück/den Stoff bügeln, befolgen Sie bitte die Anweisungen auf dem Etikett.
- Hochempfindliche Stoffe (einschließlich Mohair, Kaschmir, Samt und Angora) können beim Kontakt mit der heißen Schutzsohle beschädigt werden. Bügeln Sie den Stoff (mit angeschlossener Sohle) aus der Entfernung durch Bedampfen.
- Das Gerät **nicht** benutzen, wenn es durch Herunterfallen beschädigt wurde, sichtliche Anzeichen von Schäden aufweist oder der Dampfschlauch oder das Netzkabel beschädigt sind. Wenden Sie sich zur Instandsetzung des Gerätes ausschließlich an den autorisierten Laurastar-Kundendienst.
- Bei unsachgemäßer Montage kann es bei der Benutzung des Geräts zu Stromschlägen kommen.
- Gerät **NICHT** ohne Wasser betreiben.
- Das Gehäuse des Gerätes mit einem weichen, feuchten Tuch reinigen. **KEINE** Lösungsmittel, **KEIN ÖL** und **KEIN** Benzin verwenden!
- Kein anderes Gerät mit hoher Leistung (Watt) gleichzeitig in Betrieb nehmen, damit Ihr Stromkreis nicht überlastet wird.
- Den Entleerungs- oder Einfüllverschluss **nie** während des Gerätebetriebs abschrauben. Schrauben Sie den Entleerungs-/Einfüllverschluss erst ab, wenn das Gerät vollkommen abgekühlt ist. **Vorsicht: Der noch vorhandene Dampf steht unter Druck und tritt nach einigen Umdrehungen aus. Es besteht Verbrennungsgefahr.**
- Versuchen Sie **NICHT**, Gegenstände in die Öffnungen des Geräts zu stecken. Sollte Wasser oder ein Fremdkörper in das Gerät gelangen, sofort den Stecker aus der Wandsteckdose ziehen. Wenden Sie sich zur Instandsetzung des Geräts ausschließlich an den autorisierten Laurastar-Kundendienst.
- Zum Ausstecken **NICHT** am Stromkabel ziehen, sondern den Stecker fest in die Hand nehmen und herausziehen. Andernfalls besteht die Gefahr eines Stromschlages.
- Stromkabel und Dampfschlauch so positionieren, dass man nicht daran ziehen oder hängenbleiben kann. Stellen Sie auch sicher, dass niemand darüber stolpern kann.
- Hinweise zum Umweltschutz und zur Entsorgung: Bewahren Sie den Verpackungskarton Ihres Geräts für eine spätere Verwendung (Transport, Instandhaltung usw.) sorgfältig auf. Das gebrauchte Gerät **NICHT** im Hausmüll entsorgen! Erkundigen Sie sich bei den kommunalen oder örtlichen Behörden über Möglichkeiten zur sachgemäßen und umweltfreundlichen Entsorgung.

**BEWAHREN SIE DIESE ANWEISUNGEN SORGFÄLTIG AUF**



## Aufbauen und Verstauen

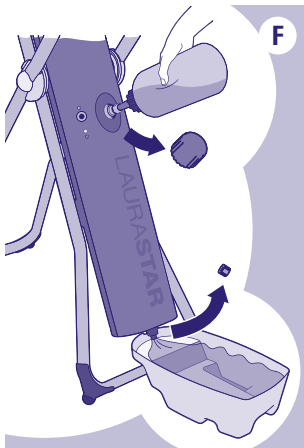
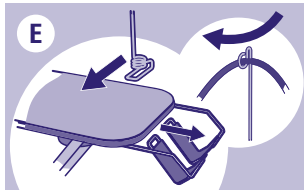
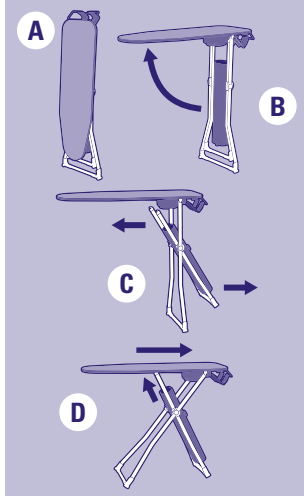

### Aufbau Ihres Bügelsystems

- Nehmen Sie das Gerät aus dem Karton und stellen Sie es geschlossen aufrecht auf das Gestell. **(A)**
- Fassen Sie den Tisch (1) mit einer Hand auf der Seite, wo sich der Bügeleisenkorb (6) befindet.
- Klappen Sie den Tisch mit der anderen Hand auf und halten Sie ihn horizontal, damit das Bügeleisen nicht herunterfällt. **(B)**
- Klappen Sie das Gestellteil, an dem der Dampferzeuger (14) befestigt ist, auf und lassen Sie es in einer der drei Kerben unter dem Tisch (dreifache Höhenverstellung) einrasten. Prüfen Sie, ob das Gerät stabil steht. **(C, D)**
- Ziehen Sie den Bezug (4) von der Bügeleisenablage zur Spitze des Tisches hin auf und vergewissern Sie sich, dass er richtig sitzt. Der mitgelieferte Bezug ist speziell so konzipiert, dass sich die Luft bei Betrieb des Ansaug- und Gebläsesystems gleichmäßig über den Tisch verteilt. Verwenden Sie ausschließlich von Laurastar anerkannte Bezüge, denn nur so kann das System seine volle Leistung erbringen. Der Bezug kann bei 30°C (warmem Wasser) gewaschen werden (nicht schleudern!).
- Ziehen Sie den Bügeleisenkorb (6) mit dem Bügeleisen (2) heraus.
- Befestigen Sie den Kabelhalter (5) am Bügeltisch und führen Sie den Dampfschlauch (3) ein. **(E)**

### Vorbereitung des Geräts

Es wird empfohlen, den Wassertank des Dampferzeugers vor dem erstmaligen Gebrauch durchzuspülen, um Produktionsrückstände zu entfernen.

- Vergewissern Sie sich, dass der Netzstecker (19) gezogen ist.
- Stellen Sie den Tisch auf die höchste Position.
- Stellen Sie den Auffangbehälter (13) unter den Entleerungsverschluss (18).
- Schrauben Sie zuerst den Einfüllverschluss (17) und dann den Entleerungsverschluss (18) auf.
- Füllen Sie die mitgelieferte Nachfüllflasche (12) mit warmem Leitungswasser und lassen Sie das Wasser zum Durchspülen durch den Dampferzeuger laufen. Damit das Wasser zu fließen beginnt, einfach kurz die Flasche zusammendrücken. **(F)**
- Wenn das gesamte Wasser ausgelaufen ist, beide Verschlüsse wieder aufschrauben. Entsorgen Sie das Wasser.

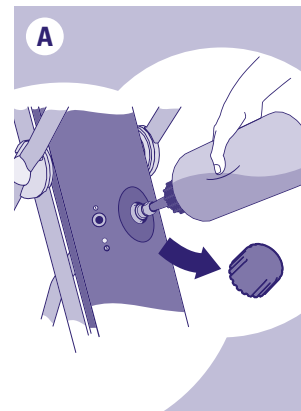
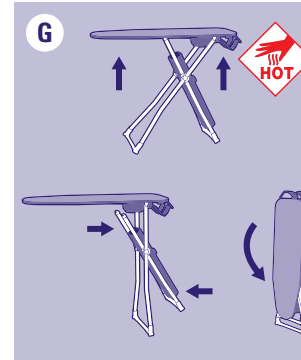
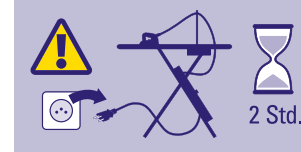

### Welches Wasser ist zu verwenden?

Ihr Laurastar-Gerät funktioniert mit Leitungswasser. Es wird jedoch empfohlen, den Kalkschutzwasserfilter (24) zu verwenden, damit Ihr Laurastar-Gerät seine optimale Leistung erbringen kann und Sie länger Freude daran haben.



**HINWEIS: Niemals Zusätze (z. B. parfümiertes Wasser) oder mit chemischen Mitteln versetztes Wasser oder Sammelwasser aus dem Wäschetrockner verwenden, da diese Produkte den ordnungsgemäßen Betrieb Ihres Laurastar-Gerätes beeinträchtigen.**

**GEFAHR: Von Kindern fernhalten. NIEMALS das gefilterte Wasser TRINKEN.**

**Verstauen Ihres Systems**

### Verstauen Ihres Systems

- Schalten Sie Ihr Gerät mit dem Ein-/Ausschalter (15) aus. Ziehen Sie den Netzstecker (19) aus der Steckdose und entfernen Sie den Kabelhalter (5).
- **ACHTUNG: Lassen Sie das Gerät vor dem Verstauen im Korb mindestens zwei Stunden abkühlen.**
- Stellen Sie das Bügeleisen in den Korb (6) und schieben Sie den Korb unter den Tisch.
- Fassen Sie das Bügelbrett an beiden Enden und heben Sie es waagrecht an. Durch das Gewicht des Dampferzeugers klappt das Gerät zusammen. Bei Bedarf können Sie mit dem Fuß etwas nachhelfen. Klappen Sie den Tisch senkrecht um. **(G)**
- Das Wasser können Sie bis zum nächsten Gebrauch im Tank lassen.

### Inbetriebnahme

**VORSICHT: Befüllen Sie den Tank des Dampferzeugers IMMER vollständig, bevor Sie Ihr Laurastar-Gerät in Betrieb nehmen. Durch den Betrieb des Gerätes ohne Wasser könnte das Gerät beschädigt werden.**

**HINWEIS: Der Betrieb des Gerätes ohne Wasser führt zum Erlöschen jeglicher eingeschränkter Garantien für Ihr Gerät!**

### Befüllen im kalten Zustand

- Vergewissern Sie sich, dass der Stecker ausgesteckt ist.
- Stellen Sie den Tisch auf die höchste Position.
- Füllen Sie die mitgelieferte Flasche (12) mit Wasser. Ein Überlaufschutz sorgt dafür, dass der Füllvorgang unterbrochen wird, sobald der Tank voll ist (das Fassungsvermögen der Flasche ist größer als das des Wassertanks).
- Schrauben Sie den Einfüllverschluss (17) ab und stecken Sie das Flaschenende in die Öffnung. Drücken Sie die Flasche kurz zusammen, damit das Wasser zu fließen beginnt. Schrauben Sie den Einfüllverschluss wieder sorgfältig zu, sobald der Tank voll ist. **(A)**

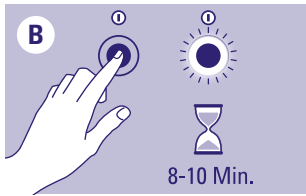

### Einschalten des Geräts

- Stecken Sie den Netzstecker(19) in die Steckdose.
- Drücken Sie auf den Ein-/Ausschalter(15). Die blaue Lampe blinkt nun 8 bis 10 Minuten lang. (B)
- Das Gerät ist betriebsbereit, sobald die blaue Lampe dauerhaft leuchtet. Sie können nun bügeln.

**HINWEIS:** Aus Sicherheitsgründen schaltet das Laurastar-System automatisch ab, wenn es 10 Minuten lang nicht benutzt wird.

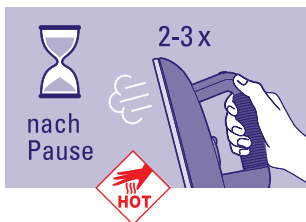

**HINWEIS:** Bevor Sie mit dem Bügeln beginnen bzw. nach einer längeren Pause, drücken Sie in einem gewissen Abstand zur Bügelwäsche zwei- oder dreimal auf die Dampftaste des Bügeleisens. Dadurch wird das Kondensationswasser ausgeschieden, das ansonsten Wasserflecken auf der Kleidung hinterlassen könnte.

**VORSICHT:** Beim vertikalen Bedampfen den Dampf nicht auf Menschen oder Tiere richten.

## Bügeln

### Einstellung der Bügeleisentemperatur

Stellen Sie den Thermostat(9) auf •• oder auf •••. (A)

**HINWEIS:** Nach Änderung der Temperatureinstellung vergehen ca. zwei Minuten, bis sich die neue Temperatur stabilisiert hat!



Temperatureinstellung und Verwendung der Sohle	Angabe auf dem Kleidungsstück	Einstellung des Bügeleisens	Schutzsohle	Material
		••	mit	Äußerst empfindliche synthetische Textilien, z. B. synthetischer Samt, Alcantara® (Wildlederimitat), Sportkleidung aus Stretchstoff, Mikrofasergerewebe, Polyamid/Polyester, Viskose, Polyurethan
		•••	mit	Wolle, Seide, synthetische Textilien
		•••	ohne	Baumwolle, Leinen, Aramid

### Wirkungsprinzip des Dampfes

Für ein einwandfreies Bügelergebnis muss der Dampf zunächst im Gewebe verteilt werden, um die Fasern zu entspannen, und in unmittelbarer Folge müssen die Fasern zum Fixieren getrocknet werden. Nur unter diesen Bedingungen werden Falten vollständig beseitigt. Für ein optimales Ergebnis empfehlen wir Ihnen einen Bügelgang mit Dampf in der Vorwärtsbewegung und einen Bügelgang ohne Dampf in der Rückwärtsbewegung, damit das Bügeleisen die Fasern trocknen kann.

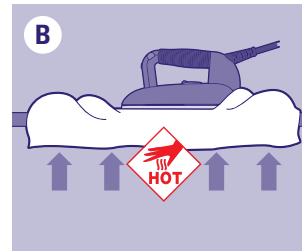
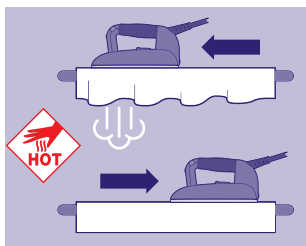

### Zwei Bügelmodi

Für ein bestmögliches Bügelergebnis bieten wir Ihnen zwei Bügelmodi:

- Mit dem DAMPF-Schalter(10) aktivieren Sie nicht nur den Dampfaustritt, sondern gleichzeitig auch die Gebläsefunktion des Tischventilators.
- **Gebläsefunktion:** Dabei wird Luft unter Ihren Stoff geblasen und so verhindert, dass ungewollte Falten entstehen. (B)
- **Ansaugfunktion:** Dabei wird der Stoff an den Tisch gesaugt, sodass sich Falten leichter bügeln lassen. (C)
- Mit dem Schalter ANSAUGEN/GEBLÄSE(11) können Sie von der Gebläsefunktion zur Ansaugfunktion umschalten und umgekehrt.

Tipps: Bessere Bügelergebnisse erzielen Sie, wenn Sie den Stoff einmal mit Dampf und anschließend noch einmal ohne Dampf bügeln, um den Stoff zu trocknen. Außerdem hält so auch der Wasservorrat länger.

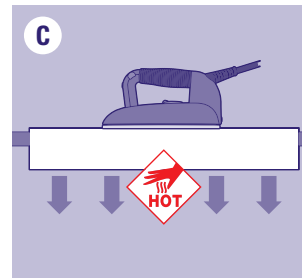

Bügelmodus	Textilien							Samt
	Gebläse	Rückseite	Bundfalten	Innenseite und Futter, Ärmel	Oberer Teil und Falten	•	•	•
Ansaugen	Knopfleiste und Kragen	Umschlag und Falten	Knopfleiste und Kragen	Falten			•	

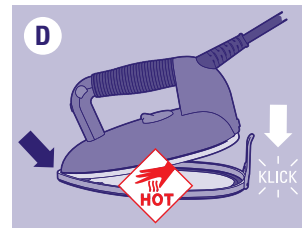

### Schutzsohle (8)

Die Schutzsohle ist unverzichtbar für dunkle Stoffe, die zum Glänzen neigen, sowie für synthetische Textilien, die leicht am Bügeleisen haften bleiben.

So verwenden Sie die Schutzsohle richtig:

- Setzen Sie zuerst die Bügeleisenspitze(2) in die Spitze der Schutzsohle(8) und bewegen Sie das Bügeleisen dann nach unten, bis es in der Sohle einrastet. (D)
- Warten Sie ca. zwei Minuten, bis die Sohle die richtige Temperatur erreicht hat.
- Zum Abnehmen der Schutzsohle(8) an der Lasche ziehen und das Bügeleisen noch heiß herausnehmen. (E)

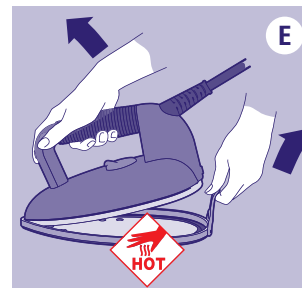

**ACHTUNG:** Die Schutzsohle und das Bügeleisen sind heiß! Beim Abnehmen der Schutzsohle ist Vorsicht geboten. **HINWEIS:** Nehmen Sie die Schutzsohle nach Gebrauch **IMMER** ab.

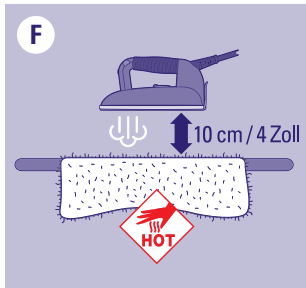

### Tipp

Mohair, Kaschmir, Samt, Angora nicht mit der Schutzsohle (8) in Berührung bringen. „Bügeln“ Sie das Gewebe in einem Abstand von ca. 10 cm / 4 Zoll, indem Sie es bedampfen, damit es nicht verfilzt. Nehmen Sie das Kleidungsstück danach in die Hand und schütteln Sie es vorsichtig aus, um ihm sein Volumen zurückzugeben. (F)

Bei Samt, Cord und Jersey wird empfohlen, die Textilien ohne Schutzsohle (8) in einem Abstand von ca. 2 – 3 cm / 1 – 2 Zoll zu bedampfen und anschließend mit der Hand zu glätten.

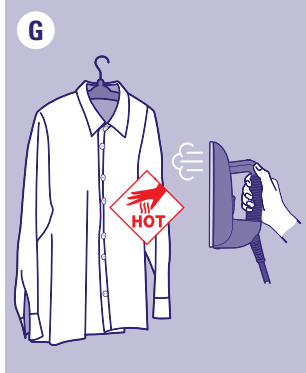

### Vertikales Entknittern

Hängen Sie das Kleidungsstück auf einen Kleiderbügel. Bewegen Sie das Bügeleisen von oben nach unten und berühren Sie den Stoff mit kleinen Dampfstößen. Hinweis: Fast alle Textilien mit Ausnahme von Baumwolle, Leinen und bestimmten Seidenstoffen lassen sich mühelos entknittern. Sollte sich ein Stoff nur schwer entknittern lassen, legen Sie das Kleidungsstück auf den Bügeltisch und bügeln Sie es auf die übliche Weise. (G)

**ACHTUNG:** Die Kleidungsstücke dürfen während des Bügelns oder vertikalen Entknitterns nicht von einer Person am Körper getragen werden. Beim vertikalen Entknittern den Dampf nicht auf Personen oder Tiere richten.

## Befüllen



**GEFAHR:** Dieses Gerät erzeugt **UNTER DRUCK STEHENDEN DAMPF**. Die Berührung mit unter Druck stehendem Dampf kann zu schweren Verbrennungen führen. **SCHALTEN** und **STECKEN** Sie das Gerät immer **AUS**, bevor Sie das Bügeleisen befüllen oder entleeren und solange Sie das Gerät nicht benutzen.

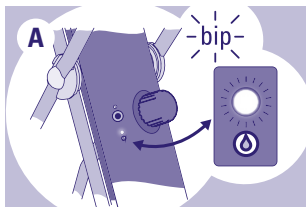

### Wasserstandleuchte (16) und Signalton

Wenn kein Wasser mehr im Tank des Dampferzeugers ist, blinkt die Wasserstandleuchte (16) und es ertönt ein Signalton. (A)

Bei Ertönen des Signaltons schaltet das System nach drei Minuten automatisch ab. Sie können jedoch das Kleidungsstück, das Sie gerade bügeln, mit dem Restdampf durchaus noch fertig bügeln.



### Befüllen des Dampferzeugers

- So lange auf den **DAMPF-Schalter (10)** drücken, bis der gesamte Dampf ausgeschieden ist. (B)
- Gerät **AUSSCHALTEN** und Netzstecker (19) **HERAUSZIEHEN**. (C)

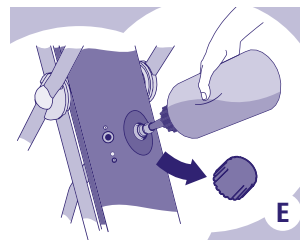
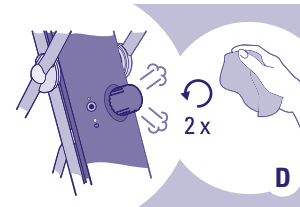

- Schrauben Sie den Einfüllverschluss (17) **LANGSAM** auf (mit einem Lappen, um nicht direkt mit dem Dampf in Berührung zu kommen), bis Sie Dampf entweichen hören oder sehen (ca. zwei Umdrehungen), und warten Sie, bis der Restdampf vollkommen entwichen ist. (D)

**GEFAHR:** Der Kontakt mit unter Druck stehendem Dampf kann zu schweren Verbrennungen führen. Beim Abschrauben und Entfernen des Einfüllverschlusses sollten Sie deshalb vom Gerät zurücktreten. Es wird unter Druck stehender Dampf entweichen.

- Schrauben Sie den Verschluss ganz ab. Füllen Sie Wasser in die mitgelieferte Flasche (12) und stecken Sie das Flaschenende in die Öffnung des Dampferzeugers. Drücken Sie die Flasche kurz zusammen. Wenn der Dampferzeuger voll ist, den Einfüllverschluss (17) wieder sorgfältig aufschrauben. (E)
- Zum Weiterbügeln einfach den Netzstecker wieder einstecken und das Gerät einschalten.

## Wartung und Pflege

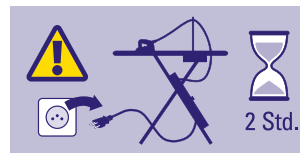

Sie sollten das Gerät nach einer Gebrauchsdauer von zehn Stunden bzw. monatlich reinigen, damit Sie lange Freude daran haben.

**ACHTUNG:** Das Gerät vor der Reinigung **AUSSCHALTEN** und **AUSSTECKEN** und **VOLLSTÄNDIG ABKÜHLEN LASSEN!** Schalten Sie das Gerät aus und ziehen Sie den Netzstecker des Gerätes aus der Steckdose heraus. Lassen Sie Ihr Gerät mindestens zwei Stunden lang abkühlen. Vergewissern Sie sich vor der Reinigung stets, dass das Gerät ausgekühlt ist!

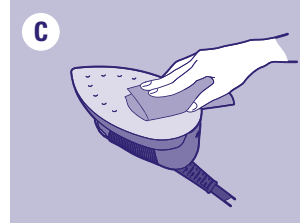
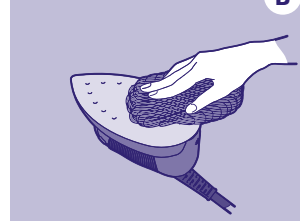
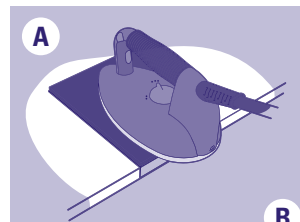

**HINWEIS:** Spülen Sie das Gerät immer nur mit Wasser. Verwenden Sie niemals Entkalker oder andere chemische Mittel.

### Reinigung des Bügeleisens (2)

Wenn die Sohle verunreinigt ist, verwenden Sie die Laurastar Reinigungsmatte und befolgen Sie die Anweisungen. Die Reinigungsmatte ist unter [www.laurastar.com](http://www.laurastar.com) oder bei Ihrem autorisierten Laurastar-Händler erhältlich. (A)

Hartnäckige Flecken können mit einem Topfschwamm beseitigt werden. Entfernen Sie danach das Aluminiumoxid unter der Sohle mit einem feuchten Tuch. (B)(C)

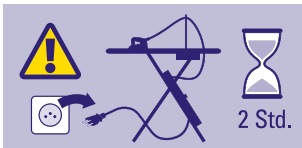

### Ausspülen des Dampferzeugers – im kalten Zustand!

Damit Ihr Gerät lange reibungslos funktioniert und keine Kalkablagerungen entstehen, müssen Sie den Tank regelmäßig durchspülen.



**HINWEIS: Spülen Sie das Gerät immer nur mit Wasser. Verwenden Sie niemals Entkalker oder andere chemische Mittel.**

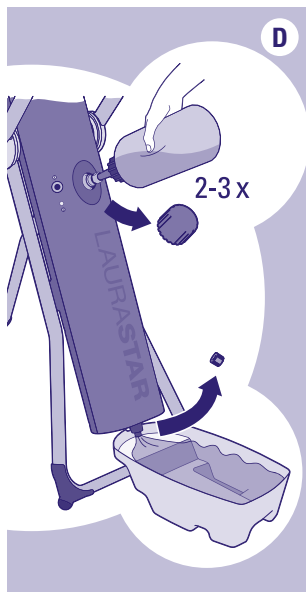

Gehen Sie zum Durchspülen des Geräts wie folgt vor:

- Vergewissern Sie sich, dass der Netzstecker (19) ausgesteckt ist.
- Rasten Sie den Bügeltisch in der höchsten Position ein und stellen Sie den Auffangbehälter (13) unter den Dampferzeuger (14).
- Schrauben Sie zuerst den Einfüllverschluss (17) und dann den Entleerungsverschluss (18) ab.
- Füllen Sie die mitgelieferte Nachfüllflasche (12) mit warmem Leitungswasser und lassen Sie das Wasser zum Durchspülen durch den Dampferzeuger laufen. Damit das Wasser zu fließen beginnt, einfach kurz die Flasche zusammendrücken. **D**
- Wiederholen Sie diesen Vorgang so lange, bis das auslaufende Wasser keine Verunreinigungen mehr aufweist. Sollte das Wasser nicht aus der Entleerungsöffnung fließen, wenden Sie sich an den Laurastar-Kundendienst.
- Schrauben Sie den Entleerungsverschluss (18) wieder zu. Füllen Sie den Wassertank mit sauberem Wasser. Schrauben Sie den Einfüllverschluss (17) wieder zu.

## Kundendienst

Hier erreichen Sie Laurastar:

	Tel.	Fax	E-mail
CH	0800 55 84 48	0840 55 84 49	ch_serviceclient@laurastar.com ch_kundendienst@laurastar.com
UK	0800 05 65 314		ukservice@laurastar.com
FR	0800 918 867	0800 911 192	f_serviceclient@laurastar.com
DE	0800 32 32 400	0800 32 32 401	d_kundendienst@laurastar.com
NL	0800 0228 776	0800 0228 772	nl_klantendienst@laurastar.com
BE	0800 948 38	0800 948 39	be_klantendienst@laurastar.com
LU	0800 48 284	0800 48 285	be_serviceclient@laurastar.com
AT	0800 29 59 53	0800 29 62 49	at_service@laurastar.com
IT	800 795 851	800 783 484	it_servizioclienti@laurastar.com
USA	800 428 28 04	541 773 2270	info@laurastarus.com
KR	031 906 1549		laurastar@gatevision.co.kr
Andere Länder	+41 21 948 21 00	+41 21 948 28 99	intl_service@laurastar.com

Über unsere Website: [www.laurastar.com](http://www.laurastar.com)

Hier finden Sie weitere Adressen von Importeuren und offiziellen Servicepartnern sowie eine komplette Liste des Laurastar-Zubehörs.

**WICHTIGER HINWEIS: Bevor Sie ein Produkt an den Kundendienst zurückgeben, lesen Sie bitte das Kapitel „Probleme und Lösungen“ auf Seite 39.**

## Probleme und Lösungen

Bevor Sie den Laurastar-Kundendienst kontaktieren, überprüfen Sie bitte folgende Punkte:

DAMPFERZEUGER	Probleme	Mögliche Ursache	Maßnahme
	Erzeugt beim Dampfaustritt aus dem Bügeleisen einen Brummtönen.	Das Gerät vibriert.	Dieses Geräusch ist bei einem Neugerät normal und verschwindet mit der Zeit.
	Man hört Knackgeräusche beim Einschalten des Geräts.	Das Gerät heizt ohne Wasser auf.	Füllen Sie den Dampferzeuger mit Wasser – Seite 32.
	Während des Bügelns blinkt die blaue Lampe.	Das Wasser wird erhitzt.	Das Gerät funktioniert normal.
	Es kommt kein Dampf mehr aus dem Bügeleisen. Der Druck ist abgefallen.	<ul style="list-style-type: none"> <li>• Der Dampferzeuger ist leer.</li> <li>• Das Gerät ist ausgeschaltet.</li> <li>• Der Stecker(19) ist ausgesteckt.</li> </ul>	<ul style="list-style-type: none"> <li>• Füllen Sie den Dampferzeuger mit Wasser – Seite 32.</li> <li>• Schalten Sie das Gerät mit dem Ein-/Ausschalter (15) ein.</li> <li>• Stecken Sie den Stecker (19) ein.</li> </ul>

BÜGELEISEN	Probleme	Mögliche Ursache	Maßnahme
	Aus der Sohle tropft Wasser.	<ul style="list-style-type: none"> <li>• Das Bügeleisen ist nicht betriebsbereit.</li> <li>• Die Temperatur ist falsch eingestellt.</li> <li>• Das Gerät wurde schon länger nicht mehr entleert.</li> <li>• Der Dampferzeuger wurde mit einem anderen Mittel als Wasser durchgespült.</li> </ul>	<ul style="list-style-type: none"> <li>• Warten Sie, bis die blaue Lampe(15) des Ein-/Ausschalters nicht mehr blinkt.</li> <li>• Stellen Sie die Temperatur mit dem Thermostat(9) richtig ein – Seite 33.</li> <li>• Spülen Sie den Dampferzeuger (14) durch, bis das Spülwasser keine Verunreinigungen mehr enthält.</li> <li>• Rufen Sie den Kundendienst an.</li> </ul>
	Das Bügeleisen wird nicht heiß.	<ul style="list-style-type: none"> <li>• Der Stecker(19) ist nicht eingesteckt.</li> <li>• Das Gerät ist ausgeschaltet.</li> </ul>	<ul style="list-style-type: none"> <li>• Stecken Sie den Stecker(19) ein.</li> <li>• Schalten Sie das Gerät ein – Seite 33.</li> </ul>
	Das Bügeleisen ist zu heiß.	Die Temperatur ist falsch eingestellt.	Stellen Sie die Temperatur richtig ein – Seite 33.

VENTILATOR	Probleme	Mögliche Ursache	Maßnahme
	Es ist kein Ventilatorgeräusch zu hören.	Der Stecker(22) des Ventilators ist ausgesteckt.	Stecken Sie den Stecker(22) des Ventilators ein.
Wenn der Bügeltisch zusammengeklappt ist und aufrecht steht, wird die Spitze nass.	Im Innern des Bügeltisches(1) kondensiert Wasser.	<ul style="list-style-type: none"> <li>• Lassen Sie das Gerät offen stehen, bis das Wasser vollständig verdunstet ist.</li> <li>• Verwenden Sie weniger Dampf. Richten Sie sich nach den Empfehlungen zur Ansaug- und Gebläsefunktion – Seite 34.</li> </ul>	

### Einsendung an den Kundendienst

Schalten Sie das Gerät aus und ziehen Sie den Netzstecker. Legen Sie Ihren Kaufvertrag, die Rechnung oder den Kassenbeleg bereit. Rufen Sie den Kundendienst an und befolgen Sie dessen Anweisungen.

## Technische Informationen

### Technische Daten

	CE	UL
<b>Gesamtleistung</b>	1800 W	1600 W
<b>Dampfdruck</b>	350 KPa (3,5 bar)	350 KPa (50 psi/3,5 bar)
<b>Füllmenge des Dampferzeugers</b>	~0,8 l	~27,1 oz. / ~0,8 l
<b>Netzanschluss</b>	220-240 VAC, 50 / 60 Hz	120 VAC, 60 Hz
<b>Gewicht des Bügeleisens</b>	~1 kg	~2,2 lbs/~1 kg
<b>Gewicht des Gerätes</b>	~12,7 kg	~28 lbs / ~12,7 kg
<b>Bügeltischhöhe</b>	~79-95 cm	~31,1 – 37,4 Zoll / ~79-95 cm
<b>Abmessungen zusammengeklappt (H x L x T)</b>	~130 x 39 x 18 cm	~51,2 x 15,4 x 7,1 Zoll / ~130 x 39 x 18 cm

### EG-Konformitätserklärung

Der Hersteller Laurastar SA, Route de Pra de Plan 18, Postfach 320, CH-1618 Châtel-St-Denis (Schweiz) erklärt in alleiniger Verantwortung, dass diese Produkte den geltenden Bestimmungen der Richtlinien entsprechen:

2014/30/EU, 2014/35/EU, 2009/125/EC. (EC) 1275/2008, 2011/65/EU

EU-Richtlinie über die Verwendung bestimmter gefährlicher Stoffe in Elektro- und Elektronikgeräten 2011 / 65 / EU



## Internationale Garantie von Laurastar

Diese Garantie hat keinerlei Auswirkungen auf die gesetzlich vorgesehenen Verbraucherschutzrechte gemäß der geltenden nationalen Gesetzgebung, die den Verkauf von Verbrauchsgütern regelt, sowie auf die Rechte im Sinne der Richtlinie 2011/83/EU des Europäischen Parlaments und des Rates vom 25. Oktober 2011 im Hinblick auf bestimmte Aspekte des Verkaufs und von Garantien von Verbrauchsgütern oder die Rechte, die der Verbraucher kraft seines Kaufvertrags gegenüber seinem Verkäufer hat. Wenn ein von Laurastar vertriebenes Gerät Fabrikationsfehler aufweist, übernimmt Laurastar im nachfolgend festgelegten Umfang die vollständige Behebung dieser Fehler.

### 1. Umfang des Garantieschutzes

Diese Garantie gilt nur für Produkte, die von oder im Auftrag von Laurastar hergestellt wurden und daran erkannt werden können, dass sich die Marke, der Handelsname oder das Logo von Laurastar auf dem Gerät befinden. Die Garantie gilt nicht für Produkte, Zubehör oder Ersatzteile, die nicht von Laurastar sind.

Diese Garantie ist nur gültig, wenn das Gerät aufgrund eines Fabrikationsfehlers, eines Montagefehlers oder eines Materialfehlers am Gerät nicht mehr verwendet werden kann oder seine Benutzung dadurch stark beeinträchtigt ist, und wenn dieser Fehler bereits bei der Aushändigung des Geräts an den Benutzer vorlag.

Sie ist insbesondere nicht gültig:

- wenn die Beschränkung der Benutzung des Geräts auf eine gewerbliche Nutzung des Geräts, das heißt eine intensive Nutzung zurückzuführen ist, für die der Verbraucher eine Gegenleistung in Form von Geld erhält.
- bei normalen Abnutzungserscheinungen der Bestandteile und des Zubehörs des Geräts.
- bei einem Eingriff von Dritten oder eines Reparaturs, bei dem es sich nicht um eine von Laurastar autorisierte Person handelt.
- bei Missachtung der Angaben in dieser Bedienungsanleitung und insbesondere der Warnhinweise bezüglich der Inbetriebnahme, Benutzung und Instandhaltung des Geräts.
- bei unsachgemäßer Verwendung.

Zur „unsachgemäßen Verwendung“ zählen insbesondere Schäden, die auf folgende Ursachen zurückzuführen sind:

- Sturz des Geräts oder eines Gerätebestandteils
- Stöße oder Beschädigungsspuren durch Fahrlässigkeit
- Die Schutzsohle wurde nie vom Bügeleisen abgenommen.
- Das Gerät wurde nicht durchgespült.
- Verwendung ungeeigneten Wassers
- Verwendung von Produkten, Zubehör und Ersatzteilen, die nicht von Laurastar sind.
- Der Netzstecker ist dauerhaft in der Wandsteckdose verblieben.

### 2. Ansprüche des Benutzers

Wenn ein Benutzer einen Anspruch gemäß dieser Garantie geltend macht, der im Sinne dieser Garantie zulässig ist, ist es Laurastar freigestellt, die am besten geeignete Art der Fehlerbehebung umzusetzen. Dem Benutzer werden durch diese Garantie keinerlei zusätzliche Ansprüche oder Rechte verliehen; der Benutzer kann ins-

besondere weder die Rückerstattung der Kosten in Verbindung mit dem Fehler noch eine Entschädigung für eventuelle Folgeschäden einfordern. Darüber hinaus erfolgen der Transport des Geräts vom Wohnsitz des Benutzers bis zu Laurastar sowie der Rücktransport auf Gefahr des Benutzers.

### 3. Gültigkeitsdauer

Diese Garantie gilt nur für die Ansprüche, die dem Benutzer darin eingeräumt werden und die der Benutzer innerhalb der Garantiezeit gegenüber Laurastar geltend gemacht hat.

Diese Garantiezeit beträgt ein Jahr für Länder, die keine Mitgliedsstaaten der Europäischen Union sind, und zwei Jahre für Mitgliedsländer der Europäischen Union und die Schweiz, und zwar ab dem Zeitpunkt der Lieferung des Geräts an den Benutzer. Wenn nach Ende der Garantiezeit Fehler angezeigt werden oder wenn die zur Geltendmachung der Fehler im Sinne dieser Erklärung erforderlichen Dokumente oder Nachweise erst nach Ende der Garantiezeit vorgelegt werden, unterhält der Verbraucher keine Rechte und Ansprüche im Sinne dieser Garantie.

### 4. Sofortige Mitteilung der Mängel

Wenn der Benutzer einen Gerätefehler entdeckt, hat er diesen unverzüglich Laurastar mitzuteilen. Andernfalls verliert er die Ansprüche, die ihm mit dieser Garantie zuerkannt werden.

### 5. Arten der Geltendmachung von Ansprüchen, die sich aus dieser Erklärung ergeben

Um Ansprüche geltend zu machen, die sich aus dieser Garantie ergeben, hat der Benutzer den Laurastar-Kundendienst (s. Seite 38) zu kontaktieren, und zwar per:

- Telefon
- E-Mail
- Fax.

Er muss die Anweisungen des Kundendienstes befolgen und auf eigene Gefahr Folgendes einsenden:

- das Gerät mit dem oder den Fehler(n)
- eine Kopie des Kaufvertrags, der Rechnung, des Kassenzettels oder jedes anderen Dokuments, das einen Beleg über das Kaufdatum oder den Kaufort darstellt.

Der Kundendienst steht Ihnen für alle weiteren Informationen zu diesem Thema gerne zur Verfügung.

Sie finden alle Adressen von Importeuren und offiziellen Servicepartnern unter [www.laurastar.com](http://www.laurastar.com).

Wenn ein Gerät an eine autorisierte Laurastar-Servicestelle zurückgesendet wird, obwohl es keinen Fehler aufweist, gehen die Versandkosten für die Retoure zulasten des Benutzers.

### 6. Laurastar-Kundendienst

Wenn ein Gerät von Laurastar außerhalb der Garantiebestimmungen oder nach Ablauf der Garantiezeit für eine Reparatur bei einer autorisierten Servicestelle abgegeben wird, gilt dies als „Reparatur außerhalb der Garantie“, die in Rechnung gestellt wird.

### Nur für Frankreich geltende Sonderbestimmung:

Neben der hier genannten vertraglichen Garantie profitieren die

Kunden von einer gesetzlichen Garantie für versteckte Mängel im Sinne der Artikel 1641ff. des französischen Code Civil (Bürgerliches Gesetzbuch).

### 7. Nur für China geltende Sonderbestimmung

Die oben genannte Garantie gilt nicht für Reparaturen, den Umtausch oder die Rückgabe eines defekten Produktes in China, es sei denn, dass alle nachstehenden Bedingungen erfüllt sind:

1. Der Kunde muss aussagekräftige Unterlagen vorlegen, wie die formale Handelsrechnung und Garantiekarte usw., um zu beweisen, dass das betreffende Produkt über einen offiziellen Vertriebskanal in China erworben wurde, der über eine direkte oder indirekte Genehmigung von Laurastar verfügt; und
2. Das betroffene Produkt muss mit der Kennzeichnung der chinesischen Pflichtzertifizierung versehen sein.

## Eingeschränkte Garantie von Laurastar™ für die USA und Kanada

Laurastar gewährleistet, dass bei seinem Produkt im Rahmen einer normalen Nutzung gemäß der Bedienungsanleitung keine Material- und Fabrikationsfehler auftreten. Die Laufzeit der Garantie beträgt ein Jahr ab dem Kaufdatum, das auf der Rechnung oder auf dem Kassenzettel erscheint. Die vorliegende eingeschränkte Garantie wird nur dem ursprünglichen Käufer gewährt und ist nicht übertragbar. Während der Laufzeit dieser eingeschränkten Garantie repariert oder ersetzt Laurastar je nach eigenem Ermessen und kostenlos alle defekten Geräte. Um in den Genuss einer Serviceleistung zu kommen, die von der Garantie abgedeckt ist, muss das beschädigte Gerät an eine autorisierte Laurastar-Servicestelle geschickt bzw. übergeben werden. Die vorliegende eingeschränkte Garantie stellt den einzigen Anspruch dar, den der Kunde geltend machen kann, und gilt nur für neue Produkte von Laurastar.

Die eingeschränkte Garantie deckt nicht die normalen Verschleiß- und Abnutzungserscheinungen, den Verschleiß des Netzkabels, den Verschleiß der Sohle oder der Bestandteile und des Zubehörs des Gerätes ab. Sie deckt keine Schäden ab, die auf folgende Ursachen zurückzuführen sind: unsachgemäße Verwendung oder Lagerung, zweckfremde oder missbräuchliche Verwendung, nicht autorisierte Reparatur durch nicht von Laurastar autorisierte Fachleute, Unfall, mangelnde Sorgfalt, Veränderungen oder Anschluss des Geräts an ein Stromnetz, das nicht die spezifizierte Spannung aufweist. Geräte, die zu gewerblichen Zwecken bzw. nicht für den Hausgebrauch genutzt werden, sind nicht in diese eingeschränkte Garantie eingeschlossen. Als „zweckfremde oder missbräuchliche Verwendung“ der Produkte gilt auch die Verwendung der Geräte zu Zwecken und in einer Art und Weise, die nicht den in der mitgelieferten Bedienungsanleitung aufgeführten Anweisungen entsprechen. Ohne Anspruch auf Vollständigkeit können etwa folgende Beispiele für „zweckfremde oder missbräuchliche Verwendung“ genannt werden: Beschädigung durch Herunterfallen des Geräts oder eines seiner Bestandteile auf den Boden; der Wassertank wird nicht durchgespült; die Schutzsohle wird nach Gebrauch nicht abgenommen; Verwendung anderer Flüssigkeiten als Wasser; der Stecker wird nach dem Gebrauch nicht aus der Wandsteckdose herausgezogen, und Verwendung von Produkten, Zubehör und Ersatzteilen, die nicht von Laurastar sind.

Die vorliegende eingeschränkte Garantie deckt keine Schäden ab, die auf die Nichteinhaltung der in der Bedienungsanleitung aufgeführten Anweisungen zurückzuführen sind.

### 8. Nur für Südkorea geltende Sonderbestimmung

Die oben genannte Garantie gilt nicht für Reparaturen, den Umtausch oder die Rückgabe eines defekten Produktes in Südkorea, es sei denn, dass alle nachstehenden Bedingungen erfüllt sind:

1. Der Kunde muss aussagekräftige Unterlagen vorlegen, wie die formale Handelsrechnung und Garantiekarte usw., um zu beweisen, dass das betreffende Produkt über einen offiziellen Vertriebskanal in Südkorea erworben wurde, der über eine direkte oder indirekte Genehmigung von Laurastar verfügt; und
2. Das betroffene Produkt muss mit der Kennzeichnung der südkoreanischen Pflichtzertifizierung versehen sein.

Der Ausschluss von Südkorea aus der internationalen Garantie gilt ab Juni 2017.

**JEDICHE STILLSCHWEIGENDE GARANTIE, EINSCHLIESSLICH, JEDOCH NICHT AUSSCHLIESSLICH, DER STILLSCHWEIGENDEN GARANTIE DER MARKTGÄNGIGKEIT UND DER EIGNUNG ZU EINEM BESTIMMTEN ZWECK, IST AUF DIE DAUER DER VORLIEGENDEN EINGESCHRÄNKTEN GARANTIE BESCHRÄNKT. LAURASTAR HAFTET AUF KEINEN FALL FÜR SCHÄDEN, DEREN WERT DEN KAUFPREIS DES PRODUKTS ÜBERSTEIGT ODER NEBEN- BZW. FOLGESCHÄDEN JEGLICHER ART, DIE AUF DIE FÄHIGKEIT BZW. UNFÄHIGKEIT DES KUNDEN, DAS PRODUKT ZU BENUTZEN, ZURÜCKZUFÜHREN SIND.**

In bestimmten Bundesstaaten und Amtsbezirken ist es verboten, Neben- bzw. Folgeschäden zu begrenzen oder auszuschließen, oder die Dauer der stillschweigenden Garantie zu begrenzen. Deshalb kann es sein, dass die o. g. Einschränkungen oder Ausschlüsse Sie nicht betreffen. Die vorliegende eingeschränkte Garantie stattdessen den Kunden mit spezifischen gesetzlichen Rechten aus. Sie können je nach Bundesstaat andere Rechte haben.

### LAURASTAR™ KUNDENDIENST

Bei Reklamationen im Sinne dieser eingeschränkten Garantie wenden Sie sich bitte per Telefon, E-Mail oder Fax an den Laurastar-Kundendienst (siehe Seite 38). Sie müssen die Anweisungen des Kundendienstes befolgen und auf eigene Gefahr Folgendes einsenden:

- das Gerät;
- eine Kopie des Kaufvertrags, der Rechnung, des Kassenzettels oder jegliche andere diesbezügliche Information. Sie finden weitere Adressen von Importeuren und offiziellen Kundendienstpartnern unter [www.laurastar.com](http://www.laurastar.com).

Wenn ein Gerät an ein autorisiertes Laurastar-Kundendienstzentrum zurückgesendet wird, obwohl es keinen Fehler aufweist, gehen die Versandkosten für die Retoure zulasten des Benutzers.

Wenn ein Laurastar-Gerät außerhalb der Garantiebestimmungen oder nach Ablauf der einjährigen Laufzeit der eingeschränkten Garantie für eine Reparatur bei einer autorisierten Laurastar-Servicestelle abgegeben wird, gilt dies als „Reparatur außerhalb der eingeschränkten Garantie“ und wird in Rechnung gestellt.

**Gefeliciteerd!** U heeft een kwalitatief hoogstaand Laurastar strijksysteem gekocht dat design en Zwitserse technologie combineert. Wij verzoeken u deze gebruiksaanwijzing en de veiligheidsvoorschriften aandachtig te lezen alvorens het toestel voor het eerst in gebruik te nemen, en deze gebruiksaanwijzing voor toekomstige raadpleging te bewaren.



**WAARSCHUWING:** uw Laurastar™ product produceert warmte en stoom; sommige onderdelen kunnen erg heet worden en kunnen tijdens het gebruik brandwonden veroorzaken.



**LET OP:** dit toestel produceert warmte, er kan gevaar voor brandwonden bestaan. De onderdelen die erg heet worden, worden met dit symbool aangegeven.

## Algemeen overzicht en eigenschappen

1. Tafel
2. Strijkijzer
3. Stoomsnoer
4. Speciale Laurastar hoes
5. Draadgeleider
6. Strijkijzerkorf
7. Isoleermat
8. Beschermzool
9. Thermostaat
10. "STOOM" knop
11. "AANZUIG-/OPBLAAS" knop
12. Vulfles
13. Ledigingsbak
14. Stoomtank
15. Hoofdschakelaar met verklikkerlichtje
16. Verklikkerlichtje leeg waterreservoir
17. Vuldop
18. Ledigingsdop
19. Stekker
20. Stroomsnoer
21. Ventilator
22. Ventilatorstekker
23. Wieltjes (model LAURASTAR GO +)
24. Anti-kalkwaterfilter (model LAURASTAR GO +)

## Index

Veiligheidsvoorschriften	44
Installatie en opberging	45
Ingebruikname	46
Strijken	47
Vullen	49
Onderhoud	50
Klantendienst	52
Problemen en oplossingen	53
Technische informatie	54
Garantie / Beperkte garantie voor de VS en Canada	55



**OPMERKING:** wanneer deze gebruiksaanwijzing/veiligheidsvoorschriften niet nageleefd worden, kan er een gevaar door het toestel ontstaan. De fabrikant wijst iedere verantwoordelijkheid voor materiële of lichamelijke schade bij het niet naleven van deze veiligheidsvoorschriften af. Bewaar deze gebruiksaanwijzing voor alle personen die het toestel gebruiken.



## VEILIGHEIDSVOORSCHRIFTEN



- LEES DE GEHELE GEBRUIKSAANWIJZING ALVORENS HET TOESTEL IN GEBRUIK TE NEMEN
- Dit toestel is alleen bestemd voor huishoudelijk gebruik.
- Gebruik dit toestel uitsluitend binnenshuis en voor het strijken van textiel conform de voorschriften in deze gebruiksaanwijzing.
- Trek in noodgevallen onmiddellijk de stekker uit het stopcontact.
- Trek de stekker na elk gebruik uit het stopcontact. Laat de stekker niet in het stopcontact zitten als het toestel niet in gebruik is.

### ⚠️ GEVAAR!

- Dompel geen enkel onderdeel van het toestel in water of een andere loeistof.
- Sluit het toestel UITSLUITEND op een geaard stopcontact aan. Wij bevelen F1-schakelaars aan. GEBRUIK NOOIT contrastekkers, verdeelstekkers of andere verlengstukken. Het stopcontact dient in noodgevallen gemakkelijk te bereiken zijn.
- De strijzool en de stoomstraal zijn erg heet. STRIJK NOOIT kleding direct op het lichaam en breng hierop ook geen stoomstoten aan.
- Richt de verticale stoom nooit op personen of dieren.
- Het toestel produceert warmte. Houd uw handen en uw lichaam uit de buurt van de strijzool en de stoomstraal tijdens het gebruik - deze zijn HEET. Het contact met hete metalen onderdelen, heet water of stoom kan brandwonden veroorzaken. Plaats een stoomstrijkijzer altijd weer voorzichtig terug op de steun.
- CONTACT MET STOOM ONDER DRUK KAN ERNSTIGE BRANDWONDEN VEROOZAKEN.
- De vuldop of ledigingsdop NIET OPENEN terwijl het toestel in gebruik is.
- Schroef de vuldop en ledigingsdop voorzichtig los – de hete stoom onder druk begint na een paar draaibewegingen te ontsnappen.
- Houd afstand van het toestel terwijl u de vuldop of ledigingsdop losschroeft en verwijderd – er ontsnapt hete stoom uit.

### ⚠️ WAARSCHUWING!

- Laat het toestel niet op het stroomnet aangesloten als u niet in de buurt bent.
- Schakel het toestel uit alvorens de stekker in het stopcontact te steken of uit te trekken. Laat het toestel **altijd** ten minste 2 uur afkoelen voordat u het ledigt en opbergt.
- **Buiten het bereik van kinderen houden.**
- Dit toestel dient **niet** door kinderen te worden gebruikt of door personen met fysieke, sensorische of geestelijke beperkingen of onvoldoende ervaring, behalve wanneer een persoon toezicht houdt. Dit toestel is **niet** bestemd voor kinderen onder 8 jaar zelfs onder toezicht of wanneer ze instructies hebben gehad.



**Buiten het bereik van kinderen houden. Laat kinderen niet met dit toestel spelen.**

- Het toestel dient op een vlakke, stabiele en vuurvaste ondergrond te worden geplaatst. Plaats het strijkijzer NOOIT op de strijkhoes of het wasgoed. Om brandgevaar te voorkomen plaatst u het strijkijzer uitsluitend in de korf.

- Zorg voordat u het toestel aanzet dat het strijkijzer in de strijkijzerkorf staat.
- Laat het strijkijzer volledig afkoelen voordat u de korf onder de strijklank opbergt.
- Let goed op uw vingers en kleine kinderen als u het systeem opbergt – het systeem sluit automatisch door het gewicht van de stoomtank.
- Wees voorzichtig bij de plaatsing en het weghalen van de beschermzool na gebruik. Plaats de warme zool in de hittebestendige korf.
- Het onderhoud en de reparaties van het toestel mogen UITSLUITEND uitgevoerd worden wanneer het toestel uitgeschakeld, koud en ten minste sinds 2 uur afgekoeld is. Schroef de vuldop voorzichtig los: de bestaande stoom onder druk begint te ontsnappen na enkele draaibewegingen, met gevaar voor brandwonden.
- Breng het stroomsnoer NIET in contact met hete oppervlakken. Laat het strijkijzer volledig afkoelen alvorens het op te bergen.
- GEEN DRINKWATER.



**Het gefilterde water NIET drinken. Buiten het bereik van kinderen houden. De demineralisatiekorrels NIET inslikken. Ze mogen als huishoudelijk afval worden afgevoerd.**



### LET OP!

- Lees voordat u het kledingstuk/de stof gaat strijken de instructies op het etiket.
- Extreem delicate stoffen (waaronder mohair, kasjmier, velours en angora) kunnen worden beschadigd als ze in contact komen met de hete beschermzool. Strijk die stoffen (met de zool aan het strijkijzer) op een afstand terwijl de stoom wordt verspreid.
- Gebruik het toestel NIET als het beschadigd is door een val of wanneer het zichtbare tekenen van schade vertoont, of wanneer het stoomsnoer of het stroomsnoer defect is. Het toestel mag alleen in behandeling worden genomen door de erkende Klantendienst van Laurastar. Wanneer het toestel onjuist opnieuw wordt geassembleerd bestaat er gevaar voor elektrische ontlading.
- Schakel het toestel NIET in zonder water.
- Reinig het toestel aan de buitenzijde met een zachte, vochtige doek. Gebruik hiervoor GEEN oplosmiddelen, olie of benzine!
- Om overbelasting van uw elektrische installatie te voorkomen, is het raadzaam tegelijk met het strijkijzer geen andere toestellen te gebruiken die veel stroom (watt) verbruiken.
- Maak de ledigingsdop of de vuldop NOOIT los als het strijkijzer is ingeschakeld. Wanneer het toestel volledig afgekoeld is, schroeft u de ledigingsdop/vuldop voorzichtig los: de bestaande stoom onder druk begint te ontsnappen na enkele draaibewegingen, met gevaar voor brandwonden.
- Probeer NOOIT voorwerpen in de openingen van het toestel te steken. Indien water of vreemde voorwerpen in het toestel binnendringen, onmiddellijk de stekker uit het stopcontact halen. Het toestel mag alleen in behandeling worden genomen door de erkende Klantendienst van Laurastar.
- Om gevaar voor elektrische ontlading te voorkomen, dient u NOOIT het stroomsnoer uit het stopcontact te halen door aan het snoer te trekken, maar pakt u de stekker stevig vast en trekt u deze vervolgens uit het stopcontact.
- Houd het stroomsnoer en het stoomsnoer altijd zo dat hier niet aan kan worden getrokken of dat het niet kan blijven haken. Zorg ook dat niemand erover kan struikelen.
- Aanwijzingen met betrekking tot het milieu en de afvoer: bewaar de verpakkingsdoos van uw toestel zorgvuldig voor later gebruik (transport, revisie, enz.). Gooi het gebruikte toestel NIET met het huisvuil weg! Neem contact op met de gemeentelijke of lokale afvalverwerkingsdiensten voor informatie over een correct, milieuvriendelijk wegvoeren van het toestel.

**Bewaar deze veiligheidsvoorschriften goed**

## Installatie en opberging

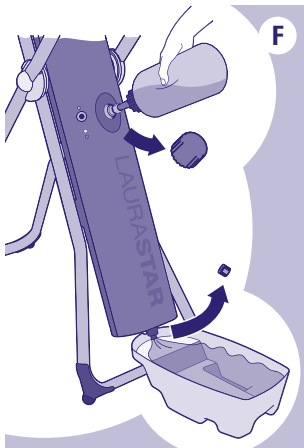
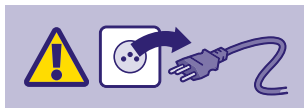
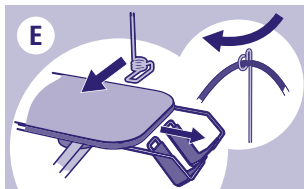
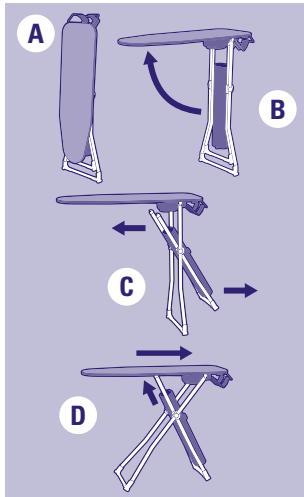

### Openen van uw strijksysteem

- Haal het toestel uit de doos en zet het toestel gesloten verticaal neer, op zijn voet. (A)
- Neem de tafel (1) met één hand vast aan de zijkant van de strijkijzerkorf (6).
- Met de andere hand opent u de tafel en houdt u deze horizontaal om te voorkomen dat het ijzer valt. (B)
- Open de voet waarop de stoomtank (14) gevestigd is en blokkeer deze in één van de 3 voorziene gleuven onder de tafel (3 mogelijke hoogtes). Controleer de stabiliteit van het toestel. (C, D)
- Bevestig de hoes (4) en plaats deze vanaf de strijkijzerkorf tot aan de punt van de tafel, en span aan. De hoes die met dit product wordt geleverd is speciaal gemaakt opdat de lucht uniform verdeeld wordt tijdens de aanzuiging en opblazing van de hele tafel. Gebruik alleen een gepatenteerde hoes van Laurastar om zijn doeltreffendheid optimaal te houden. De hoes kan op 30°C (lauw water) gewassen worden, zonder te centrifugeren.
- Schuif de strijkijzerkorf (6) naar buiten toe om het ijzer (2) vrij te maken.
- Bevestig de draadgeleider (5) aan de tafel, en plaats het stoomsnoer (3). (E)

### Vorbereiding van het toestel

Het wordt aangeraden om het reservoir van de stoomtank te spoelen voordat u dit voor de eerste keer gebruikt, om productierestanten te verwijderen.

- Controleer of de stekker (19) niet aangesloten is.
- Plaats de tafel op zijn hoogste positie.
- Breng de ledigingsbak (13) onder de ledigingsdop (18)
- Schroef eerst de vuldop (17) en vervolgens de ledigingsdop (18) los.
- Vul de bijgeleverde fles (12) met warm leidingwater en spoel de stoomtank door. Druk kort op de fles om het vullen te beginnen. (F)
- Wanneer het water doorgestroomd is, draait u de 2 doppen weer vast. Gooi het water weg.

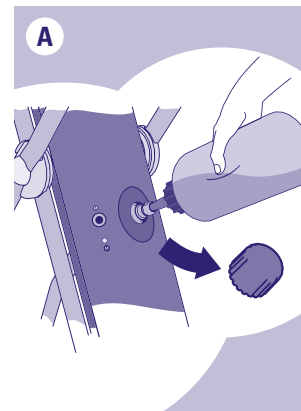
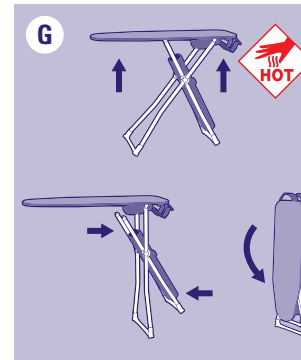
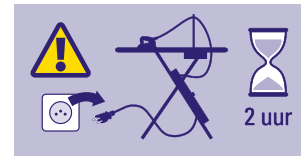

### Welk water dient u te gebruiken?

Uw Laurastar toestel is ontworpen voor gebruik met leidingwater. Desondanks wordt het aangeraden om de anti-kalkwaterfilter (24) te gebruiken om optimaal en langdurig van uw Laurastar te kunnen genieten.



**OPMERKING : gebruik nooit toevoegingen (bijv. geperumeerd water), water dat chemische stoffen bevat of water uit de wasdroger, omdat deze producten schadelijk zijn voor een goede werking van uw Laurastar toestel.**

**GEVAAR! Buiten bereik van kinderen houden. Het gefilterde water NIET DRINKEN.**

### Opbergen van uw systeem.

- Schakel uw toestel uit door op de hoofdschakelaar (15) van uw toestel te drukken. Trek de stekker (19) uit en haal de draadgeleider (5) weg.
- **LET OP: laat het toestel ten minste 2 uur afkoelen alvorens het op te bergen.**
- Zet het ijzer in de korf (6). Glijd de korf onder de plank.
- Breng de plank horizontaal omhoog door de 2 uiteinden vast te houden. Het gewicht van de stoomtank zal voor de sluiting van het toestel zorgen, help deze eventueel met uw voet. Vouw de tafel verticaal dicht. (G)
- U kunt het water in uw systeem laten tot het volgend gebruik.

## Ingebruikname

**LET OP: vul ALTIJD het waterreservoir van de stoomtank voordat u uw Laurastar aanzet. Verwarming zonder water kan het toestel beschadigen.**

**OPMERKING: wanneer het toestel opgewarmd wordt zonder water, dan komt de garantie van uw toestel te vervallen!**

### Vullen van het koude toestel

- Controleer of de stekker niet aangesloten is.
- Plaats de tafel op zijn hoogste positie.
- Vul de meegeleverde vulfles (12) met water. De fles is uitgerust met een anti-overloopsysteem dat het vullen onderbreekt wanneer het reservoir vol is (de inhoud van de fles is groter dan die van het reservoir).
- Schroef de vuldop (17) los en plaats het uiteinde van de fles in de opening. Druk de fles kort in om het vullen van het reservoir te beginnen. Wanneer het reservoir vol is, schroeft u de vuldop zorgvuldig vast. (A)



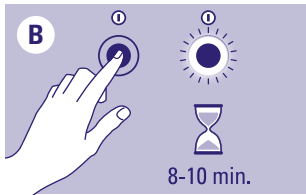

### Inschakelen van het toestel

- Steek de stekker(19) in het stopcontact.
- Druk op de hoofdschakelaar (15), het blauwe verklikkerlichtje gaat gedurende 8 tot 10 minuten knipperen. **(B)**
- Wanneer het blauwe verklikkerlichtje blijft branden is het toestel klaar voor gebruik. U kunt gaan strijken.



**LET OP: voor uw gemak en uw veiligheid zal uw Laurastar systeem automatisch worden uitgeschakeld wanneer het 10 minuten niet wordt gebruikt.**

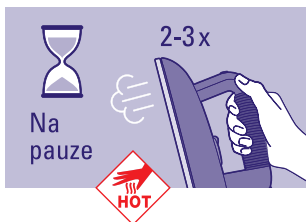

**LET OP: voordat u met het strijken gaat beginnen of na een lange onderbreking, drukt u 2 of 3 keer op de stoomknop van het strijkijzer maar niet in de richting van het wasgoed. Zo wordt alle condensatie uit het strijkijzer afgevoerd en worden watervlekken op het wasgoed voorkomen.**

**! LET OP: richt de verticale stoom nooit op personen of dieren.**

## Strijken

### Instellen van de temperatuur van het ijzer

Plaats de thermostaat(9) op •• of ••••. **(A)**

**LET OP: na een wijziging van de temperatuurinstelling duurt het ongeveer 2 minuten voordat de nieuwe temperatuur is bereikt!**



Temperatuurinstelling en gebruik van de zool	Indicatie op de kleding	Instelling van het strijkijzer	Beschermzool	Stof
		••	met	Zeer fijne synthetische stoffen. Bijv.: synthetisch velours, Alcantara® (synthetische suède), stretchsportkleding, microvezelstoffen, polyamide/polyester, viscose, polyurethaan
		•••	met	Wol, zijde, synthetische stoffen
		•••	zonder	Katoen, linnen, aramide

### Principe van het stomen

Voor een goed strijkresultaat is het noodzakelijk dat de stoom zich goed door de stof verspreid om de spanning van de vezels weg te nemen en dient de stof te worden gedroogd om de vezels te fixeren. Alleen zo kunnen plooien volledig worden weggewerkt. Voor een optimaal resultaat wordt er stoom gebruikt bij een voorwaartse beweging van het ijzer en vervolgens een achterwaartse beweging zonder stoom, zodat het ijzer de stof kan drogen.

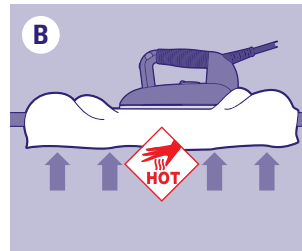
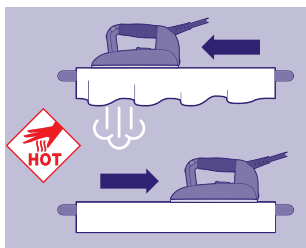

### Twee strijfuncties

Voor een zo goed mogelijk strijkresultaat, kunt u uit twee strijfuncties kiezen:

- Door op de STOOMknop(10) te drukken, activeert u de stoom van het ijzer alsook de ventilator van de tafel in de opblaasmodus. **(B)**
- **Opblaasmodus:** deze zal lucht onder uw stof blazen, waardoor valse plooien worden vermeden. **(B)**
- **Aanzuigmodus:** deze zal lucht aanzuigen en uw stof op de tafel kleven, waardoor het strijken van plooien vereenvoudigd wordt. **(C)**
- Door op de "AANZUIG-/OPBLAAS"knop(11) te drukken, gaat u van de opblaasmodus over naar de aanzuigmodus of omgekeerd.

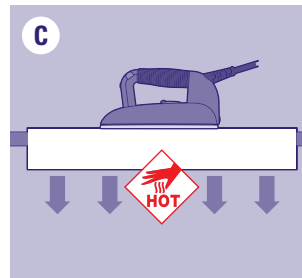

Tips: voor een beter strijkresultaat en een verhoogde autonomie van uw toestel, kunt u de stof één keer met stoom strijken en vervolgens zonder stoom om de stof te drogen.

### Beschermzool (8)

Strijkmodus	Textiel							Velours
	Opblazing	Achterkant	Plooien	Binnenkant en zomen, mouwen	Bovenkant en plooien	•	•	•
	Aanzuiging	Knopen en kraag	Omslagen en plooien	Knopen en kraag	Plooien		•	

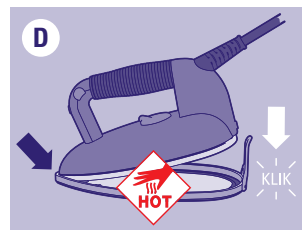

De beschermzool is onmisbaar voor donkere stoffen die kunnen gaan glanzen en synthetische stoffen die aan het strijkijzer kunnen gaan plakken.

Gebruik de beschermzool als volgt:

- Plaats de punt van het strijkijzer (2) eerst voorin de beschermzool (8) en druk het ijzer vervolgens omlaag om de zool te bevestigen. **(D)**
- Wacht ongeveer 2 minuten totdat de strijkzool de juiste temperatuur heeft bereikt.
- Om de beschermzool (8) te verwijderen, trekt u aan het lipje en neemt u het nog hete strijkijzer eruit. **(E)**

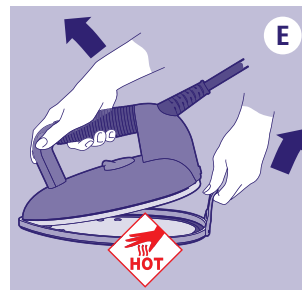

**! WAARSCHUWING: de beschermzool en het strijkijzer zijn heet! Wees voorzichtig wanneer u de beschermzool wegneemt.**

**OPMERKING: de beschermzool na gebruik ALTIJD verwijderen.**

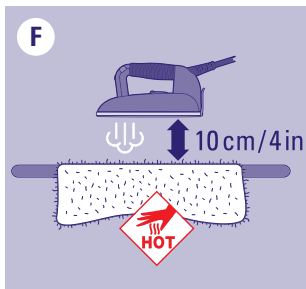

### Tip

Gebruik voor mohair, kasjmier, velours en angora de beschermzool (8) niet. Strijk de stof van een afstand van ongeveer 10 cm / 4 inches en dien de stoom toe om vervilting te voorkomen. Neem het kledingstuk volgens in de hand en klop het op om het zijn volume terug te geven. (F)

Voor velours, ribfluweel en jersey wordt aangeraden zonder beschermzool (8) te stomen op 2-3 cm / 1-2 inches van de stof en de stof vervolgens met de hand glad te strijken.

### Verticaal ontkreuen

Hang het kledingstuk op een kleeerhanger. Ga lichtjes van boven naar onder over de stof met korte stoomstoten. Opmerking: bijna alle stoffen zijn gemakkelijk te ontkreuen, met uitzondering van katoen, linnen en sommige soorten zijde. Als een stof moeilijk te ontkreuen is, legt u de stof op de strijkplank en strijkt u deze op de normale wijze. (G)

**WAARSCHUWING: kleding die men draagt niet strijken of verticaal ontkreuen. Nooit verticaal ontkreuen in de richting van personen of dieren.**

### Vullen

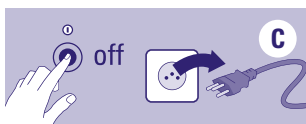
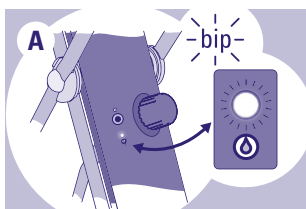

**WAARSCHUWING: dit toestel produceert STOOM ONDER DRUK. Contact met stoom onder druk kan ernstige brandwonden veroorzaken. SCHAKEL het toestel UIT en VERWIJDER de stekker alvorens u het toestel gaat vullen of gaat ledigen. Dit geldt ook wanneer het toestel niet wordt gebruikt.**

### Verklikkerlichtje leeg waterreservoir (16) en geluidssignaal

Als het waterreservoir van de stoomtank leeg is, klinkt een geluidssignaal en gaat het verklikkerlichtje leeg waterreservoir (16) branden om dit aan te geven. (A)

Wanneer het geluidssignaal gaat klinken hebt u 3 minuten voordat het toestel automatisch uitschakelt. U kunt desondanks uw laatste kledingstuk strijken met de overgebleven stoom.

### Vullen van de stoomtank

- Druk op de **STOOMknop (10)** totdat alle overgebleven stoom verwijderd is. (B)
- SCHAKEL het toestel UIT en HAAL de stekker (19) uit het stopcontact. (C)

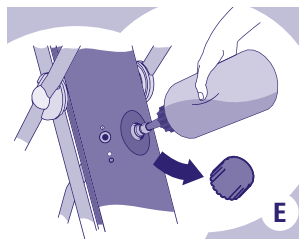
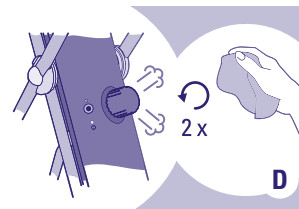

- Schroef langzaam de vuldop (17) los (met een doek om direct contact met de stoom te vermijden) totdat u de stoom hoort of ziet ontsnappen - ongeveer 2 draaibewegingen - en wacht totdat de overgebleven stoom volledig ontsnapt is. (D)

**LET OP: contact met stoom onder druk kan ernstige brandwonden veroorzaken. Nadat u de vuldop heeft losgedraaid, neemt u veiligheidshalve afstand van het toestel. Er ontsnapt stoom onder druk uit.**

- Draai de vuldop volledig los. Vul de meegeleverde fles (12) met water en plaats het uiteinde van de fles in de opening van de stoomtank. Druk de fles kort in. Wanneer de stoomtank vol is, schroeft u de vuldop (17) zorgvuldig vast. (E)
- Om door te kunnen gaan met strijken, steekt u de stekker weer in het stopcontact en schakelt u uw toestel weer in.

### Onderhoud

Om uw toestel nog jarenlang te kunnen gebruiken, wordt aangeraden om iedere 10 uur van gebruik of één keer per maand uw toestel te reinigen.

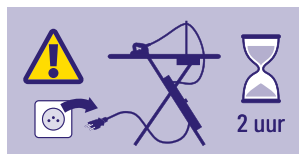

**WAARSCHUWING: stel het toestel VOLLEDIG BUITEN WERKING alvorens u het gaat reinigen! Schakel het toestel uit en neem de stekker uit het stopcontact! Laat het toestel ten minste 2 uur afkoelen. U mag het toestel uitsluitend reinigen als het koud is!**

**OPMERKING! Gebruik NOOIT ontkalkingsproducten of andere chemische producten. Spoel het toestel alleen met water!**

### Reinigen van het strijkijzer (2)

Is de strijkzool vuil, gebruik dan het reinigingsmatje volgens de meegeleverde aanwijzingen. Dit reinigingsmatje is verkrijgbaar via [www.laurastar.com](http://www.laurastar.com) of bij een erkende dealer van Laurastar. (A)

Hardnekkige vlekken kunnen worden verwijderd met een normaal schuursponsje. Verwijder vervolgens de aluminiumoxide onder de strijkzool met een vochtig doekje. (B)(C)

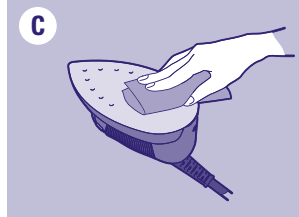
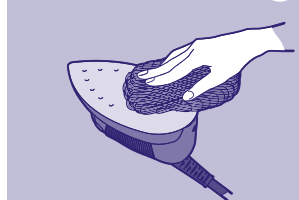
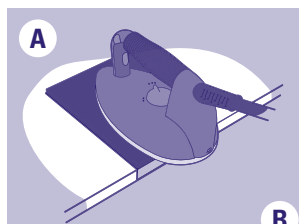

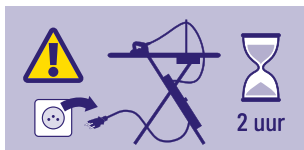

### Reinigen van de stoomtank - koud!

Voor de efficiënte werking van uw toestel en om kalkvorming te voorkomen, dient u het toestel op regelmatige basis te spoelen.



**WAARSCHUWING: gebruik NOOIT ontkalkingsproducten of andere chemische producten. Reinig het toestel alleen met water!**

Om het toestel te reinigen, dient u de volgende aanwijzingen te volgen:

- Controleer of de stekker (19) niet aangesloten is.
- Plaats de tafel op zijn hoogste positie en plaats de ledigingsbak (13) onder de stoomtank (14).
- Schroef eerst de vuldop (17) en vervolgens de ledigingsdop (18) los.
- Vul de bijgeleverde fles (12) met warm leidingwater en spoel de stoomtank door. Druk kort op de fles om het vullen te beginnen. **D**
- Herhaal de handeling totdat het water dat uit de stoomtank komt geen restanten meer bevat. Wanneer het water niet door de opening van de ledigingsdop stroomt, neemt u contact op met de Klantendienst van Laurastar.
- Draai de ledigingsdop (18) er weer op. Vul de stoomtank met schoon water. Draai de vuldop (17) er weer op.

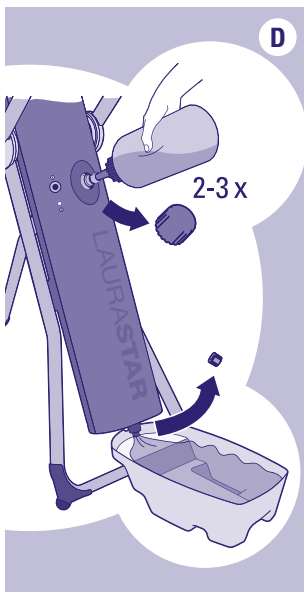

## Klantendienst

### Neem contact op met Laurastar

	Tel.	Fax	E-mail
CH	0800 55 84 48	0840 55 84 49	ch_serviceclient@laurastar.com ch_kundendienst@laurastar.com
UK	0800 05 65 314		ukservice@laurastar.com
FR	0800 918 867	0800 911 192	f_serviceclient@laurastar.com
DE	0800 32 32 400	0800 32 32 401	d_kundendienst@laurastar.com
NL	0800 0228 776	0800 0228 772	nl_klantendienst@laurastar.com
BE	0800 948 38	0800 948 39	be_klantendienst@laurastar.com
LU	0800 48 284	0800 48 285	be_serviceclient@laurastar.com
AT	0800 29 59 53	0800 29 62 49	at_service@laurastar.com
IT	800 795 851	800 783 484	it_servizioclienti@laurastar.com
USA	800 428 28 04	541 773 2270	info@laurastarus.com
KR	031 906 1549		laurastar@gatevision.co.kr
Anderer landen	+41 21 948 21 00	+41 21 948 28 99	intl_service@laurastar.com

### Via onze website: [www.laurastar.com](http://www.laurastar.com)

Hier vindt u andere adressen van importeurs en officiële servicepartners, evenals de volledige lijst van Laurastar accessoires.

**BEL ANGRIJK: lees altijd eerst het hoofdstuk Problemen en oplossingen op pagina 53 alvorens contact op te nemen met de Klantendienst.**

## Problemen en oplossingen

Lees de volgende punten door alvorens contact op te nemen met de Klantendienst van Laurastar:

	Probleem	Mogelijke oorzaak	Oplossing
STOOMTANK	Maakt een brommend geluid bij het vrijkomen van stoom uit het strijkijzer.	Trillingen van het toestel.	Dit geluid is normaal bij een nieuw toestel en zal na verloop van tijd verdwijnen.
	Maakt een krakend geluid als het toestel wordt ingeschakeld.	Het toestel warmt op zonder dat het met water is gevuld.	Vul de stoomtank met water - pagina 46.
	Het blauwe verklikkerlampje knippert tijdens het strijken.	Het water wordt opgewarmd.	Het toestel werkt normaal.
	Het strijkijzer stoomt niet meer. De druk is weggefallen.	<ul style="list-style-type: none"> <li>De stoomtank is leeg.</li> <li>Het toestel is uitgeschakeld.</li> <li>De stekker(19) is uitgetrokken.</li> </ul>	<ul style="list-style-type: none"> <li>Vul de stoomtank met water - pagina 46.</li> <li>Druk de hoofdschakelaar(15) van het toestel in.</li> <li>Steek de stekker(19) in het stopcontact.</li> </ul>

	Probleem	Mogelijke oorzaak	Oplossing
STRIJKIJZER	De strijkzool druppelt.	<ul style="list-style-type: none"> <li>Het strijkijzer is nog niet klaar.</li> <li>De temperatuur is verkeerd ingesteld.</li> <li>Het toestel is niet recentelijk geledigd.</li> <li>De stoomtank is met iets anders dan water gespoeld.</li> </ul>	<ul style="list-style-type: none"> <li>Wacht tot het blauwe verklikkerlichtje van de hoofdschakelaar(15) stopt met knipperen.</li> <li>Stel de thermostaat(9) in - pagina 47.</li> <li>Ledig de stoomtank(14) totdat het spoelwater geen resten meer bevat.</li> <li>Neem contact op met de Klantendienst.</li> </ul>
	Het strijkijzer warmt niet op.	<ul style="list-style-type: none"> <li>De stekker(19) is uitgetrokken.</li> <li>Het toestel is uitgeschakeld</li> </ul>	<ul style="list-style-type: none"> <li>Steek de stekker(19) in het stopcontact.</li> <li>Schakel het toestel in - pagina 47</li> </ul>
	Het strijkijzer is te warm.	De temperatuur is verkeerd ingesteld.	Stel de thermostaat in - pagina 47.

	Probleem	Mogelijke oorzaak	Oplossing
VENTILATOR	De ventilator maakt geen enkel geluid.	De stekker van de ventilator(22) is niet ingeschakeld.	Steek de stekker van de ventilator(22) in.
	De punt van de tafel wordt nat wanneer hij opgeborgen is.	Er zit condens in de schaal van de tafel(1).	<ul style="list-style-type: none"> <li>Laat het toestel openstaan totdat al het water verdampt is.</li> <li>Gebruik minder stoom. Raadpleeg de gebruikstips ten aanzien van aanzuiging en opblazing - pagina 48</li> </ul>

### Terugzending naar de Klantendienst

Schakel het toestel uit en neem de stekker uit het stopcontact. Houd uw aankoopcontract, uw factuur of uw kassabon bij de hand. Bel de Klantendienst en volg de gegeven instructies op.

## Technische informatie

### Technische gegevens

	CE	UL
<b>Totaal vermogen</b>	1800 W	1600 W
<b>Stoomdruk</b>	350 KPa (3,5 bar)	350 KPa (50 psi/3,5 bar)
<b>Inhoud van de stoomtank</b>	~0,8 l	~27,1 oz. / ~0,8 l
<b>Stroomvoorziening</b>	220-240 VAC, 50 / 60 Hz	120 VAC, 60 Hz
<b>Gewicht van het strijkijzer</b>	~1 kg	~2,2 lbs / ~1 kg
<b>Gewicht van het toestel</b>	~12,7 kg	~28 lbs / ~12,7 kg
<b>Hoogte van de tafel</b>	~79-95 cm	~31,1 - 37,4 in / ~79-95 cm
<b>Afmetingen gesloten tafel (H x L x B)</b>	~130 x 39 x 18 cm	~51,2 x 15,4 x 7,1 in / ~130 x 39 x 18 cm

### CE-conformiteitsverklaring

De fabrikant Laurastar SA, Route de Pra de Plan 18, Case Postale 320, CH-1618 Châtel-St-Denis (Zwitserland) verklaart voor eigen verantwoordelijkheid dat deze producten in overeenstemming zijn met de Richtlijnen:

2014/30/EU, 2014/35/EU, 2009/125/EC. (EC) 1275/2008, 2011/65/EU

EU-richtlijn betreffende het gebruik van bepaalde gevaarlijke stoffen in elektrische en elektronische apparatuur 2011 / 65 / EU



## Internationale garantie van Laurastar

Deze garantie is op geen enkele wijze in strijd met de wettelijke rechten van de gebruiker ingevolge de geldende nationale wetgeving inzake de verkoop van consumptiegoederen, waaronder begrepen de rechten als vastgelegd in Richtlijn 2011/83/EU van het Europees Parlement en de Raad van 25 oktober 2011 betreffende bepaalde aspecten van de verkoop en van garanties van consumptiegoederen, noch met de rechten die de gebruiker op grond van de verkoopovereenkomst ten opzichte van de verkoper heeft. Indien een door Laurastar in de handel gebracht toestel fabricagefouten bevat, dan zal Laurastar deze fouten volledig verhelpen met inachtneming van de navolgende voorwaarden.

### 1. Strekking van de garantie

Deze garantie is uitsluitend van toepassing op de producten die door, of voor rekening van, Laurastar zijn gefabriceerd, en als zodanig herkenbaar zijn door het merk, de handelsnaam of het logo van Laurastar die op deze producten zijn aangebracht. De garantie is niet van toepassing op producten, accessoires of onderdelen die niet van Laurastar zijn.

Op deze garantie kan slechts aanspraak worden gemaakt indien het toestel onbruikbaar is geworden of het gebruik ervan niet meer naar behoren mogelijk is vanwege een fabricagefout, een assemblagefout of een materiaalfout in het toestel en indien deze fout reeds aanwezig was op het moment dat het product in het bezit van de gebruiker kwam.

In het bijzonder is deze garantie niet van toepassing:

- als de verminderde gebruiksmogelijkheden van het toestel te wijten zijn aan een professioneel gebruik van het toestel, te weten een intensief gebruik waarvoor de gebruiker een geldelijke beloning ontvangt;
- op de normale slijtage van de onderdelen en de accessoires van het toestel;
- indien door derden of door een niet erkende Laurastar reparateur reparaties aan het toestel zijn verricht;
- als de aanwijzingen in de gebruiksaanwijzing niet zijn opgevolgd, meer in het bijzonder de waarschuwingen betreffende de ingebruikname, het gebruik en het onderhoud van het toestel;
- als het toestel anders wordt gebruikt dan bedoeld is.

Onder "anders dan bedoeld" valt met name schade die het gevolg is van:

- het vallen van het toestel of een onderdeel;
- door onachtzaamheid opgelopen deuken of krassen;
- een continu op het strijkijzer bevestigde beschermzool;
- het niet reinigen van het toestel
- het gebruik van verkeerd water;
- het gebruik van producten, accessoires en onderdelen die niet van Laurastar zijn
- de stekker permanent in het stopcontact laten zitten.

### 2. Aanspraken van de gebruiker

Indien een gebruiker conform deze garantiebepalingen aanspraak op garantie maakt en deze aanspraak wordt erkend, dan is Laurastar vrij om te bepalen op welke wijze zij het defect het best zal kunnen verhelpen. De gebruiker heeft op grond van deze

garantie geen aanvullende rechten, noch kan hij op grond hiervan aanvullende aanspraken maken. In het bijzonder kan de gebruiker in verband met het defect geen kostenvergoeding eisen, noch een vergoeding wegens eventuele gevolgschade. Bovendien komt het transport van het toestel van de woonplaats van de gebruiker naar Laurastar, alsmede het retourtransport, voor risico van de gebruiker.

### 3. Geldigheidsduur

Deze garantie geldt uitsluitend voor erkende claims van de gebruiker die door de gebruiker tijdens de garantietermijn bij Laurastar zijn ingediend.

De garantietermijn bedraagt 1 jaar voor landen die geen lid zijn van de Europese Unie en 2 jaar voor de lidstaten van de Europese Unie en Zwitserland. De garantietermijn gaat in op het moment dat het toestel aan de gebruiker wordt geleverd. Indien garantieaanspraken worden gedaan nadat de garantietermijn is verstreken of indien de voor een aanspraak benodigde documenten of bewijzen worden ingediend op het moment dat de garantietermijn is verstreken, dan kan de gebruiker op grond van deze garantie geen rechten doen gelden of aanspraken maken.

### 4. Directe kennisgeving van defecten

Ontdekt de gebruiker een defect in het toestel, dan is hij verplicht dit onmiddellijk aan Laurastar mede te delen. Gebeurt dit niet, dan komt het recht op deze garantie te vervallen.

### 5. Gebruikmaking van deze garantie

Om aanspraak te kunnen maken op deze garantie, dient de gebruiker contact op te nemen met de Klantendienst van Laurastar (zie pagina 52), hetzij:

- telefonisch;
- per e-mail;
- per fax.

De gebruiker dient de aanwijzingen van de Klantendienst op te volgen en voor eigen risico het volgende op te sturen:

- het toestel met het defect of de defecten;
- een kopie van het aankoopcontract, de factuur of de kassabon of een ander document waaruit de aankoopdatum of -plaats blijkt.

De Klantendienst geeft graag meer informatie over dit onderwerp.

Andere adressen van importeurs en officiële servicepartners zijn te vinden op [www.laurastar.com](http://www.laurastar.com).

Is een toestel naar een erkende Laurastar reparateur gestuurd en zijn hierin geen defecten aangetroffen, dan zullen de verzend- en retourkosten voor rekening van de gebruiker zijn.

### 6. Dienst na verkoop van Laurastar

Wordt een Laurastar toestel aan de erkende reparateur toevertrouwd voor een reparatie die niet binnen het kader van de garantie valt of die na het verstrijken van de garantietermijn plaatsvindt, dan wordt deze reparatie aangemerkt als "buiten de garantie vallende reparatie". Hiervoor zal dan een factuur worden uitgeschreven.

### Uitsluitend voor Frankrijk geldende clausule:

Naast de hiervoor uiteengezette contractuele garantie genieten de klanten ook van een wettelijke garantie voor verborgen ge-

breken als bedoeld in artikel 1641 en volgende van het Franse Burgerlijk Wetboek.

### 7. Speciale clausule alleen van toepassing in China

De hierboven genoemde garantie geldt niet voor een reparatie, wijziging of terugkeer van een gebrekkig product die plaatsvindt in China, tenzij aan de volgende voorwaarden wordt voldaan:

- Een klant zal redelijke bewijsstukken, zoals een formele factuur en garantiebewijs, verstrekken om aan te tonen dat het product in kwestie is gekocht bij een officieel kanaal in China, dat direct of indirect is erkend door Laurastar; en
- Het product in kwestie zal worden voorzien van een verplicht identificatiecertificaat voor China.

## Beperkte garantie van Laurastar™ voor de Verenigde Staten en Canada

Laurastar garandeert haar product tegen ieder defect van het materiaal en arbeid binnen de normale gebruiksomstandigheden zoals zij zijn beschreven in de gebruiksaanwijzing. De garantie bedraagt één jaar vanaf de aankoopdatum die op de factuur of op de kassabon staat. Deze huidige beperkte garantie is uitsluitend van toepassing op de oorspronkelijke koper en kan niet overgedragen worden. Laurastar zal gratis en naar haar keuze al de defecte materialen repareren of vervangen tijdens deze beperkte garantietermijn. Om te kunnen genieten van deze garantieservice, dient het defecte materiaal opgestuurd of overgedragen te worden aan een erkende reparatiedienst van Laurastar. Deze beperkte garantie is de enige optie van de klant en is enkel van toepassing op de nieuwe producten van Laurastar.

De beperkte garantie is niet van toepassing op normale slijtage of verslechtering, de slijtage van het stroomsnoer, de slijtage van de zool of van de onderdelen en accessoires van het toestel. Ze dekt niet de schade die veroorzaakt wordt door een niet-conform gebruik of opslag, een overmatig of verkeerd gebruik, een niet-toegestane reparatie die uitgevoerd is door specialisten die niet door Laurastar worden erkend, of die voortkomen uit een ongeluk, een nalatigheid, een wijziging of een aansluiting van het toestel aan een stroombron die niet overeenkomt met de aangegeven stroomspanning. Het materiaal dat gebruikt wordt voor commerciële doeleinden of voor niet-huishoudelijk gebruik, wordt niet door deze beperkte garantie gedekt. Wij verstaan onder "overmatig of verkeerd gebruik" van de producten eveneens het gebruik van het materiaal voor doeleinden of op een manier die niet conform is met de gegeven instructies in de gebruiksaanwijzing die bij het materiaal geleverd wordt. Voorbeelden van "overmatig of verkeerd gebruik" zijn bijvoorbeeld, maar zonder beperkingen, schade veroorzaakt door de val van het toestel of één van zijn onderdelen op de grond, het niet reinigen van het waterreservoir, het niet wegnemen van de beschermzool na gebruik, het gebruik van een andere vloeistof dan water, de stekker na gebruik niet uit het stopcontact trekken en het gebruik van producten, accessoires en onderdelen die niet door Laurastar voorzien zijn. Deze huidige beperkte garantie dekt evenmin schade veroorzaakt door het niet naleven van de aangegeven instructies in de handleiding.

### 8. Speciale clausule alleen van toepassing in Zuid-Korea

De hierboven genoemde garantie geldt niet voor een reparatie, wijziging of terugkeer van een gebrekkig product die plaatsvindt in Zuid-Korea, tenzij aan de volgende voorwaarden wordt voldaan:

- Een klant zal redelijke bewijsstukken, zoals een formele factuur en garantiebewijs, verstrekken om aan te tonen dat het product in kwestie is gekocht bij een officieel kanaal in Zuid-Korea, dat direct of indirect is erkend door Laurastar; en
- Het product in kwestie zal worden voorzien van een verplicht identificatiecertificaat voor Zuid-Korea.

De uitsluiting van Zuid-Korea van de internationale garantie is geldig vanaf juni 2017.

**IEDERE IMPLICIETE GARANTIE, INCLUSIEF EN ZONDER BEPERKING TOT DE IMPLICIETE KWALITEITSGARANTIE OF DE GESCHIKTHEID VOOR PRIVÉGEBRUIK ZAL BEPERKT ZIJN DOOR DE DUUR VAN DEZE HUIDIGE BEPERKTE GARANTIE. LAURASTAR KAN IN GEEN GEVAL VERANTWOORDELIJK WORDEN GESTELD VOOR SCHADE MET EEN WAARDE DIE HOGER IS DAN DE AANKOOPPRIJS VAN HET PRODUCT OF DIRECTE OF INDIRECTE SCHADE VAN WELKE AARD DAN OOK, DIE VOORTVLOEIT UIT DE GESCHIKTHEID OF ONGESCHIKTHEID VAN DE KLANT OM HET PRODUCT TE GEBRUIKEN.**

Sommige staten en sommige rechtsgebieden maken geen beperking of uitsluiting van directe of indirecte schade mogelijk, of zelfs een beperking van de impliciete garantietermijn; daarom kunnen de beperkingen of uitsluitingen hierboven genoemd niet worden toegepast. Deze huidige beperkte garantie geeft de klant specifieke wettelijke rechten en u kunt andere rechten hebben naargelang de staat.

### DIENST NA VERKOOP VAN LAURASTAR™

Wanneer u een klacht indient ten aanzien van deze Beperkte garantie, verzoeken wij u contact op te nemen met de Klantendienst van Laurastar (zie pagina 52), per telefoon, e-mail of fax. U dient de instructies na te leven die door de Klantendienst worden gegeven en de volgende artikelen op eigen risico te verzenden:

- het toestel;
- een kopie van het aankoopcontract, van de factuur, van de kassabon, of iedere andere informatie die erop betrekking heeft. Andere adressen van importeurs en officiële servicepartners zijn te vinden op [www.laurastar.com](http://www.laurastar.com).

Wanneer een toestel teruggezonden wordt en er geen defect wordt vastgesteld in het erkende reparatiecentrum van Laurastar, zijn de verzend- en retourkosten op rekening van de gebruiker.

Wanneer een toestel van Laurastar bij een erkend reparatiecentrum wordt gebracht voor werkzaamheden die buiten deze huidige Beperkte garantie vallen, of na de periode van één jaar van de Beperkte garantie, zal deze worden beschouwd als "een reparatie buiten de beperkte garantie" en zal worden gefactureerd.

**Congratulazioni!** Ha appena acquistato un sistema da stiro Laurastar di alta qualità, che unisce il design alla tecnologia svizzera. Si consiglia di leggere attentamente queste istruzioni d'uso e le norme di sicurezza prima di mettere in funzione l'apparecchio per la prima volta. Conservare le norme di sicurezza per consultarle in futuro.



**AVVERTENZA:** questo prodotto Laurastar™ emette calore e vapore; alcuni componenti possono essere molto caldi e provocare ustioni durante il funzionamento.



**ATTENZIONE:** questo apparecchio produce calore e può comportare pericolo di ustione. Gli elementi molto caldi sono contrassegnati da questo simbolo.

## Panoramica e funzionalità

1. Asse
2. Ferro
3. Tubo del vapore
4. Fodera speciale Laurastar
5. Reggi-cavo
6. Cestino porta-ferro
7. Tappetino isolante
8. Piastra protettiva
9. Termostato
10. Pulsante "VAPORE"
11. Pulsante ASPIRAZIONE/SOFFIERIA
12. Bottiglia di riempimento
13. Vaschetta di scarico
14. Generatore di vapore
15. Interruttore principale con spia luminosa
16. Spia luminosa esaurimento acqua
17. Tappo di riempimento
18. Tappo di scarico
19. Spina elettrica
20. Cavo di alimentazione
21. Ventola
22. Connettore della ventola
23. Ruote (modello LAURASTAR GO +)
24. Filtro anticalcare per l'acqua (modello LAURASTAR GO +)

## Indice

Norme di sicurezza	58
Installazione e collocazione	59
Messa in funzione	60
Stiro	61
Riempimento	63
Manutenzione	64
Assistenza clienti	66
Problemi e soluzioni	67
Informazioni tecniche	68
Garanzia / Garanzia limitata per gli USA e il Canada	69



**NOTA:** il mancato rispetto delle presenti istruzioni d'uso e norme di sicurezza può rendere pericoloso l'utilizzo dell'apparecchio. Il produttore declina ogni responsabilità per danni materiali o lesioni derivanti dal mancato rispetto delle norme di sicurezza. Conservare le presenti istruzioni d'uso e metterle a disposizione di chiunque utilizzi l'apparecchio.



## NORME DI SICUREZZA

- PRIMA DI USARE L'APPARECCHIO, LEGGERE INTEGRALMENTE LE ISTRUZIONI D'USO.
- Questa apparecchiatura è destinata esclusivamente all'utilizzo in ambiente domestico privato.
- Usare l'apparecchio solo all'interno e solo per stirare tessuti, attenendosi alle presenti istruzioni d'uso.
- In caso d'emergenza, togliere immediatamente la spina elettrica dalla presa a muro.
- Scollegare la spina dalla presa dopo ogni utilizzo. Non lasciare la spina collegata alla presa quando l'apparecchio non è in uso.



## PERICOLO!

- Non immergere alcun componente dell'apparecchio nell'acqua o in altri tipi di liquido.
- L'apparecchio deve essere collegato ESCLUSIVAMENTE a prese a muro con messa a terra. Si consiglia di utilizzare un interruttore differenziale. NON UTILIZZARE MAI spine mobili, adattatori multi-presa o altri tipi di prolunghie. La presa a muro deve essere facilmente accessibile in caso di urgenza.
- La piastra del ferro e il getto di vapore sono molto caldi; non stirare mai capi di abbigliamento mentre sono indossati, né utilizzare il vapore su di essi.
- Non dirigere il getto di vapore verticale verso persone o animali.
- L'apparecchio genera calore. Durante l'utilizzo dell'apparecchio, tenere le mani e il corpo lontano dalla piastra del ferro e dal getto di vapore: in quanto sono CALDI. Il contatto con parti metalliche calde, acqua calda o vapore può causare ustioni. Usare prudenza quando si ripone il ferro a vapore nel cestino porta-ferro.
- IL CONTATTO CON IL VAPORE SOTTO PRESSIONE PUÒ CAUSARE USTIONI GRAVI.
- NON APRIRE il tappo di riempimento o il tappo di scarico quando l'apparecchio è in funzione.
- Svitare il tappo di riempimento e il tappo di scarico con cautela: il vapore caldo e sotto pressione inizierà a fuoriuscire subito dopo pochi giri.
- Stare indietro rispetto all'apparecchio quando si svita e si rimuove il tappo di riempimento o il tappo di scarico: fuoriuscirà vapore caldo.



## AVVERTENZA!

- Non lasciare l'apparecchio collegato senza sorveglianza.
- Spegnerlo l'apparecchio prima di scollegarlo o collegarlo alla presa a muro. Lasciare **sempre** raffreddare l'apparecchio per almeno due ore prima di svuotarlo e riporlo.
- **Tenere lontano dalla portata dei bambini.**
- Questo apparecchio **non** è destinato ad essere utilizzato da bambini, da persone con capacità fisiche, sensoriali o mentali ridotte, né da persone prive di esperienza, se non sotto la sorveglianza di una persona responsabile della loro sicurezza. Questo apparecchio **non** è destinato ad essere utilizzato da bambini di età inferiore agli otto anni, anche qualora siano sorvegliati o abbiano seguito una formazione specifica.



**Tenere lontano dalla portata dei bambini. Sorvegliare i bambini per impedire che giochino con l'apparecchio.**

- Appoggiare l'apparecchio solo su superfici piane, stabili e ignifughe. **Non appoggiare mai** il ferro sull'asse da stiro, sulla fodera o sui capi di vestiario. Per evitare rischi di incendio, posare il ferro esclusivamente sul cestino porta-ferro.



- Prima di accedere l'apparecchio, accertarsi che il ferro sia nel cestino porta-ferro.
- Lasciare che il ferro si raffreddi completamente prima di riporre il cestino porta-ferro sotto l'asse da stiro.
- Attenzione alle dita e tenere lontani i bambini piccoli quando si ripone il ferro: il sistema si richiude automaticamente per via del peso del generatore di vapore.
- Prestare attenzione quando si rimuove la piastra protettiva e quando la si appoggia dopo l'uso. Posare la piastra protettiva calda sul cestino porta-ferro resistente al calore.
- La manutenzione, le riparazioni e gli interventi di assistenza sull'apparecchio devono essere eseguiti ESCLUSIVAMENTE ad apparecchio spento e freddo, lasciandolo raffreddare per almeno due ore. Svitare il tappo con cautela: il vapore sotto pressione inizia ad uscire dopo alcuni giri del tappo, comportando il rischio di ustioni.
- **Non mettere mai il cavo di alimentazione a contatto con superfici calde. Lasciar raffreddare completamente il ferro prima di riporlo.**
- ACQUA NON POTABILE.



**NON bere l'acqua filtrata. Tenere lontano dalla portata dei bambini. NON ingerire i granuli di demineralizzazione. Possono essere smaltiti insieme ai rifiuti domestici.**



## ATTENZIONE!

- Prima di stirare l'abito/il tessuto, vedere le istruzioni riportate sull'etichetta.
- I tessuti estremamente delicati (fra cui anche il mohair, il cashmere, il velluto e l'angora) possono danneggiarsi se messi in contatto con la piastra protettiva calda. Stirare il tessuto (lasciando la piastra montata) tenendo il ferro a distanza e diffondendo il vapore.
- Non utilizzare l'apparecchio se si è rovinato a seguito di una caduta, se presenta segni visibili di danneggiamento o se il tubo del vapore o il cavo di alimentazione sono difettosi. Per far riparare l'apparecchio, rivolgersi esclusivamente a un centro assistenza clienti Laurastar autorizzato. Un riassetto non corretto può provocare rischi di scariche elettriche durante l'uso de l'apparecchio.
- Non mettere in funzione l'apparecchio senz'acqua.
- Pulire l'esterno dell'apparecchio con un panno morbido e umido. NON usare solventi, olio o benzina!
- Per evitare sovraccarichi dell'impianto elettrico, non utilizzare contemporaneamente altri apparecchi ad alta potenza (watt).
- **Non aprire mai il tappo di scarico/tappo di riempimento mentre l'apparecchio è in funzione.** Quando l'apparecchio si è completamente raffreddato, svitare il tappo di scarico o il tappo di riempimento con cautela: il vapore sotto pressione inizia a uscire dopo alcuni giri del tappo, comportando il rischio di ustioni.
- NON cercare di inserire oggetti nelle aperture dell'apparecchio. In caso di infiltrazione d'acqua o di corpi estranei nell'apparecchio, scollegare immediatamente la spina dalla presa a muro. Per far riparare l'apparecchio, rivolgersi esclusivamente a un centro assistenza clienti autorizzato Laurastar.
- Per evitare rischi di scariche elettriche, non togliere il cavo di alimentazione dalla presa a muro tirandolo, ma afferrare saldamente la spina ed estrarla.
- Posizionare il cavo di alimentazione e il tubo del vapore in modo che non sia possibile tirarli o rimanere impigliati. Verificare che nessuno rischi di inciampare nel cavo o nel tubo.
- **Note riguardanti l'ambiente e le modalità di smaltimento:** conservare accuratamente il cartone d'imballaggio dell'apparecchio per riutilizzarlo (trasporto, revisione ecc.). NON gettare l'apparecchio usato fra i normali rifiuti domestici! Informarsi presso gli uffici comunali o i servizi locali sulle possibilità di smaltimento nel rispetto dell'ambiente.

**CONSERVARE QUESTE ISTRUZIONI CON CURA**

## Come installare e riporre il sistema

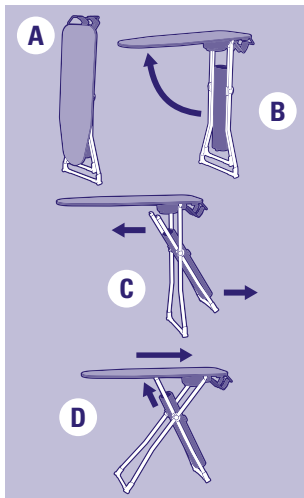

### Montaggio del sistema da stiro

- Estrarre l'apparecchio dalla confezione e posizionarlo in verticale, chiuso, sulla base. **(A)**
- Afferrare l'asse da stiro (1) con una mano dal lato del cestino porta-ferro (6).
- Con l'altra mano aprire l'asse da stiro e tenerlo in posizione orizzontale per evitare che il ferro cada. **(B)**
- Aprire la base su cui è fissato il generatore di vapore (14) e bloccarla in una delle tre scanalature situate sotto l'asse (tre altezze possibili). Verificare la stabilità dell'apparecchio. **(C, D)**
- Collocare la fodera (4) partendo dall'estremità dell'appoggia-ferro fino alla punta dell'asse e regolarla. La fodera fornita in dotazione con il prodotto è studiata appositamente per distribuire uniformemente l'aria sull'asse da stiro in fase di aspirazione e di soffiatura. Per non ridurne l'efficacia, utilizzare solo fodere omologate Laurastar. La fodera è lavabile a 30°C (acqua tiepida), senza centrifuga.

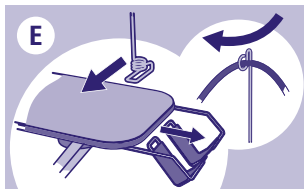

- Tirare fuori il cestino porta-ferro (6) per liberare il ferro (2).
- Fissare il reggi-cavo (5) sull'asse da stiro e inserirvi il tubo del vapore (3). **(E)**

### Preparazione dell'apparecchio

Per eliminare eventuali residui di produzione, prima del primo utilizzo, si consiglia di sciacquare il serbatoio del generatore di vapore.

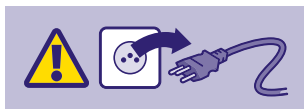

- Verificare che la spina (19) sia collegata.
- Posizionare l'asse all'altezza massima.
- Collocare la vaschetta di scarico (13) sotto il tappo di scarico (18).
- Svitare prima il tappo di riempimento (17), quindi il tappo di scarico (18).
- Riempire la bottiglia di riempimento fornita in dotazione con acqua calda del rubinetto (12), quindi lasciare scorrere il suo contenuto attraverso il generatore di vapore per sciaccarlo. Premere leggermente la bottiglia per avviare la fuoriuscita dell'acqua. **(F)**
- Quando tutta l'acqua è uscita, riavvitare i due tappi. Gettare l'acqua.

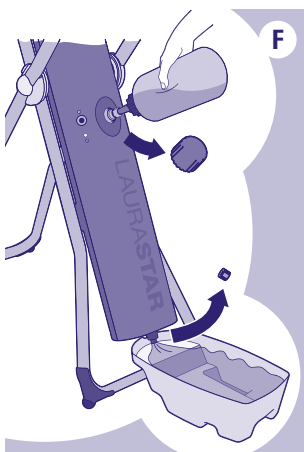

### Che acqua usare ?

Il sistema Laurastar è progettato per funzionare con l'acqua del rubinetto. Si consiglia tuttavia di usare il filtro dell'acqua anticalcare (24) affinché l'apparecchio Laurastar duri più a lungo.



**NOTA: non usare mai additivi (ad esempio, acqua profumata), né acqua contenente prodotti chimici, né acqua di recupero dell'asciugatrice, perché questi prodotti pregiudicano il buon funzionamento del Laurastar.**

**PERICOLO! Tenere lontano dalla portata dei bambini. NON BERE l'acqua filtrata.**

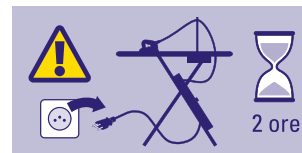

### Come riporre il sistema

- Spegner l'apparecchio premendo l'interruttore principale (15). Estrarre la spina (19) e rimuovere il reggi-cavo (5).
- **ATTENZIONE: lasciare raffreddare l'apparecchio per almeno 2 ore prima di riporlo nel cestino porta-ferro.**
- Riporre il ferro nel cestino porta-ferro (6). Far scorrere il cestino sotto l'asse.
- Sollevare l'asse in orizzontale, afferrandolo dalle due estremità. Il peso del generatore di vapore determinerà la chiusura dell'apparecchio. Se necessario, aiutarlo con il piede. Ripiegare l'asse in verticale. **(G)**
- È possibile lasciare l'acqua nel sistema fino all'utilizzo successivo.

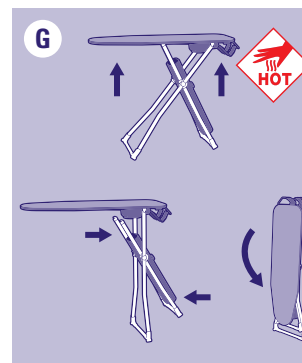

## Messa in funzione



**ATTENZIONE: riempire SEMPRE il serbatoio dell'acqua del generatore di vapore prima di mettere in funzione il Laurastar. Utilizzare l'apparecchio senza acqua può essere dannoso per l'elettrodomestico.**

**NOTA: utilizzando l'apparecchio senza acqua, si annulla ogni garanzia limitata a copertura dell'apparecchio.**

### Riempimento a freddo

- Verificare che la spina sia collegata.
- Posizionare l'asse all'altezza massima.
- Riempire d'acqua la bottiglia di riempimento (12) fornita in dotazione. È munita di un dispositivo anti-traboccamento che interrompe il riempimento quando il serbatoio è pieno (la capienza della bottiglia di riempimento è superiore a quella del serbatoio).
- Svitare il tappo di riempimento (17) e inserire l'imboccatura della bottiglia di riempimento nel foro. Premere leggermente la bottiglia per avviare il riempimento del serbatoio. Quando il generatore di vapore è pieno, riavvitare con cura il tappo di riempimento del generatore di vapore. **(A)**

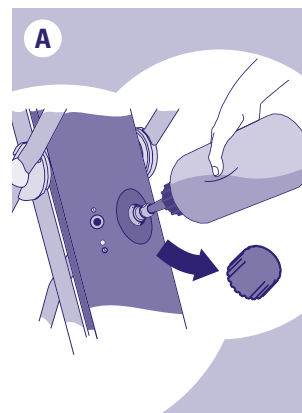



### Accendere l'apparecchio

- Inserire la spina (19).
- Premere l'interruttore principale (15); la spia luminosa blu lampeggia per un tempo compreso tra 8 e 10 minuti. (B)
- Quando la spia blu rimane accesa, l'apparecchio è pronto. Si può iniziare a stirare.



**NOTA: per sicurezza e comodità, il sistema Laurastar si spegne automaticamente dopo 10 minuti di inattività.**

**NOTA: prima di iniziare a stirare o dopo una pausa prolungata, premere 2 o 3 volte il pulsante del vapore, lontano dai capi da stirare. In questo modo l'eventuale condensa fuoriesce dal ferro evitando la formazione di macchie d'acqua sui capi da stirare.**

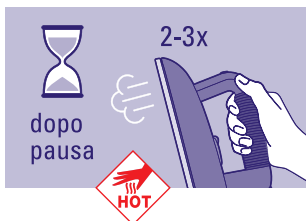

**ATTENZIONE: non dirigere il getto di vapore verticale verso persone o animali.**

### Stiro

#### Regolare la temperatura del ferro

Posizionare il termostato (9) sulla posizione ••• o sulla posizione ••••• (A)

**NOTA: dopo aver modificato la regolazione della temperatura, passeranno circa 2 minuti prima che la nuova temperatura si stabilizzi.**



#### Principio del vapore

Regolazione della temperatura e utilizzo della piastra	Indicazione sul capo di vestiario	Regolazione del ferro	Piastra protettiva	Materiale
		••	con	Tessuti sintetici estremamente delicati. Ad esempio, velluti sintetici, Alcantara® (daino sintetico), abbigliamento sportivo "stretch", tessuti in microfibra, poliammide/poliestere, viscosa, poliuretano
		•••	con	Lana, seta, tessuti sintetici
		•••	senza	Cotone, lino, arammide

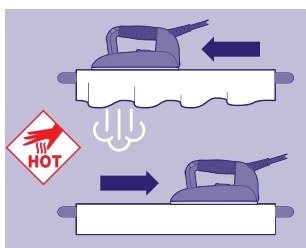

Uno stiro impeccabile richiede la diffusione del vapore attraverso il tessuto per distendere le fibre e l'asciugatura per fissarle. Solo a queste condizioni le pieghe verranno completamente eliminate. Per un risultato ottimale, passare dapprima il ferro in avanti, in modalità vapore, e poi ripassarlo a secco, in senso contrario, per permettergli di asciugare il tessuto.

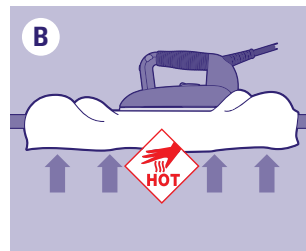

### Due modalità di stiro

Per un perfetto stiro a vapore, proponiamo due modalità di stiro:

- premendo il pulsante VAPORE (10), si attiva l'emissione di vapore dal ferro e la ventola dell'asse in modalità soffieria;
- **modalità soffieria:** l'aria viene soffiata sotto il tessuto, limitando così le pieghe accidentali; (B)
- **modalità aspirazione:** l'aria viene aspirata e il tessuto aderisce all'asse facilitando così lo stiro delle pieghe; (C)
- premendo il pulsante ASPIRAZIONE/SOFFIERIA (11), si passa dalla modalità soffieria alla modalità aspirazione e viceversa.

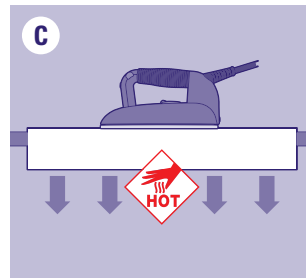

Consigli: per migliorare la qualità dello stiro e aumentare l'autonomia dell'apparecchio, stirare il tessuto una volta con il vapore e poi una seconda volta senza vapore, per asciugare il tessuto.

Modalità di stiro	Tessuto							Velluto
	Soffieria	Dorso	Pinces	Interno e pieghe, maniche	Parte superiore e fodera	•	•	•
	Aspirazione	Bottoni e collo	Retro e pieghe	Bottoni e colli	Pieghe		•	

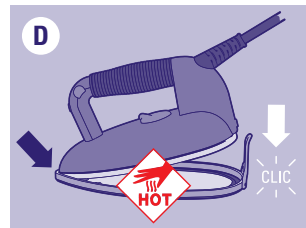

### Piastra protettiva (8)

La piastra protettiva è indispensabile per i tessuti scuri che tendono a diventare lucidi e per i tessuti delicati che tendono ad aderire al ferro.

Come utilizzare la piastra protettiva:

- inserire innanzitutto la punta del ferro (2) nella parte anteriore della piastra protettiva (8) e abbassare il ferro per fissarlo nella piastra. (D) Attendere circa 2 minuti affinché la piastra raggiunga la temperatura adeguata;
- per togliere la piastra protettiva (8), tirare la linguetta e sollevare il ferro ancora caldo. (E)

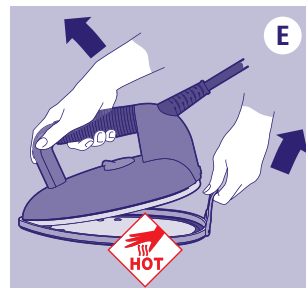

**AVVERTENZA: la piastra protettiva e il ferro sono caldi! Rimuovere la piastra protettiva con prudenza.**

**NOTA: rimuovere SEMPRE la piastra protettiva dopo l'uso.**



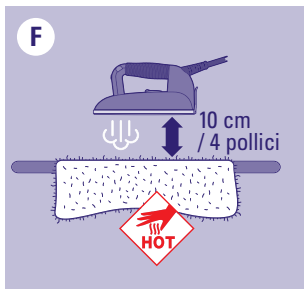

### Consiglio

Non mettere a contatto con la piastra protettiva (8) i capi in mohair, cachemire, velluto, angora. Per evitare l'infeltrimento, stirare il tessuto a una distanza di circa 10 cm / 4 pollici, distribuendo bene il vapore. Sollevare quindi il capo di vestiario e scuoterlo per restituirgli il volume originale. (F)

Per il velluto liscio, quello a coste, il jersey, si consiglia di vaporizzare il tessuto senza piastra protettiva (8) alla distanza di 2-3 cm / 1-2 pollici e di lisciarlo quindi con le mani.



### Stiro verticale

Appendere il capo su una gruccia. Con un movimento dall'alto in basso, toccare leggermente il tessuto producendo brevi getti di vapore. Nota: le pieghe si tolgono facilmente da quasi tutti i tessuti, ad eccezione di cotone, lino e alcuni tipi di seta. Se non si riesce a eliminare facilmente pieghe e stropicciature da un tessuto, stendere il capo sull'asse e stirarlo normalmente. (G)

**AVVERTENZA:** non passare il ferro o il vapore verticale sui capi mentre vengono indossati. Non dirigere il vapore verticale verso persone o animali.

## Riempimento



**PERICOLO:** questo apparecchio produce VAPORE SOTTO PRESSIONE. Il contatto con il vapore può provocare ustioni gravi. **SPEGNERE** l'apparecchio e **STACCARE** la spina prima delle operazioni di riempimento o di scarico. Spegnerne l'apparecchio e staccare la spina quando non si utilizza l'apparecchio.

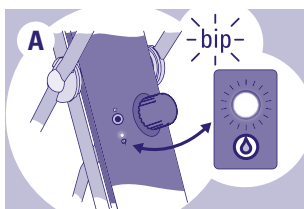

### Spia luminosa esaurimento acqua (16) e segnale acustico

La mancanza d'acqua nel serbatoio del generatore di vapore è segnalata da un indicatore acustico e da una spia luminosa (16) lampeggiante. (A)

Dopo tre minuti dall'emissione del segnale acustico, il sistema si spegne automaticamente. Tuttavia è possibile concludere lo stiro in corso con il vapore residuo.

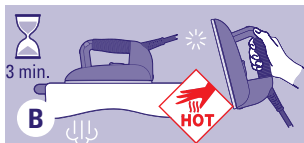

### Come riempire il generatore di vapore

- Premere il pulsante VAPORE (10) fino a eliminare completamente il vapore residuo. (B)
- SPEGNERE l'apparecchio e SCOLLEGARE la spina (19) dalla presa. (C)

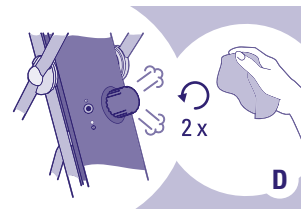
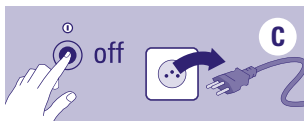

- Svitare lentamente il tappo di riempimento (17), utilizzando uno panno per evitare il contatto diretto con il vapore, fino a sentire o percepire la fuoriuscita del vapore (dopo circa due giri), quindi attendere che il vapore residuo esca completamente. (D)

**PERICOLO:** il contatto con il vapore sotto pressione può provocare ustioni gravi. Tenersi debitamente lontani dall'apparecchio quando si svita e si rimuove il tappo di riempimento. Fuoriuscita di vapore sotto pressione.

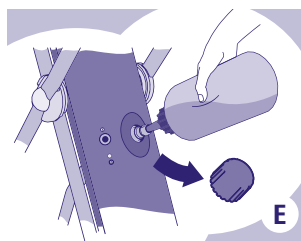

- Svitare completamente il tappo. Riempire d'acqua la bottiglia di riempimento (12) fornita in dotazione e posizionare l'imboccatura della bottiglia nel foro del generatore di vapore. Premere leggermente la bottiglia. Quando il generatore di vapore è pieno, riavvitare con cura il tappo di riempimento (17). (E)

- Per proseguire lo stiro, reinserire la spina e riaccendere l'apparecchio.

## Manutenzione

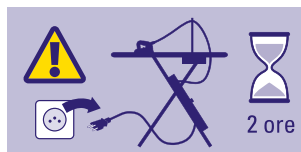

Per prolungare la durata dell'apparecchio si consiglia di eseguire la manutenzione ogni 10 ore di utilizzo o comunque una volta al mese.

**AVVERTENZA:** prima della pulizia, staccare la spina, spegnere l'apparecchio e accertarsi che sia freddo. Spegnerne l'apparecchio e scollegare la spina dalla presa. Lasciarlo raffreddare per almeno due ore. Accertarsi sempre che l'apparecchio sia freddo prima di procedere alla pulizia.

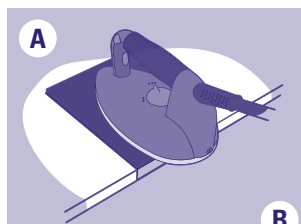

**NOTA!** SCIACQUARE solo con acqua. NON usare mai prodotti decalcificanti o altri prodotti chimici!

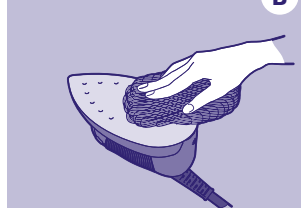

### Pulizia del ferro (2)

Se la piastra del ferro è sporca, utilizzare il tappetino di pulizia Laurastar attenendosi alle istruzioni. È possibile ordinarlo su [www.laurastar.com](http://www.laurastar.com) o presso un rivenditore autorizzato Laurastar. (A)

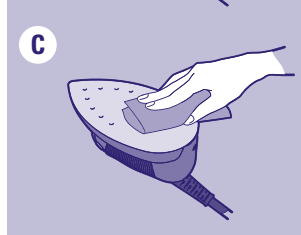

Le macchie ostinate possono essere eliminate con una spugna abrasiva per pentole. Dopo aver effettuato questa operazione, togliere l'ossido di alluminio presente sotto la piastra pulendola con un panno umido. (B)(C)

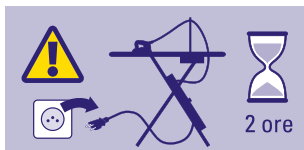

### Risciacquo del generatore di vapore, da eseguire a freddo.

Per prolungare l'efficacia dell'apparecchio ed evitare residui di calcare, è indispensabile sciacquare regolarmente il generatore di vapore.

**NOTA: sciacquare solo con acqua. NON usare mai prodotti decalcificanti o altri prodotti chimici.**

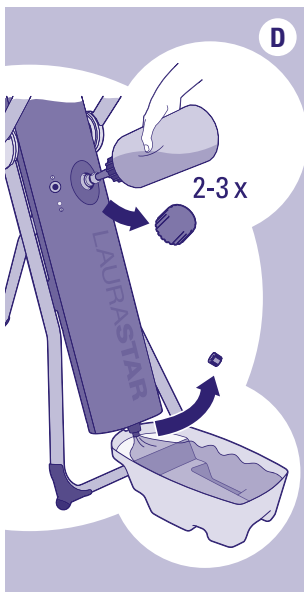

Per il risciacquo, seguire queste istruzioni :

- verificare che la spina(19) non sia collegata;
- fissare l'asse all'altezza massima e posizionare la vaschetta di scarico(13) sotto il generatore di vapore(14);
- svitare prima il tappo di riempimento(17), quindi il tappo di scarico(18);
- riempire la bottiglia di riempimento fornita in dotazione con acqua calda del rubinetto(12), quindi lasciare scorrere il suo contenuto attraverso il generatore di vapore per sciacquarlo. Premere leggermente la bottiglia per avviare la fuoriuscita dell'acqua; **D**
- ripetere l'operazione fino a quando l'acqua che esce dal generatore di vapore non contiene più residui. Se l'acqua non esce dall'apertura di scarico, rivolgersi al servizio assistenza clienti Laurastar;
- riavvitare il tappo di scarico(18). Riempire d'acqua pulita. Riavvitare il tappo di riempimento(17).

## Assistenza clienti

### Per contattare Laurastar

	Tel.	Fax	E-mail
CH	0800 55 84 48	0840 55 84 49	ch_serviceclient@laurastar.com ch_kundendienst@laurastar.com
UK	0800 05 65 314		ukservice@laurastar.com
FR	0800 918 867	0800 911 192	f_serviceclient@laurastar.com
DE	0800 32 32 400	0800 32 32 401	d_kundendienst@laurastar.com
NL	0800 0228 776	0800 0228 772	nl_klantendienst@laurastar.com
BE	0800 948 38	0800 948 39	be_klantendienst@laurastar.com
LU	0800 48 284	0800 48 285	be_serviceclient@laurastar.com
AT	0800 29 59 53	0800 29 62 49	at_service@laurastar.com
IT	800 795 851	800 783 484	it_servizioclienti@laurastar.com
USA	800 428 28 04	541 773 2270	info@laurastarus.com
KR	031 906 1549		laurastar@gatevision.co.kr
Altri Paesi	+41 21 948 21 00	+41 21 948 28 99	intl_service@laurastar.com

### Sul nostro sito: [www.laurastar.com](http://www.laurastar.com)

Sul sito sono riportati altri indirizzi di importatori e partner di assistenza ufficiali, nonché l'elenco completo degli accessori Laurastar.

**IMPORTANTE: prima di rivolgersi al servizio assistenza clienti, consultare il capitolo Problemi e soluzioni, a pagina 67.**

## Problemi e soluzioni

Prima di rivolgersi al servizio assistenza clienti Laurastar, verificare i seguenti punti:

GENERATORE DI VAPORE	Problema	Probabile causa	Rimedio
	Ronzio quando il ferro emette vapore.	Vibrazione dell'apparecchio.	Questo rumore è normale per un apparecchio nuovo. Scompare durante l'utilizzo.
	Scricchiolii all'accensione dell'apparecchio.	L'apparecchio è in fase di riscaldamento ma non è stato riempito d'acqua.	Riempire d'acqua il generatore di vapore; pagina 60.
	La spia luminosa blu lampeggia durante lo stiro.	L'acqua viene riscaldata.	L'apparecchio funziona normalmente.
	Il ferro non produce più vapore. La pressione si è abbassata.	<ul style="list-style-type: none"> <li>Il generatore di vapore è vuoto.</li> <li>L'apparecchio è spento.</li> <li>La spina (19) è scollegata.</li> </ul>	<ul style="list-style-type: none"> <li>Riempire d'acqua il generatore di vapore; pagina 60.</li> <li>Premere l'interruttore principale (15) dell'apparecchio.</li> <li>Inserire la spina (19).</li> </ul>

FERRO	Problema	Probabile causa	Rimedio
	La piastra gocciola.	<ul style="list-style-type: none"> <li>Il ferro non è pronto.</li> <li>La temperatura non è regolata correttamente.</li> <li>L'apparecchio non è stato svuotato da parecchio tempo.</li> <li>Il generatore di vapore è stato sciacquato con un prodotto diverso dall'acqua.</li> </ul>	<ul style="list-style-type: none"> <li>Attendere che la spia luminosa blu dell'interruttore principale (15) smetta di lampeggiare.</li> <li>Regolare la temperatura agendo sul termostato (9); pagina 61.</li> <li>Risciacquare il generatore (14) fino a quando l'acqua di risciacquo non contiene più residui.</li> <li>Chiamare il servizio assistenza clienti.</li> </ul>
	Il ferro non si scalda.	<ul style="list-style-type: none"> <li>La spina (19) è scollegata.</li> <li>L'apparecchio è spento.</li> </ul>	<ul style="list-style-type: none"> <li>Inserire la spina (19).</li> <li>Accendere l'apparecchio; pagina 61</li> </ul>
	Il ferro è troppo caldo.	La temperatura non è regolata correttamente.	Regolare la temperatura; pagina 61.

VENTOLA	Problema	Probabile causa	Rimedio
	La ventola non emette alcun suono.	Il connettore della ventola (22) è scollegato.	Inserire il connettore della ventola (22).
La punta dell'asse si bagna quando l'asse è riposto.	Si forma condensa nella struttura dell'asse (1).	<ul style="list-style-type: none"> <li>Lasciare aperto l'apparecchio fino all'evaporazione completa dell'acqua.</li> <li>Utilizzare meno vapore. Consultare i consigli per l'uso riguardanti le modalità di aspirazione e di soffiaria; pagina 62.</li> </ul>	

### Rivolgersi al servizio assistenza clienti

Spegnere l'apparecchio e scollegarlo dalla presa. Tenere a portata di mano il contratto d'acquisto, la fattura o lo scontrino di cassa. Chiamare il servizio di assistenza clienti e seguire le istruzioni che si ricevono.

## Informazioni tecniche

### Caratteristiche tecniche

	CE	UL
<b>Potenza totale</b>	1800 W	1600 W
<b>Pressione del vapore</b>	350 KPa (3,5 bar)	350 KPa (50 psi/3.5 bar)
<b>Capacità del generatore di vapore</b>	~0.8 l	~27.1 oz. / ~0,8 l
<b>Alimentazione elettrica</b>	220-240 VAC, 50 / 60 Hz	120 VAC, 60 Hz
<b>Peso del ferro</b>	~1 kg	~2,2 lbs / ~1 kg
<b>Peso dell'apparecchio</b>	~12.7 kg	~28 lbs / ~12,7 kg
<b>Altezza dell'asse</b>	~79-95 cm	~31.1 - 37.4 in / ~79-95 cm
<b>Dimensioni dell'asse ripiegato (A x L x P)</b>	~130 x 39 x 18 cm	~51.2 x 15.4 x 7.1 in / ~130 x 39 x 18 cm

### Dichiarazione di conformità CE

Il produttore, Laurastar SA, Route de Pra de Plan 18, Case Postale 320, CH-1618 Châtel-St-Denis (Svizzera), dichiara sotto la sua responsabilità che questi prodotti sono conformi alle disposizioni delle direttive:

2014/30/EU, 2014/35/EU, 2009/125/EC. (EC) 1275/2008, 2011/65/EU

Direttiva UE sull'utilizzo di determinate sostanze pericolose nelle apparecchiature elettriche ed elettroniche 2011 / 65 / UE



## Garanzia internazionale Laurastar

La presente garanzia non ha alcun effetto sui diritti legali dell'utente previsti dalla legislazione nazionale vigente che regola la vendita di beni di consumo, inclusi i diritti previsti dalla Direttiva 2011/83/UE del Parlamento europeo e del Consiglio del 25 ottobre 2011 su determinati aspetti della vendita e delle garanzie dei beni di consumo, né sui diritti di cui gode l'utente nei confronti del venditore, in virtù del contratto di vendita. Se un apparecchio commercializzato da Laurastar presenta difetti di fabbricazione, Laurastar si fa carico della totale eliminazione di tali difetti nei limiti definiti qui di seguito.

### 1. Estensione della protezione

La presente garanzia si applica esclusivamente ai prodotti fabbricati da Laurastar o per conto di quest'ultima, che possono essere identificati tramite marchio, nome commerciale o logo Laurastar apposto sugli stessi. La garanzia non si applica a prodotti, accessori, parti di ricambio non a marchio Laurastar.

La presente garanzia è valida solo se l'apparecchio diventa inutilizzabile o se il suo utilizzo è considerevolmente compromesso a causa di un difetto di fabbricazione, assemblaggio oppure del materiale dell'apparecchio stesso, e se tale difetto esisteva già al momento della consegna dell'apparecchio all'utente.

Non è valida in particolare in caso di:

- impedimento all'utilizzo dell'apparecchio causato da uso professionale dello stesso, ovvero da uso intensivo per il quale l'utente riceve una remunerazione;
- normale usura dei componenti e degli accessori;
- intervento esterno o da parte di un riparatore non autorizzato da Laurastar;
- mancato rispetto delle indicazioni contenute nelle istruzioni d'uso, in particolare delle avvertenze relative a messa in funzione, utilizzo e manutenzione dell'apparecchio;
- uso non conforme.

In particolare sono compresi nel concetto di "uso non conforme" i danni causati da:

- caduta dell'apparecchio o di un suo componente;
- colpi o ammaccature causati da negligenza;
- piastra protettiva tenuta costantemente sul ferro;
- mancato risciacquo dell'apparecchio;
- utilizzo di acqua non idonea;
- utilizzo di prodotti, accessori e parti di ricambio non a marchio Laurastar;
- spina collegata permanentemente alla presa di corrente.

### 2. Pretese dell'utente

Qualora, a causa di un difetto, un utente si avvalga di un diritto previsto dalla presente garanzia, Laurastar potrà, a sua discrezione, adottare il metodo che riterrà più appropriato per eliminare tale difetto. La presente garanzia non conferisce all'utente alcuna possibilità di avanzare pretese né diritti supplementari; in particolare l'utente non potrà pretendere il rimborso di spese correlate al difetto, né indennizzi per eventuali danni conseguenti. Pertanto, il trasporto

dell'apparecchio dal domicilio dell'utente alla sede Laurastar, e viceversa, sarà a rischio dell'utente.

### 3. Periodo di validità

La presente garanzia è valida esclusivamente per i diritti che concede all'utente e che quest'ultimo potrà far valere nei confronti di Laurastar durante il periodo di garanzia.

Il periodo di garanzia è di un anno a decorrere dalla data di consegna dell'apparecchio all'utente nei Paesi non membri dell'Unione Europea, e di due anni nei Paesi membri dell'Unione Europea e in Svizzera. Se la comunicazione della presenza di difetti ha luogo dopo la scadenza del periodo di garanzia o se i documenti o le prove necessarie a comprovare tali difetti secondo la presente dichiarazione vengono presentati solo dopo la scadenza del periodo di garanzia, l'utente non potrà avanzare alcuna pretesa in virtù della presente garanzia.

### 4. Immediata notifica dei difetti

Qualora l'utente scopra un difetto dell'apparecchio, è tenuto a comunicarlo immediatamente a Laurastar. In caso contrario, perde i diritti concessi dalla presente garanzia.

### 5. Modalità di esercizio dei diritti derivanti dalla presente dichiarazione

Per avvalersi dei diritti derivanti dalla presente garanzia, l'utente dovrà contattare il servizio assistenza clienti Laurastar (vedere pagina 66) nei seguenti modi:

- via telefono;
- via e-mail;
- via fax.

Dovrà seguire le istruzioni del servizio assistenza clienti e inviare a proprio rischio:

- l'apparecchio difettoso;
- una copia del contratto d'acquisto, della fattura, dello scontrino o di qualsiasi altro documento comprovante la data e il luogo di acquisto.

Il servizio assistenza clienti è disponibile per ogni ulteriore informazione in merito.

Altri indirizzi di importatori e partner di assistenza ufficiali sono disponibili sul sito [www.laurastar.com](http://www.laurastar.com).

Se un apparecchio che non presenta alcun difetto viene inviato al centro assistenza autorizzato Laurastar, le spese di invio e di restituzione saranno a carico dell'utente.

### 6. Servizio dopo-vendita Laurastar

Se un apparecchio Laurastar viene affidato a un centro assistenza autorizzato per un intervento che non rientra in quanto previsto dalle clausole di garanzia, oppure dopo la scadenza del periodo di garanzia, tale intervento sarà considerato come una "riparazione fuori garanzia" e sarà fatturato.

### Clausola speciale valida solo per la Francia:

Oltre alla garanzia contrattuale sopra esposta, i clienti godono della garanzia legale per vizi occulti ai sensi degli articoli 1641 e seguenti del Codice Civile francese.

### 7. Clausola speciale valida esclusivamente in Cina

La garanzia summenzionata non è applicabile a riparazioni, cambi o resi di un prodotto difettoso avvenuti in Cina, a meno che non siano riunite le seguenti condizioni:

1. il cliente deve fornire un'adeguata documentazione a sostegno della richiesta, per esempio una fattura ufficiale, la tessera della garanzia, ecc., al fine di dimostrare che il prodotto in questione è stato acquistato tramite un canale ufficiale in Cina, direttamente o indirettamente autorizzato da Laurastar; e
2. sul prodotto in questione deve essere presente il marchio della certificazione obbligatoria cinese.

### 8. Clausola speciale valida esclusivamente in Repubblica di Corea

## Garanzia limitata Laurastar™ per gli Stati Uniti d'America e il Canada

Laurastar garantisce il prodotto da qualsiasi difetto del materiale e della manodopera in condizioni di utilizzo normale così come descritte nelle istruzioni d'uso. La garanzia ha la durata di un anno a partire dalla data di acquisto riportata sulla fattura o sullo scontrino. La presente garanzia limitata vale esclusivamente per l'acquirente originale e non è trasferibile. Laurastar riparerà o sostituirà gratuitamente e a propria discrezione qualsiasi materiale difettoso durante il periodo di validità della presente garanzia limitata. Per avvalersi del servizio di assistenza coperto da garanzia è necessario inviare il materiale difettoso o consegnarlo a un centro di assistenza post-vendita autorizzato da Laurastar. La presente garanzia limitata è l'unico rimedio a disposizione del cliente e si applica soltanto ai prodotti Laurastar nuovi.

La garanzia limitata non copre l'usura e il deterioramento normali, l'usura del cavo elettrico di alimentazione, l'usura della piastra o quella dei componenti e gli accessori dell'apparecchio. Non copre i danni causati da utilizzo o conservazione non conformi, da utilizzo inadeguato o abusivo, da riparazioni non autorizzate effettuate da specialisti non approvati da Laurastar, né i danni conseguenti a incidente, negligenza, modifica o collegamento dell'apparecchio a una fonte di alimentazione avente tensione diversa da quella specificata. Il materiale utilizzato per finalità commerciali o non domestiche non è coperto dalla presente garanzia limitata. Con l'espressione "utilizzo scorretto o uso errato" dei prodotti si intende anche l'utilizzo del materiale per finalità e in modi non conformi alle indicazioni riportate nelle istruzioni d'uso fornite con il materiale. Gli esempi di "utilizzo scorretto o uso errato" comprendono in particolare, ma senza alcuna limitazione, i danni causati dalla caduta dell'apparecchio o da uno dei suoi componenti, il mancato risciacquo del serbatoio dell'acqua, la mancata rimozione della piastra protettiva dopo l'uso, l'uso di un liquido diverso dall'acqua, l'inosservanza della regola di scollegare la spina dalla presa di corrente dopo l'uso e l'utilizzo di prodotti, accessori e componenti separati non forniti da Laurastar. La presente garanzia limitata non copre i danni causati dal mancato rispetto delle indicazioni fornite nelle istruzioni d'uso.

La garanzia summenzionata non è applicabile a riparazioni, cambi o resi di un prodotto difettoso avvenuti in Repubblica di Corea, a meno che non siano riunite le seguenti condizioni:

1. il cliente deve fornire un'adeguata documentazione a sostegno della richiesta, per esempio una fattura ufficiale, la tessera della garanzia, ecc., al fine di dimostrare che il prodotto in questione è stato acquistato tramite un canale ufficiale in Repubblica di Corea, direttamente o indirettamente autorizzato da Laurastar; e
2. sul prodotto in questione deve essere presente il marchio della certificazione obbligatoria coreana.

L'esclusione della Repubblica di Corea dalla Garanzia internazionale sarà vigente fino a giugno 2017.

**QUALSIASI GARANZIA IMPLICITA, COMPRESA, SENZA ALCUNA LIMITAZIONE, LA GARANZIA IMPLICITA DI COMMERCIALIZZABILITÀ O IDONEITÀ A UN UTILIZZO SPECIFICO, SARÀ LIMITATA ALLA DURATA DELLA PRESENTE GARANZIA LIMITATA. LAURASTAR NON RISponderà IN NESSUN CASO DI DANNI IL CUI VALORE SIA SUPERIORE AL PREZZO DI ACQUISTO DEL PRODOTTO O DI DANNI DIRETTI O INDIRETTI DI QUALSIASI NATURA, DERIVANTI DA IDONEITÀ O INIDONEITÀ DA PARTE DEL CLIENTE ALL'USO DEL PRODOTTO.**

Alcuni Stati e alcune giurisdizioni non prevedono l'esclusione o la limitazione dei danni diretti o indiretti, ovvero la limitazione della durata della garanzia implicita; per questo motivo le limitazioni o le esclusioni di cui sopra potrebbero non essere applicabili. La presente garanzia attribuisce al cliente diritti legali specifici ed è possibile che questi goda di altri diritti diverse nei vari Stati.

### SERVIZIO DOPO-VENTITA LAURASTAR™

Per presentare un reclamo ai sensi della presente Garanzia limitata, rivolgersi al servizio assistenza clienti Laurastar (vedere pagina 66), via telefono, e-mail o fax. È necessario seguire le istruzioni fornite dal servizio assistenza clienti Laurastar e inviare, a proprio rischio, quanto segue:

- l'apparecchio,
- una copia del contratto d'acquisto, della fattura, dello scontrino o di eventuali altre informazioni correlate. Altri indirizzi di importatori e partner ufficiali di assistenza ai clienti sono disponibili sul sito [www.laurastar.com](http://www.laurastar.com).

Qualora un apparecchio che non presenta alcun difetto venga inviato al centro dopo-vendita autorizzato Laurastar, le spese di invio e di restituzione saranno a carico dell'utente.

Qualora un apparecchio Laurastar venga inviato al centro dopo-vendita autorizzato per un intervento che non rientra in quanto previsto dalle disposizioni della presente Garanzia limitata o dopo un periodo di un anno dall'inizio della validità della Garanzia limitata, tale intervento sarà considerato come una "riparazione fuori garanzia" e sarà fatturato.

**¡Enhorabuena!** Acaba de adquirir un centro de planchado Laurastar de alta calidad que combina diseño y tecnología suizos. Le rogamos que lea atentamente estas instrucciones de uso y las indicaciones de seguridad antes de la primera puesta en marcha del aparato. Conserve estas instrucciones de uso para futuras consultas.



**¡ADVERTENCIA!** Su producto Laurastar™ emite calor y vapor. Algunos de sus elementos pueden calentarse mucho y provocar quemaduras durante el funcionamiento.



**ATENCIÓN:** Este aparato produce calor y puede provocar quemaduras. Los elementos que se calientan mucho se indican con este símbolo.

## Vista general y funcionalidades

1. Tabla
2. Plancha
3. Tubo de vapor
4. Funda especial Laurastar
5. Guía del tubo
6. Soporte de almacenamiento de la plancha
7. Tapete aislante
8. Suela protectora
9. Termostato
10. Pulsador «VAPOR»
11. Botón «ASPIRACIÓN/AIREACIÓN»
12. Botella de llenado
13. Cubeta de vaciado
14. Generador de vapor
15. Interruptor principal con indicador luminoso
16. Indicador luminoso de depósito de agua vacío
17. Tapón de llenado
18. Tapón de vaciado
19. Enchufe
20. Cable de alimentación
21. Ventilador
22. Enchufe del ventilador
23. Ruedas (modelo LAURASTAR GO +)
24. Descalcificador de agua (modelo LAURASTAR GO +)

## Índice

Indicaciones de seguridad	72
Montaje y guardado	73
Puesta en marcha	74
Planchado	75
Llenado	77
Cuidados	78
Servicio de atención al cliente	80
Problemas y soluciones	81
Información técnica	82
Garantía / Garantía limitada para Estados Unidos y Canadá	83



**ADVERTENCIA:** El incumplimiento de estas instrucciones de uso y de las indicaciones de seguridad puede resultar en daños materiales o lesiones graves. El fabricante declina toda responsabilidad por dichos daños materiales o lesiones en caso de incumplimiento de estas indicaciones de seguridad. Conserve estas instrucciones de uso para futuras consultas de todos los posibles usuarios del aparato.



## INDICACIONES DE SEGURIDAD

- LEA LAS INSTRUCCIONES DE USO HASTA EL FINAL ANTES DE UTILIZAR EL APARATO.
- Este aparato está destinado únicamente a un uso doméstico y privado.
- Utilice este aparato únicamente en el interior y para el planchado de artículos textiles siguiendo estas instrucciones de uso.
- En caso de emergencia, desenchúfelo inmediatamente de la toma de corriente de la pared.
- Desenchúfelo de la toma de corriente de la pared después de cada uso. No deje el enchufe conectado a la toma de corriente cuando el aparato no esté en uso.



### ¡PELIGRO!

- No sumerja ninguna pieza del aparato en agua ni en ningún otro líquido.
- El aparato debe conectarse EXCLUSIVAMENTE a un enchufe de pared con toma de tierra. Recomendamos los conmutadores FI. NUNCA utilice bases móviles, enchufes múltiples o cualquier otro tipo de alargador. En caso de emergencia, se debe poder acceder fácilmente a la toma de corriente.
- La suela de la plancha y el chorro de vapor están muy calientes; NO planche ni aplique vapor a prendas que lleven puestas las personas.
- No utilice el vapor vertical en dirección a personas o mascotas.
- El aparato genera calor. Mantenga las manos y el cuerpo alejados de la suela de la plancha y del chorro de vapor durante la utilización: están CALIENTES. El contacto con partes metálicas calientes, agua caliente o vapor puede provocar quemaduras. Tenga cuidado al colocar la plancha de vapor en el soporte.
- EL CONTACTO CON VAPOR A PRESIÓN PUEDE CAUSAR QUEMADURAS GRAVES
- NO abra el tapón de llenado o el tapón de vaciado mientras el aparato está en uso.
- Tenga cuidado al desenroscar el tapón de llenado y el tapón de vaciado: tras varias vueltas empezará a salir vapor caliente a presión.
- Apártese del aparato al desenroscar y retirar el tapón de llenado y el tapón de vaciado, pues saldrá vapor caliente.



### ¡ADVERTENCIA!

- No deje el aparato enchufado sin supervisión.
- Apague el aparato antes de enchufarlo o desenchufarlo. **siempre** deje enfriar el aparato durante al menos 2 horas antes de vaciarlo y almacenarlo.
- **Mantener fuera del alcance de los niños.**
- Este aparato **no** está destinado al uso por parte de niños o personas con capacidades físicas, sensoriales o mentales reducidas o que carezcan de experiencia, salvo en caso de que se encuentren bajo la supervisión de una persona encargada de su seguridad. Este aparato **no** está destinado al uso por parte de niños menores de 8 años, incluso aunque se encuentren bajo supervisión o hayan sido formados al respecto.



**Mantener fuera del alcance de los niños. Vigile a los niños para impedir que jueguen con el aparato.**

- La plancha debe apoyarse en un soporte plano, estable y resistente al fuego. **Nunca** deje la plancha apoyada sobre la funda de la tabla o sobre las prendas. Para evitar cualquier posible riesgo de incendio, apóyela únicamente en el soporte para la plancha.



- Antes de encender el aparato, asegúrese de que la plancha está colocada en el soporte.
- Deje que la plancha se enfríe completamente antes de guardar el soporte bajo la tabla.
- Tenga especial cuidado con los dedos y los niños pequeños al guardar el centro de planchado: se cerrará automáticamente debido al peso del generador de vapor.
- Preste atención al colocar y al depositar la suela protectora tras el uso. Ponga la suela caliente sobre el soporte de la plancha resistente al calor.
- Los cuidados, reparaciones y mantenimiento del aparato deben efectuarse ÚNICAMENTE con el aparato apagado y frío, tras haberse enfriado durante al menos 2 horas. Desenrosque el tapón con precaución: el vapor a presión existente empieza a salir después de unas vueltas y existe riesgo de quemaduras.
- **No** ponga el cable de alimentación en contacto con superficies calientes. Deje enfriar la plancha por completo antes de guardarla.
- AGUA NO POTABLE.



**NO beber el agua filtrada. Mantener fuera del alcance de los niños.**

**NO ingerir los granulados de desmineralización. No obstante, estos pueden desecharse junto con la basura doméstica.**



### ¡ATENCIÓN!

- Antes de planchar la prenda o el tejido, siga las instrucciones que figuren en la etiqueta.
- Los tejidos extremadamente delicados (como el mohair, la cachemira, el terciopelo o la angora) pueden dañarse si entran en contacto con la suela protectora caliente. Planche el tejido (con la suela puesta) a cierta distancia, emitiendo vapor.
- **No** utilice el aparato si ha resultado dañado después de una caída, si presenta signos visibles de daños o en caso de que el tubo de vapor o el cable de alimentación sean defectuosos. Solicite únicamente la intervención del Servicio de atención al cliente de Laurastar autorizado para la reparación del aparato. Un montaje incorrecto podría provocar riesgo de descarga eléctrica durante la utilización del aparato.
- NO ponga en marcha el aparato sin agua.
- Limpie el exterior del aparato con un paño suave y húmedo. NO use disolventes, aceite o gasolina.
- Para evitar la sobrecarga de la instalación eléctrica, no utilice simultáneamente otro aparato de alta potencia (vatios).
- No abra **nunca** los tapones de vaciado y llenado mientras la plancha esté en funcionamiento. Cuando el aparato se haya enfriado completamente, desenrosque el tapón de vaciado o de llenado con precaución: el vapor a presión existente empieza a salir después de unas vueltas y existe riesgo de quemaduras.
- NO intente insertar objetos en las aberturas del aparato. En caso de infiltración de agua o de un cuerpo extraño en el aparato, desenchúfelo inmediatamente del Servicio de atención al cliente de Laurastar autorizado para la reparación del aparato.
- Para evitar cualquier posible riesgo de descarga eléctrica, NO desconecte el cable de alimentación de la toma de corriente de la pared tirando de él. Sujete con firmeza el enchufe y retírelo.
- Coloque el cable de alimentación y el tubo de vapor de forma que no se puedan enganchar o tirar de ellos. Asegúrese igualmente de que nadie pueda tropezar con ellos.
- **Observaciones relativas al medio ambiente y medidas de eliminación:** conserve cuidadosamente el embalaje de cartón del aparato para su posible uso posterior (transporte, revisión, etc.). NO deseché el aparato usado junto con la basura doméstica normal. Infórmese en los servicios municipales o locales acerca de las posibilidades de eliminación correcta respetando el medio ambiente.

**CONSERVE CUIDADOSAMENTE ESTAS INSTRUCCIONES**

## Montaje y guardado

### Montaje de su centro de planchado

- Saque el aparato del embalaje y apóyelo cerrado y en vertical sobre su pie. **(A)**
- Sujete la tabla (1) con una mano del lado del soporte de almacenamiento de la plancha (6).
- Con la otra mano, abra la tabla y manténgala en horizontal para evitar que se caiga la plancha. **(B)**
- Abra el pie en el que se encuentra fijado el generador de vapor (14) y bloquéelo en una de las 3 posiciones de la tabla (3 alturas posibles). Verifique la estabilidad del aparato. **(C, D)**
- Coloque la funda (4) desde el lado del soporte para la plancha hasta la punta de la tabla y ajústela. La funda incluida con este producto está especialmente concebida para un reparto uniforme del aire durante la aspiración y la aireación por toda la tabla. Utilice únicamente fundas homologadas de Laurastar, para evitar disminuir su eficacia. La funda se puede lavar a 30 °C (agua templada), sin centrifugado.
- Deslice el soporte de la plancha (6) hacia el exterior para acceder a la plancha (2).
- Sujete la guía del tubo (5) a la tabla y pase por ella el tubo de vapor (3). **(E)**

### Preparación del aparato

Se aconseja enjuagar el depósito del generador de vapor antes del primer uso, para eliminar los residuos de producción.

- Verifique que el enchufe (19) esté desconectado.
- Coloque la tabla en la posición más elevada.
- Coloque la cubeta de vaciado (13) bajo el tapón de vaciado (18).
- Desenrosque primero el tapón de llenado (17) y después el tapón de vaciado (18).
- Rellene la botella de llenado (12) suministrada con agua caliente del grifo y utilícela para enjuagar el interior del generador de vapor. Comprima ligeramente la botella para que empiece a fluir el agua. **(F)**
- Cuando termine de salir el agua, vuelva a enroscar los dos tapones. Tire el agua.

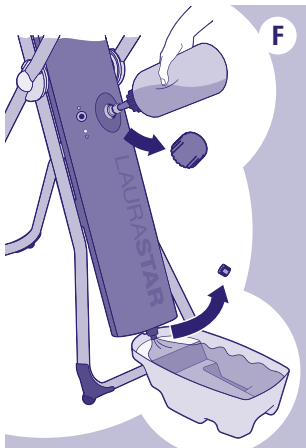
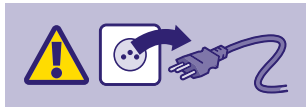
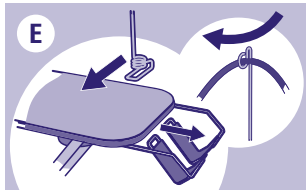
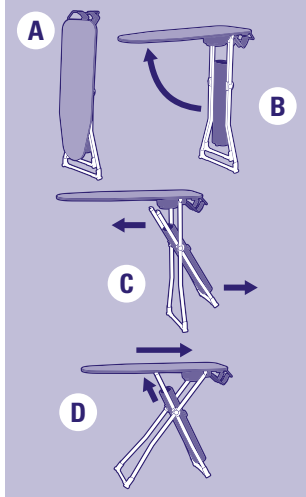

### ¿Qué agua debo usar?

El centro de vapor Laurastar se ha diseñado para funcionar con agua del grifo. De todos modos, se recomienda utilizar el descalcificador de agua (24) para prolongar la vida útil de su Laurastar.

**NOTA: No utilice nunca aditivos (como agua perfumada), agua que contenga productos químicos o agua recuperada de la secadora, pues estos productos perjudicarán al buen funcionamiento de su Laurastar.**

**¡PELIGRO! Mantener fuera del alcance de los niños. NO beber el agua filtrada.**

### Guardado del centro de planchado

- Apague el aparato pulsando el interruptor principal (15). Retire el enchufe (19) y la guía del tubo (5).
- **¡ADVERTENCIA! Deje enfriar el aparato durante al menos 2 horas antes de guardarlo en el soporte.**
- Coloque la plancha en el soporte (6). Deslice el soporte bajo la tabla.
- Levante la tabla horizontalmente sujetándola por sus dos extremos. El peso del generador de vapor provocará el cierre automático del aparato. En caso necesario, ayúdese con el pie. Coloque la tabla en posición vertical. **(G)**
- Puede mantener el agua en el depósito hasta la próxima utilización.

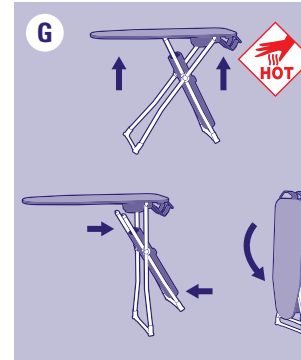
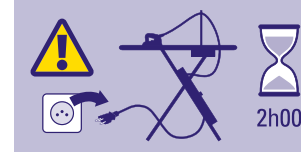

## Puesta en marcha

**ATENCIÓN: SIEMPRE llene de agua el depósito del generador de vapor antes de poner en marcha su Laurastar. El uso del aparato sin agua podría dañarlo.**

**NOTA: El uso del aparato sin agua invalida toda garantía limitada ofrecida junto con el aparato.**

### Llenado en frío

- Verifique que el enchufe esté desconectado.
- Coloque la tabla en la posición más elevada.
- Llene de agua la botella (12) suministrada. Esta cuenta con un dispositivo antidesbordamiento que detiene el llenado cuando el depósito está lleno (la capacidad de la botella es superior a la del depósito).
- Desenrosque el tapón de llenado (17) y coloque la boca de la botella en la abertura. Comprima ligeramente la botella para iniciar el llenado del generador de vapor. Cuando termine, vuelva a enroscar cuidadosamente el tapón de llenado. **(A)**

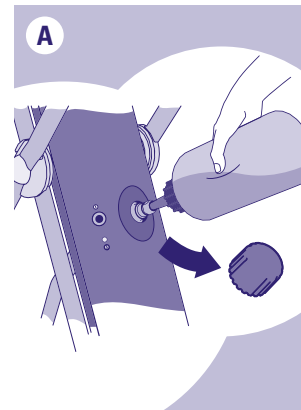

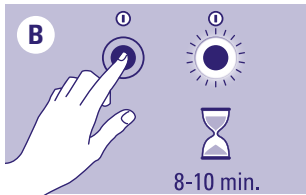

### Encendido del aparato

- Conecte el enchufe (19).
- Pulse el interruptor principal (15): el indicador luminoso azul parpadeará de 8 a 10 minutos. **(B)**
- Cuando el indicador azul permanezca encendido, el aparato estará listo. Puede empezar a planchar.



**NOTA:** Para su comodidad y seguridad, su centro de planchado Laurastar se apagará al cabo de 10 minutos si no se usa.

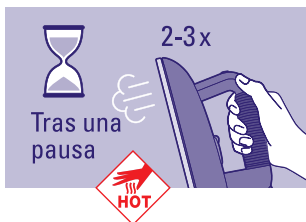

**NOTA:** Antes de empezar a planchar o después de una pausa prolongada, pulse 2 o 3 veces el botón del vapor de la plancha a cierta distancia de la ropa, con el fin de evacuar la condensación de la plancha y de evitar manchas de agua sobre las prendas.

**ATENCIÓN:** No utilice el vapor vertical en dirección a personas o mascotas.

## Planchado

### Ajuste la temperatura de la plancha

Coloque el termostato (9) en ••• o en ••••. **(A)**

**NOTA:** Tras un cambio de ajuste de la temperatura, pasan aproximadamente 2 minutos antes de que la nueva temperatura se estabilice.



Ajuste de la temperatura y uso de la suela	Símbolo indicado en la prenda	Ajuste de la plancha	Suela protectora	Material
		••	Sí	Tejidos sintéticos extremadamente delicados. P. ej.: terciopelo sintético, Alcántara®(ante sintético), prendas de deporte «stretch», microfibras, poliamida/poliéster, viscosa, poliuretano
		•••	Sí	Lana, seda, tejidos sintéticos
		•••	No	Algodón, lino, aramida

### Principio del uso del vapor

Un planchado impecable requiere una buena difusión del vapor a través del tejido para destensar las fibras y un secado para fijarlas. Solo de esta manera se eliminarán totalmente las arrugas. Para un resultado óptimo, haga una pasada con vapor hacia delante y una pasada sin vapor hacia atrás para permitir que la plancha seque el tejido.

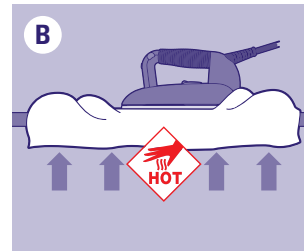
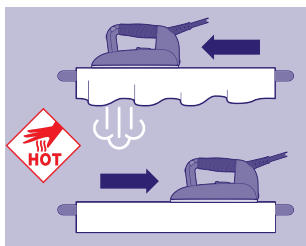

### Dos modos de planchado

Para obtener los mejores resultados al planchar, le ofrecemos dos modos de planchado al vapor:

- Si pulsa el botón VAPOR (10), activará el vapor de la plancha, así como el ventilador de la tabla en modo aireación.
- **Modo aireación:** airea el tejido desde abajo, limitando así las arrugas. **(B)**
- **Modo aspiración:** aspira el aire y fija el tejido a la tabla, facilitando así el planchado y la eliminación de las arrugas. **(C)**
- Pulse el botón ASPIRACIÓN/AIREACIÓN (11) para cambiar del modo aireación al modo aspiración y viceversa.

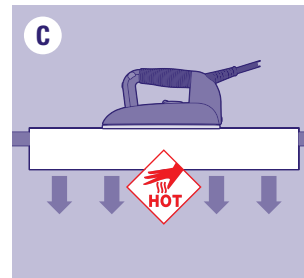

Consejos: para mejorar la calidad del planchado y aumentar la autonomía del aparato, planche el tejido una vez con vapor y una segunda vez sin vapor para secarlo.

### Suela protectora (8)

Modo de planchado	Prenda							Terciopelo
Aireación	Espalda	Pinzas	Interior y forro, mangas	Alto y pliegues	•	•	•	
Aspiración	Botones y cuello	Dobladi- los y raya	Botones y cuello	Pliegues		•		

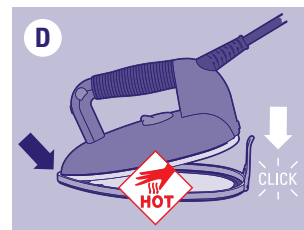

La suela protectora es imprescindible para los tejidos oscuros que tienden a desarrollar brillos y los tejidos sintéticos que suelen pegarse a la plancha.

Cómo usar la suela protectora:

- Coloque la punta de la plancha (2) en primer lugar en la parte delantera de la suela protectora (8) y baje la plancha para fijarla a la suela. **(D)**
- Espere unos 2 minutos para que la suela alcance la temperatura adecuada.
- Para retirar la suela protectora (8), tire de la lengüeta y retire la plancha todavía caliente. **(E)**

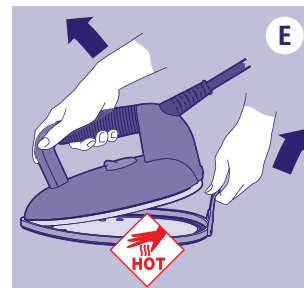

**ADVERTENCIA:** La suela protectora está caliente. Tenga cuidado al retirar la suela protectora.

**NOTA:** Retire SIEMPRE la suela protectora después de usarla.

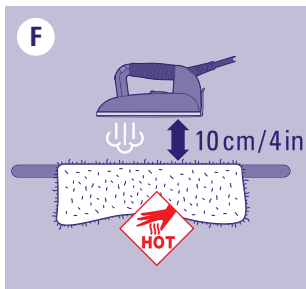

### Consejo

El mohair, la cachemira, el terciopelo y la angora no deben ponerse en contacto con la suela protectora (8). Planche el tejido a una distancia de aproximadamente 10 cm / 4 in expulsando vapor, para no apelmazarlo. A continuación, coja la prenda con las manos y agítela para que recupere su volumen. (F)

Para el terciopelo, la pana y el punto se recomienda vaporizar sin suela protectora (8) a 2-3 cm / 1-2 in del tejido y después igualarlo con la mano.

### Desarrugado vertical

Cuelgue la prenda en una percha. Haciendo un movimiento de arriba abajo, toque ligeramente el tejido dándole pequeños chorros de vapor. Observaciones: casi todos los tejidos se desarrugan fácilmente, excepto el algodón, el lino y determinadas sedas. Si un tejido resulta difícil de alisar, póngalo sobre la tabla y pláncelo normalmente. (G)

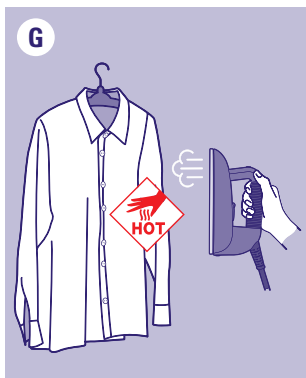

**ADVERTENCIA:** No planche ni desarrugue en vertical prendas que se lleven puestas. No utilice el vapor vertical en dirección a personas o mascotas.

## Llenado



**PELIGRO:** Este aparato produce VAPOR A PRESIÓN. El contacto con el vapor a presión puede causar quemaduras graves. **APAGUE y DESENCHUFE** el aparato antes del llenado o vaciado de la plancha. **Apague y desenchufe el aparato cuando no esté en uso.**

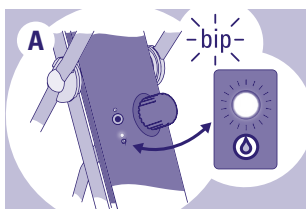

### Indicador luminoso de depósito vacío (16) y aviso sonoro

Cuando no queda agua en el depósito del generador de vapor, se produce un aviso sonoro y el indicador luminoso de depósito vacío (16) empieza a parpadear. (A)



Desde que se produce el aviso sonoro, dispone de 3 minutos hasta el apagado automático del sistema. No obstante, podrá terminar de planchar la prenda actual gracias al vapor residual.

### Para llenar el generador de vapor

- **Apriete el botón VAPOR (10) hasta eliminar por completo el vapor residual.** (B)
- **APAGUE** el aparato y **RETIRE** el enchufe (19). (C)

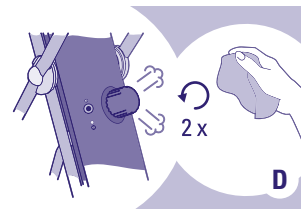
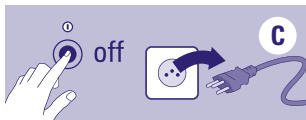

- Desenrosque **LENTAMENTE** el tapón de llenado (17) (utilice un paño para evitar el contacto directo con el vapor) hasta que oiga o perciba la salida del vapor (unas 2 vueltas) y espere a que se escape por completo el vapor residual. (D)

**PELIGRO:** el contacto con el vapor a presión puede causar quemaduras graves. **Apártese del aparato al desenroscar y retirar el tapón de llenado, pues saldrá vapor a presión.**

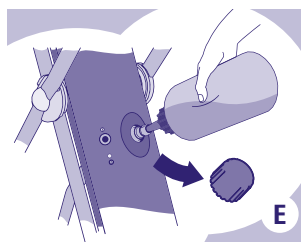

- Desenrosque totalmente el tapón y retírelo. Rellene la botella de llenado (12) suministrada con agua y coloque la boca de la botella en la abertura del generador de vapor. Comprima ligeramente la botella. Cuando termine, vuelva a enroscar cuidadosamente el tapón de llenado (17). (E)

- Para continuar el planchado, enchufe y encienda de nuevo el aparato.

## Cuidados

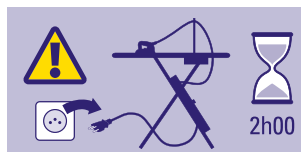

Para aumentar la vida útil del aparato, se aconseja proceder a la limpieza de la plancha cada 10 horas de uso o cada mes.

**ADVERTENCIA:** Antes de realizar cualquier limpieza, ponga el aparato fuera de servicio. **Apague el aparato y desenchúfelo.** Deje que el aparato se enfríe durante al menos 2 horas. La limpieza debe realizarse siempre en frío.

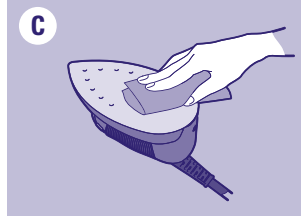
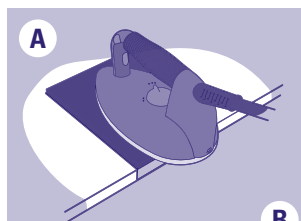

**NOTA:** No use nunca productos anticálculo u otros productos químicos. **Aclare únicamente con agua.**

### Limpieza de la plancha (2)

Si la suela de la plancha está sucia, use un tapete de limpieza Laurastar siguiendo las instrucciones. Puede conseguirlo en [www.laurastar.com](http://www.laurastar.com) o en un distribuidor autorizado de Laurastar. (A)

Puede limpiar las manchas más resistentes con una esponja abrasiva para cacerolas. Después de realizar esta operación, elimine el óxido de aluminio presente en la suela limpiándola con un paño húmedo. (B)(C)



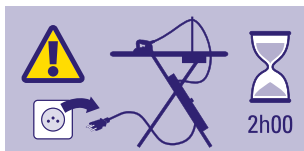

### Aclarado del generador de vapor en frío

Para prolongar la eficacia de su aparato y evitar los restos de cal, debe enjuagar el generador de vapor con regularidad.

**NOTA: Aclare el aparato únicamente con agua. No use NUNCA productos anticál u otros productos químicos.**

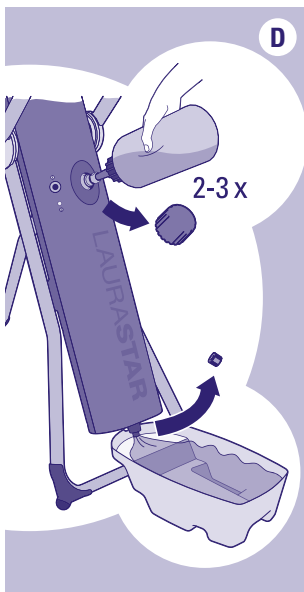

Para el aclarado, siga las instrucciones siguientes:

- Verifique que el enchufe (19) esté desconectado.
- Coloque la tabla en la posición más elevada y sitúe la cubeta de vaciado(13) bajo el generador de vapor (14).
- Desenrosque primero el tapón de llenado(17) y después el tapón de vaciado(18).
- Rellene la botella de llenado(12) suministrada con agua caliente del grifo y utilícela para enjuagar el interior del generador de vapor. Comprima ligeramente la botella para que empiece a fluir el agua. **D**
- Repita la operación hasta que el agua salga del generador de vapor sin residuos. Si el agua no llega a salir por el orificio de vaciado, llame al Servicio de atención al cliente de Laurastar.
- Enrosque de nuevo el tapón de vaciado (18). Rellene el aparato con agua limpia. Enrosque de nuevo el tapón de llenado (17).

## Servicio de atención al cliente

### Datos de contacto de Laurastar

	Tel.	Fax	E-mail
CH	0800 55 84 48	0840 55 84 49	ch_serviceclient@laurastar.com ch_kundendienst@laurastar.com
UK	0800 05 65 314		ukservice@laurastar.com
FR	0800 918 867	0800 911 192	f_serviceclient@laurastar.com
DE	0800 32 32 400	0800 32 32 401	d_kundendienst@laurastar.com
NL	0800 0228 776	0800 0228 772	nl_klantendienst@laurastar.com
BE	0800 948 38	0800 948 39	be_klantendienst@laurastar.com
LU	0800 48 284	0800 48 285	be_serviceclient@laurastar.com
AT	0800 29 59 53	0800 29 62 49	at_service@laurastar.com
IT	800 795 851	800 783 484	it_servizioclienti@laurastar.com
USA	800 428 28 04	541 773 2270	info@laurastarus.com
KR	031 906 1549		laurastar@gatevision.co.kr
Otros países	+41 21 948 21 00	+41 21 948 28 99	intl_service@laurastar.com

### En nuestra página web: [www.laurastar.com](http://www.laurastar.com)

En ella encontrará otras direcciones de importadores y servicios técnicos oficiales, así como la lista completa de los accesorios de Laurastar.

**IMPORTANTE: Antes de dirigirse al Servicio de atención al cliente, consulte la sección Problemas y soluciones (página 81).**

## Problemas y soluciones

Antes de llamar al Servicio de atención al cliente de Laurastar, compruebe los puntos siguientes:

GENERADOR DE VAPOR	Problema	Causa probable	Solución
	Emite un zumbido durante la emisión de vapor de la plancha.	Vibración del aparato.	Este ruido es normal para un aparato nuevo y desaparece a medida que se usa.
	Emite crujidos cuando se enciende el aparato.	El aparato se está calentando sin haberlo llenado de agua.	Llene el generador de vapor con agua – página 74.
	El indicador luminoso azul parpadea durante el planchado.	El agua se ha recalentado.	El aparato funciona normalmente.
	La plancha ya no emite vapor. La presión ha bajado.	<ul style="list-style-type: none"> <li>El generador de vapor está vacío.</li> <li>El aparato está apagado.</li> <li>El enchufe (19) no está conectado.</li> </ul>	<ul style="list-style-type: none"> <li>Llene el generador de vapor con agua – página 74.</li> <li>Accione el interruptor principal (15) del aparato.</li> <li>Conecte el enchufe (19).</li> </ul>

PLANCHA	Problema	Causa probable	Solución
	La suela gotea.	<ul style="list-style-type: none"> <li>La plancha no está lista.</li> <li>La temperatura está mal regulada.</li> <li>El aparato no se ha vaciado recientemente.</li> <li>El generador de vapor no se ha aclarado con agua, sino con otro producto.</li> </ul>	<ul style="list-style-type: none"> <li>Espere hasta que el indicador luminoso azul del interruptor principal (15) deje de parpadear.</li> <li>Ajuste la temperatura regulando el termostato (9) – página 75.</li> <li>Aclare el generador (14) hasta que el agua de aclarado deje de contener residuos.</li> <li>Llame al Servicio de atención al cliente.</li> </ul>
	La plancha no se calienta.	<ul style="list-style-type: none"> <li>El enchufe (19) no está conectado.</li> <li>El aparato está apagado.</li> </ul>	<ul style="list-style-type: none"> <li>Conecte el enchufe (19).</li> <li>Encienda el aparato – página 75.</li> </ul>
	La plancha está demasiado caliente.	La temperatura está mal regulada.	Ajuste la temperatura – página 75.

VENTILADOR	Problema	Causa probable	Solución
	El ventilador no emite ningún sonido.	El enchufe del ventilador (22) está desconectado.	Conecte el enchufe del ventilador (22).
La punta de la tabla se moja en posición de guardado.	Se produce condensación en la tabla (1).	<ul style="list-style-type: none"> <li>Deje el aparato abierto hasta que se evapore completamente el agua.</li> <li>Utilice menos vapor. Consulte los consejos de uso en cuanto a aspiración y aireación – página 76.</li> </ul>	

### Para llamar al Servicio de atención al cliente

Apague el aparato y desconecte el enchufe. Tenga a mano el contrato de compra, la factura o el ticket de caja. Llame al Servicio de atención al cliente y siga las instrucciones que le proporcione.

## Información técnica

### Características técnicas

	CE	UL
<b>Potencia total</b>	1800 W	1600 W
<b>Presión del vapor</b>	350 KPa (3,5 bar)	350 KPa (50 psi/3,5 bar)
<b>Capacidad del generador de vapor</b>	~0,8 l	~27,1 oz. / ~0,8 l
<b>Alimentación eléctrica</b>	220-240 VAC, 50 / 60 Hz	120 VAC, 60 Hz
<b>Peso de la plancha</b>	~1 kg	~2,2 lbs / ~1 kg
<b>Peso del aparato</b>	~12,7 kg	~28 lbs / ~12,7 kg
<b>Altura de la tabla</b>	~79-95 cm	~31,1 - 37,4 in / ~79-95 cm
<b>Dimensiones (A x L x F)</b>	~130 x 39 x 18 cm	~51,2 x 15,4 x 7,1 in / ~130 x 39 x 18 cm

### Declaración de conformidad CE

El fabricante Laurastar SA, Route de Pra de Plan 18, Case Postale 320, CH-1618 Châtel-St-Denis (Suiza), declara bajo su propia responsabilidad que estos productos respetan las disposiciones de las directrices: 2014/30/EU, 2014/35/EU, 2009/125/EC. (EC) 1275/2008, 2011/65/EU

Directiva de la UE sobre el uso de determinadas sustancias peligrosas en equipos eléctricos y electrónicos 2011 / 65 / UE



# Garantía internacional de Laurastar

La presente garantía no afecta en nada a los derechos legales del usuario otorgados por la legislación nacional en vigor que rige la venta de bienes de consumo, incluidos los derechos previstos por la Directiva 2011/83/UE del Parlamento Europeo y del Consejo del 25 de octubre de 2011 sobre ciertos aspectos de la venta y las garantías de los bienes de consumo, ni los derechos de los que dispone el usuario, en virtud del contrato de venta, respecto a su vendedor. Si un aparato comercializado por Laurastar tuviese defectos de fabricación, Laurastar se hará cargo de la eliminación total de esos defectos en la extensión definida a continuación.

## 1. Extensión de la protección

La presente garantía se aplica únicamente a los productos fabricados por o por cuenta de Laurastar que puedan identificarse mediante la marca, el nombre comercial o el logotipo de Laurastar que aparece en ellos. La garantía no se aplica a los productos, accesorios o piezas de repuesto que no sean de Laurastar.

La presente garantía es válida únicamente cuando el aparato esté inutilizado o su uso esté considerablemente dificultado, debido a un defecto de fabricación, un fallo de montaje o un fallo en los materiales del aparato, y si ese defecto ya existiese en el momento de la entrega del aparato al usuario.

No es válida, en especial:

- Cuando la dificultad de uso del aparato se deba a un uso profesional del mismo; es decir, un uso intensivo por el cual el usuario reciba una remuneración monetaria.
- En caso de desgaste normal de sus componentes y accesorios.
- En caso de intervención externa o por parte de un reparador no autorizado por Laurastar.
- En caso de incumplimiento de las indicaciones contenidas en las instrucciones de uso, y de forma especial las advertencias relativas a la puesta en marcha, el uso y el mantenimiento del aparato.
- En caso de uso no conforme.

En la noción de «uso no conforme» se incluyen particularmente los daños causados por:

- La caída del aparato o de un componente.
- Golpes o marcas realizados por negligencia.
- Guardar la suela protectora constantemente sobre la plancha
- No aclarar el aparato
- El uso de agua inadecuada
- El uso de productos, accesorios y piezas de repuesto que no sean de Laurastar.
- La conexión permanente del enchufe a la toma de corriente de la pared.

## 2. Pretensiones del usuario

Cuando un usuario hace valer, de conformidad con la presente garantía, una pretensión acorde con esta última, Laurastar puede optar libremente por eliminar el defecto del modo que considere más apropiado. La presente garantía no confiere al usuario ninguna pretensión ni derecho adicional; en especial, el usuario no podrá

reclamar el reembolso de gastos en relación con el defecto, ni una indemnización por los eventuales daños subsiguientes. Por otra parte, el transporte del aparato del domicilio del usuario hasta Laurastar, así como el transporte de vuelta, corren por cuenta del usuario.

## 3. Duración de la validez

La presente garantía es válida únicamente para las pretensiones que otorga al usuario y que este último haya hecho valer ante Laurastar durante el período de garantía.

El período de garantía es de 1 año para los países no miembros de la Unión Europea y de 2 años para los países miembros de la Unión Europea y Suiza, desde la entrega del aparato al usuario. Si se anuncian defectos después del vencimiento del período de garantía o si los documentos o pruebas necesarios para probar los defectos según la presente declaración solo se presentan tras el vencimiento del período de garantía, el usuario no tendrá ningún derecho ni ninguna pretensión en virtud de la presente garantía.

## 4. Comunicación inmediata de los defectos

Cuando el usuario descubra un defecto en el aparato, está obligado a comunicarlo sin demora a Laurastar. En caso contrario, perderá los derechos otorgados por la presente garantía.

## 5. Modalidades de ejercicio de las pretensiones que resultan de la presente declaración

Para hacer valer las pretensiones que resultan de la presente garantía, el usuario debe ponerse en contacto con el Servicio de atención al cliente de Laurastar (véase página 80) por uno de los medios siguientes:

- Por teléfono
- Por email
- Por fax.

Debe seguir las instrucciones del Servicio de atención al cliente y enviar por su propia cuenta:

- El aparato que presenta el defecto o defectos.
- Una copia del contrato de compra, la factura, el ticket de caja u otro documento apto para probar la fecha o el lugar de compra.

El Servicio de atención al cliente está a su disposición para cualquier información adicional sobre este tema.

Encontrará otras direcciones de importadores y servicios técnicos oficiales en [www.laurastar.com](http://www.laurastar.com).

Si un aparato devuelto al servicio técnico autorizado de Laurastar no presentase ningún defecto, los gastos de envío y de devolución correrían a cargo del usuario.

## 6. Servicio posventa Laurastar

Si se entrega un aparato Laurastar al servicio técnico autorizado para una intervención no estipulada en las cláusulas de la garantía o tras el vencimiento del período de garantía, se considerará como una «reparación fuera de garantía» y será objeto de una factura.

## Cláusula especial válida únicamente para Francia:

Aparte de la garantía contractual expuesta más arriba, los clientes se benefician de la garantía legal sobre los vicios ocultos prevista en el artículo 1641 y siguientes del Código Civil.

## 7. Cláusula especial válida únicamente para China

La garantía mencionada anteriormente no es aplicable en China en caso de reparación, cambio o devolución de un producto defectuoso, a menos de que se cumplan todas las condiciones siguientes:

1. El cliente debe presentar documentos justificativos, como una factura comercial formal, una tarjeta de garantía, etc., que permitan demostrar de manera razonable que el producto en cuestión ha sido adquirido a través de un canal oficial en China que cuenta con autorización directa o indirecta de Laurastar.
2. El producto en cuestión debe contar con un certificado de identificación obligatoria para China.

## 8. Cláusula especial válida únicamente para la República de Corea

La garantía mencionada anteriormente no es aplicable en la República de Corea en caso de reparación, cambio o devolución de un producto defectuoso, a menos de que se cumplan todas las condiciones siguientes:

1. El cliente debe presentar documentos justificativos, como una factura comercial formal, una tarjeta de garantía, etc., que permitan demostrar de manera razonable que el producto en cuestión ha sido adquirido a través de un canal oficial en la República de Corea que cuenta con autorización directa o indirecta de Laurastar.
2. El producto en cuestión debe contar con un certificado de identificación obligatoria para la República de Corea.

La exclusión de la República de Corea en la Garantía Internacional es válida a partir de junio de 2017.

# Garantía limitada Laurastar™ para Estados Unidos y Canadá

Laurastar garantiza su producto respecto a cualquier defecto de fabricación y mano de obra en condiciones de uso normal tal y como se describen en las instrucciones de uso. La garantía es de un año a partir de la fecha de compra indicada en la factura o el ticket de caja. La presente garantía limitada se aplica únicamente al comprador original y no es transferible. Laurastar reparará o reemplazará, a su elección y de manera gratuita, cualquier equipo defectuoso durante el período de validez de la presente garantía limitada. Para optar a un servicio cubierto por la garantía, el equipo dañado deberá enviarse o entregarse a un servicio posventa autorizado de Laurastar. La presente garantía limitada es el único recurso del cliente y se aplica únicamente a los productos nuevos Laurastar.

La garantía limitada no es de aplicación al desgaste y deterioro normales ni al desgaste del cable de alimentación eléctrica, de la suela o de los componentes y accesorios del aparato. No cubre los daños causados por el uso o almacenamiento no conformes, el uso indebido o abusivo, la reparación no aprobada por parte de especialistas no autorizados por Laurastar o posteriores a un accidente, un uso negligente, una modificación o una conexión del aparato a una fuente de alimentación que supere la tensión especificada. El uso del equipo con fines comerciales o no domésticos no está cubierto por esta garantía limitada. Por «uso indebido o abusivo» de los productos se entenderá también el uso del equipo con fines o de maneras no conformes a las indicaciones especificadas en las Instrucciones de uso suministradas con el mismo. Algunos ejemplos de «uso indebido o abusivo» incluyen, de forma no limitativa, los daños causados por la caída al suelo del aparato o de alguno de sus componentes, no enjuagar el depósito de agua, no retirar la suela protectora después del uso, el uso de cualquier líquido distinto del agua, no desconectar el enchufe de la toma de corriente de la pared después del uso y la utilización de productos, accesorios y piezas de repuesto no suministrados por Laurastar. La presente garantía limitada no cubre los daños causados por el incumplimiento de las indicaciones estipuladas en las Instrucciones de uso.

**CUALQUIER GARANTÍA IMPLÍCITA, INCLUIDA DE FORMA NO LIMITATIVA LA GARANTÍA IMPLÍCITA DE CALIDAD COMERCIAL O DE APTITUD PARA USOS PARTICULARES, ESTARÁ LIMITADA A LA VIGENCIA DE LA PRESENTE GARANTÍA LIMITADA. LAURASTAR NO RESPONDERÁ EN NINGÚN CASO ANTE DAÑOS CUYO VALOR SUPERE EL PRECIO DE COMPRA DEL PRODUCTO O ANTE DAÑOS DIRECTOS O INDIRECTOS DE CUALQUIER TIPO QUE TENGAN COMO ORIGEN LA APTITUD O FALTA DE APTITUD DEL CLIENTE PARA LA UTILIZACIÓN DEL PRODUCTO.**

En ciertos estados y jurisdicciones no está permitida la limitación o exclusión de daños directos o indirectos, o incluso la limitación de la vigencia de una garantía implícita. Por este motivo, es posible que las limitaciones o exclusiones previstas no sean de aplicación en su caso. La presente garantía limitada confiere al cliente derechos legales específicos, y usted podrá tener derechos adicionales que variarán en función del estado.

## SERVICIO POSVENTA LAURASTAR™

Si desea presentar una reclamación en virtud de la presente Garantía limitada, diríjase al Servicio de atención al cliente de Laurastar (véase página 80) por teléfono, correo electrónico o fax. Deberá seguir las instrucciones que le proporcione el Servicio de atención al cliente y enviar, por su cuenta y riesgo:

- El aparato.
- Una copia del contrato de compra, de la factura, del ticket de caja o cualquier otra información relacionada. Encontrará otras direcciones de importadores y servicios oficiales de atención al cliente en [www.laurastar.com](http://www.laurastar.com).

En caso de devolución al servicio posventa autorizado de Laurastar de un aparato que no presente ningún defecto, los gastos de envío y de devolución correrán a cargo del usuario.

En caso de entrega de un aparato Laurastar al servicio posventa autorizado para reparaciones al margen de lo dispuesto en la presente Garantía limitada, o tras finalizar la vigencia de un año de la Garantía limitada, estas se considerarán como «reparación al margen del campo de aplicación de la garantía limitada» y serán objeto de una factura.

**Parabéns!** Você acaba de comprar um sistema de passar a ferro Laurastar, de alta qualidade, conjugando o design e a tecnologia suíça. Antes de utilizar o aparelho pela primeira vez, leia com atenção o manual de utilização e as instruções de segurança, e guarde o manual para consultas posteriores.



**ADVERTÊNCIA:** Este aparelho LAURASTAR™ produz calor e vapor de água; algumas partes podem aquecer muito e ocasionar queimaduras durante o funcionamento.



**ATENÇÃO!** Este aparelho produz calor e vapor de água podendo ocasionar ferimentos. Os elementos que aquecem muito estão indicados no manual com o símbolo ao lado.

## Vista geral e funcionalidades

1. Tábua
2. Ferro
3. Tubo de vapor
4. Capa especial Laurastar
5. Guia do cabo
6. Suporte de ferro
7. Tapete isolador
8. Base protetora
9. Termóstato
10. Botão VAPOR
11. Botão ASPIRAÇÃO/SOPRO
12. Garrafa para encher o reservatório
13. Recipiente de saída da água
14. Gerador de vapor
15. Interruptor principal com indicador luminoso
16. Indicador luminoso nível de água baixo
17. Tampa de encher
18. Tampa de despejo
19. Plugue elétrico
20. Cabo elétrico
21. Ventilador
22. Tomada do ventilador
23. Rodas (modelo LAURASTAR GO+)
24. Filtro de água contra o tártaro (modelo LAURASTAR GO+)

## Índice

Instruções de segurança	86
Instalação e arrumação	87
Utilização	88
Passar a ferro	89
Encher o reservatório de água	91
Manutenção	92
Serviço de Apoio a Clientes	94
Problemas e soluções	95
Informações técnicas	96
Garantia/Garantia limitada nos USA e Canadá	97



**ADVERTÊNCIA!** O incumprimento das normas de segurança e das instruções de uso aqui descritas pode provocar ferimentos em pessoas, ou danos no aparelho. O fabricante declina sua responsabilidade em caso de danos materiais ou ferimentos decorrentes do não cumprimento destas instruções de segurança. Conservar este manual de instruções, para poder ser consultado por todos os usuários deste aparelho.



## INSTRUÇÕES DE SEGURANÇA

- LEIA TODAS ESTAS INSTRUÇÕES ANTES DE UTILIZAR O APARELHO.
- Este aparelho se destina exclusivamente a uso doméstico
- Utilizar este aparelho apenas em espaços interiores e para passar a ferro tecidos, respeitando o manual de instruções.
- Em caso de emergência, remover imediatamente o plugue elétrico da tomada de corrente.
- Desligar a ficha elétrica da tomada de corrente no final do uso. Não deixar a ficha ligada à corrente enquanto o aparelho estiver fora de uso.



### PERIGO!

- Não mergulhar nenhuma peça do aparelho em água nem em qualquer outro líquido.
- O aparelho SÓ deve ser conectado a uma tomada de parede com ligação a terra. Recomendamos os interruptores FI. A tomada de corrente deve ser fácil de acessar em caso de emergência.
- A base do ferro e o jato de vapor estão muito quentes, NÃO passar a ferro / aplicar vapor sobre a roupa quando está vestida na pessoa.
- Não dirigir o vapor para pessoas ou animais.
- O aparelho produz calor. Conserve suas mãos e seu corpo afastados da base do ferro e do jato de vapor durante sua emissão porque queimam. O contato com as partes metálicas quentes, com água quente ou com o vapor pode provocar queimaduras. Recomenda-se prudência quando se volta a posar o ferro a vapor em seu suporte de arame.
- O CONTATO COM VAPOR SOB PRESSÃO PODE CAUSAR QUEIMADURAS GRAVES.
- NÃO ABRIR a tampa de enchimento nem a tampa de esvaziamento do reservatório enquanto usa o ferro de passar a roupa.
- Desenrosca a tampa de enchimento e a tampa de esvaziamento com cuidado – o vapor pressurizado se escapa assim que se começa a desenrosca a tampa.
- Conservar-se afastado do aparelho enquanto se desenrosca e remove a tampa de enchimento ou a tampa de esvaziamento – vapor que se escapa está muito quente.



### AVISO!

- Não deixar o aparelho ligado sem vigilância.
- Desligue o aparelho antes de plugá-lo ou desplugá-lo da tomada de corrente. Deixe esfriar **sistematicamente** o aparelho durante, pelo menos, 2 horas antes de despejar a água, e guardar o ferro.
- **manter fora do alcance das crianças.**
- Este aparelho **não** deve ser usado por crianças nem por pessoas com incapacidades físicas, sensoriais ou mentais reduzidas sem a vigilância de uma pessoa responsável de sua segurança. Este aparelho **não** foi concebido para ser usado por crianças com menos de 8 anos mesmo sob vigilância ou tendo recebido treinamento para o seu uso.
- **Manter fora do alcance das crianças. Vigie as crianças para impedi-las de brincar com o aparelho.**
- O aparelho deve ser colocado sobre um suporte plano, estável e resistente ao fogo. **Nunca** colocar o ferro de passar em descanso sobre a tábua de passar, nem sobre a tampa da tábua ou sobre a roupa. Para evitar qualquer risco de incêndio, colocar o ferro de passar unicamente no cesto de suporte.
- Antes de ligar o aparelho se assegurar que o ferro está no seu cesto de suporte.



**Manter fora do alcance das crianças. Vigie as crianças para impedi-las de brincar com o aparelho.**



- Deixar o ferro arrefecer completamente antes de arrumar o cesto sob a tábua de engomar.
- Prestar atenção aos dedos e a crianças que se encontrem na vizinhança quando se arruma a tábua – o sistema se fecha automaticamente com o peso do gerador de vapor.
- Cuidado ao montar ou remover a base protetora após sua utilização. Colocar a base quente no cesto isolador resistente ao calor.
- A limpeza, reparações e manutenção do aparelho devem ser efetuadas com o aparelho desligado da corrente elétrica, frio, depois de ter esfriado pelo menos 2 horas após sua utilização. Desenrosca a tampa com cuidado: sob a pressão existente, o vapor se escapa pela tampa, após algumas voltas de rosca, podendo ocasionar queimaduras.
- **Não** colocar o cabo de alimentação em contato com superfícies quentes. Deixe o ferro arrefecer completamente antes de arrumá-lo.
- ÁGUA NÃO POTÁVEL.



**NÃO beber a água filtrada. Manter fora do alcance das crianças**

**NÃO ingerir os granulados de desmineralização. Além disso, eles podem ser jogados fora juntamente com o lixo doméstico.**



### ATENÇÃO!

- Antes de passar a ferro peças de vestuário ou tecidos consultar as instruções ilustradas na etiqueta.
- Os tecidos muito delicados (incluindo mohair, caxemira, veludo e angorá) podem ser danificar em contato com a base protetora quando está quente. Passar a ferro esses tecidos (com a base inserida) à distância enquanto o vapor estiver se difundindo.
- **Não** utilizar o aparelho se apresentar sinais de danificação após uma queda ou se o cabo de vapor ou o cabo de alimentação estiverem defeituosos. Recorra exclusivamente ao Serviço de Apoio a Clientes certificado Laurastar para a reparação do aparelho e seus acessórios. A remontagem incorreta pode provocar choques elétricos durante a utilização do aparelho.
- NÃO colocar o aparelho em funcionamento sem água.
- Limpar o exterior do aparelho com um pano macio e úmido. NÃO utilizar diluentes, nem óleo ou gasolina!
- Para evitar uma sobrecarga em sua instalação elétrica, não ponha a funcionar outro aparelho de alta potência (Watts) em simultâneo.
- **Nunca** abrir a tampa de despejo ou de encher o reservatório durante o funcionamento do ferro. Antes de abrir a tampa, remover o plugue elétrico da tomada de corrente e deixar o aparelho esfriar pelo menos durante 2h. Desenrosca a tampa de despejo/enchimento com cuidado: sob a pressão existente, o vapor se escapa pela tampa podendo causar queimaduras!
- NÃO tente inserir objetos nos orifícios do aparelho. Em caso de infiltração de água ou de um corpo estranho no ferro, desligue imediatamente o plugue elétrico da tomada. Risco de choque elétrico. Recorra exclusivamente a um Serviço de Apoio a Clientes Laurastar autorizado a reparar aparelhos da marca.
- Para evitar riscos de choque elétrico, NÃO remova o plugue de alimentação da tomada de corrente puxando pelo cabo, mas segurando sempre o plugue com firmeza puxando-o.
- Coloque o cabo de alimentação e o cabo de vapor de modo que não possam ser puxados nem fiquem presos. Se assegure também de que não há risco de alguém poder tropeçar neles.
- Observações relativas ao ambiente e medidas de eliminação: guardar preciosamente a caixa de embalagem do seu aparelho para uma utilização posterior (transporte, revisão, etc.). NÃO jogar o aparelho usado juntamente com os resíduos domésticos comuns! Informe-se junto dos serviços municipais ou locais sobre as possibilidades de uma eliminação correta, respeitando o ambiente.

**GUARDAR ESTAS INSTRUÇÕES EM LUGAR SEGURO**

## Instalação e arrumação

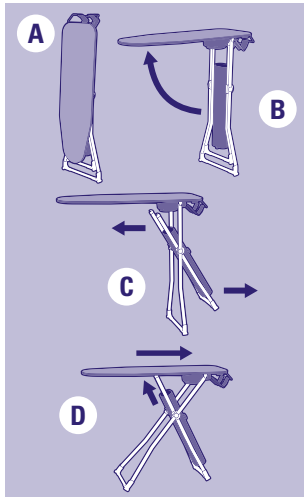

### Montagem de seu sistema de passar a roupa

- Remova o aparelho da caixa de papelão e coloque-o fechado na vertical, assente no seu pé. **(A)**
- Segure na tábua (1) com uma mão, do lado do cesto de arrumação do ferro (6).
- Com a outra mão abra a tábua mantendo ela na horizontal para evitar que o ferro caia. **(B)**
- Abra o pé em que está fixado o gerador de vapor (14) e bloqueie o pé numa das 3 ranhuras localizadas debaixo da tábua (3 alturas possíveis). Verifique a estabilidade do aparelho. **(C) (D)**
- Enfie a capa (4), a partir do suporte do ferro até à ponta da tábua e ajuste-a. A capa entregue com este produto foi concebida especialmente para uma distribuição uniforme do ar, durante a aspiração e o sopro, por toda a tábua. Utilize exclusivamente uma capa homologada pela Laurastar para não diminuir sua eficácia. A capa é lavável a 30 °C (água quente); não secar em secadora.
- Deslize o cesto de arrumação do ferro (6) para o exterior, para libertar o ferro (2).
- Fixe a guia do cabo (5) na tábua e insira nela o cabo de vapor (3). **(E)**

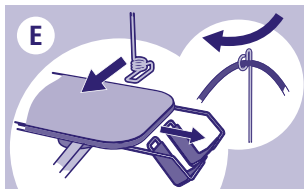

### Preparação do aparelho

Aconselhamos lavar o reservatório do gerador de vapor antes da primeira utilização, para eliminar os resíduos de fabricação.

- Verifique se o plugue (19) está desligado da tomada de corrente.
- Fixe a tábua na posição mais alta.
- Coloque o recipiente de saída de água (13) sob a tampa de despejo (18).
- Desenrosque primeiro a tampa de encher (17) e, em seguida, a tampa de despejo (18).
- Encha a garrafa de encher o reservatório (12) com água quente da torneira e insira ela no gerador de vapor, para lavá-lo. Pressione levemente a garrafa para iniciar o escoamento da água. **(F)**
- Após o escoamento completo da água, rosqueie as 2 tampas. Jogue a água na pia.

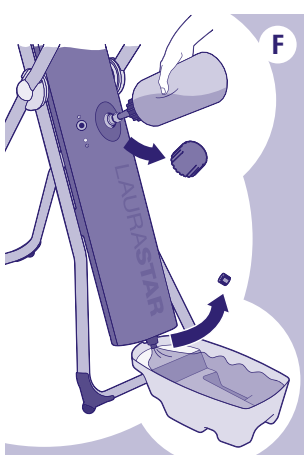

### Que água utilizar?

O seu aparelho Laurastar foi concebido para funcionar com água da torneira. Porém, aconselhamos a utilização do filtro de água contra o tártaro (24), fornecido com o aparelho, para desfrutar plenamente e durante mais tempo de seu Laurastar.

**ADVERTÊNCIA! Nunca utilize aditivos (p. ex., água perfumada), nem água contendo produtos químicos ou água proveniente do secador de roupa, porque esses produtos são prejudiciais ao bom funcionamento de seu Laurastar.**

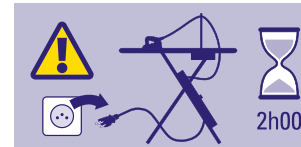

**PERIGO! MANTER FORA DO ALCANCE DE CRIANÇAS. NÃO BEBER a água filtrada.**

### Arrumação de seu sistema de passar a ferro

- Desligue o aparelho, pressionando o interruptor principal (15) e remova o plugue da tomada elétrica (19) e a guia do cabo da tábua (5).
- **ADVERTÊNCIA! Deixe o aparelho esfriar durante pelo menos 2h antes de arrumá-lo no cesto.**
- Coloque o ferro no suporte (6). Deslize o suporte sob a tábua.
- Levante horizontalmente a tábua, segurando-a pelas 2 extremidades. O peso do gerador de vapor provocará o fecho do aparelho, ajude, se necessário, com o pé. Dobre verticalmente a tábua. **(G)**
- Pode deixar a água na caldeira até à próxima utilização.

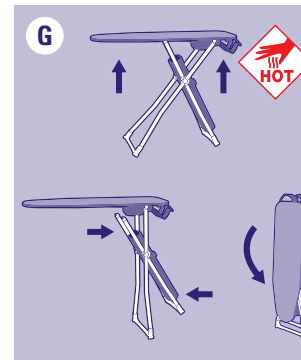

## Utilização



**IMPORTANTE: Encha sempre e completamente o reservatório com água antes de ligar o aparelho. Não usar o ferro sem água para não danificá-lo.**

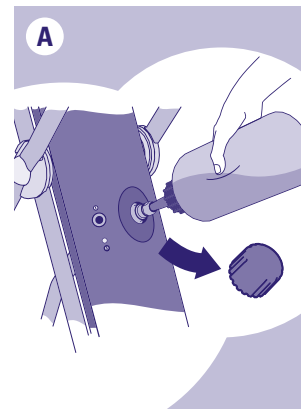

**NOTA: O uso do seu aparelho sem água invalida a garantia do seu ferro de passar a roupa!**

### Encher a frio

Verifique se o plugue está fora da tomada.

- Fixe a tábua na posição mais alta.
- Encha a garrafa (12) com água. A garrafa possui um dispositivo que interrompe o enchimento assim que fica cheia (a capacidade da garrafa é superior à do reservatório).
- Desenrosque a tampa de enchimento (17) e coloque o bocal da garrafa no orifício. Pressione levemente a garrafa para iniciar o enchimento do gerador de vapor. Quando este estiver completamente cheio, rosqueie a tampa de enchimento com cuidado. **(A)**

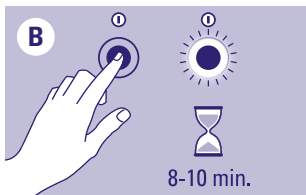

### Ligar o aparelho

- Ligue o plugue (19) na tomada elétrica.
- Pressione o interruptor principal (15), o indicador luminoso azul pisca durante 8 a 10 minutos. **(B)**
- Quando o indicador azul para de piscar, o aparelho está pronto para uso. Você pode começar a passar a roupa.



**IMPORTANTE:** Para seu conforto e segurança, o seu sistema Laurastar se desliga passados 10 minutos sem utilização.



**IMPORTANTE:** Antes de começar a passar a roupa ou depois de uma pausa prolongada, pressione 2 ou 3 vezes o botão de vapor do ferro, afastando o ferro da roupa, para evacuar a condensação e evitar manchas de água na roupa.

**! ADVERTÊNCIA!** Não dirija o ferro para pessoas ou animais quando utiliza o vapor!

## Passar a ferro

### Regular a temperatura do ferro

Selecione o termóstato (9) em •• ou em ••••. **(A)**

**ATENÇÃO:** Depois de uma mudança de regulagem da temperatura, são precisos cerca de 2 minutos até que a nova temperatura se estabilize!



Regulagem da temperatura e utilização da base	Indicação na etiqueta da roupa	Regulagem do ferro	Base protetora	Tecido
		••	com	Tecidos sintéticos extremamente delicados. Ex.: veludos sintéticos, Alcantara® (camurça sintética), roupa de esporte "stretch" (extensível), tecidos em microfibras, poliamida/poliéster, viscose, poliuretano
		•••	com	Lã, seda, tecidos sintéticos
		••••	sem	Algodão, linho, aramida

### Princípio do vapor

Para passar a ferro impecavelmente, é necessário difundir o vapor através do tecido, para distender as fibras, e uma secagem para fixá-las. Só assim se consegue eliminar totalmente as pregas. Para um resultado otimizado, faça uma passagem com vapor para a frente e uma passagem sem vapor para trás, permitindo assim que o ferro seque o tecido.

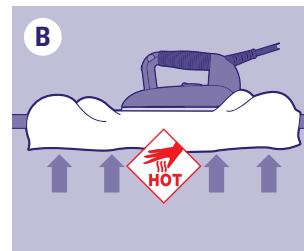
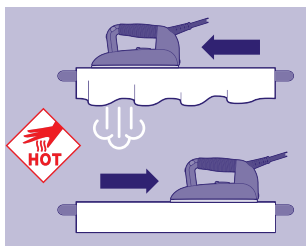

### Dois modos de passar a ferro

Para obter o melhor resultado de engomado, propomos-lhe dois modos de passar a ferro com vapor:

- Pressionando o botão VAPOR (10), se ativa o vapor do ferro, assim como o ventilador da tábua em modo sopra.
- **Modo sopra:** o ar é soprado sob o tecido, facilitando a eliminação dos vincos. **(B)**
- **Modo aspiração:** o ar é aspirado pressionando o tecido contra a tábua, facilitando o engomar das pregas. **(C)**
- Pressionando o botão ASPIRAÇÃO/SOPRO (11), se passa do modo sopra para o modo aspiração e vice-versa.

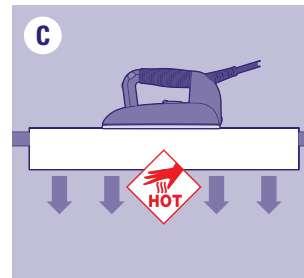

Conselho: para melhorar a qualidade do engomado e aumentar a autonomia de seu aparelho, passe uma vez com vapor e uma segunda vez sem vapor, para secar o tecido.

### Base protetora (8)

Modo de passar a ferro	Base protetora (8)							
	Têxtil							Veludo
Sopro	Costas	Pinças	Interior e forros, mangas	Cimo das pregas	•	•	•	
Aspiração	Punhos e colarinho	Averso e pregas	Botões e golas	Pregas		•		

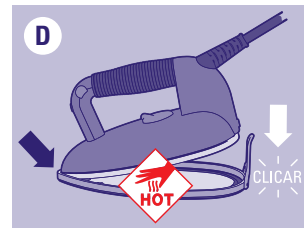

A base protetora é indispensável para passar os tecidos escuros, suscetíveis de lustrar, e para os tecidos delicados, como a seda, que têm tendência a aderir à base do ferro.

Colocação da base protetora:

- Coloque primeiro a ponta do ferro (2) na frente da base (8) e deslize o ferro para inseri-lo na base. **(D)**
- Aguarde aproximadamente 2 minutos até que a base atinja a temperatura correta.
- Para remover a base (8), puxe a presilha e remova o ferro ainda quente. **(E)**

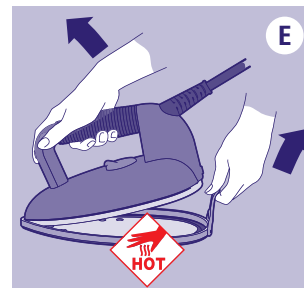

**! ATENÇÃO!** A base protetora e o ferro de passar estão quentes! Seja prudente quando remove a base.

**IMPORTANTE:** Remover SEMPRE a base protetora no final da utilização.

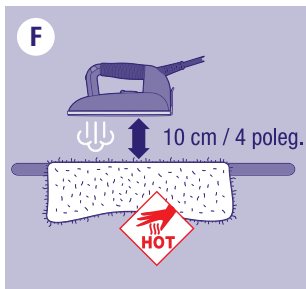

### Conselho

Para a lã mohair, a cachemira, o veludo, a lã angorá: não colocar estes tecidos em contato com a base protetora (8). Passe o tecido a uma distância de cerca de 10 cm / 4 poleg., injetando vapor para evitar a formação de bolinhas. Depois, segure na peça de roupa e sacuda-a até recuperar seu volume normal. (F)

Para o veludo, a bombazina e o jerséi aconselhamos vaporizar sem base protetora (8), a 2-3 cm / 1-2 poleg. do tecido, e depois alisar os tecidos com a mão.

### Desamarrotar na vertical

Pendure a roupa num cabide. Com um movimento de cima para baixo, passe levemente o ferro no tecido, injetando pequenos jatos de vapor. Nota: quase todos os tecidos se desamarrotam facilmente, excetuando o algodão, o linho e certas sedas. Se tiver dificuldades em desamarrotar um tecido, coloque-o sobre a tábua e passe-o normalmente. (G)



**AVISO: Não passar nem desamarrotar verticalmente as roupas quando estão vestidas nas pessoas. Não dirigir o jato de vapor sobre pessoas ou animais.**

### Encher



**AVISO: Este aparelho produz VAPOR SOB PRESSÃO. O contato com o vapor sob pressão pode causar queimaduras graves. DESLIGUE o aparelho e REMOVA o plugue da tomada antes do encher ou esvaziar o aparelho. Desligue e remova a ficha da tomada no final de sua utilização.**

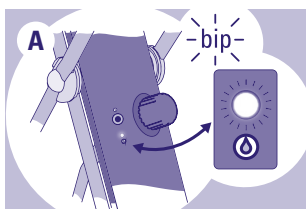

### Indicador luminoso e sinal sonoro de nível de água baixo (16)

Quando a água está em nível baixo no reservatório soa um sinal sonoro e pisca uma luz vermelha informando que a água chega ao fim(16). (A) Depois de ouvir o sinal, você dispõe de 3 minutos antes que o sistema se desligue automaticamente. No entanto, pode terminar de passar a peça de roupa em curso com o vapor residual.



- Para encher o reservatório do gerador de vapor
- Pressione o botão VAPOR (10) até a eliminação total do vapor residual. (B)
- DESLIGUE o aparelho e REMOVA o plugue (19) da tomada de corrente (C)

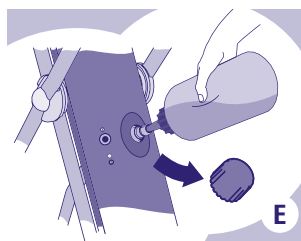
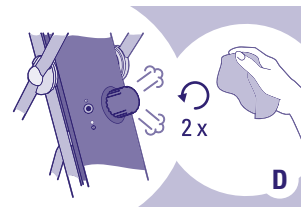
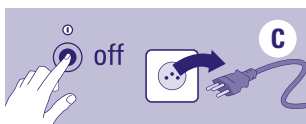

- Desenrosque lentamente a tampa de enchimento (17) (com um pano para evitar o contato direto com o vapor) até ouvir ou ver sair vapor – cerca de 2 voltas – e deixe sair todo o vapor residual. (D)



**ATENÇÃO! O contato com o vapor sob pressão pode causar queimaduras graves. Quando desenrosca e remove a tampa de encher, se afaste do aparelho para evitar o vapor que se escapa do ferro.**

- Desenrosque completamente a tampa. Encha a garrafa (12) com água e coloque o bocal da garrafa no orifício do gerador de vapor. Pressione levemente a garrafa. Quando o reservatório estiver cheio, rosqueie a tampa de encher (17) com cuidado. (E)
- Para continuar a passar a ferro, volte a inserir o plugue na tomada e ligue novamente seu aparelho.

### Manutenção

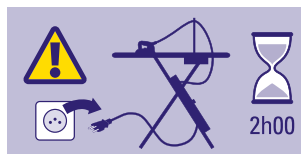

Para conservar seu aparelho durante muito tempo, aconselhamos proceder à manutenção após 10 horas de utilização ou mensalente.



**ADVERTÊNCIA: Antes de limpar o ferro deve DESLIGÁ-LO, REMOVER O PLUGUE da tomada de corrente e aguardar que o ferro ESFRIE! Desligue o interruptor e remova o plugue da tomada! Deixe seu aparelho esfriar durante pelo menos 2h. Se assegure que o ferro está frio antes de efetuar sua limpeza.**

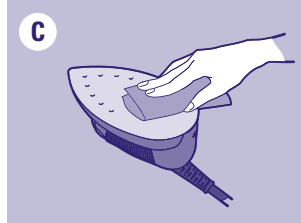
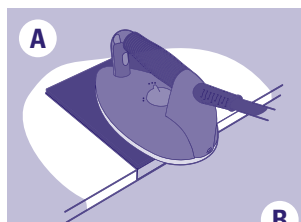

**ATENÇÃO! Não utilizar nunca produtos para remover o cálcio nem produtos químicos, limpar apenas com água!**

### Limpeza do ferro (2)

- Se a base do ferro estiver suja, utilize nosso tapete de limpeza seguindo as instruções. Pode adquiri-lo no site [www.laurastar.com](http://www.laurastar.com) ou em um revendedor Laurastar certificado. (A)
- As manchas recalcitrantes podem ser removidas com uma esponja abrasiva para tachos. Depois de ter efetuado essa operação, elimine o óxido de alumínio que ficou na base com um pano úmido. (B) (C)

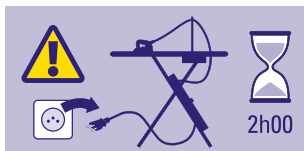

### Lavar o gerador de vapor – a frio!

Para aumentar a eficácia de seu aparelho e evitar os depósitos de calcário, deve-se lavar regularmente o gerador de vapor.

**⚠️ ADVERTÊNCIA! Não utilizar nunca produtos para remover o cálcio nem produtos químicos, lavar apenas com água!**

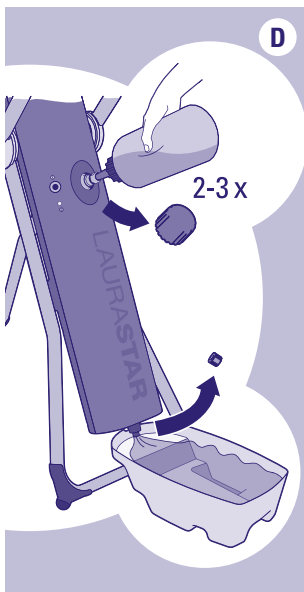

Para lavar o gerador proceda da seguinte maneira:

- Verifique se o plugue (19) está desligado da tomada de corrente.
- Fixe a tábua na posição mais alta e coloque o recipiente de saída de água (13) sob o gerador de vapor (14).
- Desenrosque primeiro a tampa de encher (17) e, em seguida, a tampa de despejo (18).
- Encha a garrafa de encher o reservatório (12) com água quente da torneira e insira-a no gerador de vapor, para lavá-lo. Pressione levemente a garrafa para iniciar o escoamento da água. ①
- Repita a operação até que a água que se escoar do gerador de vapor não contenha mais resíduos. Se a água não sai pelo orifício de escoamento, chame o Serviço de Apoio ao Cliente Laurastar.
- Rosqueie a tampa de despejo (18). Encha totalmente com água limpa. Rosqueie a tampa de encher (17).

## Serviço de Apoio a Clientes

### Contatar a Laurastar

	Tel.	Fax	E-mail
CH	0800 55 84 48	0840 55 84 49	ch_serviceclient@laurastar.com ch_kundendienst@laurastar.com
UK	0800 05 65 314		ukservice@laurastar.com
FR	0800 918 867	0800 911 192	f_serviceclient@laurastar.com
DE	0800 32 32 400	0800 32 32 401	d_kundendienst@laurastar.com
NL	0800 0228 776	0800 0228 772	nI_klantendienst@laurastar.com
BE	0800 948 38	0800 948 39	be_klantendienst@laurastar.com
LU	0800 48 284	0800 48 285	be_serviceclient@laurastar.com
AT	0800 29 59 53	0800 29 62 49	at_service@laurastar.com
IT	800 795 851	800 783 484	it_servizioclienti@laurastar.com
USA	800 428 28 04	541 773 2270	info@laurastarus.com
KR	031 906 1549		laurastar@gatevision.co.kr
Outros países	+41 21 948 21 00	+41 21 948 28 99	intl_service@laurastar.com

### Através de nosso site [www.laurastar.com](http://www.laurastar.com)

Onde encontrará outros endereços de importadores e prestadores de serviço oficiais, bem como a lista completa dos acessórios Laurastar.

**IMPORTANTE: antes de efetuar uma reclamação ao Serviço de Apoio a Clientes, consulte o capítulo Problemas e Soluções – página 95.**



## Problemas e soluções

Antes de chamar o Serviço de Apoio a Clientes Laurastar, verifique os seguintes pontos:

	Sintoma	Causa provável	Solução
<b>GERADOR DE VAPOR</b>	Emissão de um assobio quando o vapor sai do ferro.	Vibração do aparelho.	Este ruído é normal num aparelho novo, desaparece com a utilização.
	Estalidos quando se liga o aparelho.	O aparelho está esquentando sem água.	Encha o gerador com água – página 88.
	O indicador luminoso azul pisca ao passar a ferro.	A água está quente.	O aparelho funciona normalmente.
	Não há emissão de vapor. A pressão caiu.	<ul style="list-style-type: none"> <li>O reservatório do gerador está vazio.</li> <li>O aparelho está desligado.</li> <li>O plugue elétrico (19) está desligado da tomada.</li> </ul>	<ul style="list-style-type: none"> <li>Encha o gerador de vapor com água – página 88.</li> <li>Ligue o interruptor principal (15) do aparelho.</li> <li>Ligue o plugue elétrico na tomada. (19).</li> </ul>

	Sintoma	Causa provável	Solução
<b>FERRO</b>	A base pinga.	<ul style="list-style-type: none"> <li>O ferro ainda não está pronto.</li> <li>O termóstato está mal regulado.</li> <li>O aparelho não foi despejado recentemente.</li> <li>O reservatório foi enxaguado com um líquido que não era água.</li> </ul>	<ul style="list-style-type: none"> <li>Espere que o indicador luminoso AZUL do interruptor principal (15) deixe de piscar.</li> <li>Regule o termóstato (9) – página 89.</li> <li>Lave o gerador de vapor (14) até suprimir completamente os resíduos.</li> <li>Chame o Apoio a Clientes.</li> </ul>
	O ferro não aquece.	<ul style="list-style-type: none"> <li>O plugue elétrico (19) está desligado da corrente.</li> <li>O interruptor principal está desligado.</li> </ul>	<ul style="list-style-type: none"> <li>Ligue o plugue (19).</li> <li>Ligue o aparelho – página 89.</li> </ul>
	O ferro está demasiado quente.	O termóstato está mal regulado.	Regule o termóstato – página 89.

	Sintoma	Causa provável	Solução
<b>VENTILADOR</b>	O ventilador não emite nenhum som.	O plugue do ventilador(22) está desligado.	Ligue o plugue do ventilador(22).
	A extremidade da tábua fica molhada em posição arrumada.	Há condensação na armação da tábua(1).	<ul style="list-style-type: none"> <li>Deixe o aparelho aberto até à evaporação completa da água.</li> <li>Utilize menos vapor. Consulte os conselhos de utilização, em matéria de aspiração e sopro – página 90.</li> </ul>

### Envio ao Serviço de Apoio a Clientes

Desligue o aparelho e retire o plugue elétrico da tomada. Muna-se de seu recibo de compra, fatura ou recibo de caixa, chame o Serviço de Apoio a Clientes e siga as instruções fornecidas.

## Especificações técnicas

### Características

	CE	UL
<b>Potência total</b>	1800 W	1600 W
<b>Pressão do vapor</b>	350 KPa (3,5 bar)	350 KPa (50 psi/3.5 bar)
<b>Capacidade do gerador de vapor</b>	~0.8 l	~27.1 oz. / ~0.8 l
<b>Alimentação elétrica</b>	220-240 VAC, 50 / 60 Hz	120 VAC, 60 Hz
<b>Peso do ferro</b>	~1 kg	~2,2 lbs/~1 kg
<b>Peso do aparelho</b>	~12.7 kg	~28 lbs / ~12.7 kg
<b>Altura da tábua</b>	~79-95 cm	~31.1 - 37.4 in / ~79-95 cm
<b>Dimensões da tábua dobrada (A x L x P)</b>	~130 x 39 x 18 cm	~51.2 x 15.4 x 7.1 in / ~130 x 39 x 18 cm

### Declarações de conformidade CE

O fabricante Laurastar SA, Route de Pra de Plan 18, Case Postale 320, CH-1618 Châtel-St-Denis (Suíça), declara sob sua própria responsabilidade, que estes produtos estão em conformidade com o disposto nas Diretivas:

2014/30/EU, 2014/35/EU, 2009/125/EC. (EC) 1275/2008, 2011/65/EU

Diretiva UE relativa à utilização de certas substâncias perigosas nos equipamentos elétricos e eletrônicos 2011 / 65 / EU



## Garantia internacional da Laurastar

A presente garantia não afeta em nada os direitos legais do usuário outorgados pela legislação nacional em vigor regendo a venda de bens de consumo, incluindo os direitos previstos pela Diretiva 2011 / 83 / UE do Parlamento e do Conselho Europeu, de 25 de outubro de 2011, relativa a determinados aspectos da venda e das garantias de bens de consumo, nem os direitos de que dispõe o usuário, em virtude do contrato de venda, relativamente a seu vendedor. Se um aparelho comercializado pela Laurastar apresentar defeitos de fabricação, a Laurastar assume a eliminação total desses defeitos dentro do alcance e âmbito abaixo definidos.

### 1. Condições

A presente garantia se aplica unicamente a produtos fabricados por ou para a Laurastar podendo ser identificados pela marca, pelo nome comercial ou pelo logotipo Laurastar neles inscritos. A garantia não se aplica a produtos, acessórios ou peças sobressalentes que não sejam Laurastar.

A presente garantia é válida unicamente quando o aparelho se torna inutilizável, ou quando a sua utilização for consideravelmente dificultada por um defeito de fabricação, um defeito de montagem ou um defeito no material do aparelho, e se esse defeito já existia quando o aparelho foi entregue ao usuário.

Não é válida, em especial:

- Quando o entrave à utilização do aparelho se deve a utilização profissional do mesmo, isto é um uso intensivo para o qual o usuário recebe uma remuneração pecuniária
- Ao desgaste normal de seus componentes e acessórios
- Há intervenção de um terceiro ou de um reparador não certificado pela Laurastar
- Ao incumprimento das indicações contidas no manual de instruções, mais especialmente os avisos relativos à colocação em funcionamento, à utilização e à manutenção do aparelho
- A uma utilização não conforme.

Estão incluídos na noção de "utilização não conforme", nomeadamente, os danos causados por:

- Queda do aparelho ou de um de seus componentes
- Pancadas ou marcas provocadas por negligência
- Conservação permanente da base protetora no ferro
- Não limpeza da caldeira
- Utilização de água não conforme
- Utilização de produtos, acessórios e peças sobressalentes que não sejam Laurastar.
- Deixar a ficha conectada em permanência à tomada de corrente.

### 2. Reclamações do usuário

Quando um usuário fizer valer, de modo conforme à presente garantia, uma reclamação justificada, a Laurastar dispõe da liberdade de escolher o modo mais apropriado para eliminar o defeito. A presente garantia não confere ao usuário qualquer pretensão ou direito suplementar, nomeadamente, o usuário não poderá reclamar o reembolso de despesas relativas à

reparação do defeito, nem uma indenização por eventuais danos subsequentes. Além disso, o transporte do aparelho do domicílio do usuário até à Laurastar, bem como o transporte de regresso, incumbem ao usuário.

### 3. Duração da validade

A presente garantia é válida unicamente para as reclamações que ela concede ao usuário e que este último tenha feito valer junto de Laurastar durante o prazo de garantia.

O prazo de garantia é de 1 ano para os países não membros da União Europeia e de 2 anos para os países membros da União Europeia e para a Suíça, a contar da data de entrega do aparelho ao usuário. Se forem anunciados defeitos após o fim do prazo de garantia ou se os documentos ou provas exigidas para fazer valer os defeitos em conformidade com a presente declaração não forem apresentados antes da expiração do prazo de garantia, o usuário perde os seus direitos de reclamação em virtude da presente garantia.

### 4. Aviso imediato dos defeitos

Quando o usuário descobre um defeito no aparelho, deverá comunicá-lo imediatamente a Laurastar. Caso contrário, perde os direitos que a presente garantia lhe concede.

### 5. Modalidades de exercício dos direitos decorrentes da presente declaração

Para fazer valer os direitos decorrentes da presente garantia, o usuário deve contactar o Serviço de Apoio a Clientes Laurastar (cf. Pg. 94):

- Por telefone
- Por e-mail
- Por fax.

Deve seguir as instruções do Serviço de Apoio a Clientes e enviar à sua custa e sob a sua responsabilidade:

- O aparelho que apresenta o/s defeitos
- Uma cópia do contrato de compra, da fatura, do recibo de caixa ou qualquer outro documento que comprove a data e o local de compra.

O Serviço de Apoio a Clientes está à sua disposição para qualquer informação complementar relativa a este assunto.

Pode encontrar outros endereços de importadores e parceiros de serviço oficiais em [www.laurastar.com](http://www.laurastar.com).

Se um aparelho for enviado ao centro de serviço certificado Laurastar sem apresentar qualquer defeito, as despesas de envio e de devolução ficam a cargo do usuário.

### 6. Serviço pós-venda Laurastar

Se um aparelho Laurastar for confiado ao centro de serviço certificado para uma intervenção fora das cláusulas de garantia ou após a expiração do prazo de garantia, ela será considerada como uma "reparação fora da garantia" e será cobrada.

### Cláusula especial válida apenas na França:

Além da garantia contratual acima exposta, os clientes beneficiam da garantia legal de defeitos ocultos prevista nos artigos 1641º e seguintes do Código Civil francês.

### 7. Cláusula especial aplicável apenas na China

A garantia supramencionada não é aplicável a qualquer conserto, troca ou devolução de um produto defeituoso ocorridos na China, a menos que as seguintes condições sejam satisfeitas:

1. O consumidor deve fornecer os documentos comprobatórios necessários, tais como a nota fiscal de compra e o cartão de garantia, etc., para provar que o produto em questão foi adquirido em um canal oficial na China que seja direta ou indiretamente autorizado pela Laurastar, e
2. O produto em questão deve apresentar o selo de identificação da certificação compulsória da China.

### 8. Cláusula especial aplicável apenas na República da Coreia

A garantia supramencionada não é aplicável a qualquer conserto, troca ou devolução de um produto defeituoso ocorridos na República da Coreia, a menos que as seguintes condições sejam satisfeitas:

1. O consumidor deve fornecer os documentos comprobatórios necessários, tais como a nota fiscal de compra e o cartão de garantia, etc., para provar que o produto em questão foi adquirido em um canal oficial na República da Coreia que seja direta ou indiretamente autorizado pela Laurastar, e
2. O produto em questão deve apresentar o selo de identificação da certificação compulsória da República da Coreia.

A exclusão da República da Coreia da Garantia Internacional é válida a partir de junho de 2017.

## Garantia limitada Laurastar™ para os USA e o Canadá

A garantia Laurastar cobre seu produto contra qualquer defeito de material e de mão de obra em condições de utilização normal, tais como são descritas no manual de instruções. A garantia é de um ano, a partir da data de compra indicada na fatura ou no recibo da caixa. A presente garantia limitada se aplica apenas ao comprador original e não pode ser transferida. A Laurastar reparará ou substituirá gratuitamente e à sua escolha qualquer material defeituoso durante o período de validade desta garantia limitada. Para beneficiar de um serviço sob garantia, o material danificado deverá ser expedido ou devolvido a um centro de serviço pós-venda certificado pela Laurastar. A presente garantia limitada representa o único recurso do cliente e se aplica apenas a produtos Laurastar novos.

A garantia limitada não abrange o desgaste e a deterioração normais, o desgaste do cabo de alimentação elétrica, o desgaste da base ou dos componentes e acessórios do aparelho. Ela não cobre os danos causados por utilização ou armazenamento inapropriados, utilização inadequada ou abusiva, reparação não autorizada por especialistas não autorizados pela Laurastar, ou resultantes de acidente, negligência, alteração ou ligação do aparelho a uma fonte de alimentação que não corresponda à tensão especificada. Se o material for utilizado para um fim comercial ou não doméstico não é coberto por esta garantia limitada. Por "utilização incorreta ou uso abusivo" dos produtos, se entende igualmente a utilização do material para um fim e de um modo não conformes às instruções especificadas no Manual de Instruções fornecido com o material. Os exemplos de "utilização incorreta ou uso abusivo" incluem nomeadamente, mas sem qualquer limitação, os danos causados pela queda do aparelho ou de um dos seus componentes, a não lavagem do reservatório da água, a não remoção da base protetora após a utilização, o não desligar o plugue da tomada de corrente no final da utilização, a utilização de outro líquido que não seja água e a utilização de produtos, acessórios e peças sobressalentes não fornecidos pela Laurastar. A presente garantia limitada não cobre os danos causados pelo incumprimento das instruções estipuladas no manual de instruções.

**QUALQUER GARANTIA IMPLÍCITA, INCLUINDO, MAS SEM RESTRIÇÃO, A GARANTIA DE MERCADORIAS COM**

**APTIDÃO PARA UM USO PARTICULAR, SE LIMITARÁ À DURAÇÃO DA PRESENTE GARANTIA LIMITADA. A LAURASTAR NÃO SE RESPONSABILIZANDO EM NENHUM CASO POR DANOS DE UM VALOR QUE EXCEDA O PREÇO DE COMPRA DO PRODUTO OU DE DANOS DIRETOS OU INDIRETOS. SEJA QUAL FOR A SUA NATUREZA, DECORRENTES DA APTIDÃO OU INAPTIDÃO DO CLIENTE PARA A UTILIZAÇÃO DO PRODUTO.**

Alguns estados e algumas jurisdições não permitem a limitação nem a exclusão de danos diretos ou indiretos, ou seja, uma limitação da extensão da garantia implícita; por esse motivo, as limitações ou exclusões acima mencionadas talvez não possam ser aplicáveis. A presente garantia limitada confere ao cliente direitos legais específicos, o cliente podendo usufruir de outros direitos variáveis de um estado para outro.

### Serviço pós-venda Laurastar™

Se deseja apresentar uma reclamação, no âmbito desta Garantia Limitada, contate o Serviço de Apoio ao Cliente (ver página 94), por telefone, e-mail ou fax. Deve seguir as instruções dadas pelo Serviço de Apoio ao Cliente e enviar por sua conta e risco:

- O aparelho;
- Uma cópia do contrato de compra, da fatura, do recibo da caixa ou outras informações comprovativas.

Outros endereços de importadores e de parceiros oficiais de assistência ao cliente se encontram no site [www.laurastar.com](http://www.laurastar.com).

Em caso de devolução de um aparelho que não apresente qualquer defeito ao centro de serviço pós-venda certificado Laurastar, as despesas de expedição e devolução ficarão a cargo do usuário.

Em caso de devolução de um aparelho Laurastar ao centro de serviço pós-venda certificado, para reparações não cobertas pelas disposições da presente Garantia Limitada, ou após a expiração do prazo de um ano da Garantia Limitada, isso será considerado como uma "reparação fora do âmbito de aplicação da garantia limitada" e será faturada.

**Tebrikler!** İsviçre tasarımı ve teknolojisini birleştiren, yüksek kalitede bir Laurastar ütü sistemini satın aldınız. Lütfen, cihazı kullanmadan önce bu kullanım kılavuzunu ve güvenlik talimatlarını okuyun ve bu kullanım kılavuzunu ileride başvurmak üzere saklayın.



**UYARI:** Laurastar™ ütü sisteminiz ısı ve buhar üretir. Çalışması sırasında cihazın bazı parçaları çok yüksek sıcaklıklara ulaşabilir ve yanıklara sebep olabilir.



**NOT:** Bu cihaz ısı üretir ve yanıklara sebebiyet verebilir. Yüksek sıcaklığa ulaşan parçalar bu sembole gösterilmektedir.

## Genel bakış ve fonksiyonlar

1. Ütü masası
2. Ütü
3. Buhar hortumu
4. Özel Laurastar örtüsü
5. Kablo tutucusu
6. Ütü sepeti
7. İzolasyon örtüsü
8. Koruyucu taban
9. Termostat
10. "BUHAR" düğmesi
11. "VAKUM/ÜFLEME" düğmesi
12. Doldurma şişesi
13. Boşaltma haznesi
14. Buhar üreticisi
15. Işıklı göstergeli açma/kapama anahtarı
16. Düşük su seviyesi göstergesi
17. Doldurma kapağı
18. Boşaltım kapağı
19. Fiş
20. Elektrik kablosu
21. Fan
22. Fan fişi
23. Tekerlekler (LAURASTAR GO + model)
24. Su filtresi (LAURASTAR GO + model)

## İçindekiler

Güvenlik talimatları	100
Kurulum ve depolama	101
Çalıştırma	102
Ütüleme	103
Doldurma	105
Bakım	106
Müşteri hizmetleri	108
Sorunlar ve çözümler	109
Teknik bilgi	110
Garanti / Amerika ve Kanada için Sınırlı Garanti	111



**UYARI:** Bu Kullanım Kılavuzu ve güvenlik talimatlarına uyulmaması, ciddi yaralanmalara veya zararlara neden olabilir. Bu güvenlik talimatlarına uyulmamasından doğabilecek yaralanmalarda ve hasarlarda üretici herhangi bir sorumluluk kabul etmeyecektir. Bu cihazı kullanabilecek herhangi biri için bu kullanım kılavuzunu hazır bulundurun.



## GÜVENLİK TALİMATLARI

- CİHAZI KULLANMADAN ÖNCE KULLANIM KILAVUZUNU N TAMAMINI OKUYUN.
- Bu cihaz yalnızca ev kullanımı içindir.
- Bu cihazı sadece evsel kullanım kapsamında tekstil ürünlerini ütölemek için, bu Kullanma Kılavuzuna uygun olarak kullanın. Acil bir durumda, cihazın fişini duvardaki prizden hızlı bir şekilde çekiniz.
- Her kullanımdan sonra cihazın fişini prizden çıkarın. Cihazı kullanmadığınızda fişi prize bırakmayın.



## TEHLİKE!

- Cihazın hiç bir parçasını su veya başka bir sıvıya batırmayın.
- Cihaz YALNIZCA topraklı prizler ile kullanılmalıdır. FI devre kesicilerini kullanmanızı tavsiye ederiz. ASLA çoklu adaptör, çoklu priz veya başka bir uzatma cihazı KULLANMAYIN. Fiş acil durumlarda kolaylıkla ulaşılacak bir yerde olmalıdır.
- Ütü tabanı ve buhar ağız çok sıcaktır. Kıyafetleri kişilerin üzerindeyken ÜTÜLEMİYİN.
- Dikey olarak hayvanların veya insanların olduğu yöne doğru buhar UYGULAMAYIN.
- Bu cihaz ısı üretir. Ellerinizi ve vücudunuzu ütü levhasından ve buhar çıkışından uzakta tutun; - bu kısımlar SICAKTIR. Sıcak metal parçalarla, sıcak suyla veya buharla temas yanıklara sebebiyet verebilir. Buharlı ütü, ütü sepetine geri koyarken dikkatli olun.
- BASINÇLI BUHARLA TEMAS AĞIR YANIKLARA SEBEBİYET VEREBİLİR.
- Cihaz çalışır durumdayken doldurma veya boşaltma kapaklarını AÇMAYIN.
- Doldurma ve boşaltma kapaklarını dikkatle açın - basınçlı sıcak buhar bir kaç tur döndürmeyi takiben dışarıya çıkacaktır.
- Doldurma ve boşaltma kapaklarını çıkarırken cihazdan uzak durun; sıcak buhar dışarıya çıkacaktır.



**Çocukların ulaşamayacağı yerde saklayın. Cihazla oynamalarını önlemek için, çocuklarınızı gözetim altında tutun.**

- Cihazı daima düz, sabit ve ateşe dayanıklı yüzeylerde tutun. Cihazı ASLA ütü masası, ütü masası örtüsü veya elbiselerin üzerine bırakmayın. Yangın riskini önlemek için, ütüünün sadece ütü sepetinde tutulduğundan emin olun.
- Cihazı devreye almadan önce ütüünün ütü sepetinde bulunduğundan emin olun.
- Sepeti ütü masasının altına yerleştirmeden önce ütüünün tamamen soğumasını bekleyin.
- Cihazı yerine kaldırırken, parmaklarınıza ve çocuklara özellikle dikkat gösterin - sistem buhar üreticinin ağırlığından otomatik olarak kapanacaktır.
- Kullanım sonrası koruma levhasını çıkarırken ve yerleştirirken dikkatli olun. Sıcak levhaya ısı dayanıklı ütü sepetine yerleştirin.
- Cihazın temizlemesi, tamiri ve bakımı SADECE ütüünün fişi prizden çekilmiş, ütü soğutulmuş ve en azından 2 saat soğutulmaya bırakılmış durumdayken gerçekleştirilmelidir. Kapağı dikkatli bir şekilde açın: mevcut basınçlı buhar birkaç tur döndürmeyi takiben dışarıya çıkar ve bu da yangın riski taşımaktadır.



- Elektrik kablolarının sıcak yüzeylerle temasta bulunmasına İZİN VERMEYİN.
- Muhafaza edileceği yere kaldırılması öncesi ütüünün tamamen soğumasını bekleyin.
- SUYU İÇLMEZ.



**Filtrelenmiş suyu İÇMEYİN. Çocukların ulaşamayacağı yerlerde muhafaza edin.**

**Demineralizasyon granüllerini YUTMAYIN. Evsel atıklarla birlikte atılabilir.**



## DİKKAT!

- Sıcak koruma levhasıyla temasta bulunmaları durumunda, aşırı hassas kumaşlar (tiftik, kaşmir, kadife ve angora gibi) hasar görebilir. Buhar yayılımı sırasında kumaşı (levha ekli bir biçimde) mesafe bırakarak ütöleyin.
- Cihaz düştüyse, dolayısıyla hasar gördüyse, görülebilir bir hasar izi varsa veya elektrik kablosunda veya buhar hortumunda bir sorun varsa cihazı KULLANMAYIN. Onarımına ilişkin bilgi almak için, yetkili Laurastar Müşteri Hizmetleri temsilcisiyle iletişime geçin.
- Hatalı montaj cihazın kullanımı sırasında elektrik çarpması riskine sebebiyet verebilir.
- Cihazı su olmadan ÇALIŞTIRMAYIN.
- Cihazın dışını nemli, yumuşak bir bezle temizleyin. Herhangi bir çözücü madde, yağ ya da petrol KULLANMAYIN.
- Elektrik tesisatınızda aşırı yüklenmeyi önlemek için başka bir yüksek güçlü cihazı (Watt) eş zamanlı olarak çalıştırmayın.
- Cihazın çalışması sırasında doldurma ve boşaltma kapaklarını ASLA açmayın. Cihaz tamamen soğuduğunda boşaltma/doldurma kapaklarını dikkatli bir şekilde açın.  
AÇIN: Mevcut basınçlı buhar bir kaç döndürmeyi takiben dışarıya çıkacak ve yangın riski oluşturabilecektir.
- Cihazın deliklerinden içeri herhangi bir madde sokmaya ÇALIŞMAYIN. Cihaz su veya yabancı bir maddenin girmesi durumunda, cihazın fişini duvardaki prizden hızlı bir şekilde çıkarın. Onarımına ilişkin bilgi almak için yetkili Laurastar Müşteri Hizmetleri temsilcisiyle iletişime geçin.
- Elektrik çarpması riskinden kaçınmak için, fişi prizden çıkarmak için elektrik kablosundan tutarak çekmeyin; fişi prizi tutup öyle çıkarın.
- Takılma tehlikesini ortadan kaldırmak için elektrik kablosunu ve buhar hortumunu doğru bir şekilde konumlandırarak çekilmeyi ve takılmayı önleyin.
- Çevreye ilişkin bilgiler ve atık imhasına yönelik tedbirler: İleride kullanmak amacıyla (taşınma, servise götürme, vb.) cihazınızın içerisinde teslim edildiği kutuyu saklayın. Kullanılmış cihazı normal evsel atıklarla birlikte ATMAYIN. Belediye ve yerel yetkililerden çevre dostu, uygun atık tesisleri konusunda bilgi alın.

**BU TALİMATNAMEYİ İTİNAYLA SAKLAYIN.**

## Kurulum ve depolama

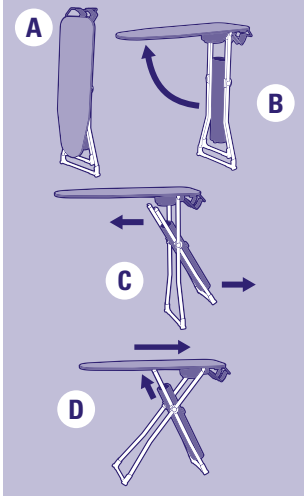

### Nasıl bir su kullanılmalı? Ütüleme sisteminizin kurulumu

- Cihazı kutusundan çıkarın ve kapalı konumda zemine dikey olarak yerleştirin. (A)
- Ütü sepetinin (6) yanındaki kol ile masayı (1) kavrayın. (B)
- Diğer elinizle, masayı açın ve ütünün düşmediğinden emin olmak için onu yatay konumda tutun. (C) (D)
- Buhar üreticinin (14) kendisine bağlandığı ayağı açın ve masanın altında yer alan (3 olası yükseklikte) 3 oluktan birine doğru kaydırın. Cihazın dengesini kontrol edin.
- Ütü masası kılıfını (4) yerleştirin, ütü sepetinin yanından ütü masasının üst kısmına sabitleyin. Bu ürünle sağlanan kılıf özellikle vakum ve üfleme modunda tüm panel üzerinde düzenli hava dağılımına olanak sağlar. Bunun etkinliğini bozmamak için, yalnızca Laurastar onaylı kılıf kullanın. Kılıf 30°C'de (ılık suda) yıkanabilir; kılıfı döner kurutma işlemi ile kurutmayın.
- Ütü (2) çıkarmak için ütü sepetini (6) kaydırın.
- Kablo tutucusunu (5) ütü masasının üzerine sabitleyin ve buhar hortumunu (3) iç kısma kaydırın. (E)

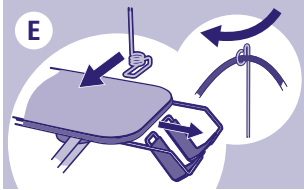

### Cihazın Hazırlanması

İlk kullanım öncesinde, olası bir üretim artığı temizlemek için buhar jeneratörünün su haznesini durulamanızı öneririz.

- Fişin (19) çıkış noktasından ayrıldığından emin olun.
- Ütü masasını en yüksek konuma getirin.
- Boşaltım sifonunu (13) boşaltım kapağının altına yerleştirin (18).
- İlk olarak doldurma kapağının (17) vidalarını sökün, daha sonra boşaltma kapağını (18) sökün.
- Şişeyi (12) sıcak musluk suyu ile doldurun ve durulamak için buhar üreticiden geçirin. Su akışını başlatmak için şişeyi biraz sıkın. (F)
- Tüm suyun boşaltılmasının ardından, 2 kapağı yeniden sıkıştırın. Atık suyu dökün.

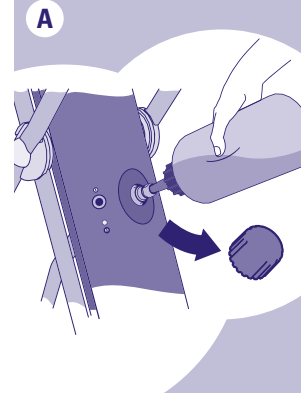
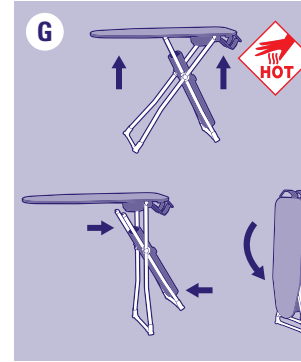
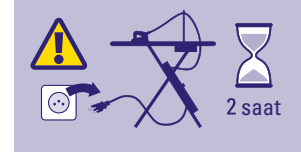
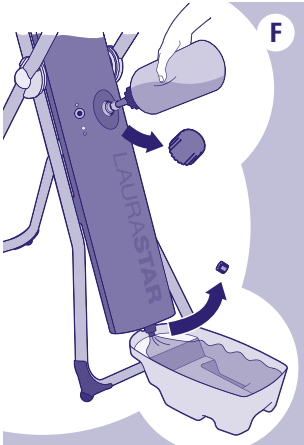

### Nasıl su kullanılmalı?

Laurastar cihazınız şebeke suyu kullanımı için tasarlanmıştır. Yine de, Laurastar cihazınızın kullanım ömrünü uzatmak amacıyla, su filtresi (24) kartuşunu kullanmanızı öneriyoruz.



**DİKKAT: Ek maddeler (örn: parfümlü su), kimyasal ürünler içeren su veya çamaşır kurutucusundan gelen su kullanmayın, bu maddeler Laurastar cihazının çalışması üzerinde olumsuz yönde etkiler.**

### Sistemin saklanması

- Cihazınızı On/Off (Aç/Kapat) düğmesine (15) basarak kapatın. Fişi (19) duvardaki prizden çekin ve kablo tutucuyu (5) çıkarın.

**UYARI! Cihazı sepetinde muhafaza etmeden önce en azından 2 saat soğuması için bekleyin.**

- Cihazı sepete (6) koyun. Sepeti ütü masasının altına kaydırın.
- Ütü masasını, her iki ucundan tutarak yatay olarak kaldırın. Buhar üreticinin ağırlığı ütü sistemini otomatik olarak kapatacaktır; gerekli gördüğünüz durumlarda ayaktan yardım alın. Masayı dikey olarak kapatın.
- Bir sonraki kullanıma kadar sisteminizin içinde su bırakabilirsiniz. (G)

## Çalıştırma

**DİKKAT: Laurastar cihazınızı çalıştırmadan önce her seferinde buhar üreticisinin su haznesini tamamen doldurun. Cihazı susuz çalıştırmak cihaza zarar verebilir.**

**LÜTFEN DİKKAT: Cihazın susuz çalıştırılması durumunda, cihaz ile birlikte sağlanan sınırlı garantilerin geçerliliği ortadan kalkacaktır.**

### Soğuk doldurma

- Cihazın fişinin prizden çıkarıldığını kontrol edin.
- Ütü masasını en yüksek pozisyonuna ayarlayın.
- Ürünle birlikte verilen şişeyi su ile doldurun (12). Hazne doluğu zaman su akışını durduran bir taşma engelleyici sistemine sahiptir (şişenin kapasitesi, haznenin kapasitesinden fazladır).
- Doldurma kapağını (17) çıkarın ve şişenin ağızlığını deliğe yerleştirin. Hazneyi doldurmak için şişeyi kısaca bastırın. Doldurma işlemi tamamlandığında, doldurma kapağını dikkatli bir şekilde yerine takın. (A)



## Cihazın çalıştırılması

- Fişi prize takın.
- On/Off (Aç/Kapat) düğmesine basın, mavi gösterge ışığı 8 ila 10 dakika boyunca yanıp sönecektir. (B)
- Mavi gösterge ışığı yanıp sönmeyi durdurup yanar pozisyonda kalınca, cihaz kullanıma hazırdır. Ütülemeye başlayabilirsiniz.



**NOT: Konforunuz ve güvenliğiniz için, Laurastar sisteminiz 10 dakika boyunca kullanılmadığı takdirde otomatik olarak kapanacaktır.**

**NOT: Ütüleme işleminden önce veya uzun bir moladan sonra, cihazı kıyafetlerden uzakta tutarak steam (buhar) düğmesine 2 veya 3 defa basın. Bu ütüde herhangi bir sızıntıyı ve kıyafetler üzerinde su lekesi oluşmasını önleyecektir.**



**⚠ DİKKAT: Buharı dikey olarak uygularken, ütüyü insanlara ya da hayvanlara doğrultmayın.**

## Ütüleme

### Ütünün sıcaklığının ayarlanması

Termostatı (9) •• ayarlayın ••• (A)

**NOT: Sıcaklık ayarını değiştirdikten sonra yeni sıcaklığın sağlanması yaklaşık 2 dakika sürer.**



Sıcaklığın ayarlanması ve taban levhasının kullanımı	Kıyafet üzerindeki gösterge	Ütü ayarı	Koruyucu Taban Levhası	Materyal
		••	ile	Son derece hassas sentetik kumaşlar. Örn. sentetik kadife, Alcantara® (sentetik süet), "stretch" spor kıyafetleri, mikrofiber kumaşlar
		•••	ile	Yün, ipek, sentetik kumaşlar
		•••	olmadan	Pamuk, keten

### Buhar prensibi

Mükemmel ütüleme performansı, ipliklerin açılması için buharın kumaş üzerinde yayılmasını ve ipliklerin yerlerine sabitlenecek biçimde kurumasını gerektirir. Kırışıklıklar ancak bu koşulların tamamen sağlanması halinde giderilebilir. En iyi sonucu elde etmek için, kumaşı önce buharla, ardından buharsız olarak ütüleyin; böylece kumaşın kurumasına imkân tanyabilirsiniz.

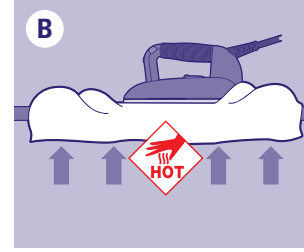
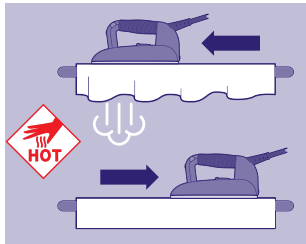

### İki ütüleme modu

Mümkün olan en iyi buharlı ütüleme sonucunu elde etmek için iki adet ütüleme modu sunuyoruz:

- Buhar üretmek ve fan (üfleme) modunda fanı etkinleştirmek için STEAM (BUHAR) düğmesine (10) basın.
- **Fan (üfleme) modu:** Bu modda, istenmeyen kırışıklıkların giderilmesi için kumaşa cihazın alt kısmından hava üflenir. (B)
- **Vakum modu:** Bu modda, mükemmel pliler elde etme için giysinin ütü masası üzerinde sabitlenmesi amacıyla hava emişi gerçekleştirilir. (C)
- Fan modundan vakum moduna veya vakum modundan fan moduna geçmek için VACUUM/BLOWER (VAKUM/FAN) düğmesine (1) basın.

TAVSİYE: Ütüleme kalitesini arttırmak ve cihazınızın otomomluğunu arttırmak için kumaşı öncelikle buharla, ardından kurutma amacıyla buharsız olarak ütüleyin.

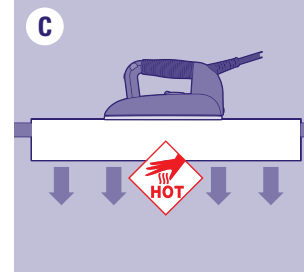

Ütüleme ve modu	Kumaş tipi							kadife
	Hava üfleme	Geri	Pensler	Astarın iç kısımları, manşonlar	Kıvrık paçalar ve pliler	•	•	•
Vakum Modu	Düğümler ve Yakalar	Kıvrık paçalar ve pliler	Düğümler ve Yakalar	Pliler	•			

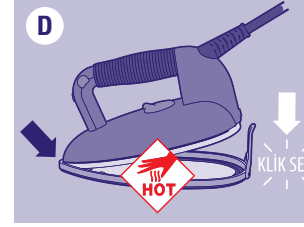

### Koruyucu taban levhası (8)

Koruyucu taban levhası, parlama yapabilecek koyu renkli kumaşlarda ve ütüye yapışma ihtimali olan sentetik kumaşlarda mutlaka kullanılmalıdır.

Koruyucu taban levhasının kullanımı:

- Öncelikle ütünün ucunu (2) koruyucu taban levhasının (8) ön kısmına yerleştirin ve taban levhasına oturması için ütüyü indirin. (D)
- Taban levhasının doğru sıcaklığa ulaşması için yaklaşık 2 dakika bekleyin.
- Koruyucu taban levhasını (8) çıkarmak için tırnağı çekin ve ütüyü halen sıcakken çıkarın. (E)

**⚠ UYARI: Koruyucu taban levhası sıcaktır! Koruyucu taban levhasını çıkarırken dikkatli olun.**

**DİKKAT: Koruyucu taban levhasını cihazı kullandıktan sonra DAİMA çıkarın.**

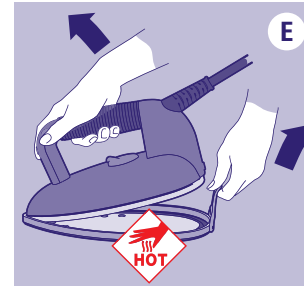

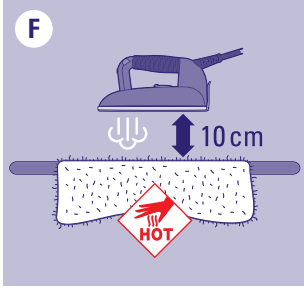

## Tavsiye

Tiftik, kaşmir, kadife ve angora için: Kumaşın koruyucu taban levhası (8) ile temasını engelleyin. Kumaşın keçeleşmesini önlemek için buharın yayılması sırasında kumaşı yaklaşık 10 cm/4 inçlik bir mesafeden ütöleyin. Ardından kumaşı elinize alarak hacim kazanmasını sağlamak amacıyla silkeleyin. (F)

Kadife, fitilli kadife ve örgü kumaşlar için kumaşın koruyucu taban levhası (8) olmadan yaklaşık 2-3 cm/1-2 inç mesafeden ütülenmesini ardından elle düzeltilmesini tavsiye ederiz.

## Dikey düzleme

Kıyafeti bir askıya asın. Cihazı üst kısımdan alt kısma doğru hareket ettirerek küçük buhar çıkışlarını kullanarak cihazı kumaşa hafifçe temas ettirin. (G)

**NOT: Pamuk, keten ve bazı ipekler hariç olmak üzere hemen hemen tüm kumaşlar kolaylıkla düzleşir. Kumaşın düzleşmesi zorsa kumaşı ütü masasına yerleştirin ve normal şekilde ütöleyin.**

## Doldurma

**TEHLİKE: Bu cihaz BASINÇLI BUHAR üretmektedir. Basınçlı buharla temas halinde ciddi yanıklar meydana gelebilir. Ütüyü doldurmadan veya boşaltmadan önce cihazı KAPATIN ve FİŞİNİ PRİZDEN ÇEKİN. Kullanılmadığı zamanlarda cihazı kapatın ve fişini prizden çekin.**

## Düşük su göstergesi ışığı (16) ve sesli ikaz

Buhar üretici Buhar üreticinin haznesinde su kalmadığını belirtmek amacıyla uyarı sesi verilir ve düşük su göstergesi ışığı (16) yanıp söner. (A)

İkaz sesinin duyulmasının ardından 3 dakika içerisinde sistem otomatik olarak kapanır. Ancak ütöleme işlemi sırasında ütöleme işini tamamlamak için yeterince buhar bulunur.

## Buhar üreticinin doldurulması

- STEAM (BUHAR) düğmesine (10) basın ve kalan buhar tamamen boşaltılana kadar düğmeyi basılı tutun. (B)
- Cihazı KAPATIN ve fişi (19) PRİZDEN ÇIKARIN. (C)

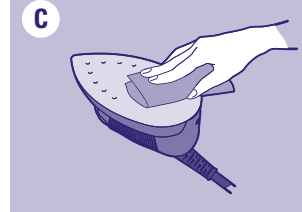
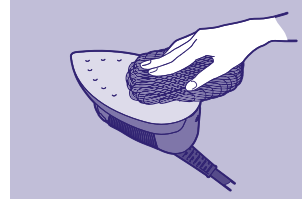
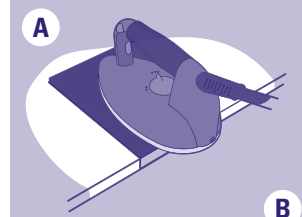
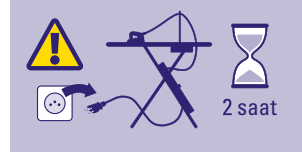
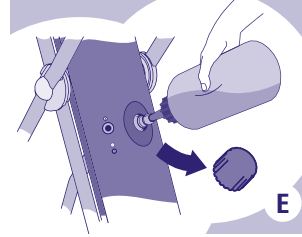
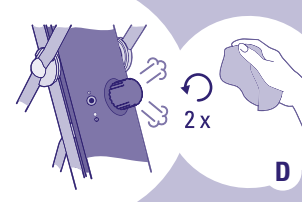

- Buharın çıkışını duyan veya görene kadar (yaklaşık 2 tur) doldurma kapağını (17) YAVAŞÇA çevirin ve buhar tamamen boşaltılana kadar bekleyin. (D)

**TEHLİKE: Basınçlı buharla temas halinde ciddi yanıklar meydana gelebilir. Doldurma kapağını çevirirken ve çıkarırken cihazdan uzakta durun. Cihazdan basınçlı buhar çıkar.**

- Kapağı tamamen çevirin ve çıkarın. Şişeyi (12) suyla doldurun şişenin ağzını buhar üreticinin açıklığına yerleştirin. Şişeyi hafifçe sıkın. Tamamen dolduğunda, doldurma kapağını dikkatlice tekrar takın (17). (E)
- Ütöleme işlemine devam etmek için cihazın fişini prize takın ve cihazı tekrar açık konuma getirin.

## Bakım

Cihazınızın kullanım ömrünü uzatmak için ütünüzü her ay veya her 10 saatlik kullanımın ardından temizlemenizi öneriyoruz.

**UYARI: Temizlik işleminden önce cihazın fişi PRİZDEN ÇEKİLMİŞ, cihaz KAPALI konumda ve SOĞUK olmalıdır. Cihazınızı kapatın ve fişini prizden çekin. Cihazı en az 2 saat soğumaya bırakın. Cihazınızın temizlik işleminden önce soğuk olduğundan daima emin olun!**

**DİKKAT! Cihazı yalnızca suyla durulayın. ASLA kireç sökücü ürünler veya diğer kimyasal ürünleri kullanmayın.**

## Ütünün (2) temizlenmesi

Ütünün taban levhası kirliyse, talimatlar uyarınca Laurastar temizlik matı kullanın. Temizlik matlarını [www.laurastar.com](http://www.laurastar.com) adresinden veya yetkili Laurastar satıcısından temin edebilirsiniz. (A)

İnatçı lekeler ovucu bulaşık süngeri kullanılarak temizlenebilir. Bu işlemin ardından taban levhasında bulunan alüminyum oksidi nemli bir bezle silme suretiyle çıkarın. (B) (C)

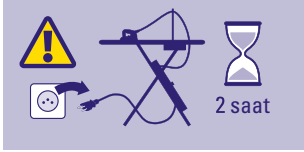

### Buhar üreticinin durulanması (yalnızca ütü soğukken)

Cihazınızın etkinliğini arttırmak ve kireç kalıntılarını engellemek için hazneyi düzenli aralıklarla durulamanız gerekmektedir.

**⚠ DİKKAT: Cihazı yalnızca suyla durulayın. ASLA kireç sökücü ürünler veya diğer kimyasal ürünleri kullanmayın.**

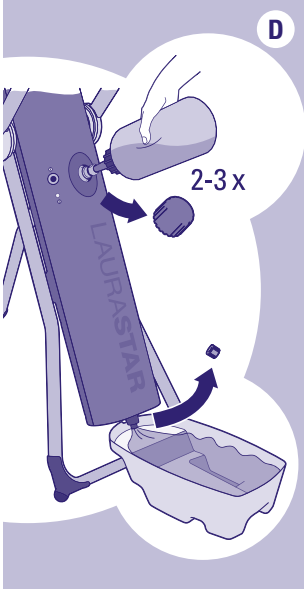

Cihazı aşağıdaki talimatlar uyarınca durulayın:

- Fişin (19) prize takılı olmadığından emin olun.
- Ütü masasını en yüksek konuma getirin ve buhar üreticisini (14) alt kısmına bocalama tepsisini (13) yerleştirin.
- Öncelikle doldurma kapağını (17) çıkarın ve kapağı (18) tahliye edin.
- Şişeyi (12) sıcak musluk suyuyla doldurun ve durulamak üzere buhar üretici buhar üreticiden aktırın. Suyun akışını sağlamak için şişeyi hafifçe sıkın. **(D)**
- Buhar üreticiden kalıntı içermeyen su akana kadar işlemi tekrarlayın. Tahliye açıklığından su gelmezse, Laurastar Müşteri Hizmetleri departmanını arayın.
- Tahliye kapağını (18) yeniden takın. Hazneyi temiz suyla doldurun.
- Doldurma kapağını (17) yeniden takın.

## Müşteri Hizmetleri

### Laurastar İrtibat

	Tel.	Faks	E-posta
CH	0800 55 84 48	0840 55 84 49	ch_serviceclient@laurastar.com ch_kundendienst@laurastar.com
UK	0800 05 65 314		ukservice@laurastar.com
FR	0800 918 867	0800 911 192	f_serviceclient@laurastar.com
DE	0800 32 32 400	0800 32 32 401	d_kundendienst@laurastar.com
NL	0800 0228 776	0800 0228 772	nl_klantendienst@laurastar.com
BE	0800 948 38	0800 948 39	be_klantendienst@laurastar.com be_serviceclient@laurastar.com
LU	0800 48 284	0800 48 285	
ABD	800 428 28 04	541 773 2270	info@laurastar.com
AT	0800 29 59 53	0800 29 62 49	at_service@laurastar.com
Türkiye	+90 216 634 44 44 (148) veya (153)	+90 216 634 39 88	info@servisplus.com.tr
KR	031 906 1549		laurastar@gatevision.co.kr
Diğer ülkeler	+41 21 948 21 00	+41 21 948 21 00	intl_service@laurastar.com

**Web sitemiz: [www.laurastar.com](http://www.laurastar.com)**

Burada ithalatçılar ve resmi hizmet ortaklarının adreslerinin yanı sıra Laurastar aksesuarlarının tamamını bulabilirsiniz.

**ÖNEMLİ: Ürünü Müşteri Hizmetleri departmanına göndermeden önce, lütfen sayfa 109'daki "Sorunlar ve Çözümleri" bölümüne bakınız.**

## Sorunlar ve çözümler

Laurastar Müşteri Hizmetleri departmanını aramadan önce lütfen aşağıda belirtilen hususları kontrol edin:

	Belirti	Nedeni	Çözüm
BUHAR ÜRETİCİSİ	Buhar ütüden çıkarken uğultulu ses çıkıyor.	Cihaz titriyor.	Bu ses yeni bir cihaz için normaldir ve kullanım sırasında ortadan kalkacaktır.
	Cihaz açıkken tıkrıtı sesi duyuluyor.	Cihaz sıcaklığı arttırmaya ayarlı ancak suyla doldurulmamış.	Buhar üreticisini suyla doldurun- sayfa 102.
	Ütü işlemi sırasında mavi gösterge lambası yanıp sönüyor.	Su yeniden ısıtıldı.	Cihaz normal bir şekilde çalışıyor.
	Ütü buhar yaymıyor. Basınç düştü.	<ul style="list-style-type: none"><li>Buhar üretici boş.</li><li>Cihaz kapalı. düğmesine(15) basın.</li><li>Fiş (19) prize takılı değil.</li></ul>	<ul style="list-style-type: none"><li>Buhar üreticisi suyla. doldurun- sayfa 102.</li><li>Cihazın On/Off (Aç/Kapat).</li><li>Cihazı prize takın.</li></ul>

	Belirti	Nedeni	Çözüm
ÜTÜ	Taban levhası damlatıyor.	<ul style="list-style-type: none"><li>Ütü hazır değil.</li><li>Termostat yanlış biçimde ayarlanmış.</li><li>Cihaz yakın zamanda tahliye edilmemiş.</li><li>Buhar üretici su dışında bir ürünle durulanmış.</li></ul>	<ul style="list-style-type: none"><li>On/Off (Aç/Kapat) düğmesi (15) üzerindeki mavi gösterge lambası yanıp sönmeyi durdurana kadar bekleyin.</li><li>Termostatı (9) ayarlayarak sıcaklığı ayarlayın - sayfa 103.</li><li>Durulama suyu kalıntı içermeyecek hale gelene kadar üreticisi durulayın (14).</li><li>Müşteri Hizmetleri departmanını arayınız.</li></ul>
	Ütü ısınmıyor.	<ul style="list-style-type: none"><li>Fiş (19) prize takılı değil.</li></ul>	<ul style="list-style-type: none"><li>Ütü (19) prize takın.</li><li>Cihazı açın - sayfa 103.</li></ul>
	Ütü çok sıcak.	Termostat yanlış biçimde ayarlanmış.	<ul style="list-style-type: none"><li>Sıcaklığı ayarlayın - sayfa 103.</li></ul>

	Belirti	Nedeni	Çözüm
FAN	Fan tamamen sessizdir.	Fan fişi (22) prizden çıkarılır.	Bu ses yeni bir cihaz için normaldir ve kullanım sırasında ortadan kalkacaktır.
	Ütü masası katlandığı zaman uç kısmı ıslanır.	Ütü masası biriminin (1) içinde yoğunlaşma mevcuttur. Su yeniden ısıtıldı.	<ul style="list-style-type: none"><li>Su tamamen buharlaşana kadar cihazı açık tutun.</li><li>Daha az buhar kullanın. Vakum/fan kullanımı için lütfen talimatlara başvurun -sayfa 104.</li></ul>

### Müşteri Hizmetleri departmanına geri gönderme

Cihazı kapatın ve fişi prizden çıkarın. Satın alma sözleşmenizi, faturanızı veya makbuzunuzu bulun. Müşteri Hizmetleri birimine telefon açın ve aşağıdaki talimatları uygulayın.

## Teknik bilgiler

### Teknik özellikler

	CE	UL
<b>Toplam çıkış gücü</b>	1800 W	1600 W
<b>Buhar basıncı</b>	350 KPa (3,5 bar)	350 KPa (50 psi/3,5 bar)
<b>Buhar üretici kapasitesi</b>	~0,8 l	~27,1 oz. / ~0,8 l
<b>Elektrik ikmali</b>	220-240 VAC, 50 / 60 Hz	120 VAC, 60 Hz
<b>Ütü ağırlığı</b>	~1 kg	~2,2 lbs/~1 kg
<b>Toplam ağırlığı</b>	~12,7 kg	~28 lbs / ~12,7 kg
<b>Masa ağırlığı</b>	~79-95 cm	~31,1 - 37,4 in / ~79-95 cm
<b>Katlanmış durumda boyutu (H x L x B)</b>	~130 x 39 x 18 cm	~51,2 x 15,4 x 7,1 in / ~130 x 39 x 18 cm

### CE uyumluluk bildirgesi

Yegâne sorumlu, üretici Laurastar AŞ, Route de Pra de Plan 18 P.O. Box 320, CH-1618 Châtel-St-Denis (İsviçre), bu ürünlerin AB direktiflerinin uygulanabilir yönetmeliklerine uyumlu olduğunu beyan eder:

2014/30/EU, 2014/35/EU, 2009/125/EC. (EC) 1275/2008, 2011/65/EU

Elektrikli ve elektronik donanımlarda belli başlı zararlı maddelerin kullanımı hakkında AB Direktifi 2011/65/EU





## Laurastar uluslararası garanti

Bu garanti belgesi, kullanıcının, Avrupa Parlamentosu ve Konseyinin 25 Ekim 2011 tarihli tüketim mallarının satışı ve garantisine ilişkin olan 2011/83/EU numaralı Direktifinde belirlenen hakları veya satıcıya ilişkin olarak, satış sözleşmesinden doğan hakları, yine tüketicinin tüketim mallarıyla ilişkili geçerli ulusal düzenleme çerçevesindeki yasal hakları üzerinde herhangi bir etkide bulunmamaktadır. Laurastar tarafından satılan cihazın herhangi bir üretim hatası barındırmaması durumunda, Laurastar bu hataların aşağıda belirlenen kapsamda giderilmesinden sorumlu olacaktır.

### 1. Garanti kapsamı

Bu garanti sadece Laurastar tarafından üretilen ve ürün üzerindeki marka, ticari unvan veya logo ile Laurastar'a ait olduğu belirlenen ürünlere uygulanır. Garanti Laurastar'a ait olmayan ürünler, aksesuarlar veya yedek parçalar için geçerli değildir. Bu garanti sadece ürünün kullanılamaz duruma gelmesi veya üretim hatası, montaj hatası, cihazın materyallerinde meydana gelen bir hata ve söz konusu hataların cihaz kullanıcıya sağlandığında mevcut olması nedeniyle ürünün kullanımında büyük ölçüde sıkıntı yaşanması durumunda uygulanabilir olacaktır.

### Garanti aşağıdaki durumlarda geçersiz olacaktır:

- Cihazın kullanımı, kullanıcının maddi ödeme aldığı yoğun kullanım gibi profesyonel kullanımından kaynaklıyorsa
- Sorun cihazın bileşenlerinin ve aksesuarlarının normal eskimesinden kaynaklıyorsa
- Üçüncü taraf veya Laurastar tarafından
- İzin verilmeyen bir tamircinin müdahale etmesi durumunda
- Kullanım Kılavuzunda bulunan talimatların, özellikle cihazın çalıştırılması ve bakımıyla ilgili uyarıların, dikkate alınmaması durumunda
- Uygunsuz kullanımda.

### "Uygunsuz kullanım" konsepti aşağıdaki hasarları içerir:

- Cihazın veya parçalarının düşürülmesi
- İhmalkarlıktan kaynaklanan darbeler ve çizikler
- Koruma levhasını ütü üzerinde sürekli olarak tutmak
- Buhar kazanını hatalı şekilde yıkamak
- Talimatlara uygun olmayan su kullanımı
- Laurastar üretimi olmayan ürünlerin, aksesuarların ve yedek parçaların kullanımı.

### 2. Kullanıcı hakları

Bir kullanıcı, bu garantiden doğan ve yine bu garantide belirtilen koşullara uygun olan bir hak talebinde bulunduğu zaman, Laurastar söz konusu arızayı ortadan kaldırmak için en uygun metodu uygulama konusunda özgür olacaktır. Bu garanti kullanıcıya hiçbir yetki ve ek hak sunmaz; özel olarak, kullanıcı hatadan dolayı masraflarının karşılanmasını veya herhangi bir kayıp veya zararın ödenmesini talep edemez. Diğer taraftan, cihazın kullanıcının evinden Laurastar tesisine ve oradan tekrar kullanıcıya taşınması sırasında doğacak riskler kullanıcıya ait olacaktır.

### 3. Geçerlilik süresi

İşbu garanti yalnızca kullanıcıya uygun olan ve kullanıcının garanti süreci dâhilinde Laurastar'a beyan ettiği haklar için geçerlidir.

Garanti, Avrupa Birliği üyesi olmayan ülkeler için bir yıl; Avrupa Birliği Üye Ülkeleri ve İsviçre için cihazın kullanıcısına tesliminden itibaren iki yıldır. Garanti süresinin sona ermesinin ardından arıza tespit edilmiş halinde veya garanti süresinin sona ermesinin ardından mevcut beyana göre arızaların belirtilmesi için gereken belgeler veya araçlar bulunmuyorsa kullanıcı bu garanti belgesinden doğan haklardan veya yükümlülüklerden yararlanamaz.

### 4. Arızaların anında bildirimi

Kullanıcı cihazda bir arıza söz konusu olması halinde bu arızayı derhal Laurastar'a bildirmeyi kabul eder. Arızanın bildirilmemesi halinde, kullanıcı mevcut garantiden doğan haklarını kaybeder.

### 5. Mevcut beyandan doğan hakların iddiasına yönelik yöntemler

İşbu garantiden doğan hakların iddiası için kullanıcının Laurastar Müşteri Hizmetleri departmanı ile aşağıdaki yöntemlerden birini kullanarak iletişime geçmesi gerekmektedir (bkz. sayfa 108):

- telefon
- e-posta
- faks.

### Kullanıcı Müşteri Hizmetleri departmanının talimatlarına uymalı ve risk kendisine ait olmak üzere şunları göndermelidir:

- arızalı cihaz
- satın alma sözleşmesi, fatura, makbuz veya satın alma işleminin tarihi veya yerini belirten uygun başka bir belgenin kopyası.

Müşteri Hizmetleri departmanı size bu konuya ilişkin ek bilgileri sağlayabilir.

www.laurastar.com adresinden diğer ithalatçılar ve yetkili servis ortaklarının adreslerine erişebilirsiniz.

Arızası bulunmayan bir cihazın Laurastar yetkili servis merkezine gönderilmesi halinde, nakliye ve geri gönderim maliyetleri kullanıcının sorumluluğundadır.

### 6. Laurastar satış sonrası hizmetleri

Bir Laurastar cihazının işbu garantinin hükümleri kapsamı dışında bulunan bir işlem nedeniyle ya da garanti süresi sona erdikten sonra yetkili servis merkezine gönderilmesi halinde, bu işlem "garanti dışı onarım" olarak değerlendirilir ve faturalandırılır.

### Yalnızca Fransa'da geçerli özel hüküm:

Yukarıda ayrıntılı biçimde belirtilen sözleşmeye bağlı garantiye ek olarak, müşteriler Fransız Medeni Kanunu'nun 1641. Maddesinde belirtilen gizli arızalar için yasal garantiden yararlanabilir.

### 7. Yalnızca Çin'de Geçerli Özel Koşul

Aşağıdaki tüm şartlar yerine getirilmediği takdirde yukarıda bahsi geçen garanti, Çin'de meydana gelmiş kusurlu bir ürünün tamiri, değiştirilmesi veya iadesi için geçerli değildir:

1. Müşteri, söz konusu ürünün Çin'de Laurastar tarafından doğrudan veya dolaylı olarak izini, resmi bir kanaldan satın alındığını kanıtlamak için resmi ticari fatura ve garanti kartı vs. gibi kabul edilebilir belgeler sunmalıdır; ve
2. Söz konusu ürüne zorunlu Çin onay kimliği eklenmiş olmalıdır.

### 8. Yalnızca Kore Cumhuriyeti'nde Geçerli Özel Koşul

Aşağıdaki tüm şartlar yerine getirilmediği takdirde yukarıda bahsi

## ABD ve Kanada için Laurastar™ sınırlı garantisi

Laurastar, Kullanım Kılavuzunda belirttiği üzere, fatura veya makbuzda belirtilen satın alma tarihinden itibaren 1 yıl süreyle, normal müşteri kullanımı sağlanması şartıyla malzeme ve işçilikte kusursuz ürünler temin etmeyi garanti eder. Bu sınırlı garanti yalnızca satın alan kişiye verilir ve devredilemez. Laurastar kendi takdirine bağlı olarak bu sınırlı garanti süresince arızalı donanımları ücretsiz olarak onarır veya değiştirir. Garanti hizmetinden yararlanabilmek için arızalı cihaz yetkili bir Laurastar müşteri hizmetleri merkezine gönderilmeli veya getirilmelidir. Bu sınırlı garanti müşterinin şahsına münhasır olup yalnızca yeni Laurastar ürünleri için geçerlidir.

Bu sınırlı garanti normal aşınma ve yıpranmayı, elektrik kablusunun aşınmasını, taban levhasının aşınmasını veya cihazın parçalarının ve aksesuarlarının aşınmasını kapsamaz. Uygunsuz kullanım veya saklamadan doğan arızalar, yanlış kullanım veya suiistimal, Laurastar dışında uzmanlar tarafından gerçekleştirilen yetki dışı onarım işlemleri, kazalar veya ihmaller, cihazda yapılan değişiklikler veya cihazın belirtilen gerilim aralığı dışında bir güç kaynağına bağlanmasından kaynaklanan hasar. Ticari amaçla veya evsel kullanım dışında kullanılan cihazlar işbu sınırlı garantinin kapsamına girmez. Ürünün "hatalı kullanım veya suiistimal" tanımına, ürünün ekipmanla birlikte sağlanan Kullanım Kılavuzunda belirtilen talimatlara uygun olmayan herhangi bir amaçla kullanımı da dâhildir.

Ürünün "hatalı kullanım veya suiistimal" ne örnek olarak ürünün veya herhangi bir parçasının yere düşürülmesi, hazne suyunun hatalı kullanımı, koruyucu tabakanın hatalı bir şekilde çıkarılması, sudan başka herhangi bir sıvının kullanımı ve Laurastar tarafından üretilmeyen ürünlerin, aksesuarların ve yedek parçaların kullanımı gösterilebilir, hatalı kullanım ve suiistimal bunlarla sınırlı değildir. Kullanım kılavuzunun belirttiği talimatları yerine getirmeme nedeniyle ortaya çıkan zararlar bu sınırlı garantinin kapsamında değildir.

**TİCARİ ELVERİŞLİLİK VE BELİRLİ BİR AMACA UYGUNLUĞA DAİR ZİMNİ GARANTİLER DÂHİL OLMAK ANCAK BUNLARLA SİNİRLİ OLMAMAK KAYDIYLA TÜM ZİMNİ GARANTİLER İŞBU SİNİRLİ GARANTİNİN SÜRESİ İLE SINIRLANDIRILACAKTIR.**

geçen garanti, Kore Cumhuriyeti'nde meydana gelmiş kusurlu bir ürünün tamiri, değiştirilmesi veya iadesi için geçerli değildir:

1. Müşteri, söz konusu ürünün Kore Cumhuriyeti'nde Laurastar tarafından doğrudan veya dolaylı olarak izini, resmi bir kanaldan satın alındığını kanıtlamak için resmi ticari fatura ve garanti kartı vs. gibi kabul edilebilir belgeler sunmalıdır; ve
2. Söz konusu ürüne zorunlu Kore Cumhuriyeti onay kimliği eklenmiş olmalıdır.

Kore Cumhuriyeti, Haziran 2017'den itibaren Uluslararası Garanti'nin dışında bırakılacaktır.

**Laurastar Hiçbir Koşul Altında, Ürünün Satın Alma Fiyatını Aşan Hasarlar veya Müşterinin Ürünü Kullanmasından veya Kullanmamasından Doğan Ya da Kaza Sonucu Ortaya Çıkan Hasarlardan Sorumlu Tutulmayacaktır.**

Bazı ülkeler ve yetki alanları kaza ve tekrar eden hasarlar konusunda sınırlamalar veya hariç tutmalara veya garanti süresi sınırlamasına izin vermemektedir, bu nedenle yukarıdaki sınırlama ve hariç tutmalar size uygulanmayabilir. Bu sınırlı garanti müşteriye belirli yasal haklar sunar, uygulamada ülkeler arasında görülen değişikliklere nedeniyle farklı haklara da sahip olmanız olasıdır.

### Laurastar™ Satış Sonrası Hizmet

Bu Sınırlı Garanti kapsamında bir talebiniz olması durumunda, lütfen Laurastar Müşteri Hizmetleri birimiyle (bkz. sayfa 10) telefon, e-posta veya faks yoluyla iletişime geçin. Müşteri Hizmetleri biriminin talimatlarına uymak ve aşağıdakileri riski üstlenerek yollamalısınız:

- Cihaz;
  - Satış sözleşmesinin, faturanın, makbuzun veya konuyla ilgili doküman ve bilginin bir kopyası.
- İthalatçılar ve resmi servis ortaklarıyla ilgili diğer adresleri [www.laurastar.com](http://www.laurastar.com) sitesinde bulabilirsiniz.

Bir cihaz Laurastar'a iade edilir ve herhangi bir hasarı bulunmadığı tespit edilirse cihazın taşıma ücretlerinden kullanıcı sorumlu olacaktır.

Bir Laurastar cihazı bu Sınırlı Garantide belirlenen koşulların dışındaki işler için veya Sınırlı Garantinin üzerinden bir yıl geçtikten sonra onaylanmış bir servise yollanır, bu durum "garanti dışı tamir" olarak kabul edilecek ve bir fatura oluşturulacaktır.

**Поздравляем!** Вы приобрели высококачественную паровую гладильную систему, сочетающую швейцарское качество и технологии. Просим Вас внимательно ознакомиться с данным руководством и с мерами предосторожности перед началом эксплуатации системы.



**ОСТОРОЖНО: прибор Laurastar™ нагревается и производит пар, горячие элементы могут вызвать ожог.**



**ВНИМАНИЕ: Прибор нагревается и может стать причиной ожога. Горячие части отмечены таким символом.**

## Общий вид и функции

1. Гладильная доска
2. Утюг
3. Паропровод
4. Специальный чехол Laurastar
5. Держатель провода
6. Подставка для утюга
7. Теплоизолирующий коврик
8. Защитная насадка на подошву утюга
9. Термостат
10. Кнопка «ПАР»
11. Кнопка «ВАКУУМ/ПОДДУВ»
12. Флакон для наполнения
13. Емкость для слива
14. Парогенератор
15. Основной выключатель со светоиндикатором
16. Светоиндикатор отсутствия воды
17. Заливная пробка резервуара
18. Сливная пробка
19. Вилка
20. Провод питания
21. Вентилятор
22. Вилка вентилятора
23. Ролики (модель LAURASTAR GO +)
24. Противонакипной фильтр для воды (модель LAURASTAR GO +)

## Содержание

Меры предосторожности	114
Установка и завершение работы	115
Включение	116
Глажение	117
Заполнение	119
Текущее обслуживание	120
Сервисная служба	122
Проблемы и их решение	123
Техническая информация	124
Гарантия / Ограниченная гарантия для США и Канады	125



**ПРИМЕЧАНИЕ: несоблюдение данного руководства по эксплуатации и мер предосторожности может привести к опасным ситуациям при эксплуатации системы. Производитель не несет ответственности за материальный ущерб или ущерб здоровью, вызванный несоблюдением данных мер предосторожности. Сохраните руководство по эксплуатации, чтобы любой пользователь системы смог с ним ознакомиться.**



## МЕРЫ ПРЕДОСТОРОЖНОСТИ

- **ПОЛНОСТЬЮ ПРОЧИТАЙТЕ ДАННОЕ РУКОВОДСТВО ДО НАЧАЛА ЭКСПЛУАТАЦИИ ПРИБОРА.**
- Система предназначена только для домашнего использования.
- Используйте систему только в помещении и только для глажения текстильных изделий в соответствии с данным руководством по эксплуатации.
- В случае возникновения непредвиденных ситуаций немедленно отключите систему от электросети.
- Необходимо вынимать вилку прибора из розетки после каждого использования. Не оставляйте вилку в розетке, если не планируете использовать прибор.



## ОПАСНО!

- Не погружайте никакие элементы системы в воду или другую жидкость.
- Система должна быть включена ТОЛЬКО в настенную розетку с заземлением. Рекомендуем использовать переключатели FI. НИКОГДА не используйте передвижные розетки, адаптеры с несколькими гнездами или другие виды удлинителей. Настенная розетка должна быть легко доступна в случае возникновения непредвиденных ситуаций.
- Подошва утюга и струя пара очень горячие, НЕ следует гладить или отпаривать одежду на человеке.
- Не направляйте струю вертикального пара в направлении человека или животных.
- Прибор нагревается. Во время использования не приближайте руки и тело к подошве утюга и струе пара – они ГОРЯЧИЕ. Соприкосновение с горячими металлическими частями, горячей водой и паром может вызвать ожоги. Будьте осторожны при повороте утюга.
- ВОЗДЕЙСТВИЕ ПАРА, НАХОДЯЩЕГОСЯ ПОД ДАВЛЕНИЕМ, МОЖЕТ ПРИВЕСТИ К ТЯЖЕЛЫМ ОЖОГАМ.
- ЗАПРЕЩАЕТСЯ открывать сливную или заливную пробки во время работы прибора.
- При откручивании заливной и сливной пробок соблюдайте особую осторожность: после нескольких поворотов пробки из-под нее начнет выходить горячий пар под давлением.
- При откручивании и удалении заливной или сливной пробок отойдите от прибора на достаточное расстояние: горячий пар начнет выходить из-под пробки.



## ВНИМАНИЕ!

- Не оставляйте включенный прибор без присмотра.
- **Выключите** прибор, перед тем как подключить его к электропитанию или отключить. Перед сливом и помещением на хранение **всегда** оставляйте прибор как минимум на 2 часа, чтобы он остыл.
- **Держите в недоступном для детей месте.**
- Дети и лица с ограниченными физическими или умственными возможностями, а также не имеющие достаточного опыта работы с системой, могут использовать ее **исключительно** под контролем лица, ответственного за их безопасность. Дети младше 8 лет не должны использовать прибор даже под присмотром и после обучения.



**Держите в недоступном для детей месте. Следите, чтобы дети не играли с прибором.**

- Утюг должен устанавливаться на ровную твердую огнестойкую поверхность. НИКОГДА не оставляйте утюг на гладильной доске, чехле доски или белье. Во избежание возгорания ставьте утюг только на специальную подставку.
- Перед включением устройства его необходимо поместить на соответствующую подставку.
- Перед помещением подставки на хранение под гладильную доску необходимо дожидаться полного остывания утюга.



- При складывании системы для хранения следует внимательно следить за пальцами, а также не подпускать детей: система автоматически закрывается под весом парогенератора.
- Будьте осторожны, снимая и перемещая защитную подошву после использования. Поместите нагретую подошву на термостойкую подставку для утюга.
- Проведение техобслуживания, проверки или ремонта возможно только если прибор выключен из сети и охлажден не менее 2 часов. Будьте осторожны, откручивая пробку слива: после нескольких оборотов пар под давлением начинает выходить из парогенератора и появляется опасность ожога.
- Следите за тем, чтобы шнур питания не соприкасался с горячей поверхностью. До того как складывать утюг, убедитесь, что он полностью остыл.
- **ВОДА НЕ ПРИГОДНА ДЛЯ ПИТЬЯ.**



**НЕ пейте отфильтрованную воду. Держите в недоступном для детей месте.**

**Избегайте попадания в рот гранул деминерализации. Тем не менее, их можно выбрасывать с бытовыми отходами.**



## ВНИМАНИЕ!

- При глажке одежды или ткани просьба следовать инструкции, которую вы найдете на этикетке.
- Соприкосновение крайне деликатных тканей (например, мохера, кашемира, бархата или ангоры) с нагретой защитной подошвой может привести к их повреждению. При глажке деликатных тканей с использованием защитной подошвы необходимо удерживать утюг на расстоянии от ткани и выпускать пар.
- **Не используйте** систему, если она была повреждена при падении и / или если на ней видны признаки повреждений, а также если поврежден паропровод или шнур. Ремонт должен осуществляться только сертифицированной сервисной службой Laurastar. Неправильная сборка может привести к поражению током во время использования системы.
- **Не включайте** систему, если в ней нет воды.
- Протирайте систему снаружи мягкой и влажной тряпкой. Не используйте растворители, масла и бензин!
- Во избежание перегрузок электросети не включайте другие приборы большой мощности (Ватт) одновременно с данной системой.
- **Никогда** не открывайте сливную или заливную пробку в процессе работы. Полностью охладив систему, осторожно откручивайте сливную или заливную пробку. После нескольких оборотов пар под давлением начинает выходить из системы, появляется опасность ожога.
- НЕ ДОПУСКАЙТЕ попадания посторонних предметов внутрь через отверстия прибора. В случае попадания воды или посторонних предметов в систему, немедленно отключите её от электросети. По вопросам ремонта системы обращайтесь только в сертифицированную сервисную службу Laurastar.
- Во избежание поражения током, отключая прибор от электросети, не тяните за провод, возьмитесь за вилку и извлеките ее из настенной розетки.
- Расположите шнур питания и паропровод таким образом, чтобы никто не мог случайно выдернуть или задеть их. Убедитесь в том, что никто в них не запутается.
- **Рекомендации по защите окружающей среды и правилам утилизации прибора:** сохраните упаковку для последующего использования (перевозка, отправка на техосмотр и т. д.). Не выбрасывайте прибор вместе с обычными бытовыми отходами! Проконсультируйтесь в муниципальных или местных службах о способах утилизации прибора, отвечающих экологическим нормам.

**ХРАНИТЕ НАСТОЯЩЕЕ РУКОВОДСТВО В НАДЕЖНОМ МЕСТЕ!**

## Установка и завершение работы с системой

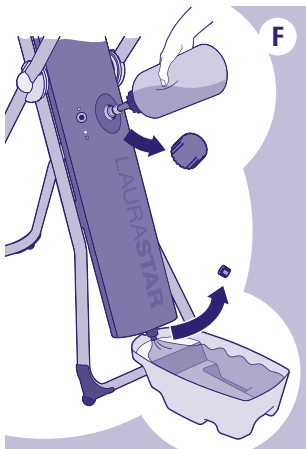
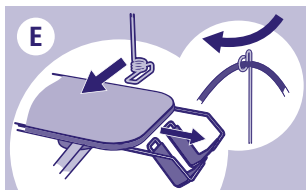
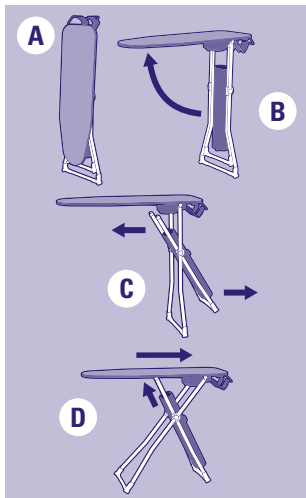

### Установка гладильной системы

- Достаньте систему из упаковки и установите её вертикально в закрытом виде, на опоре. (A)
- Одной рукой возьмите гладильную доску (1) со стороны подставки для утюга (6).
- Другой рукой откройте гладильную доску и удерживайте ее горизонтально, чтобы утюг не упал. (B)
- Откройте опору на которой крепится парогенератор (14) и зафиксируйте в одном из 3 пазов под гладильной доской (существуют 3 высоты). Убедитесь, что система устойчиво установлена. (C D)
- Натяните специальный чехол Laurastar (4), начиная от подставки для утюга к узкому концу гладильной доски, расправьте его. Чехол, входящий в комплект, разработан специально для равномерного распределения воздуха по всей гладильной доске во время использования функций поддува и вакуума. Во избежание снижения эффективности рекомендуется использовать исключительно чехол, одобренный Laurastar. Чехол можно стирать при температуре 30 °C (теплой водой) без отжима.
- Переместите подставку для утюга (6) наружу, чтобы освободить утюг (2).
- Закрепите держатель провода (5) на гладильной доске и протяните паропровод через него. (E)

### Подготовка системы к работе.

Рекомендуется промыть резервуар парогенератора перед первым использованием для удаления производственных остатков.

- Убедитесь, что вилка (19) отключена.
- Установите гладильную доску на максимальную высоту.
- Поместите емкость для слива (13) под сливную пробку (18).
- Сначала отвинтите пробку резервуара (17), а затем сливную пробку (18).
- Наберите в прилагающийся флакон для наполнения (12) горячую водопроводную воду и пропустите ее через парогенератор, чтобы промыть его. Кратковременно сожмите флакон, чтобы спровоцировать вытекание воды. (F)
- После того как вся вода вытечет, завинтите обе пробки. Вылейте воду.

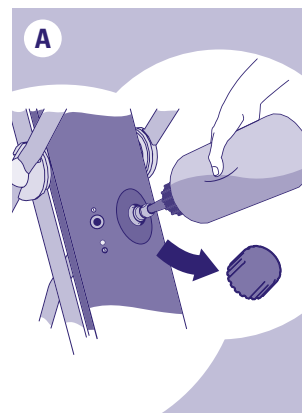
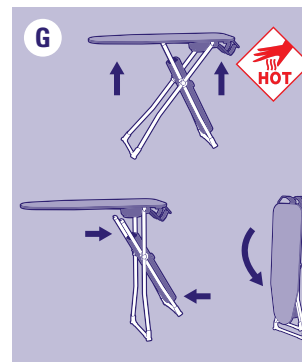
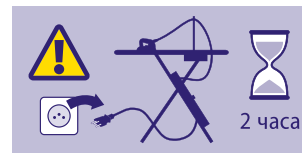

### Какую воду использовать ?

Ваша система рассчитана на работу с водопроводной водой. Тем не менее, рекомендуется использовать противонакипный фильтр для воды (24) для обеспечения качественного и долговечного функционирования.



**ВНИМАНИЕ! Никогда не используйте добавки (например, ароматизированную воду), воду, содержащую химические реагенты, и вторичную воду из сушилок, так как это может нарушить правильную работу прибора Laurastar.**

**ОПАСНО! Держите прибор в недоступном для детей месте. НИ В КОЕМ СЛУЧАЕ не пейте отфильтрованную воду.**

### Завершение работы с гладильной системой

- Выключите прибор нажатием на основной выключатель со светоиндикатором (15). Выньте вилку (19) и снимите держатель провода (5).
- ПРЕДУПРЕЖДЕНИЕ. Перед тем как помещать прибор на хранение на подставку, подождите минимум 2 часа, чтобы он остыл.**
- Поставьте утюг на подставку (6). Задвиньте подставку под доску.
- Поднимите доску в горизонтальное положение, удерживая ее с двух сторон. Вес парогенератора приведет к закрыванию доски, при необходимости помогите ногой. Опустите гладильную доску в вертикальное положение. (G)
- Вы можете оставить воду до следующего использования системы.

## Включение

**ОСТОРОЖНО! Каждый раз перед включением прибора Laurastar необходимо полностью заполнить водой резервуар парогенератора. Включение прибора без воды может привести к его повреждению.**

**ОБРАТИТЕ ВНИМАНИЕ! Работа прибора без воды приводит к аннулиции гарантии на изделие!**

### Заполнение в холодном состоянии

- Убедитесь, что вилка отключена от электропитания.
- Установите гладильную доску на максимальную высоту.
- Наберите воду во флакон для наполнения (12). Он оснащен устройством, предотвращающим переливание, которое прерывает заполнение, когда резервуар полон (емкость флакона).
- Отвинтите заливную пробку парогенератора (17) и поместите наконечник флакона в отверстие. Кратковременно сожмите флакон, чтобы спровоцировать вытекание воды. После заполнения тщательно завинтите пробку. (A)

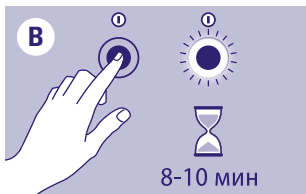

### Включение системы

- Подключите вилку (19) к электропитанию.
- Нажмите на основной выключатель со светоиндикатором (15). Синий индикатор будет мигать в течение 8-10 минут. **(B)**
- Когда синий индикатор перестанет мигать, прибор готов к использованию. Вы можете приступить к глажению.



**ВАЖНО:** для Вашего удобства и безопасности предусмотрено автоматическое отключение системы Laurastar, если она не используется в течение 10 минут.



**ВАЖНО:** до начала глажения или после продолжительной паузы нажмите 2-3 раза на кнопку пара на утюге, не направляя его на белье, чтобы удалить скопившийся конденсат и избежать пятен воды на одежде.

**⚠ ВНИМАНИЕ:** Не направляйте струю вертикального пара в направлении человека или животных.



### Глажение

#### Установить температуру глажения

Приведите термостат (9) в положение •• или •••. **(A)**

**ПРИМЕЧАНИЕ:** после смены настроек термостата требуется примерно 2 минуты для того, чтобы установилась нужная температура!

Рекомендации на одежде	Положение термостата утюга	Защитная насадка на подошву утюга	Ткань
	••	используется	Очень деликатные синтетические ткани. Пр.: синтетический бархат, Alcantara® (синтетическая замша), спортивная стрейчевая одежда, микрофибра, полиамид/полиэстер, вискоза, полиуретан
	•••	используется	Шерсть, шёлк, синтетические ткани
	•••	не используется	Хлопок, лён, арамид

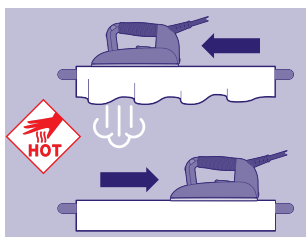

#### Принцип использования пара

Для идеального проглаживания ткани требуется сначала размягчить волокна паром, а потом зафиксировать их путем просушивания. Только в этом случае удастся полностью удалить складки. Для достижения оптимального эффекта делайте движение вперед с подачей пара, а движение обратно без подачи пара, чтобы просушить ткань.

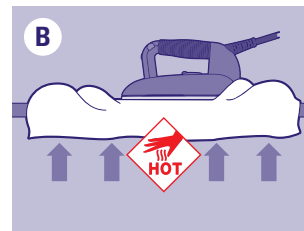

### Два режима подачи пара

Для достижения наилучшего результата при глажении мы предлагаем Вам два режима подачи пара:

- Нажав на кнопку ПАР (10), Вы включите функцию пара и вентилятор гладильной доски в режиме поддува.
- **Режим поддув:** под ткань подается воздух для меньшего образования ненужных складок. **(B)**
- **Режим вакуум:** всасывание воздуха обеспечивает прижимание ткани к гладильной доске, облегчая разглаживание складок. **(C)**
- Нажимая на кнопку ВАКУУМ/ПОДДУВ (11), переходите от режима поддува к режиму вакуума и наоборот.

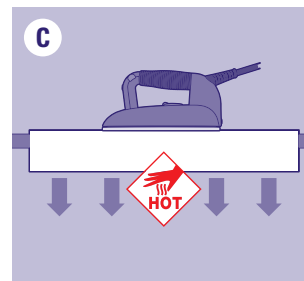

Рекомендации: для качественного проглаживания и увеличения времени автономной работы Вашего прибора проглаживайте ткань в первый раз с подачей пара, и затем во второй раз без подачи пара, чтобы высушить ткань.

РЕЖИМ ГЛАЖЕНИЯ	Текстиль							Бархат
	Поддув	Спина	Вытачки	Изнанка и подкладка, рукава	Верхняя часть и складки	•	•	•
Вакуум	Пуговицы и воротник	Лацканы и складки	Пуговицы и воротники	Складки		•		

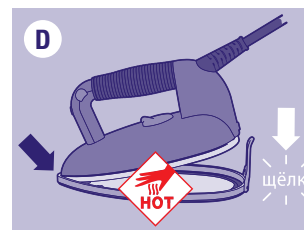

#### Защитная насадка на подошву утюга (8)

Защитную насадку на подошву утюга необходимо использовать для темных тканей, которые подвержены блеску, и для синтетических тканей, которые могут прилипнуть к утюгу.

Как использовать защитную насадку:

- сначала поместите носик утюга (2) в переднюю часть защитной насадки на подошву утюга (8), потом опустите утюг и зафиксируйте его в защитной насадке. **(D)**
- подождите примерно 2 минуты, чтобы подошва нагрелась до нужной температуры. **(E)**
- чтобы снять защитную насадку с подошвы утюга (8) потяните за планку и извлеките еще горячий утюг.

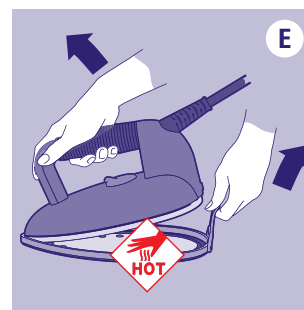

**⚠ ОСТОРОЖНО:** защитная насадка на подошву и сам утюг крайне горячи! Будьте осторожны, снимая защитную насадку.

**ВАЖНО:** ВСЕГДА снимайте защитную насадку сразу после использования.

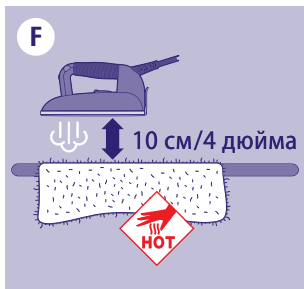

### Рекомендация

Такие ткани как мохер, кашемир, бархат, ангора не должны соприкасаться с защитной насадкой на подошву утюга (8). Гладьте эти ткани на расстоянии примерно 10 см с помощью пара, чтобы не ворсить их. Затем встряхните одежду, чтобы придать ей объем. **F**

Для бархата, вельвета, трикотажа рекомендуется обработка паром без защитной насадки на подошву утюга (8) на расстоянии 2-3 см от ткани. Затем выровняйте ткань рукой.



### Вертикальное отпаривание

Повесьте одежду на вешалку. Проведите утюгом сверху вниз, слегка касаясь ткани, подавая пар небольшими струйками. Примечание: практически все ткани отпариваются легко, за исключением хлопка, льна и некоторых видов шелка. Если изделие плохо поддается отпариванию, разложите и прогладьте его на гладильной доске. **G**

**ПРЕДУПРЕЖДЕНИЕ.** Запрещается гладить и отпаривать одежду на человеке. Не направляйте вертикальную струю пара на людей или домашних животных.

### Заполнение



**ОПАСНО!** Прибор выделяет ПАР ПОД ДАВЛЕНИЕМ. Соприкосновение с паром под давлением может вызвать тяжелые ожоги. **ВЫКЛЮЧИТЕ прибор, ВЫНУВ ВИЛКУ ИЗ РОЗЕТКИ, перед заполнением или сливом воды, а также в случаях неиспользования прибора.**

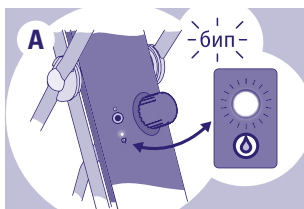

### Световой индикатор отсутствия воды (16) и звуковой сигнал

Звуковой сигнал и мигающий световой индикатор (16) предупреждают, что резервуар парогенератора пуст. **A**

После включения сигнала система автоматически отключится через 3 минуты. Тем не менее, Вы можете догладить вещь, используя остаточный пар.



### Для заполнения резервуара

- **Удерживайте нажатой кнопку ПАР (10) до полного удаления остаточного пара.** **B**
- **ВЫКЛЮЧИТЕ прибор, ВЫНУВ вилку из розетки (19).** **C**

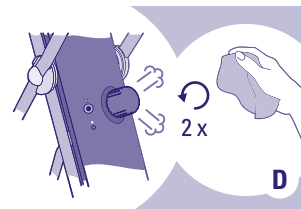
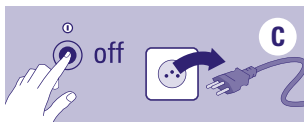

- Медленно отвинчивайте пробку парогенератора (17), (используйте тряпку, чтобы избежать прямого контакта с паром), пока не услышите или не заметите выходящий пар - приблизительно 2 оборота - и дождитесь полного выхода остаточного пара. **D**

**ОПАСНО!** Соприкосновение с паром под давлением может вызвать тяжелые ожоги. При откручивании и удалении сливной пробки отойдите от прибора на достаточное расстояние в целях предосторожности.

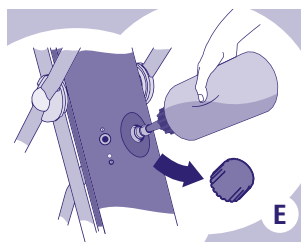

- Полностью отвинтите пробку. Наберите воду во флакон для наполнения (12) и поместите наконечник флакона в отверстие парогенератора. Кратковременно сожмите флакон. После заполнения тщательно завинтите пробку резервуара (17). Для продолжения глажения подключите вилку к розетке и включите систему.

### Текущее обслуживание

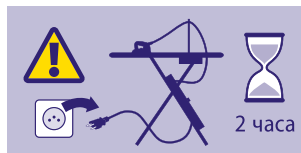

Для обеспечения длительной работы системы рекомендуется проводить обслуживание через каждые 10 часов работы или раз в месяц.

**ПРЕДУПРЕЖДЕНИЕ.** Перед очисткой прибора его необходимо **ВЫКЛЮЧИТЬ!** Отключите питание прибора и достаньте вилку из розетки. Подождите как минимум 2 часа, пока он не остынет. Чистку можно проводить лишь в том случае, если прибор полностью остыл.

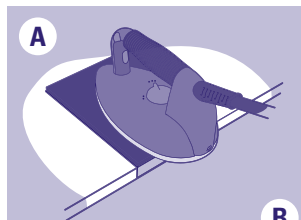

**ВНИМАНИЕ!** Ни в коем случае не пользуйтесь средствами удаления накипи и другими химическими средствами. Промывайте прибор исключительно водой!

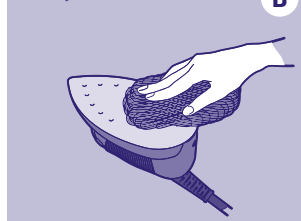

### Чистка утюга (2)

Если подошва утюга загрязнена, очистите ее с помощью чистящей салфетки Laurastar согласно инструкции. Вы можете приобрести его на сайте [www.laurastar.com](http://www.laurastar.com) или у официального дилера Laurastar. **A**

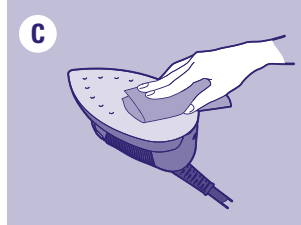

Стойкие пятна можно удалить с помощью абразивной губки для посуды. После этого удалите оксид алюминия с подошвы при помощи влажной тряпки. **B****C**

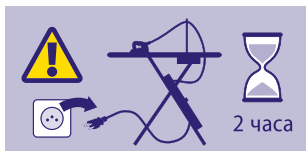

### Промывание парогенератора в холодном состоянии!

Для длительного и эффективного использования системы и во избежание образования накипи Вы должны обязательно регулярно промывать парогенератор.

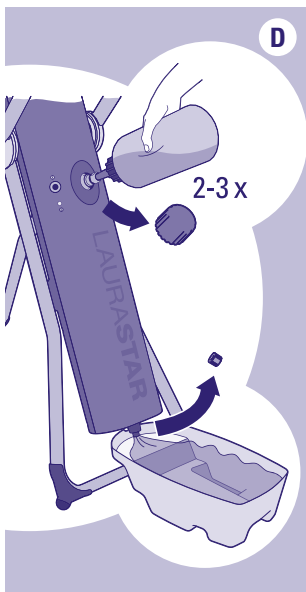

**ВНИМАНИЕ! Ни в коем случае не пользуйтесь средствами удаления накипи и другими химическими средствами. Промывайте прибор исключительно водой!**

Чтобы промыть парогенератор, руководствуйтесь следующими инструкциями:

- Проверьте, что розетка (19) отключена.
- Закрепите гладильную доску в максимально высоком положении и поместите емкость для слива (13) под парогенератор (14).
- Сначала отвинтите заливную пробку резервуара (17), а затем сливную пробку (18).
- Наберите в прилагающийся флакон для наполнения (12) горячую водопроводную воду и пропустите ее через парогенератор, чтобы промыть его. Кратковременно сожмите флакон, чтобы спровоцировать вытекание воды. Ⓚ
- Повторяйте до тех пор, пока вытекающая вода не перестанет содержать остатков. Если вода не выходит через сливное отверстие, обратитесь в сервисную службу Laurastar.
- Завинтите сливную пробку (18). Залейте чистую воду. Завинтите сливную пробку резервуара (17).

## Сервисная служба

### Контакты Laurastar

	Tel.	Fax	E-mail
CH	0800 55 84 48	0840 55 84 49	ch_serviceclient@laurastar.com ch_kundendienst@laurastar.com
UK	0800 05 65 314		ukservice@laurastar.com
FR	0800 918 867	0800 911 192	f_serviceclient@laurastar.com
DE	0800 32 32 400	0800 32 32 401	d_kundendienst@laurastar.com
NL	0800 0228 776	0800 0228 772	nl_klantendienst@laurastar.com
BE	0800 948 38	0800 948 39	be_klantendienst@laurastar.com
LU	0800 48 284	0800 48 285	be_serviceclient@laurastar.com
AT	0800 29 59 53	0800 29 62 49	at_service@laurastar.com
IT	800 795 851	800 783 484	it_servizioclienti@laurastar.com
USA	800 428 28 04	541 773 2270	info@laurastarus.com
KR	031 906 1549		laurastar@gatevision.co.kr
Другие страны	+41 21 948 21 00	+41 21 948 28 99	intl_service@laurastar.com

Наш сайт : [www.laurastar.com](http://www.laurastar.com)

Здесь Вы найдете адреса импортирующих фирм и официальных партнеров, а также полный список аксессуаров Laurastar.

**ВАЖНО: перед тем, как обращаться в сервисную службу, просьба ознакомиться с главой «Проблемы и их решение» на стр. 123.**

## Проблемы и их решение

Перед тем, как обращаться в сервисную службу Laurastar, ознакомьтесь со следующими положениями:

	Проблема	Возможная причина	Решение
ПАРОГЕНЕРАТОР	Гул при выходе пара из утюга.	Вибрация прибора.	Такой шум – нормальное явление для нового изделия, пропадает в процессе работы.
	Постукивание при включении прибора.	Идет нагрев системы без воды.	Заполните парогенератор водой - см. стр. 116.
	Синий индикатор мигает во время глажения.	Идет подогрев воды.	Система работает нормально.
	Утюг перестал подавать пар. Упало давление пара.	<ul style="list-style-type: none"> <li>Резервуар пуст.</li> <li>Система выключена.</li> <li>Вилка (19) отключена от электросети.</li> </ul>	<ul style="list-style-type: none"> <li>Заполните парогенератор водой - см. стр. 116.</li> <li>Нажмите на основной выключатель (15) системы.</li> <li>Включите вилку (19) в розетку.</li> </ul>

	Проблема	Возможная причина	Решение
УТЮГ	С подошвы капает вода.	<ul style="list-style-type: none"> <li>Утюг не готов к использованию.</li> <li>Температура плохо отрегулирована.</li> <li>Из системы давно не сливали воду.</li> <li>Для промывки парогенератора использовали не воду, а другое средство.</li> </ul>	<ul style="list-style-type: none"> <li>Дождитесь, когда синий индикатор основного выключателя (15) перестанет мигать.</li> <li>Настройте термостат (9) – стр. 117.</li> <li>Промойте парогенератор (14) до тех пор, пока вода не перестанет содержать остатков.</li> <li>Звоните в сервисную службу.</li> </ul>
	Утюг не нагревается.	<ul style="list-style-type: none"> <li>Вилка (19) отключена от электросети.</li> <li>Основной выключатель не включен.</li> </ul>	<ul style="list-style-type: none"> <li>Включите вилку (19) в розетку.</li> <li>Включите прибор – стр. 117</li> </ul>
	Утюг слишком горячий.	Термостат неправильно настроен.	Настройте термостат – стр. 117

	Проблема	Возможная причина	Решение
ВЕНТИЛЯТОР	Вентилятор не издает звуков.	Вилка вентилятора (22) не подключена к электросети.	Включите вилку вентилятора (22) в розетку.
	Край гладильной доски намокает в собранном положении.	В оболочке гладильной доски (1) образуется конденсат.	<ul style="list-style-type: none"> <li>Оставляйте систему открытой для полного испарения воды.</li> <li>Используйте меньше пара. Прочитайте рекомендации по использованию функций вакуума и поддува – стр. 118.</li> </ul>

### Обращение в сервисную службу

Выключите систему и отключите её от электросети! Подготовьте договор покупки, счет или кассовый чек. Позвоните в сервисную службу и действуйте согласно полученным инструкциям.

## Техническая информация

Технические характеристики

	CE	UL
<b>Общая мощность</b>	1800 Вт	1600 Вт
<b>Давление пара</b>	350 кПа (3,5 бар)	350 кПа (50 psi / 3,5 бар)
<b>Объем бойлера</b>	~0,8 л	~27,1 унции / ~0,8 л
<b>Электропитание</b>	220-240 В, АС, 50/60 Гц	120 В, АС, 60 Гц
<b>Вес утюга</b>	~1 кг	~2,2 фунта / ~1 кг
<b>Масса прибора</b>	~12,7 кг	~28 фунтов / ~12,7 кг
<b>Высота доски</b>	~79-95 см	~31,1-37,4 дюйма / ~79-95 см
<b>Габариты (высота x ширина x глубина)</b>	~130 x 39 x 18 см	~51,2 x 15,4 x 7,1 дюйма / ~130 x 39 x 18 см

### Декларация о соответствии нормативам ЕС

Компания-производитель Laurastar SA, Route de Pra de Plan 18, Case Postale 320, CH-1618 Châtel-St-Denis, Швейцария, с полной ответственностью заявляет, что данные изделия соответствуют условиям применимых Директив: 2014/30/EU, 2014/35/EU, 2009/125/EC. (EC) 1275/2008, 2011/65/EU

Директива ЕС по ограничению использования некоторых опасных веществ в электрическом и электронном оборудовании 2011 / 65 / EU



## Международная гарантия Laurastar

Данная гарантия никак не влияет ни на законные права потребителя, определенные действующим национальным законодательством, регулирующим продажу потребительских товаров, в том числе на права, предусмотренные Директивой 2011 / 83 / ЕС Европарламента и Совета Европы от 25 октября 2011 г. касательно некоторых аспектов продажи и гарантий, распространяющихся на потребительские товары, ни на права потребителя по договору купли-продажи. Если прибор, проданный Laurastar, содержит производственный брак, Laurastar обязуется полностью устранить его согласно нижеприведенным условиям.

### 1. Объемы гарантии

Данная гарантия распространяется только на изделия, произведенные Laurastar или по заказу Laurastar, которые могут быть идентифицированы как таковые при помощи нанесенного на продукцию товарного знака, названия фирмы или логотипа Laurastar.

Гарантия не распространяется на продукцию, аксессуары и запчасти других компаний.

Настоящая гарантия действительна только в том случае, если система непригодна к использованию или если её использование затруднено по причине производственного брака, брака при сборке или повреждения материала, из которого изготовлена система, и если данное повреждение уже существовало при передаче системы пользователю.

Гарантия недействительна, если:

- препятствующий должному функционированию системы дефект вызван особенностями применения системы в профессиональных целях, в частности её интенсивным использованием за денежное вознаграждение;
- дефект возникает по причине нормального износа составляющих и аксессуаров системы;
- для ремонта или обслуживания была привлечена сторонняя организация, а не официальный представитель Laurastar;
- дефект вызван несоблюдением инструкций руководства по эксплуатации, в особенности правил, касающихся включения, использования и обслуживания системы;
- дефект вызван неправильным использованием системы.

Под «неправильным использованием», в частности, подразумеваются повреждения, вызванные:

- падением системы или одной из её составляющих;
- нанесенным по неосмотрительности ударом;
- постоянным нахождением защитной насадки на подошву на утюге;
- невыполнением промывки прибора;
- использованием неподходящей воды;
- использованием продукции, аксессуаров и запчастей других компаний и запчастей других компаний;
- использованием вилки, которая зафиксирована в розетке (без возможности отсоединения).

### 2. Претензии потребителя

После получения от потребителя претензии, представленной согласно условиям настоящей гарантии, и принятия ее к удовлетворению, Laurastar вправе самостоятельно выбрать наиболее подходящий способ устранения дефекта. Настоящая гарантия не дает каких-либо

дополнительных прав; в частности, потребитель не может требовать возмещения затрат, связанных с обнаруженным дефектом, ни денежной компенсации за вызванный этим дефектом ущерб. Кроме того, ответственность за транспортировку системы от местонахождения потребителя до Laurastar и обратно возлагается на потребителя.

### 3. Срок действия

Настоящая гарантия действительна только для определенных претензий, которые могут быть приняты к удовлетворению и которые были направлены потребителем в адрес Laurastar в течение гарантийного срока. Срок действия гарантии составляет 1 год для стран, не являющихся членами Евросоюза и 2 года для стран – членов Евросоюза и для Швейцарии, с момента поставки прибора потребителю. Если потребитель сообщает о дефектах, либо предоставляет документы и доказательства, подтверждающие наличие дефектов, по истечении гарантийного срока, он лишается прав на рассмотрение претензии согласно условиям данной гарантии.

### 4. Незамедлительное уведомление об обнаружении дефекта

По обнаружении пользователем дефекта системы, он должен незамедлительно сообщить об этом в Laurastar. В противном случае, он лишается права предъявления претензий по данной гарантии.

### 5. Порядок подачи претензий согласно настоящей декларации

Для подачи претензии в рамках настоящей гарантии, потребитель должен связаться с сервисной службой Laurastar (см. страницу 122) одним из следующих способов:

- по телефону,
- по электронной почте,
- по факсу.

Он должен действовать согласно инструкциям сервисной службы и отправить под свою ответственность:

- систему, в которой обнаружен(ы) дефект(ы),
- копию договора покупки, счёта, кассового чека или любые другие документы, подтверждающие дату и место покупки.

Сотрудники сервисной службы находятся в Вашем распоряжении для предоставления дополнительной информации по данному вопросу. Вы можете найти адреса других фирм-импортеров и официальных партнеров на сайте [www.laurastar.com](http://www.laurastar.com).

Если по поступлении системы в сертифицированный сервисный центр Laurastar дефектов не обнаруживается, затраты на транспортировку до центра и обратно оплачиваются потребителем.

### 6. Отдел сервисного обслуживания Laurastar

Если прибор Laurastar будет направлен в сертифицированный сервисный центр для работ, не покрываемых данной гарантией, или по истечении гарантийного срока, на такие услуги не будет распространяться гарантия, и они будут оплачиваться отдельно.

### Особое условие, действительное только на территории Франции :

Кроме гарантии по договору, условия которой представлены выше, покупатель имеет право воспользоваться гарантией на скрытые дефекты, согласно статье 1641 и последующим статьям Гражданского кодекса.

### 7. Особые условия, действующие только на территории Китая

Обозначенная выше гарантия на любые ремонтные работы, обмен и возврат бракованной продукции предоставляется на территории Китая только при соблюдении следующих условий:

1. Клиент должен предоставить соответствующие подтверждающие документы, такие как счет-фактура, гарантийный талон и пр., удостоверяющие факт приобретения обозначенного изделия на территории Китая у официального распространителя, авторизованного напрямую или через посредников компанией Laurastar; а также
2. Обозначенное изделие должно иметь идентифицирующий документ, подтверждающий прохождение обязательной сертификации на территории Китая.

### 8. Особые условия, действующие только на территории Республики Корея

Обозначенная выше гарантия на любые ремонтные работы, обмен и возврат бракованной продукции предоставляется на территории Республики Корея только при соблюдении следующих условий:

1. Клиент должен предоставить соответствующие подтверждающие документы, такие как счет-фактура, гарантийный талон и пр., удостоверяющие факт приобретения обозначенного изделия на территории Республики Корея у официального распространителя, авторизованного напрямую или через посредников компанией Laurastar; а также
2. Обозначенное изделие должно иметь идентифицирующий документ, подтверждающий прохождение обязательной сертификации на территории Республики Корея.

С июня 2017 года условия Международной гарантии не действуют на территории Республики Корея.

## Ограниченная гарантия Laurastar™ для США и Канады

Laurastar предоставляет гарантию на дефекты материала или производства при условии правильного использования, описанного в руководстве по эксплуатации. Гарантия действует один год от даты покупки, отмеченной на счете или кассовом чеке. Данная ограниченная гарантия применяется только на первого покупателя и не может быть передана другому лицу. Laurastar выполнит бесплатно и на собственное усмотрение ремонт и замену всех бракованных материалов в течение срока действия ограниченной гарантии. Для того чтобы воспользоваться гарантийным обслуживанием следует отправить или передать бракованный прибор в официальный центр послепродажного обслуживания Laurastar. Только данная ограниченная гарантия дает клиенту право на обращение и распространяется только на новую продукцию Laurastar.

Ограниченная гарантия не распространяется на дефекты, возникшие по причине нормального износа, износа провода электропитания, ремонтом, выполненным не в официальном сервисе Laurastar, а также последствия несчастного случая, неосторожности, каких-либо модификаций прибора или подключения к источнику электропитания, напряжение которого отличается от указанного. Использование прибора в коммерческих, а не домашних целях не покрывается данной ограниченной гарантией. Под неправильным или чрезмерным использованием подразумеваются повреждения, вызванные использованием прибора в целях, не соответствующих инструкциям, указанным в прилагающемся к прибору Руководстве по эксплуатации. Примеры неправильного или чрезмерного использования включают, в том числе, повреждения, вызванные падением прибора или одной из его составляющих, невыполнение промывки резервуара для воды, постоянным нахождением подошвы на утюге, использованием неподходящей жидкости и продукции, аксессуаров и запчастей других компаний и невыполнением требования доставать вилку из розетки по окончании использования устройства. Гарантия не распространяется на повреждения, вызванные несоблюдением инструкций руководства по эксплуатации.

**ЛЮБАЯ ПОДРАЗУМЕВАЕМАЯ ГАРАНТИЯ, В ТОМ ЧИСЛЕ ПОДРАЗУМЕВАЕМАЯ ГАРАНТИЯ ТОВАРНОГО КАЧЕСТВА ИЛИ ПРИГОДНОСТИ ДЛЯ КОНКРЕТНОГО ИСПОЛЬЗОВАНИЯ ОГРАНИЧЕНА СРОКОМ ДЕЙСТВИЯ ДАННОЙ ГАРАНТИИ. LAURASTAR НИ ПРИ КАКИХ ОБСТОЯТЕЛЬСТВАХ НЕ БУДЕТ НЕСТИ ОТВЕТСТВЕННОСТИ В РАЗМЕРЕ, ПРЕВЫШАЮЩЕМ СТОИМОСТЬ ПОКУПКИ ПРИБОРА, ИЛИ ЗА ЛЮБОЙ ПРЯМОЙ ИЛИ КОСВЕННЫЙ УЩЕРБ В РЕЗУЛЬТАТЕ СПОСОБНОСТИ ИЛИ НЕСПОСОБНОСТИ КЛИЕНТА ИСПОЛЬЗОВАТЬ ПРИБОР.**

В некоторых штатах и юрисдикциях не разрешено ограничение или исключение прямого или косвенного ущерба, в том числе ограничения длительности подразумеваемой гарантии, поэтому вышеуказанные ограничения и исключения могут на Вас не распространяться. Данная ограниченная гарантия обеспечивает клиентам особые юридические права. Вы также можете иметь иные права, которые различаются в зависимости от штата.

### ПОСЛЕПРОДАЖНОЕ ОБСЛУЖИВАНИЕ LAURASTAR™

Для подачи претензии в рамках настоящей ограниченной гарантии, Вы должны связаться с сервисной службой Laurastar (см. страницу 122) по телефону, по электронной почте или факсу. Вы должны действовать согласно инструкциям сервисной службы и отправить под свою ответственность:

- систему;
- копию договора на покупку, счет, кассовый чек или любую другую соответствующую информацию. Вы можете найти адреса других фирм-импортеров и официальных партнеров на сайте [www.laurastar.com](http://www.laurastar.com).

Если при поступлении прибора в сертифицированный сервисный центр Laurastar дефектов не обнаруживается, затраты на транспортировку до центра и обратно оплачиваются потребителем.

Если прибор Laurastar будет направлен в сертифицированный сервисный центр для работ, не покрываемых данной Ограниченной гарантией, или по истечении одного года Ограниченной гарантии, на такие услуги не будет распространяться Ограниченная гарантия, и они будут оплачиваться отдельно.



스위스 디자인과 기술을 결합한 LAURASTAR의 고품질 다리미 시스템을 구입하신 것을 축하드립니다. 기기를 처음 사용하기 전에 본 사용 설명서와 안전 사항을 주의 깊게 읽으시고, 향후 참고를 위해 보관해 주십시오.



**경고: LAURASTAR 제품은 열과 증기를 발생시키기 때문에 일부 부품이 작동 시 매우 뜨거우며, 화상을 일으킬 수 있습니다.**



**주의: 본 기기는 열을 발생시키기 때문에 화상의 위험이 있습니다. 작동 시 고온 상태가 되는 부품은 본 설명서에 다음의 기호로 표시되어 있습니다.**

## 개요 및 기능

1. 다리미판
2. 다리미
3. 스팀 호스
4. LAURASTAR 특수 커버
5. 케이블 홀더
6. 다리미 보관 스탠드
7. 절연 매트
8. 보호 열판
9. 온도조절장치
10. '스팀' 버튼
11. '진공/송풍' 버튼
12. 급수용 물병
13. 배수판
14. 스팀 제너레이터
15. 표시등이 있는 전원 스위치
16. 저수 표시등
17. 보충 캡
18. 배출 캡
19. 플러그
20. 전기 케이블
21. 팬
22. 팬 플러그
23. 바퀴(LAURASTAR GO+ 모델)
24. 필터 카트리지 (LAURASTAR GO+ 모델)

## 목차

안전 사항	128
설치 및 보관	129
시작	130
다리미질	131
채우기	133
유지보수	134
고객 서비스	136
문제 해결	137
기술 정보	138
LAURASTAR 국제 보증	139



**경고: 본 설명서 및 안전 사항을 준수하지 않을 경우 위험한 상황이 발생할 수 있습니다. 안전 사항을 지키지 않아 발생한 부상 또는 물질적 손해에 대해 제조업체는 어떠한 책임도 지지 않습니다. 본 설명서는 기기를 사용하는 모든 사람이 참조할 수 있도록 비치되어야 합니다.**



## 안전 사항

- 제품을 사용하기 전에 본 설명서를 모두 읽어야 합니다.
- 본 기기는 가정에서만 사용하도록 설계되었습니다.
- 본 기기는 본 설명서에 명시된 내용에 따라 실내용에서 옷감 제품에만 사용해야 합니다.
- 비상 상황 발생 시, 즉시 콘센트에서 전원 플러그를 뽑습니다.
- 본 기기 사용 후 항상 콘센트에서 전원 플러그를 뽑아 놓습니다. 기기를 사용하지 않는 경우 콘센트에 전원 플러그를 꽂아 두지 마십시오.

### ⚠ 위험!

- 기기의 어떤 부분도 물 또는 기타 액체에 잠기지 않도록 주의하십시오.
- 본 기기는 집지민 콘센트에만 연결해야 합니다. F 회로 차단기 사용을 권장하며, 휴대용 콘센트 또는 복수회로 어댑터, 기타 확장 장치를 사용할 수 없습니다. 비상 상황 발생 시 플러그를 즉시 뽑을 수 있는 장소에서 사용해야 합니다.
- 다리미 열판과 스팀 분사구는 매우 뜨겁기 때문에 사람이 착용한 채로 옷을 다리미질하거나 스팀을 사용하지 마십시오.
- 사람 또는 동물을 향해 수직 스팀을 사용하지 마십시오.
- 본 기기는 열을 생성합니다. 다리미 사용 중에는 열판과 스팀 분사구가 매우 뜨겁기 때문에 손과 신체가 열판 및 스팀 분사구에 닿지 않도록 주의합니다. 뜨거운 금속 부분 및 뜨거운 물 또는 스팀에 닿을 경우 화상을 입을 수 있습니다. 스팀 다리미를 다리미 보관 스탠드에 놓을 때 주의하십시오.
- 고압 스팀에 닿을 경우 심각한 화상이 발생할 수 있습니다.
- 작동 중에 보충 캡 또는 배출 캡을 열지 마십시오.
- 캡을 몇 번 돌리면 남아 있던 뜨거운 고압 스팀이 새어 나올 수 있으므로 보충 캡 및 배출 캡을 주의해서 분리합니다.
- 보충 캡 또는 배출 캡 분리 시 뜨거운 스팀이 새어 나올 수 있으니 기기에서 물러서십시오.

### ⚠ 경고!

- 다리미가 켜진 상태에서 자리를 비우지 마십시오.
- 콘센트에 플러그를 꽂거나 분리할 때 다리미 전원을 꺼야 합니다. 물을 비우기 전과 제품을 보관하기 전 항상 최소 2시간 정도 기기가 식을 때까지 기다립니다.
- 어린이 손이 닿지 않는 곳에서 사용 및 보관합니다.
- 본 기기는 어린이 및 신체적, 감각적 또는 정신적 능력이 불충분하거나 경험이 부족한 사람이 안전을 책임질 수 있는 보호자 없이 사용할 수 없습니다. 감독 또는 교육과 무관하게 8세 이하의 어린이는 본 기기를 사용할 수 없습니다.



**어린이 손이 닿지 않는 곳에서 사용 및 보관합니다. 어린이가 본 기기를 가지고 놀지 않도록 주의해야 합니다.**

- 다리미는 항상 평평하고 안정적이며 불이 붙지 않는 표면에 놓아야 합니다. 다리미를 다리미판, 다리미판 커버 또는 옷감 위에 올려 놓지 마십시오. 화재 위험을 방지하기 위해 다리미를 다리미 보관 스탠드에 놓아야 합니다.
- 기기의 전원을 켜기 전에 다리미가 보관 스탠드에 놓여 있는지 확인합니다.
- 보관 스탠드를 다리미판 아래에 보관하기 전에, 다리미의 열기가 완전히 식을 때까지 기다립니다.
- 스팀 제너레이터의 무게로 인해 다리미 시스템이 저절로 접힐 수 있으므로 시스템 보관 시 사용자의 손가락 및 어린이를 주의하십시오.
- 사용 후, 보호 열판을 분리해서 내려 놓을 때 주의해야 합니다. 뜨거운 열판은 내열 다리미 보관 스탠드에 놓습니다.
- 기기의 세척 및 수리, 유지보수는 다리미의 전원을 끄고 최소 2시간 정도 기기의 열기가 식을 때까지 기다린 후 이루어져야 합니다. 주의해서 캡을 분리합니다. 남아 있는 고압 스팀이 캡을 몇 번 돌리면 새어 나와 화상의 위험이 있습니다.



- 전기 케이블이 뜨거운 표면에 닿지 않도록 주의합니다. 보관 전에 다리미의 열기가 완전히 식을 때까지 기다립니다.
- 물을 마시지 마십시오.



**필터로 여과된 물을 마시지 마십시오. 어린이 손이 닿지 않는 곳에서 사용 및 보관합니다. 광물질계거용 알갱이를 먹지 마십시오. 알갱이는 일반 가정 폐기물로 처리할 수 있습니다.**

### ⚠ 주의!

- 옷/옷감을 다리미질 전에, 라벨에 표시된 지시 사항을 준수합니다.
- 초민감 옷감(오헤어 캐시미어, 벨벳, 앙고라 포함)은 뜨거운 보호 열판과 접촉 시 손상될 수 있습니다. 옷감과 거리를 두고, 스팀을 분사하면서 다리미질 합니다(일반 부착 상태).
- 제품을 떨어뜨려 손상되거나 손상된 부분이 명확히 보이거나 스팀 호스 또는 전기 케이블에 문제가 있는 경우 기기를 사용하지 마십시오. 제품 수리에 대한 정보는 승인된 LAURASTAR 고객 서비스 센터로 문의하시기 바랍니다. 정확하지 않은 재조립은 기기 작동 시 감전 위험을 발생시킬 수 있습니다.
- 물이 없는 상태에서 기기를 사용하지 마십시오.
- 물기가 있는 부드러운 천으로 기기 외부를 닦아 줍니다. 용제 및 휘발유, 오일을 사용하지 마십시오.
- 전기 장치 과부하를 방지하기 위해 다른 고전력 장치(와트) 동시에 한 콘센트에 연결하여 사용하지 마십시오.
- 작동 중에 보충 캡 또는 배출 캡을 열지 마십시오. 기기가 완전히 식은 후, 주의해서 캡을 분리합니다. 남아 있는 고압 스팀이 캡을 몇 번 돌리면 새어 나와 화상의 위험이 있습니다.
- 기기 틈새에 물체를 삽입하지 마십시오. 물 또는 이물질이 기기에 들어가는 경우, 즉시 다리미 플러그를 뽑고 승인된 LAURASTAR 고객 서비스 센터로 문의하십시오.
- 감전 위험을 방지하기 위해 콘센트에 꽂힌 전기 케이블을 잡아 당기지 말고 플러그를 잡고 뽑아 주십시오.
- 전기 케이블과 스팀 호스는 잡아 당겨지거나 끌려 넘어지지 않도록 설치합니다.
- 환경 정보 및 폐기 방법: 기기가 표정된 상자는 향후 사용(운송, 서비스 등)을 위해 안전한 장소에 보관합니다. 폐기기는 일반 가정용 폐기물로 폐기하지 마십시오! 적합한 환경 친화적 폐기 시설에 대해 시 또는 지방 정부 기관에 문의하십시오.

**본 설명서를 안전하게 보관하십시오.**

## 설치 및 보관

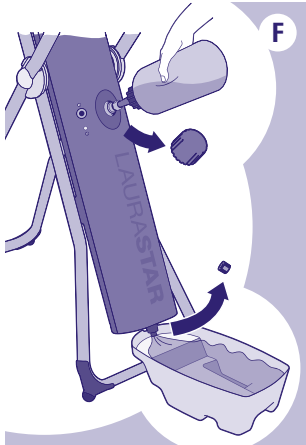
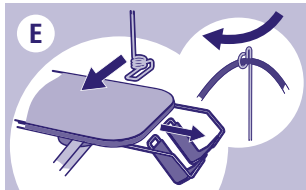
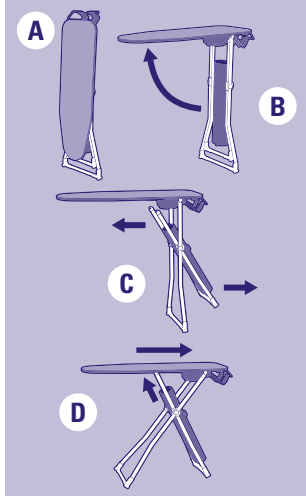

### 다리미 시스템 설치

- 기기를 상자에서 꺼낸 후 접힌 상태에서 수직 방향으로 놓습니다. (A)
- 한 손으로 다리미 보관 스탠드(6) 쪽의 다리미판(1)을 잡습니다.
- 다른 손으로 다리미판을 펴고 다리미가 떨어지지 않도록 다리미판을 수평으로 유지합니다. (B)
- 스팀 제너레이터(14)가 설치되어 있는 다리를 펼치며 다리미판 아래에 있는 3개의 홈 중 한 개의 홈에 다리를 고정시킵니다(높이 3단계 조절 가능). 기기의 안전성을 확인합니다. (C)(D)
- 다리미판 커버(4)를 다리미 보관 스탠드(6)에서부터 다리미판 끝까지 씌우고 조절합니다. 본 제품과 함께 제공된 다리미판 커버는 송풍 및 진공 모드일때 다리미판 전체에 일정하게 공기가 흐를 수 있도록 특별 디자인된 제품입니다. 커버의 성능이 저하되지 않도록 LAURASTAR의 승인을 받은 커버만 사용해야 합니다. 커버는 30°C(미온수)로 세탁할 수 있지만 탈수하지 마십시오.
- 다리미(2)를 꺼내기 위해 다리미 보관 스탠드(6)를 바깥쪽으로 끌어 당깁니다.
- 다리미판에 케이블 홀더(5)를 고정하고 스팀 호스(3)를 케이블 홀더 안으로 밀어 넣습니다. (E)

### 기기 준비

기기를 처음 사용하기 전에 생산 과정 중에 남아있을 지도 모르는 잔류물을 제거하기 위해 스팀 제너레이터의 워터 리저버를 세척해주시기 바랍니다.

- 플러그(19)가 콘센트에 꽂혀 있는지 확인합니다.
- 다리미판을 가장 높게 고정합니다.
- 배수 캡(18) 아래에 배수판(13)을 놓습니다.
- 먼저 보충 캡(17)을 분리한 후, 배수 캡(18)을 분리합니다.
- 제공된 급수용 물병(12)에 수돗물을 채운 뒤 스팀 제너레이터에 통과시켜 내부를 세척합니다. 물이 잘 흘러내리도록 물병을 살짝 눌러줍니다. (F)
- 물을 전부 흘러 보낸 후, 2개의 캡을 장착합니다. 배수판 안에 채워진 물은 버립니다.

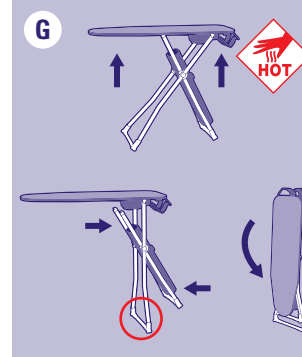
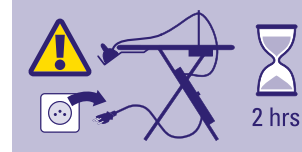

### 어떤 물을 사용해야 하나?

LAURASTAR는 수돗물을 사용하도록 설계되었습니다. 그러나 LAURASTAR 수명을 연장하기 위해 필터 카트리지(24) 사용을 권장합니다.

**참조: 첨가제(향기나 물 등), 화학 제품이 포함된 물, 건조기에서 배출된 물 등을 사용하지 마십시오. 이와 같은 물질들은 LAURASTAR 기능을 저하시킬 것입니다.**



**위험!**  
어린이 손이 닿지 않는 곳에서 사용 및 보관합니다.  
필터로 여과된 물을 마시지 마십시오.

### 시스템 보관

- 전원 스위치(15)를 눌러서 전원을 차단합니다. 플러그(19)를 뽑고 케이블 홀더(5)를 제거합니다.
- **경고: 다리미를 보관하기 전에 최소 2시간 정도 기기가 식을 때까지 기다립니다.**
- 다리미를 보관 스탠드(6)에 놓습니다. 보관 스탠드를 다리미판 아래로 밀어 넣습니다.
- 다리미판의 양 끝을 잡고 다리미판을 수평으로 들어 올립니다. 스팀 제너레이터의 무게로 인해 기기가 저절로 접히지만 필요하다면 발을 이용하십시오. 다리미판을 수직으로 접습니다. (G)
- 다음 사용 전까지 기기의 물을 비우지 않아도 됩니다.

## 시작

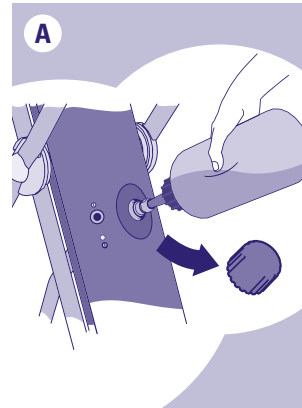

**주의: LAURASTAR를 작동시키기 전에 항상 스팀 제너레이터의 워터 리저버에 물을 가득 채웁니다. 물이 없는 상태에서 기기를 작동시키면 기기가 손상될 수 있습니다.**

**참조: 물이 없는 상태에서 기기를 작동시키는 경우 보증 효력이 상실됩니다.**

### 채우기

- 플러그가 콘센트에 꽂혀 있지 않은지 확인합니다.
- 다리미판을 가장 높게 고정합니다.
- 제공된 급수용 물병(12)에 물을 채웁니다. 본 기기에는 워터 리저버가 가득 차면 물이 채워지는 것을 막는 넘침 방지 장치가 있습니다(병의 용량이 리저버의 용량보다 큼).
- 보충 캡(17)을 분리하고 병 끝을 구멍에 넣습니다. 리저버에 물이 채워질 수 있도록 병을 살짝 눌러줍니다. 물이 가득 차면 보충 캡을 조심스럽게 장착합니다. (A)

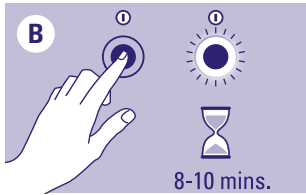

### 기기 전원 켜기

- 플러그(19)를 꽂습니다.
- 전원 스위치(15)를 누르면 청색등이 8분-10분 동안 깜박입니다. **ⓑ**
- 청색등이 점멸을 멈추고 켜져 있으면, 사용 준비가 된 것입니다. 다리미질을 시작할 수 있습니다.



**참조: LAURASTAR 시스템은 편리함과 안전을 위해 10분 동안 사용이 중단된 경우 전원이 꺼집니다.**

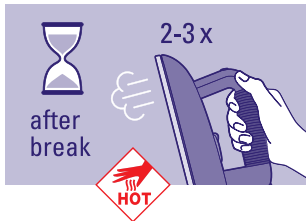

**참조: 다리미질하기 전에 또는 사용 중단 시간이 길어진 경우, 옷소재에서 떨어진 상태에서 다리미 스팀 버튼을 2-3회 누릅니다. 이렇게 하면, 다리미에 응결된 물이 제거되고 옷에 물 자국이 남지 않습니다.**

**⚠ 주의:**  
사람 또는 동물을 향해 수직 스팀을 사용하지 마십시오.



## 다리미질

### 다리미 온도 설정

온도조절장치(9)를 ●● 또는 ●●●로 설정합니다. **Ⓐ**

**참조: 온도 설정을 변경한 후, 약 2분 정도 후에 변경 온도에 도달합니다!**

온도 설정과 보호 열판 사용	의류에 대한 표시	다리미 설정	보호 열판	소재
		●●	포함	초민감 합성 섬유. 예: 합성 벨벳, 알칸타라 (Alcantara®), 합성 스웨이드), '신축' 스포츠 의류, 마이크로파이버 섬유, 폴리amide/폴리에스터, 비스코스, 폴리우레탄
		●●●	포함	울, 실크, 합성 섬유
		●●●	불포함	면, 린넨, 아라미드

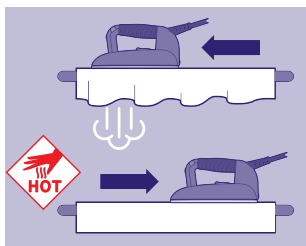

### 스팀 원리

완벽한 다리미질을 하기 위해서는 옷감을 유연하게 만들도록 옷감 전체에 스팀을 분사하고, 변형 없이 건조할 수 있어야 합니다. 이와 같은 조건을 모두 충족 시켜야만 주름을 완전히 제거할 수 있습니다. 최상의 결과를 위해, 우선 스팀으로 다린 후, 스팀 없이 다시 다리미질해서 옷감을 건조합니다.

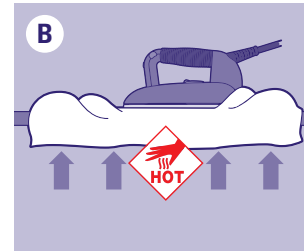

### 두 가지 다리미질 모드

가능한 최상의 스팀 다리미질 결과를 위해, 두 가지 다리미질 모드를 제공합니다.

- 스팀 버튼(10)을 누르면 다리미에서 스팀이 분사되며 다리미 판의 팬이 송풍 모드로 작동됩니다.
- **송풍 모드:** 옷감 안에 공기를 불어 넣어 주름이 생기지 않도록 합니다. **Ⓑ**
- **진공 모드:** 공기를 흡입하여 다리미판 위에 옷감을 단단하게 고정할 수 있어 주름 다리미질을 쉽게 만들어 줍니다. **Ⓒ**
- 진공/송풍 버튼(11)을 눌러 송풍 모드에서 진공 모드로 또는 역으로 전환합니다.

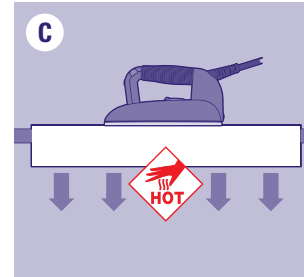

조건: 다리미질 품질을 향상하고 기기의 연속 동작 시간을 증가시키기 위해 스팀으로 다린 후, 스팀 없이 다리미질해서 옷감을 건조합니다.

### 보호 열판(8)

다리미질 모드	옷감							벨벳
	송풍	후면	다트	내부 및 안감, 소매	상단, 주름	●	●	●
	진공	단추, 깃	접힌 부분, 주름	단추, 깃	주름		●	

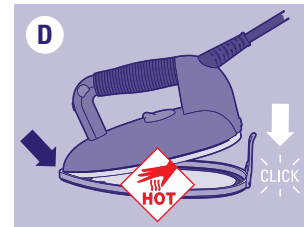

보호 열판은 광택을 띠게 될 수 있는 어두운 색상의 옷감과 다리미에 달라붙을 수 있는 합성 옷감에 반드시 사용해야 합니다.

### 보호 열판 사용법:

- 우선 보호 열판(8)의 앞쪽 지점에 다리미(2) 앞코를 맞추고 내리면 열판에 다리미가 고정됩니다. **Ⓓ**
- 약 2분 정도 기다리면 적당한 온도에 맞춰집니다.
- 탭을 당기면서 뜨거운 상태의 다리미를 빼내면 보호 열판과 분리됩니다. **Ⓔ**

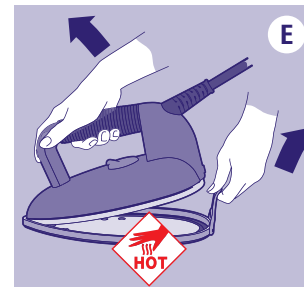

**⚠ 경고:**  
보호 열판과 다리미가 뜨겁습니다! 보호 열판을 분리할 때 주의하십시오.

**참조: 사용 후 반드시 보호 열판을 분리하십시오.**

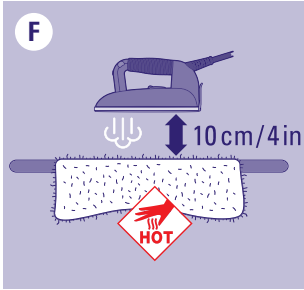

### 조언

모헤어, 캐시미어, 벨벳, 앙고라의 경우, 보호 열판(8)에 직접 닿지 않게 합니다. 스팀을 분사하면서 약 10cm/4인치 거리에서 다림질을 하면 옷감이 늘어지지 않습니다. 손으로 옷을 잡고 흔들면 원래대로 복귀됩니다. ⑥

벨벳, 코듀로이, 저지 옷감의 경우, 옷감에서 약 2-3cm 거리에서 보호 열판(8) 없이 스팀 다림질하고 손으로 옷감을 펼 것을 권장합니다.



### 수직 다림질

옷걸이에 옷을 걸고 소량의 스팀을 분사하면서 옷감이 살짝 달도록 기기를 상하로 움직입니다. 참조: 면과 린넨, 실크 일부를 제외하고 거의 모든 옷감을 간단하게 다림질 수 있습니다. 옷감 주름을 제거하기 어려운 경우, 다리미판에 놓고 일반적인 방법으로 다림질을 합니다. ⑥

**경고: 사람이 착용하고 있는 옷을 다리거나 수직 스팀을 사용하지 마십시오. 사람 또는 동물을 향해 수직 스팀을 사용하지 마십시오.**

### 채우기



**경고: 본 기기는 고압 스팀을 생성합니다. 고압 스팀에 닿을 경우 심각한 화상이 발생할 수 있습니다. 물을 채우거나 비우기 전에 기기의 전원을 끄고 플러그를 뽑습니다. 기기를 사용하지 않을 때에도 이와 같이 하십시오.**

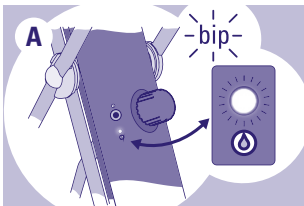

### 저수 표시등(16)과 경고음

경고음이 울리고 저수 표시등(16)이 깜박이면서 스팀 제너레이터의 워터 리저버에 물이 없다는 것을 표시합니다. ①

경고음이 울리고 3분 후 시스템이 자동으로 꺼집니다. 하지만 남은 스팀으로 진행 중이던 다림질을 완료할 수 있습니다.

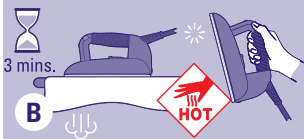

### 스팀 제너레이터 채우기

- 남은 스팀이 모두 제거될 때까지 스팀 버튼(10)을 누르십시오. ②
- 기기의 전원을 끄고 플러그(19)를 뽑습니다. ③

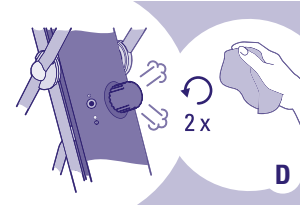
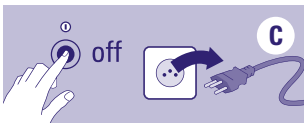

- (스팀에 직접 닿는 것을 방지하기 위해 천으로 감싼) 보충 캡(17)을 약 2회 가량 천천히 풀어, 남은 스팀이 완전히 빠져나오는 것을 육안이나 소리로 확인합니다. ④

**! 위험: 고압 스팀에 닿을 경우 심각한 화상이 발생할 수 있습니다. 보충 캡을 분리한 후 기기에서 물러서십시오.**

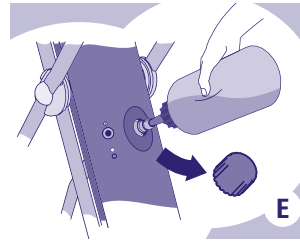

- 캡을 완전히 분리한 후, 제공된 병(12)에 물을 채우고 병 끝을 스팀 제너레이터의 구멍에 넣습니다. 병을 살짝 눌러주십시오. 물이 가득 차면 보충 캡(17)을 조심스럽게 장착합니다. ⑤
- 다림질을 계속하려면 플러그를 꽂고 기기의 전원을 켭니다.

### 유지보수

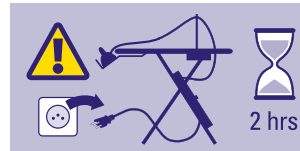

기기의 수명을 연장하기 위해 월 1회 또는 다림질 10시간마다 1회 세척을 권장합니다.

**! 경고: 기기를 청소하기 전에 기기의 전원을 끄고 플러그를 뽑습니다. 최소 2시간 정도 기기가 식을 때까지 기다립니다. 기기가 완전히 식은 상태에서만 청소합니다.**

**참조! 물때 제거제 또는 기타 화학 제품을 사용하지 마시고 물로만 세척하십시오.**

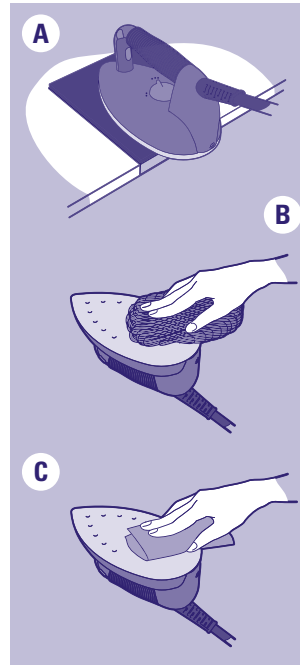

### 다리미(2) 청소

다리미 열판이 더러워진 경우, 분사 열판 청소 매트 사용 설명서에 따라 사용합니다. 열판 청소 매트는 [www.laurastar.co.kr](http://www.laurastar.co.kr) 또는 승인된 LAURASTAR 소매 업체에서 구매하실 수 있습니다. ①

제거하기 어려운 부분은 설거지용 수세미로 제거할 수 있습니다. 설거지용 수세미로 제거한 후, 젖은 수건으로 열판에 남아있는 산화 알루미늄을 제거합니다. ②③

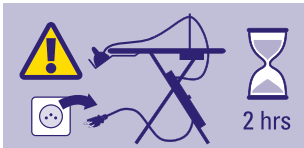

### 스팀 제너레이터 세척 - 열기가 식은 후!

기기의 수명을 연장하고 석회 자국을 남기지 않기 위해 스팀 제너레이터를 반드시 정기적으로 세척해야 합니다.

**참조: 물때 제거제 또는 기타 화학 제품을 사용하지 마시고 물로만 세척하십시오.**

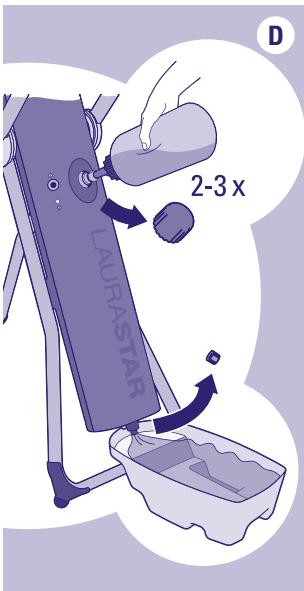

다음 설명에 따라 세척해 주십시오.

- 플러그(19)가 콘센트에 꽂혀 있지 않은지 확인합니다.
- 다리미판을 가장 높게 고정하고 스팀 제너레이터(14) 아래에 배수판(13)을 놓습니다.
- 먼저 보충 캡(17)을 분리한 후, 배수 캡(18)을 분리합니다.
- 제공된 급수용 물병(12)에 수돗물을 채운 뒤 스팀 제너레이터에 통과시켜 내부를 세척합니다. 물이 잘 흘러내리도록 병을 살짝 눌러줍니다. ㉠
- 스팀 제너레이터에서 나오는 물에 잔류물이 섞여 나오지 않을 때까지 이 작업을 반복합니다. 배수구에서 물이 나오지 않을 경우, LAURASTAR 고객센터에 연락하십시오.
- 배수 캡(18)을 장착합니다. 깨끗한 물을 가득 채우고 보충 캡(17)을 장착합니다.

## 고객 서비스

LAURASTAR에 문의하십시오.

	전화	팩스	이메일
한국	031 906 1549		laurastar@gatevision.co.kr
스위스	0800 55 84 48	0840 55 84 49	ch_serviceclient@laurastar.com ch_kundendienst@laurastar.com
영국	0800 05 65 314		ukservice@laurastar.com
프랑스	0800 918 867	0800 911 192	f_serviceclient@laurastar.com
독일	0800 32 32 400	0800 32 32 401	d_kundendienst@laurastar.com
네덜란드	0800 0228 776	0800 0228 772	nl_klantendienst@laurastar.com
벨기에	0800 948 38	0800 948 39	be_klantendienst@laurastar.com
룩셈부르크	0800 48 284	0800 48 285	be_serviceclient@laurastar.com
오스트리아	0800 29 59 53	0800 29 62 49	at_service@laurastar.com
이탈리아	800 795 851	800 783 484	it_servizioclienti@laurastar.com
미국	800 428 28 04	541 773 2270	info@laurastarus.com
기타 국가	+41 21 948 21 00	+41 21 948 28 99	intl_service@laurastar.com

LAURASTAR 웹사이트: [www.laurastar.co.kr](http://www.laurastar.co.kr)

수입업체 및 공식 서비스 협력업체, LAURASTAR 액세스서리 목록을 보실 수 있습니다.

**중요: 고객 서비스 센터에 제품을 보내기 전에 25페이지 문제 해결을 읽어보시기 바랍니다.**

## 문제 해결

LAURASTAR 고객 서비스 센터에 문의하기 전에 다음 사항을 확인해 보시기 바랍니다.

	증상	보편적인 원인	조치
스팀 제너레이터	다리미에서 스팀이 생성될 때 웅웅거리는 소리가 납니다.	기기 진동.	처음 기기를 사용하는 경우 정상적으로 나는 소음으로 사용 중에 사라집니다.
	전원을 켤 때, 찰칵거리는 소리가 납니다.	물이 없는 상태에서 기기가 가열되고 있습니다.	스팀 제너레이터에 물을 채웁니다 - 18페이지.
	다리미질을 하는 동안 청색등이 켜져 있습니다.	물이 다시 가열되고 있습니다.	기기가 정상적으로 작동하고 있습니다.
	스팀이 생성되지 않습니다. 압력이 낮아집니다.	<ul style="list-style-type: none"> <li>스팀 제너레이터가 비어 있습니다.</li> <li>기기 전원이 꺼졌습니다.</li> <li>플러그(19)가 연결되어 있지 않습니다.</li> </ul>	<ul style="list-style-type: none"> <li>스팀 제너레이터에 물을 채웁니다 - 18페이지.</li> <li>기기 전원 스위치(15)를 누릅니다.</li> <li>플러그(19)를 꽂습니다.</li> </ul>

	증상	보편적인 원인	조치
다리미	다리미 열판에서 물방울이 떨어집니다.	<ul style="list-style-type: none"> <li>다리미가 준비되지 않았습니다.</li> <li>온도가 정확하게 설정되지 않았습니다.</li> <li>최근에 기기를 비우지 않았습니다.</li> <li>스팀 제너레이터를 물 이외의 다른 제품으로 세척했습니다.</li> </ul>	<ul style="list-style-type: none"> <li>전원 스위치(15)의 청색등이 점멸을 멈출 때까지 기다립니다.</li> <li>온도조절장치(9)를 조절해 온도를 설정합니다 - 19페이지.</li> <li>세척한 물에서 잔류물이 나오지 않을 때까지 스팀 제너레이터(14)를 세척합니다.</li> <li>고객 서비스 센터에 문의합니다.</li> </ul>
	다리미가 가열되지 않습니다.	<ul style="list-style-type: none"> <li>플러그(19)가 연결되어 있지 않습니다.</li> <li>기기 전원이 꺼졌습니다.</li> </ul>	<ul style="list-style-type: none"> <li>플러그(19)를 꽂습니다.</li> <li>기기 전원을 켭니다 - 19페이지.</li> </ul>
	다리미가 너무 뜨겁습니다.	온도가 정확하게 설정되지 않았습니다.	온도를 설정합니다 - 19페이지.

	증상	보편적인 원인	조치
팬	팬에서 소리가 나지 않습니다.	팬 플러그(22)가 연결되어 있지 않습니다.	팬 플러그(22)를 꽂습니다.
	접힌 상태에서 다리미판의 끝부분이 젖어 있습니다.	다리미판(1) 커버 내에 응결된 물이 있습니다.	<ul style="list-style-type: none"> <li>물이 완전히 증발될 때까지 기기를 펼쳐 놓습니다.</li> <li>스팀 사용을 줄입니다. 진공 및 송풍 모드 사용에 대한 조언을 참고하시기 바랍니다 - 20페이지.</li> </ul>

### 고객 서비스 센터로 기기 전달

기기의 전원을 끄고 플러그를 뽑습니다. 구매 계약서, 청구서 또는 영수증을 준비합니다. 고객 서비스 센터에 문의하여 지시 사항에 따라 조치합니다.

## 기술 정보

### 기술 특성

	CE	UL
총 출력	1800 W	1600 W
증기압	350 KPa (3,5 bar)	350 KPa (50 psi/3,5 bar)
스팀 제너레이터 용량	~0,8 l	~27,1 oz. / ~0,8 l
전원 공급	220-240 VAC/50-60 Hz	120 VAC/60 Hz
다리미 무게	~1 kg	~2,2 lbs/~1 kg
기기 무게	~12,7 kg	~28 lbs / ~12,7 kg
다리미판 높이	~79-95 cm	~31,1 - 37,4 in / ~79-95 cm
접은 상태 크기(H x L x B)	~130 x 39 x 18 cm	~51,2 x 15,4 x 7,1 in / ~130 x 39 x 18 cm

### CE 준수

Route de Pra de Plan 18 사서함 320, CH-1618, Châtel-St-Denis, 스위스 소재 제조업체 LAURASTAR 주식회사  
본 제품이 시행 중인 지침 조항:

2014/30/EU, 2014/35/EU, 2009/125/EC. (EC) 1275/2008, 2011/65/EU

EU 전기-전자제품의 유해물질 사용 제한 지침 2011/65/EU



## LAURASTAR 국제 보증

본 보증은 유럽의회 지침 2011/83/EU 및 2011년 10월 25일 유럽 이사회의 소비재 매매 및 보증 지침에 명시된 권리 및 해당 판매업체와 관련하여 판매 계약에 의해 사용자에게 부여된 권리를 포함한, 소비재 판매에 적용되는 국가법에 따른 사용자의 법적 권리에 어떠한 영향도 미치지 않습니다. LAURASTAR가 판매한 기기에서 제조 결함이 발견된 경우, LAURASTAR는 이하 명시된 범위 내에서 해당 결함을 완벽하게 처리할 책임이 있습니다.

### 1. 보증 범위

본 보증은 제품에 부착된 LAURASTAR 로고 또는 상표, 브랜드에 의해 확인 가능한 LAURASTAR 또는 LAURASTAR를 대리해서 제조된 제품에만 적용됩니다. 보증은 LAURASTAR가 제조하지 않은 제품 및 부속품 또는 부품에 적용되지 않습니다.

본 보증은 제조상 결함 및 조립 결함, 기기 자체 결함, 기기를 사용자에게 공급한 시점에 이미 존재하고 있던 결함으로 인해 기기를 사용할 수 없게 된 경우 또는 이와 같은 결함이 사용에 현저히 방해되는 경우에만 적용됩니다.

특히 본 보증은 이하의 경우에는 적용되지 않습니다:

- 사용자가 금전적인 보상을 받을 수 있는 강도 높은 사용, 즉, 전문적인 기기 사용으로 인해 기기 사용에 장애가 발생한 경우
- 기기 부속품 및 부품의 일반적인 마모
- LAURASTAR가 승인하지 않은 제3자 또는 수리업체가 기기에 실시한 작업
- 기기 사용 시작 및 사용, 유지보수와 관련된 경고를 포함하여 설명서에 명시된 지침을 준수하지 않은 경우

- 지침을 준수하지 않은 사용

'지침을 준수하지 않은 사용'은 특히 이하 행위에 의해 발생한 피해를 포함합니다:

- 기기 또는 구성품 낙하
- 부주의에 의한 타격 또는 자국
- 다리미에 보호 열판을 계속 부착한 상태로 유지한 경우
- 기기 세척을 하지 않은 경우
- 지침을 준수하지 않은 물 사용
- LAURASTAR가 제공하지 않은 제품 및 부속품, 부품을 사용한 경우
- 콘센트에 전원 플러그를 계속 꽂아 둔 경우.

### 2. 사용자 권리

사용자가 본 보증에 합당한 방식으로 사용자에게 부여된 권리를 행사하는 경우, LAURASTAR는 결함을 해결하기 위한 최적의 방법을 실행할 수 있습니다. 본 보증은 사용자에게 어떠한 자격 또는 기타 추가적인 권리를 부여하지 않습니다. 특히, 사용자는 결함과 관련된 비용 및 이에 따라 발생할 수 있는 손해에 대한 보상을 청구할 수 없습니다. 또한, 사용자 거주지에서 LAURASTAR 사업장까지의 기기 운송 및 기기가 사용자에게 다시 운송될 때 발생할 수 있는 모든 위험은 사용자의 책임입니다.

### 3. 유효 기간

본 보증은 본 보증이 사용자에게 부여한 권리 및 보증 기간 동안 사용자가 보증 규정 범위 내에서 LAURASTAR를 상대로 행사한 권리에 대해서만 유효합니다.

유럽연합 회원국 이외 국가에서 보증 기간은 사용자에게 기기가 인도된 날로부터 1년이며, 유럽연합 회원국 및 스위스에서 보증 기간은 2년입니다. 보증 기간 만료 후 결함을 알린 경우 또는 본 보증에 따라 결함을 주장하기 위해 필요한 증거 자료 또는 서류를 보증 기간 만료 전까지 제시하지 않은 경우, 사용자는 본 보증을 근거로 어떠한 요구나 권리도 주장할 수 없습니다.

### 4. 결함 즉시 통보

사용자는 기기 결함을 발견한 즉시 LAURASTAR에 통보해야 합니다. 사용자가 즉시 통보하지 못한 경우, 본 보증에 의해 부여된 권리를 상실합니다.

### 5. 본 보증에 의해 발생하는 권리 행사 방법

본 보증에 의한 권리 행사를 위해 사용자는 아래 방식 중 한 가지를 선택하여 LAURASTAR 고객 서비스 센터(24페이지 참조)에 연락해야 합니다.

- 전화
- 이메일
- 팩스

권리를 행사하는 사용자는 고객 서비스 센터의 지시에 따라 자신의 책임 하에 이하 사항을 제출해야 합니다:

- 결함이 발견된 기기
- 구입 날짜 또는 장소를 증명할 수 있는 구매 계약서, 청구서, 영수증 또는 기타 적합한 서류 사본.

고객 서비스 센터는 본 사항에 대한 추가 정보를 제공할 수 있습니다.

수입업체 및 공식 서비스 협력업체 주소는 [www.laurastar.com](http://www.laurastar.com)을 참조하십시오.

결함이 없는 기기를 LAURASTAR 승인 서비스 센터에 운송하는 경우, 해당 운송 비용 및 반송 비용은 사용자가 부담합니다.

### 6. LAURASTAR 애프터서비스

LAURASTAR 기기를 본 보증 규정 이외 작업을 위해 또는 보증 기간 만료 이후 승인된 서비스 센터에 맡긴 경우, '보증 이외 수리'로 간주되어 청구서가 발행될 것입니다.

### 프랑스에만 적용되는 특별 규정:

상기에 명시된 계약 상의 보증과 함께 고객은 프랑스 민법 제1641조 이하에 명시된 숨겨진 결함에 대한 법적 보증을 받을 수 있습니다.

### 7. 중국에서만 적용되는 특별 규정

다음에 명시된 조건을 만족하는 경우를 제외하고 앞서 언급된 보증은 중국 국내에서 발생한 결함 제품의 수리, 교체 또는 반환에 적용되지 않습니다.

1. 고객은 정식 상거래용 송장 및 보증 카드 등 합리적인 지원 문서를 제공하여 로라스타에서 직간접적으로 승인한 중국 내 공식

채널에서 문제가 되는 제품을 구매하였다는 사실을 입증해야 합니다.

2. 문제가 되는 제품과 함께 중국 필수 인증 식별서를 첨부 하여야 합니다.

### 8. 대한민국에서만 적용되는 특별 규정

다음에 명시된 조건을 만족하는 경우를 제외하고 앞서 언급된 보증은 대한민국 국내에서 발생한 결함 제품의 수리, 교체 또는 반환에 적용되지 않습니다.

1. 고객은 정식 상거래용 송장 및 보증 카드 등 합리적인 지원 문서를 제공하여 로라스타에서 직간접적으로 승인한 대한민국 내 공식 채널에서 문제가 되는 제품을 구매하였다는 사실을 입증해야 합니다.

2. 문제가 되는 제품과 함께 대한민국 필수 인증 식별서를 첨부하여야 합니다.

2017년 6월을 기준으로 대한민국은 국제 보증에서 제외됩니다.

هذه الكفالة لا تؤثر على الحقوق القانونية للمستخدم بموجب التشريعات الوطنية السارية المفعول التي تنظم بيع السلع الاستهلاكية، بما في ذلك الحقوق المنصوص عليها في توجيه البرلمان الأوروبي 2011/83/UE والمجلس بتاريخ ٢٥ أكتوبر ٢٠١١ في جوانب معينة من بيع وكفالة السلع الاستهلاكية، ولا تؤثر على الحقوق المتاحة للمستخدم، بموجب عقد بيع بالنسبة للبائع. إذا شمل جهاز لوراستار بعد بيعه على عيوب ناتجة عن التصنيع، تتخذ لوراستار الإجراءات اللازمة لإزالتها تماماً في المدة المحددة أدناه.

### ١- نطاق الحماية

هذه الكفالة لا تطبق إلا على المنتجات المصنعة من قبل أو نيابة عن لوراستار والتي يمكن تحديدها من قبل اسم العلامة التجارية أو اسمها التجاري أو شعار لوراستار الملصق عليها. لا تطبق الكفالة على الأكسسوارات، والمنتجات أو الأجزاء المكونة التي هي ليست من علامة لوراستار

تلقى الكفالة في الحالات التالية:

- عند استعمال الجهاز بشكل صناعي، وعند استخدام مكلف للجهاز يتلقى المستخدم بالمقابل بدلاً نقدياً
- التلف العادي لمكونات الجهاز وملحقاته
- تصليح خارج نطاق لوراستار أو من قبل أي فني غير معتمد من لوراستار
- عدم التقيد بالمعلومات الواردة في دليل المستخدم، وخصوصاً التنبيهات حول طريقة الإستعمال الأول، واستخدام وصيانة الجهاز
- الإستخدام الغير المطابق للإرشادات
- تعني فكرة "غير المطابق للإرشادات" الضرر. الناظر عن:
- وقوع الجهاز أو ملحقاته
- الضربات والعلامات نتيجة الإهمال
- ترك مخفض الحرارة الواقى باستمرار في المكواة
- عدم شطف الخزان
- استخدام المياه غير المنصوح بها
- استخدام المنتجات والاكسسوارات وقطع الغيار التي ليست من صنع لوراستار
- إذا كان الجهاز موصول بمأخذ التغذية الكهربائية في الحائط بشكل دائم.

### ٢- مطالبات المستخدم

عندما يرسل المستخدم إيداعاً على نحو يتفق مع هذه الكفالة، فللوراستار حرية اختيار الطريقة الملائمة للتخلص من هذا العيب. هذه الكفالة لا تغطي المستخدم أية حقوق إضافية، وعلى وجه الخصوص، لا يمكن للمستخدم المطالبة بسداد التفتقات المتعلقة بالعيب، أو ببدل عن الأضرار اللاحقة.

وعلاوة على ذلك، فإن نقل الجهاز من منزل المستخدم إلى لوراستار وإرجاعه يكون تحت مسؤولية المستخدم.

### ٣- فترة الصلاحية

إن هذه الكفالة صالحة للمستخدم الذي يطالب بها خلال فترة صلاحيتها وبحسب الشروط أعلاه.

فترة الكفالة هي سنة واحدة للبلدان خارج الإتحاد الأوروبي، وستين لأعضاء الإتحاد الأوروبي وسويسرا، بدءاً من تاريخ تسليم الجهاز للمستخدم. إذا تم التبليغ عن عيوب بعد انتهاء فترة الكفالة، أو إذا تم تقديم أية مستندات أو أدلة للمطالبة بالكفالة، وفقاً لهذا البيان لا يحق للمستخدم أية مطالبة بهذه الكفالة.

### ٤- إشعار فوري للعيوب

عندما يجد المستخدم عيب في المنتج، عليه أن يبلغ فوراً لوراستار عنه. وإلا، فإنه يفقد أي إيداع بخصوص هذه الكفالة.

### ٥- ترتيبات لممارسة المطالبات الناشئة عن هذه الكفالة

يجب على المستخدم الإتصال بخدمة زبائن لوراستار (راجع صفحة 159)، وذلك عن طريق:

- الهاتف
- البريد الإلكتروني
- الفاكس

يجب أن تتبع تعليمات خدمة الزبائن، وإرسال على مسؤولية المشتري الخاصة:

- الجهاز الذي لديه عيوب
- نسخة عن عقد الشراء، الفاتورة، إيصال المبيع أو أية وثيقة أخرى مناسبة لإثبات تاريخ أو مكان الشراء.

خدمة الزبائن جاهزة لإعطاء أية معلومات إضافية حول هذا الموضوع.

يمكن إيجاد عناوين الموزعين والشركاء الآخرين الرسميين على موقع [www.laurastar.com](http://www.laurastar.com). إذا أرسل أي جهاز إلى مركز خدمة زبائن لوراستار المعتمد وتبين خلوه من أي عيب، تكون نفقات الشحن على مسؤولية المستخدم.

### ٦- خدمات لوراستار ما بعد البيع

إذا تم إرسال الجهاز إلى مركز خدمة زبائن لوراستار المعتمد لتصليحات خارجة عن بنود الكفالة أو بعد إنتهاء فترة الكفالة، سوف تعتبر كتصليحات "خارج الكفالة" وتدفع من قبل الشاري.

### خاص فقط بفرنسا:

بالإضافة إلى الكفالة التعاقدية المنصوص عليها أعلاه، يستفيد الشاري من الكفالة القانونية ضد العيوب الخفية وفق المواد 1٦٤١ وما يليها من القانون المدني.

### ٧. بند خاص يُطبَّق فقط في الصين

لا تسري الكفالة المنصوص عليها أعلاه على أي تصليح، إبدال أو إرجاع لمنتج معيب في الصين، إلا إذا توفرت الشروط التالية:

١. يتوجب على الشاري إبراز مستندات داعمة معقولة، مثل الفاتورة التجارية الرسمية وبطاقة الكفالة، إلخ، وذلك ليبرهن أن المنتج تم شراؤه من مركز بيع رسمي في الصين، مُرخص من لوراستار بشكل مباشر أو غير مباشر؛
٢. يجب أن يحمل المنتج المعني شهادة التعريف الإلزامية للصين.

### ٨. بند خاص يُطبَّق فقط في جمهورية كوريا

لا تسري الكفالة المنصوص عليها أعلاه على أي تصليح، إبدال أو إرجاع لمنتج معيب في جمهورية كوريا، إلا إذا توفرت الشروط التالية:

١. يتوجب على الشاري إبراز مستندات داعمة معقولة، مثل الفاتورة التجارية الرسمية وبطاقة الكفالة، إلخ، وذلك ليبرهن أن المنتج تم شراؤه من مركز بيع رسمي في جمهورية كوريا، مُرخص من لوراستار بشكل مباشر أو غير مباشر؛
٢. يجب أن يحمل المنتج المعني شهادة التعريف الإلزامية لجمهورية كوريا. إن استثناء جمهورية كوريا من الكفالة العالمية يُطبَّق ابتداء من يونيو ٢٠١٧.

## كفالة لوراستار™ المحدودة للولايات المتحدة وكندا

وتكون مقيدة بمدة هذه الكفالة المحدودة كل كفالة ضمنية، ويشمل ذلك دون حصر الكفالة الضمنية للجودة المرئية أو القابلة لاستخدام معين. ولن تلي لوراستار بحالٍ من الأحوال طلب إصلاح أضرار تزيد قيمتها عن ثمن شراء المنتج أو عما ينجم عن كفاءة أو قلة كفاءة الزبون في استخدام المنتج من أضرارٍ مباشرة أو غير مباشرة من أي نوع كانت.

لا تجيز بعض الدول وبعض السلطات القضائية وضع حد للأضرار المباشرة أو غير المباشرة، ولا حتى وضع حد لمدة الكفالة الضمنية؛ لذلك قد لا تسري المحدوديات أو الاستثناءات آفة الذكر على حالتك. تمنح هذه الكفالة المحدودة الزبون حقوقاً قانونية محددة وقد تكون لك حقوق أخرى حسب الدولة التي تنتمي إليها.

### خدمة لوراستار™ ما بعد البيع

إذا كنت مقيداً بمطالبة بموجب هذه الكفالة المحدودة، فيرجى إرسال هذه المطالبة إلى دائرة خدمة الزبائن في لوراستار (انظر الصفحة 159)، أو إرسالها هاتفياً أو بالبريد الإلكتروني أو بالفاكس. ويكون عليك اتباع ما تعطيكَ دائرة خدمة الزبون من تعليمات والقائم على مسؤوليتك إرسال:

- الجهاز.
- ونسخة من عقد الشراء والفاتورة وإيصال الدفع أو أي معلومات أخرى لها صلة بذلك. في موقع الشركة [www.laurastar.com](http://www.laurastar.com) عناوين أخرى لمستوردين وشركاء رسميين لشركة لوراستار في مساعدة الزبون.

عندما يعاد جهاز ليس به عطل إلى مركزٍ معتمد من لوراستار لخدمة ما بعد البيع، يتحمل المستخدم تكاليف الشحن في الاتجاهين.

وعندما يعاد جهاز لوراستار إلى مركزٍ معتمد لخدمة ما بعد البيع لإجراء أعمالٍ عليه تخرج عن نطاق هذه الكفالة المحدودة، أو بعد انقضاء مدة هذه الكفالة المحدودة وهي سنة، فإن ذلك يعد "إصلاحاً خارج نطاق الكفالة المحدودة" تنظّم به فاتورة.

تكفل لوراستار منتجها من أي عيب في المواد والتصنيع في شروط الإستخدام المعتادة كتلك الميمنة في طريقة الإستخدام. مدة الكفالة سنة ابتداءً من تاريخ الشراء المبين على الفاتورة أو إيصال الدفع. تسري هذه الكفالة المحدودة فقط على المشتري الأصلي وليست قابلة للتحويل إلى شخص آخر. وستقوم لوراستار مجاناً وفق ما تراه مناسباً بإصلاح أو استبدال كل ما هو معيب من مواد خلال مدة هذه الكفالة المحدودة. وللإفادة من الخدمة تحت الكفالة، يجب إرسال المادة المعطوبة إلى أحد مراكز خدمة ما بعد البيع المعتمدة من لوراستار أو تسليمها لهذا المركز. وهذه الكفالة المحدودة هي الوسيلة الوحيدة التي يمكن أن يلجأ إليها الزبون لمراجعة لوراستار ولا تسري إلا على منتجات لوراستار الجديدة.

لا تشمل الكفالة المحدودة البلى بالاستعمال والتدهور الطبيعي للمنتج مع الوقت، ولا اهتراء كبل التغذية الكهربائية أو مخفض الحرارة أو مكونات أو متممات الجهاز. وهي لا تغطي الأضرار الناجمة عن الاستخدام أو التخزين غير المطابق للأصول، ولا الاستخدام الناقص أو الجائر، ولا الإصلاح غير المعتمد الذي يجريه مختصون غير معتمدين من لوراستار، أما الأضرار الناجمة عن حادثٍ أو إهمالٍ أو عن تعديل الجهاز أو وصله بمصدر تغذية ذي توتر غير التوتر المحدد لعمل الجهاز. كما لا تغطي هذه الكفالة المحدودة الأجهزة المستخدمة لغرض تجاري أو غير منزلي. ويُفهم من عبارة "سوء استخدام أو استخدام جائر" للمنتجات كذلك استخدام الجهاز لغرض لا يتفق مع التعليمات المذكورة في بيان طريقة الاستخدام المقدم مع الجهاز. من أمثلة "سوء الاستخدام أو الاستخدام الجائر" نذكر خاصةً دون حصر أي أضرار تنجم عن سقوط الجهاز أو أحد مكوناته على الأرض، وعدم شطف الخزان بالماء، وعدم رفع مخفض الحرارة الواقى بعد الاستخدام، واستخدام سائلٍ غير الماء، وعدم فصل الجهاز عن مأخذ التغذية الكهربائية في الحائط، ومتنجاتٍ ومتمماتٍ وقطعاً من عند غير لوراستار. ولا تغطي هذه الكفالة المحدودة الأضرار الناجمة عن عدم التقيد بالتعليمات المذكورة في طريقة الاستخدام.



## المشاكل والحلول

قبل الاتصال بخدمة زبائن لوراستار، يرجى التحقق مما يلي :

## معلومات فنية

### المواصفات الفنية

UL	CE	
١٦٠٠ واط	١٨٠٠ واط	مجموع الطاقة
٣٠٥ بار	٣٠٥ بار	ضغط البخار
~ ٠.٨ لتر	~ ٠.٨ لتر	سعة خزان الماء
١٢٠ فولت، ٦٠ هرتز	٢٢٠-٢٤٠ فولت، ٦٠/٥٠ هرتز	قوة الطاقة
~ ١ كغ	~ ١ كغ	وزن المكواة
~ ١٢٠٧ كغ	~ ١٢٠٧ كغ	وزن الجهاز
~ ٧٩٠٩٥ سم	~ ٧٩٠٩٥ سم	إرتفاع الطاولة
~ ١٨ × ٣٩ × ١٣٠ سم	~ ١٨ × ٣٩ × ١٣٠ سم	المقاس (الإرتفاع × العرض × العمق)

### مطابقة المجموعة الأوروبية EC

تعلن الشركة المصنّعة Laurastar SA، العنوان Route de Pra de Plan 18، صندوق البريد 320،  
CH-1618 Châtel-St-Denis، سويسرا وتحت مسؤوليتها الخاصة، أنّ هذه المنتجات تتطابق مع الأحكام  
المطبقة للتوجيهات :

2014/30/EU, 2014/35/EU, 2009/125/EC. (EC) 1275/2008, 2011/65/EU

توجيه الاتحاد الأوروبي على استخدام مواد خطيرة معينة في المعدات الكهربائية والإلكترونية / 65 / 2011

براءة قيد التسجيل



المشكلة	السبب المحتمل	الحل
صوت طنين عند نفخ البخار.	إرتجاج الجهاز	هذا أمر طبيعي لجهاز جديد. يختفي هذا الصوت بعد الإستعمال.
صوت تكسير عند تشغيل الجهاز.	تشغيل الجهاز من دون ماء.	تعبئة خزان الماء - الصفحة 165.
المؤشر الضوئي الأزرق يومض أثناء الكيّ.	المياه ساخنة.	الجهاز يعمل بشكل طبيعي.
لا يوجد بخار . الضغط ضعيف.	<ul style="list-style-type: none"> <li>الخزان فارغ.</li> <li>الجهاز مطفأ.</li> </ul>	<ul style="list-style-type: none"> <li>تعبئة خزان الماء - صفحة 165</li> <li>الضغط على زر التشغيل الرئيسي (15) للجهاز.</li> <li>وصل مفتاح التغذية (19) بالكهرباء.</li> </ul>

المشكلة	السبب المحتمل	الحل
كعب المكواة يرشح ماء.	<ul style="list-style-type: none"> <li>المكواة لم تسخن بعد.</li> <li>الحرارة غير مضبوطة جيداً.</li> <li>لم تفرّغ المياه منذ مدة طويلة.</li> <li>تثر شطف خزان الماء بمواد غير الماء.</li> </ul>	<ul style="list-style-type: none"> <li>الانتظار حتى يصبح مؤشر زر التشغيل الرئيسي الأزرق (15) ويتوقف عن الوميض.</li> <li>ضبط الحرارة بواسطة معدّل الحرارة (9) صفحة 164.</li> <li>تفريغ الجهاز من الماء وإعادة التعبئة.</li> <li>الإتصال بخدمة الزبائن.</li> </ul>
المكواة لا تسخن.	<ul style="list-style-type: none"> <li>مفتاح التغذية الكهربائي (19) مفصول.</li> <li>الجهاز مطفأ.</li> </ul>	<ul style="list-style-type: none"> <li>وصل مفتاح التغذية (19).</li> <li>تشغيل الجهاز - صفحة 164.</li> </ul>
المكواة ساخنة جداً.	الحرارة غير مضبوطة جيداً.	ضبط معدل الحرارة - صفحة 164.

المشكلة	السبب المحتمل	الحل
المروحة لا تُصدر أي صوت.	فيشة المروحة (22) مفصولة.	وصل فيشة (22) المروحة.
تبّلل طرف الطاولة عند تخزين الجهاز.	وجود رطوبة من البخار في هيكل الطاولة (1).	<ul style="list-style-type: none"> <li>ترك الجهاز مفتوحاً لحين تبخر الماء.</li> <li>التقليل من استخدام البخار. الرجوع إلى نصائح الإستخدام بخصوص الشفط والنفخ - الصفحة 163.</li> </ul>

### إرجاع الجهاز إلى خدمة الزبائن

يجب إطفاء وفصل الكهرباء. تحضير عقد الشراء والفاتورة ووصل الشراء. الإتصال بخدمة الزبائن وإتباع التعليمات.

## خدمة الزبائن

### الإتصال بـ لوراستار

البريد الإلكتروني	فاكس	هاتف	
ch_serviceclient@laurastar.com ch_kundendienst@laurastar.com	0840 55 84 49	0800 55 84 48	CH
ukservice@laurastar.com		0800 05 65 314	UK
f_serviceclient@laurastar.com	0800 911 192	0800 918 867	FR
d_kundendienst@laurastar.com	0800 32 32 401	0800 32 32 400	DE
nl_klantendienst@laurastar.com	0800 0228 772	0800 0228 776	NL
be_klantendienst@laurastar.com be_serviceclient@laurastar.com	0800 948 39 0800 48 285	0800 948 38 0800 48 284	BE LU
at_service@laurastar.com	0800 29 62 49	0800 29 59 53	AT
info@laurastar.com	541 773 2270	800 428 28 04	USA
laurastar@gatevision.co.kr		031 906 1549	KR
intl_service@laurastar.com	+41 21 948 28 99	+41 21 948 21 00	بلدان أخرى

على موقعنا: [www.laurastar.com](http://www.laurastar.com)

تجدون عناوين أخرى للموزعين والشركاء الرسميين لخدمة الزبائن، وكذلك قائمة كاملة بجميع أكسسوارات لوراستار.

**هام : قبل إرسال أي جهاز إلى خدمة زبائن لوراستار، يرجى الرجوع إلى قسم المشاكل والحلول، الصفحة 158.**

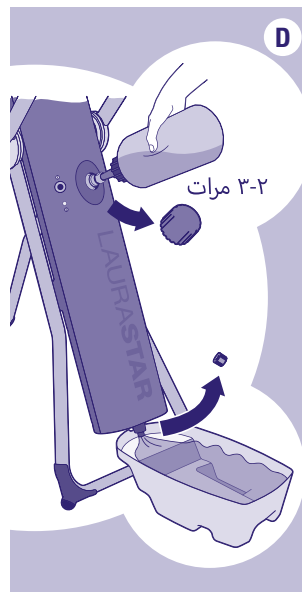
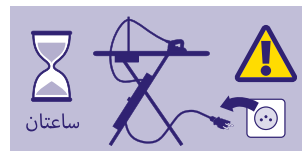

### شطف الخزان (على البارد فقط)!

لزيادة فعالية الجهاز ولتجنب آثار التلكس، لا بد من شطف الخزان بانتظام.

**ملاحظة:** الشطف بالماء فقط. عدم استخدام أية مواد لإزالة الترسبات أو أية مواد كيميائية. الشطف بالماء فقط. 

إتباع التعليمات التالية لشطف الخزان:

- التحقق من فصل مفتاح التغذية الكهربائي (19).
- تثبيت الطاولة في أعلى مستوى. وضع وعاء تفريغ الماء (13) تحت مولد البخار (14).
- حل سدة تعبئة الماء (17) أولاً، ثم سدة تفريغ الماء (18).
- ملء قنينة تعبئة الماء (12) الموجودة مع الجهاز بماءٍ ساخنة من الحنفية، وتفريغها في الخزان لشطفه. ضغط القنينة قليلاً لتسريع عملية التعبئة. **D**
- تكرار العملية حتى خروج الماء من الخزان من دون أية رواسب. **في حال عدم خروج الماء من سدة التفريغ، الإتصال بـ خدمة الزبائن في لوراستار.**
- إقفال سدة تفريغ الماء (18) بإحكام. ملء الخزان بالماء النظيف. إقفال سدة تعبئة الماء (17).

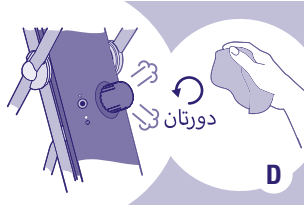

- فتح سدة تعبئة الماء ببطء (17) بواسطة قطعة قماش لتفادي أي تماس مباشر مع البخار) إلى حين سماع صوت تفتيس البخار أو الشعور به - تقريباً بعد دورتين - والإنتظار إلى حين نفاذ كامل كمية البخار. (D)

**تنبيه: يمكن أن يؤدي المساس بالبخار المضغوط إلى حروق خطيرة. فبعد حل سدة تعبئة الماء، يستحسن الإبتعاد عن الجهاز كتدبير احترازي عند حل ونزع سدة تعبئة الماء.**

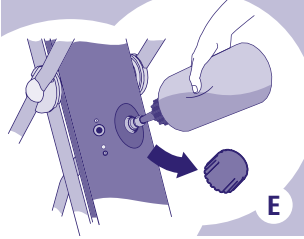

- حل سدة تعبئة الماء وانزعها تماماً. ملء قنينة تعبئة الماء (12) الموجودة مع الجهاز بالماء، وضع فوهة القنينة في فتحة مولد البخار لتفريغها. ضغط القنينة قليلاً لتسريع عملية التعبئة. إقفال سدة التعبئة (17) بعناية (E).
- كملة عملية الكيّ، وصل مفتاح التغذية (19) بالكهرباء وتشغيل الجهاز من جديد.

## الصيانة

لزيادة عمر جهازك، ننصح بصيانتته بعد كل ١٠ ساعات من استخدامه أو مرة كل شهر.

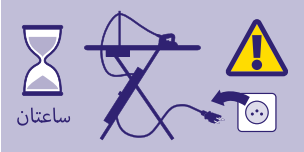

**تنبيه: قبل تنظيف الجهاز، إطفاء الجهاز وفصل شريط الكهرباء! ترك المكواة تبرد ما لا يقل عن ساعتين. التنظيف فقط عندما تكون المكواة باردة!**

ملاحظة: عدم استخدام أية مواد لإزالة الترسبات أو أية مواد كيميائية.

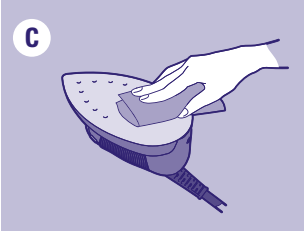
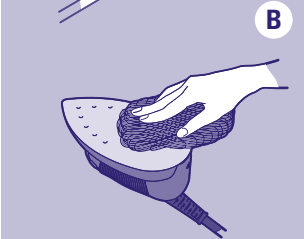
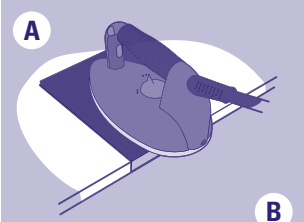

تنظيف كعب المكواة (2)

تنظيف المكواة

إذا كان مخفض الحرارة الوافي مَسْخ، ينصح باستخدام سجادة الخاصة لتنظيفه مع إتباع الإرشادات. يمكن الحصول عليه على موقع [www.laurastar.com](http://www.laurastar.com) أو من خلال موزعي لوراستار. (A)

لإزالة البقع القوية، يمكن تنظيف الكعب باستخدام اسفنجة حديدية مستعملة عادةً في تنظيف الأواني. بعد القيام بذلك، يمكن إزالة أكسيد الألمنيوم الموجود على الكعب باستخدام قطعة قماش مبللة. (B)(C)

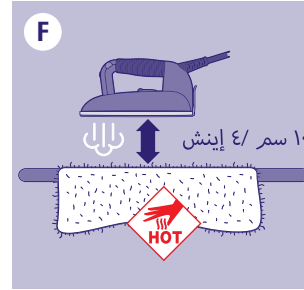

**نصيحة**  
عدم لمس الموهير، والكشمير، والمخمل، والأنغورا مع مخفض الحرارة (8). كي هذه الأقمشة بنفخ البخار على مسافة حوالي ١٠ سم / 4 إنش منه، وذلك لتفادي التليد. ثم أخذ القماش في اليد وهزّه لإعطائه حجمه من جديد. (F)  
فيما يخص المخمل، والمخمل المضلّع، والجرزي، من المستحسن نفخ البخار دون مخفض الحرارة (8) على مسافة ٢-٣ سم / ٢-١ إنش من القماش، ثم هزّه باليد.

## الكّي العامودي

تعليق الملابس على علاقة. أثناء حركة الكّي صعوداً ونزولاً، شدّ الأقمشة ونفخ البخار قليلاً. ملاحظة: كل الأقمشة تجلس بسهولة بنفخ البخار، باستثناء الكتان والقطن وبعض أقمشة الحرير. في حال لم يجلس القماش بسهولة، يجب وضعه على الطاولة وكيّه بشكل طبيعي. (G)



**تحذير: عدم الكّي العامودي أو نفخ البخار مباشرة على الملابس المرطبة من الأشخاص. عدم توجيه البخار نحو جسم الإنسان أو الحيوانات مباشرة. تفريغ الجهاز من الماء، وعند عدم استخدامه.**

## تعبئة الماء

**تحذير: يولد هذا الجهاز بخاراً مضغوطاً ما قد يسبب حروقاً خطيرة عند لمسه. إطفاء الجهاز وسحب مفتاح التغذية الكهربائي قبل تعبئة أو تفريغ الجهاز من الماء. وسحب مفتاح التغذية الكهربائي في حال عدم استخدامه.**

مؤشر لتعبئة الماء (16) مع مؤشر صوتي

عند سماع المؤشر الصوتي ووميض المؤشر (16)، يجب تعبئة خزان الماء في مولد البخار. (A)

عند سماع المؤشر الصوتي، يبقى الجهاز مدة ٣ دقائق شغالاً قبل أن ينطفئ تلقائياً. مع ذلك، يمكن في هذه الأثناء إنهاء كيّ القطعة التي بين يديك بما تبقى من بخار في الجهاز.

ملء خزان الماء

• الضغط على زر ال "بخار" (10) لتفريغ الجهاز تماماً من البخار. (B)

• اطفئ الجهاز وتحقق من فصل مفتاح التغذية الكهربائي (19). (C)

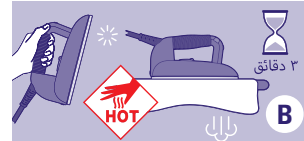
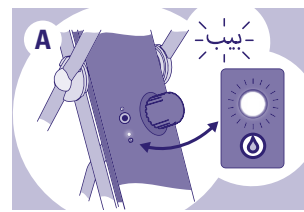



## تجهيز وتوضيب جهاز الكيّ

### تجهيز الجهاز

- سحب الجهاز من الكرتون وتثبيت اللوح على قاعدته مغلقاً وبشكل عامودي. (A)
- مسك الطاولة (1) باليد الأولى وذلك من طرف سلة المكواة (6).
- فتحها باليد الأخرى بشكل أفقي تفادياً لوقوع المكواة. (B)
- فتح العامود الذي يستند إليه مولد البخار (14) وتركيزه وفقاً للعلو المناسب (3) ارتفاعات ممكنة). التحقق من ثبات الجهاز. (C) (D)
- وضع غطاء طاولة الكيّ (4) في مكانه بدءاً من طرف موضع المكواة حتى الطرف الآخر للطاولة. لهذا الغطاء مواصفات خاصة لتأمين نشرًا متجانسًا ومتناسقًا للهواء خلال عملية النسخ والشفط. الرجاء استخدام فقط غطاء معتمد من لوراستار للمحافظة على الفعالية. يُمكن غسل هذا الغطاء بمياه فاترة بدرجة حرارة 30 مئوية دون دوران سريع.
- سحب سلة المكواة (6) خارجاً لوضع المكواة (2).
- تثبيت حامل الكابل (5) على الطاولة، وتمرير الخرطوم (3) من خلاله. (E)

### تحضير الجهاز

- يُنصح بشطف خزان مولد البخار قبل أول إستخدام، لتنظيفه من رواسب مخلفات الإنتاج.
- التحقق من فصل مفتاح التغذية الكهربائي (19).
- تثبيت الطاولة في أعلى مستوى.
- وضع وعاء التفريغ (13) تحت سدة تفريغ الماء (18).
- فتح سدة تعبئة الماء أولاً (17) ثم سدة تفريغ الماء (18).
- ملء قنينة تعبئة الماء (12) الموجودة مع الجهاز بماءٍ ساخنة من الحنفية، وتفريغها في الخزان لشطفه. ضغط القنينة قليلاً لتسريع عملية التعبئة. (F)
- بعد فراغ قنينة الماء، إقفال السدتين من جديد بإحكام.

### أي نوعية ماء يستعمل؟

صُمم هذا الجهاز من لوراستار ليعمل بماء الحنفية. ومع ذلك يُنصح باستخدام خرطوشة فلتر الماء ضد الكلس (24) لكي يعمل الجهاز بفعالية أكثر ولفترة أطول.

**تنبيه:** يجب عدم استخدام مواداً إضافية (مثل الماء المعطر (أو المياه التي تحتوي على مواد كيميائية أو ماء النشافة، لأن لها تأثير ضار على وظيفة جهازك من لوراستار.

**خطراً!** يحفظ بعيداً عن متناول الأطفال. لا تشرب الماء المصفى بالفلتر.

### توضيب الجهاز

- إطفاء الجهاز بالضغط على زر التشغيل الرئيسي (15). فصل مفتاح التغذية الكهربائي (19). نزع حامل الخرطوم (5) عن اللوح.
- **تحذير:** ترك الجهاز يبرد عن مدة لا تقل عن ساعتين قبل توضيبه.
- وضع المكواة في السلة (6). إدخال السلة تحت الطاولة.
- رفع الطاولة أفقياً من كلي الطرفين. فينغلق الجهاز من وزن مولد البخار. يمكن المساعدة بالقدم لإغلاق الجهاز عند الحاجة. أغلق اللوحة عامودياً. (G)
- يمكن ترك الماء في الجهاز لاستخدامه في الإستعمال القادم.

### تشغيل الجهاز

**هام:** يجب تعبئة خزان الماء بالكامل قبل تشغيل جهازك من لوراستار.

**ملاحظة هامة:** إن تشغيل الجهاز من دون وجود ماء في الخزان من شأنه التسبب بعطب الجهاز وإلغاء الكفالات المتاحة مع هذا المنتج!

### تعبئة الماء على البارد

- التحقق من فصل مفتاح التغذية الكهربائي.
- تثبيت الطاولة في أعلى مستوى.
- ملء قنينة تعبئة الماء (12) الموجودة مع الجهاز بماءٍ ساخنة من الحنفية. القنينة مزودة بفتحة خاصة تقفل من تلقاء نفسها عند امتلاء الخزان (علماً أنّ سعة القنينة هي أكبر من سعة الخزان).
- فتح سدة تعبئة الماء (17) ووضع طرف قنينة تعبئة الماء في الفتحة. الضغط قليلاً على القنينة لتسريع عملية التعبئة، ثم إقفال السدة بإحكام. (A)

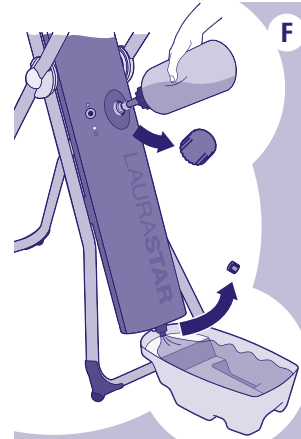
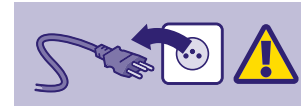
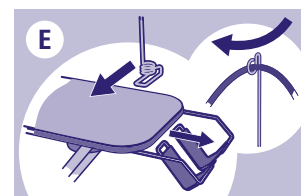
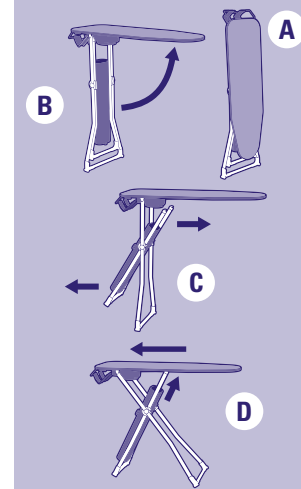
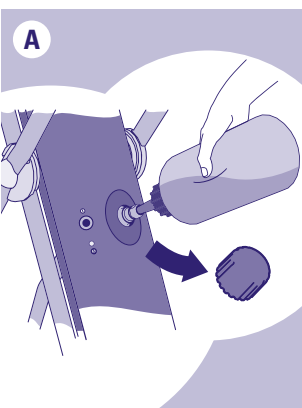
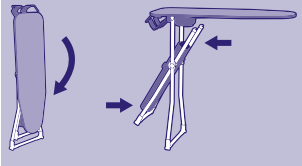
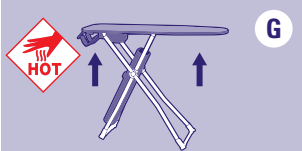
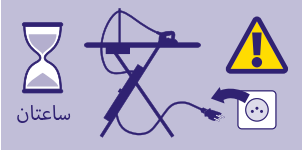



## إرشادات السلامة



### • قراءة جميع إرشادات الإستعمال قبل استعمال الجهاز.

هذا الجهاز مخصص للإستخدام المنزلي فقط.

يجب استخدام هذا الجهاز فقط في الداخل كما يجب كَيْ الأَسْجَة بحسب التعليمات الموضحة في كُتَيْب إرشادات الإستعمال هذا.

في حالة الطوارئ، سحب مفتاح التغذية الكهربائي من الحائط.

افصل الجهاز عن الكهرباء، بفصل القابس من مأخذ الحائط بعد كل استخدام.

لا تدع الجهاز متصلاً بمأخذ الحائط أبداً في حال عدم استخدام الجهاز.



### خطر!

عدم تفتيش أي قطعة من هذا الجهاز في الماء أو في أي سائل آخر.

وصل الجهاز بمأخذ الحائط مع التأريض فقط. نوصي بمفاتيح نوع فا. يمنع منعاً باتاً استخدام منفذ كهربائي متحرك، أو محول أو أي تمديد أو وصلة كهربائية أخرى. يجب أن يكون الوصول إلى مفتاح التغذية سهل لحالات الطوارئ.

إن حرارة مخفض الحرارة والبخار عالية جداً، لذا يجب عدم الكَيْ أو نفخ البخار مباشرة على الملابس التي يرتديها المرء.

عدم توجيه البخار نحو جسم الإنسان أو الحيوانات مباشرة.

إن هذا الجهاز يولد الحرارة. احرص على إبعاد اليدين والجسم عن مخفض الحرارة ونفخ البخار أثناء الإستعمال - كونهما ساخنان. إن لمس الأجزاء المعدنية الساخنة والمياه الساخنة أو البخار يسبب حروقاً. توخي الحذر عندما تديرون مكواة البخار.

ملامسة البخار المضغوط يمكن أن يتسبب بحروق خطيرة.

عدم فتح سدة التعبئة والتفريغ أثناء الكَيْ.

إبدأ بفتح سدة التفريغ ويحذر، فيبدأ البخار المضغوط بالخروج بعد بضع دورات.

تراجع خطوة إلى الوراء عن الجهاز عند حل وإزالة سدة التعبئة والتفريغ - سيخرج البخار ساخناً.



### تحذير!

عدم تشغيل الجهاز من دون مراقبة.

قبل أي إستعمال، فصل مفتاح التغذية عن الحائط وترك الجهاز يبرد ما لا يقل عن ساعتين قبل إفراغه و تخزينه.

إبعاده عن متناول الأطفال.

هذا الجهاز غير مخصص للإستخدام من قبل الأطفال والأشخاص ذوي القدرات الجسدية والحسية أو العقلية الضعيفة، أو قليلي الخبرة، إلا في حال إستعمالهم للجهاز تحت إشراف شخص مسؤول عن سلامتهم. هذا الجهاز غير مخصص للإستخدام من قبل الأطفال الذين دون 8 من العمر إلا في حال بعد اتقانهم من التدريب على استخدامه بشكل جيد.

يجب إبعاده عن متناول الأطفال. يجب مراقبة الأطفال لمنعهم من العبث في الجهاز.



ضع دائماً المكواة على سطح مستو وثابت ومقاوم للحريق. لا تدع أبداً المكواة على غلاف طاولة الكي أو على الملابس. لتجنب خطر الحريق تأكد من أن المكواة موضوعة في سلة المكواة المخصصة لها.

قبل تشغيل الجهاز، تأكد دائماً من ان المكواة هي في السلة المخصصة لها.

**مبروك !** لقد حصلت على جهاز كَيْ على البخار من لوراستار™ ذات جودة تجمع بين التصميم والتكنولوجيا السويسرية. يرجى قراءة هذا الدليل ونصائح الإستعمال بعناية قبل أول إستعمال الجهاز، واحتفظ بكتَيْب الإرشادات هذا لاستخدامها لاحقاً.



**تحذير:** يولد هذا الجهاز حرارةً وبخاراً؛ ويمكن أن تكون بعض أجزائه ساخنة جداً ما قد يسبب حروقاً أثناء التشغيل.



**ملاحظة:** هذا الجهاز يولد حرارة عالية قد تؤدي إلى خطر الحروق. وقد أشير إلى الأجزاء الساخنة جداً بهذا الرمز.

## نظرة عامة على أجزاء الجهاز

1. الطاولة
2. المكواة
3. خرطوم البخار
4. غطاء طاولة الكَيْ خاص من لوراستار
5. حامل الخرطوم
6. سلة المكواة
7. سجادة عازلة
8. مخفض الحرارة
9. معدل الحرارة
10. زر الـ "بخار"
11. زر الـ "شفط / نفخ"
12. قنينة تعبئة الماء
13. وعاء تفريغ الماء
14. مولد البخار
15. زر التشغيل الرئيسي مع مؤشر ضوئي
16. مؤشر ضوئي عند نفاذ الماء
17. سدة تعبئة الماء
18. سدة تفريغ الماء
19. مفتاح التغذية الكهربائي
20. الشريط الكهربائي
21. مروحة
22. فيشة المروحة
23. الدوايب (موديل + LAURASTAR GO)
24. خرطوشة فلتر الماء ضد الكلس (موديل + LAURASTAR GO)

## جدول المحتويات

153	إرشادات السلامة
152	تجهيز وتوضيب الجهاز
151	تشغيل الجهاز
150	الكَيْ
148	تعبئة الماء
147	الصيانة
145	خدمة الزبائن
144	المشاكل والحلول
143	معلومات فنية
	كفالة لوراستار الدولية / كفالة لوراستار™
142	المحدودة للولايات المتحدة وكندا



**ملاحظة:** إن عدم اتباع إرشادات الإستعمال يؤدي إلى تعرضكم للخطر. إن الشركة المصنعة ليست مسؤولة عن أية أضرار أو إصابات ناتجة عن عدم إتباع هذه الإرشادات. يرجى إبقاء هذا الكُتَيْب في متناول كل شخص يستخدم هذا الجهاز.