

# OpenDots 2

Mode d'emploi

SHOKZ E320

# Application Shokz

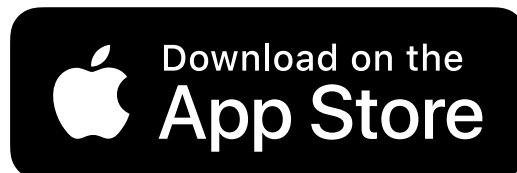

## Téléchargez l'application Shokz

Activez Dolby Audio, l'appairage multipoint et la bascule d'égalisation. Personnalisez les commandes gestuelles, utilisez la fonction Localiser les écouteurs et maintenez votre appareil à jour avec les mises à jour du micrologiciel.

### REMARQUE :

\*Apple et le logo Apple sont des marques commerciales d'Apple Inc., déposées aux États-Unis et dans d'autres pays. Google Play est une marque de Google LLC."

# Catalogue

|   |    |
|---|----|
| <b>CONTENU DE L'EMBALLAGE</b> .....         | 03 |
| <b>PORT ET UTILISATION</b> .....            | 05 |
| Schéma des écouteurs .....                  | 06 |
| Schéma de l'étui de charge .....            | 07 |
| Instructions d'appairage Bluetooth .....    | 08 |
| Instructions de port .....                  | 10 |
| <br>  |    |
| <b>COMMANDES TACTILES</b> .....             | 13 |
| Contrôle audio .....                        | 15 |
| Contrôle des appels .....                   | 16 |
| <br>  |    |
| <b>CHARGEMENT</b> .....                     | 17 |
| Mise sous/hors tension et mode veille ..... | 18 |
| Chargement des écouteurs .....              | 20 |
| Chargement de l'étui de charge .....        | 21 |

|  |    |
|--|----|
| <b>VOYANT DE L'ÉTUI DE CHARGE</b> .....        | 22 |
| <b>AUTRES FONCTIONS DE L'APPLICATION SHOKZ</b> | 25 |
| Dolby Audio nouvelle génération .....          | 26 |
| Paramètres de l'égaliseur .....                | 27 |
| Connexion multipoint .....                     | 28 |
| Écouteurs interchangeables gauche/droite ..... | 30 |
| Détection intelligente .....                   | 31 |
| Réglage du volume des sons d'invite .....      | 32 |
| Reconnexion automatique .....                  | 33 |
| Localiser mes écouteurs .....                  | 34 |
| Réinitialisation des écouteurs .....           | 35 |
| <br>   |    |
| <b>NETTOYAGE ET ENTRETIEN</b> .....            | 36 |
| Nettoyage .....                                | 37 |
| Indice de protection IP .....                  | 38 |
| Stockage et entretien .....                    | 39 |
| <br>   |    |
| <b>SERVICE APRÈS-VENTE</b> .....               | 40 |
| Emplacement du numéro de série .....           | 41 |
| Garantie .....                                 | 42 |

# CONTENU DE L'EMBALLAGE

# Contenu de l'emballage

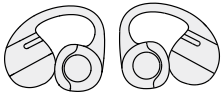

2 écouteurs  
OpenDots 2

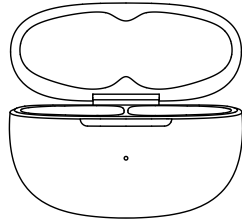

1 étui de charge  
OpenDots 2



1 câble de  
charge USB-C



1 emballage  
OpenDots 2

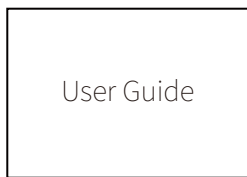

1 brochure  
d'informations  
légal

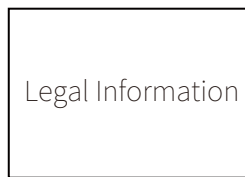

1 mode  
d'emploi

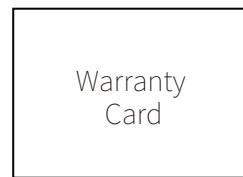

1 carte  
de garantie

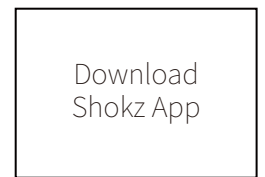

1 carte  
d'application

Si l'un des éléments énumérés ci-dessus est manquant ou si le produit est endommagé, ne l'utilisez pas. Veuillez contacter le revendeur auprès duquel le produit a été acheté ou nous contacter.

(Reportez-vous à la page 42 : Service après-vente – Nous contacter)

# PORT ET UTILISATION

# Schéma des écouteurs

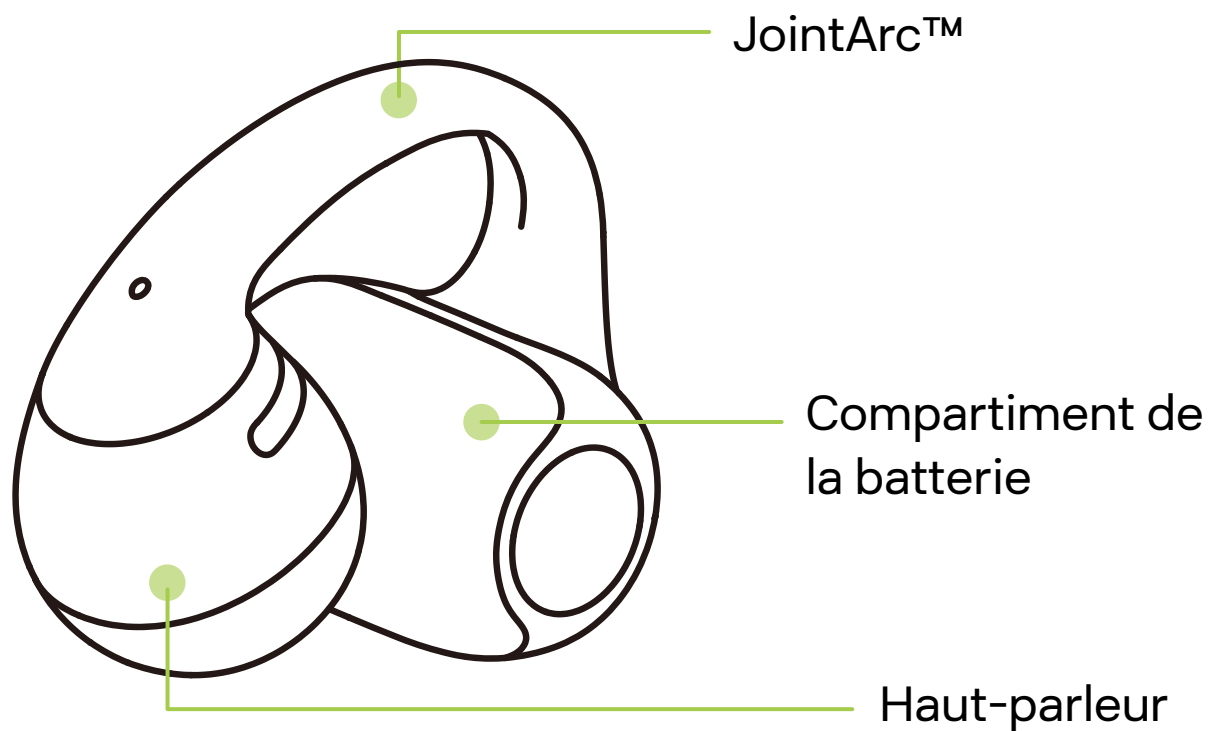

Ces écouteurs oreilles libres se positionnent à l'extérieur du conduit auditif. Leur design symétrique permet de les porter indifféremment à gauche ou à droite, avec un ajustement automatique des canaux audio.

# Schéma de l'étui de charge

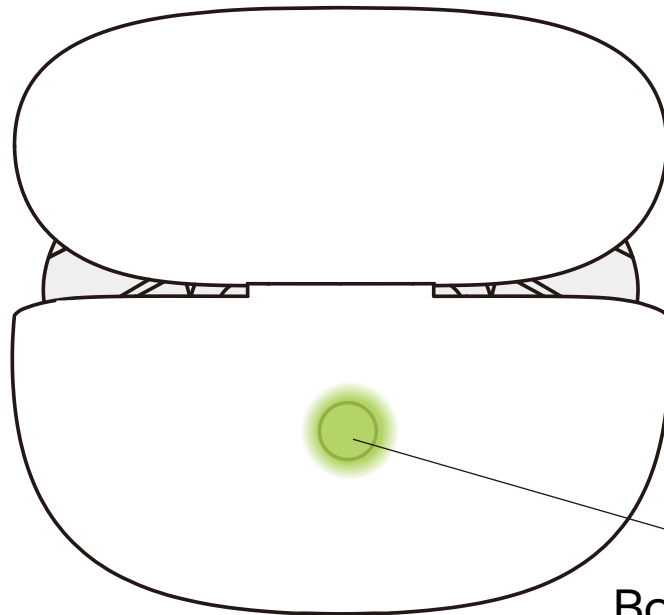

Bouton du boîtier de charge

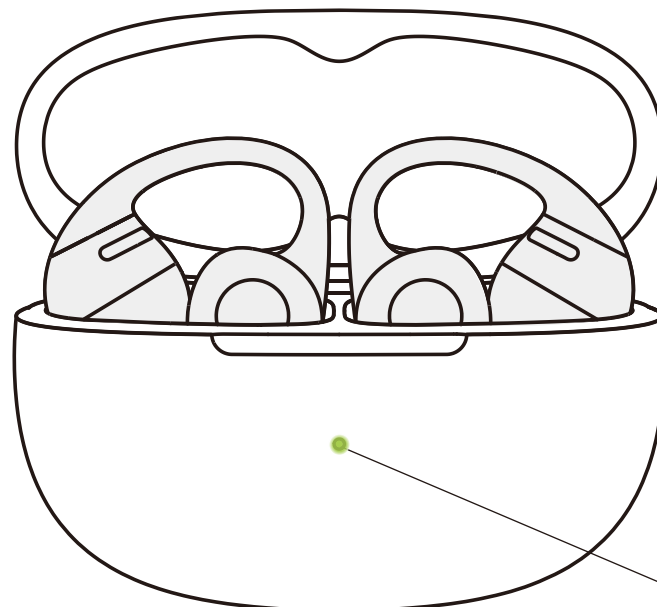

Voyant LED du boîtier de charge

# Instructions d'appairage Bluetooth

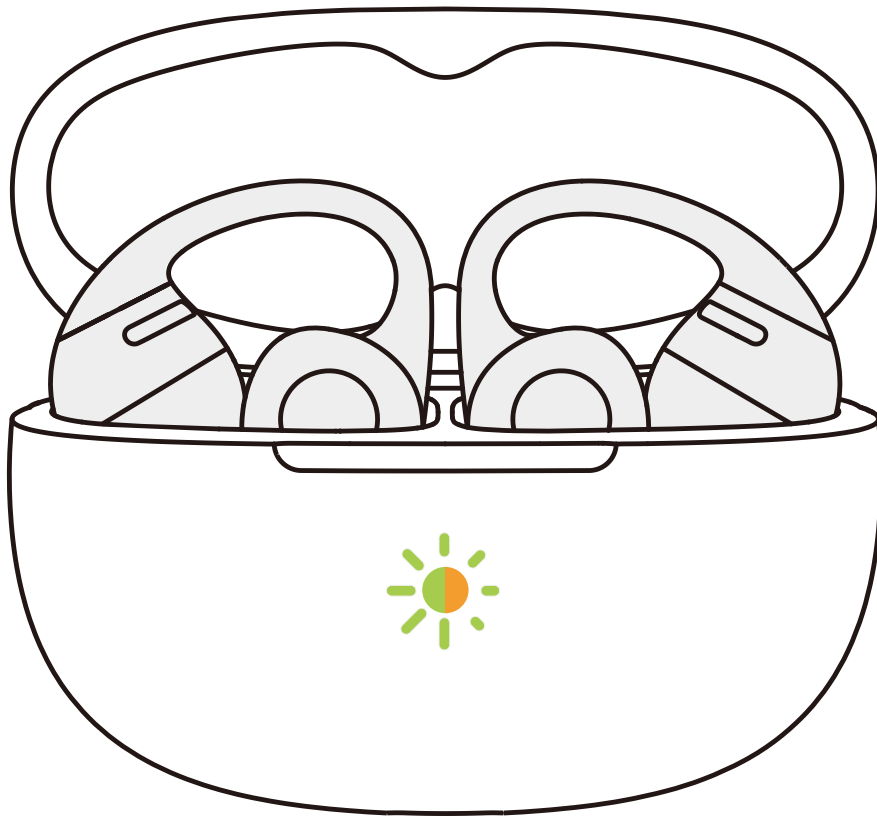

Lors de la première utilisation, ouvrez le boîtier de charge pour commencer automatiquement l'appairage Bluetooth. Le voyant à l'intérieur du boîtier de charge clignote en orange et en vert. Pour coupler à nouveau les écouteurs, procédez comme suit :

1. Replacez les deux écouteurs dans le boîtier de charge.
2. Lorsque le couvercle du boîtier est ouvert, appuyez sur le bouton de fonction et maintenez-le enfoncé pendant plus de 3 secondes jusqu'à ce que le voyant clignote en orange et vert. Les écouteurs entrent en mode appairage.

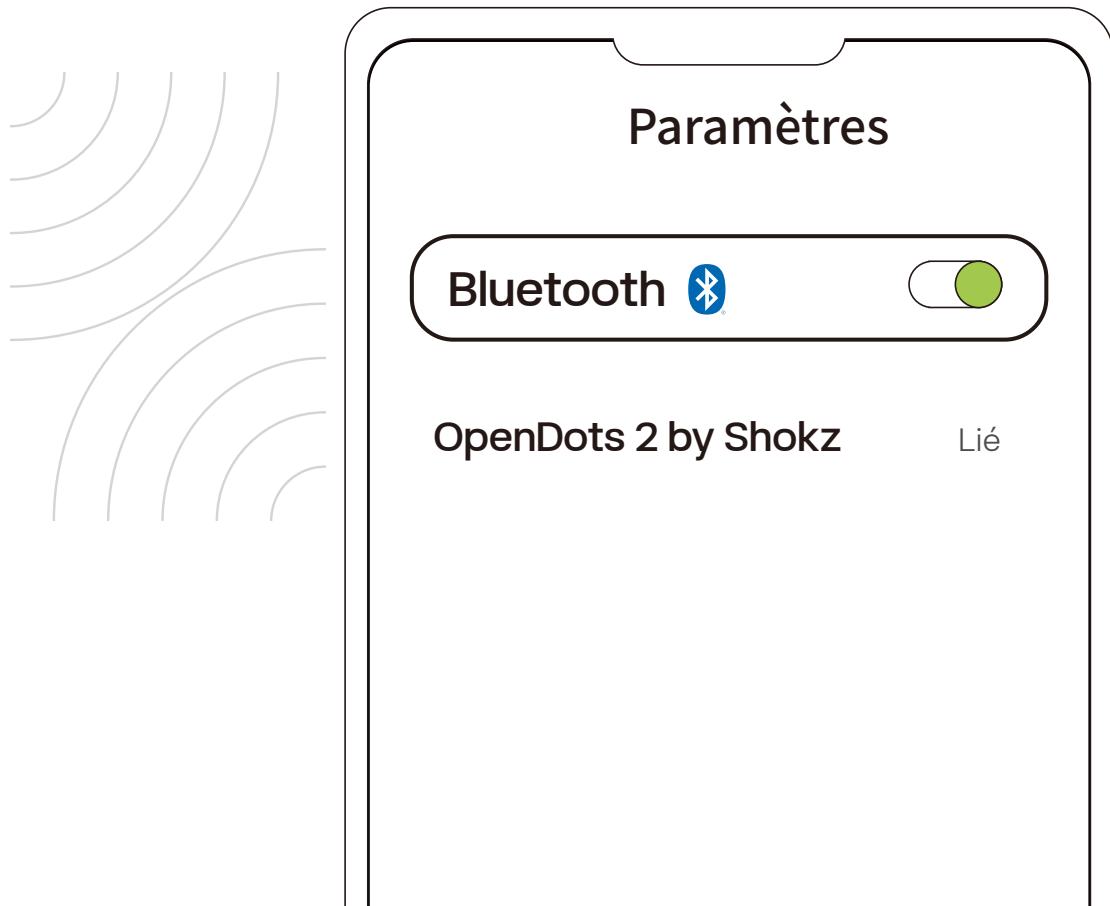

3. Activez le Bluetooth de votre appareil et sélectionnez « OpenDots 2 by Shokz ». Lorsque votre appareil affiche un message indiquant que l'appairage a réussi, la connexion est établie.

\*Une fois connectés au téléphone, les écouteurs s'allument automatiquement et se reconnectent à chaque ouverture de l'étui ; la fermeture de l'étui les éteint et les déconnecte automatiquement.

\* Remarque :

si vos écouteurs se déconnectent à cause de la distance qui les sépare de votre appareil, placez-les à moins de 10 mètres de celui-ci dans les 3 minutes qui suivent. Ils se reconnecteront automatiquement et émettront un signal sonore de confirmation. Au bout de 3 minutes, utilisez n'importe quel contrôle gestuel pour relancer la connexion.

# Instructions de port

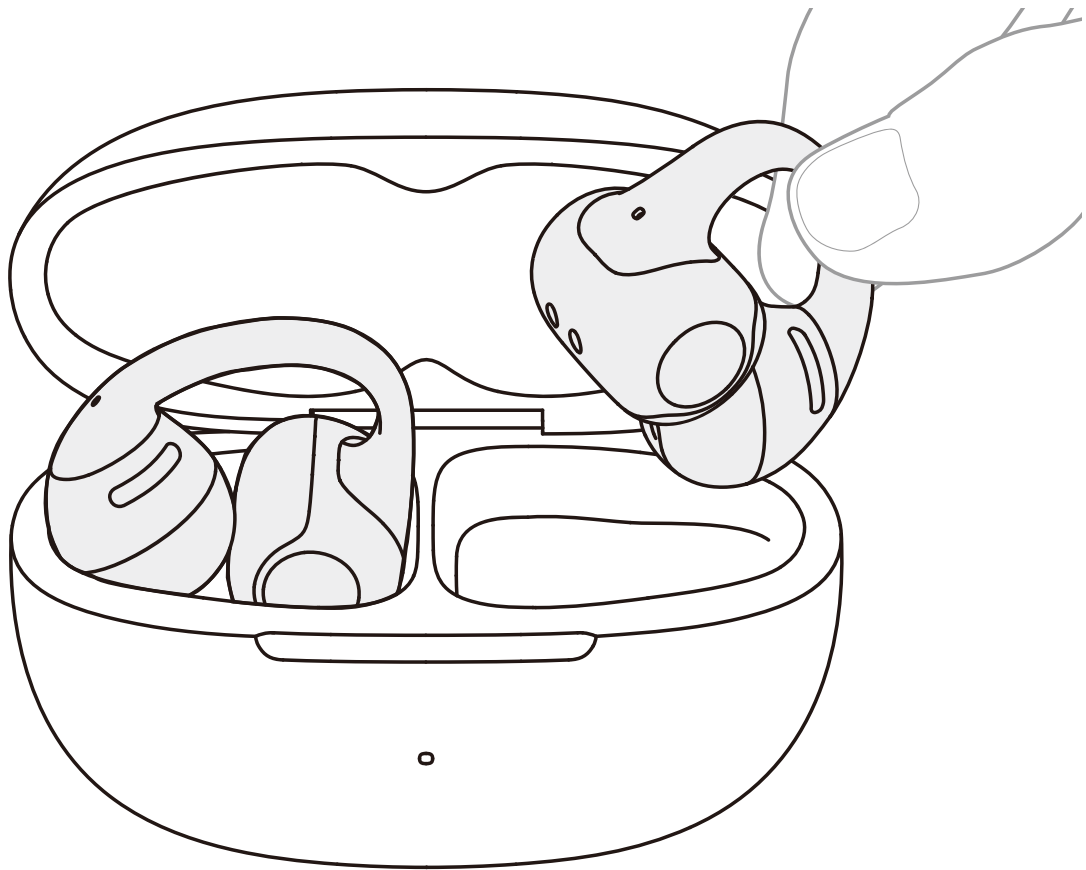

1. Pincez le JointArc™ entre le pouce et l'index et relevez-le vers votre oreille.

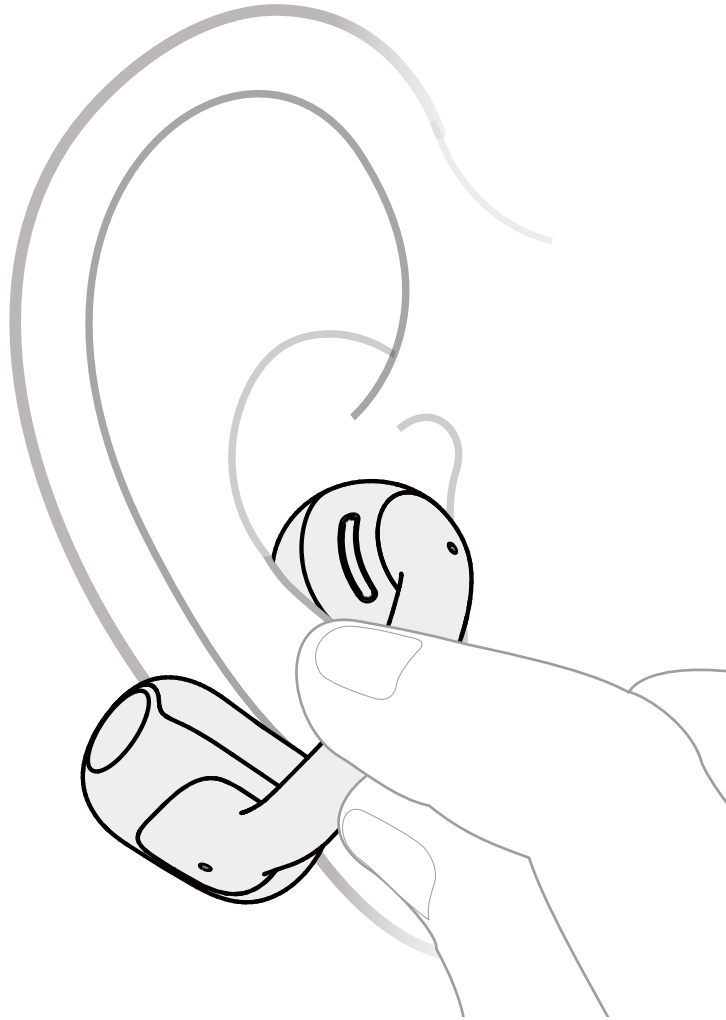

2. Positionnez le haut-parleur circulaire contre la crête interne de votre oreille. Placez le compartiment de la batterie derrière votre oreille.

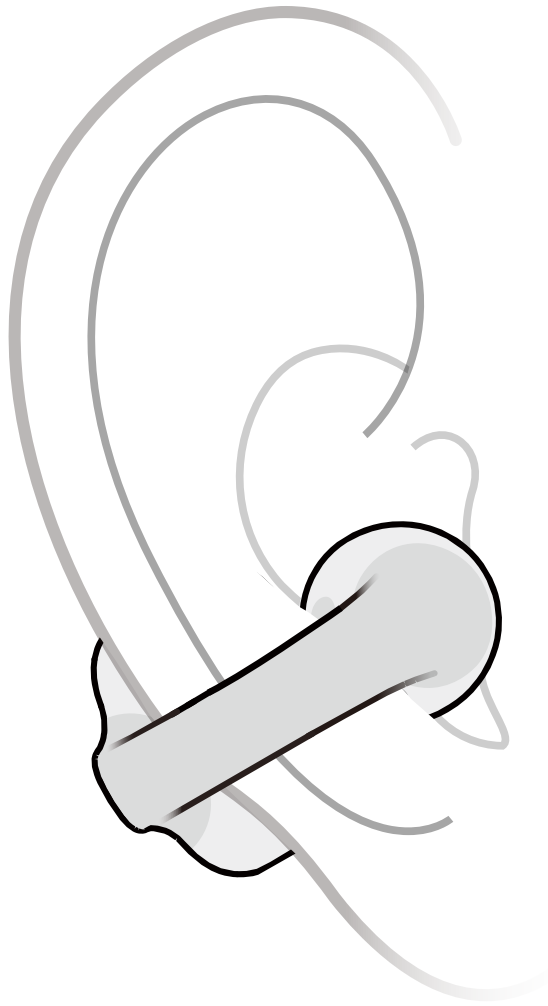

3. Ajustez les écouteurs pour assurer un maintien sécurisé et confortable. Pour une stabilité optimale, nous vous recommandons d'incliner légèrement le JointArc™ vers le bas (de 0° à 30°).

#### Erreurs courantes à éviter

**Positionnement :** Placez bien le haut-parleur circulaire devant le conduit auditif, ne l'insérez pas.

**Angle :** Maintenez le JointArc™ dans une position naturelle ; évitez de le positionner trop haut ou trop bas.

**Manipulation :** Ne tirez pas, ne tordez pas et ne pliez pas les écouteurs de manière excessive (voir exemples).

# COMMANDES TACTILES

# Commandes tactiles

## Pincement à deux doigts

Pincez doucement les deux extrémités du compartiment de batterie avec deux doigts.

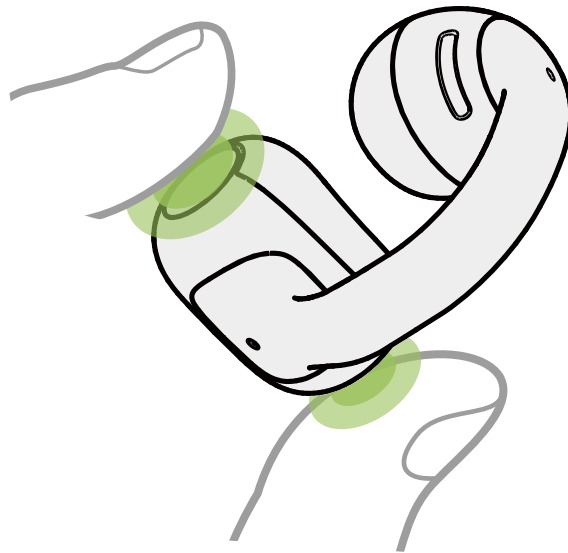

## Appui d'un seul doigt

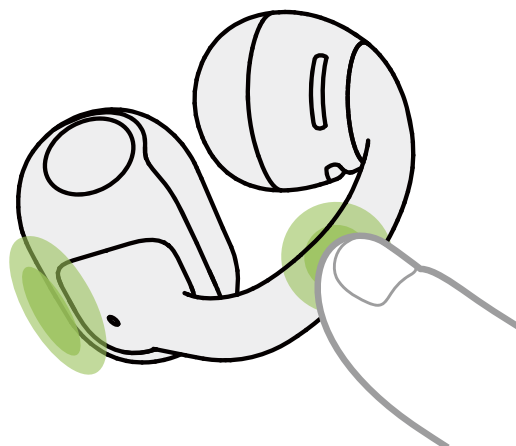

Appuyez sur n'importe quelle partie du JointArc ou du compartiment de la batterie.



# Contrôle audio

|  | Fonctions  | Gestes   |
|--|--|--|
|  | <br>Lecture/Pause   | • <b>Pincer une fois</b> <br>-----<br>• <b>Appuyer deux fois</b>  |
|  |  Volume -         | • <b>G Pincer et maintenir</b>    |
|  |  Volume +         | • <b>D Pincer et maintenir</b>    |
|  |  Piste précédente | • <b>G Pincer deux fois</b>   |
|  |  Piste suivante   | • <b>D Pincer deux fois</b>   |

# Contrôle des appels

|  | Fonctions   | Gestes                        |
|--|---|-------------------------------|
|  |  Répondre/Raccrocher | • <b>Pincer une fois</b> ●    |
|  |  Rejeter un appel    | • <b>Pincer deux fois</b> ● ● |

## Gestion avancée des appels

Lorsque vous recevez un deuxième appel, vous pouvez :  
 Décrocher et mettre l'appel en cours en attente : Pincez une fois l'un des écouteurs

Une fois que vous avez répondu, vous pouvez :  
 Mettre l'appel en attente et basculer vers l'autre appel : Pincez une fois l'un des écouteurs

Mettre fin à l'appel en cours et revenir à l'appel en attente : Pincez deux fois l'un ou l'autre des écouteurs

Rejeter le nouvel appel : Pincez deux fois l'un ou l'autre des écouteurs

Mettre fin à l'appel en cours et répondre à l'appel entrant : Pincez et maintenez l'un des écouteurs

# CHARGEMENT

# Mise sous/hors tension et mode veille

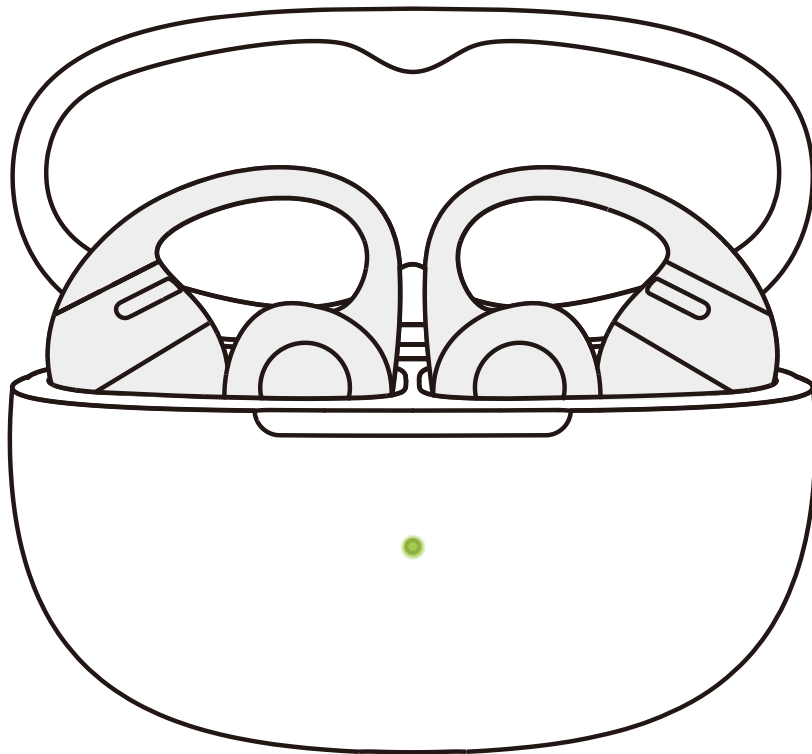

## 1. Mise sous tension

Lorsque les écouteurs sont à l'intérieur de l'étui de charge, ouvrez l'étui pour les démarrer automatiquement. Le voyant lumineux de l'étui s'allume alors.

Remarque : Après avoir retiré les écouteurs du boîtier, fermez-le pour préserver l'autonomie de la batterie et empêcher les débris d'y pénétrer.

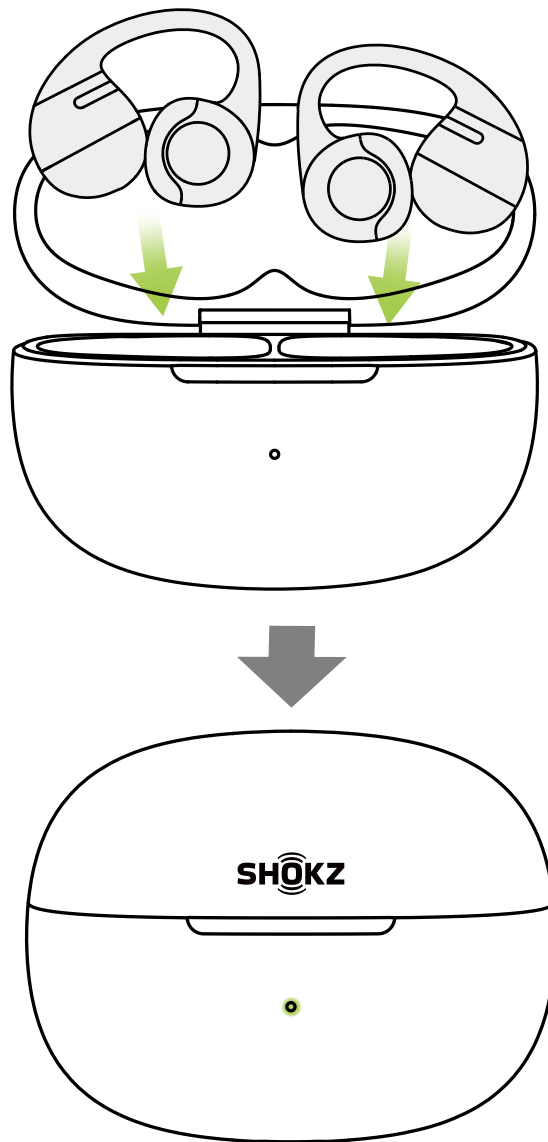

## 2. Mise hors tension

Remettez les deux écouteurs dans le boîtier de charge et fermez le couvercle. Les écouteurs s'éteignent automatiquement.

## 3. Mode veille

Si les écouteurs sont à l'extérieur du boîtier de charge et restent déconnectés d'un appareil pendant 3 minutes, ils passent en mode veille pour économiser la batterie.

# Chargement des écouteurs

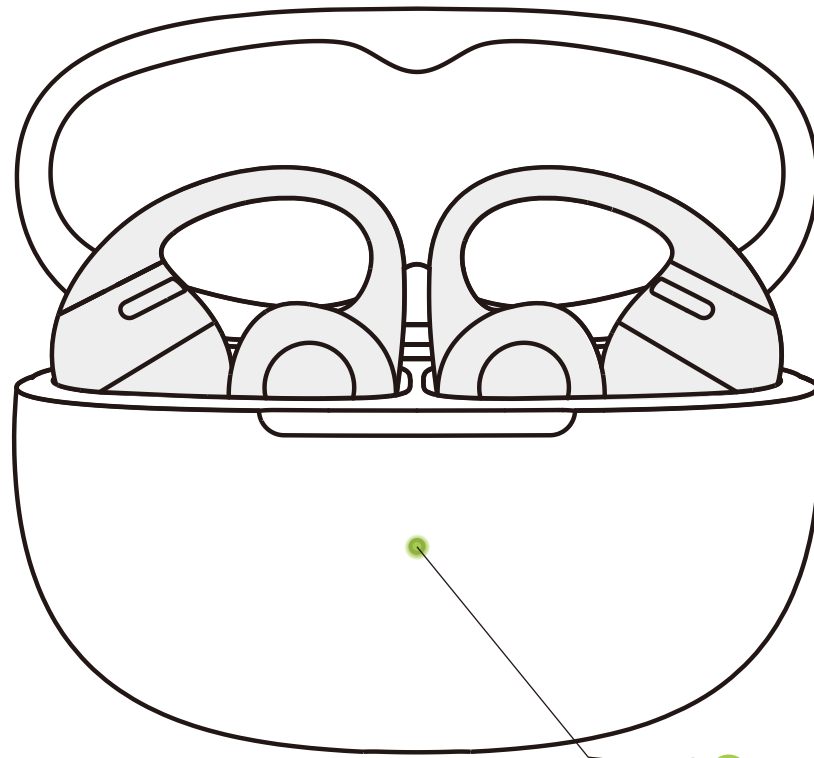

● Niveau de batterie élevé

● Niveau de batterie faible

Placez les écouteurs dans l'étui de charge jusqu'à ce qu'ils se mettent en place magnétiquement. Le voyant lumineux de l'étui de charge s'allume et vous pouvez alors fermer l'étui.

\*Remarque :

1. Le voyant lumineux sur l'étui de chargement indique l'état de la batterie des écouteurs rangés à l'intérieur. Un voyant vert indique un niveau de batterie supérieur à 80 %, tandis qu'un voyant orange indique un niveau inférieur à 80 %. Si les deux écouteurs sont dans l'étui, le voyant affiche le niveau de batterie de l'écouteur présentant la charge la plus faible.

2. Les écouteurs sont complètement chargés après environ 60 minutes dans l'étui. Assurez-vous que l'étui de charge soit lui-même suffisamment chargé pour charger les écouteurs.

# Chargement de l'étui de charge

● Voyant orange du boîtier de charge

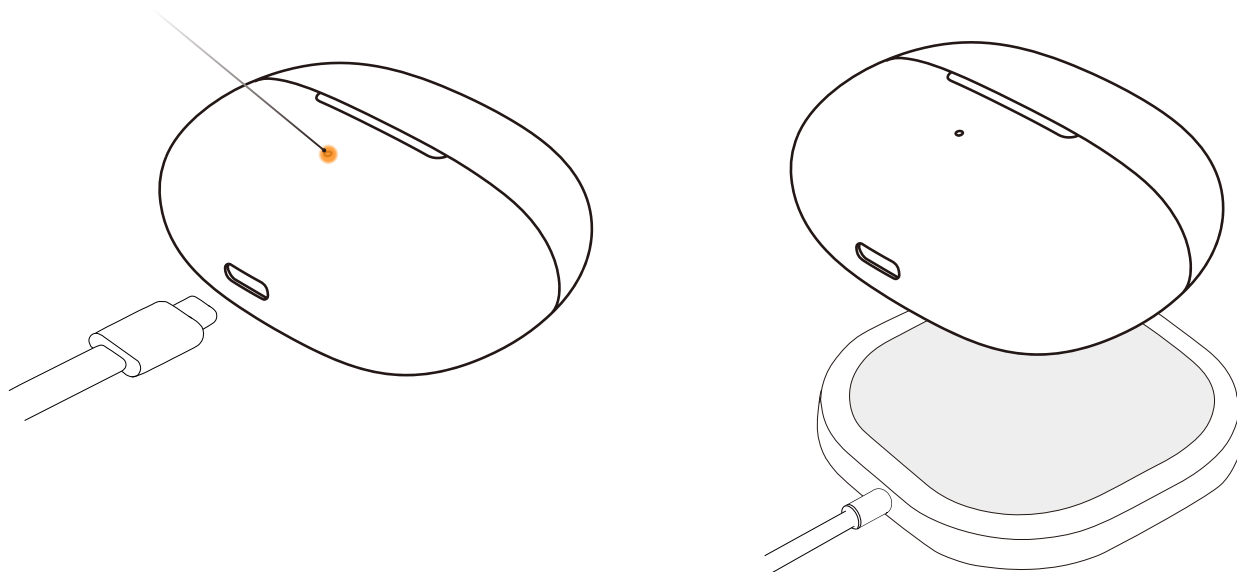

Insérez le câble de charge USB-C vers USB-C fourni dans l'étui charge et connectez-le à une source d'alimentation USB-C ou à un chargeur mural certifié. Vous pouvez également placer l'étui sur un chargeur sans fil certifié pour le charger.

Pendant l'opération, le voyant orange à l'extérieur de l'étui reste allumé pour indiquer qu'il est en charge. Lorsque le voyant devient vert et reste allumé, l'étui est complètement chargé.

\*Remarque :

1. Lors d'une charge par câble, il faut environ 2 heures pour charger complètement l'étui. L'étui de charge utilise une tension USB standard de  $5\text{ V} \pm 5\%$ . Il n'est pas recommandé d'utiliser une source d'alimentation présentant une tension plus élevée pour charger l'étui. L'utilisation de câbles de charge tiers peut prolonger le temps de charge. Avant de charger, assurez-vous que le port de charge est sec et exempt de sueur ou d'autres liquides. Si du liquide est présent dans le port, essuyez-le avec un chiffon doux et sec.

2. Lors d'une charge sans fil, l'étui se charge complètement en environ 4 heures. Si l'étui est doté d'une coque de protection en silicone, la charge sans fil peut prendre plus longtemps. Avant de charger, assurez-vous que l'étui est positionné au centre du chargeur sans fil. Si l'étui n'est pas aligné correctement, la charge peut échouer.

# VOYANT DE L'ÉTUI DE CHARGE

# Voyant de l'étui de charge

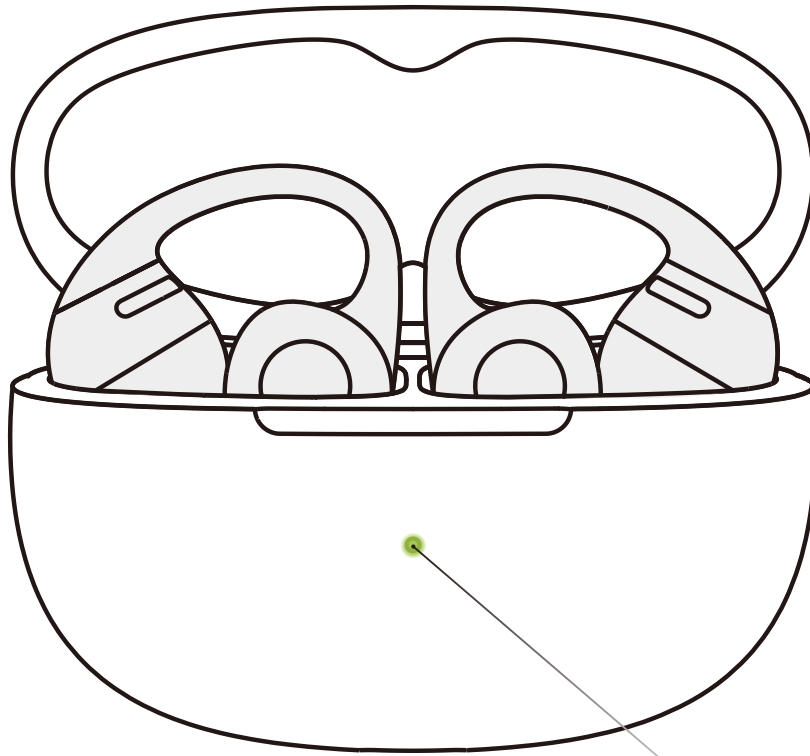

Voyant de l'étui de charge

## 1. État de la batterie des écouteurs dans l'étui de charge

Lorsque les écouteurs sont dans l'étui de charge, le voyant lumineux indique l'état de la batterie des écouteurs :

|                            |   |
|----------------------------|---|
| Batterie supérieure à 80 % | Ouvrez l'étui de charge ; le voyant vert reste allumé pendant 5 secondes avant de s'éteindre.   |
| Batterie inférieure à 80 % | Ouvrez l'étui de charge ; le voyant orange reste allumé pendant 5 secondes avant de s'éteindre. |

\*Remarque : Si les deux écouteurs sont dans l'étui, le voyant affiche le niveau de batterie de l'écouteur présentant la charge la plus faible.

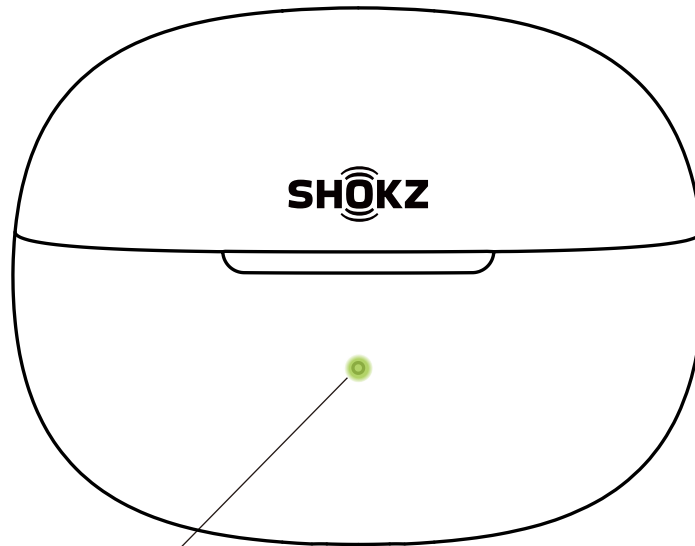

Voyant de l'étui de charge

2. Les deux écouteurs hors de l'étui de charge, non connectés à une alimentation externe Lorsque les deux écouteurs sont hors de l'étui de charge et ne sont pas connectés à une source d'alimentation externe, le voyant lumineux indique l'état de la batterie de l'étui :

|                          |   |
|--------------------------|---|
| Charge supérieure à 40 % | Lorsque vous ouvrez/fermez l'étui de charge ou appuyez sur le bouton de l'étui, le voyant vert reste allumé pendant 5 secondes avant de s'éteindre. |
| Charge inférieure à 40 % | Lorsque vous ouvrez/fermez l'étui de charge ou appuyez sur le bouton, le voyant orange reste allumé pendant 5 secondes avant de s'éteindre.         |

3. Connecté à une source d'alimentation externe

|                 |                                |
|-----------------|--------------------------------|
| Charge          | Le voyant orange reste allumé. |
| Charge terminée | Le voyant vert reste allumé.   |

4. Autres

|                      |   |
|----------------------|---|
| Appariement          | Les voyants orange et vert clignotent en alternance.              |
| Réinitialisation aux | Le voyant orange clignote pendant 5 secondes avant de s'éteindre. |

# AUTRES FONCTION- NALITÉS DE L'APPLI- CATION SHOKZ

# Dolby Audio nouvelle génération

1. Dolby Audio amélioré : Grâce à des basses plus riches et puissantes, votre musique gagne en profondeur et en intensité tout en préservant la clarté des voix, l'ampleur de la scène sonore et le réalisme des détails que vous appréciez. Activez ou désactivez Dolby Audio dans la Shokz App.
2. Avant utilisation, assurez-vous que les écouteurs sont connectés à votre téléphone et ouvrez la Shokz App.
3. Activez ou désactivez la fonction Dolby Audio à l'aide de la commande dédiée.

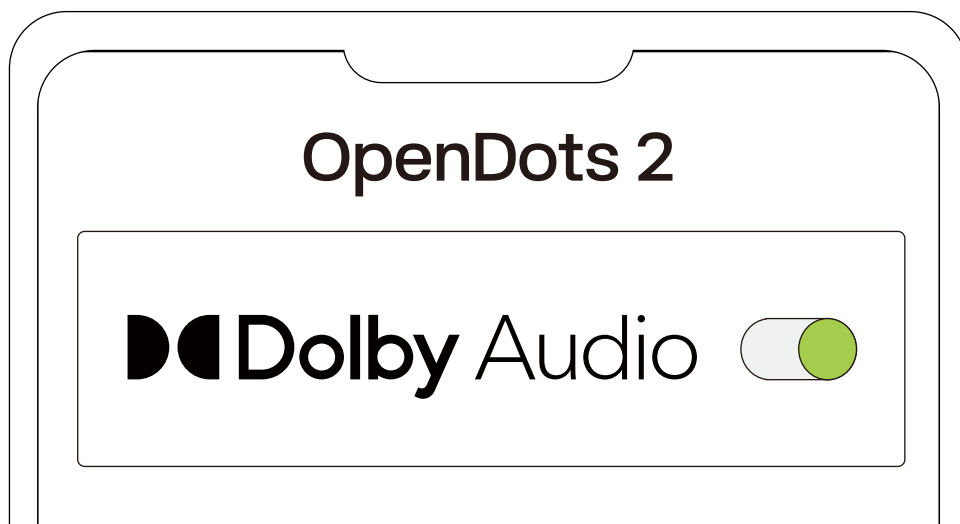

# Paramètres de l'égaliseur

1. Vous pouvez sélectionner différents profils sonores ou personnaliser le vôtre dans l'application Shokz.
2. Avant utilisation, assurez-vous que vos écouteurs sont correctement connectés à votre téléphone, puis ouvrez l'application Shokz.
3. Dans les options de profil sonore, sélectionnez un mode prédéfini à régler.

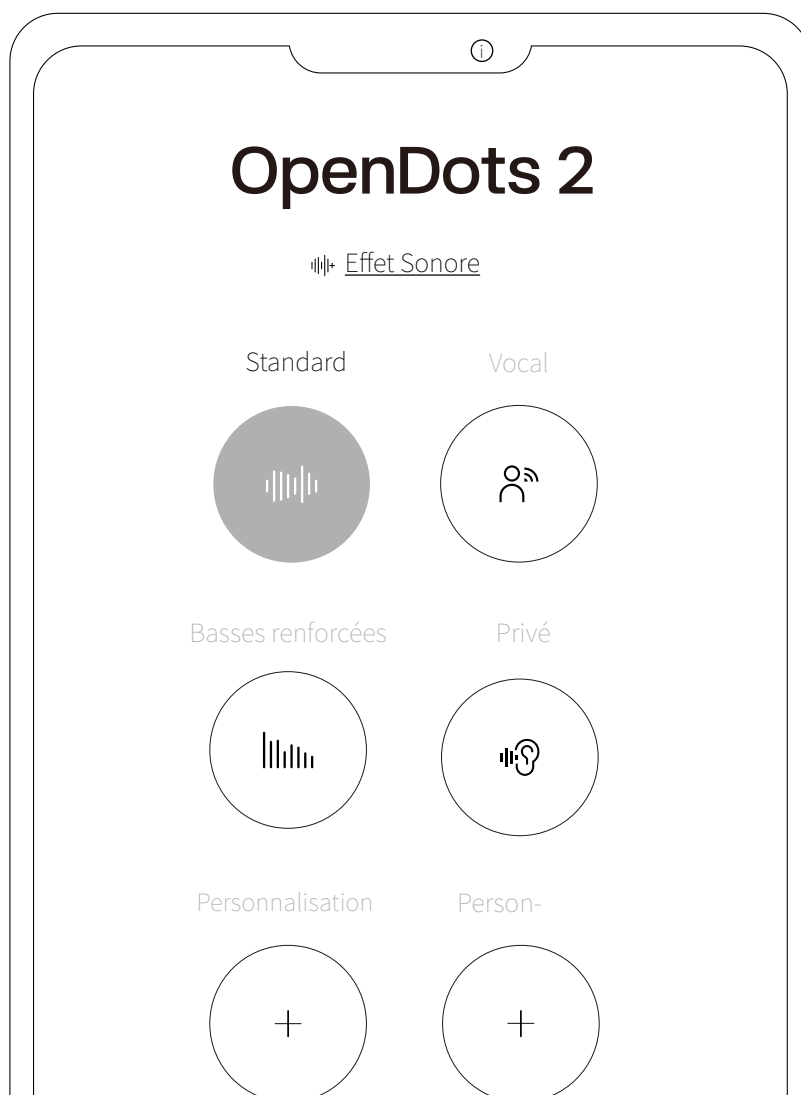

# Connexion multipoint

1. Connectez tout d'abord vos écouteurs à votre téléphone, puis sélectionnez « Appairage multipoint » dans l'application Shokz.

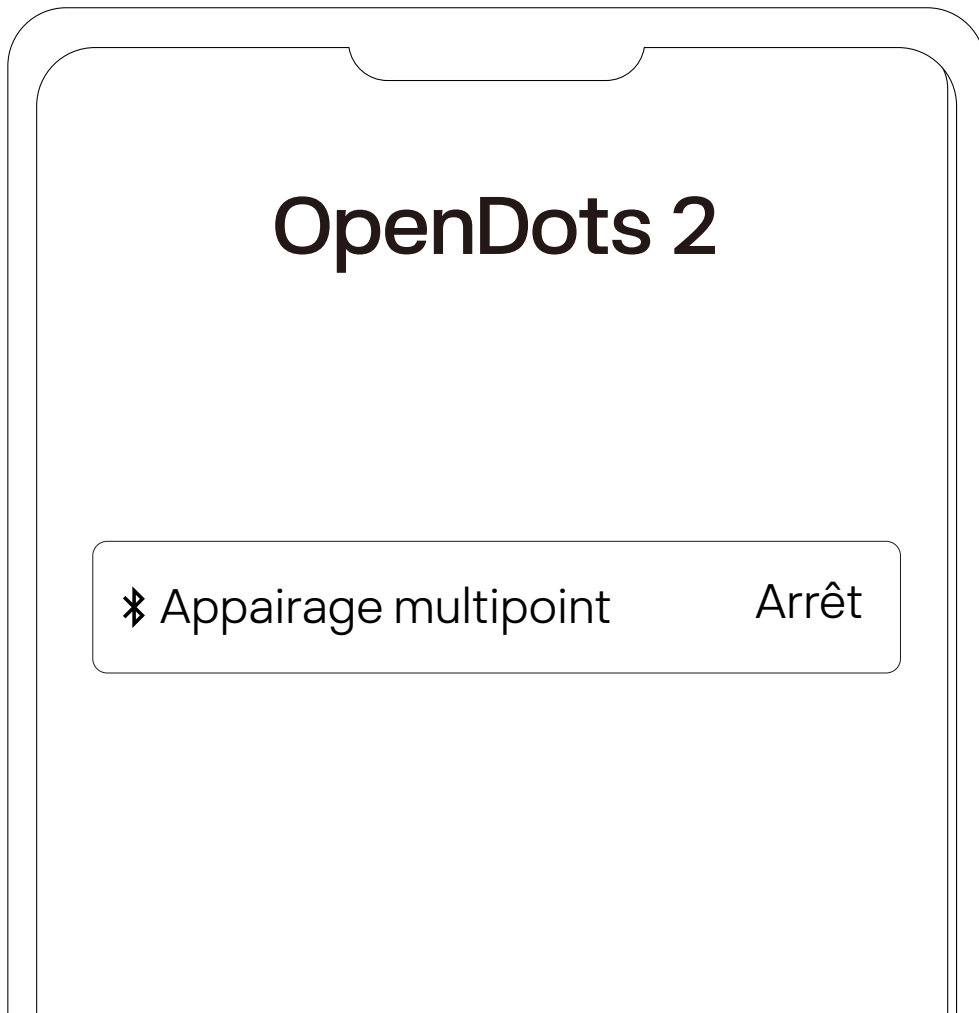

2. Sur la page contextuelle, confirmez que la fonction d'appairage MultiPoint est activée.
3. Sélectionnez « Se connecter à un second appareil » et suivez les instructions pour établir une connexion avec le deuxième appareil.



4. Vos écouteurs sont désormais connectés à deux appareils et vous pouvez facilement gérer leurs connexions Bluetooth via l'application Shokz.

# Écouteurs interchangeables gauche/droite

1. Les écouteurs ne nécessitent aucune orientation particulière. Une fois portés, ils détectent automatiquement leur position et ajustent les canaux gauche et droit en conséquence. Vous pouvez activer ou désactiver cette fonction dans la Shokz App.
2. Assurez-vous que vos écouteurs sont correctement connectés à votre téléphone, puis activez l'option « Écouteurs gauche/droit interchangeables » dans la Shokz App.



# Détection intelligente

1. Les écouteurs peuvent détecter automatiquement s'ils sont portés et peuvent lire ou mettre le contenu audio en pause en conséquence. Vous pouvez activer ou désactiver cette fonctionnalité de détection du port dans l'application Shokz.
2. Avant utilisation, assurez-vous que vos écouteurs sont correctement connectés à votre téléphone, puis ouvrez l'application Shokz.
3. Après avoir ouvert l'application, appuyez sur l'icône (⚙️) et sélectionnez « Détection de port intelligente » pour activer ou désactiver la fonction.

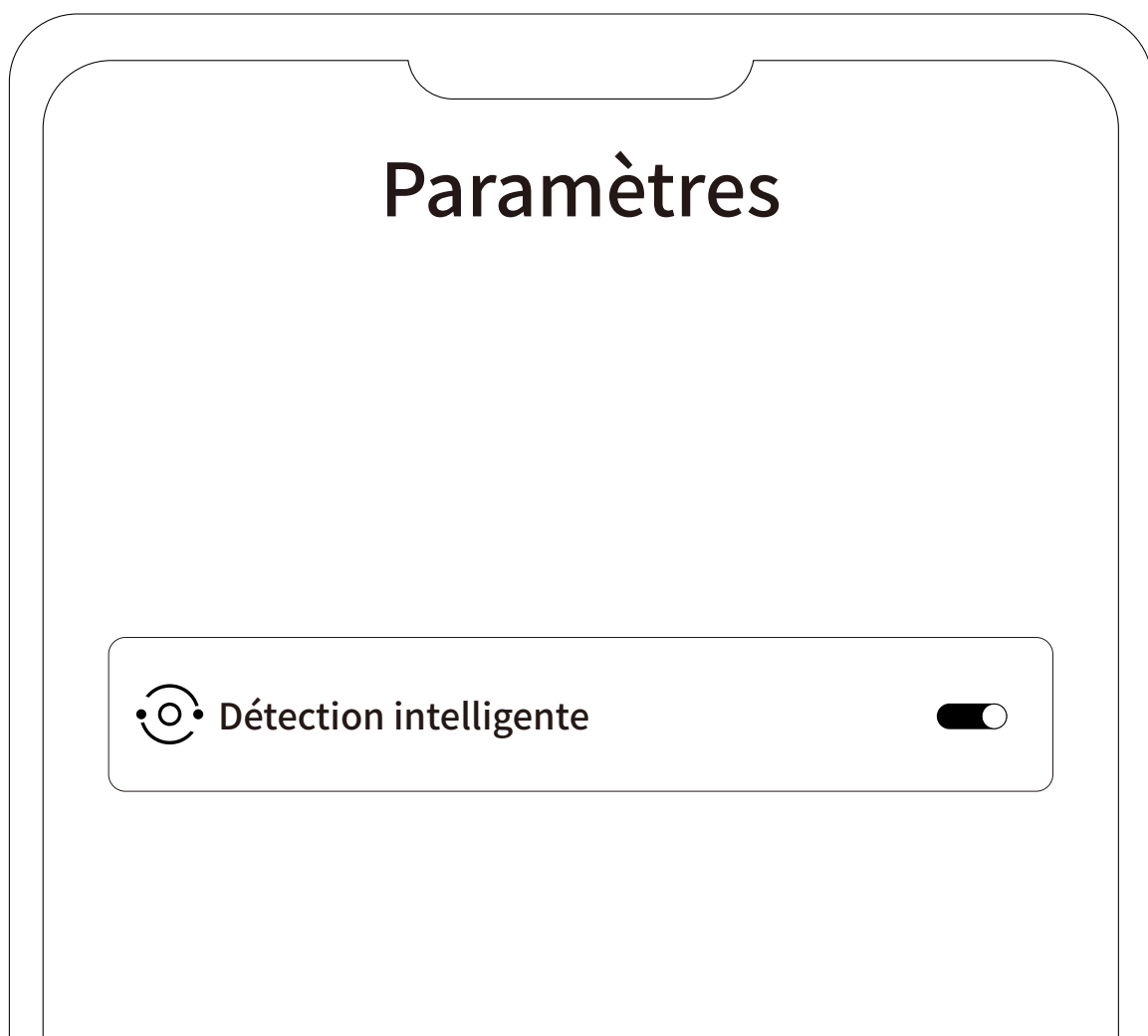

# Réglage du volume des sons d'invite

1. Le volume des alertes peut être réglé dans la Shokz App
2. Après avoir ouvert l'application, appuyez sur l'icône (⚙️) et sélectionnez « Paramètres des alertes » pour régler le volume des alertes sur faible, moyen ou élevé.

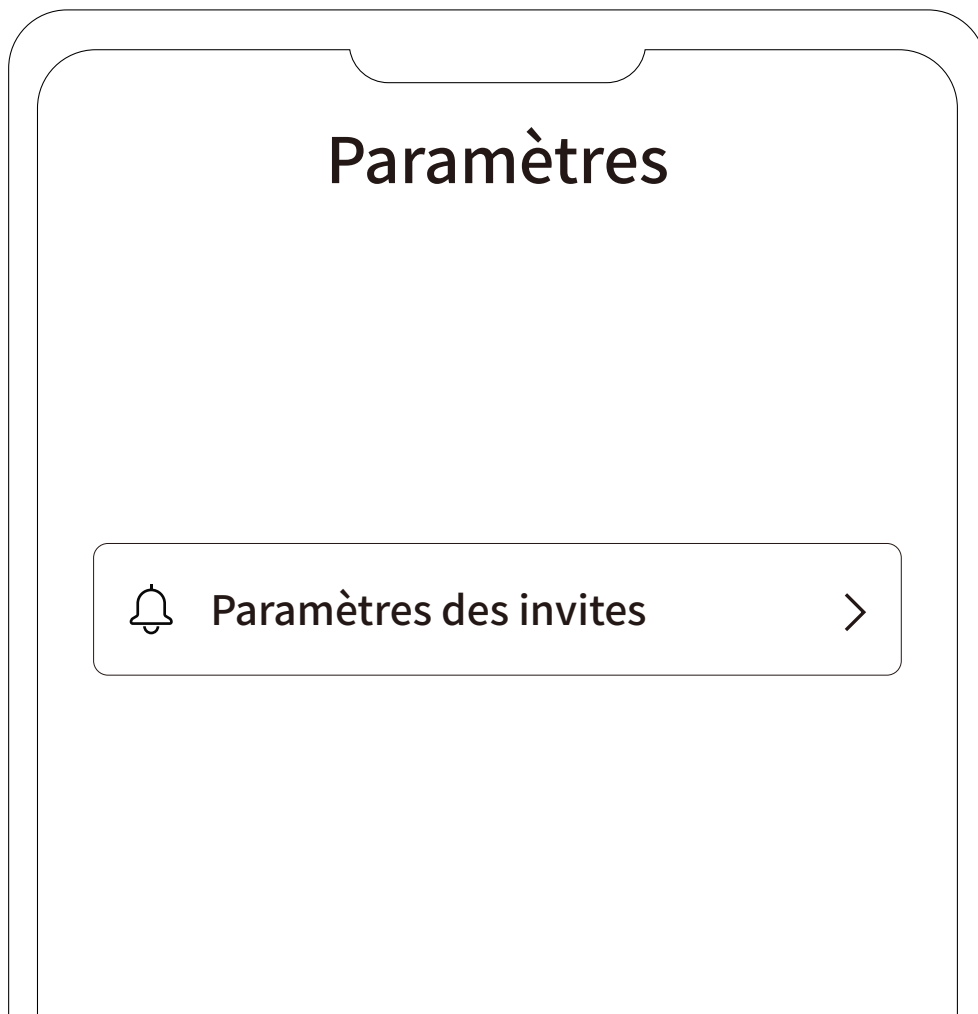

# Reconnexion automatique

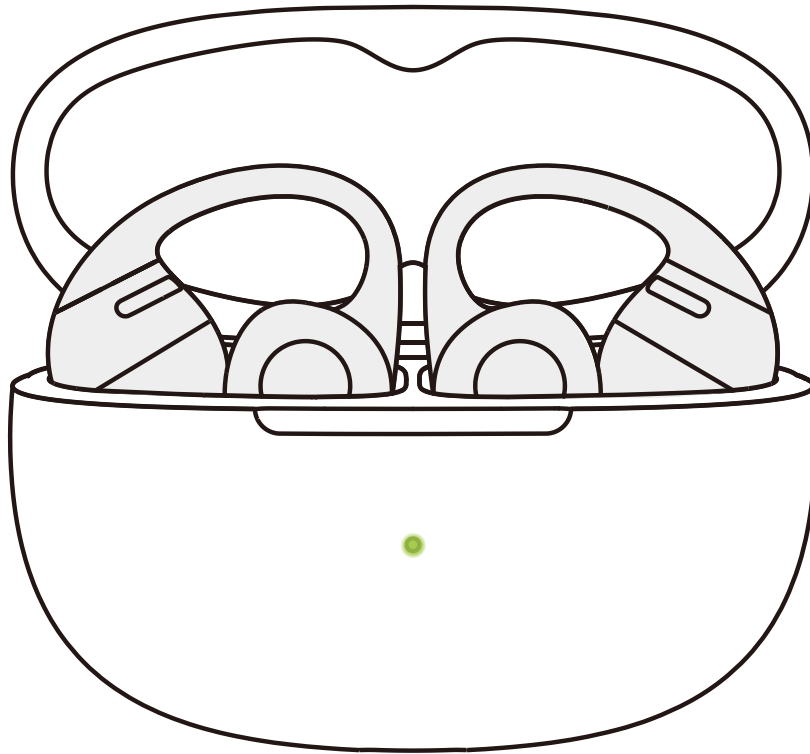

1. Une fois allumés, les écouteurs tentent automatiquement de se connecter au dernier appareil connecté. Une tonalité indique une connexion réussie.
2. Si les écouteurs sont déconnectés de l'appareil en raison de la distance et reviennent à portée de connexion (10 m) dans les 3 minutes, ils se reconnectent automatiquement au dernier appareil couplé. Une tonalité indique une connexion réussie.
3. Ces appareils doivent être à portée (10 m) et sous tension. Assurez-vous que le Bluetooth est activé sur votre appareil mobile.

# Localiser mes écouteurs

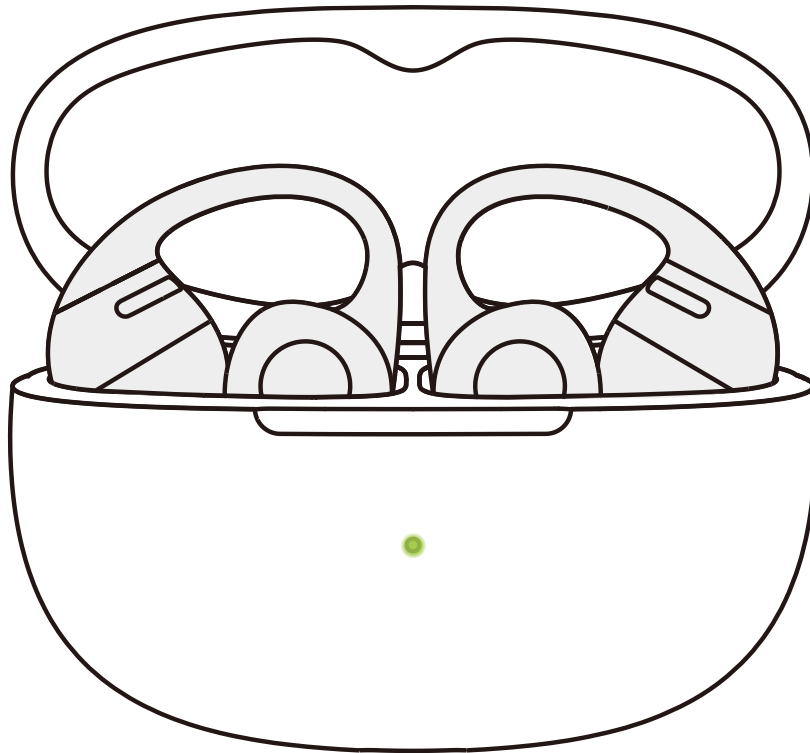

1. Avant d'utiliser cette fonction, assurez-vous que vos écouteurs sont bien connectés à votre téléphone, puis ouvrez la Shokz App et sélectionnez « Localiser mes écouteurs ».
  2. Dans la fenêtre qui s'affiche, choisissez l'écouteur que vous souhaitez localiser.
  3. Sélectionnez « Faire sonner l'oreillette gauche » / « Faire sonner l'oreillette droite » pour que l'écouteur émette une sonnerie continue.
- \* Remarque : N'utilisez pas cette fonction lorsque vous portez les écouteurs.

# Réinitialisation des écouteurs

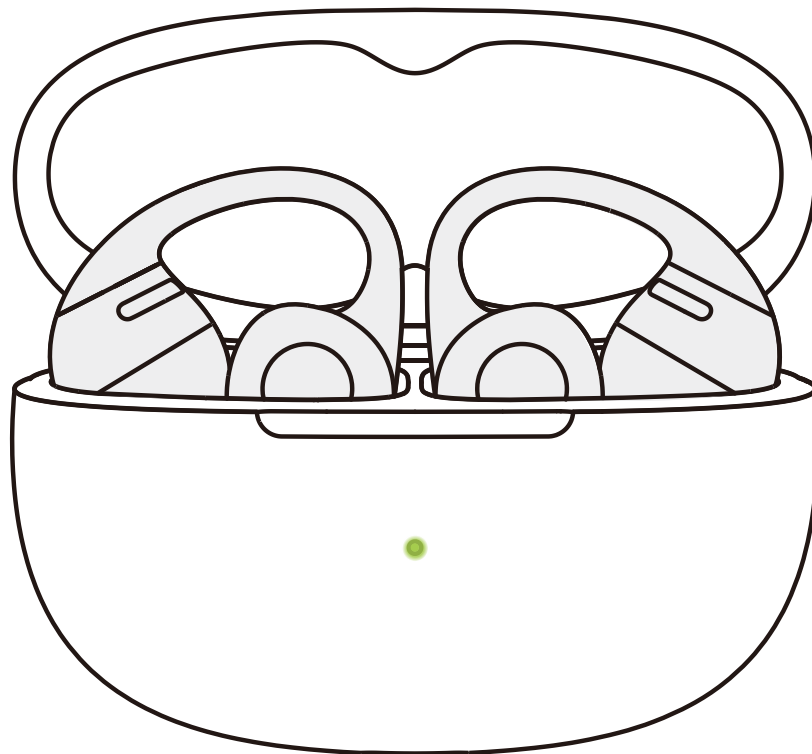

1. La réinitialisation des écouteurs efface la liste des appareils appariés et restaure tous les réglages par défaut.
2. Placez les deux écouteurs dans l'étui de charge.
3. Étui ouvert, appuyez sur le bouton de fonction de l'étui de charge et maintenez-le enfoncé pendant 15 secondes. Lorsque le voyant orange à l'intérieur du boîtier clignote pendant 5 secondes puis s'éteint, la réinitialisation est terminée.
4. Lorsque le voyant lumineux clignote en orange et vert, les écouteurs sont prêts à être appariés et utilisés.

# NETTOYAGE ET ENTRETIEN

# Nettoyage

1. Nettoyage des contacts métalliques de l'étui de charge et des écouteurs : À l'aide d'un coton-tige à pointe fine légèrement imbibé d'alcool médical ou d'eau propre, nettoyez délicatement les contacts métalliques situés dans l'encoche de l'étui de charge. Essuyez ensuite l'excédent de liquide avec un chiffon propre, sec et non pelucheux jusqu'à ce que la zone soit entièrement sèche. Nettoyez de la même manière les contacts métalliques à la base des écouteurs.

2. Après une séance de sport ou une exposition à l'humidité, essuyez toute trace de transpiration, saleté ou poussière. Assurez-vous que les écouteurs et leurs contacts de charge sont complètement secs et exempts de toute impureté avant de les replacer dans l'étui de charge.

\* Remarque : Lorsque vous nettoyez vos écouteurs, évitez de les plier ou de les tordre de manière excessive ; cela pourrait entraîner une déformation et affecter le confort ainsi que la tenue.

# Indice de protection IP

Dans des conditions de laboratoire contrôlées, la partie écouteurs de ce produit a été testée pour sa résistance aux éclaboussures et répond au niveau de protection IP57 selon la



\* Remarque :

1. Le niveau de protection IP57 contre la poussière et l'eau s'applique uniquement au corps des écouteurs, et non à l'étui de charge.
2. La résistance aux éclaboussures n'est pas permanente et peut se dégrader avec le temps en raison de l'usure normale.
3. N'immergez pas le produit dans l'eau, ne l'exposez pas à une humidité prolongée et ne le portez pas lors d'activités aquatiques telles que la natation, le ski nautique ou le surf.
4. Si le produit ou ses accessoires entrent en contact avec de l'eau, essuyez-les dès que possible, puis laissez-les sécher dans un endroit frais et bien ventilé. N'utilisez pas le produit et ne le chargez pas tant qu'il n'est pas complètement sec.

# Stockage et entretien

- Ce produit doit être stocké dans un endroit frais et sec. Veuillez noter que les performances du produit sont soumises à une plage de température comprise entre 0°C et 40°C.
- Conservez le produit à l'écart des sources de chaleur, des gaz combustibles et d'autres liquides nettoyants/corrosifs. Évitez une exposition prolongée au soleil et l'utilisation ou le rangement dans un endroit à haute température.
- Cessez immédiatement d'utiliser ce produit si des pièces sont endommagées ou dégagent de la fumée, de la chaleur ou une odeur de brûlé.
- La partie écouteur de ce produit est dotée d'une fonction de résistance à la poussière et à l'eau certifiée IP57, ce qui permet une utilisation pour des activités sportives non aquatiques, mais elle n'est pas totalement étanche ni protégée contre la poussière. L'étui de charge de ce produit est doté d'une fonction de résistance à la poussière et à l'eau certifiée IP54. Ne plongez pas le produit dans l'eau. Les indices IP57 et IP54 ne sont pas des indices de protection permanents et peuvent se dégrader avec l'usure normale.
- Nettoyez le produit avec un chiffon doux et sec.
- Après une longue période de stockage, rechargez le produit avant de l'utiliser.

# SERVICE APRÈS-VENTE

# Emplacement du numéro de série

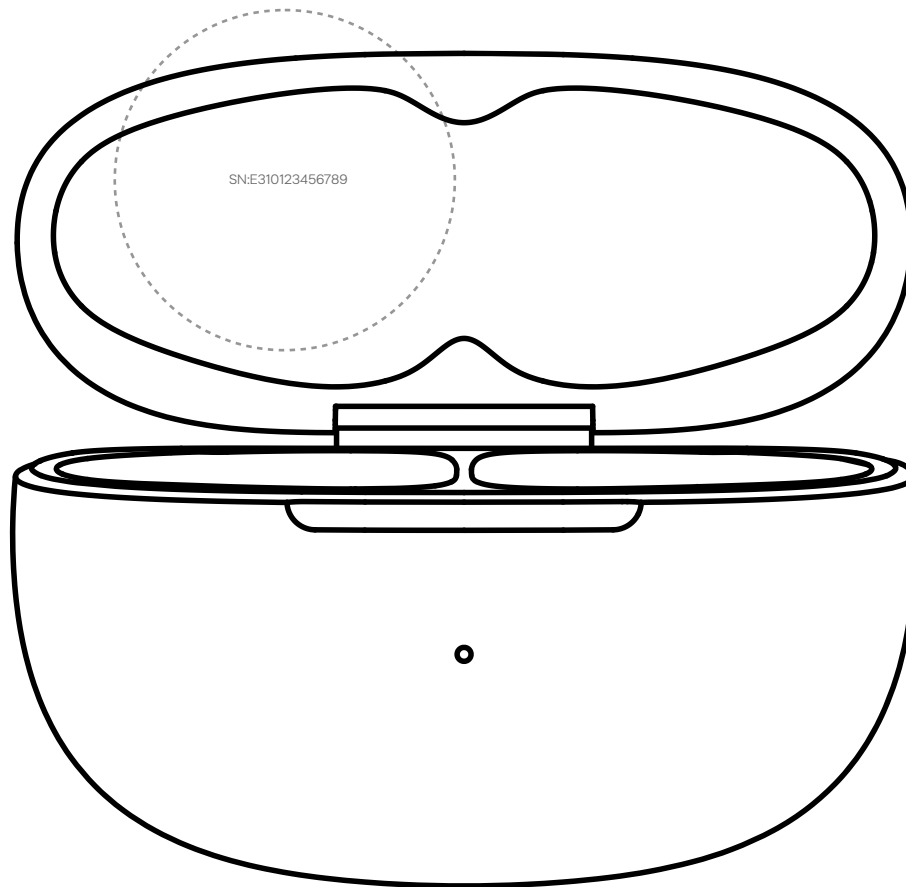

1. Le numéro de série du produit est indiqué sur le code-barres de la boîte d'emballage et sur la carte de garantie.
2. Il est également imprimé au bas de l'étui de charge.

# Garantie

Vos écouteurs sont couverts par une garantie. Visitez notre site Web à l'adresse <https://shokz.com/pages/warranty-return> pour plus de détails sur la garantie limitée.



**SHÖKZ**