

motorola edge⁴⁰

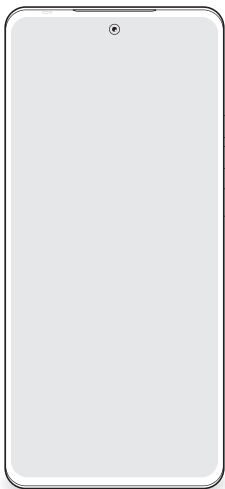

read me

en-GB | de | fr | es | it | pt
nl | sv | da | no | fi | pl



motorola edge 40

English.....	3
Deutsch.....	8
Français.....	13
Español.....	19
Italiano.....	25
Português.....	30
Nederlands.....	35
Svenska.....	40
Dansk.....	45
Norsk.....	50
suomi.....	55
Polski.....	61



Eesti
Latviešu
Lietuvių kalba



Let's get started

Before using your phone, please read the legal, safety and regulatory information provided with your product.

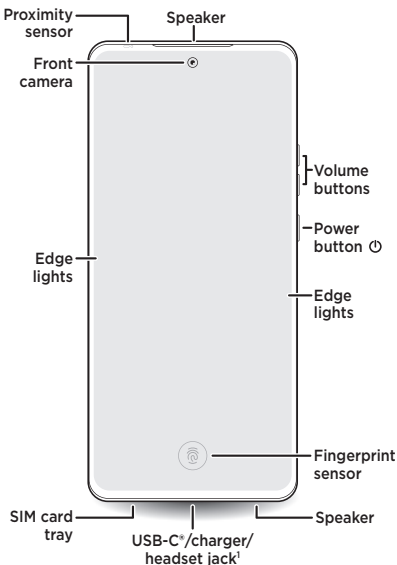

¹ **Use a headset:** to use a headset, you'll need one with a USB-C connector. If you're using a 3.5mm headset, you'll need an adapter to connect a 3.5mm connector to USB-C. Headset and adapter may be sold separately.

Ready For: your phone works with **Ready For**, a new platform that extends your phone's experience to any compatible PC, TV, tablet or monitor. To learn more, scan the QR code or visit www.motorola.com/ready-for.

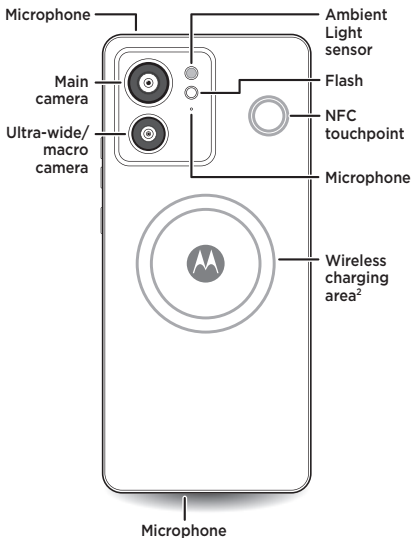

² **Wireless charging:** charge your phone using a Qi-certified wireless charger (sold separately).

Put in the card and power on



- 1 Insert the SIM tool into the tray hole to pop out the tray.

Make sure that you use the correct size SIM card and don't cut the SIM card.



- 2 Insert the SIM card with the gold contacts up, then gently push the tray into the slot.

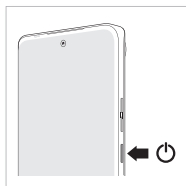

- 3 Press and hold the power button to turn on your phone, then follow the prompts to get started.

Note: to turn off your phone, press the power and volume up buttons at the same time.

eSIM option: your phone may have an eSIM (embedded SIM card) in addition to the physical SIM card. Contact your service provider for details if you want to activate and use it.

Help and more

Get answers, updates and info:

- **Help is here:** from the Home screen, swipe up and tap **Settings** > **Help** to learn how to use your phone and get support.
- **Get more:** get software, user guides and more at www.motorola.com/mymotoedge.
- **Get apps:** tap **Play Store** to browse and download apps.
- **Connect with 5G:** 5G service plan and 5G network coverage required; available only in selected areas; device not compatible with all 5G networks. Contact your service provider for details.

Caution: screen protectors may reduce your phone's touchscreen sensitivity. Do not use screen protectors thicker than 0.5mm.

Legal information. This guide provides important legal, safety and regulatory information that you should read before using your product. For the complete legal information, from the Home screen swipe up and tap **Settings** > , then type **Legal information** or visit www.motorola.com/device-legal.

Water, splash and dust resistance. Water, splash and dust resistance were tested to IP68 standards under controlled laboratory conditions. Withstands immersion in up to 1.5 metres of fresh water for up to 30 minutes. Resistance will decrease as a result of normal wear. Not designed to work while submerged underwater. Do not expose to pressurised water, or liquids other than fresh water. Do not attempt to charge a wet phone. Not waterproof. For more about your phone's water-repellent design and care, swipe up and tap **Settings** > **Help**.

Battery safety. To prevent possible burning and injury, the battery in your phone should only be removed by a Motorola-approved service centre or similar skilled personnel.

If your phone becomes unresponsive, press and hold the power button until the screen goes dark and your phone restarts. Charge your phone using a compatible Motorola charger (may be sold separately). Use of other chargers is not recommended and may impair the charging performance. Don't charge your phone in temperatures below -20°C or above 45°C. Chargers that do not comply with applicable national standards may be unsafe, with risk of death or injury, and may cause slow charging or product damage. To view applicable standards and to learn more, see the "Legal information" section of this guide or visit www.motorola.com/device-legal.

Warning about high volume usage. To prevent possible hearing damage, do not listen at high volume levels for long periods. When your headset volume reaches the high volume threshold, a warning will be shown. Tap **OK** to dismiss it, or wait one to five seconds, then press the Volume up button to dismiss the alert and enable the volume to continue to be adjusted.



Disposal and recycling. For help recycling products and packaging responsibly, visit www.motorola.com/recycling.



Extreme heat or cold. Don't use your phone in temperatures below -20°C or above 45°C. Don't store/transport your phone in temperatures below -20°C or above 60°C.

Legal disclaimers. Features, services and applications are network dependent and may not be available in all areas; additional terms/charges may apply. Product specifications and other information contained in this guide are believed to be accurate at the time of printing. Motorola reserves the right to correct or change any information without notice.

Arbitration. Your purchase is governed by a binding arbitration clause. For more information and how to opt out, see the legal guide that came with your phone.

SAR information (on e-label). To view specific absorption rate (SAR) values for this phone, from the Home screen swipe up and tap **Settings** > , then type **Regulatory labels**, from your phone's dial pad, type ***#07#** or visit www.motorola.com/sar.

Supported frequencies and power (Model XT2303-2). This phone is capable of operation on the following frequencies, subject to location and network availability.

Operating mode	Frequency range MHz / band	Maximum nominal transmit power dBm
Bluetooth	2400 - 2483.5	20 dBm EIRP
Wi-Fi	2400 - 2483.5	20 dBm EIRP
Wi-Fi	5150 - 5250	23 dBm EIRP
Wi-Fi	5250 - 5350	20 dBm EIRP
Wi-Fi	5470 - 5725	20 dBm EIRP
Wi-Fi	5725 - 5850	14 dBm EIRP
NFC	13.56	-13.4 dBuA/m @ 10m
GNSS	1559 - 1610	N/A
GSM	2/3/5/8	33/30
UMTS	1/2/4/5/8	24
LTE	1/2/3/4/5/7/8/12/13/17/20/26/28/32/38/39/40/41/42/43/66	23
5G	n1/2/3/5/7/8/20/28/38/40/41/66/77*/78*	23(26*)

Copyright and trademarks. MOTOROLA, the stylised M logo, MOTO and the MOTO family of marks are trademarks or registered trademarks of Motorola Trademark Holdings, LLC. Google, Android, Google Play and other related marks and logos are trademarks of Google LLC. USB Type-C® and USB-C® are registered trademarks of USB Implementers Forum. All other product or service names are the property of their respective owners.

© 2023 Motorola Mobility LLC. All rights reserved.

Product ID: **motorola edge 40** (Model XT2303-2)

Manual Number: SSC8D86992-A

Erste Schritte

Bevor du dein Telefon verwendest, lies die wichtigen Sicherheitsinformationen und rechtlichen Hinweise, die dem Produkt beiliegen.

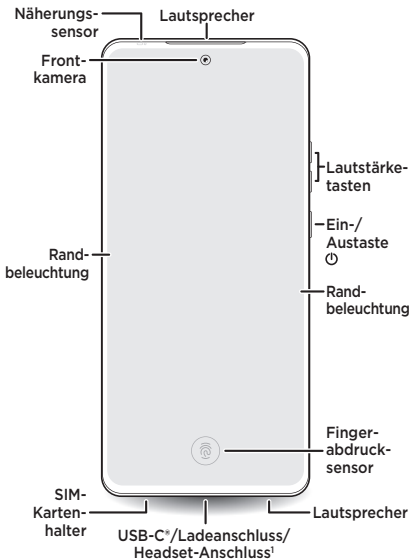

¹**Verwenden eines Headsets:** Du benötigst einen USB-C-Stecker, um ein Headset zu verwenden. Wenn du ein Headset mit 3,5-mm-Anschluss verwendest, brauchst du einen Adapter von 3,5-mm-Klinkenstecker zu USB-C. Headset und Adapter werden u. U. separat verkauft.

Ready For: Auf deinem Telefon läuft **Ready For**, eine neue Plattform, mit der du dein Telefon-Erlebnis auf jeden kompatiblen PC, Fernseher, Tablet oder Monitor erweitern kannst. Um mehr zu erfahren, scanne den QR-Code oder besuche www.motorola.com/ready-for.

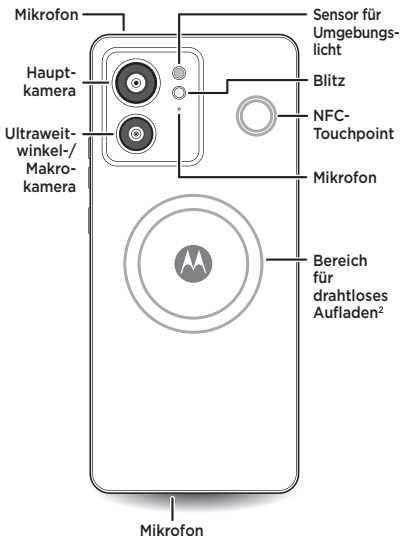

² **Drahtloses Aufladen:** Lade dein Telefon mit einer Qi-zertifizierten drahtlosen Ladestation (separat erhältlich).

Einlegen der Karte und Einschalten des Geräts



- 1 Stecke das SIM-Werkzeug in das Halterloch, damit der Halter herauspringt.

Vergewissere dich, dass du eine SIM-Karte der richtigen Größe verwendest, und schneide die SIM-Karte nicht zurecht.



- 2 Setze die SIM-Karte mit den Goldkontakten nach oben ein. Schiebe den Kartenhalter dann vorsichtig in den Steckplatz.

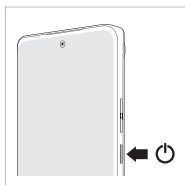

- 3 Drücke und halte zum Einschalten des Telefons die Ein-/Aus-Taste und folge den Anweisungen auf dem Bildschirm, um zu beginnen.

Hinweis: Um dein Telefon auszuschalten, drücke gleichzeitig die Ein-/Aus- und die Lauter-Taste.

eSIM-Option: Dein Telefon verfügt zusätzlich zur physischen SIM-Karte möglicherweise über eine eSIM (eine integrierte SIM-Karte). Wende dich an deinen Dienstanbieter, wenn du mehr darüber erfahren oder sie verwenden möchtest.

Hilfe und mehr

So erhältst du Antworten, Updates und Informationen:

- **Hilfe:** Wische auf dem Startbildschirm nach oben und tippe auf **Einstellungen** > **Hilfe**, um zu erfahren, wie du dein Telefon verwendest und Unterstützung erhältst.
- **Mehr Informationen:** Rufe Software, Benutzerhandbücher und mehr unter www.motorola.com/mymotoedge ab.
- **Apps abrufen:** Tippe auf **Play Store**, um nach Apps zu suchen und diese herunterzuladen.
- **Verbindung zu 5G:** Ein Datentarif für 5G und 5G-Netzwerkabdeckung ist erforderlich; nur in ausgewählten Regionen verfügbar; Gerät nicht mit allen 5G-Netzwerken kompatibel. Weitere Informationen erhältst du von deinem Dienstanbieter.

Achtung: Bildschirmschutzfolien können die Empfindlichkeit des Touchscreens deines Telefons reduzieren. Verwende keine Bildschirmschutzfolien, die dicker als 0,5 mm sind.

Rechtliche Hinweise. Dieses Handbuch enthält wichtige rechtliche Hinweise sowie regulatorische Informationen und Sicherheitsinformationen, die du vor der Verwendung des Produkts lesen solltest. Um alle rechtlichen Hinweise zu lesen, wische auf dem Startbildschirm nach oben, tippe auf **Einstellungen** > **Q** und gib **Rechtliche Hinweise** ein oder besuche www.motorola.com/device-legal.

Wasser-, spritzwasser- und staubabweisende Eigenschaften. Schutz gegen Wasser, Spritzwasser und Staub wurde gemäß IP68 unter Laborbedingungen getestet. Widersteht Eintauchen in bis zu 1,5 m frischem Wasser für bis zu 30 Minuten. Die Resistenz verringert sich durch normalen Verschleiß. Nicht für den Betrieb unter Wasser ausgelegt. Nicht unter Druck stehendem Wasser oder anderen Flüssigkeiten als sauberem Wasser aussetzen. Kein nasses Telefon laden. Nicht wasserdicht. Um weitere Informationen über das wasserabweisende Telefonedesign und die Pflege zu erhalten, wische nach oben und tippe auf **Einstellungen** > **Hilfe**.

Akkusicherheit. Zur Vermeidung von Verbrennungen und sonstigen Verletzungen sollte der Akku des Telefons nur von einem von Motorola genehmigten Servicecenter oder vergleichbar geschultem Fachpersonal entfernt werden.

Falls das Telefon nicht mehr reagiert, halte die Ein-/Aus-taste gedrückt, bis sich der Bildschirm ausschaltet und das Telefon neu startet. Lade das Telefon mit einem kompatiblen Motorola-Ladegerät (möglicherweise nicht im Lieferumfang enthalten). Die Verwendung anderer Ladegeräte wird nicht empfohlen und kann die Ladeleistung beeinträchtigen. Lade das Telefon nicht bei Temperaturen unter -20 °C (-4 °F) oder über 45 °C (113 °F) auf. Ladegeräte, die nicht den geltenden nationalen Standards entsprechen, sind möglicherweise nicht sicher, können ein Todes- oder Verletzungsrisiko darstellen, eine längere Ladezeit benötigen oder Schäden am Produkt verursachen. Die geltenden Standards und weitere Informationen findest du im Abschnitt „Rechtliche Hinweise“ dieses Handbuchs oder besuche www.motorola.com/device-legal.

Warnhinweis zur Verwendung mit zu hoher Lautstärke. Höre nicht bei hoher Lautstärke über einen langen Zeitraum, um mögliche Hörschäden zu verhindern.  Es wird eine Warnung angezeigt, wenn das Headset den Schwellenwert für hohe Lautstärke erreicht. Tippe auf **OK**, um die Warnung zu verwerfen, oder drücke nach ein bis fünf Sekunden die Lauter-Taste, um die Meldung zu verwerfen und die Lautstärke weiter anzupassen.

Entsorgung und Recycling. Wenn du Hilfe beim verantwortungsvollen Recyceln der Produkte und ihrer Verpackung benötigst, besuche www.motorola.com/recycling.



Extreme Hitze oder Kälte. Verwende das Telefon nicht bei Temperaturen unter $-20\text{ }^{\circ}\text{C}$ ($-4\text{ }^{\circ}\text{F}$) oder über $45\text{ }^{\circ}\text{C}$ ($113\text{ }^{\circ}\text{F}$). Lagere/transportiere das Telefon nicht bei Temperaturen unter $-20\text{ }^{\circ}\text{C}$ ($-4\text{ }^{\circ}\text{F}$) oder über $60\text{ }^{\circ}\text{C}$ ($140\text{ }^{\circ}\text{F}$).

Haftungsausschlüsse. Funktionen, Dienste und Anwendungen sind netzwerkabhängig und u. U. nicht in allen Regionen verfügbar. Es können zusätzliche Bedingungen gelten und zusätzliche Gebühren anfallen. Die Produktspezifikationen und anderen Informationen aus diesem Handbuch wurden zum Zeitpunkt des Drucks für korrekt befunden. Motorola behält sich das Recht vor, Informationen ohne Ankündigung zu korrigieren oder zu ändern.

Schiedsverfahren. Dein Kauf unterliegt einer Klausel über ein bindendes Schiedsverfahren. Weitere Informationen und Anweisungen zum Abwählen findest du in den rechtlichen Hinweisen, die im Lieferumfang deines Telefons enthalten sind.

SAR-Informationen (auf dem E-Label). Um die Werte zur spezifischen Absorptionsrate (SAR) für dieses Telefon einzusehen, wische auf dem Startbildschirm nach oben, tippe auf **Einstellungen** >  und gib **Behördliche Zulassungen** ein, gib über die Wähltasten deines Telefons ***#07#** ein oder besuche www.motorola.com/sar.

Unterstützte Frequenzen und Leistung (Modell XT2303-2). Dieses Telefon funktioniert mit den folgenden Frequenzen, je nach Standort und Netzwerkverfügbarkeit.

Betriebsmodus	Frequenzbereich MHz/Band	Maximale nominale Sendeleistung dBm
Bluetooth	2400-2483,5	20 dBm EIRP
WLAN	2400-2483,5	20 dBm EIRP
WLAN	5150-5250	23 dBm EIRP
WLAN	5250-5350	20 dBm EIRP
WLAN	5470-5725	20 dBm EIRP
WLAN	5725-5850	14 dBm EIRP
NFC	13,56	-13,4 dBuA/m bei 10 m
GNSS	1559-1610	k. A.
GSM	2/3/5/8	33/30
UMTS	1/2/4/5/8	24
LTE	1/2/3/4/5/7/8/12/13/17/20/26/ 28/32/38/39/40/41/42/43/66	23
5G	n1/2/3/5/7/8/20/28/38/ 40/41/66/77*/78*	23(26*)

Urheberrecht und Marken. MOTOROLA, das Logo mit dem stilisierten M, MOTO und die MOTO-Markenfamilie sind Marken oder eingetragene Marken von Motorola Trademark Holdings, LLC. Google, Android, Google Play und andere zugehörige Marken und Logos sind Marken von Google LLC. USB Type-C® und USB-C® sind eingetragene Marken von USB Implementers Forum. Alle sonstigen Produkt- oder Dienstleistungsamen sind das Eigentum ihrer jeweiligen Inhaber.

© 2023 Motorola Mobility LLC. Alle Rechte vorbehalten.

Produkt-ID: **motorola edge 40** (Modell XT2303-2)

Handbuchnummer: SSC8D86992-A

Prise en main

Avant d'utiliser votre téléphone, veuillez lire les mentions légales ainsi que les informations sur la sécurité et la réglementation fournies avec votre produit.

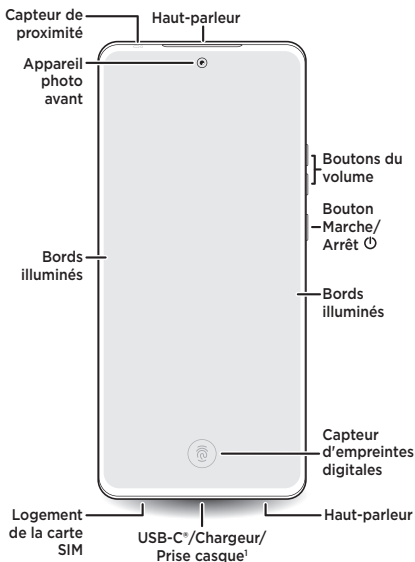

¹ **Utiliser un casque** : si vous souhaitez utiliser un casque, munissez-vous d'un casque équipé d'un connecteur USB-C. Si vous utilisez un casque 3,5 mm, vous avez besoin d'un adaptateur pour raccorder le connecteur 3,5 mm au connecteur USB-C. Le casque et l'adaptateur peuvent être vendus séparément.

Ready For : votre téléphone fonctionne avec **Ready For**, une nouvelle plateforme qui étend l'expérience de votre téléphone sur n'importe quel ordinateur, téléviseur, tablette ou moniteur compatible. Pour en savoir plus, scannez le code QR ou rendez-vous sur www.motorola.com/ready-for.

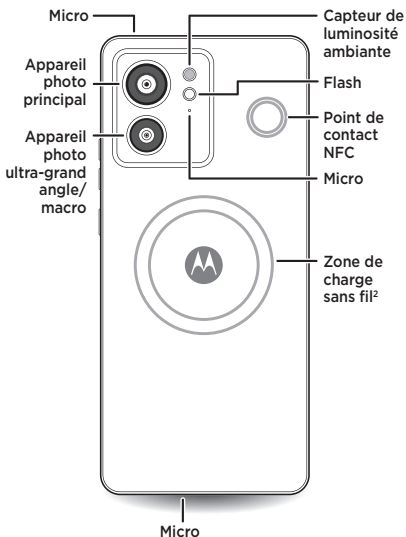

² **Charge sans fil** : chargez votre téléphone à l'aide d'un chargeur sans fil certifié Qi (vendu séparément).

Insérez la carte et mettez l'appareil sous tension



- 1 Insérez l'outil pour carte SIM dans le trou du logement pour l'extraire.

Assurez-vous que la taille de la carte SIM est adaptée et ne la découpez pas.



- 2 Insérez la carte SIM, contacts dorés vers le haut, puis poussez délicatement le logement dans la fente.

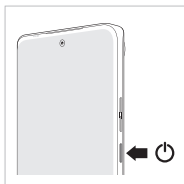

- 3 Appuyez de manière prolongée sur le bouton Marche/Arrêt pour activer votre téléphone, puis suivez les instructions pour commencer.

Remarque : Pour éteindre votre téléphone, appuyez de manière prolongée sur les boutons Marche/Arrêt et Augmentation du volume simultanément.

Option eSIM : votre téléphone peut être équipé d'une carte eSIM (carte SIM intégrée) en plus de la carte SIM physique. Pour plus d'informations sur l'activation et l'utilisation de la carte eSIM, contactez votre opérateur.

Aide et plus

Obtenez des réponses, des mises à jour et des infos :

- **L'aide se trouve ici** : faites glisser votre doigt vers le haut sur l'écran d'accueil, puis appuyez sur **Paramètres** > **Aide** pour apprendre à utiliser votre téléphone et obtenir de l'aide.
- **Plus de ressources** : découvrez des logiciels, des guides de l'utilisateur, etc. à l'adresse www.motorola.com/mymotoedge.
- **Obtenir des applications** : appuyez sur **Play Store** pour parcourir et télécharger des applications.
- **Connexion 5G** : forfait 5G et couverture réseau 5G requis ; disponible uniquement dans certaines régions ; appareil non compatible avec tous les réseaux 5G. Pour plus d'informations, adressez-vous à votre opérateur.

Attention : les protecteurs d'écran peuvent réduire la sensibilité de l'écran tactile du téléphone. N'utilisez pas de protecteur d'écran de plus de 0,5 mm d'épaisseur.

Informations légales. Ce guide contient des informations légales, réglementaires et de sécurité importantes que vous devriez consulter avant d'utiliser votre produit. Pour des informations légales complètes, faites glisser votre doigt vers le haut sur l'écran d'accueil et appuyez sur **Paramètres** > **Q**, puis saisissez **Informations légales**, ou rendez-vous à l'adresse www.motorola.com/device-legal.

Résistance à l'eau, aux éclaboussures et à la poussière. La résistance à l'eau, aux éclaboussures et à la poussière a été testée conformément aux normes IP68 dans des conditions de laboratoire contrôlées. Résiste à une immersion jusqu'à 1,5 mètre de profondeur en eau douce pendant 30 minutes. La résistance diminuera en raison de l'usure normale. Non conçu pour fonctionner sous l'eau. N'exposez pas votre téléphone à de l'eau pressurisée ou à des liquides autres que l'eau douce. N'essayez pas de charger un téléphone mouillé. Non étanche. Pour plus d'informations sur l'imperméabilité de votre téléphone et sur son entretien, faites glisser votre doigt vers le haut et appuyez sur **Paramètres** > **Aide**.

Sécurité de la batterie. Pour éviter tout risque de brûlures ou de blessures, la batterie de votre téléphone doit être retirée uniquement par le membre d'un centre de service agréé Motorola ou du personnel à qualification équivalente.

Si votre téléphone ne répond plus, appuyez de manière prolongée sur le bouton Marche/Arrêt jusqu'à ce que l'écran s'éteigne et que le téléphone redémarre. Chargez votre téléphone en utilisant un chargeur Motorola compatible (peut être vendu séparément). L'utilisation d'autres chargeurs n'est pas recommandée et risque de nuire aux performances de charge. Ne chargez pas votre téléphone à des températures inférieures à -20 °C ou supérieures à 45 °C. Les chargeurs non conformes aux normes nationales applicables peuvent être dangereux et provoquer des risques de blessures, voire la mort, et peuvent entraîner une charge lente ou endommager le produit. Pour consulter les normes applicables et pour plus d'informations,

reportez-vous à la section « Informations légales » de ce guide ou rendez-vous à l'adresse www.motorola.com/device-legal.

Avertissement relatif à un volume sonore élevé. Pour éviter d'endommager votre audition, n'écoutez pas votre musique à un volume élevé pendant de longues périodes. Un avertissement s'affiche lorsque le volume de votre casque atteint le niveau maximum. Appuyez sur **OK** pour fermer l'avertissement, ou patientez une à cinq secondes et appuyez sur le bouton d'augmentation du volume pour ignorer l'alerte et continuer à régler le volume.



Mise au rebut et recyclage. Pour savoir comment recycler les produits et emballages de façon responsable, rendez-vous à l'adresse www.motorola.com/recycling.



Froid et chaleur extrêmes. N'utilisez pas votre téléphone à des températures inférieures à -20 °C ou supérieures à 45 °C. Ne rangez/transportez pas votre téléphone à des températures inférieures à -20 °C ou supérieures à 60 °C.

Exclusions de responsabilité. Les services, fonctionnalités et applications dépendent du réseau et peuvent ne pas être disponibles partout ; des conditions/tarifs particuliers pourront être appliqués. Les spécifications du produit et autres informations contenues dans ce guide étaient exactes au moment de la mise sous presse. Motorola se réserve le droit de corriger ou modifier ces informations sans préavis.

Arbitrage. Votre achat est régi par une clause d'arbitrage exécutoire. Pour plus d'informations et pour savoir comment exercer votre droit de rejet, consultez le guide juridique fourni avec votre téléphone.

Informations DAS (sur étiquette électronique). Pour consulter les informations sur le débit d'absorption spécifique (DAS) de ce téléphone, faites glisser votre doigt vers le haut sur l'écran d'accueil et appuyez sur **Paramètres** > 🔍, puis saisissez **Libellés réglementaires**, sur le clavier du téléphone, composez ***#07#**. Vous pouvez également vous rendre à l'adresse www.motorola.com/sar.

Puissances et fréquences prises en charge (modèle XT2303-2). Ce téléphone est capable de fonctionner sur les fréquences suivantes, sous réserve de l'emplacement et de la disponibilité du réseau.

Mode de fonctionnement	Plage/bande de fréquences (en MHz)	Puissance de transmission nominale maximale (dBm)
Bluetooth	2 400 - 2 483,5	20 dBm (PIRE)
Wi-Fi	2 400 - 2 483,5	20 dBm (PIRE)
Wi-Fi	5 150 - 5 250	23 dBm (PIRE)
Wi-Fi	5 250 - 5 350	20 dBm (PIRE)
Wi-Fi	5 470 - 5 725	20 dBm (PIRE)
Wi-Fi	5 725 - 5 850	14 dBm (PIRE)
NFC	13,56	-13,4 dBuA/m à 10 m
GNSS	1 559 - 1 610	N/A

GSM	2/3/5/8	33/30
UMTS	1/2/4/5/8	24
LTE	1/2/3/4/5/7/8/12/13/17/ 20/26/28/32/38/39/40/ 41/42/43/66	23
5G	n1/2/3/5/7/8/20/28/38/ 40/41/66/77*/78*	23(26*)

Droits d'auteur et marques. MOTOROLA, le logo M stylisé, MOTO et l'ensemble des marques MOTO sont des marques ou marques déposées de Motorola Trademark Holdings, LLC. Google, Android, Google Play et les autres marques et logos associés sont des marques de Google LLC. USB Type-C® et USB-C® sont des marques déposées de USB Implementers Forum. Les autres noms de produits ou de services appartiennent à leurs propriétaires respectifs.

© 2023 Motorola Mobility LLC. Tous droits réservés.

ID du produit : **motorola edge 40** (modèle XT2303-2)

Référence du manuel : SSC8D86992-A

Primeros pasos

Antes de usar el teléfono, lee la información normativa, legal y de seguridad que se incluye con el producto.

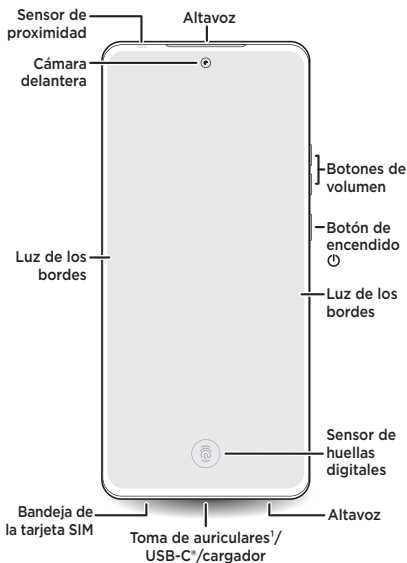

¹ **Uso de auriculares:** para usar auriculares, necesitarás unos con conector USB-C. Si tus auriculares cuentan con un conector de 3,5 mm, necesitarás un adaptador para conectarlos mediante USB-C. Es posible que los auriculares y el adaptador se vendan por separado.

Ready For: el teléfono funciona con **Ready For**, una nueva plataforma que amplía la experiencia del teléfono a cualquier televisor, PC, tablet o monitor compatible. Para obtener más información, escanea el código QR o visita www.motorola.com/ready-for.

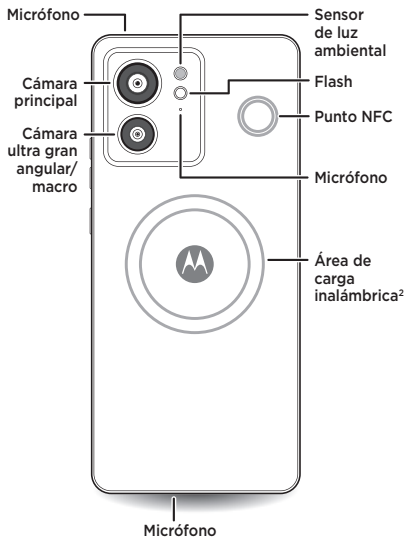

² **Carga inalámbrica:** carga el teléfono con un cargador inalámbrico con certificación Qi (se vende por separado).

Inserción de la tarjeta y encendido del teléfono



- 1 Inserta la herramienta para SIM en el orificio de la bandeja para extraerla.

Asegúrate de que estás utilizando una tarjeta SIM del tamaño correcto y no la recortes.



- 2 Inserta la tarjeta SIM con los contactos dorados hacia arriba. A continuación, inserta con cuidado la bandeja en la ranura.

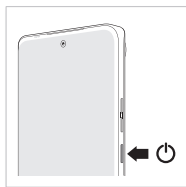

- 3 Mantén pulsado el botón de encendido y, a continuación, sigue las indicaciones para empezar.

Nota: para apagar el teléfono, mantén pulsados los botones de encendido y subir volumen a la vez.

Opción de eSIM: puede que el teléfono lleve una eSIM (tarjeta SIM integrada) además de la física. Ponte en contacto con tu proveedor de servicios para obtener más información si quieres activarla y usarla.

Ayuda y más

Accede a respuestas, actualizaciones e información:

- **Ayuda:** desde la pantalla de inicio, desliza hacia arriba y toca **Ajustes > Ayuda** para aprender a usar el teléfono y obtener asistencia.
- **Más información:** accede a software, guías de usuario y mucho más en www.motorola.com/mymotoedge.
- **Acceso a aplicaciones:** toca **Play Store** para buscar y descargar aplicaciones.
- **Conexión 5G:** se necesita contar con un plan de servicios 5G, así como con cobertura de red 5G, disponibles únicamente en determinadas regiones; el dispositivo no es compatible con todas las redes 5G. Si necesitas más información, ponte en contacto con tu proveedor de servicios.

Precaución: los protectores de pantalla pueden reducir la sensibilidad de la pantalla táctil del teléfono. No utilices protectores de pantalla de más de 0,5 mm de grosor.

Información legal. Esta guía proporciona información normativa, legal y de seguridad importante que debes leer antes de utilizar el producto. Para consultar la información legal completa, desde la pantalla de inicio, desliza hacia arriba y toca **Ajustes > Q**, y, a continuación, escribe **Información legal** o visita www.motorola.com/device-legal.

Sobre la resistencia al agua, a las salpicaduras y al polvo. La resistencia al agua, a las salpicaduras y al polvo está probada según los estándares IP68 en condiciones de laboratorio controladas. Se puede sumergir hasta 1,5 metros en agua dulce durante 30 minutos. La resistencia irá disminuyendo como resultado del desgaste normal. Este dispositivo no está diseñado para funcionar sumergido en agua. No lo expongas a agua presurizada u otros líquidos distintos de agua dulce. No intentes cargar un teléfono mojado. No es impermeable. Para obtener más información sobre el diseño resistente a salpicaduras y derrames de agua del teléfono y su cuidado, desliza hacia arriba y toca **Ajustes > Ayuda**.

Información de seguridad sobre la batería. Para evitar posibles quemaduras y lesiones, la batería del teléfono solo debe extraerla un centro de servicio o un profesional cualificado similar aprobado por Motorola.

Si el teléfono deja de responder, mantén pulsado el botón de encendido hasta que la pantalla se apague y el teléfono se reinicie. Carga el teléfono con un cargador Motorola compatible (es posible que se venda por separado). No se recomienda el uso de otros cargadores, ya que puede afectar al rendimiento de carga. No cargues el teléfono a temperaturas inferiores a -20 °C ni superiores a 45 °C. El uso de cargadores que no cumplan con las normas nacionales aplicables puede ser peligroso, con riesgo de muerte o lesiones, y puede implicar una carga lenta o daños en el producto. Para acceder a las normas aplicables y obtener más información,

consulta la sección "Información legal" de esta guía o visita www.motorola.com/device-legal.

Advertencia sobre el uso a un volumen elevado. Para evitar que se produzcan posibles lesiones auditivas, no escuches a un volumen alto durante largos periodos de tiempo. Se mostrará una advertencia cuando el volumen de los auriculares llegue al umbral de volumen elevado. Toca **Aceptar** para descartarla o espera de uno a cinco segundos y, a continuación, pulsa el botón de subir volumen para descartar la alerta y poder seguir ajustando el volumen.



Desecho y reciclaje. Para obtener ayuda sobre el reciclaje de los productos y el embalaje de forma responsable, visita www.motorola.com/recycling.



Calor o frío extremos. No utilices el teléfono a temperaturas inferiores a -20 °C ni superiores a 45 °C. No guardes ni lleses encima el teléfono a temperaturas inferiores a -20 °C ni superiores a 60 °C.

Avisos legales. Los servicios, las funciones y las aplicaciones dependen de la red y pueden no estar disponibles en todas las zonas; es posible que sean aplicables otros términos y tarifas. Las especificaciones del producto y cualquier otra información incluida en esta guía se consideran exactas en el momento de su impresión. Motorola se reserva el derecho a corregir o cambiar cualquier información sin previo aviso.

Arbitraje. La compra se rige por una cláusula de arbitraje vinculante. Para obtener más información y descubrir cómo renunciar, consulta la guía legal que se incluye con el teléfono.

Información sobre los valores CAE (en la etiqueta electrónica).

Para consultar el coeficiente de absorción específica (CAE) de este teléfono, desde la pantalla de inicio, desliza hacia arriba y toca

Ajustes >  escribe **Etiquetas normativas** y, con ayuda del teclado, introduce ***#07#** o visita www.motorola.com/sar.

Potencia y frecuencias admitidas (modelo XT2303-2). Este teléfono puede funcionar en las siguientes frecuencias según la ubicación y la disponibilidad de red.

Modo de funcionamiento	Rango de frecuencia MHz/banda	Potencia de transmisión nominal máxima (dBm)
Bluetooth	2400-2483,5	20 dBm PIRE
Wi-Fi	2400-2483,5	20 dBm PIRE
Wi-Fi	5150-5250	23 dBm PIRE
Wi-Fi	5250-5350	20 dBm PIRE
Wi-Fi	5470-5725	20 dBm PIRE
Wi-Fi	5725-5850	14 dBm PIRE
NFC	13,56	-13,4 dBuA/m a 10 m
GNSS	1559-1610	N/A
GSM	2/3/5/8	33/30
UMTS	1/2/4/5/8	24

LTE	1/2/3/4/5/7/8/12/13/17/20/26/ 28/32/38/39/40/41/42/43/66	23
5G	n1/2/3/5/7/8/20/28/38/40/41/ 66/77*/78*	23(26*)

Copyright y marcas comerciales. MOTOROLA, el logotipo de la M estilizada, MOTO y la familia de marcas de MOTO son marcas comerciales o marcas comerciales registradas de Motorola Trademark Holdings, LLC. Google, Android, Google Play y otras marcas y logotipos relacionados son marcas comerciales de Google LLC. USB Type-C* y USB-C* son marcas comerciales registradas de USB Implementers Forum. Todos los demás nombres de productos o servicios son propiedad de sus respectivos propietarios.

© 2023 Motorola Mobility LLC. Todos los derechos reservados.

ID de producto: **motorola edge 40** (modelo XT2303-2)

Número de manual: SSC8D86992-A

Come iniziare

Prima di utilizzare il telefono, leggi le informazioni legali, normative e sulla sicurezza fornite con il prodotto.

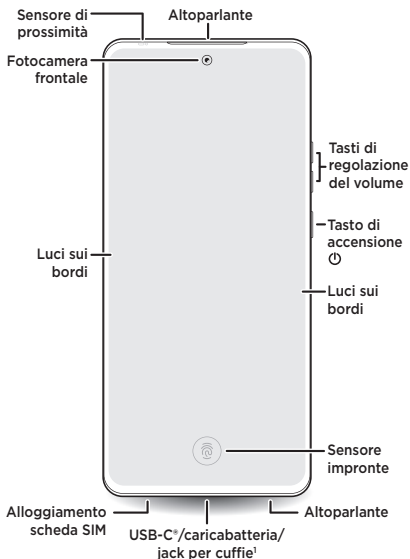

¹ **Utilizzo delle cuffie:** se desideri utilizzare delle cuffie, queste ultime devono essere dotate di connettore USB-C. Se utilizzi delle cuffie con connettore da 3,5 mm, è necessario un adattatore per il collegamento alla presa USB-C. Cuffie e adattatore potrebbero essere venduti separatamente.

Ready For: il telefono è compatibile con **Ready For**, una nuova piattaforma che consente di estendere l'esperienza di utilizzo su qualsiasi PC, TV o monitor compatibile. Per ulteriori informazioni scansiona il codice QR oppure visita la pagina www.motorola.com/ready-for.

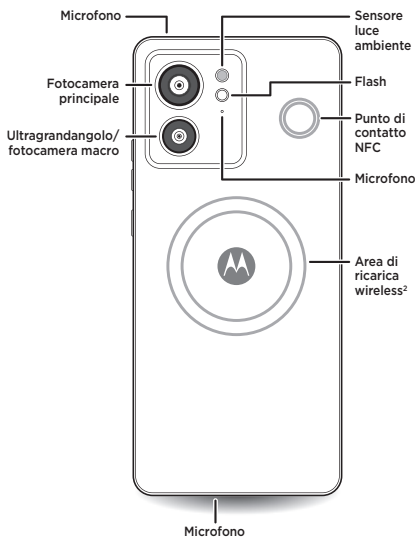

² **Ricarica wireless:** carica il telefono utilizzando un caricatore wireless certificato compatibile con il sistema Qi (venduto separatamente).

Inserimento della scheda e accensione



- 1** Inserisci lo strumento della SIM nel foro dell'alloggiamento per estrarre quest'ultimo. Verifica che le dimensioni della SIM siano corrette e non tagliare la scheda SIM.



- 2** Inserisci la scheda SIM con i contatti dorati rivolti verso l'alto, quindi premi delicatamente l'alloggiamento nello slot.

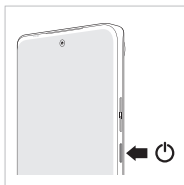

- 3** Tieni premuto il tasto di accensione, quindi segui le istruzioni per iniziare.

Nota: per spegnere il telefono, tieni premuti contemporaneamente il tasto di accensione e di aumento del volume.

Opzione eSIM: il telefono potrebbe essere dotato di un'eSIM (scheda SIM integrata) in aggiunta alla scheda SIM fisica. Se vuoi attivarla e utilizzarla, contatta il tuo operatore per ulteriori dettagli.

Guida e altro

Per ottenere risposte, aggiornamenti e informazioni:

- **Puoi trovare ulteriori informazioni qui:** scorri verso l'alto nella schermata Home, quindi tocca **Impostazioni** > **Guida** per scoprire come utilizzare il telefono e ricevere assistenza.
- **Altro:** puoi scaricare il software, i manuali utente e molto altro all'indirizzo www.motorola.com/mymotoedge.
- **Download delle applicazioni:** tocca **Play Store** per cercare e scaricare le applicazioni.
- **Connessione 5G:** è richiesto un piano e la copertura di rete 5G; disponibile solo in zone specifiche; dispositivo non compatibile con tutte le reti 5G. Per dettagli, contatta l'operatore.

Attenzione: le protezioni dello schermo possono ridurre la sensibilità del touch screen del telefono. Non utilizzare protezioni dello schermo con uno spessore superiore a 0,5 mm.

Informazioni legali. La presente guida fornisce importanti informazioni legali, normative e sulla sicurezza che occorre leggere prima di utilizzare il prodotto. Per consultare il documento completo contenente le informazioni legali, scorri verso l'alto nella schermata Home e tocca **Impostazioni** > **Q**, quindi digita **Informazioni legali**, oppure visita il sito www.motorola.com/device-legal.

Resistenza ad acqua, schizzi e polvere. Resistenza ad acqua, schizzi e polvere testata secondo gli standard IP68 in condizioni di laboratorio controllate. Resiste in caso di immersioni fino a 1,5 metri in acqua dolce per un massimo di 30 minuti. La resistenza può diminuire con la normale usura. Non è progettato per funzionare quando è immerso in acqua. Non esporre il telefono ad acqua a pressione o ad altri liquidi diversi dall'acqua dolce. Non caricare quando il telefono è bagnato. Non impermeabile. Per ulteriori informazioni sul design idrorepellente del telefono e sulla sua manutenzione, scorri verso l'alto e tocca **Impostazioni** > **Guida**.

Sicurezza della batteria. Per evitare possibili scottature e lesioni, la batteria del telefono dovrebbe essere rimossa solo presso un centro di assistenza autorizzato Motorola o da altro personale qualificato.

Se il telefono non risponde ai comandi, tieni premuto il tasto di accensione finché lo schermo non si spegne e il telefono non si riavvia. Carica il telefono utilizzando un caricabatteria Motorola compatibile (potrebbe essere venduto separatamente). L'uso di altri tipi di caricabatteria non è consigliato e potrebbe influire sulle corrette prestazioni di ricarica. Non ricaricare il telefono a temperature inferiori a -20 °C (-4 °F) e superiori a 45 °C (113 °F). I caricabatteria non conformi agli standard nazionali applicabili possono essere pericolosi, comportare rischi di ferite o morte, ricaricare il dispositivo lentamente o danneggiare il prodotto. Per visualizzare gli standard applicabili e ottenere ulteriori informazioni, consulta la sezione "Informazioni legali" di questa guida, oppure visita la pagina www.motorola.com/device-legal.

Avviso sull'utilizzo a livelli di volume elevati. Per evitare possibili danni all'udito, non ascoltare ad alto volume per periodi prolungati. Quando il volume dell'auricolare raggiunge la soglia di volume alto, viene visualizzato un avviso. Tocca **OK** per ignorarlo oppure attendi cinque secondi, quindi premi il tasto di aumento del volume per chiudere l'avviso e continuare a regolare il volume.

Smaltimento e riciclaggio. Per informazioni su come riciclare i prodotti e le confezioni in modo responsabile, visita la pagina www.motorola.com/recycling.



Temperature eccessivamente alte o basse. Non utilizzare il telefono a temperature inferiori a -20 °C (-4 °F) e superiori a 45 °C (113 °F). Non conservare/trasportare il telefono a temperature inferiori a -20 °C (-4 °F) o superiori a 60 °C (140 °F).

Dichiarazioni legali di non responsabilità. Funzioni, servizi e applicazioni dipendono dalla rete e potrebbero non essere disponibili in tutti i Paesi; potrebbero essere applicati ulteriori termini e/o costi aggiuntivi. Le specifiche del prodotto e altre informazioni presenti in questa guida sono ritenute accurate al momento della stampa. Motorola si riserva il diritto di correggere o modificare qualsiasi informazione senza preavviso.

Arbitrato. L'acquisto è regolato da una clausola arbitrale vincolante. Per ulteriori informazioni e per sapere come recedere, consulta il manuale legale fornito con il telefono.

Informazioni SAR (sull'etichetta elettronica). Per visualizzare i valori sul tasso di assorbimento specifico (SAR) per questo telefono, scorri verso l'alto nella schermata Home e tocca **Impostazioni** > , quindi digita **Etichette normative** sul tastierino del telefono, digita ***#07#** oppure visita la pagina www.motorola.com/sar.

Frequenze e alimentazione supportate (modello XT2303-2). Questo telefono è in grado di funzionare con le seguenti frequenze, in base alla posizione e alla disponibilità della rete.

Modalità di funzionamento	Gamma di frequenza MHz/banda	Potenza di trasmissione nominale massima in dBm
Bluetooth	2400-2483,5	20 dBm EIRP
Wi-Fi	2400-2483,5	20 dBm EIRP
Wi-Fi	5150-5250	23 dBm EIRP
Wi-Fi	5250-5350	20 dBm EIRP
Wi-Fi	5470-5725	20 dBm EIRP
Wi-Fi	5725-5850	14 dBm EIRP
NFC	13,56	-13,4 dBuA/m a 10 m
GNSS	1559-1610	N/D
GSM	2/3/5/8	33/30
UMTS	1/2/4/5/8	24
LTE	1/2/3/4/5/7/8/12/13/17/20/26/28/ 32/38/39/40/41/42/43/66	23
5G	n1/2/3/5/7/8/20/28/38/40/41/66/ 77*/78*	23 (26*)

Copyright e marchi. MOTOROLA, il logo stilizzato M, MOTO e i marchi della famiglia MOTO sono marchi o marchi registrati di Motorola Trademark Holdings, LLC. Google, Android, Google Play e altri marchi e logo correlati sono marchi di Google LLC. USB Type-C® e USB-C® sono marchi registrati di USB Implementers Forum. Tutti gli altri nomi di prodotti o servizi appartengono ai rispettivi proprietari. © 2023 Motorola Mobility LLC. Tutti i diritti riservati.

ID prodotto: **motorola edge 40** (modello XT2303-2)

Numero del manuale: SSC8D86992-A

Vamos começar

Antes de utilizar o telemóvel, leia as informações de segurança, regulamentares e legais fornecidas com o produto.

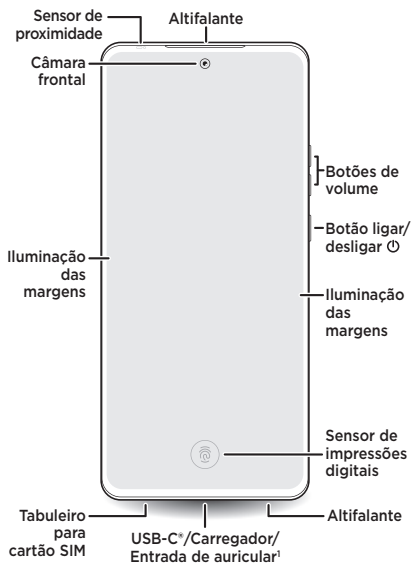

¹**Utilize um auricular:** para utilizar um auricular, é necessário um modelo com conetor USB-C. Se estiver a utilizar um auricular de 3,5 mm, é necessário um adaptador para ligar um conetor de 3,5 mm à entrada USB-C. O auricular e o adaptador podem ser vendidos em separado.

Ready For: o telemóvel funciona com o **Ready For**, uma nova plataforma que expande a experiência do telemóvel a qualquer PC, televisor, tablet ou monitor compatível. Para obter mais informações, efetue a leitura do código QR ou visite www.motorola.com/ready-for.

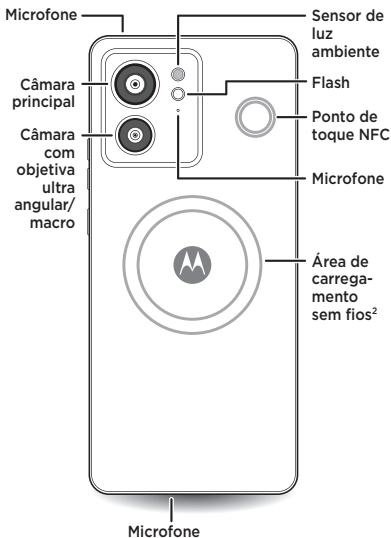

² **Carregamento sem fios:** carregue o telemóvel com um carregador sem fios com certificação Qi (vendido em separado).

Inserir o cartão e ligar



- 1** Insira a ferramenta de remoção do SIM no orifício do tabuleiro para o retirar.

Certifique-se de que utiliza o cartão SIM com o tamanho correto e não corte o cartão SIM.



- 2** Insira o cartão SIM com os contactos dourados virados para cima. Em seguida, empurre cuidadosamente o tabuleiro para o interior da ranhura.

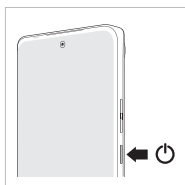

- 3** Prima sem soltar o botão ligar/desligar para ligar o telemóvel e, em seguida, siga as instruções para começar.

Nota: para desligar o telemóvel, prima os botões ligar/desligar e Aumentar volume em simultâneo.

Opção eSIM: o telemóvel pode ter um eSIM (cartão SIM incorporado) para além do cartão SIM físico. Caso pretenda ativar e utilizá-lo, contacte o seu fornecedor de serviços para obter mais informações.

Ajuda e outros recursos

Obtenha respostas, atualizações e informações:

- **A ajuda está aqui:** deslize rapidamente para cima no ecrã principal e toque em **Definições** > **Ajuda** para saber como utilizar o telemóvel e obter assistência.
- **Obtenha mais conteúdos:** adquira software, manuais de utilizador e muito mais em www.motorola.com/mymotoedge.
- **Obtenha apps:** toque em **Play Store** para procurar e transferir apps.
- **Estabelecer ligação a 5G:** é necessário um plano de serviço 5G e cobertura de rede 5G; disponíveis apenas em certas áreas; dispositivo não compatível com todas as redes 5G. Contacte o seu fornecedor de serviços para obter mais informações.

Atenção: os protetores de ecrã podem reduzir a sensibilidade do ecrã tátil do telemóvel. Não utilize protetores de ecrã mais espessos do que 0,5 mm.

Informações legais. Este manual fornece informações importantes de segurança, regulamentares e legais que deve ler antes de utilizar o produto. Para consultar as informações legais completas, a partir do ecrã principal, deslize rapidamente para cima e toque em **Definições** >  e, em seguida, escreva **Informações legais**, ou visite www.motorola.com/device-legal.

Resistência à água, aos salpicos e ao pó. A resistência à água, aos salpicos e ao pó foi testada segundo as normas IP68 em condições laboratoriais controladas. Resiste à imersão em até 1,5 metros de água limpa durante 30 minutos. A resistência irá diminuir como resultado do desgaste normal. Não foi concebido para funcionar enquanto submerso debaixo de água. Não exponha o telemóvel a água pressurizada ou outros líquidos que não água limpa. Não tente carregar um telemóvel molhado. Não é à prova de água. Para obter mais informações sobre o design repelente de água do telemóvel e os cuidados a ter, deslize rapidamente para cima e toque em **Definições** > **Ajuda**.

Segurança da bateria. Para evitar possíveis queimaduras e ferimentos, a bateria do telemóvel apenas deve ser removida por um centro de assistência ou pessoal qualificado aprovados pela Motorola.

Se o telemóvel deixar de responder, prima sem soltar o botão ligar/desligar até que o ecrã se apague e o telemóvel reinicie. Carregue o telemóvel com um carregador Motorola compatível (pode ser vendido em separado). Não é recomendada a utilização de outros carregadores e pode afetar o desempenho do carregamento. Não carregue o telemóvel a temperaturas inferiores a -20 °C (-4 °F) ou superiores a 45 °C (113 °F). Os carregadores que não estiverem em conformidade com as normas nacionais aplicáveis podem não ser seguros, com risco de morte ou danos, e podem provocar um carregamento lento ou danos no produto. Para ver as normas aplicáveis e para saber mais, consulte a secção "Informações legais" deste manual ou visite www.motorola.com/device-legal.

Aviso em relação ao volume elevado. Para evitar lesões auditivas, não ouça música a um volume elevado durante longos períodos de tempo. Quando o auricular chega ao limite de volume elevado, é mostrado um aviso. Toque em **OK** para ignorar, ou aguarde entre um e cinco segundos, e, em seguida, prima o botão Aumentar volume para ignorar o alerta e permitir que o volume continue a ser ajustado.

Eliminação e reciclagem. Para obter assistência sobre como reciclar produtos e embalagens de forma responsável, visite: www.motorola.com/recycling.



OK



Calor ou frio extremo. Não utilize o telemóvel em temperaturas inferiores a -20 °C (-4 °F) ou superiores a 45 °C (113 °F). Não guarde/transporte o telemóvel em temperaturas inferiores a -20 °C (-4 °F) ou superiores a 60 °C (140 °F).

Avisos legais. As funções, os serviços e as aplicações estão dependentes da rede e poderão não estar disponíveis em todas as áreas. Poderão aplicar-se termos/taxas adicionais. Acredita-se que as especificações do produto e outras informações contidas neste manual são precisas aquando da sua impressão. A Motorola reserva-se o direito de corrigir ou alterar quaisquer informações sem aviso prévio.

Arbitragem. A sua compra é regida por uma cláusula de arbitragem vinculativa. Para obter mais informações e saber como exercer a renúncia, leia o guia legal fornecido com o telemóvel.

Informações SAR (na etiqueta eletrónica). Para consultar os valores efetivos de taxa de absorção específica (SAR, Specific Absorption Rate) deste telemóvel, deslize rapidamente para cima a partir do ecrã principal, toque em **Definições** > . Em seguida, escreva **Etiquetas regulamentares** e ***#07#** a partir do teclado do telemóvel ou visite www.motorola.com/sar.

Potência e frequências suportadas (modelo XT2303-2). Este telemóvel funciona nas seguintes frequências, estando estas sujeitas à localização e disponibilidade de rede.

Modo de funcionamento	Banda de frequência em MHz/Banda	Potência máxima de transmissão nominal em dBm
Bluetooth	2400 - 2483,5	20 dBm EIRP
Wi-Fi	2400 - 2483,5	20 dBm EIRP
Wi-Fi	5150 - 5250	23 dBm EIRP
Wi-Fi	5250 - 5350	20 dBm EIRP
Wi-Fi	5470 - 5725	20 dBm EIRP
Wi-Fi	5725 - 5850	14 dBm EIRP
NFC	13,56	-13,4 dBuA/m a 10 m
GNSS	1559 - 1610	N/D
GSM	2/3/5/8	33/30
UMTS	1/2/4/5/8	24
LTE	1/2/3/4/5/7/8/12/13/17/20/26/28/ 32/38/39/40/41/42/43/66	23
5G	n1/2/3/5/7/8/20/28/38/40/41/66/ 77*/78*	23(26*)

Direitos de autor e marcas comerciais. MOTOROLA, o logótipo M estilizado, MOTO e a família de marcas MOTO são marcas comerciais ou marcas registadas da Motorola Trademark Holdings, LLC. Google, Android, Google Play e outras marcas e logótipos relacionados são marcas comerciais da Google LLC. USB Type-C® e USB-C® são marcas comerciais registadas da USB Implementers Forum. Todos os outros nomes de produtos ou serviços são propriedade dos respetivos proprietários. © 2023 Motorola Mobility LLC. Todos os direitos reservados.

ID do produto: **motorola edge 40** (modelo XT2303-2)

Número do manual: SSC8D86992-A

We gaan aan de slag

Lees voordat je je telefoon gebruikt de informatie betreffende veiligheid, regelgeving en juridische aspecten die bij het product is geleverd.

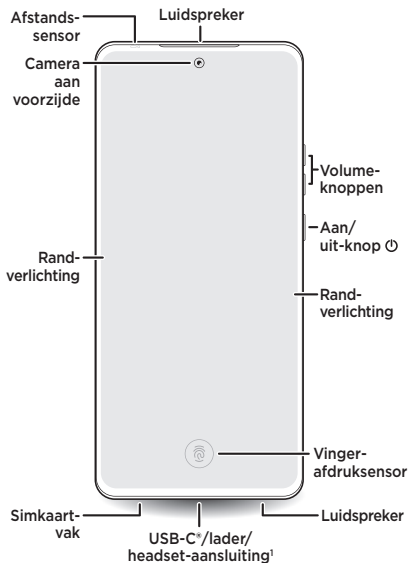

¹ **Headset gebruiken:** als je een headset wilt gebruiken, heb je er een met een USB-C-connector nodig. Als je een 3,5mm-headset gebruikt, heb je een adapter nodig om een 3,5mm-connector met USB-C te verbinden. De headset en adapter worden mogelijk apart verkocht.

Ready For: je telefoon werkt met **Ready For**, een nieuw platform waarmee je je telefoonervaring uitbreidt naar elke compatibele pc, tv, tablet of monitor. Scan de QR-code of ga naar www.motorola.com/ready-for voor meer informatie.

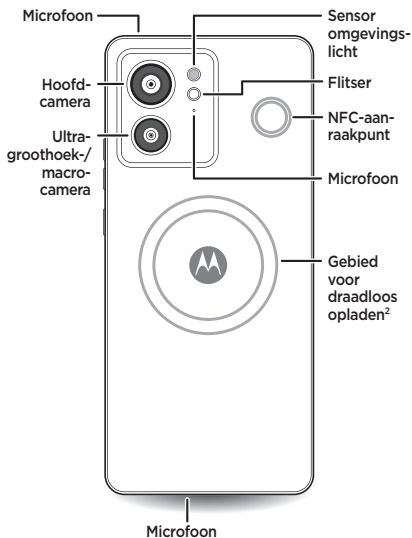

² **Draadloos opladen:** laad je telefoon op met een Qi-gecertificeerde draadloze oplader (afzonderlijk verkrijgbaar).

De kaarten plaatsen en de telefoon inschakelen



- 1 Steek het simgereedschap in het gaatje op het simkaartvak om het te openen.

Controleer of je simkaart het juiste formaat heeft en knip niet in je simkaart.



- 2 Plaats de simkaart met de goudkleurige contactpunten naar beneden en duw het vak vervolgens voorzichtig in de sleuf.

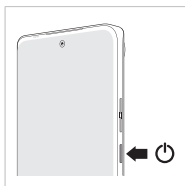

- 3 Houd de aan/uit-knop ingedrukt om je telefoon in te schakelen. Volg daarna de aanwijzingen om aan de slag te gaan.

Opmerking: druk tegelijkertijd op de aan/uit-knop en de knop Volume omhoog om de telefoon uit te schakelen.

eSIM-optie: je telefoon heeft naast een fysieke simkaart mogelijk ook een eSIM (ingebouwde simkaart). Neem contact op met je serviceprovider voor meer informatie als je deze wilt activeren en gebruiken.

Help en meer

Vind antwoorden, updates en informatie:

- **Help vind je hier:** veeg op het startscherm omhoog en tik op **Instellingen** > **Help** voor ondersteuning en informatie over het gebruik van je telefoon.
- **Vind alles voor je apparaat:** download software, gebruikershandleidingen en meer via www.motorola.com/mymotoedge.
- **Download apps:** tik op **Play Store** om apps te zoeken en downloaden.
- **Verbind met 5G:** 5G-serviceabonnement en 5G-netwerkdekking vereist; beschikbaar in bepaalde gebieden; apparaat niet compatibel met alle 5G-netwerken. Neem voor meer informatie contact op met je serviceprovider.

Let op: Door een schermbeschermer wordt de gevoeligheid van het touchscreen van je telefoon mogelijk verlaagd. Gebruik geen schermbeschermers dikker dan 0,5 mm.

Juridische informatie: deze handleiding bevat belangrijke informatie met betrekking tot wetgeving, veiligheid en regelgeving. Lees deze informatie voordat je het product gebruikt. Als je de volledige juridische informatie wilt lezen, veeg je vanuit het startscherm naar boven en tik je op **Instellingen** > 🔍. Typ vervolgens **Juridische informatie** of ga naar www.motorola.com/device-legal.

Water-, spat- en stofbestendigheid. Water-, spat- en stofbestendigheid zijn getoetst aan IP68-normen onder strikte laboratoriumomstandigheden. Bestand tegen onderdompeling in zoetwater voor maximaal 30 minuten tot een diepte van 1,5 meter. Bestendigheid neemt af als resultaat van algemene slijtage. Niet ontworpen voor gebruik onder water. Stel niet bloot aan water onder druk of andere vloeistoffen dan zoetwater. Laad je telefoon niet op als deze nat is. Niet waterdicht. Veeg omhoog en tik op **Instellingen** > **Help** voor meer informatie over de waterafstotende eigenschappen en het onderhoud van je telefoon.

Accuveiligheid. Om brand en letsel te voorkomen mag de accu in je telefoon alleen worden verwijderd door een servicecentrum of opgeleid personeel dat door Motorola is goedgekeurd.

Probeer je telefoon opnieuw op te starten als deze niet meer reageert. Houd de aan/uit-knop ingedrukt totdat het scherm wordt uitgeschakeld en je telefoon opnieuw wordt opgestart. Laad je telefoon op met een compatibele Motorola-lader (wordt mogelijk apart verkocht). Gebruik van andere opladers wordt niet aanbevolen en vermindert mogelijk de oplaadprestaties. Laad je telefoon niet op bij temperaturen lager dan -20 °C of hoger dan 45 °C. Laders die niet aan toepasselijke nationale normen voldoen, kunnen onveilig zijn, met risico op lichamelijk of dodelijk letsel, langzaam opladen of het product beschadigen. Ga naar het gedeelte Juridische informatie in deze handleiding of ga naar www.motorola.com/device-legal om de toepasselijke normen en meer informatie te bekijken.

Waarschuwing voor een te hoog volume. Luister niet langere tijd naar geluid bij een hoog volume om mogelijke gehoorschade te voorkomen.



Als je volume de drempelwaarde voor hoog volume bereikt, wordt er een waarschuwing getoond. Tik op **OK** om de waarschuwing te sluiten of wacht één tot vijf seconden en druk dan op de volumeknop omhoog om de waarschuwing te sluiten en het volume verder te verhogen.



Weggoien en recyclen. Ga naar www.motorola.com/recycling voor meer

informatie over het recyclen van producten en verpakkingen.

Extreme hitte of kou. Laad je telefoon niet op bij temperaturen lager dan $-20\text{ }^{\circ}\text{C}$ of hoger dan $45\text{ }^{\circ}\text{C}$. Bewaar en vervoer je telefoon niet bij temperaturen lager dan $-20\text{ }^{\circ}\text{C}$ of hoger dan $60\text{ }^{\circ}\text{C}$.

Juridische disclaimers. Sommige functies, services en apps zijn afhankelijk van het netwerk en zijn mogelijk niet in alle gebieden beschikbaar. Aanvullende voorwaarden en/of kosten zijn mogelijk van toepassing. De productspecificaties en overige informatie in deze handleiding zijn correct op het moment van drukken. Motorola behoudt zich het recht voor om informatie te corrigeren of wijzigen zonder kennisgeving.

Arbitrage. Op je aankoop is een clausule voor bindende arbitrage van toepassing. Raadpleeg de handleiding met juridische informatie bij de telefoon voor meer informatie over hoe je je hiervoor kunt afmelden.

SAR-informatie (op e-label). Als je de SAR-waarden van deze telefoon wilt bekijken, veeg je vanuit het startscherm naar boven en tik je op **Instellingen** > **Q**. Typ vervolgens **Regelgevende labels**, voer vanaf het toetsenblok van je telefoon ***#07#** in of ga naar www.motorola.com/sar.

Ondersteunde frequenties en vermogens (Model XT2303-2). Deze telefoon is geschikt voor gebruik op de volgende frequenties, afhankelijk van de locatie en de beschikbaarheid van het netwerk.

Bedrijfsmodus	Frequentiebereik MHz/band	Maximaal nominaal zendvermogen dBm
Bluetooth	2400 - 2483,5	20 dBm EIRP
Wifi	2400 - 2483,5	20 dBm EIRP
Wifi	5150 - 5250	23 dBm EIRP
Wifi	5250 - 5350	20 dBm EIRP
Wifi	5470 - 5725	20 dBm EIRP
Wifi	5725 - 5850	14 dBm EIRP
NFC	13,56	-13,4 dBuA/m bij 10 m
GNSS	1559 - 1610	N.v.t.
GSM	2/3/5/8	33/30
UMTS	1/2/4/5/8	24
LTE	1/2/3/4/5/7/8/12/13/17/20/26/28/32/38/39/40/41/42/43/66	23
5G	n1/2/3/5/7/8/20/28/38/40/41/66/77*/78*	23(26*)

Copyright en handelsmerken. MOTOROLA, het logo met gestileerde M, MOTO en de MOTO-merkreeks zijn handelsmerken of geregistreerde handelsmerken van Motorola Trademark Holdings, LLC. Google, Android, Google Play en overige gerelateerde merken en logo's zijn handelsmerken van Google LLC. USB Type-C® en USB-C® zijn geregistreerde handelsmerken van USB Implementers Forum. Alle overige product- en servicenamen zijn eigendom van de respectievelijke eigenaren. © 2023 Motorola Mobility LLC. Alle rechten voorbehouden.

Product-id: **motorola edge 40** (Model XT2303-2)

Handleidingnummer: SSC8D86992-A

Nu sätter vi igång

Innan du använder telefonen bör du läsa igenom avsnitten om juridisk information, säkerhet och föreskrifter som medföljer produkten.

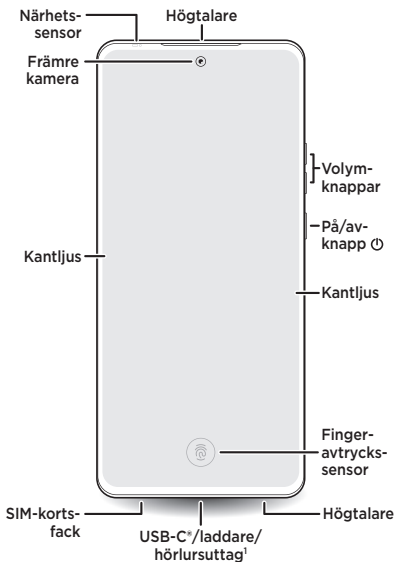

¹ **Använda mikrofonlurar:** Du behöver mikrofonlurar med en USB-C-kontakt för att använda mikrofonlurar. Du behöver en adapter för att ansluta en 3,5 mm-kontakt till USB-C om du använder 3,5 mm-mikrofonlurar. Mikrofonlurarna och adaptern kan säljas separat.

Ready For: Telefonen är kompatibel med **Ready For** - en ny plattform som utökar din telefonupplevelse till alla kompatibla tv-, dator- och surfplatteskärmar. Skanna QR-koden eller gå till www.motorola.com/ready-for för mer information.

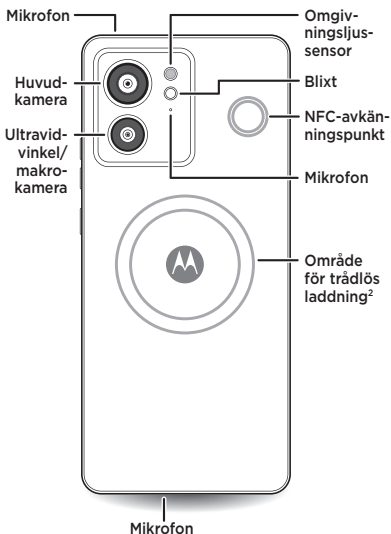

² **Trådlös laddning:** Ladda telefonen med en Qi-certifierad trådlös laddare (säljs separat).

Sätt i kortet och slå på enheten



- 1 För in SIM-kortsverktyget i hålet i facket och tryck ut facket.

Se till att du använder ett SIM-kort i rätt storlek och klipp inte SIM-kortet.



- 2 Sätt in SIM-kortet med guldkontaktarna uppåt och tryck försiktigt in facket i kortplatsen.

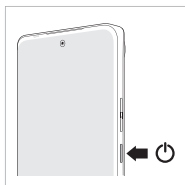

- 3 Tryck på och håll in på/av-knappen för att slå på telefonen, följ sedan anvisningarna för att komma igång.

Obs! Tryck på strömknappen och knappen för att höja volymen samtidigt för att stänga av telefonen.

eSIM-alternativ: Telefonen kan ha ett eSIM (inbyggt SIM-kort) utöver det fysiska SIM-kortet. Kontakta din tjänsteleverantör för mer information om du vill aktivera och använda det.

Hjälp och annat

Få svar, uppdateringar och information:

- **Här hittar du hjälp:** Dra uppåt på startskärmen och tryck på **Inställningar > Hjälp** för att lära dig hur du använder telefonen och får hjälp.
- **Hämta mer:** Hämta programvara, användarhandböcker och mycket mer från www.motorola.com/mymotoedge.
- **Hämta appar:** Tryck på **Play Butik** om du vill bläddra runt bland och hämta appar.
- **Ansluta med 5G:** Ett 5G-abonnemang och 5G-nätverkstäckning krävs. Endast tillgängligt i särskilda områden. Enheten är inte kompatibel med alla 5G-nätverk. Kontakta din tjänsteleverantör för mer information.

Viktigt: Skärmskydd kan sänka pekskärmens känslighet. Använd inte skärmskydd som är tjockare än 0,5 mm.

Juridisk information. Den här handboken innehåller viktig juridisk information, säkerhetsinformation och information om regler som du bör läsa innan du använder produkten. Om du vill läsa den fullständiga juridiska informationen drar du uppåt på startskärmen, trycker på **Inställningar > Q** och skriver **Juridisk information** eller går till www.motorola.com/device-legal.

Beständighet mot vatten, stänk och damm. Beständighet mot vatten, stänk och damm har testats enligt IP68-standarden under kontrollerade förhållanden i labb. Klarar nedsänkning i färskvatten på ett djup av 1,5 meter i upp till 30 minuter. Beständigheten avtar i takt med normalt slitage. Inte avsedd att användas under vatten. Utsätt inte för vatten med tryck eller några andra vätskor än färskvatten. Försök inte att ladda en våt telefon. Inte vattentät. Om du vill ha mer information om telefonens vattenavvisande design och skötsel drar du uppåt och trycker på **Inställningar > Hjälp**.

Batterisäkerhet. För att förhindra brännskador på dig själv och skador på batteriet får batteriet i telefonen endast tas bort av ett servicecenter som godkänts av Motorola eller av personal med liknande expertis.

Om telefonen slutar reagera ska du trycka och hålla kvar på på/av-knappen tills skärmen släcks och telefonen startar om. Ladda telefonen med en kompatibel laddare från Motorola (kan säljas separat). Vi rekommenderar inte att du använder andra laddare. Det kan skada laddningsprestanda. Ladda inte telefonen i temperaturer under -20 °C eller över 45 °C. Laddare som inte uppfyller tillämpliga nationella standarder kan vara osäkra och utgöra risk för dödsfall eller skador, och kan göra att laddningen tar längre tid eller skada produkten. Läs mer om tillämpliga standarder i avsnittet Juridisk information i den här handboken eller gå till www.motorola.com/device-legal.

Varning för användning med hög volym. Undvik risken att drabbas av hörselskador genom att inte lyssna på hög volym under längre perioder. En varning visas när dina mikrofonlurar är inställda på det högsta volymtröskelvärdet. Tryck på **OK** för att ignorera den, eller vänta i en till fem sekunder och höj sedan volymen på volymknappen för att ignorera meddelandet och för att fortsätta kunna justera volymen.



Kassering och återvinning. För hjälp med att återvinna produkter och förpackningar ansvarsfullt, gå till: www.motorola.com/recycling.



Extrema temperaturer. Använd inte telefonen i temperaturer under -20 °C eller över 45 °C. Förvara inte telefonen i temperaturer under -20 °C eller över 60 °C.

Friskrivningsklausul. Funktioner, tjänster och appar är nätverksberoende och det kan därför hända att de inte är tillgängliga i alla områden. Ytterligare villkor och/eller avgifter kan tillkomma. Produktspecifikationer och annan information i den här handboken stämmer vid tryck. Motorola förbehåller sig rätten att korrigera eller modifiera all information utan föregående meddelande.

Skiljedom. Ditt köp styrs av en bindande skiljedoms-klausul. Läs mer information och hur ett avvisande går till i den juridiska guiden som följde med telefonen.

SAR-information (på e-etikett). Om du vill visa telefonens värden för specifik absorptionsgrad (SAR) drar du uppåt på startskärmen och trycker på **Inställningar** >  och skriver **Föreskrifter**, eller skriver ***#07#** på telefonens knappsats, eller går till www.motorola.com/sar.

Frekvenser och effektnivå som stöds (modell XT2303-2). Den här telefonen kan användas i följande frekvenser, beroende på plats och nätverksåtkomst.

Driftläge	Frekvensintervall MHz/band	Maximal nominell överföringseffekt dBm
Bluetooth	2 400-2 483,5	20 dBm EIRP
Wi-Fi	2 400-2 483,5	20 dBm EIRP
Wi-Fi	5 150-5 250	23 dBm EIRP
Wi-Fi	5 250-5 350	20 dBm EIRP
Wi-Fi	5 470-5 725	20 dBm EIRP
Wi-Fi	5 725-5 850	14 dBm EIRP
NFC	13,56	-13,4d BuA/m vid 10 m
GNSS	1 559-1 610	Inte tillämpligt
GSM	2/3/5/8	33/30
UMTS	1/2/4/5/8	24
LTE	1/2/3/4/5/7/8/12/13/17/20/26/28/ 32/38/39/40/41/42/43/66	23
5G	n1/2/3/5/7/8/20/28/38/40/41/66/ 77*/78*	23 (26*)

Upphovsrätt och varumärken. MOTOROLA, den stiliserade M-logotypen, MOTO och MOTO-produktmärkena är varumärken eller registrerade varumärken som tillhör Motorola Trademark Holdings, LLC. Google, Android, Google Play och andra relaterade varumärken och logotyper är varumärken som tillhör Google LLC. USB Type-C* och USB-C* är registrerade varumärken som tillhör USB Implementers Forum. Alla andra produktnamn och namn på tjänster tillhör respektive ägare.

© 2023 Motorola Mobility LLC. Med ensamrätt.

Produkt-ID: **motorola edge 40** (modell XT2303-2)

Handbokens nummer: SSC8D86992-A

Lad os komme i gang

Før du bruger din telefon, skal du læse oplysningerne om sikkerhed, lovgivning og juridiske bestemmelser, som du modtog sammen med produktet.

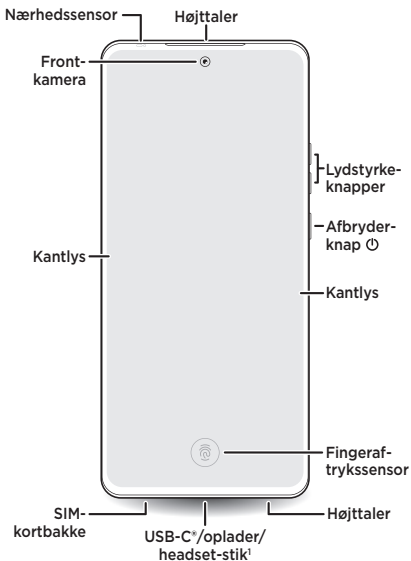

¹ **Brug et headset:** For at bruge headset skal du bruge ét med USB-C-stik. Hvis du bruger et 3,5 mm-headset, skal du bruge en adapter for at tilslutte et 3,5 mm stik til USB-C. Headset og adapter sælges muligvis adskilt.

Ready For: Din telefon er kompatibel med **Ready For**, en ny platform, der udvider telefonens oplevelser til alle kompatible PC'er, TV'er, tablets eller skærme. For at få mere at vide skal du scanne QR-koden eller besøge www.motorola.com/ready-for.

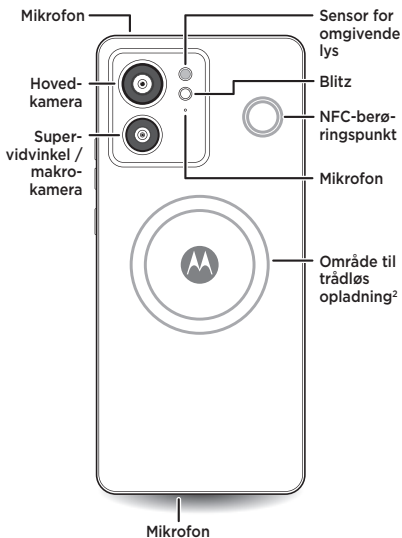

² **Trådløs opladning:** Oplad din telefon ved brug af en trådløs Qi-certificeret oplader (sælges adskilt).

Indsæt kortene, og tænd



- 1 Indsæt SIM-værktøjet i hullet i bakken for at trække den ud.

Sørg for, at du bruger den korrekte størrelse SIM-kort, og klip ikke i SIM-kortet.



- 2 Indsæt SIM-kort med guldkontakterne vendende opad, og skub forsigtigt bakken ind i åbningen.

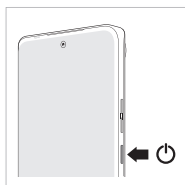

- 3 Tryk på afbryderknappen, og hold den nede for at tænde for telefonen, og følg derefter anvisningerne for at komme i gang.

Bemærk: For at slå din telefon fra skal du trykke på Afbryder- og Lydstyrke op-knapperne på samme tid.

eSIM-indstilling: Ud over det fysiske SIM-kort har din telefon muligvis et eSIM (integreret SIM-kort). Kontakt din serviceudbyder for oplysninger, hvis du vil aktivere og bruge det.

Hjælp og mere

Få svar, opdateringer og oplysninger:

- **Her kan du få hjælp:** Fra startskærmen skal du stryge opad og derefter trykke på **Indstillinger > Hjælp** for at se, hvordan du bruger telefonen og får support.
- **Hent mere:** Hent software, brugervejledninger og meget mere på www.motorola.com/mymotoedge.
- **Hent apps:** Tryk på **Play Butik** for at browse og downloade apps.
- **Tilslut med 5G:** 5G-serviceabonnement og 5G-netværksdækning er påkrævet, kun tilgængeligt i nogle områder. Enheden er ikke kompatibel med alle 5G-netværk. Du kan få yderligere detaljer hos din serviceudbyder.

Forsigtig: Skærmbeskyttere kan reducere følsomheden på din telefons berøringsskærm. Brug ikke skærmbeskyttere, der er tykkere end 0,5 mm.

Juridiske oplysninger: Denne vejledning indeholder vigtige juridiske, sikkerhedsmæssige og lovgivningsmæssige oplysninger, som bør læses, før du bruger produktet. Se alle juridiske oplysninger ved at stryge op på startskærmen og trykke på **Indstillinger > Q** og dernæst skrive **Juridiske oplysninger**, eller gå til www.motorola.com/device-legal.

Om vand-, stænk- og støvbestandighed. Vand-, stænk- og støvbestandighed blev testet mod IP68-standarder under kontrollerede laboratorieforhold.

Modstår nedsænkning i op til 1,5 meter ferskvand i op til 30 minutter.

Modstanden vil mindskes som resultat af almindelig brug. Ikke designet til at virke, mens den er nedsænket i vand. Udsæt ikke for vand under tryk eller andre væsker end ferskvand. Forsøg ikke at oplade en våd telefon. Ikke vandtæt. For flere oplysninger om din telefons vandafvisende design og vedligeholdelse skal du stryge op og trykke på **Indstillinger > Hjælp**.

Batterisikkerhed. For at undgå forbrænding og personskade må batteriet i telefonen kun fjernes af et autoriseret Motorola-servicecenter eller lignende kvalificeret personale.

Hvis telefonen holder op med at svare, skal du trykke på og holde afbryderknappen nede, indtil skærmen bliver mørk, og telefonen genstarter. Oplad telefonen med en kompatibel Motorola-oplader (sælges muligvis separat). Brug af andre opladere anbefales ikke og kan forringe ydeevnen ved opladning. Oplad ikke din telefon ved temperaturer under -20° C (-4° F) eller over 45° C (113° F). Opladere, der ikke overholder gældende nationale standarder, kan være farlige og medføre risiko for død eller personskade og kan være årsag til langsom opladning eller beskadigelse af produktet. Gå til afsnittet "Juridiske oplysninger" i denne vejledning for at se relevante standarder og få flere oplysninger, eller gå til www.motorola.com/device-legal.

Advarsel om brug ved høj lydstyrke. Hvis du vil undgå eventuel høreskade, bør du undgå at lytte ved høj lydstyrke i længere tid. Når dit headsets lydstyrke når tærsklen for høj lydstyrke, vises en advarsel. Tryk **OK** for at afvise, eller vent et til fem sekunder, og tryk så på knappen Lydstyrke op for at afvise underretningen og aktivere, at volumen fortsat kan justeres.



Bortskaffelse og genbrug. Du kan finde hjælp til genbrug af produkter og emballage ved at besøge: www.motorola.com/recycling.



Ekstrem varme eller kulde. Brug ikke din telefon ved temperaturer under -20°C (-4°F) eller over 45°C (113°F). Opbevar eller transporter ikke telefonen ved temperaturer under -20°C (-4°F) eller over 60°C (140°F).

Juridiske ansvarsfraskrivelser. Funktioner, tjenester og applikationer er netværksafhængige og er muligvis ikke tilgængelige i alle områder. Yderligere vilkår, betingelser eller gebyrer kan være gældende. Produktspecifikationer og andre oplysninger i denne vejledning menes at være nøjagtige, da de blev udskrevet. Motorola forbeholder sig ret til at ændre alle oplysninger uden forudgående varsel.

Voldgift. Dit køb er underlagt en bindende voldgiftsklausul. For yderligere oplysninger om forbehold skal du se den juridiske vejledning, der fulgte med telefonen.

SAR-oplysninger (på e-mærke). For at se værdierne for specifik absorptionsrate (SAR) for telefonen skal du stryge op fra startskærmen og trykke på **Indstillinger** >  og dernæst skrive **Certificeringer**, og på din telefons numeriske tastatur skrive ***#07#**, eller besøge www.motorola.com/sar.

Understøttede frekvenser og effekt (Model XT2303-2). Telefonen kan fungere på følgende frekvenser, afhængigt af placering og netværkstilgængelighed.

Driftstilstand	Frekvensområde MHz/Bånd	Maksimal nominal overførselseffekt i dBm
Bluetooth	2400 - 2483,5	20 dBm EIRP
Wi-Fi	2400 - 2483,5	20 dBm EIRP
Wi-Fi	5150 - 5250	23 dBm EIRP
Wi-Fi	5250 - 5350	20 dBm EIRP
Wi-Fi	5470 - 5725	20 dBm EIRP
Wi-Fi	5725 - 5850	14 dBm EIRP
NFC	13,56	-13,4 dBuA/m ved 10 m
GNSS	1559 - 1610	Ikke tilgængelig
GSM	2/3/5/8	33/30
UMTS	1/2/4/5/8	24
LTE	1/2/3/4/5/7/8/12/13/17/20/26/28/32/38/39/40/41/42/43/66	23
5G	n1/2/3/5/7/8/20/28/38/40/41/66/77*/78*	23(26*)

Copyright og varemærker. MOTOROLA, det stiliserede M-logo, MOTO og gruppen af MOTO-mærker er varemærker eller registrerede varemærker tilhørende Motorola Trademark Holdings, LLC. Google, Android, Google Play og andre relaterede mærker og logoer er varemærker tilhørende Google LLC. USB Type-C® og USB-C® er registrerede varemærker tilhørende USB Implementers Forum. Alle øvrige produkt- eller tjenestenaevne tilhører deres respektive ejere.

© 2023 Motorola Mobility LLC. Alle rettigheder forbeholdes.

Produkt-id: **Motorola Edge 40** (Model XT2303-2)

Manualnummer: SSC8D86992-A

La oss komme i gang

Før du bruker telefonen, må du lese den juridiske, sikkerhetsmessige og forskriftsmessige informasjonen som følger med produktet.

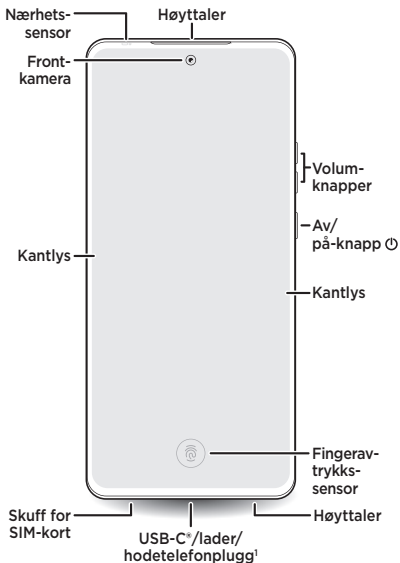

¹ **Bruk hodetelefoner:** Du kan bruke hodetelefoner med en USB-C-kontakt. Hvis du bruker 3,5 mm hodetelefoner, trenger du en 3,5 mm-til-USB-C-adapter. Hodetelefoner og adapter kan selges separat.

Ready for: Telefonen fungerer med **Ready For**, en ny plattform som utvider telefonskjermen til compatible PC-er, TV-er, nettbrett eller skjermer. Hvis du vil ha mer informasjon, kan du skanne QR-koden eller gå til www.motorola.com/ready-for.

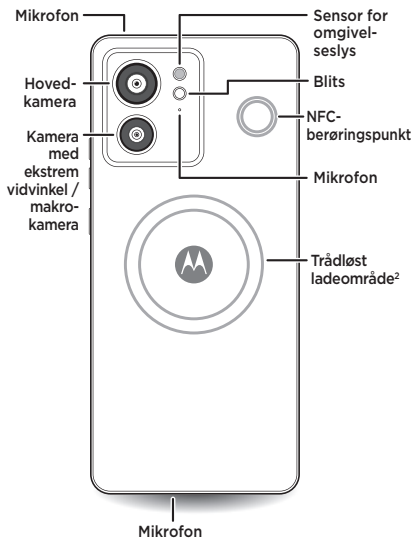

² **Trådløs lading:** Lad telefonen med en Qi-sertifisert trådløs lader (selges separat).

Sett inn kortet, og slå på



- 1 Sett SIM-verktøyet inn i skuffehullet, slik at skuffen spretter ut.

Kontroller at du bruker et SIM-kort i riktig størrelse. Ikke klipp til SIM-kortet.



- 2 Sett inn SIM-kortet med gullkontaktene vendt oppover, og skyv skuffen forsiktig inn i sporet.

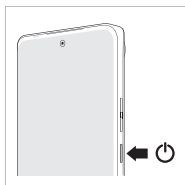

- 3 Trykk på og hold inne av/på-knappen for å slå på telefonen, og følg veiledningen for å komme i gang.

Merk: Trykk på av/på- og volum opp-knappene samtidig for å slå av telefonen.

eSIM-alternativ: Telefonen din kan ha et eSIM-kort (innebygd SIM-kort) i tillegg til det fysiske SIM-kortet. Kontakt tjenesteleverandøren for å få informasjon dersom du vil aktivere og bruke det.

Hjelp og mer

Få svar, oppdateringer og info:

- **Hjelpen er her:** Fra startsidene drar du opp og trykker på **Innstillinger** > **Hjelp** for å finne ut hvordan du bruker telefonen, og hvordan du kan få brukerstøtte.
- **Enda mer:** Finn programvare, brukerhåndbøker med mer på www.motorola.com/mymotoedge.
- **Få apper:** Trykk på **Play Butikk** for å bla gjennom og laste ned apper.
- **Koble til 5G:** 5G-abonnement og 5G-nettverksdekning kreves. Kun tilgjengelig i utvalgte områder. Enheten er ikke kompatibel med alle 5G-nettverk. Kontakt tjenesteleverandøren for å få mer informasjon.

Obs! Skjermbeskyttere kan redusere følsomheten til telefonens berøringsskjerm. Ikke bruk skjermbeskyttere som er tykkere enn 0,5 mm.

Juridisk informasjon. I denne håndboken finner du viktig juridisk, sikkerhetsmessig og forskriftsmessig informasjon. Denne bør du lese før du begynner å bruke produktet. Du finner fullstendig juridisk informasjon ved å dra opp fra startsidene, trykke på **Innstillinger** >  og deretter skrive inn **Juridisk informasjon**, eller ved å gå til www.motorola.com/device-legal.

Vann-, sprut- og støvbestandighet. Vann-, sprut- og støvbestandighet ble testet i henhold til IP68-standarden under kontrollerte laboratorieforhold. Tåler nedsenking i opptil 1,5 meter ferskvann i opptil 30 minutter. Motstanden vil avta som følge av normal slitasje. Ikke designet for å fungere under vann. Ikke utsett enheten for vann med høyt trykk eller andre væsker enn ferskvann. Ikke prøv å lade en våt telefon. Ikke vanntett. Du finner mer informasjon om telefonens vannavvisende design og hvordan du tar vare på den, ved å dra opp og trykke på **Innstillinger** > **Hjelp**.

Batterisikkerhet. For å redusere muligheten for forbrenning og andre typer skader skal batteriet i telefonen bare fjernes av et Motorola-autorisert servicesenter eller fagfolk med tilsvarende kompetanse.

Hvis telefonen slutter å gi respons, kan du prøve en omstart - trykk på og hold inne av/på-knappen til skjermen blir mørk og telefonen starter på nytt. Lad telefonen med en kompatibel Motorola-lader (kan selges separat). Bruk av andre ladere anbefales ikke. Det kan redusere ladeytelsen. Ikke lad telefonen ved temperaturer under -20 °C (-4 °F) eller over 45 °C (113 °F). Ladere som ikke er i samsvar med gjeldende nasjonale standarder, kan være usikre, med fare for død eller skade, og kan føre til lav lading eller skade på produktet. Se delen «Juridisk informasjon» i denne håndboken, eller gå til www.motorola.com/device-legal for å se gjeldende standarder og finne ut mer.

Advarsel om bruk av høyt volum. Du kan redusere faren for hørselsskade ved å unngå å lytte ved høyt volum i lengre perioder av gangen. Når hodetelefonvolumet når terskelen for høyt volum, vises det en advarsel. Trykk på **OK** for å lukke den, eller vent ett til fem sekunder, og trykk deretter på volum opp-knappen for å lukke advarselen og fortsette å justere volumet.



Avfallshåndtering og gjenvinning. Du finner informasjon om hvordan du gjenvinner produkter og emballasje på en ansvarlig måte, på www.motorola.com/recycling.



Ekstrem varme eller kulde. Ikke bruk telefonen ved temperaturer under -20°C (-4°F) eller over 45°C (113°F). Ikke oppbevar/transporter telefonen ved temperaturer under -20°C (-4°F) eller over 60°C (140°F).

Juridiske ansvarsfraskrivelser. Enkelte funksjoner, tjenester og applikasjoner er nettverksavhengige og kanskje ikke tilgjengelige i alle områder. Ytterligere vilkår/kostnader kan forekomme. Produktspesifikasjoner og annen informasjon i denne håndboken er basert på den siste tilgjengelige informasjonen da håndboken gikk i trykken. Motorola forbeholder seg retten til å korrigere eller endre informasjonen uten varsel.

Voldgift. Kjøpet ditt er underlagt en bindende voldgiftklausul. Du finner mer informasjon, blant annet om hvordan du velger bort dette, i den juridiske veiledningen som fulgte med telefonen.

SAR-informasjon (på e-etikett). Du finner SAR-verdiene (spesifikk absorpsjonsrate) for denne telefonen ved å dra opp fra startsidene, trykke på **Innstillinger** >  og deretter skrive inn **Forskriftsmessig merking**. Du kan også bruke telefonens talltastatur til å skrive inn ***#07#**, eller du kan gå til www.motorola.com/sar.

Støttede frekvenser og strømtyper (modell XT2303-2). Denne telefonen kan brukes ved følgende frekvenser, avhengig av sted og nettverkstilgjengelighet.

Driftsmodus	Frekvensområde MHz/bånd	Maksimal nominell overføringseffekt - dBm
Bluetooth	2400-2483,5	20 dBm EIRP
Wi-Fi	2400-2483,5	20 dBm EIRP
Wi-Fi	5150-5250	23 dBm EIRP
Wi-Fi	5250-5350	20 dBm EIRP
Wi-Fi	5470-5725	20 dBm EIRP
Wi-Fi	5725-5850	14 dBm EIRP
NFC	13,56	-13,4 dBuA/m ved 10 m
GNSS	1559-1610	N/A
GSM	2/3/5/8	33/30
UMTS	1/2/4/5/8	24
LTE	1/2/3/4/5/7/8/12/13/17/20/26/28/ 32/38/39/40/41/42/43/66	23
5G	n1/2/3/5/7/8/20/28/38/40/41/66/ 77*/78*	23 (26*)

Opphavsrett og varemerker. MOTOROLA, den stiliserte M-logoen, MOTO og MOTO-serien med merker er varemerker eller registrerte varemerker for Motorola Trademark Holdings, LLC. Google, Android, Google Play og andre relaterte merker og logoer er varemerker for Google LLC. USB Type-C® og USB-C® er registrerte varemerker for USB Implementers Forum. Alle andre produkt- eller tjenestenaavn tilhører de respektive eierne.

© 2023 Motorola Mobility LLC. Med enerett.

Produkt-ID: **motorola edge 40** (modell XT2303-2)

Håndboknummer: SSC8D86992-A

Aloittaminen

Tutustu ennen puhelimen käyttöä sen mukana toimitettuihin turvallisuus-, säädös- ja lakitietoihin.

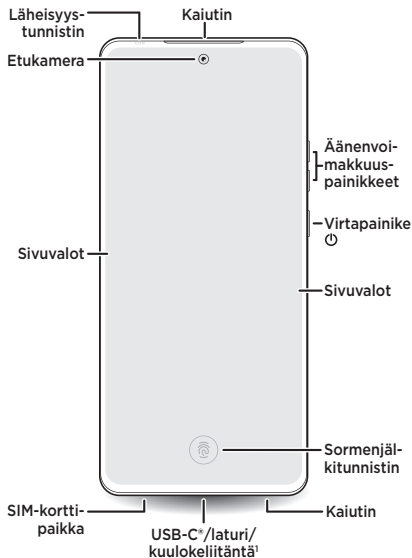

¹ **Kuulokemikrofonin käyttö:** kuulokemikrofonin käyttö edellyttää USB-C-liitäntää. Jos käytät 3,5 mm:n liitännällä varustettua kuulokemikrofonia, tarvitset 3,5 mm - USB-C -sovittimen. Kuulokemikrofoni ja sovitin saatetaan myydä erikseen.

Ready For: Puhelin on **Ready For** -yhteensopiva. Se on uusi alusta, joka laajentaa puhelimen käyttökokemusta yhteensopivaan tietokoneeseen, televisioon, tabletiin tai näyttöön. Saat lisätietoja skannaamalla QR-koodin tai osoitteessa www.motorola.com/ready-for.

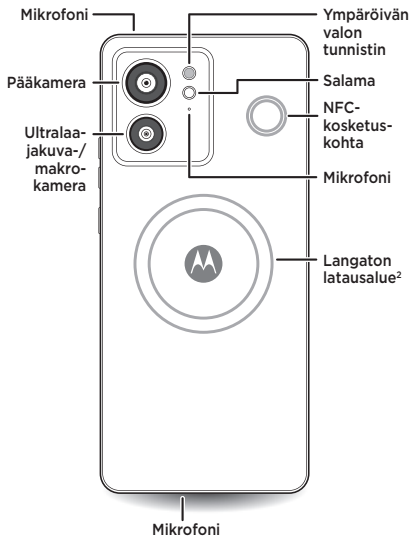

² **Langaton lataus:** lataa puhelin Qi-sertifioidun langattoman laturin avulla (myydään erikseen).

Kortin asentaminen ja virran kytkeminen



- 1 Irrota SIM-korttilokero SIM-kortin irrotustyökalulla.

Käytä oikeankokoista SIM-korttia äläkä leikkaa sitä.



- 2 Aseta SIM-kortti lokeroon kullanväriset liittimet ylöspäin ja työnnä lokero varovasti korttipaikkaan.

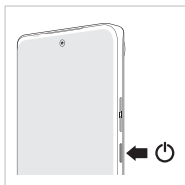

- 3 Käynnistä puhelin pitämällä virtapainiketta alhaalla ja aloita noudattamalla kehoitteiden ohjeita.

Huomaus: Voit sammuttaa puhelimen painamalla virtapainiketta ja äänenvoimakkuuden lisäspainiketta pitkään samanaikaisesti.

eSIM-vaihtoehto: Puhelimessa voi olla tavallisen SIM-kortin lisäksi eSIM-kortti (upotettu SIM-kortti). Lisätietoja sen aktivoinnista ja käytöstä saat palveluntarjoajaltasi.

Ohjeita ja lisätietoja

Katso vastaukset, päivitykset ja tiedot:

- **Ohjeita:** saat lisätietoja puhelimen käytöstä ja tukea pyyhkäisemällä aloitusruudussa ylöspäin ja napauttamalla **Asetukset > Ohje**.
- **Lisätietoja:** voit ladata ohjelmistoja, käyttöoppaita ja muuta sisältöä osoitteessa www.motorola.com/mymotoedge.
- **Hanki sovelluksia:** valitse **Play Kauppa**, kun haluat selata ja ladata sovelluksia.
- **5G-yhteys:** 5G-sopimus ja 5G-verkko vaaditaan; saatavilla vain tietyillä alueilla; laite ei ole yhteensopiva kaikkien 5G-verkkojen kanssa. Pyydä lisätietoja operaattorilta.

Huomio: Näytön suojukset voivat heikentää puhelimen kosketusnäytön herkkyyttä. Älä käytä yli 0,5 mm:n paksuisia näyttösuojaimia.

Oikeudelliset tiedot. Tässä oppaassa on tärkeitä lakeihin, turvallisuuteen ja säädöksiin liittyviä tietoja, jotka on luettava ennen laitteen käyttöä. Näet kattavat lakisäätteiset tiedot pyyhkäisemällä ylös aloitusnäytössä ja valitsemalla **Asetukset > Q** ja kirjoittamalla **Oikeudelliset tiedot** tai osoitteesta www.motorola.com/device-legal.

Veden-, roiskeen- ja pölynpitävyys. Veden-, roiskeen- ja pölynpitävyys testattiin IP68-standardien mukaisesti valvotuissa laboratorio-oloissa. Kestää upotuksen makeaan veteen enintään 1,5 metriin, enintään 30 minuutin ajan. Pitävyys heikkenee normaalin kulumisen myötä. Ei ole suunniteltu toimimaan veden alla. Älä altista puhelinta paineistetulle vedelle tai muille nesteille kuin makealle vedelle. Älä yritä ladata märkää puhelinta. Ei vedenkestävä. Saat lisätietoja puhelimen vettä hylkivästä rakenteesta ja suojaamisesta pyyhkäisemällä ylös ja valitsemalla **Asetukset > Ohje**.

Akun turvallinen käyttö. Puhelimesi akun saa poistaa ainoastaan Motorolan valtuuttama huoltoliike tai riippumaton pätevä ammattilainen, jotta voidaan välttää mahdolliset tulipalot ja vammat. Jos puhelin lakkaa vastaamasta, paina virtapainiketta, kunnes näyttö pimenee ja puhelin käynnistyy uudelleen. Lataa puhelin yhteensopivalla Motorola-laturilla (saatetaan myydä erikseen). Muiden latureiden käyttöä ei suositella. Ne voivat heikentää lataustehoa. Älä lataa puhelinta alle -20 °C:n tai yli 45 °C:n lämpötilassa. Laturit, jotka eivät ole soveltuvien kansallisten standardien mukaisia, voivat olla vaarallisia ja aiheuttaa loukkaantumisen tai kuoleman vaaran ja ne voivat hidastaa lataamista tai vahingoittaa tuotetta. Soveltuvat standardit ja muita lisätietoja löydät tämän oppaan Oikeudelliset tiedot -osasta sekä osoitteesta www.motorola.com/device-legal.

Varoitus kovasta äänenvoimakkuudesta. Ehkäise mahdolliset kuulovauriot välttämällä pitkäkestoista kuuntelua korkeilla äänenvoimakkuuksilla. Kun äänenvoimakkuus nousee korkealle tasolle, näet varoituksen. Hylkää se valitsemalla **OK** tai odota 1-5 sekuntia ja paina äänenvoimakkuuden lisäyspainiketta hylätäksesi



varoituksen ja ottaaksesi äänenvoimakkuuden säädön käyttöön.

Hävittäminen ja kierrätys. Lisätietoja tuotteiden ja pakkausten vastuullisesta kierrättämisestä on osoitteessa www.motorola.com/recycling.



Kuumuus tai kylmyys. Älä käytä puhelinta alle -20 °C:n tai yli 45 °C:n lämpötilassa. Älä säilytä tai kuljeta puhelinta alle -20 °C:n tai yli 60 °C:n lämpötilassa.

Vastuuvapauslausekkeet. Ominaisuudet, palvelut ja sovellukset ovat verkkokohtaisia, eivätkä ne välttämättä ole käytettävissä kaikilla alueilla. Käyttöön voidaan myös soveltaa lisäehtoja ja/tai lisämaksuja. Tässä oppaassa esitetyt tuotteen tekniset tiedot ja muut tiedot ovat painatusajankohtana tarkkoja. Motorola pidättää oikeuden tietojen tai ominaisuuksien muuttamiseen ilman erillistä ilmoitusta.

Väliliesmenettely. Ostotapahtumaa koskee sitova väliliesmenettelysäädos. Lisätietoja menettelystä ja siitä kieltäytymisestä on puhelimen mukana toimitetussa lakioppaassa.

SAR-tiedot (e-merkinnässä). Näet tämän puhelimen SAR-tiedot pyyhkäisemällä ylös aloitusruudussa ja valitsemalla **Asetukset** > 🔍 ja kirjoittamalla **Viranomaismerkinnät**, kirjoittamalla puhelimen numeronäppäimistöllä ***#07#**, tai osoitteesta www.motorola.com/sar.

Tuetut taajuudet ja tehoalueet (malli XT2303-2). Tätä puhelinta voidaan käyttää seuraavilla taajuuksilla sijainnin ja verkon saatavuuden mukaan.

Käyttötila	Taajuusalue MHz / kaista	Nimellinen lähetysteho enintään dBm
Bluetooth	2400-2483,5	20 dBm EIRP
WLAN	2400-2483,5	20 dBm EIRP
WLAN	5150-5250	23 dBm EIRP
WLAN	5250-5350	20 dBm EIRP
WLAN	5470-5725	20 dBm EIRP
WLAN	5725-5850	14 dBm EIRP
NFC	13,56	-13,4 dBuA/m 10 m:n etäisyydellä
GNSS	1559-1610	-
GSM	2/3/5/8	33/30
UMTS	1/2/4/5/8	24
LTE	1/2/3/4/5/7/8/12/13/17/20/26/28/32/38/39/40/41/42/43/66	23
5G	n1/2/3/5/7/8/20/28/38/40/41/66/77*/78*	23(26*)

Tekijänoikeudet ja tavaramerkit. MOTOROLA, tyyllitelty M-logo, MOTO ja MOTO-tavaramerkit ovat Motorola Trademark Holdings LLC:n tavaramerkkejä tai rekisteröityjä tavaramerkkejä. Google, Android, Google Play ja muut niihin liittyvät tavaramerkit ja logot ovat Google LLC:n tavaramerkkejä. USB Type-C® ja USB-C® ovat USB Implementers Forumin rekisteröityjä tavaramerkkejä. Kaikki muut tuote- tai palvelunimet ovat omistajiensa omaisuutta.

© 2023 Motorola Mobility LLC. Kaikki oikeudet pidätetään.

Tuotetunnus: **motorola edge 40** (malli XT2303-2)

Käyttöoppaan numero: SSC8D86992-A

Wprowadzenie

Przed użyciem telefonu przeczytaj ważne informacje dotyczące bezpieczeństwa, norm i przepisów, które zostały do niego dołączone.

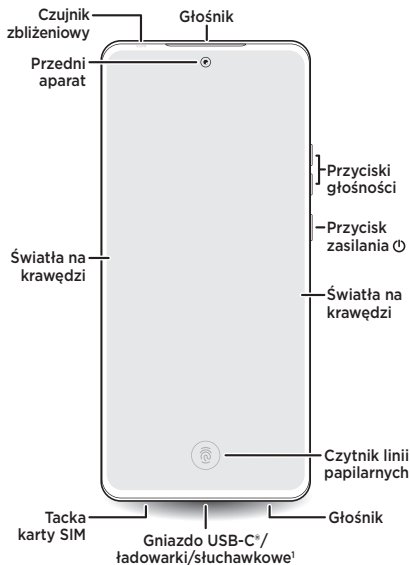

¹ **Korzystanie z zestawu słuchawkowego:** obsługiwane są zestawy słuchawkowe ze złączem USB-C. W przypadku korzystania z zestawu słuchawkowego 3,5 mm wymagane będzie użycie adaptera. Zestaw słuchawkowy i adapter mogą być sprzedawane oddzielnie.

Ready For: telefon działa z **Ready For**, nową platformą umożliwiającą korzystanie z telefonu na zgodnym komputerze, telewizorze, tablecie lub monitorze. Aby dowiedzieć się więcej, zeskanuj kod QR lub odwiedź stronę www.motorola.com/ready-for.

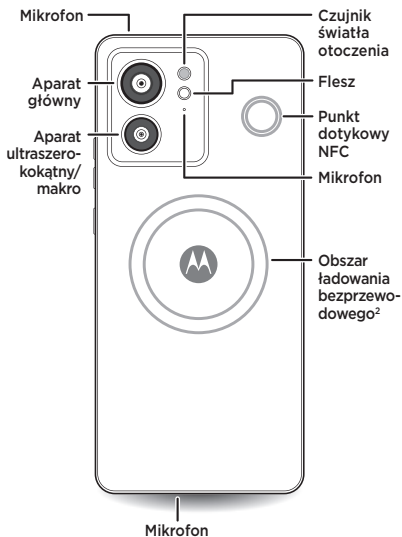

² **Ładowanie bezprzewodowe:** Ładuj telefon za pomocą ładowarki bezprzewodowej z certyfikatem Qi (sprzedawana oddzielnie).

Wkładanie kart i włączanie urządzenia



- 1** Wsuń narzędzie SIM do otworu w tacce, aby ją wysunąć.

Upewnij się, że karta SIM ma prawidłowe rozmiary. Nie przycinaj jej.



- 2** Włóż kartę SIM połączonymi stykami do góry, a następnie delikatnie wsuń taczkę do gniazda.

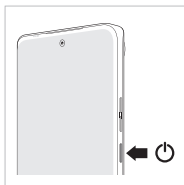

- 3** Naciśnij i przytrzymaj przycisk zasilania, aby włączyć telefon, a następnie postępuj zgodnie z instrukcjami, aby rozpocząć.

Notatka: Aby wyłączyć telefon, naciśnij jednocześnie przyciski zasilania i zwiększenia głośności.

Opcja eSIM: Poza fizyczną kartą SIM telefon może obsługiwać kartę eSIM (wbudowaną kartę SIM). Jeśli chcesz ją aktywować i korzystać z niej, skontaktuj się z dostawcą usługi.

Pomoc i dalsze informacje

Odpowiedzi, aktualizacje i informacje:

- **Pomoc:** przesun w górę na ekranie głównym i dotknij kolejno **Ustawienia > Pomoc**, aby dowiedzieć się, jak korzystać z telefonu lub uzyskać pomoc.
- **Więcej:** pobierz oprogramowanie, instrukcje obsługi i inne materiały ze strony www.motorola.com/mymotoedge.
- **Pobierz aplikacje:** dotknij ikony **Sklep Play**, aby przeglądać i pobierać aplikacje.
- **Łącz się z 5G:** wymagany jest plan danych 5G i zasięg sieci 5G; dostępne tylko na wybranych obszarach; urządzenie nie jest zgodne z wszystkimi sieciami 5G. W razie potrzeby operator udzieli szczegółowych informacji.

Uwaga: Folie ochronne na ekran mogą zmniejszyć czułość ekranu dotykowego. Nie używaj folii ochronnych na ekran o grubości większej niż 0,5 mm.

Informacje prawne. Niniejszy podręcznik zawiera ważne informacje dotyczące bezpieczeństwa, norm i przepisów, z którymi należy się zapoznać przed rozpoczęciem korzystania z produktu. Aby uzyskać pełne informacje prawne, przesun w górę na ekranie głównym i dotknij kolejno **Ustawienia > Q**, a następnie wpisz **Informacje prawne** lub odwiedź stronę www.motorola.com/device-legal.

Odporność na wodę, zachlapania i kurz. Odporność na wodę, zachlapania i kurz została przetestowana zgodnie z normą IP68 w kontrolowanych warunkach laboratoryjnych. Jest odporny na zanurzenie w słodkiej wodzie do głębokości 1,5 m przez 30 minut. Odporność będzie spadać w wyniku normalnego zużycia. Telefon nie jest zaprojektowany do pracy pod wodą. Nie należy wystawiać telefonu na działanie wody pod ciśnieniem lub płynów innych niż słodka woda. Nie należy ładować mokrego telefonu. Telefon nie jest całkowicie wodoszczelny. Aby uzyskać więcej informacji na temat wodoszczelnej konstrukcji telefonu i dbania o niego, przesun w górę i dotknij kolejno **Ustawienia > Pomoc**.

Bezpieczeństwo baterii. Aby zapobiec poparzeniom i obrażeniom, bateria w telefonie powinna być wyjmowana wyłącznie przez pracownika autoryzowanego centrum serwisowego firmy Motorola lub podobny wykwalifikowany personel.

Jeżeli telefon nie reaguje na polecenia, przytrzymaj przycisk zasilania, dopóki ekran się nie wyłączy, a telefon uruchomi się ponownie.

Ładuj telefon przy użyciu zgodnej ładowarki Motorola (może być sprzedawana oddzielnie). Korzystanie z innych ładowarek nie jest zalecane i może obniżyć wydajność ładowania. Nie należy ładować telefonu w temperaturach poniżej -20°C (-4°F) lub powyżej 45°C (113°F). Ładowarki, które nie są zgodne z odpowiednimi normami krajowymi, mogą być niebezpieczne, powodować ryzyko śmierci i obrażeń, powolne ładowanie lub uszkodzenie produktu. Więcej informacji i odpowiednie normy można znaleźć w części „Informacje prawne” niniejszego podręcznika lub na stronie www.motorola.com/device-legal.

Ostrzeżenie dotyczące dużej głośności. Aby uniknąć uszkodzenia słuchu, nie słuchaj dźwięków o wysokiej głośności przez długi czas. Gdy głośność zestawu słuchawkowego osiągnie próg wysokiej głośności, zostanie wyświetlone ostrzeżenie. Dotknij **OK**, aby je odrzucić, lub zaczekaj od jednej do pięciu sekund i naciśnij przycisk zwiększenia głośności, aby odrzucić ostrzeżenie i umożliwić dalszą regulację głośności.



Utylizacja i recykling. Aby uzyskać pomoc w odpowiedzialnym recyklingu produktów i opakowań, odwiedź stronę www.motorola.com/recycling.



Ekstremalne temperatury. Nie należy używać telefonu w temperaturach poniżej -20°C (-4°F) lub powyżej 45°C (113°F). Nie należy przechowywać ani przenosić telefonu w temperaturach poniżej -20°C (-4°F) lub powyżej 60°C (140°F).

Zastrzeżenia prawne. Funkcje, usługi i aplikacje są zależne od sieci i mogą być niedostępne na niektórych obszarach, gdzie mogą obowiązywać inne warunki/opłaty. Zakłada się, że specyfikacje produktu i inne informacje zawarte w tym podręczniku są dokładne w momencie wydruku. Motorola zastrzega sobie prawo do korekty lub zmiany dowolnych informacji bez uprzedniego powiadomienia.

Arbitraż. Zakup podlega wiążącej klauzuli arbitrażu. Więcej informacji oraz instrukcje odrzucenia klauzuli można znaleźć w informatorze prawnym dołączonym do urządzenia.

Informacje dot. SAR (na e-etykiecie). Aby wyświetlić współczynnik absorpcji swoistej (SAR) tego telefonu, przesun w górę na ekranie głównym i dotknij kolejno **Ustawienia** > , a następnie **Etykiety prawne**, wprowadź na klawiaturze telefonu ***#07#** lub wejdź na stronę www.motorola.com/sar.

Obsługiwane częstotliwości i moc (Model XT2303-2). Ten telefon może pracować na następujących częstotliwościach, w zależności od lokalizacji i dostępności sieci.

Tryb pracy	Zakres częstotliwości MHz/pasmo	Maksymalna nominalna moc nadawania w dBm
Bluetooth	2400-2483,5	20 dBm EIRP
Wi-Fi	2400-2483,5	20 dBm EIRP
Wi-Fi	5150-5250	23 dBm EIRP
Wi-Fi	5250-5350	20 dBm EIRP
Wi-Fi	5470-5725	20 dBm EIRP
Wi-Fi	5725-5850	14 dBm EIRP
NFC	13,56	-13,4 dBuA/m przy 10 m
GNSS	1559-1610	Nie dotyczy
GSM	2/3/5/8	33/30
UMTS	1/2/4/5/8	24
LTE	1/2/3/4/5/7/8/12/13/17/20/26/28/32/38/39/40/41/42/43/66	23
5G	n1/2/3/5/7/8/20/28/38/40/41/66/77*/78*	23(26*)

Prawa autorskie i znaki towarowe. MOTOROLA, stylizowane logo M, MOTO i rodzina znaków MOTO są znakami towarowymi lub zastrzeżonymi znakami towarowymi Motorola Trademark Holdings, LLC. Google, Android, Google Play i inne znaki są znakami towarowymi i logami Google LLC. USB Type-C® i USB-C® są zastrzeżonymi znakami towarowymi USB Implementers Forum. Pozostałe nazwy produktów i usług należą do ich odpowiednich właścicieli.

© 2023 Motorola Mobility LLC. Wszystkie prawa zastrzeżone.

Identyfikator produktu: **motorola edge 40** (Model XT2303-2)

Numer instrukcji: SSC8D86992-A



motorola.com/motocare

Con **moto** care extiende tu garantía hasta tres años y benefíciate de ventajas como la protección contra daños accidentales.

Com **moto** care, você pode estender sua garantia por mais 3 anos e ganhar benefícios adicionais, incluindo proteção contra acidentes.

Met **moto** care verlengt u uw garantiedekking tot drie jaar en profiteert u van functies zoals bescherming tegen onopzettelijke schade.

Med **moto** care kan du utöka din garantitäckning upp till tre år och dra fördel av funktioner som oavsiktligt skador.

Med **moto** care kan du udvide din garantidækning op til tre år og drage fordel af funktioner så som beskyttelse mod utilsigtet skade.

Med **moto** care kan du utvide garantidekningen med opptil tre år, og dra nytte av fordeler som beskyttelse mot utilsiktede skader.

moto caren avulla pidennät takuuaikaa jopa kolmeen vuoteen. Hyödynnä tuotetta myös vahingon sattuessa.



Protect your phone with
moto care. Visit:

motorola.com/motocare



With **moto** care, extend your warranty coverage up to three years, and take advantage of features like accidental damage protection.

Avec **moto** care, prolongez votre garantie jusqu'à trois ans et bénéficiez de services uniques comme la protection contre les dommages accidentels.

Verlängere mit **moto** care deine Garantie auf bis zu drei Jahre und profitiere beispielsweise vom Schutz vor versehentlichen Beschädigungen.

Grazie a **moto** care potrai estendere la garanzia fino a tre anni, includendo anche i danni accidentali.

motorola.com

