

Camp Snap 8

QUICK START GUIDE

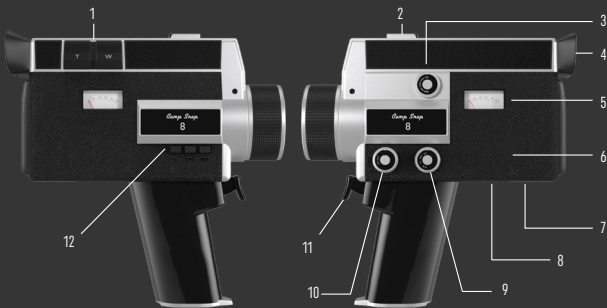

- 1 - Zoom Control • Commande de zoom • Zoomsteuerung • Controllo zoom • Control de zoom
- 2 - Cold Shoe • Griffe porte-accessoires • Zubehörschuh • Slitta accessori • Zapata para accesorios
- 3 - 5 Built-in Vintage Filters • 5 filtres vintage intégrés • 5 integrierte Vintage-Filter • 5 filtri vintage integrati • 5 filtros vintage integrados
- 4 - Eyepiece • Oilleton • Okular • Oculare • Visor ocular
- 5 - SD Card Meter (4GB SD card included) • Indicateur de carte SD (Carte SD 4 Go incluse) • SD-Kartenanzeige (4-GB-SD-Karte enthalten) • Indicador de tarjeta SD (Tarjeta SD de 4 GB incluida)
- 6 - Mic Jack • Prise micro • Mikrofonanschluss • Ingresso microfono • Entrada de microfono
- 7 - Screw to remove back plate & change memory card • Vis pour retirer le panneau arrière et changer la carte mémoire • Schraube zum Entfernen der Rückabdeckung und Wechseln der Speicherkarte • Vite per rimuovere il pannello posteriore e sostituire la scheda di memoria • Tornillo para retirar la placa trasera y cambiar la tarjeta de memoria
- 8 - USB-C Port • Port USB-C • USB-C-Anschluss • Porta USB-C • Puerto USB-C
- 9 - Aspect Ratio • Format d'image • Seitenverhältnis • Rapporto d'aspetto • Relación de aspecto
- 10 - ON/OFF Switch • Interrupteur Marche / Arrêt • Ein-/Aus-Schalter • Interruttore ON/OFF • Interruptor Encendido / Apagado
- 11 - Trigger • Déclencheur • Auslöser • Pulsante di scatto • Disparador
- 12 - Set Time & Date Meta Data • Réglage de l'heure et de la date Métadonnées • Uhrzeit & Datum einstellen Metadaten • Impostazione data e ora Metadati • Configurar fecha y hora Metadatos

Customer Service: support@campsnapcamera.com

Setting the Time & Date on your CS-8 Camera:

To set the time and date, press and hold the **Mode** button for 3 seconds until the settings appear in the viewfinder. Use the **Up** and **Down** buttons to adjust each value, and press **Mode** again to move to the next field. When you're done, the CS-8 will automatically save the settings and return to standby.

Choose Your Aspect Ratio: **9:16** for Reels • **16:9** for cinematic widescreen • **1:1** for social-ready squares • **4:3** for classic home movie feels

Film-Style Filters: Faded sepia • Grainy analog • Washed retro tones • Black & white • Or clean, standard film look

4GB SD Card Included: Ready to roll out of the box or swap in your own card for more.

Zoom In/Out: Tap (T) to zoom in, (W) to zoom out—classic and intuitive.

Memory: Keep an eye on battery and storage with dual analog dials.

Captures Audio: Built-in mic for audio capture.

Réglage de l'heure et de la date sur votre caméra CS-8 : Pour régler l'heure et la date, appuyez sur le bouton **Mode** et maintenez-le enfoncé pendant 3 secondes jusqu'à ce que les paramètres apparaissent dans le viseur. Utilisez les boutons **Haut** et **Bas** pour ajuster chaque valeur, puis appuyez de nouveau sur **Mode** pour passer au champ suivant. Une fois terminé, la CS-8 enregistre automatiquement les réglages et revient en mode veille.

Choisissez votre format d'image :

9:16 pour les Reels • **16:9** pour un format cinéma grand écran • **1:1** pour des formats carrés prêts pour les réseaux sociaux • **4:3** pour un style vidéo familiale classique

Filtres style film : Sépia délavé • Effet analogique granuleux • Tons rétro délavés • Noir et blanc • Ou un rendu film standard et épuré

Carte SD 4 Go incluse : Prête à l'emploi dès la sortie de la boîte ou remplacez-la par votre propre carte pour plus de capacité.

Zoom avant / arrière : Appuyez sur (T) pour zoomer, sur (W) pour dézoomer — classique et intuitif.

Mémoire : Surveillez la batterie et l'espace de stockage grâce aux doubles cadrans analogiques.

Capture audio : Microphone intégré pour l'enregistrement audio.

Uhrzeit und Datum auf Ihrer CS-8 Kamera einstellen: Um Uhrzeit und Datum einzustellen, halten Sie die **Mode**-Taste 3 Sekunden lang gedrückt, bis die Einstellungen im Sucher erscheinen. Verwenden Sie die **Auf-** und **Ab**-Tasten, um jeden Wert anzupassen, und drücken Sie erneut **Mode**, um zum nächsten Feld zu wechseln. Nach Abschluss speichert die CS-8 die Einstellungen automatisch und kehrt in den Standby-Modus zurück.

Wählen Sie Ihr Seitenverhältnis: **9:16** für Reels • **16:9** für Kino-Breitbild • **1:1** für social-media-taugliche Quadrate • **4:3** für klassischen Heimvideo-Look

Filmstil-Filter: Verblasstes Sepia • Körniger Analog-Look • Ausgewaschene Retro-Farbtöne • Schwarz-Weiß • Oder ein klarer, standardmäßiger Film-Look

4-GB-SD-Karte enthalten: Sofort einsatzbereit oder tauschen Sie die Karte gegen eine eigene mit mehr Speicher aus.

Zoom ein / aus: (T) drücken zum Heranzoomen, (W) zum Herauszoomen — klassisch und intuitiv.

Speicher: Behalten Sie Akku- und Speicherstatus mit zwei analogen Anzeigen im Blick.

Audioaufnahme: Integriertes Mikrofon zur Audioaufnahme.

Impostazione di data e ora sulla videocamera CS-8: Per impostare data e ora, tieni premuto il pulsante Mode per 3 secondi finché le impostazioni non appaiono nel mirino. Usa i pulsanti Su e Giù per regolare ciascun valore, quindi premi di nuovo Mode per passare al campo successivo. Al termine, la CS-8 salva automaticamente le impostazioni e torna in modalità standby.

Seegli il rapporto d'aspetto: **9:16** per i Reels • **16:9** per un formato cinematografico widescreen • **1:1** per formati quadrati pronti per i social • **4:3** per un classico stile home movie

Filtri in stile pellicola: Seppia sbiadito • Effetto analogico granuloso • Toni retrò slavati • Bianco e nero • Oppure un look pellicola pulito e standard

Scheda SD da 4 GB inclusa: Pronta all'uso appena estratta dalla confezione o sostituibile con una scheda personale per maggiore spazio.

Zoom avanti / indietro: Premi (T) per ingrandire, (W) per ridurre — classico e intuitivo.

Memoria: Tieni sotto controllo batteria e spazio di archiviazione con doppi quadranti analogici.

Acquisizione audio: Microfono integrato per la registrazione audio.

Configuración de fecha y hora en su cámara CS-8: Para configurar la fecha y la hora, mantenga presionado el botón **Mode** durante 3 segundos hasta que aparezcan los ajustes en el visor. Use los botones **Arriba** y **Abajo** para ajustar cada valor y presione **Mode** nuevamente para pasar al siguiente campo. Al finalizar, la CS-8 guarda automáticamente la configuración y vuelve al modo de espera.

Elija su relación de aspecto: **9:16** para Reels • **16:9** para formato panorámico cinematográfico • **1:1** para formatos cuadrados listos para redes sociales • **4:3** para un estilo clásico de video familiar

Filtros estilo película: Sepia desvanecido • Analógico granulado • Tonos retró lavados • Blanco y negro • O un aspecto de película limpio y estándar

Tarjeta SD de 4 GB incluida: Lista para usar desde el primer momento o reemplázela por su propia tarjeta para mayor capacidad.

Zoom acercar / alejar: Presione (T) para acercar, (W) para alejar — clásico e intuitivo.

Memoria: Controle la batería y el almacenamiento con dos diales analógicos.

Captura de audio: Micrófono integrado para la captura de audio.

QS-CSVC8-WW