

Declaration of CE/EU conformity

We, the company BIGBEN CONNECTED located at 396 rue de la Voyette- CRT2 FRETIN- CS90414-59814 Lesquin cedex, France, declare that E-SCOOTER/FMSUPREM6400GR with the reference number is EAN34995501418610 is conform to the following standardised directives and norms of the European Union:

E-SCOOTER :

- **DIRECTIVE 2011/65/EU** of the European Parliament on the restriction of the use of certain hazardous substances in electrical and electronic equipment
- **DIRECTIVE 2006/42/EC OF THE EUROPEAN PARLIAMENT AND OF THE COUNCIL of 17 May 2006 on machinery**
EN 60204-1 :2018
EN ISO 12100 :2010
- **RED Directive 2014/53/EU :**

EN60950-1 :2006+A11 :2009+A1 :2010+A12 :2011+A2 :2013
EN62311 :2008
EN301489-1V2.1.1
EN301489-3V2.1.1
EN301489-17V3.1.1
EN303417V1.1.1
EN300328V2.1.1

Charger XHK-800

- **DIRECTIVE 2011/65/EU** of the European Parliament on the restriction of the use of certain hazardous substances in electrical and electronic equipment
- **EMC Directive 2014/30/EU**
EN55014-1 :2006+A1 :2009+A2 :2011
EN55014-2 :1997+A1 :2001+A2 :2008
EN61000-3-2 :2014
EN61000-3-3 :2013
- **Low Voltage Directive 2014/35/EU**
EN61558-2-16 :2009+A1 :2013
EN61558-1 :2005+A1 :2009
- **Directive 2009/125/EC** of the European Parliament and of the Council of 21 October 2009 establishing a framework for the setting of ecodesign requirements for energy-related products

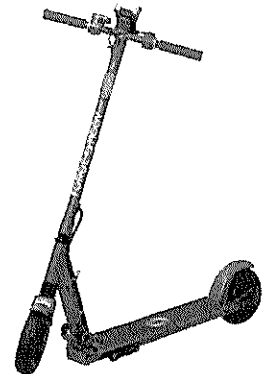

Name: Serge Susini

In the capacity of: Group Legal Manager

BIGBEN CONNECTED
SAS au capital de 2 977 074 €
396 RUE DE LA VOYETTE
CRT2 LESQUIN
59273 FRETIN
RCS LILLE 403 361 439

Lesquin, 28/11/2019

Tél. : 03 20 90 72 00 - Fax : 03 20 87 57 11

Bigben Connected- 65/67 rue de la victoire 75009 PARIS-France

Tel.: +33 (0)1 43 12 12 12 – Fax: +33 (0)1 43 12 11 00

S.A.S with capital of 2 977 074 Euros – R.C. (company registry) Lille B 403 361 439

Déclaration de conformité CE/UE

Nous, la société **BIGBEN CONNECTED** située 65/67 rue de la victoire- 75009 PARIS- attestons que la trottinette dont la référence est FMSUPREM6400GR /EAN 3571211418610 est conforme aux directives et aux normes harmonisées de l'Union Européenne suivantes :

E-SCOOTER :

- **Directive RED 2014/53/UE**

EN60950-1 :2006+A11 :2009+A1 :2010+A12 :2011+A2 :2013
EN62311 :2008
EN301489-1V2.1.1
EN301489-3V2.1.1
EN301489-17V3.1.1
EN303417V1.1.1
EN300328V2.1.1

- **Directive Rohs 2011/65/EU**
- **Directive machine 2006/42/EC**

EN60204-1 :2018
EN ISO 12100 :2010

Chargeur XHK-800 :

- **Directive Electromagnétique 2014/30/EU**

EN55014-1 :2006+A1 :2009+A2 :2011
EN55014-2 :1997+A1 :2001+A2 :2008
EN61000-3-2 :2014
EN61000-3-3 :2013

- **Directive Rohs 2011/65/EU**
- **Directive Basse tension (=LVD) 2014/35/EU**

EN61558-2-16 :2009+A1 :2013
EN61558-1 :2005+A1 :2009

- **Directive écoconception 2009/125/EC**



Nom Serge Susini

En qualité de : Responsable juridique groupe

A Lesquin le

28/12/2019

Tél. : 03 20 90 72 00 - Fax : 03 20 87 57 99

BIGBEN CONNECTED
SAS au capital de 2 977 074 €
396 RUE DE LA VOYETTE
CRT2 LESQUIN
59273 FRETIN
RCS LILLE 403 361 439

Declaración de conformidad CE/EU

La compañía **BIGBEN CONNECTED**, con sede en el número 65/67 rue de la victoire – 75009 PARIS, certifica que el **FMSUPREM6400GR** con número de referencia 3571211418610 cumple con las siguientes normas y directivas estandarizadas de la Unión Europea:

E-SCOOTER:

- **DIRECTIVA 2014/53/UE DEL PARLAMENTO EUROPEO Y DEL CONSEJO** de 16 de abril de 2014 relativa a la armonización de las legislaciones de los Estados miembros sobre la comercialización de equipos radioeléctricos, y por la que se deroga la Directiva 1999/5/CE
EN60950-1:2006+A11:2009+A1:2010+A12:2011+A2:2013
EN62311:2008
EN301489-1V2.1.1
EN301489-3V2.1.1
EN303417V1.1.1
EN300328V2.1.1
- **DIRECTIVA 2011/65/UE DEL PARLAMENTO EUROPEO Y DEL CONSEJO** de 8 de junio de 2011 sobre restricciones a la utilización de determinadas sustancias peligrosas en aparatos eléctricos y electrónicos
- **DIRECTIVA 2006/42/CE DEL PARLAMENTO EUROPEO Y DEL CONSEJO** de 17 de mayo de 2006 relativa a las máquinas
EN 6024-1 :2018
EN ISO12100 :2010

Chargeur XHK-800:

- **DIRECTIVA 2014/30/UE DEL PARLAMENTO EUROPEO Y DEL CONSEJO** de 26 de febrero de 2014 sobre la armonización de las legislaciones de los Estados miembros en materia de compatibilidad electromagnética
EN55014-1:2006+A1:2009+A2:2011
EN55014-2:1997+A1:2001+A2:2008
EN61000-3-2:2014
EN61000-3-3:2013
- **DIRECTIVA 2011/65/UE DEL PARLAMENTO EUROPEO Y DEL CONSEJO** de 8 de junio de 2011 sobre restricciones a la utilización de determinadas sustancias peligrosas en aparatos eléctricos y electrónicos
- **DIRECTIVA 2014/35/UE DEL PARLAMENTO EUROPEO Y DEL CONSEJO** sobre la armonización de las legislaciones de los Estados miembros en materia de comercialización de material eléctrico destinado a utilizarse con determinados límites de tensión
EN61558-1 :2005+A1 :2009
EN61558-2-16 :2009+A1 :2013
- **DIRECTIVA 2009/125/CE DEL PARLAMENTO EUROPEO Y DEL CONSEJO** por la que se insta un marco para el establecimiento de requisitos de diseño ecológico aplicables a los productos relacionados con la energía

Nombre Serge Susini

En calidad de: Responsable jurídico del grupo

Lesquin, 28/12/2019



BIGBEN CONNECTED

SAS au capital de 2 977 074 €
396 RUE DE LA VOYETTE
CRT2 LESQUIN
59273 FRETIN

RCS LILLE 403 361 439

Tél. : 03 20 90 72 00 - Fax : 03 20 87 57 99

Bigben Connected 65/67 rue de la victoire-75009 PARIS- Fran

Tel.: +33 (0)1 43 12 12 12 – Fax: +33 (0)1 43 12 11 00

Société avec un capital de 2 977 074 euros – R.C. (registre mercantile) Lille B 403 361 439 – Siret (código de la compañía) 40336143900066



Dichiarazione CE di conformità

L'azienda **BIGBEN CONNECTED** con sede al num. 65/67 rue de la victoire 75009 PARIS, Francia, dichiara che **FMSUPREM6400GR** con il numero di riferimento 3571211418610 è conforme alle seguenti norme e direttive standardizzate dell'Unione Europea:

E-SCOOTER :

- **DIRETTIVA 2014/53/UE DEL PARLAMENTO EUROPEO E DEL CONSIGLIO del 16 aprile 2014** concernente l'armonizzazione delle legislazioni degli Stati membri relative alla messa a disposizione sul mercato di apparecchiature radio e che abroga la direttiva 1999/5/CE
EN60950-1:2006+A11:2009+A1:2010+A12:2011+A2:2013
EN62311:2008
EN301489-1V2.1.1
EN301489-3V2.1.1
EN303417V1.1.1
EN300328V2.1.1
- **DIRETTIVA 2011/65/UE DEL PARLAMENTO EUROPEO E DEL CONSIGLIO dell'8 giugno 2011** sulla restrizione dell'uso di determinate sostanze pericolose nelle apparecchiature elettriche ed elettroniche
- **DIRETTIVA 2006/42/CE DEL PARLAMENTO EUROPEO E DEL CONSIGLIO del 17 maggio 2006** relativa alle macchine
EN60204-1:2018
EN ISO 12100:2010

Charger XHK-800 :

- **DIRETTIVA 2009/125/CE DEL PARLAMENTO EUROPEO E DEL CONSIGLIO del 21 ottobre 2009** relativa all'istituzione di un quadro per l'elaborazione di specifiche per la progettazione ecocompatibile dei prodotti connessi all'energia
- **DIRETTIVA 2014/30/UE DEL PARLAMENTO EUROPEO E DEL CONSIGLIO del 26 febbraio 2014**
EN61558-2-16 :2009+A1 :2013
EN61558-1 :2005+A1 :2009
- **DIRETTIVA 2014/30/UE DEL PARLAMENTO EUROPEO E DEL CONSIGLIO** concernente l'armonizzazione delle legislazioni degli Stati membri relative alla messa a disposizione sul mercato del materiale elettrico destinato a essere adoperato entro taluni limiti di tensione
EN55014-1:2006+A1:2009+A2:2011
EN55014-2:1997+A1:2001+A2:2008
EN61000-3-2:2014
EN61000-3-3:2013
- **DIRETTIVA 2011/65/UE DEL PARLAMENTO EUROPEO E DEL CONSIGLIO dell'8 giugno 2011** sulla restrizione dell'uso di determinate sostanze pericolose nelle apparecchiature elettriche ed elettroniche

Nome Serge Susini

Posizione: Responsabile legale gruppo

Lesquin, 28/12/2019

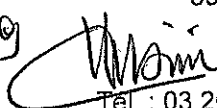

BIGBEN CONNECTED

SAS au capital de 2 977 074 €

396 RUE DE LA VOYETTE

CRT2 LESQUIN

59273 FRETIN

RCS LILLE 403 361 439

Tel. : 03 20 90 72 00 - Fax : 03 20 87 57 99

Bigben Connected 65/67 rue de la victoire 75009 PARIS- Fra

Tel.: +33 (0)1 43 12 12 12 – Fax: +33 (0)1 43 12 11 00

S.A.S con capitale sociale di 2 977 074 Euro – R.C. (Iscrizione al registro delle imprese) Lille B 403 361 439 – Siret (Codice aziendale) 40336143900066



CE/EU Conformiteitsverklaring

Wij, het bedrijf **BIGBEN CONNECTED**, gevestigd te 65/67 rue de la victoire 75009 PARIS, FRANKRIJK, verklaren dat **FMSUPREM6400GR** met referentienummer 3571211418610 conform is aan de gestandaardiseerde richtlijnen en normen van de Europese Unie:

E-SCOOTER:

- **RICHTLIJN 2014/53/EU VAN HET EUROPEES PARLEMENT EN DE RAAD van 16 april 2014** betreffende de harmonisatie van de wetgevingen van de lidstaten inzake het op de markt aanbieden van radioapparatuur en tot intrekking van Richtlijn 1999/5/EG
EN60950-1:2006+A11:2009+A1:2010+A12:2011+A2:2013
EN62311:2008
EN301489-1V2.1.1
EN301489-3V2.1.1
EN303417V1.1.1
EN300328V2.1.1
- **RICHTLIJN 2011/65/EU VAN HET EUROPEES PARLEMENT EN DE RAAD van 8 juni 2011** betreffende beperking van het gebruik van bepaalde gevaarlijke stoffen in elektrische en elektronische apparatuur
- **RICHTLIJN 2006/42/EG VAN HET EUROPEES PARLEMENT EN DE RAAD van 17 mei 2006** betreffende machines

EN60204-1 :2018
EN ISO 12100 :2010

Charger XHK-800 :

- **RICHTLIJN 2011/65/EU VAN HET EUROPEES PARLEMENT EN DE RAAD van 8 juni 2011** betreffende beperking van het gebruik van bepaalde gevaarlijke stoffen in elektrische en elektronische apparatuur
- **RICHTLIJN 2014/30/EU VAN HET EUROPEES PARLEMENT EN DE RAAD**
EN 61558-1 :2005+A1 :2009
EN 61558-2-16 :2009+A1 :2013
- **RICHTLIJN 2009/125/EG VAN HET EUROPEES PARLEMENT EN DE RAAD** betreffende de totstandbrenging van een kader voor het vaststellen van eisen inzake ecologisch ontwerp voor energiegerelateerde producten
- **RICHTLIJN 2014/35/EU VAN HET EUROPEES PARLEMENT EN DE RAAD** betreffende de harmonisatie van de wetgevingen van de lidstaten inzake het op de markt aanbieden van elektrisch materiaal bestemd voor gebruik binnen bepaalde spanningsgrenzen
EN55014-1:2006+A1:2009+A2:2011
EN55014-2:1997+A1:2001+A2:2008
EN61000-3-2:2014
EN61000-3-3:2013

Naam Serge Susini

In de hoedanigheid van: Hoofd groep juridische zaken

Lesquin, 28/IX/2019 

BIGBEN CONNECTED
S.A.S au capital de 2 977 074 €
396 RUE DE LA VOYETTE
CRT2 LESQUIN
59273 FRETIN
RCS LILLE 403 361 439

Tel.: +33 (0)1 43 12 12 12 - Fax: +33 (0)1 43 12 11 00

Bigben Connected 65/67 rue de la victoire 75009 PARIS - Frank

S.A.S met kapitaal van 2 977 074 EUR - R.C. (bedrijfsregister) Lille B 403 361 439 - Siret (bedrijfscode) 4033614390006



Declaração de conformidade CE/UE

Nós, a empresa BIGBEN CONNECTED sediada em 65/67 rue de la victoire 75009 PARIS, França, declaramos que FMSUPREM6400GR com o número de referênci 3571211418610 está em conformidade com as seguintes normas e diretivas standardizadas da União Europeia:

E-SCOOTER:

- **DIRETIVA 2014/53/UE DO PARLAMENTO EUROPEU E DO CONSELHO** de 16 de abril de 2014 relativa à harmonização da legislação dos Estados-Membros respeitante à disponibilização de equipamentos de rádio no mercado e que revoga a Diretiva 1999/5/CE
EN60950-1:2006+A11:2009+A1:2010+A12:2011+A2:2013
EN62311:2008
EN301489-1V2.1.1
EN301489-3V2.1.1
EN303417V1.1.1
EN300328V2.1.1
- **DIRECTIVA 2011/65/UE DO PARLAMENTO EUROPEU E DO CONSELHO** de 8 de Junho de 2011 relativa à restrição do uso de determinadas substâncias perigosas em equipamentos eléctricos e electrónicos
- **DIRECTIVA 2006/42/CE DO PARLAMENTO EUROPEU E DO CONSELHO** de 17 de Maio de 2006 relativa às máquinas
EN 60204-1 :2008
EN ISO 12100 :2010

Charger XHK-800 :

- **DIRECTIVA 2009/125/CE DO PARLAMENTO EUROPEU E DO CONSELHO** relativa à criação de um quadro para definir os requisitos de concepção ecológica dos produtos relacionados com o consumo de energia
- **DIRECTIVA 2011/65/UE DO PARLAMENTO EUROPEU E DO CONSELHO** de 8 de Junho de 2011 relativa à restrição do uso de determinadas substâncias perigosas em equipamentos eléctricos e electrónicos
- **DIRETIVA 2014/35/UE DO PARLAMENTO EUROPEU E DO CONSELHO**
EN61558-2-16 :2009+A1 :2013
EN61558-1 :2005+A1 :2009
- **DIRETIVA 2014/30/UE DO PARLAMENTO EUROPEU E DO CONSELHO** relativa à harmonização da legislação dos Estados-Membros respeitante à disponibilização no mercado de material eléctrico destinado a ser utilizado dentro de certos limites de tensão

EN55014-1:2006+A1:2009+A2:2011
EN55014-2:1997+A1:2001+A2:2008
EN61000-3-2:2014
EN61000-3-3:2013

Nome Serge Susini

Na capacidade de: Responsável jurídico do grupo SAS au capital de 2 977 074 €
396 RUE DE LA VOYETTE

Lesquin,

28/12/2019 

BIGBEN CONNECTED
SAS au capital de 2 977 074 €
396 RUE DE LA VOYETTE
CRT2 LESQUIN
59273 FRETIN
RCS LILLE 403 361 439
Tel. : 03 20 90 72 00 - Fax : 03 20 81 51 90

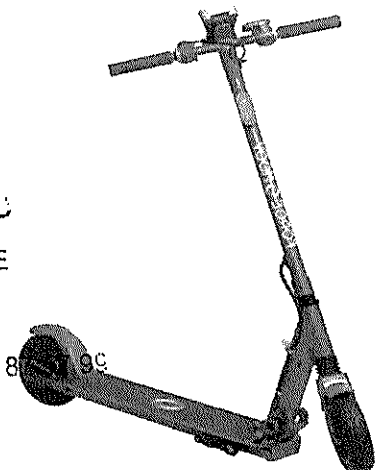

Bigben Connected 65/67 rue de la victoire 75009 PARIS

Tel.: +33 (0)1 43 12 12 12 – Fax: +33 (0)1 43 12 11

S.A.S com capital de 2 977 074 euros – R.C. (registo da empresa) Lille B 403 361 439 – Siret (código da empresa) 40336143900066

EG-Konformitätserklärung EU-Declaration of conformity

Hiermit erklären wir, dass die Bauart des nachfolgend bezeichneten Gerätes den unten genannten einschlägigen EG-Richtlinien entspricht und die Serie entsprechend gefertigt wird.
We herewith confirm that the appliance as detailed below do comply with the governing EU-regulations as mentioned in this form and bulk production will be effected accordingly.

Artikelbezeichnung <i>article description:</i>	FMSUPREM6400GR
Artikelnummer <i>article number:</i>	EAN 3571211418610
Type:	
Baureihe/Model:	FMSUPREM6400GR
Technische Daten <i>technical dates</i>	
Sonstige Angaben <i>further details:</i>	
Einschlägige EG-Richtlinien / Governing EU-regulations: RICHTLINIE 2011/65/EU DES EUROPÄISCHEN PARLAMENTS UND DES RATES zur Beschränkung der Verwendung bestimmter gefährlicher Stoffe in Elektro- und Elektronikgeräten RICHTLINIE 2014/53/EU DES EUROPÄISCHEN PARLAMENTS UND DES RATES vom 16. April 2014 über die Harmonisierung der Rechtsvorschriften der Mitgliedstaaten über die Bereitstellung von Funkanlagen auf dem Markt und zur Aufhebung der Richtlinie 1999/5/EG RICHTLINIE 2014/35/EU DES EUROPÄISCHEN PARLAMENTS UND DES RATES zur Harmonisierung der Rechtsvorschriften der Mitgliedstaaten über die Bereitstellung elektrischer Betriebsmittel zur Verwendung innerhalb bestimmter Spannungsgrenzen auf dem Markt RICHTLINIE 2009/125/EG DES EUROPÄISCHEN PARLAMENTS UND DES RATES zur Schaffung eines Rahmens für die Festlegung von Anforderungen an die umweltgerechte Gestaltung energieverbrauchsrelevanter Produkte RICHTLINIE 2014/53/EU DES EUROPÄISCHEN PARLAMENTS UND DES RATES RICHTLINIE 2006/42/EG DES EUROPÄISCHEN PARLAMENTS UND DES RATES	

Harmonisiert EN-Fach- und Grundnorm / harmonized EN-Standards and general standards:
Der Artikel entspricht folgenden, zur Erlangung des CE-Zeichens erforderliche Normen:
The article do comply with the standards below mentioned which basic condition to obtain CE-symbol:

EN60950-1:2006+A11:2009+A1:2010+A12:2011+A2:2013;EN62311:2008;EN301489-1V2.1.1;EN301489-3V2.1.1;EN303417V1.1.1;EN300328V2.1.1;EN55014-1:2006+A1:2009+A2:2011;EN55014-2:1997+A1:2001+A2:2008.EN61000-3-2:2014;EN61000-3-3:2013; EN61558-1:2005+A1:2009;EN61558-2-16:2009+A1:2013;EN30204-1:2018;EN ISO 12100:2100

Diese Konformitätserklärung wurde nach Prüfung durch eine zuständige Stelle ausgestellt.
This letter is subject to entire inspection of a responsible institute.

Ausstellungsdatum (Name, Vorname, Firmenstempel) Serge Susini
Date of issue

28/11/2019

Stellung im Betrieb / *position:* Leiter der Rechtsabteilung des Kunden

Unterschrift / *signature:*



UBEN CONNECTED

SAS au capital de 2 977 074 €
396 RUE DE LA VOYETTE
CRT2 LESQUIN
59273 FRETIN
RCS LILLE 403 361 439

Tel : 03 20 90 72 00 - Fax : 03 20 87 57 99