

LAGRANGE®

France — 1955



FR

NED

DEU

ENG

NOTICE

Appareil à croque-monsieur Croq'y® 4

CONSIGNES DE SECURITE

Lire attentivement ce mode d'emploi et le conserver afin de pouvoir le consulter ultérieurement.

- * Vérifier que la tension du réseau corresponde bien à celle notée sur la plaque signalétique de l'appareil.
- * Dérouler complètement le cordon puis l'examiner attentivement avant son utilisation.
- * Si le câble d'alimentation est endommagé, il doit être remplacé par **LAGRANGE**, son service après-vente ou une personne qualifiée et agréée par **LAGRANGE** afin d'éviter un danger.
- * En cas d'utilisation d'une rallonge, impérativement utiliser un modèle équipé d'une prise de terre et de fils de section égale ou supérieure à $0,75 \text{ mm}^2$.
- * Placer votre appareil loin d'objets facilement inflammables (rideaux...).
- * Ne jamais placer votre appareil sur une surface chaude ni à proximité d'une flamme.
- * Ne jamais laisser votre appareil sans surveillance lorsque celui-ci est en marche.
- * Uniquement utiliser l'appareil pour des usages domestiques et de la manière indiquée dans le mode d'emploi.
- * Ne jamais plonger votre appareil dans l'eau ou dans tout autre liquide ni pour

son nettoyage ni pour toute autre raison. Ne jamais le mettre au lave-vaisselle.

- * Veiller à ne pas utiliser ou ranger l'appareil à l'extérieur, sous la pluie, l'entreposer dans un endroit sec.
- * Ne jamais déplacer l'appareil en tirant sur son câble. Veiller à ce que le cordon d'alimentation ne puisse être accidentellement accroché, et ce afin d'éviter toute chute de l'appareil.
- * Ne pas enrouler le cordon autour de l'appareil, ne pas le tordre et veiller à ce qu'il n'entre pas en contact avec les parties chaudes de l'appareil.

* Attention : surface chaude. La température des surfaces accessibles peut être élevée lorsque l'appareil est en fonctionnement.

* Cet appareil peut être utilisé par des enfants à partir de 8 ans et plus et par des personnes ayant des capacités physiques, sensorielles ou mentales réduites ou un manque d'expérience et de connaissances à condition qu'elles aient reçu une supervision ou des instructions concernant l'utilisation de l'appareil en toute sécurité et qu'elles comprennent les dangers encourus. Les enfants ne doivent pas jouer avec l'appareil. Le nettoyage et l'entretien par l'utilisateur ne doivent pas être effectués par des enfants, sauf

s'ils ont plus de 8 ans et qu'ils sont surveillés.

- * Maintenir l'appareil et son cordon d'alimentation hors de la portée des enfants de moins de 8 ans.
- * Cet appareil est destiné à être utilisé dans des applications domestiques et analogues telles que :
 - les coins cuisines réservés au personnel des magasins, bureaux et autres environnements professionnels ;
 - les fermes et l'utilisation par les clients des hôtels, motels et autres environnements à caractère résidentiel ;
 - les environnements de type chambres d'hôtes.

- * Ces appareils ne sont pas destinés à être mis en fonctionnement au moyen d'une minuterie extérieure ou par un système de commande à distance séparé.
- * Pour le nettoyage des parties en contact avec des aliments, se référer au paragraphe "Entretien".

DESCRIPTION DE L'APPAREIL

1. Poignée en thermodurcissable
2. Clip de verrouillage
3. Range cordon
4. Bouton marche/arrêt
5. Voyant rouge de mise sous tension
6. Voyant vert d'activité du thermostat et de prêt à l'emploi
7. Boutons de réglage de la minuterie
8. Chronomètre de cuisson
9. Bouton d'ajout de cuisson (30 secondes)

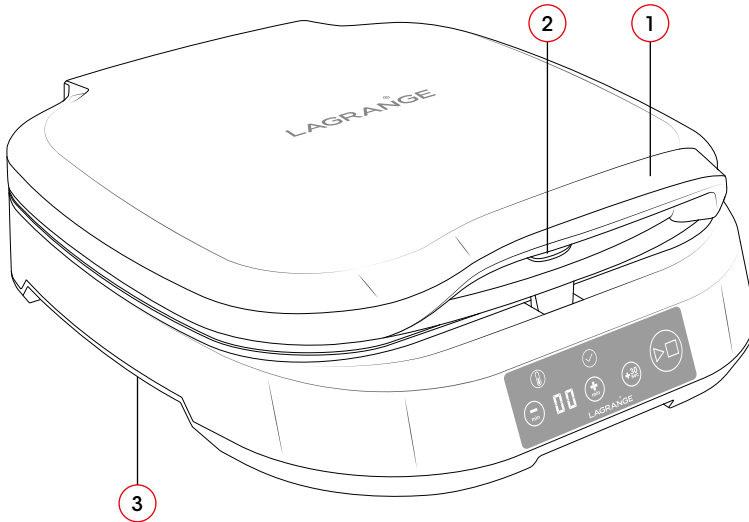

Croq'y® 4
Type 189

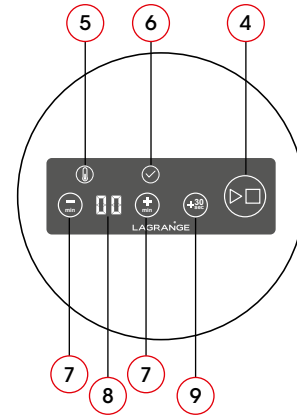

CARACTERISTIQUES

- * Capot en thermodurcissable
- * Plaques de cuisson en aluminium revêtues d'antiadhésif double couche
- * Voyant de mise sous tension
- * Voyant d'activité du thermostat et de prêt à l'emploi
- * 230 Volts - 50 Hz - 1800 Watts
- * Dimensions des croque-monsieur 2 fois 120 x 120 mm
- * Dimensions de l'appareil hors tout 315 x 370 x 130 mm
- * Le cordon utilisé est un H05V2V2-F 3 x 0.75 mm²

Ces appareils sont conformes aux directives 2014/35/UE, 2014/30/UE, DEEE 2012/19/UE, RoHS 2011/65/UE, 2015/863/UE et au règlement CE contact alimentaire 1935/2004

ENVIRONNEMENT

Protection de l'environnement – DIRECTIVE 2012/19/UE

Afin de préserver notre environnement et notre santé, l'élimination en fin de vie des appareils électriques doit se faire selon des règles bien précises et nécessite l'implication de chacun, qu'il soit fournisseur ou utilisateur. C'est pour cette raison que votre appareil, tel que le signale le symbole apposé sur sa plaque signalétique, ne doit en aucun cas être jeté dans une poubelle publique ou privée destinée aux ordures ménagères.

Lors de son élimination, il est de votre responsabilité de déposer votre appareil dans un centre de collecte publique désigné pour le recyclage des équipements électriques ou électroniques. Pour obtenir



des informations sur les centres de collecte et de recyclage des appareils mis au rebut, veuillez prendre contact avec les autorités locales de votre région, les services de collecte des ordures ménagères ou le magasin dans lequel vous avez acheté votre appareil.

MISE EN SERVICE ET UTILISATION

PREMIÈRE UTILISATION

- * En déballant votre appareil, veillez à enlever soigneusement tous les éléments de calage et de protection.
- * Placez votre appareil sur une surface plane.
- * Nous vous conseillons un nettoyage préalable des plaques de cuisson avant la première utilisation, utilisez un peu d'eau chaude et une éponge. Séchez bien.
- * Un appareil neuf peut fumer un peu lors de la première utilisation. Pour limiter ce phénomène, procédez de la manière suivante : faites chauffer votre appareil ouvert pendant 10 minutes, puis laissez refroidir environ 1/2 heure.

MISE EN ROUTE

- * Déroulez complètement le cordon.
- * Branchez votre appareil, appareil fermé, le voyant rouge s'allume lorsque vous mettez en marche le produit en appuyant sur le bouton marche/arrêt.
- * Lorsque la température de cuisson idéale est atteinte, le voyant vert s'allume et un signal sonore vous avertit.
- * A la fin de la préchauffe, si vous ne faites aucune action, votre appareil à croque-monsieur Croq'y® 4 continuera sa préchauffe pendant encore 20 minutes. Si au bout de 20 minutes aucune action n'a

été faite sur l'appareil, il se mettra automatiquement en veille, sonnera 5 fois et ne chauffera plus.

- * Vous pourrez commencer la cuisson après avoir graissé les plaques. Placez vos croque-monsieur dans les empreintes prévues à cet effet (4 croques à la fois) et choisissez le temps de cuisson voulu en appuyant sur les boutons « - » ou « + ». Vous pouvez ajouter jusqu'à 15 minutes de temps de cuisson. Le décompte se fait en minutes. Lors de la dernière minute, le décompte se fait en secondes.
- * Fermez l'appareil en pressant progressivement jusqu'à pouvoir fermer le clip de verrouillage et appuyez sur le bouton marche/arrêt pour démarrer la cuisson de vos croques. Vous n'êtes pas obligé de fermer le clip de verrouillage si vous avez réalisé des croque-monsieur généreux et épais.
- * Si vous souhaitez ajouter du temps de cuisson à la fin de votre chronomètre, vous pouvez appuyer sur le bouton « +30 sec ». Vous aurez ainsi un temps additionnel de 30 secondes pour cuire vos croque-monsieur.
- * Lorsque les voyants s'éteignent, sortez vos croque-monsieur à l'aide d'une spatule en bois.
- * Vous pouvez selon vos goûts ne pas vous préoccuper du voyant vert et juger de la cuisson de vos croque-monsieur en ouvrant l'appareil.

ARRÊT DE L'APPAREIL

- * Dès la fin de l'utilisation, appuyez sur le bouton marche/arrêt puis débranchez le cordon.

ENTRETIEN

- * Ne jamais tremper l'appareil dans l'eau. Toujours débrancher et laisser refroidir complètement avant le nettoyage.
- * Plaques de cuisson antiadhésives : nettoyez-les avec une éponge humide éventuellement imbibée d'un produit légèrement détergent, séchez avec du papier absorbant ou un chiffon sec.
- * Capot extérieur : en cas de besoin, utilisez une éponge humide légèrement imbibée de détergent et séchez avec un chiffon doux.

RECETTES

La cuisson des croque-monsieur est très rapide, nous vous conseillons de préparer tous les ingrédients avant de mettre votre Croq'y® 4 en chauffe. Procédez au garnissage de vos croque-monsieur et disposez-les dans une assiette.

N'oubliez pas de beurrer légèrement les deux faces extérieures du croque-monsieur avant de cuire et ce pour toutes les recettes.

Le secret du chef : lorsque que vous disposez une tranche de jambon sur le toast, coupez-la au préalable en plusieurs morceaux, ce sera plus facile pour déguster !

CROQUE CAMPAGNARD

Les ingrédients : 2 cuillerées de moutarde, 1 tomate coupée en tranches, 2 fines tranches de lard.

Étalez la moutarde sur les faces intérieures des toasts, répartissez sur l'une d'elles les tranches de tomate, ajoutez les deux tranches de lard que vous aurez au préalable fait revenir dans une poêle. Recouvrez avec le second toast et faites cuire.

CROQUE VOLAILLE

Les ingrédients : 100 gr de gruyère rapé, 100 gr de blanc de volaille émincé.

Garnissez un toast de gruyère rapé. Posez sur le fromage le blanc de volaille émincé, recouvrez de gruyère couvrez avec l'autre toast et faites cuire.

CROQUE CHÈVRE

Les ingrédients : 100 gr de jambon, 1 crottin de Chavignol.

Sur un toast, répartissez des fines tranches de fromage, posez dessus une tranche de jambon coupée aux dimensions du toast, couvrez à nouveau de fines tranches de fromage, couvrez du deuxième toast et faites cuire.

CROQUE DESSERT

Les ingrédients : quelques carrés de chocolat, 1 tranche d'ananas.

Garnir un toast de carrés de chocolat noir, rajoutez une tranche d'ananas, couvrez du deuxième toast et faites cuire.

CONDITIONS DE GARANTIE

Garantie des appareils électroménagers LAGRANGE®.

Votre appareil est garanti **2 ans**.

Pour bénéficier gratuitement d'une année supplémentaire de garantie, inscrivez-vous sur le site Internet **LAGRANGE** (www.lagrange.fr).

La garantie s'entend pièces et main d'œuvre et couvre les défauts de fabrication.

Sont exclues de la garantie : les détériorations provenant d'une mauvaise utilisation ou du non-respect du mode d'emploi, et les bris par chute.

CETTE GARANTIE S'APPLIQUE AUX UTILISATIONS DOMESTIQUES UNIQUEMENT, EN AUCUN CAS AUX UTILISATIONS PROFESSIONNELLES OU SEMI PROFESSIONNELLES.

La garantie légale due par le vendeur n'exclut en rien la garantie légale due par le Constructeur pour défauts ou vices cachés selon les articles 1641 à 1649 du code Civil.

En cas de panne ou dysfonctionnement, adressez-vous à votre revendeur.

En cas de défectuosité technique dans les 8 jours suivant l'achat, les appareils sont échangés.

Après ce délai ils sont réparés par le service-après-vente **LAGRANGE**®. Pour pouvoir bénéficier de cette garantie, l'utilisateur devra impérativement présenter une copie de facture précisant la date d'achat de l'appareil.

Durée de disponibilité des pièces détachées

Conformément à l'article L 111-2 du code de la consommation, la disponibilité des pièces de rechange que nous prévoyons pour un produit réparable est de 5 ans à partir de sa date de fabrication. Toutefois, cette disponibilité n'est garantie que dans le pays où le produit a été acheté.

Frais de port des retours

Après la première année qui bénéficie de la garantie distributeur, vous n'aurez à supporter que les frais de port retour en usine, la réexpédition sera faite à nos frais dans les meilleurs délais.

Si vous avez d'autres questions sur nos produits, vous pouvez nous contacter à l'adresse suivante :

LAGRANGE®

Service consommateurs

17, chemin de la Plaine

ZA Les Plattes

CS30228

69390 VOURLES

France

E-mail : conso@lagrange.fr

VEILIGHEIDSVOORSCHRIFTEN

Lees deze handleiding aandachtig door en bewaar hem zodat u hem later nog kunt raadplegen.

- * Verifieer of de netspanning overeenkomt met de spanning aangegeven op het identificatieplaatje van het apparaat.
- * Rol het snoer volledig uit en inspecteer dit aandachtig voor zijn gebruik.
- * Indien het netsnoer beschadigd is, moet deze vervangen worden door **LAGRANGE**, zijn klantenservice of een persoon die door **LAGRANGE** gekwalificeerd en erkend is, om gevaar te voorkomen.
- * Gebruik bij gebruik van een verlengsnoer altijd een model uitgerust

met een geaard contact en draadsectie met een diameter van 0,75 mm² of groter.

- * Plaats uw apparaat ver verwijderd van voorwerpen die gemakkelijk ontvlambaar zijn (gordijnen...).
- * Plaats het apparaat nooit op een warme ondergrond of in de buurt van open vuur.
- * Laat het apparaat nooit zonder toezicht wanneer het aan staat.
- * Het apparaat is uitsluitend bestemd voor huishoudelijk gebruik op de manier zoals beschreven in de handleiding.
- * Dompel het apparaat nooit onder in water of welke andere vloeistof dan ook, ook niet bij het schoonmaken

of om andere redenen. Niet geschikt voor de vaatwasmachine.

- * Gebruik en bewaar het apparaat niet buiten of in de regen, zet het op een droge plaats.
- * Verplaats het apparaat nooit door aan het snoer te trekken. Zorg ervoor dat het snoer niet per ongeluk ergens achter kan blijven haken, om te voorkomen dat het apparaat valt.
- * Rol het snoer niet om het apparaat, verdraai het niet en zorg dat het niet in contact kan komen met de warme onderdelen van het apparaat.
- * Let op: heet oppervlak. De temperatuur van toegankelijke oppervlakken kan hoog zijn wanneer het apparaat in werking is.

- * Dit apparaat kan gebruikt worden door kinderen van 8 jaar en ouder en personen met verminderde fysieke, sensorische of mentale capaciteiten of gebrek aan ervaring of kennis, wanneer er toezicht wordt gehouden of wanneer zij instructies hebben gekregen betreffende het veilige gebruik van het apparaat en de bijkomende gevaren begrijpen. Kinderen mogen niet met het apparaat spelen. Schoonmaak en onderhoud aan het apparaat zullen niet worden uitgevoerd door kinderen, tenzij deze ouder zijn dan 8 jaar en er toezicht op hen gehouden wordt.

- * Houd het apparaat en het snoer ervan buiten het bereik van kinderen jonger dan 8 jaar.
- * Dit apparaat is bedoeld voor gebruik voor huishoudelijke en daarmee te vergelijken doeleinden, zoals:
 - de personeelskeuken van winkels, kantoren en andere werkomgevingen;
 - gebruik door gasten van hotels, motels en andere overnachtingsgelegenheden;
 - accommodatie van het type Bed & Breakfast.
- * Deze apparaten zijn niet bedoeld om gebruikt te worden met een externe tijdschakelaar of een afstandsbediening.

- * Raadpleeg de paragraaf "Onderhoud" voor het reinigen van de onderdelen die in contact komen met voedsel.

BESCHRIJVING VAN HET APPARAAT

1. Handgreep van thermohardend materiaal
2. Vergrendelingsclip
3. Snoercompartiment
4. Aan/Uit-knop
5. Rood spanningslampje
6. Thermostaatactiviteit en gebruiksklaar indicatielampje
7. Instelknoppen van de tijdschakelaar
8. Chronometer voor het bakken
9. Knop voor toevoeging baktijd (30 seconden)

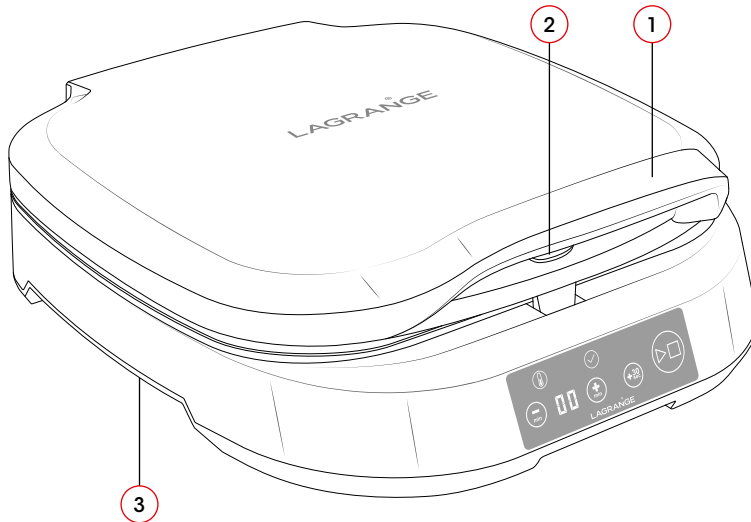

Croq'y® 4
Type 189

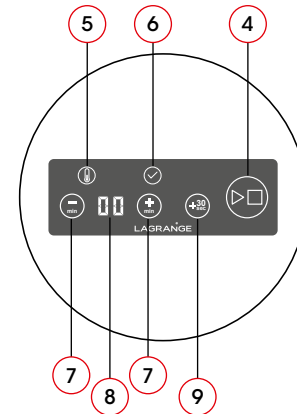

KENMERKEN

- * Thermohardende deksel
- * Bakplaten van aluminium met antiaanbaklaag
- * Spanningslampje
- * Thermostaatactiviteit en gebruiksklaar indicatielampje
- * 230 Volt - 50 Hz - 1800 Watt
- * Afmetingen van de croque-monsieurs 2 keer 120 x 120 mm
- * Totale afmetingen van het apparaat 315 x 370 x 130 mm
- * Het gebruikte snoer is een H05V2V2-F 3 x 0.75 mm²

Deze apparaten voldoen aan de richtlijnen 2014/35/EU, 2014/30/EU, AEEA 2012/19/EU, RoHS 2011/65/EU, 2015/863/EU en de Verordening (EG) 1935/2004 inzake aanraking met levensmiddelen.

MILIEU

Milieubescherming – RICHTLIJN 2012/19/EU

Om ons milieu en onze gezondheid te beschermen moeten elektrische apparaten aan het einde van hun levensduur verwijderd worden volgens nauwkeurig vastgestelde regels en is de medewerking van zowel leverancier als gebruiker noodzakelijk. Daarom mag uw apparaat, zoals aangegeven met het symbool op het etiket, in geen geval in een afvalbak voor huishoudelijk afval weggegooid worden. Het is uw verantwoordelijkheid om dit apparaat aan het einde van zijn levensduur in te leveren bij een afvalinzamelingspunt bestemd voor elektrische en elektronische huishoudelijke apparaten. Neem voor informatie met betrekking tot de inzameling en de recycling van



afgedankte apparaten contact op met uw lokale autoriteiten, de vuilophaaldienst of de winkel waar u het apparaat hebt gekocht.

INGEBRUIKNAME EN GEBRUIK

EERSTE GEBRUIK

- * Zorg er bij het uitpakken van uw apparaat voor dat u alle stutelementen zorgvuldig verwijdert.
- * Plaats uw apparaat op een vlakke ondergrond.
- * We raden u aan de bakplaten goed te reinigen voor het eerste gebruik; gebruik daarbij een beetje warm water en een spons. Droog deze goed af.
- * Een nieuw apparaat kan een beetje roken bij het eerste gebruik. Ga als volgt te werk om dit fenomeen te beperken: laat uw toestel geopend opwarmen gedurende 10 minuten en laat het daarna afkoelen gedurende ongeveer een ½ uur.

INDIENSTESTELLING

- * Ontrol volledig het snoer.
- * Sluit het apparaat aan in gesloten toestand, het rode lampje gaat branden wanneer u het apparaat inschakelt door op de aan/uit-knop te drukken.
- * Wanneer de ideale baktemperatuur is bereikt, gaat het groene lampje branden en wordt u gewaarschuwd door een geluidssignaal. U kunt het bakken beginnen nadat u de platen hebt ingevet. Plaats uw croque-monsieurs in de hiervoor bedoelde profielen (4 croques tegelijk) en kies de gewenste baktijd door op de knop “-” of “+” te drukken. U kunt maximaal 15 minuten kooktijd toevoegen.

Het aftellen gaat in minuten. Gedurende de eerste minuut gaat het aftellen in seconden.

- * Sluit het apparaat door hier geleidelijk aan op de drukken totdat u de vergrendelingsclip kunt sluiten en druk op de aan/uit-knop.
- * Als u aan het einde van uw chronometer baktijd wilt toevoegen, kunt u op de knop "+30 sec". U heeft zo 30 seconden extra om uw croque-monsieurs te bakken.
- * Als de waarschuwinglampjes uitgaan, de tosti verwijderen met een houten spatel.
- * Aan de hand van uw smaak kunt u het groene lampje negeren en zelf het bakresultaat van uw croque-monsieurs beoordelen door het apparaat te openen.

STOP HET APPARAAT

- * Druk aan het einde van het gebruik op stop en trek daarna de stekker uit het stopcontact.

ONDERHOUD

- * Nooit het apparaat onderdompelen in water. Steeds ontkoppelen en volledig laten afkoelen voor het reinigen.
- * Bakplaten: Reinig deze met een vochtige spons en eventueel met een zacht detergent en droog hem daarna af met keukenpapier of een droge doek.
- * Geen schuursponsjes gebruiken, hierdoor zouden er krassen kunnen ontstaan op de antiaanbaklaag.
- * Buitenkant van de deksel: gebruik indien nodig een vochtige spons met een zacht detergent en droog ze af met een zachte doek.

RECEPTEN EN ADVIEZEN

Het bakken van croque-monsieurs gaat zeer snel, we raden u dan ook aan om alle ingrediënten voor te bereiden alvorens uw Croq'y® 4 te verwarmen. Vul uw croque-monsieurs en leg ze op een bord.

Vergeet niet om beide buitenkanten van de croque-monsieur licht met boter te besmeren alvorens ze te bakken; dit geldt voor alle recepten (facultatief).

Het geheim van de chef-kok: wanneer u een plak hesp op de toast legt, snijd deze vooraf in kleine stukjes, hierdoor zal het eten makkelijker gaan!

BOEREN CROQUE

De ingrediënten: 2 lepels mosterd, 1 in plakjes gesneden tomaat, 2 dunne plakjes spek.

Besmeer de buitenkanten van de toasts met de mosterd, verdeel de plakjes tomaat over een van hen, voeg een dun plakje spek toe dat u vooraf in een koekenpan gebakken hebt. Leg de tweede toast hierop en bak de croque.

CROQUE MET GEVOGELTE

De ingrediënten: 100 gr geraspte kaas, 100 gr gevogeltefilet in plakjes.

Bedek een toast met geraspte kaas. Leg de plakjes gevogeltefilet op de kaas, leg de andere toast hierop en bak de croque.

CROQUE MET GEITENKAAS

De ingrediënten: 100 gr hesp, 1 Chavignol geitenkaasje.

Verdeel de in dunne plakjes gesneden kaas over een toast, leg hier een in het formaat van de toast gesneden plakje hesp op, bedek deze opnieuw met dunne plakjes kaas, leg de andere toast hierop en bak de croque.

DESSERT CROQUE

De ingrediënten: Een paar chocoladeblokjes, 1 schijf ananas.

Bedekt een toast met pure chocoladeblokjes, voeg een plak ananas toe, bedek deze met de tweede toast en bak de croque.

GARANTIEVOORWAARDEN

Garantie voor elektrische huishoudelijke apparaten van LAGRANGE

De garantie van dit apparaat is **2 jaar**.

Wilt u de garantie gratis met een jaar verlengen, schrijf u dan in op de website van LAGRANGE (www.lagrange.fr).

De garantie geldt voor onderdelen en manuren en dekt fabricagefouten. Buiten de garantie vallen: beschadiging die voortkomen uit verkeerd gebruik of het niet naleven van de gebruiksaanwijzing en schade door vallen.

DEZE GARANTIE IS UITSLUITEND VAN TOEPASSING OP HUISHOUDELIJK GEBRUIK, EN IN GEEN GEVAL OP PROFESSIONEEL OF SEMIPROFESSIEEL GEBRUIK.

De wettelijk verplichte garantie van de verkoper sluit in niets de wettelijke garantie van de producent uit voor wat betreft fabricagefouten of verborgen gebreken, volgens artikel 1641 tot 1649 van het Franse Burgerlijk Wetboek.

Neem bij storingen of slecht functioneren contact op met uw verkoper. In geval van een technisch defect binnen 8 dagen volgend op de aankoopdatum wordt het apparaat vervangen.

Na het verstrijken van deze periode wordt het apparaat gerepareerd door de klantenservice van LAGRANGE.

Om aanspraak te kunnen maken op deze garantie is de gebruiker verplicht een kopie van de factuur te overleggen waarop de aankoopdatum vermeld staat.

Beschikbaarheidsduur van reserveonderdelen

In overeenstemming met artikel L111-2 van de Franse consumentenwet is de duur van beschikbaarheid van reserveonderdelen die wij op voorraad houden voor repareerbare producten 5 jaar vanaf de productiedatum.

Echter, deze beschikbaarheid wordt uitsluitend gegarandeerd in het land van aankoop van het product.

Portokosten van retourzendingen

Na het eerste jaar, dat onder de fabrieksgarantie valt, hoeft u slecht de portokosten voor retourzendingen naar de fabriek te betalen, de verzendkosten worden door ons betaald onder de snelste leveringstermijn.

Neem voor andere vragen over onze producten contact met ons op via het volgende adres:

LAGRANGE

Service consommateurs

17, chemin de la Plaine

ZA Les Plattes

CS30228

69390 VOURLES

Frankrijk

E-mail : conso@lagrange.fr

SICHERHEITSHINWEISE

Diese Betriebsanleitung sorgfältig durchlesen und zum späteren Nachschlagen aufbewahren.

- * Überprüfen, ob die Netzspannung mit den Angaben auf dem Typenschild des Gerätes übereinstimmt.
- * Das Kabel vollständig abwickeln und vor dem Gebrauch sorgfältig prüfen.
- * Wenn das Netzkabel beschädigt ist, muss es durch **LAGRANGE**, seinen Kundendienst oder eine von **LAGRANGE** zugelassene Fachkraft ersetzt werden, um Gefahren zu vermeiden.
- * Ein Verlängerungskabel darf nur benutzt werden, wenn das Gerät

einen Masseanschluss und einen Drahtquerschnitt von mindestens 0,75 mm² besitzt.

- * Das Gerät nicht in der Nähe entzündbarer Gegenstände aufstellen (Vorhänge ...)
- * Das Gerät niemals auf eine heiße Oberfläche stellen.
- * Das Gerät niemals unbeaufsichtigt lassen, während es in Betrieb ist.
- * Das Gerät darf nur für häusliche Zwecke und entsprechend der Angaben der Bedienungsanleitung verwendet werden.
- * Das Gerät niemals zur Reinigung oder aus anderen Gründen in Wasser oder eine andere Flüssigkeit eintauchen. Niemals in der Spülmaschine reinigen.

- * Das Gerät nicht im Freien oder im Regen verwenden oder aufbewahren. An einem trockenen Ort verstauen.
- * Das Gerät niemals durch Ziehen am Kabel bewegen. Sicherstellen, dass sich das Netzkabel nicht versehentlich verhaken kann, um ein Herunterfallen des Geräts zu verhindern.
- * Das Kabel nicht um das Gerät wickeln, nicht verdrehen und darauf achten, dass es nicht mit heißen Teilen des Geräts in Kontakt kommt.
- * Lassen Sie op: heet oppervlak. De temperatuur van toegankelijke oppervlakken kan hoog zijn wanneer het apparaat in werking is.
- * Dieses Gerät darf von Kindern ab 8 Jahren und von Personen mit eingeschränkten

körperlichen, sensorischen oder geistigen Fähigkeiten oder mangelnder Erfahrung und Kenntnis verwendet werden, vorausgesetzt, sie haben eine Aufsicht oder Anleitung für den sicheren Gebrauch des Gerätes erhalten und verstehen die damit verbundenen Gefahren. Kinder dürfen mit dem Gerät nicht spielen. Die Reinigung und Pflege durch den Benutzer dürfen nicht von Kindern durchgeführt werden, es sei denn, sie sind älter als 8 Jahre und werden dabei beaufsichtigt.

- * Das Gerät und sein Netzkabel müssen außerhalb der Reichweite von Kindern unter 8 Jahren aufbewahrt werden.

- * Dieses Gerät ist für den Einsatz in Haushalten und ähnlichen Anwendungen vorgesehen, wie z. B.:
 - Küchenbereiche für Mitarbeiter in Geschäften, Büros und anderen professionellen Umgebungen;
 - Landwirtschaftliche Betriebe oder Verwendung durch Gäste in Hotels, Motels und anderen Wohnumgebungen;
 - Gästezimmer.
- * Diese Geräte sind nicht für die Einschaltung durch einen externen Timer oder ein separates Fernbedienungssystem vorgesehen.

- * Informationen zum Reinigen der Teile, die mit Lebensmitteln in Kontakt kommen, finden Sie im Abschnitt "Wartung".

BESCHREIBUNG DES GERÄTS

1. Griff aus duroplastischem Material
2. Verriegelungsclip
3. Kabelaufwicklung
4. Ein/Aus-Schalter
5. Rote Betriebsanzeige
6. Thermostataktivität und Betriebsbereitschaftsanzeige
7. Einstelltasten des Timers
8. Kochzeltanzeige
9. Taste Garzeit hinzufügen (30 Sekunden)

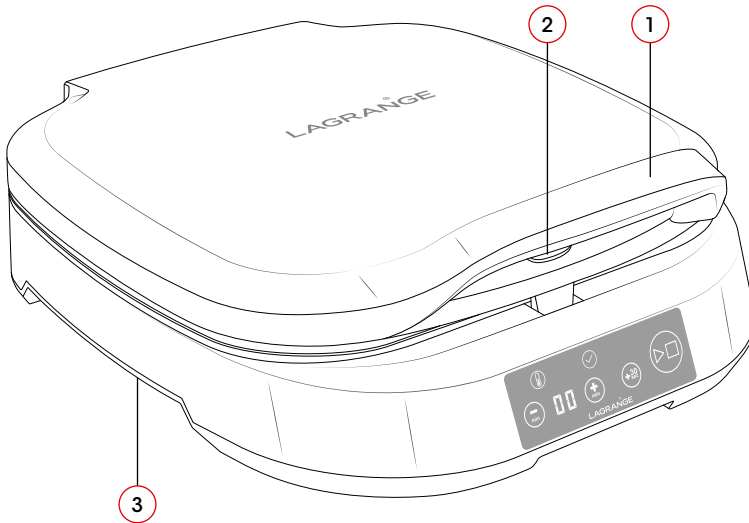

Croq'y® 4
Type 189

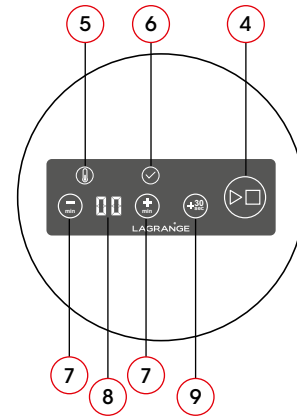

EIGENSCHAFTEN

- * Abdeckung aus duroplastischem Material
- * Antihaftbeschichtete Aluminium-Kochplatten
- * Einschaltanzeige
- * Thermostataktivität und Betriebsbereitschaftsanzeige
- * 230 Volt - 50 Hz - 1800 Watt
- * Abmessungen der Croque-Monsieur-Platten 2 mal 120 x 120 mm
- * Gesamtabmessungen 315 x 370 x 130 mm
- * Das verwendete Kabel ist ein H05V2V2-F 3 x 0.75 mm²

Diese Geräte entsprechen den Richtlinien 2014/35/EU, 2014/30/EU, WEEE 2012/19/EU, RoHS 2011/65/EU, 2015/863/EU und der EG-Lebensmittelkontaktverordnung 1935/2004.

UMWELTSCHUTZ

Umweltschutz - RICHTLINIE 2012/19/EU

Um unsere Umwelt und unsere Gesundheit zu schützen, muss die Entsorgung von Elektrogeräten am Ende ihrer Lebensdauer nach sehr genauen Regeln erfolgen und erfordert die Mitwirkung aller, ob Lieferanten oder Nutzer. Aus diesem Grund darf Ihr Gerät, wie durch das Symbol auf dem Typenschild gekennzeichnet, niemals in einer öffentlichen oder privaten Hausmülltonne entsorgt werden.

Es liegt in Ihrer Verantwortung, Ihr Gerät bei einer öffentlichen Sammelstelle zu entsorgen, die für das Recycling von elektrischen oder elektronischen Geräten vorgesehen ist. Informationen über Sammel- und Recyclingmöglichkeiten für ausgediente Geräte erhalten



Sie bei Ihrer Gemeindeverwaltung, der Hausmüllabfuhr oder dem Geschäft, in dem Sie Ihr Gerät gekauft haben.

INBETRIEBNAHME UND VERWENDUNG

ERSTE BENUTZUNG

- * Beim Auspacken des Gerätes ist darauf zu achten, dass alle Fixierelemente vorsichtig entfernt werden.
- * Das Gerät auf eine ebene Fläche stellen.
- * Wir empfehlen Ihnen, die Platten vor der ersten Inbetriebnahme mit etwas heißem Wasser und einem Schwamm zu reinigen. Gut abtrocknen.
- * Ein neues Gerät kann beim ersten Gebrauch etwas rauchen. Um dieses Phänomen zu reduzieren, wie folgt vorgehen: Das Gerät 10 Minuten lang aufheizen und dann ca. ½ Stunde lang abkühlen lassen.

BEDIENUNG

- * Das Kabel vollständig abwickeln.
- * Das Gerät in geschlossenem Zustand anschließen. Das rote Licht leuchtet auf, wenn das Produkt durch Drücken der Ein/Aus-Taste eingeschaltet wird
- * Wenn die ideale Backtemperatur erreicht ist, leuchtet das grüne Licht auf und ein Tonsignal ertönt. Nach dem Einfetten der Platten kann der Backvorgang gestartet werden. Ihre Croque-Monsieurs in die mitgelieferten Formen (jeweils 4 Croques) legen und die gewünschte Backzeit durch Drücken der „-“ oder „+“ Taste auswählen. Sie können bis zu 15 Minuten Garzeit hinzufügen. Der Countdown ist in Minuten angegeben. Während der letzten

Minute erfolgt der Countdown in Sekunden.

- * Das Gerät durch schrittweises Drücken schließen, bis sich der Verriegelungsclip schließen lässt und drücken Sie die Ein-/Aus-Taste.
- * Für eine Verlängerung der Backzeit nach Ablauf des Timers, die Taste „+30 sei“. So erhält der Croque-Monsieur zusätzliche 30 Sekunden, um zu garen.
- * Sobald die Kontrollleuchten erlöschen, die Sandwiches mithilfe eines Holzspatels herausnehmen.
- * Das grüne Licht kann aber auch ignoriert werden. In diesem Fall den Garvorgang Ihrer Croque-Monsieurs durch Öffnen des Geräts beurteilen.

ABSCHALTEN DES GERATES

- * Nach Abschluss des Backvorgangs die Stopptaste drücken und den Stecker aus der Steckdose ziehen.

WARTUNG

- * Das Gerät niemals in Wasser einweichen. Vor der Reinigung immer den Netzstecker ziehen und das Gerät vollständig abkühlen lassen.
- * Kochplatten: Die Kochplatten mit einem feuchten Schwamm reinigen, eventuell getränkt mit einem milden Reinigungsmittel, und mit Papiertüchern oder einem trockenen Tuch abtrocknen.
- * Keine Scheuerschwämme verwenden, da diese die Antihftbeschichtung zerkratzen können.
- * Abdeckung: Bei Bedarf mit einem leicht mit Spülmittel angefeuchteten Schwamm reinigen, mit einem weichen Tuch trocknen.

REZEPTE UND TIPPS

Die Zubereitung der Croque-Monsieurs geht sehr schnell. Wir empfehlen Ihnen, vor dem Aufheizen des Croq'y® 4 alle Zutaten vorzubereiten. Die Croque-Monsieurs zusammenstellen und auf einen Teller legen.

Nicht vergessen die beiden Außenseiten der Croque-Monsieurs vor dem Garen leicht zu buttern (optional).

Das Geheimnis des Kochs: Den Schinken in Stücke schneiden, bevor der Toast damit belegt wird, dann lässt er sich leichter essen.

CROQUE NACH BAUERNART

Die Zutaten: 2 Esslöffel Senf, 1 Tomate in Scheiben geschnitten, 2 dünne Scheiben Speck.

Die Innenseite des Toasts mit Senf bestreichen, die Tomatenscheiben auf einer davon verteilen, eine dünne Scheibe Speck dazulegen, die zuvor in einer Pfanne angebraten wurde. Mit dem zweiten Toast abdecken und backen.

GEFLÜGEL-CROQUE

Die Zutaten: 100 g geriebener französischer Gruyère-Käse, 100 g in Scheiben geschnittene Hähnchenbrust.

Einen Toast mit geriebenem Gruyère-Käse belegen. Die gewürfelte Geflügelbrust auf den Käse legen, mit einer Schicht Gruyère-Käse und der zweiten Toasthälfte bedecken und backen.

ZIEGENKÄSE-CROQUE

Die Zutaten: 100 g Schinken, Crottin de Chavignol.

Auf einem Toast dünne Käsescheiben verteilen, eine auf die Größe des Toasts zugeschnittene Scheibe Schinken darauflegen, wieder mit dünnen Käsescheiben bedecken, mit dem zweiten Toast abdecken und backen.

DESSERT-CROQUE

Die Zutaten: ein paar Stücke Schokolade, 1 Scheibe Ananas.

Einen Toast mit Stücken von Zartbitterschokolade belegen, eine Scheibe Ananas hinzufügen, mit dem zweiten Toast bedecken und backen.

GARANTIEBEDINGUNGEN

Garantie auf LAGRANGE-Geräte

Wir garantieren Ihr Gerät für eine Dauer von **2 Jahren**.

Um von einem kostenlosen zusätzlichen Garantiejahr zu profitieren, registrieren Sie sich bitte auf der **LAGRANGE**-Website (www.lagrange.fr).

Die Garantie umfasst Teile und Arbeitskosten und deckt Herstellungsfehler ab.

Von der Garantie ausgeschlossen sind: Schäden, die durch unsachgemäßen Gebrauch oder Nichtbeachtung der Gebrauchsanweisung entstanden sind, sowie Bruch durch Herunterfallen.

DIESE GARANTIE GILT NUR FÜR DEN HÄUSLICHEN GEBRAUCH, NICHT FÜR DEN PROFESSIONELLEN ODER SEMIPROFESSIONELLEN GEBRAUCH.

Die vom Verkäufer geschuldete gesetzliche Gewährleistung schließt die vom Hersteller geschuldete gesetzliche Gewährleistung für Mängel oder versteckte Fehler gemäß Artikel 1641 bis 1649 des frz. Zivilgesetzbuchs nicht aus.

Bei einem Fehler oder einer Störung wenden Sie sich bitte an Ihren Fachhändler.

Im Falle eines technischen Defekts innerhalb von **8 Tagen** nach dem Kauf werden die Geräte umgetauscht.

Nach Ablauf dieses Zeitraums werden sie durch den **LAGRANGE**-Kundendienst repariert.

Um diese Garantie in Anspruch nehmen zu können, muss der Benutzer zwingend eine Kopie der Rechnung vorlegen, auf der das Kaufdatum des Geräts vermerkt ist.

Dauer der Verfügbarkeit von Ersatzteilen

Gemäß Artikel L 111-2 des französischen Verbraucherschutzgesetzes beträgt die Verfügbarkeit von Ersatzteilen, die wir für ein reparaturfähiges Produkt bereitstellen, 5 Jahre ab dem Herstellungsdatum.

Diese Verfügbarkeit ist jedoch nur in dem Land gewährleistet, in dem das Produkt gekauft wurde.

Versandkosten für Rücksendungen

Nach Ablauf des ersten Jahres der Händlergewährleistung müssen Sie nur die Kosten für den Rückversand an das Werk tragen, die Rücksendung erfolgt dann schnellstmöglich auf unsere Kosten.

Wenn Sie weitere Fragen zu unseren Produkten haben, können Sie uns unter folgender Adresse kontaktieren:

LAGRANGE

Service consommateurs

17, chemin de la Plaine

ZA Les Plattes

CS30228

69390 VOURLES

Frankreich

E-mail : conso@lagrange.fr

SAFETY INSTRUCTIONS

Please read this manual carefully and keep it for future reference.

- * Ensure that the mains voltage corresponds to the voltage that is shown on the appliance's indicator plate.
- * Fully unwind the cable and carefully examine it before use.
- * If the power cord is damaged, to avoid any danger it must be replaced by **LAGRANGE**, its after-sales service, or a qualified person that has been approved by **LAGRANGE**.
- * If this appliance is used with an extension cable, it is essential that the cable's plug has an earth connection

and that the cross-section of the wiring is 0.75 mm² or greater.

- * Place your appliance as far as possible from flammable objects (curtains, etc.).
- * Never place your appliance on a hot surface or near an open flame.
- * Never leave your appliance unsupervised when it is switched on.
- * Only use the appliance in domestic situations and in the manner indicated in the instruction manual.
- * Never immerse your appliance in water or any kind of liquid for cleaning or any other purposes. Never clean it in a dish-washer.

- * Do not use or store the appliance outside, in the rain. Store it in a dry place.
- * Never move the appliance by pulling the cable. Prevent the appliance from accidentally falling by ensuring that the power cord cannot become entangled.
- * Do not wind the cord around the appliance, do not twist it, and ensure that it does not come into contact with any of the hot parts of the appliance.
- * Warning: hot surface. The temperature of accessible surfaces may be high when the appliance is in operation.
- * This appliance can be used by children from the age of 8 and up, and persons with limited physical, sensory or cognitive capacities or who lack

adequate experience or knowledge, provided they are supervised or receive instructions for the safe use of the appliance and insofar as they fully understand the potential dangers. Children should not play with the appliance. Cleaning and upkeep should not be performed by children unless they are over the age of 8 and are under supervision.

- * Keep the appliance and its power cord out of the reach of children younger than 8 years old.
- * This appliance is intended for use in domestic and similar settings such as:
 - staff kitchen facilities in shops, offices, and other professional environments;

- farms, and for the use of customers in hotels, motels, or other residential environments;
- home-stay type environments.
- * These appliances are not intended to be used with an external timer or a separate remote control system.
- * For cleaning the parts in contact with food, refer to the "Maintenance" paragraph.

DESCRIPTION OF THE APPLIANCE

1. Thermosetting handle
2. Locking clip
3. Cable compartment
4. On/Off button
5. Red light to indicate power
6. Thermostat activity and ready to use indicator
7. Timer adjustment buttons
8. Display of the cooking time
9. Additional cooking time button (30 seconds)

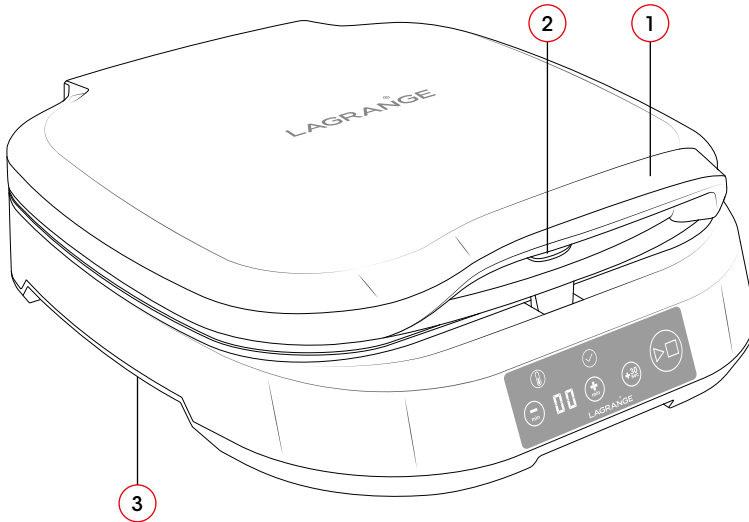

Croq'y® 4
Type 189

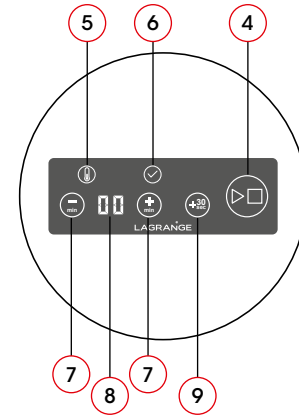

CHARACTERISTICS

- * Thermosetting cover
- * Aluminium cooking plates with non-stick coating
- * Power light
- * Thermostat activity and ready to use indicator
- * 230 Volts - 50Hz - 1800 Watts
- * Size of toasted sandwiches 2 times 120 x 120 mm
- * Size of the appliance in total 315 x 370 x 130 mm
- * The cord used is a H05V2V2-F 3 x 0.75 mm²

These appliances comply with directives 2014/35/EU, 2014/30/EU, DEEE 2012/19/EU, RoHs 2011/65/EU and regulation EC 1935/2004 for materials in contact with foodstuffs.

ENVIRONMENT

Environmental protection - 2012/19/UE DIRECTIVE

In order to preserve our environment and our health, disposing of electrical appliances at the end of their lifetime must be carried out in line with very specific rules that require the contribution of all concerned, whether supplier or user. That is why your appliance, as indicated by the symbol that appears on its information label, must under no circumstances be disposed of in a public or private waste disposal unit intended for domestic waste.

As part of its disposal, it is your responsibility to deposit your appliance in a public collection centre intended for the recycling of electrical or electronic equipment. To obtain information about the collection and recycling centres for obsolete appliances, please contact the local



authorities in your region, the household waste collection services or the shop in which you purchased your appliance.

INSTALLATION AND USE

FIRST USE

- * Ensure that you carefully remove all the protective elements when unpacking your appliance.
- * Place your appliance on a flat surface.
- * We advise cleaning the plates before using them for the first time. Use a little hot water and a sponge. Dry thoroughly.
- * A new appliance may smoke a little when used for the first time. To reduce this phenomenon, proceed in the following manner: heat up the appliance with the lid open for 10 minutes, then let it cool for around 30 minutes.

DAILY OPERATIONS

- * Fully unwind the cord.
- * Plug in the appliance, with the lid closed. The red light comes on when you switch the appliance on using the on/off button.
- * When the ideal cooking temperature is reached, the green light comes on and a sound signal will alert you to this. You can begin cooking after greasing the plates. Place your toasted sandwiches in the moulds intended for them (4 sandwiches at a time) and choose the desired cooking time by pressing the "-" or "+" buttons. You can add up to 15 minutes of cooking time. The time is counted in minutes. During the final minute, the time is counted in seconds.
- * Close the appliance by pressing down the cover until you can close the locking clip and press the on / off button.

- * If you want to add cooking time at the end of the set time, you can press the "+30 sec". You now have an additional 30 seconds to cook your toasted sandwich.
- * When the lights go out, remove your toasted sandwiches using a wooden spatula.
- * Depending on your preference, you do not have to take the green light into account and can judge whether your toasted sandwiches are cooked by opening the appliance.

AFTER USE

- * When you are finished using the appliance, press stop and unplug the power cord.

MAINTENANCE

- * Never immerse the appliance in water. Always unplug it and allow it to cool completely before cleaning.
- * Cooking plates: Clean them with a damp sponge, perhaps containing a light detergent product and dry using absorbent kitchen paper or a dry cloth.
- * Do not use scouring pads as they may scratch the non-stick surface.
- * Outer casing: if necessary, use a damp sponge with a small amount of detergent and wipe dry using a soft cloth.

RECIPES AND TIPS

Toasted sandwiches cook very quickly, so we advise you to prepare all the ingredients before heating up your Croq'y® 4. Fill your toasted sandwiches and put them on a plate.

Remember to lightly butter the two outside faces of the toasted sandwich before cooking. Do this for all the recipes (optional).

The chef's secret: when you place a slice of ham on the toast, first cut it into several pieces. This makes it easy to enjoy!

COUNTRY TOASTED SANDWICH

The ingredients: 2 spoons of mustard, 1 sliced tomato, 2 thin slices of bacon.

Spread the mustard on the inside faces of the bread, lay the slices of tomato on one side and top with a thin slice of bacon after previously frying it in a pan. Cover with the second slice of bread and cook.

CHICKEN TOASTED SANDWICH

The ingredients: 100 gr of grated Swiss cheese, 100 gr of chopped white chicken or turkey.

Dress one slice of bread with the grated cheese. Place the chopped poultry on top of the cheese, cover with more cheese, add the second slice of bread and cook.

GOAT'S CHEESE TOASTED SANDWICH

The ingredients: 100 gr of ham, 1 crottin de Chavignol goat's cheese.

Cover one slice of bread with thin slices of cheese, place a slice of ham cut to fit the shape of the bread on top, add more slices of cheese, cover with the second slice of bread and cook.

DESSERT TOASTED SANDWICH

The ingredients: a few squares of chocolate, 1 slice of pineapple.

Cover one slice of bread with the squares of dark chocolate, add a slice of pineapple, cover with the second slice of bread and cook.

WARRANTY CONDITIONS

LAGRANGE® domestic appliances guarantee.

Your appliance comes with a **2-year** warranty.

To enjoy an additional year of warranty free of charge, sign up to the **LAGRANGE** website (www.lagrange.fr).

The warranty applies to parts and labour and covers manufacturing defects.

The following are not covered by the warranty: damage due to poor use or not following the instructions and breakages due to a fall.

THIS WARRANTY ONLY APPLIES TO DOMESTIC USE AND UNDER NO CIRCUMSTANCES DOES IT COVER PROFESSIONAL OR SEMI PROFESSIONAL USE.

The retailer's obligation to offer a legal warranty in no way excludes the manufacturer's legal obligation to cover flaws or hidden defects in accordance with articles 1641 to 1649 of the Civil Code of France. In the event of a breakdown or malfunction, please contact your retailer.

In the event of a technical defect in the 8 days following your purchase, appliances will be exchanged.

After this period, they are repaired by the **LAGRANGE** after-sales service.

In order to benefit from the guarantee, the user must present a copy of the invoice specifying the date on which the appliance was purchased.

Duration of availability of spare parts

In accordance with article L 111-2 of the Consumer Code, we plan for spare parts to be available for a product that can be repaired for a period of 5 years following its manufacturing date.

However, this availability is only guaranteed in the country in which the product was purchased.

Shipping costs for returns

After the first year which benefits from the distributor guarantee, you only have to bear the costs of returning the product to the factory. The cost of re-shipping will be covered by us within the shortest possible time frame.

If you have any other questions about our products, you can contact us at the following address:

LAGRANGE®

Service consommateurs

17, chemin de la Plaine

ZA Les Plattes

CS30228

69390 VOURLES

France

E-mail : conso@lagrange.fr

LAGRANGE[®]

17 Chemin de la Plaine
ZA les Plattes - CS 30228
69390 VOURLES - France

conso@lagrange.fr
www.lagrange.fr

