

**EN** Please read carefully the «Safety and use instructions» booklet before first use / **FR** Veuillez lire attentivement le livret "Consignes de sécurité et d'utilisation" avant la première utilisation / **DE** Lesen Sie vor dem erstmaligen Gebrauch aufmerksam die Broschüre „Sicherheits- und Bedienungshinweise“ durch / **NL** Gelieve vóór het eerste gebruik aandachtig het boekje met de veiligheids- en gebruiksvorschriften door te nemen / **IT** Leggere con attenzione il libretto «Norme di sicurezza e d'uso» al primo utilizzo / **ES** Lea detenidamente el libro «Instrucciones de seguridad y de uso» antes de utilizar el aparato por primera vez / **PT** Leia atentamente o manual «Instruções de segurança e utilização» antes da primeira utilização / **EL** Διαβάστε προσεκτικά το εγχειρίδιο «Οδηγίες ασφαλείας και χρήσης» πριν από την πρώτη χρήση / **TR** İlk kullanımdan önce «Güvenlik ve kullanım talimatları» kitapçığını dikkatlice okuyun / **RU** Перед первым использованием внимательно прочитайте инструкцию «Меры безопасности и правила использования» / **UK** Перед першим використанням уважно прочитайте посібник «Правила техніки безпеки та рекомендації щодо використання» / **HK** 在第一次使用前請認真閱讀此「安全操作規程」手冊 / **TH** กรุณาอ่านหนังสือคู่มือความปลอดภัยและการใช้งาน ก่อนการใช้งานครั้งแรก / **MS** Sila baca dengan teliti lampiran "Panduan keselamatan dan penggunaan" sebelum menggunakan pada kali pertama / **ID** Baca buklet «Petunjuk keselamatan dan penggunaan» secara cermat sebelum penggunaan pertama / **VI** Vui lòng đọc kỹ cuốn «Hướng dẫn Sử dụng và Biện pháp An toàn» trước khi sử dụng lần đầu / **KO** 처음 사용하기 전, 제품 사용과 관련된 «안전 수칙» 책자를 주의 깊게 읽어 주시기 바랍니다 / **PL** Przed pierwszym użyciem proszę uważnie przeczytać broszurę „Zalecenia dotyczące bezpieczeństwa i użytkowania” / **CS** Před prvním použitím si, prosím, pečlivě prostudujte „Bezpečnostní pokyny pro použití” / **HU** Az első használat előtt figyelmesen olvassa el a „Biztonsági előírások és használati útmutató” című fejezetet / **SK** Pred prvým použitím si pozorne prečítajte „Bezpečnostné odporúčania a použitie” / **RO** Înainte de prima utilizare, citiți cu atenție manualul „Instrucțiuni de siguranță și de utilizare” / **BG** Моля, прочетете внимателно книжката «Препоръки за безопасност и употреба» преди първоначална употреба / **SR** Pre prve upotrebe, pažljivo pročitajte "Bezbednosno i uputstvo za upotrebu" / **HR** Molimo da prije prve uporabe pažljivo pročitate priručnik „Sigurnosne upute” / **BS** Prije prve upotrebe pažljivo pročitate knjžicu "Sigurnosne upute" / **SL** Pred prvo uporabo natančno preberite «Navodila za varno uporabo» / **ET** Palun lugege enne esimest korda kasutamist hoolikalt ohutus- ja kasutusjuhendit / **LV** Pirms izmantojat ierīci pirmoreiz, lūdzu rūpīgi izlasiet brošūru «Norādījumi par drošību un lietošanu» / **LT** Atidžiai perskaitykite knygelę „Saugos ir naudojimo reikalavimai” prieš naudodami frenginį pirmą kartą / **AR** قبل استعمال المنتج لأول مرة، اقرأ دليل السلامة واستخدام المنتج بعناية / **FA** قبل استفاده از دستگاه، لطفاً دفترچه راهنمای ایمنی و استفاده را با دقت مطالعه کنید

**EN** For further usage information / **FR** Pour plus d'informations sur l'utilisation / **DE** Weitere Informationen zur Bedienung / **NL** Voor meer informatie over het gebruik / **IT** Per maggiori informazioni sull'utilizzo / **ES** Para obtener más información sobre su uso / **PT** Para obter mais informações sobre a utilização / **EL** Για περισσότερες πληροφορίες σχετικά με τη χρήση / **TR** Kullanım hakkında daha fazla bilgi için / **RU** Для получения более подробной информации об эксплуатации / **UK** Для отримання детальної інформації щодо експлуатації / **HK** 更多關於使用的資訊: / **TH** สำหรับข้อมูลเพิ่มเติมเกี่ยวกับการใช้งาน: / **ID** Untuk informasi penggunaan lebih lanjut / **MS** Maklumat untuk kegunaan lanjut / **VI** Để biết thêm thông tin về cách sử dụng: / **KO** 더 자세한 사용 정보: / **PL** Więcej informacji na temat korzystania z urządzenia / **CS** Pro více informací o použití / **HU** A használatra vonatkozó további információk / **SK** Pre ďalšie informácie o používaní / **RO** Pentru mai multe informații privind utilizarea / **BG** За още информация относно употребата / **SR** Za više informacija o upotrebi / **HR** Za više informacija o upotrebi / **BS** Za više informacija o upotrebi / **SL** Več informacij o uporabi / **ET** Täiendava teabe saamiseks kasutamise kohta / **LV** ai iegūtu vairāk informācijas par lietošanu / **LT** Daugiau informacijos apie naudojimą / **AR** للحصول على مزيد من المعلومات، يرجى الرجوع إلى دليل السلامة واستخدام المنتج بعناية / **FA** برای اطلاعات بیشتر در مورد استفاده از دستگاه، لطفاً دفترچه راهنمای ایمنی و استفاده را مطالعه کنید

www.rowenta.com - www.tefal.com - www.moulinex.com

- 
- 
- 
- 
- 
- 

### EASY BRUSH

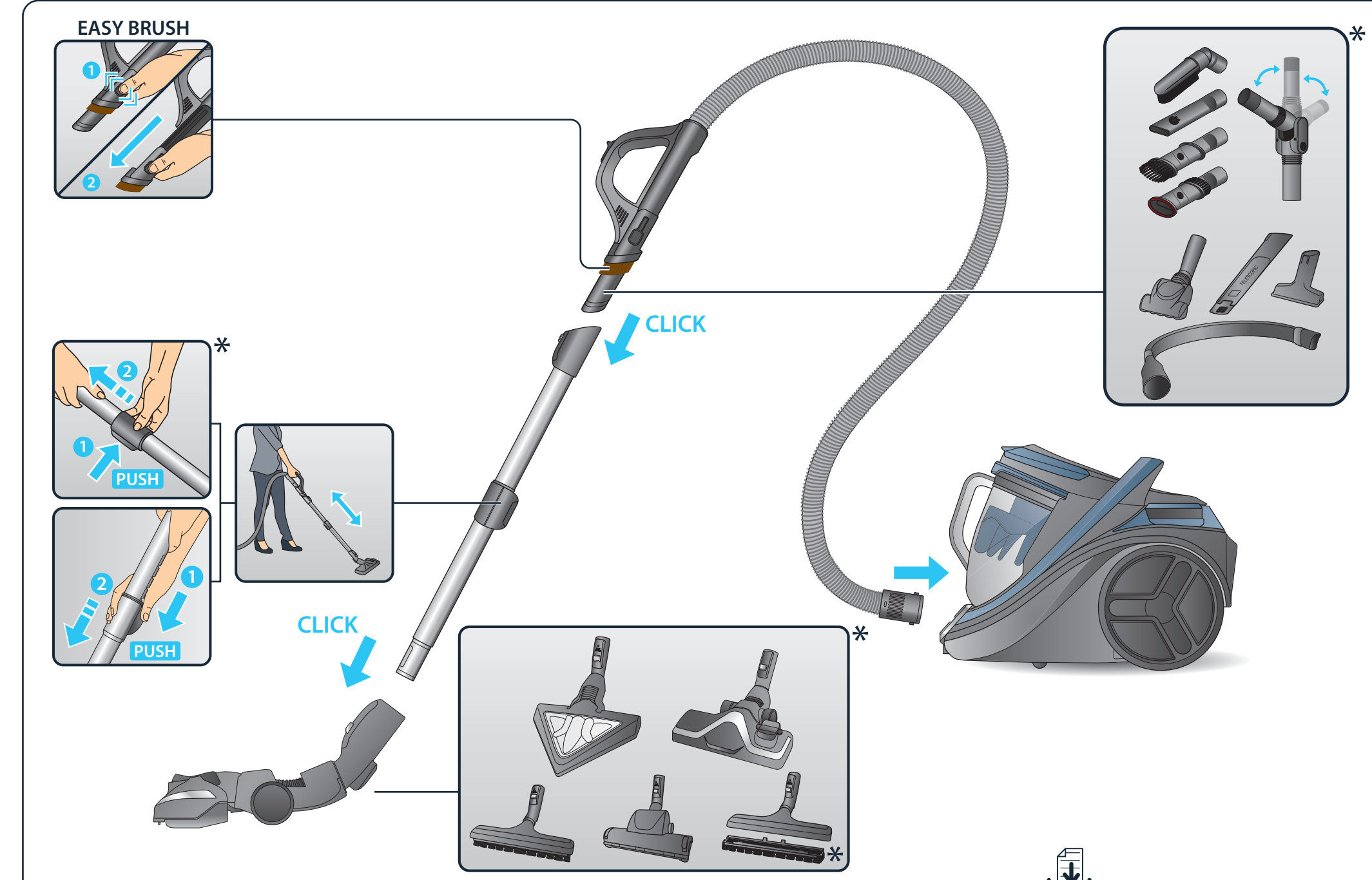

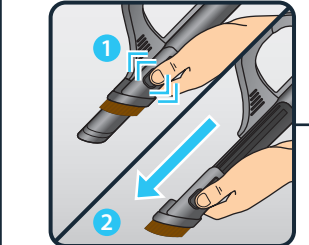

1. PUSH

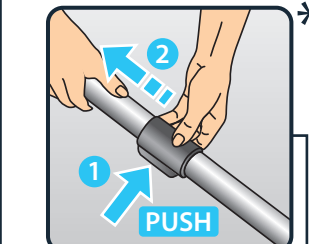

2. PUSH



A B C

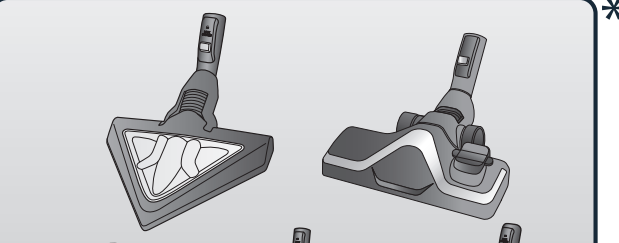

D E



A B



D E F



C

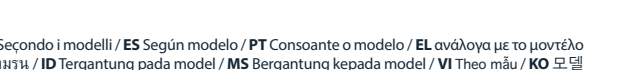

G

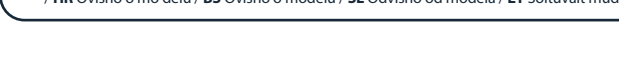

C D

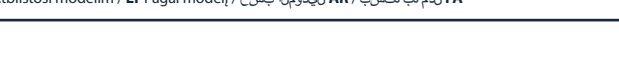

D E F G H

\* EN Depending on model / FR Selon modèle / DE Je nach Modell / NL Afhankelijk van het model / IT Secondo i modelli / ES Según modelo / PT Consoante o modelo / EL ανάλογα με το μοντέλο / TR Modele göre / RU В зависимости от модели / UK Залежно від моделі / HK 視型號而定 / TH 視型而定 / ID Tergantung pada model / MS Bergantung kepada model / VI Theo máu / KO 모델에 따라 / PL W zależności od typu / CS Podle modelu / HU Modelltől függően / SK V závislosti od modelu / RO Ovisno o modelu / BG В зависимост от модела / SR U zavisnosti od modela / HR Ovisno o modelu / BS Ovisno o modelu / SL Ovisno od modela / ET Sõltuvalt mudelist / LV Atbilstoši modelim / LT Pagal modelį / AR لدم حسب / FA لدم حسب

### 1.

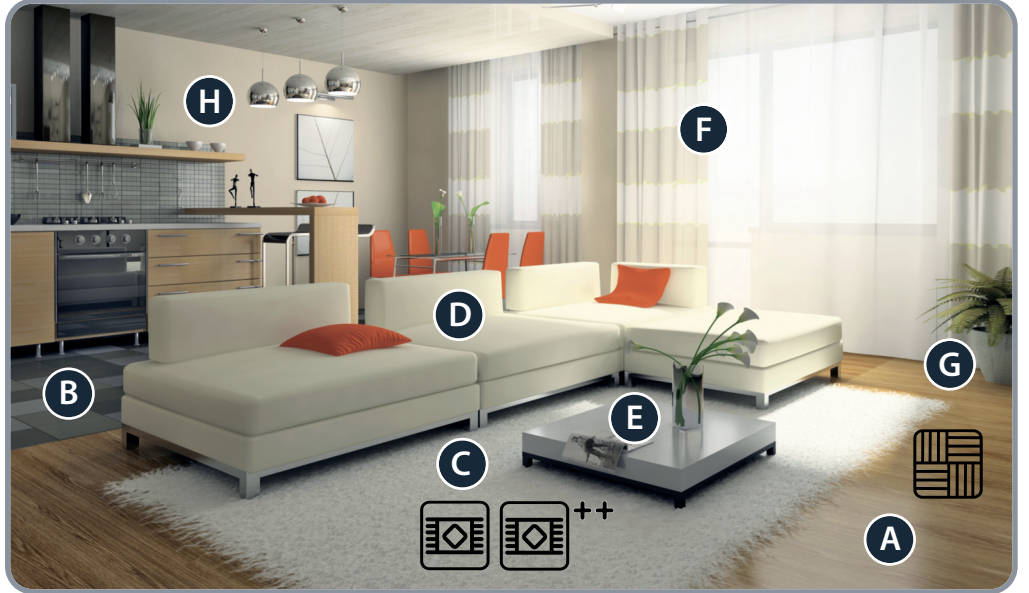





A B C



D E



A B



D E F



C



G



C D



D E F G H

### 2.

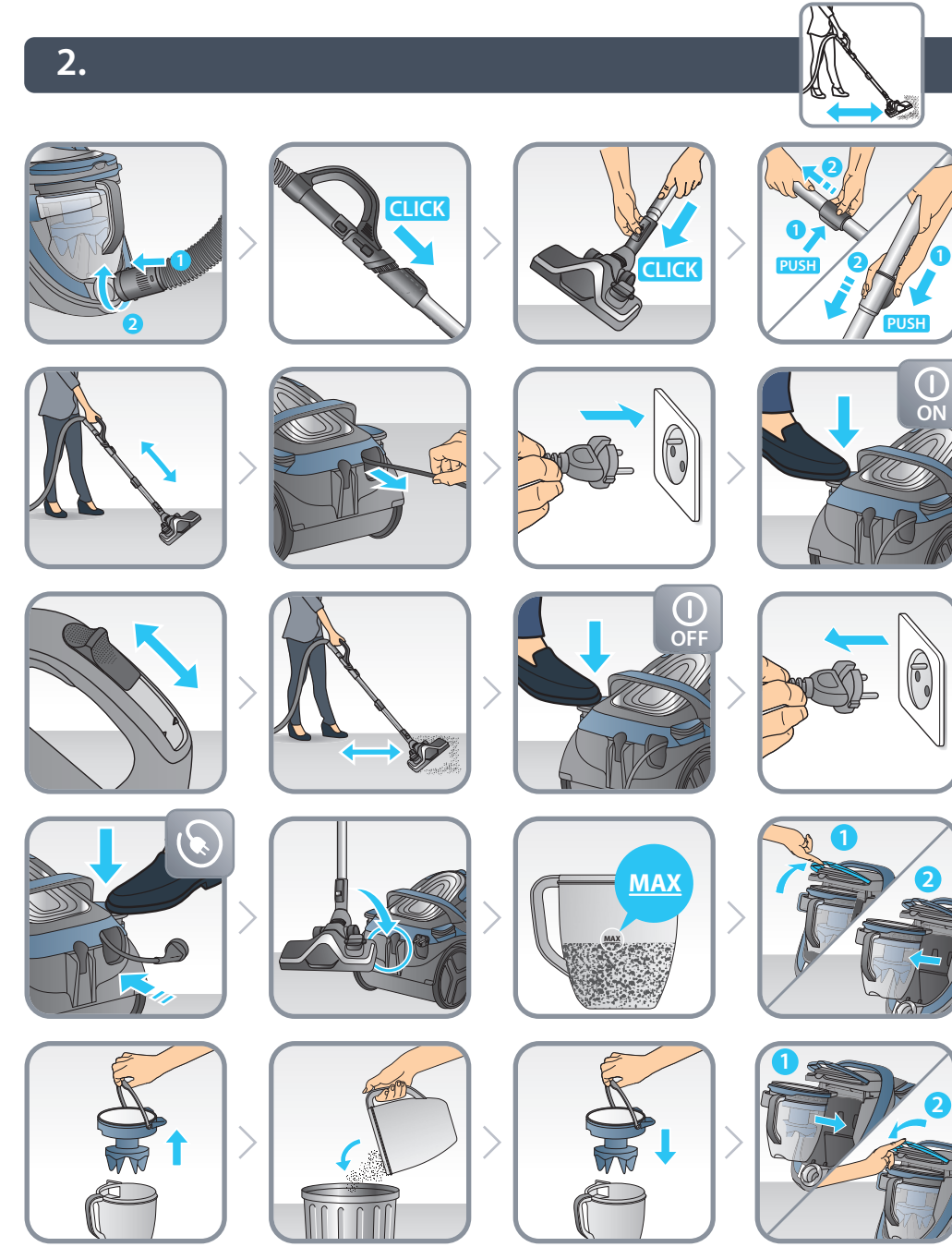

\* EN Depending on model / FR Selon modèle / DE Je nach Modell / NL Afhankelijk van het model / IT Secondo i modelli / ES Según modelo / PT Consoante o modelo / EL ανάλογα με το μοντέλο / TR Modele göre / RU В зависимости от модели / UK Залежно від моделі / HK 視型號而定 / TH 視型而定 / ID Tergantung pada model / MS Bergantung kepada model / VI Theo máu / KO 모델에 따라 / PL W zależności od typu / CS Podle modelu / HU Modelltől függően / SK V závislosti od modelu / RO Ovisno o modelu / BG В зависимост от модела / SR U zavisnosti od modela / HR Ovisno o modelu / BS Ovisno o modelu / SL Ovisno od modela / ET Sõltuvalt mudelist / LV Atbilstoši modelim / LT Pagal modelį / AR لدم حسب / FA لدم حسب

3.

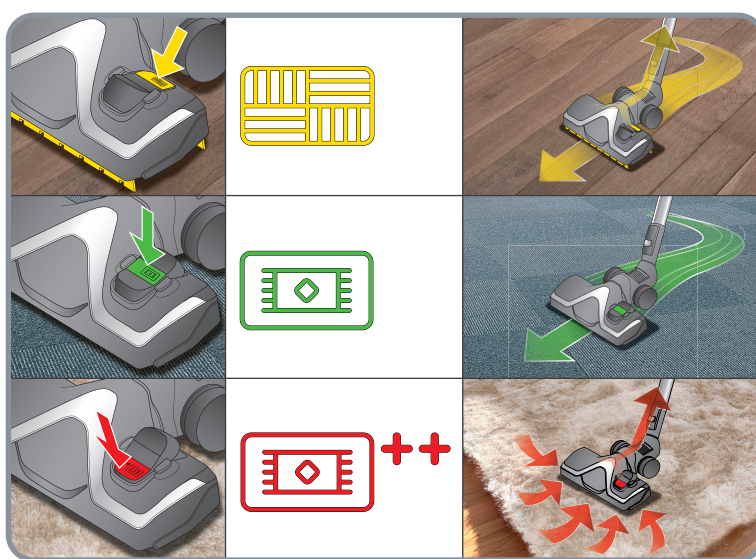

EN Normal position for effective daily vacuuming on carpet / FR Position normale pour passer l'aspirateur tous les jours et l'aspirapolvere tutti i giorni e in modo efficace sui tappeti / ES Posición normal para pasar el aspirador todos los días de manera eficaz en la alfombra / PT Posição normal para passaro aspirador todos os dias e de forma eficaz sobre a alcatifa / EL Κανονική θέση για να χρησιμοποιείτε την ηλεκτρική σάκ ακούλα και αποτελεσματικά στα χαλιά / TR Elektrikli süpürgeyi günlük olarak hali üzerinde kullanmak için normal pozisyon / RU Нормальное положение для того, чтобы всасывание коверов и пылесосить ковры / UK Нормальне положення для того, щоб щоденно та ефективно пилососити килими / HK 每日吸塵以及地毯有效吸塵的常規位置 / TH ตำแหน่งปกติสำหรับดูดฝุ่นบนพรมได้อย่างมีประสิทธิภาพ / ID Posisi normal untuk memvakum setiap hari dan efisien pada karpet alfombra / MS Posisi normal untuk memvakum setiap hari dan cekap pada forma eficaz sobre a alcatifa / VI Chế độ bình thường để hút bụi trên thảm hàng ngày / KO 카펫 위에서 진공청소기를 매일 효과적으로 사용하기 위한 정상 위치 / PL Normalna pozycja do codziennego i skutecznego odkurzania dywanów / ET Tavaasend positsioon / RU Нормальное положение для того, чтобы всасывание коверов и пылесосить ковры / UK Нормальне положення для того, щоб щоденно та ефективно пилососити килими / HK 每日吸塵以及地毯有效吸塵的常規位置 / TH ตำแหน่งปกติสำหรับดูดฝุ่นบนพรมได้อย่างมีประสิทธิภาพ / ID Posisi normal untuk memvakum setiap hari dan efisien pada karpet alfombra / MS Posisi normal untuk memvakum setiap hari dan cekap pada forma eficaz sobre a alcatifa / VI Chế độ bình thường để hút bụi trên thảm hàng ngày / KO 카펫 위에서 진공청소기를 매일 효과적으로 사용하기 위한 정상 위치 / PL Normalna pozycja do codziennego i skutecznego odkurzania dywanów / ET Tavaasend positsioon / RU Нормальное положение для того, чтобы всасывание коверов и пылесосить ковры / UK Нормальне положення для того, щоб щоденно та ефективно пилососити килими / HK 每日吸塵以及地毯有效吸塵的常規位置 / TH ตำแหน่งปกติสำหรับดูดฝุ่นบนพรมได้อย่างมีประสิทธิภาพ / ID Posisi normal untuk memvakum setiap hari dan efisien pada karpet alfombra / MS Posisi normal untuk memvakum setiap hari dan cekap pada forma eficaz sobre a alcatifa / VI Chế độ bình thường để hút bụi trên thảm hàng ngày / KO 카펫 위에서 진공청소기를 매일 효과적으로 사용하기 위한 정상 위치



EN For maximum vacuuming of very dirty carpet. After vacuuming in this position, switch back to normal. / FR Pour une aspiration maximale sur des tapis très sales. Après avoir passé l'aspirateur dans cette position, repassez en fonctionnement normal. / DE Für maximale Saugkraft auf sehr schmutzigen Teppichen. Nach dem Saugen in dieser Position wieder in die normale Position wechseln. / NL Voor optimaal stofzuigen van extreem vuil tapijt. Na het stofzuigen in deze positie terug in de normale positie zetten. / IT Per aspirazione massima di tappeti molto sporchi. Dopo l'aspirazione in questa posizione, tornare al funzionamento normale. / ES Para una aspiración máxima de moquetas con una gran cantidad de polvo. Volver a la posición normal tras aspirar desde esta posición. / PT Para a aspiração máxima de alcatifas muito sujas. Após a aspiração nesta posição, alterne para o modo normal. / EL Για μέγιστη ισχύ οκούπιματος σε πολύ λερωμένα χαλιά. Μετά το ακούισμα σε αυτή τη θέση, επανέλθετε πάλι στην κανονική θέση. / TR Çok kirliliğin maksimum çekilde süpürülmesi için. Bu konumda süpürüldükten sonra normale geri getirin. / RU Для максимальной очистки сильно загрязненного ковра. По окончании уборки в этом положении вернитесь в нормальный режим. / UK Для максимального очищення дуже забрудненого килима. Після прибирання у цьому положенні поверніться в нормальний режим. / HK 最大清潔特別濃濁的地氈在此位置清潔後，切換回正常狀態。 / TH เพื่อพลังการดูดฝุ่นอย่างสูงสุดบนพรมที่เปื้อนมาก... เมื่อดูดฝุ่นบนพรมจนแห้งแล้วกลับไปที่การไล่อ่างปกติ / ID Untuk pembersihan debu maksimum pada karpet yang sangat kotor. Setelah membersihkan debu di posisi ini, alihkan kembali ke normal. / MS Untuk memvakum maksimum pada permaidani yang sangat kotor. Setelah memvakum dalam kedudukan ini, tukar kembali ke normal. / VI Cho hiệu quả hút bụi tối đa đối với thảm quá bẩn. Sau khi hút bụi ở chế độ này, hãy chuyển về lại chế độ bình thường. / KO 매우 더러운 카펫의 최대의 진공 청소 효과를 위해. 이 위치에서 진공 청소한 후 스위치를 정상 위치로 돌려놓으세요. / PL Do dokładnego odkurzania mocno zabrudzonych dywanów. Po zakończeniu odkurzania w tej pozycji należy przelaczyć do normalnej pozycji. / CS Pro maximální vysávání velmi znečištěných koberců. Po vysávání v této poloze přepněte zpět na normální chod. / HU Nagyon koszos szőnyegek alapos porszívásához. Az ebben a pozícióban történő porszívás után kapcsoljon vissza normál állapotba. / SK Na maximálne vysávanie veľmi špinavého koberca. Po vysávaní v tejto polohe prepnite späť na normálny polohu. / RO Pentru aspirarea la putere maximă a covoraşelor foarte murdare. După aspirarea în această poziţie, reveniţi la normal. / BG За максимални резултати от почистването на всеки замърсен килим. След почистване в тази позиция, превключете към обичайната. / SR Za najsnažnije usisavanje veoma prljavog tepiha. Nakon usisavanja u ovom položaju, vratite u normalni. / HR Za maksimalno usisavanje vrlo prljavog tepiha. Nakon usisavanja u ovom položaju, vratite na standardni. / BS Za najsnažnije usisavanje vrlo prljavog tepiha. Nakon usisavanja u ovom položaju, vratite na standardni. / SL Za sesanje zelo umazane preproge z največjo močjo. Po sesanju v tem položaju preklpite nazaj na običajno. / ET Väga määrdunud vaipade maksimaalse toimega puhastamiseks. Pärast puhastamist selles asendis, taastage tavapärase asendi tirišani ar maksimālo sūkšanas jaudu. Pēc putekļu sūkšanas šādā režīmā pārslēgt atpakaļ un parasto. / LT Efektyviai labai nešvarus kilimo siurbimui. Baigę siurbti šiuo režimu, vėl įjunkite įprastą režimą. / AR للتظيف الفائق بالمكنسة الكهربائية للسجاد الممتسخ للغاية. بعد التظيف بالمكنسة في هذا الوضع، يجب إعادة إلى الوضع الطبيعي. / FA برای حداکثر نظافت فرشهای خیلی کثیف. پس از نظافت در این موقعیت، حالت نظافت را به حالت نرمال برگردانید. / EN User's guide / FR Guide de l'utilisateur / DE Bedienungsanleitung / NL Gebruiksaanwijzing / IT Manuale d'uso / ES Guía del usuario / PT Guia de utilização / EL Οδηγός χρήσης / TR Kullanım kılavuzu / RU Руководство пользователя / UK Посібник користувача / HK 使用指南 / TH คู่มือสำหรับผู้ใช้งาน / ID Panduan pengguna / MS Panduan pengguna / VI Hướng dẫn dành cho người sử dụng / KO 사용자 가이드 / PL Instrukcja obsługi / CS Návod k použití / HU Használati útmutató / SK Používateľská príručka / RO Ghidul utilizatorului / BG Ръководство на потребителя / SR Korisničko uputstvo / HR Upute za uporabu / BS Korisnički priručnik / SL Navodila za uporabnika / ET Kasutusjuhend / LV Lietošanas pamācība / LT Naudotojų vadovas / AR لمستخدمي دليل / FA برآی کاربر راهنما

4.



5.



6.



EN User's guide / FR Guide de l'utilisateur / DE Bedienungsanleitung / NL Gebruiksaanwijzing / IT Manuale d'uso / ES Guía del usuario / PT Guia de utilização / EL Οδηγός χρήσης / TR Kullanım kılavuzu / RU Руководство пользователя / UK Посібник користувача / HK 使用指南 / TH คู่มือสำหรับผู้ใช้งาน / ID Panduan pengguna / MS Panduan pengguna / VI Hướng dẫn dành cho người sử dụng / KO 사용자 가이드 / PL Instrukcja obsługi / CS Návod k použití / HU Használati útmutató / SK Používateľská príručka / RO Ghidul utilizatorului / BG Ръководство на потребителя / SR Korisničko uputstvo / HR Upute za uporabu / BS Korisnički priručnik / SL Navodila za uporabnika / ET Kasutusjuhend / LV Lietošanas pamācība / LT Naudotojų vadovas / AR لمستخدمي دليل / FA برآی کاربر راهنما



www.rowenta.com - www.tefal.com - www.moulinex.com

SILENCE FORCE™ CYCLONIC

\* EN Month / FR Mois / DE Monat / NL Maand / IT Mese / ES Mes / PT Mês / EL μήνας / TR Ay / RU Месяц / UK Місяць / HK 月 / TH เดือน / ID Bulan / MS Bulan / VI Tháng / KO 월 / PL Miesiąc / CS Měsíc / HU hónap / SK Mesiac / RO Lună / BG месец / SR Mesec (Mesec) / HR Mjesec / BS Mjesec / SL Mesec / ET Kuu / LV Mēnesis / LT mėnuo / AR شهر / FA ماه \* EN Year / FR An / DE Jahr / NL Jaar / IT Anno / ES Año / PT Ano / EL έτος / TR yıl / RU Год / UK Рік / HK 年 / TH ปี / ID Tahun / MS Tahun / VI Năm / KO 년 / PL Rok / CS Rok / HU Év / SK rok / RO An / BG Година / SR Godina / HR Godina / BS Godina / SL Leto / ET Aasta / LV Gads / LT Metai / AR سال / FA عام