



Pouvant contenir jusqu'à 7 bouteilles, cette intégrable studio est spécialement étudiée pour offrir des solutions de rangement compact en conformité avec l'habitat de petites et moyennes surfaces.

CARACTÉRISTIQUES GÉNÉRALES

- Type : Encastrable
- Porte réversible avec entourage Inox
- Poignée Inox
- Verre traité anti-UV
- 6 Clayettes fils
- 4 Pieds réglables sur 2 cm de hauteur

- Gestion électronique de température avec affichage LED
- Eclairage intérieur LED

- Mise en température
- 7 Bouteilles
- +5°C - + 18°C

CARACTÉRISTIQUES TECHNIQUES

- Volume Utile : 19 L
- Poids Brut / Net : 22 kg / 19 kg
- Classe climatique : N (+16°C à +32°C)
- Consommation électrique : 135 kWh/an
- Niveau sonore : 42 dB(A)
- No Frost
- Système anti-vibration



Emballé (HxLxP) : 890 x 175 x 510 mm
Déballé (HxLxP) : 865 x 145 x 471 mm

*chargement maximum

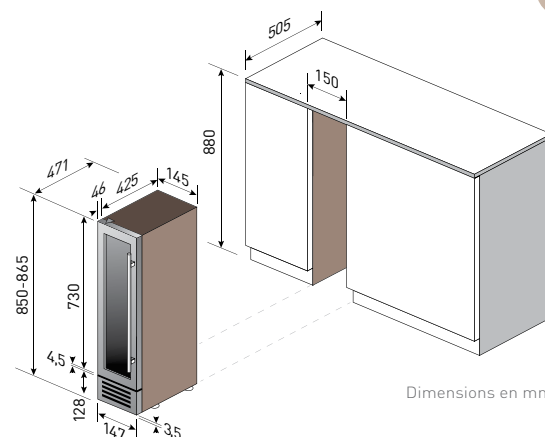

Dimensions en mm

