



3
ZONES

NICHE
178
cm

LTN 895 NOIRE

poignées noire
et inox incluses

A*

A

A

B

INOX	EAN : 3260449044783	3399 €**
NOIRE	EAN : 3260449044790	3399 €**

CARACTÉRISTIQUES GÉNÉRALES

- Type : Encastrable
- Porte réversible
- Poignée Inox
- Porte triple vitrage, traité anti-UV
- 8 clayettes bois avec fronton Inox + 2 de présentation sur rails
- 4 pieds

- Gestion électronique des températures avec affichage LED
- Eclairage intérieur LED Bleue

ZONE SUPÉRIEURE

- Mise en temp.
- 29 bouteilles
- +5°C - +18°C

ZONE CENTRALE

- Mise en temp.
- 25 bouteilles
- +5°C - +10°C

CARACTÉRISTIQUES TECHNIQUES

- Volume Utile : 246 L
- Poids Brut / Net : 118 kg / 106 kg
- Classe climatique : N (+16°C à +32°C)
- Consommation électrique : 158 kWh/an
- Niveau sonore : 45 dB(A)
- Froid ventilé
- Système anti-vibration

ZONE INFÉRIEURE

- Conservation
- 35 bouteilles
- +10°C - +18°C



Emballé (HxLxP) : 2005 x 655 x 660 mm
Déballé (HxLxP) : 1788 x 590 x 557 mm

*chargement maximum

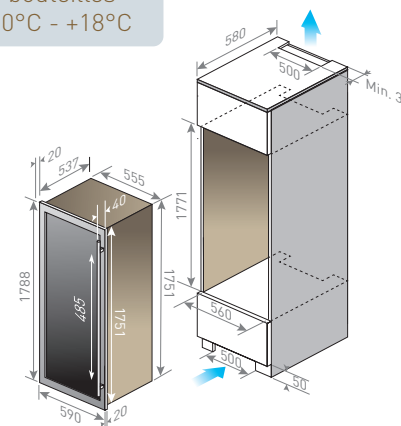
 AÉRATION

Dimensions en mm

