

MANUEL D'UTILISATION POUR JUMELLES BINOCULAR

A. Réglage de la distance inter pupillaire

La distance entre vos deux yeux, appelée " distance inter pupillaire", varie d'une personne à l'autre. Pour avoir un alignement parfait entre les lentilles des jumelles et vos yeux, suivez cette méthode :

1. Tenez vos jumelles en position d'observation normale.

Saisissez-les fermement.

2. Ecartez ou resserrez les deux parties des jumelles jusqu'à ne plus voir qu'un champ de vision circulaire simple : les deux champs de vision doivent se superposer parfaitement. Refaites toujours ce réglage avant chaque utilisation. La plupart des jumelles sont pourvues de repères gradués au sommet de la charnière de l'axe central qui peuvent vous aider au réglage de la distance interpupillaire.

B. MISE AU POINT

1. Placez l'oculaire droit (A) sur zéro et viser un objet

2. Couvrez l'objectif droit (lentille frontale) avec votre main droite, puis tournez la molette de mise au point (B) jusqu'à obtenir une image nette dans l'oculaire gauche. Gardez vos 2 yeux ouverts pendant ce réglage.

3. Couvrez l'objectif gauche (lentille frontale) avec votre main puis tournez l'oculaire droit (A) jusqu'à obtenir une image nette.

4. L'image est maintenant ajustée à votre vision.

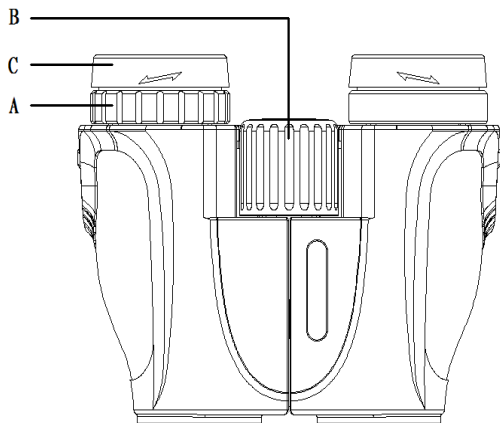

C. REGLAGE DES BONNETTES

Si vous ne portez pas de lunettes de vue ni de lunettes de Soleil, réglez les bonnettes (C) en les tournant au maximum. Ceci rapprochera vos yeux des lentilles et améliorera ainsi le champ de vision

D. INSTRUCTIONS POUR ENTRETIEN

1. Toujours ranger votre jumelle dans son étui si vous ne l'utilisez pas.
2. Garder les surfaces optiques propres. Utilisez un chiffon doux sans solvant.
3. Stocker votre jumelle dans un local tempéré et aéré.

TRES IMPORTANT

Ne tentez jamais de nettoyer l'intérieur de votre jumelle sous peine de perdre le réglage de parallélisme et la garantie.

ATTENTION

Ne regarder jamais le SOLEIL même à l'œil nu, cela pourrait endommager définitivement vos yeux.