



MINI PERCHE À SELFIE BLUETOOTH® 2 EN 1 LED

Mini 2-in-1 LED Bluetooth Selfie Stick



Instructions

Mode d'emploi / Instrucciones / Instruções

INSELFIEWH

iOS

Android

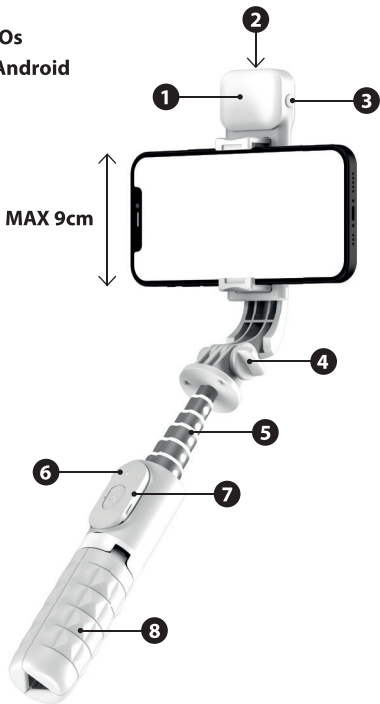

1

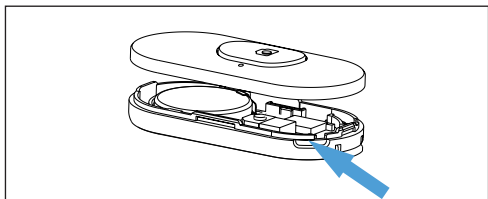
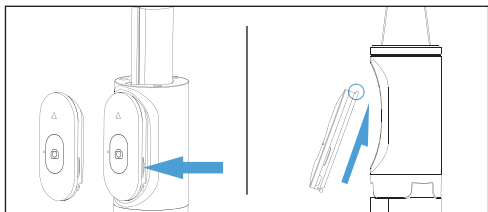

2

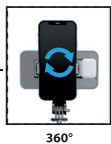

3



4



5

FR - NOS REMERCIEMENTS

Félicitations pour votre achat et merci pour la confiance que vous accordez à T'nB. Nos produits sont conformes aux réglementations et aux normes en vigueur. Nous vous conseillons avant l'utilisation de ce produit de lire attentivement les instructions et les consignes de sécurité, et de conserver ce manuel.

CONSIGNES DE SECURITE IMPORTANTES

- Aucune garantie ne pourra être appliquée en cas de mauvaise utilisation.
- T'nB décline toute responsabilité en cas de non-respect des consignes de sécurité
- Manipulez le produit avec précaution.
- L'alimentation de votre appareil doit correspondre aux caractéristiques initialement prévues
- La prise de courant des équipements électriques doit être installée à proximité desdits équipements et être facilement accessible.
- Ne placez pas d'objet inflammable, de substance explosive ou d'objet dangereux à proximité de votre appareil.
- Utilisez, conservez uniquement votre appareil dans un environnement où la température est comprise entre 0°C et 35°C.
- Conservez votre appareil hors de portée des enfants.
- Cet appareil n'est pas conçu pour être utilisé par des personnes (y compris les enfants) dont les capacités physiques, sensorielles ou mentales sont réduites, ou des personnes dénuées d'expérience ou de connaissance, sauf si elles ont pu bénéficier, par l'intermédiaire d'une personne responsable de leur sécurité, d'une surveillance ou d'instructions préalables concernant l'utilisation de l'appareil.
- Ne démontez pas votre appareil et n'essayez pas de le réparer vous-même ou de le modifier.
- N'utilisez pas votre appareil s'il a subi un choc ou des dommages.
- Pour éviter tout risque d'électrocution, débranchez votre appareil de l'alimentation principale et de tout appareil avant de le nettoyer ou si vous ne l'utilisez pas.
- Utilisez uniquement les accessoires et connecteurs fournis. L'utilisation de tout autre type d'accessoire non prévu à cet effet risquerait d'endommager votre appareil de façon irréversible.
- Avant de procéder au nettoyage, assurez-vous que l'appareil soit éteint et froid. N'utilisez pas de lubrifiant ou tout autre produit qui pourrait endommager l'appareil.
- T'nB décline toute responsabilité en cas de dommages liés à une mauvaise utilisation du produit ou à une utilisation avec un appareil aux caractéristiques électriques non compatibles.
- Sauf mention contraire, n'utilisez jamais votre appareil sous la pluie, dans des endroits humides ou à proximité d'un point d'eau.
- Sauf mention contraire, ce produit est destiné à un usage intérieur uniquement.
- Conserver les documentations d'origine relatives au produit pour s'y référer ultérieurement.
- Dans le cas d'un produit sans fil, veuillez ne pas laisser le produit à proximité de cartes de crédit ou d'autres supports de stockage de données.
- Évitez d'utiliser vos appareils sans fil à proximité de sources d'interférences courantes, telles que des câbles d'alimentation, des fours à micro-ondes, des lampes fluorescentes, des caméras vidéo sans fil et des téléphones résidentiels sans fil.
- Pour améliorer la qualité et l'intensité du signal sans fil, réduisez le nombre d'appareils actifs fonctionnant sur la même bande de fréquences sans fil.
- Ne laissez pas le chargement s'effectuer sans surveillance. En cas de court-circuit ou d'endommagement mécanique de la batterie Lithium interne, il existe un risque de surchauffe et d'incendie.
- ATTENTION : risque d'explosion si la batterie est remplacée par un modèle inapproprié. Recyclage des piles usagées conformément à la réglementation en vigueur.
- Veuillez effectuer une charge complète lors de la première utilisation
- Ne pas court-circuiter un élément ou une batterie. Ne pas stocker des éléments ou des batteries de manière désordonnée dans une boîte ou un tiroir, où ils peuvent se mettre en court-circuit entre eux ou être mis en court-circuit par d'autres objets métalliques.
- En cas de fuite d'un élément, veiller à ne pas laisser le liquide entrer en contact avec la peau ou les yeux. Si c'est le cas, laver la zone affectée à grande eau et consulter un médecin.
- Maintenir les éléments et les batteries propres et secs.

- Il est nécessaire de charger les accumulateurs avant usage. Utiliser toujours le chargeur adapté et se référer aux instructions des fabricants ou au manuel de l'appareil concernant les instructions de charge correcte.
- Après des périodes de stockage prolongées, il peut être nécessaire de charger et décharger plusieurs fois les accumulateurs, afin d'obtenir la performance maximale.
- N'utiliser le produit ou la batterie que dans l'application pour laquelle il ou elle est prévue.
- En cas d'ingestion d'un élément ou d'une batterie, il convient de consulter immédiatement un médecin
- Ce produit contient une pile bouton. L'ingestion de la pile bouton peut provoquer de graves brûlures internes en seulement 2 heures et peut entraîner la mort.
- Conservez les piles neuves et usagées hors de portée des enfants.
- Si le compartiment à pile ne se referme pas correctement, n'utilisez plus le produit et conservez-le hors de portée des enfants.
- Si vous pensez que des piles ont pu être avalées ou placées dans une quelconque partie du corps, consultez immédiatement un médecin.
- Ne regardez jamais directement le rayon lumineux de la LED. Ne la pointez pas directement dans les yeux d'une personne ou d'un animal. Rayonnement optique potentiellement dangereux émis par ce produit.

DESCRIPTION

- 1) **Eclairage LED**
- 2) **Port de charge USB-C de l'éclairage LED**
- 3) **Bouton ON/OFF de l'éclairage**
- 4) **Vis de serrage**
- 5) **Manche télescopique**
- 6) **Voyant lumineux de la télécommande Bluetooth**
- 7) **Télécommande Bluetooth**
- 8) **Trépied**

CHARGE & BATTERIES

Recharger l'éclairage LED

Branchez le câble de charge dans le port USB-C de l'éclairage LED (2). Un indicateur lumineux rouge s'allume pendant la charge.

Remplacer la pile

- Retirez la télécommande (7).
- Retirez le couvercle.
- Remplacez la pile.

Remarque : Pensez à retirer le plastique de protection de la pile avant la première utilisation.

1



UTILISATION DE LA PERCHE 2

- Dépliez la mini perche.
- Choisissez l'angle d'inclinaison que vous préférez en desserrant la vis de serrage (4) puis serrez la vis de serrage pour bloquer l'angle d'inclinaison choisi.
- Réglez le manche télescopique (5) à la longueur souhaitée.
- Insérez votre téléphone dans le support de la perche dédié.
- Le support peut être tourné à 360°

UTILISATION DU TRÉPIED **3**

- Dépliez les pieds situés au niveau de la poignée pour passer en trépied.
- Pour plus de stabilité, abaissez le manche télescopique afin de créer un pied central.

APPAIRAGE DE LA TÉLÉCOMMANDE

- Retirer le film de protection présent au niveau de la pile.
- Appuyez longuement sur le bouton  pour allumer la télécommande, le témoin lumineux (7) va clignoter en bleu.
- Activez le Bluetooth du smartphone et connectez-vous à la télécommande Bluetooth « INSELFIEWH », le témoin lumineux va s'éteindre.
- Pour éteindre la télécommande appuyez longuement sur le bouton  le témoin lumineux va clignoter en bleu plusieurs fois et s'éteindre.

BARRE D'ÉCLAIRAGE **4**

- La barre d'éclairage est amovible.
- Vous pouvez changer le sens d'orientation selon votre utilisation.
- Appuyez longuement sur le bouton (3) pour allumer l'éclairage LED, puis appuyez successivement sur ce même bouton pour régler l'intensité et changer le mode de d'éclairage

Différents modes d'éclairage

Lumière blanche : intensité faible, intensité forte

Lumière chaude : intensité faible, intensité forte

Lumière naturelle : intensité faible, intensité forte

CARACTÉRISTIQUES

Matériaux principaux : ABS + Alliage d'aluminium

Longueur pliée : 15 Cm

Longueur dépliée : 70 Cm

Bluetooth : 5.2

Entrée : 5V  1A

Batterie : 3.7V  75mAh

Pile : CR1632

Intensité lumineuse : 39/45/54 lumens

BESOIN D'AIDE ?

Soucieux de la satisfaction de nos clients, vous avez la possibilité de nous contacter sur info@t-nb.com. Entretien, dépannage, informations diverses sur ce produit, veuillez consulter notre site internet : www.t-nb.com

	<p>Courant continu Pour indiquer sur la plaque signalétique que l'appareil ne doit être alimenté qu'en courant continu; pour marquer les bornes correspondantes.</p>
---	---

EN - OUR THANKS

Congratulations on your purchase and thank you for the trust you have placed in T'nB. Our products comply with the all relevant regulations and standards. Before using this equipment, we recommend that you read the instructions and safety instructions carefully and keep this manual for future reference.

IMPORTANT SAFETY INSTRUCTIONS

- No guarantee will apply in case of misuse.
- T'nB accepts no liability if the safety instructions are not respected.
- Handle the device with care.
- The power supply of your device must match the initially specified characteristics
- The socket of the electrical equipment must be located near the said equipment and easy to get to.
- Keep the device away from flammable objects, explosive substances or dangerous objects.
- Use and store your device in an environment where the temperature is between 0°C and 35°C.
- Store your device out of the reach of children.
- This device is not designed to be used by persons (including children) whose physical, sensory or mental capacities are reduced, or persons without experience or knowledge, except if they are supervised or receive prior instruction on using the device by a person in charge of their safety.
- Do not disassemble your device and do not attempt to repair or modify it yourself.
- Stop using your device if it has been hit or damaged.
- To avoid the risk of electric shock, disconnect your device from the mains and from any other device before cleaning it or when not in use.
- Only use the supplied accessories and connectors. The use of any other type of accessory not intended for this purpose may irretrievably damage your device.
- Make sure the appliance is switched off and cold before cleaning. Do not use any product or lubricant which may damage the appliance.
- T'nB accepts no liability for damage caused by misuse of the product or by use with an incompatible electrical device.
- Unless otherwise stated, never use your device in rain, in damp places or near a water source.
- Unless otherwise stated, this product is for indoor use only.
- Keep the original product-related documentation for future reference.
- Do not leave wireless products near credit cards or other data storage devices.
- Avoid using your wireless devices near sources of interference, such as power supply cables, microwave ovens, fluorescent lamps, wireless video cameras and wireless domestic telephones.
- To improve the quality and the strength of the wireless signal, reduce the number of devices operating on the same wireless frequency.
- Do not leave the device on charge unattended. In the event of a short circuit or mechanical damage to the internal lithium battery, there is a risk of overheating or fire.
- **WARNING:** risk of explosion if the battery is replaced with an inappropriate model. Recycle used batteries in accordance with current regulations.
- Please fully charge before using the first time
- Do not short-circuit a cell or battery. Do not store cells or batteries haphazardly in a box or drawer where they may short-circuit each other or be short-circuited by other metal objects.
- In case of cell leakage, ensure that the liquid does not come into contact with the skin or eyes. If it does, wash the affected area with plenty of water and seek medical advice.
- Keep cells and batteries clean and dry.
- It is necessary to charge the batteries before use. Always use the appropriate charger and refer to the manufacturer's instructions or the device's manual for correct charging instructions.
- After long storage periods, it may be necessary to charge and discharge the batteries several times to achieve maximum performance.
- Use the product or battery only for the application for which it was intended.
- If a cell or battery is ingested, seek medical advice immediately.
- This product contains a button battery. Swallowing the battery may cause serious internal burns in just 2 hours and may cause death.
- Keep new and used batteries out of the reach of children.
- If the battery compartment does not close properly, do not use the product and keep it out of the reach of children.

- If you think that any batteries have been swallowed or placed in any part of the body, consult a doctor immediately.
- Never look directly at the LED light beam. Do not point it directly into the eyes of a person or animal. This product may emit optical rays that are potentially dangerous.

DESCRIPTION

- 1) LED Lighting
- 2) USB-C Charging Port for LED Lighting
- 3) ON/OFF Button for the Lighting
- 4) Tightening Screw
- 5) Telescopic Handle
- 6) Bluetooth Remote Control Indicator Light
- 7) Bluetooth Remote Control
- 8) Tripod

CHARGING & BATTERIES

Recharging the LED Lighting

Plug the charging cable into the USB-C port of the LED lighting (2). A red indicator light will turn on during charging.

Replacing the Battery

- Remove the remote control (7).
- Remove the cover.
- Replace the battery.

Note: Remember to remove the battery's protective plastic before first use.

1

USING THE POLE 2

- Unfold the mini pole.
- Choose your preferred tilt angle by loosening the tightening screw (4) and then tighten the screw to lock the chosen tilt angle.
- Adjust the telescopic handle (5) to the desired length.
- Insert your phone into the dedicated pole holder.
- The holder can be rotated 360°.

USING THE TRIPOD 3

- Unfold the legs located at the handle to switch to tripod mode.
- For more stability, lower the telescopic handle to create a central leg.

PAIRING THE REMOTE CONTROL

- Remove the protective film from the battery.
- Press and hold the  button to turn on the remote control; the indicator light (6) will flash blue.
- Activate Bluetooth on your smartphone and connect to the «INSELFIEWH» Bluetooth remote control; the indicator light will turn off.

- To turn off the remote control, press and hold the button; the indicator  light will flash blue several times and turn off.

LIGHTING BAR 4

- The lighting bar is removable.
- You can change the orientation direction according to your use.
- Press and hold the button (3) to turn on the LED lighting, then press the same button repeatedly to adjust the brightness and change the lighting mode.

Different lighting modes:

- White light: low intensity, high intensity
- Warm light: low intensity, high intensity
- Natural light: low intensity, high intensity

SPECIFICATIONS

Main materials: ABS + Aluminum alloy

Folded length: 15 cm

Extended length: 70 cm

Bluetooth: 5.2

Input: 5V  1A

Battery: 3.7V  75mAh

Cell battery: CR1632

Lumens: 39/45/54

NEED HELP?

Concerned about the satisfaction of our customers, you can contact us at info@t-nb.com. Maintenance, troubleshooting, miscellaneous information about this product, please visit our website: www.t-nb.com



Direct current

To indicate on the rating plate that the equipment is suitable for direct current only; to identify relevant terminals.

ES - AGRADECIMIENTOS

Enhorabuena por su compra y gracias por confiar en T'nB. Nuestros productos cumplen la normativa en vigor. Antes de utilizar este producto le recomendamos que lea detenidamente las instrucciones y las normas de seguridad y que conserve este manual para futuras consultas.

NORMAS DE SEGURIDAD IMPORTANTES

- No se aplicará ninguna garantía en caso de uso incorrecto.
- T'nB no se hace responsable en caso de no cumplir las normas de seguridad.
- Manipule el producto con precaución.
- La alimentación del dispositivo debe tener las características previstas inicialmente.
- La toma de corriente de los equipos eléctricos debe instalarse cerca de dichos equipos y ser accesible.
- No coloque un objeto inflamable, una sustancia explosiva o un objeto peligroso cerca del dispositivo.
- Utilice y conserve el dispositivo únicamente en un entorno donde la temperatura se sitúe entre 0 y 35 °C.
- Mantenga el dispositivo fuera del alcance de los niños.
- Este dispositivo no está diseñado para personas (incluido niños) con una capacidad física, sensorial o mental reducida o bien personas sin experiencia o conocimiento, salvo en caso de que reciban, a través de una persona responsable de su seguridad, una vigilancia o unas instrucciones previas sobre el uso del dispositivo.
- No desmonte el dispositivo ni trate de repararlo o modificarlo usted mismo.
- No utilice el dispositivo si ha sufrido algún golpe o daño.
- Para evitar todo riesgo de electrocución, desconecte el dispositivo de la alimentación principal y de cualquier aparato antes de limpiarlo o si no lo está utilizando.
- Utilice exclusivamente los accesorios y los conectores suministrados. El uso de otro accesorio no previsto para este fin puede dañar el dispositivo de forma irreversible.
- Antes de limpiar el producto, compruebe que está apagado y frío. No utilice lubricante u otro producto que pueda dañar el dispositivo.
- T'nB no se hace responsable en caso de daños derivados de un mal uso del producto o de su uso con un aparato de características eléctricas no compatibles.
- Salvo que se especifique lo contrario, no utilice nunca el dispositivo bajo la lluvia, en lugares húmedos o cerca de una fuente de agua.
- Salvo que se especifique lo contrario, este producto está destinado a un uso en interior exclusivamente.
- Conservar la documentación original relacionada con el producto para referencia futura.
- Si se trata de un dispositivo inalámbrico, no deje el producto cerca de tarjetas de crédito u otros dispositivos de almacenamiento de datos.
- No utilice dispositivos inalámbricos cerca de fuentes comunes de interferencias, como cables de alimentación, hornos microondas, lámparas fluorescentes, cámaras de video inalámbricas y teléfonos fijos inalámbricos.
- Para mejorar la calidad y la intensidad de la señal inalámbrica, reduzca el número de dispositivos activos que funcionen en la misma banda de frecuencia inalámbrica.
- No realice la carga sin supervisión. En caso de corto circuito o de daño mecánico de la batería de litio interna, existe un riesgo de sobrecalentamiento y de incendio.
- CUIDADO: si la batería se sustituye por otro modelo no adecuado, existe un riesgo de explosión. El reciclaje de las pilas usadas se efectuará conforme a la normativa vigente.
- Antes de utilizar el dispositivo por primera vez, realice una carga completa
- No provoque un cortocircuito en una célula o batería. No almacenes células o baterías de forma desordenada en una caja o cajón, donde puedan cortocircuitarse entre sí o ser cortocircuitadas por otros objetos metálicos.
- En caso de fuga de una célula, asegúrese de que el líquido no entre en contacto con la piel o los ojos. Si sucede, lava la zona afectada con abundante agua y consulta a un médico.
- Mantén las células y las baterías limpias y secas.
- Es necesario cargar las baterías antes de usarlas. Utiliza siempre el cargador adecuado y

consulta las instrucciones del fabricante o el manual del dispositivo para obtener instrucciones de carga correctas.

- Después de períodos prolongados de almacenamiento, puede ser necesario cargar y descargar las baterías varias veces para lograr el máximo rendimiento.
- Utiliza el producto o la batería solo para la aplicación para la cual fue diseñado.
- En caso de ingestión de una célula o batería, consulta inmediatamente a un médico.
- Este producto contiene una pila de botón. La ingesta de una pila de botón puede provocar quemaduras internas graves en solo dos horas y puede causar la muerte.
- Mantenga las pilas nuevas y usadas fuera del alcance de los niños.
- Si el compartimento de las pilas no se cierra correctamente, no utilice el producto y mantévalo fuera del alcance de los niños.
- Si cree que alguien ha ingerido las pilas o las ha introducido en algún lugar del organismo, consulte con un médico inmediatamente.
- Nunca mire directamente al haz de luz de la LED. No dirija el haz de luz directamente hacia los ojos de una persona o un animal. Radiación óptica peligrosa emitida por este producto.

DESCRIPCIÓN

1) Iluminación LED

2) Puerto de carga USB-C de la iluminación LED

3) Botón de encendido/apagado de la iluminación

4) Tornillo de ajuste

5) Mango telescópico

6) Indicador luminoso del control remoto Bluetooth

7) Control remoto Bluetooth

8) Trípode

CARGA Y BATERÍAS

Recargar la iluminación LED

Conecte el cable de carga al puerto USB-C de la iluminación LED (2). Un indicador luminoso rojo se enciende durante la carga.

Reemplazar la batería

- Retire el control remoto (7).
- Retire la cubierta.
- Reemplace la batería.

Nota: Recuerde retirar el plástico protector de la batería antes del primer uso.

1

USO DEL PALO



2

- Despliegue el mini palo.
- Elija el ángulo de inclinación que prefiera aflojando el tornillo de ajuste (4) y luego apriete el tornillo para bloquear el ángulo de inclinación elegido.
- Ajuste el mango telescópico (5) a la longitud deseada.
- Inserte su teléfono en el soporte dedicado del palo.
- El soporte puede girar 360°.

USO DEL TRÍPODE **3**

- Despliegue las patas ubicadas en el mango para convertirlo en trípode.
- Para mayor estabilidad, baje el mango telescópico para crear una pata central.

EMPAREJAMIENTO DEL CONTROL REMOTO

- Retire la película protectora de la batería.
- Mantenga presionado el botón  para encender el control remoto; el indicador luminoso (6) parpadeará en azul.
- Active el Bluetooth de su smartphone y conéctese al control remoto Bluetooth «INSELFIEWH»; el indicador luminoso se apagará.
- Para apagar el control remoto, mantenga presionado el botón  ; el indicador luminoso parpadeará en azul varias veces y se apagará.

BARRA DE ILUMINACIÓN **4**

- La barra de iluminación es desmontable.
- Puede cambiar la dirección de orientación según su uso.
- Mantenga presionado el botón (3) para encender la iluminación LED, luego presione repetidamente el mismo botón para ajustar la intensidad y cambiar el modo de iluminación.

Diferentes modos de iluminación:

- Luz blanca: baja intensidad, alta intensidad
- Luz cálida: baja intensidad, alta intensidad
- Luz natural: baja intensidad, alta intensidad

CARACTERÍSTICAS

Materiales principales: ABS + Aleación de aluminio

Longitud plegada: 15 cm

Longitud extendida: 70 cm

Bluetooth: 5.2

Entrada: 5V  1A

Batería: 3.7V  75mAh

Pila: CR1632

Lúmenes: 39/45/54

¿NECESITA AYUDA?

Nos preocupamos por nuestros clientes, por ello, puede contactarnos en info@t-nb.com. Para aspectos relacionados con el mantenimiento, la reparación u otros datos sobre el producto, consulte nuestra página web: www.t-nb.com



Corriente continua

Para indicar en la placa de señalización que el equipo funciona exclusivamente con corriente continua; para identificar las terminales correspondientes.

PT - OS NOSSOS AGRADECIMENTOS

Parabéns pela sua compra e obrigada pela confiança depositada na T'nB. Os nossos produtos estão em conformidade com os regulamentos e normas em vigor. Aconselhamos que, antes da utilização deste produto, leia atentamente as instruções e as recomendações de segurança e que guarde este manual.

INSTRUÇÕES DE SEGURANÇA IMPORTANTES

- Nenhuma garantia pode ser aplicada em caso de utilização indevida.
- A T'nB declina qualquer responsabilidade em caso de não conformidade com as instruções de segurança
- Manusear o produto com cuidado.
- A fonte de alimentação do seu dispositivo deve corresponder às características inicialmente planeadas
- A tomada para equipamentos elétricos deve ser instalada nas proximidades dos referidos equipamentos e ser de fácil acesso.
- Não colocar qualquer objeto inflamável, substância explosiva ou objeto perigoso nas proximidades do seu dispositivo.
- Usar e guardar o dispositivo apenas num ambiente onde a temperatura se situe entre 0°C e 35°C.
- Manter o dispositivo fora do alcance das crianças.
- Este dispositivo não se destina a ser utilizado por pessoas (incluindo crianças) com capacidades físicas, sensoriais ou mentais reduzidas ou por pessoas sem experiência ou conhecimentos, exceto se, por intermédio de uma pessoa responsável pela sua segurança, sejam vigiladas ou tiverem obtido instruções prévias sobre a utilização do dispositivo.
- Não desmontar o dispositivo, nem tentar repará-lo ou modificá-lo por conta própria.
- Não usar o dispositivo se o mesmo tiver sofrido um choque ou se estiver danificado.
- Para evitar o risco de choque elétrico, desligue seu dispositivo da fonte de alimentação principal e de qualquer dispositivo antes de o limpar ou quando não estiver em utilização.
- Usar apenas os acessórios e conectores fornecidos. A utilização de qualquer outro tipo de acessório não destinado a este propósito pode danificar o dispositivo de forma irreparável.
- Antes de limpar, certificar-se de que o dispositivo está desligado e frio. Não usar lubrificante ou qualquer outro produto que possa danificar o dispositivo.
- A T'nB declina qualquer responsabilidade em caso de danos resultantes da utilização indevida do produto ou da utilização de um dispositivo com características elétricas incompatíveis.
- Salvo indicação em contrário, nunca usar o dispositivo debaixo de chuva, em locais húmidos ou próximo de um ponto de água.
- Salvo indicação em contrário, este produto destina-se apenas a uso interno.
- Manter a documentação original relacionada ao produto para referência futura.
- No caso de um produto sem fios, não deixar o mesmo nas proximidades de cartões de crédito ou outros meios de armazenamento de dados.
- Evitar usar os dispositivos sem fios nas proximidades de fontes comuns de interferência, tais como cabos de alimentação, fornos micro-ondas, lâmpadas fluorescentes, câmaras de vídeo sem fios e telefones fixos sem fios.
- Para melhorar a qualidade e a força do sinal sem fios, reduzir o número de dispositivos ativos a operar na mesma banda de frequência sem fios.
- Não deixar o carregamento sem supervisão. Se a bateria de lítio interna entrar em curto-circuito ou danificar mecanicamente, existe o risco de sobreaquecimento e incêndio.
- CUIDADO: risco de explosão se a bateria for substituída por um modelo inadequado. Reciclagem de baterias usadas de acordo com os regulamentos em vigor.
- Efetue um carregamento completo antes da primeira utilização.
- Não cause curto-circuito em uma célula ou bateria. Não armazene células ou baterias de maneira desorganizada em uma caixa ou gaveta, onde elas possam se curto-circuitarem entre si ou serem curto-circuitadas por outros objetos metálicos.
- Em caso de vazamento de uma célula, certifique-se de que o líquido não entre em contato com a pele ou os olhos. Se isso acontecer, lave a área afetada com bastante água e procure um médico.
- Mantenha as células e baterias limpas e secas.

- É necessário carregar as baterias antes do uso. Use sempre o carregador apropriado e consulte as instruções do fabricante ou o manual do dispositivo para instruções corretas de carregamento.
- Após períodos prolongados de armazenamento, pode ser necessário carregar e descarregar as baterias várias vezes para alcançar o máximo desempenho.
- Use o produto ou bateria apenas para a aplicação para a qual foi destinado.
- Em caso de ingestão de uma célula ou bateria, procure um médico imediatamente.
- Este produto contém uma bateria tipo moeda / botão. Se a bateria tipo moeda / botão for ingerida, a mesma pode causar queimaduras internas graves em apenas 2 horas e pode conduzir à morte.
- Mantenha baterias novas e usadas longe do alcance das crianças.
- Se o compartimento da bateria não fechar bem, deixe de usar o produto e mantenha-o fora do alcance das crianças.
- Se achar que baterias possam ter sido ingeridas ou colocadas dentro de qualquer cavidade corporal, procure ajuda médica de imediato.
- Nunca olhar diretamente para o feixe de luz LED. Não a aponte diretamente para os olhos de uma pessoa ou de um animal. Radiação ótica potencialmente perigosa emitida por este produto.

DESCRIÇÃO

- 1) Iluminação LED
- 2) Porta de carga USB-C da iluminação LED
- 3) Botão ON/OFF da iluminação
- 4) Parafuso de aperto
- 5) Cabo telescópico
- 6) Indicador luminoso do controle remoto Bluetooth
- 7) Controle remoto Bluetooth
- 8) Tripé

CARGA & BATERIAS

Recarregar a iluminação LED

Conecte o cabo de carga na porta USB-C da iluminação LED (2). Um indicador luminoso vermelho acende durante a carga.

Trocar a bateria

- Retire o controle remoto (7).
- Retire a tampa.
- Troque a bateria.

Nota: Lembre-se de remover o plástico protetor da bateria antes do primeiro uso.

1

USO DO BASTÃO 2



- Desdobre o mini bastão.
- Escolha o ângulo de inclinação que você prefere, soltando o parafuso de aperto (4) e depois aperte o parafuso para bloquear o ângulo de inclinação escolhido.
- Ajuste o cabo telescópico (5) ao comprimento desejado.
- Insira seu telefone no suporte dedicado do bastão.
- O suporte pode girar 360°.

USO DO TRIPÉ

3

- Desdobre os pés localizados no cabo para transformá-lo em um tripé.
- Para maior estabilidade, abaixe o cabo telescópico para criar um pé central.

EMPARELHAMENTO DO CONTROLE REMOTO

- Remova o filme protetor da bateria.
- Pressione e segure o botão  para ligar o controle remoto; o indicador luminoso (6) piscará em azul.
- Ative o Bluetooth do seu smartphone e conecte-se ao controle remoto Bluetooth «INSELFIEWH»; o indicador luminoso apagará.
- Para desligar o controle remoto, pressione e segure o botão ; o indicador luminoso piscará em azul várias vezes e apagará.

BARRA DE ILUMINAÇÃO

4

- A barra de iluminação é removível.
- Você pode mudar a direção de orientação de acordo com seu uso.
- Pressione e segure o botão (3) para ligar a iluminação LED, depois pressione repetidamente o mesmo botão para ajustar a intensidade e mudar o modo de iluminação.

Diferentes modos de iluminação:

- Luz branca: baixa intensidade, alta intensidade
- Luz quente: baixa intensidade, alta intensidade
- Luz natural: baixa intensidade, alta intensidade

CARACTERÍSTICAS

Materiais principais: ABS + Liga de alumínio

Comprimento dobrado: 15 cm

Comprimento estendido: 70 cm

Bluetooth: 5.2

Entrada: 5V  1A

Bateria: 3.7V  75mAh

Pilha: CR1632

Lumens: 39/45/54

PRECISA DE AJUDA?

Preocupados com a satisfação dos nossos clientes, fornecemos a possibilidade de nos contactar através do email info@t-nb.com. Para obter informações sobre manutenção, reparações e outras informações sobre o produto, consulte o nosso Website: www.t-nb.com



Corrente contínua

Para identificar na placa sinalética que o dispositivo apenas pode ser alimentado em corrente contínua; para marcar os bornes correspondentes.

IT - I NOSTRI RINGRAZIAMENTI

Congratulazioni per l'acquisto, ti ringraziamo per la fiducia che hai risposto in T'nB. I nostri prodotti sono conformi ai regolamenti e alle norme vigenti. Prima dell'utilizzo del prodotto, ti consigliamo di leggere attentamente le istruzioni e le istruzioni di sicurezza, e di conservare il presente manuale.

ISTRUZIONI DI SICUREZZA IMPORTANTI

- Nessuna garanzia può essere applicata in caso di uso improprio.
- T'nB declina ogni responsabilità in caso di mancato rispetto delle istruzioni di sicurezza
- Manipolare il prodotto con precauzione.
- L'alimentazione del dispositivo deve corrispondere alle caratteristiche iniziali previste
- La presa di corrente dei dispositivi elettrici deve essere installata vicino a tali dispositivi e deve essere facilmente accessibile.
- Non posizionare alcun oggetto infiammabile, sostanza esplosiva o oggetto pericoloso vicino al dispositivo.
- Utilizzare, conservare il dispositivo solo in un ambiente la cui temperatura sia tra i 0°C e i 35°C.
- Tenere il dispositivo lontano dalla portata dei bambini.
- Il dispositivo non è progettato per essere utilizzato da persone (bambini compresi) le cui capacità fisiche, o mentali, sono ridotte, o da persone senza esperienza o conoscenza, eccetto se ne possono beneficiare, tramite la mediazione di una persona responsabile della loro sicurezza, monitoraggio o con istruzioni precedenti relative all'uso del dispositivo. préalables concernant l'utilisation de l'appareil.
- Non smontare il dispositivo né tentare di ripararlo o modificarlo da soli..
- Non utilizzare il dispositivo se ha subito urti o danni.
- Per evitare il rischio di scosse elettriche, scollegare il dispositivo dalla fonte di alimentazione e da tutti i dispositivi prima di pulirlo o quando non è in uso.
- Utilizzare solo gli accessori e i connettori forniti in dotazione. L'uso di altro tipo di accessori non previsti a tale scopo rischierebbe di danneggiare il dispositivo in maniera irreparabile.
- Prima della pulizia assicurarsi che il dispositivo sia spento e freddo. Non utilizzare lubrificanti o altri prodotti che potrebbero danneggiare il dispositivo.
- T'nB declina ogni responsabilità in caso di danni derivanti da un uso improprio del prodotto o da un utilizzo con un dispositivo con caratteristiche elettriche incompatibili..
- Salvo indicazioni contrarie, non utilizzare mai il dispositivo sotto la pioggia, in luoghi umidi o vicino a fonti d'acqua.
- Salvo indicazioni contrarie, il prodotto è concepito solo per uso interno.
- Conservare la documentazione originale relativa al prodotto per riferimento futuro.
- In caso di prodotto wireless, non lasciare il prodotto vicino a carte di credito o altri supporto di stoccaggio dati.
- Evitare di usare il dispositivo wireless vicino a fonti di interferenze, come cavi di alimentazione, forni a microonde, lampade fluorescenti, videocamere wireless e cordless.
- Per migliorare la qualità e l'intensità del segnale wireless, ridurre il numero di dispositivi attivi funzionanti sulla stessa gamma di frequenza wireless.
- Non lasciare in carica senza monitoraggio. In caso di cortocircuito o di danno meccanico della batteria interna al litio, sussiste un rischio di surriscaldamento e di incendio.
- **ATTENZIONE:** rischio di esplosione se la batteria è sostituita da un modello incorretto. Riciclare le batterie secondo le leggi in vigore.
- Caricare completamente al primo utilizzo
- Non cortocircuitare una cella o una batteria. Non conservare le celle o le batterie in modo disordinato in una scatola o un cassetto, dove possono cortocircuitarsi tra loro o essere cortocircuitate da altri oggetti metallici.
- In caso di perdita di una cella, assicurarsi che il liquido non venga a contatto con la pelle o gli occhi. In tal caso, lavare l'area interessata con abbondante acqua e consultare un medico.
- Mantenere le celle e le batterie pulite e asciutte.
- È necessario caricare le batterie prima dell'uso. Utilizzare sempre il caricabatterie appropriato e fare riferimento alle istruzioni del produttore o al manuale del dispositivo per le corrette istruzioni di carica.

- Dopo lunghi periodi di stoccaggio, può essere necessario caricare e scaricare più volte le batterie per ottenere le massime prestazioni.
- Utilizzare il prodotto o la batteria solo per l'applicazione per cui è stato destinato.
- In caso di ingestione di una cella o di una batteria, consultare immediatamente un medico.
- Questo prodotto contiene una batteria a moneta / bottone. e la batteria a bottone/moneta viene ingerita, può causare gravi ustioni interne in sole 2 ore e può portare alla morte.
- Tenere le batterie nuove e quelle usate lontano dalla portata dei bambini.
- Se il vano batterie non si chiude in modo sicuro, interrompere l'uso del prodotto e tenerlo lontano dai bambini.
- Se si pensa che le batterie siano state ingerite o poste all'interno di qualsiasi parte del corpo, rivolgersi immediatamente a un medico.
- Non guardare mai direttamente il fascio di luce del LED. Non puntarlo direttamente negli occhi di una persona o di un animale. Fascio ottico potenzialmente pericoloso emesso dal prodotto.

DESCRIZIONE

- 1) **Illuminazione LED**
- 2) **Porta di ricarica USB-C per l'illuminazione LED**
- 3) **Pulsante ON/OFF dell'illuminazione**
- 4) **Vite di serraggio**
- 5) **Manico telescopico**
- 6) **Indicatore luminoso del telecomando Bluetooth**
- 7) **Telecomando Bluetooth**
- 8) **Treppiede**

CARICA & BATTERIE

Ricaricare l'illuminazione LED

Collegate il cavo di ricarica alla porta USB-C dell'illuminazione LED (2). Si accenderà un indicatore luminoso rosso durante la carica.

Sostituire la batteria

- Rimuovere il telecomando (7).
- Rimuovere il coperchio.
- Sostituire la batteria.

Nota: Ricordate di rimuovere la plastica protettiva dalla batteria prima del primo utilizzo.

1

USO DEL BASTONE

2



- Sviluppare il mini bastone.
- Scegliere l'angolo di inclinazione preferito allentando la vite di serraggio (4) e poi serrare la vite per bloccare l'angolo di inclinazione scelto.
- Regolare il manico telescopico (5) alla lunghezza desiderata.
- Inserire il telefono nel supporto dedicato del bastone.
- Il supporto può ruotare di 360°.

USO DEL TREPPIEDE

3

- Sviluppare i piedi situati al livello della maniglia per passare in modalità treppiede.
- Per maggiore stabilità, abbassare il manico telescopico per creare un piede centrale.

ACCOPPIAMENTO DEL TELECOMANDO

- Rimuovere la pellicola protettiva dalla batteria.
- Premere a lungo sul pulsante  per accendere il telecomando; l'indicatore luminoso (6) lampeggerà in blu.
- Attivare il Bluetooth dello smartphone e connettersi al telecomando Bluetooth «INSELFIEWH»; l'indicatore luminoso si spegnerà.
- Per spegnere il telecomando, premere a lungo sul pulsante ; l'indicatore luminoso lampeggerà in blu più volte e poi si spegnerà.

BARRA DELL'ILLUMINAZIONE 4

- La barra dell'illuminazione è rimovibile.
- È possibile cambiare il senso di orientamento secondo l'utilizzo.
- Premere a lungo il pulsante (3) per accendere l'illuminazione LED, quindi premere ripetutamente lo stesso pulsante per regolare l'intensità e cambiare la modalità di illuminazione.

Diversi modi di illuminazione:

- Luce bianca: bassa intensità, alta intensità
- Luce calda: bassa intensità, alta intensità
- Luce naturale: bassa intensità, alta intensità

CARATTERISTICHE

Materiali principali: ABS + Lega di alluminio

Lunghezza piegata: 15 cm

Lunghezza estesa: 70 cm

Bluetooth: 5.2

Ingresso: 5V  1A

Batteria: 3.7V  75mAh

Batteria a bottone: CR1632

Lumen: 39/45/54

OCCORRE AIUTO?

Nell'impegno di soddisfare i nostri clienti, siamo disponibili all'indirizzo email info@t-nb.com. Per manutenzione, riparazione, altre informazioni sul prodotto, consultare il nostro sito internet : www.t-nb.com



Corrente diretta

Per indicare sull'etichetta che il dispositivo è adatto solo per corrente diretta; per identificare i relativi terminali.

NL- ONZE DANK

Gefeliciteerd met uw aankoop en bedankt voor het vertrouwen dat u in T'nB stelt. Onze producten zijn conform de van kracht zijnde regelgevingen en normen. Wij raden u aan vooraleer dit product te gebruiken de instructies en de veiligheidsvoorschriften aandachtig te lezen en deze handleiding goed te bewaren.

BELANGRIJKE VEILIGHEIDSLINSTRUCTIES

- Bij oneigenlijk gebruik van dit product kan er geen garantie worden verleend.
- T'nB wijst alle aansprakelijkheid af in geval van niet-naleving van de veiligheidsinstructies.
- Ga zorgvuldig om met het product.
- De elektrische voeding van uw apparaat moet overeenstemmen met de oorspronkelijk voorziene kenmerken
- Het stopcontact van elektrische uitrustingen moet in de nabijheid van deze uitrustingen geïnstalleerd worden en gemakkelijk toegankelijk zijn.
- Plaats geen ontvlambare voorwerpen, explosieve stoffen of gevaarlijke voorwerpen in de buurt van uw apparaat.
- Gebruik en berg uw apparaat alleen op in een omgeving waar de temperatuur tussen 0°C en 35°C ligt.
- Houd uw apparaat buiten het bereik van kinderen.
- Dit apparaat is niet bestemd voor gebruik door personen (inclusief kinderen) met verminderde fysieke, zintuiglijke of mentale vermogens, of personen zonder ervaring of kennis, tenzij zij onder toezicht staan of voorafgaand instructies hebben gekregen over het gebruik van het apparaat van een persoon die verantwoordelijk is voor hun veiligheid.
- Haal uw apparaat niet uit elkaar en probeer het niet zelf te repareren of aan te passen.
- Gebruik uw apparaat niet als het een schok of schade heeft opgelopen.
- Om het risico op elektrische schokken te vermijden, dient u uw apparaat van de voedingsbron en van alle apparaten los te koppelen voordat u het reinigt of indien u het niet gebruikt.
- Gebruik alleen de bijgeleverde accessoires en connectoren. Het gebruik van enig ander type accessoire dat niet voor dit doel is bedoeld, kan onherstelbare schade aan uw apparaat veroorzaken.
- Zorg ervoor dat het apparaat uitgeschakeld en afgekoeld is voordat u het reinigt. Gebruik geen smeermiddelen of andere producten die het apparaat kunnen beschadigen.
- T'nB wijst elke aansprakelijkheid af voor schade in verband met oneigenlijk gebruik van het product of gebruik met een apparaat met niet-compatibele elektrische eigenschappen.
- Tenzij anders vermeld, gebruik uw apparaat nooit in de regen, op vochtige plaatsen of in de buurt van water.
- Tenzij anders vermeld, is dit product alleen bedoeld voor gebruik binnenshuis.
- Bewaar de originele productgerelateerde documentatie voor toekomstige referentie.
- In het geval van een draadloos product mag u het product niet in de buurt van creditcards of andere gegevensopslagmedia laten.
- Vermijd het gebruik van uw draadloze apparaten in de buurt van veelvoorkomende storingsbronnen, zoals stroomkabels, magnetrons, TL-lampen, draadloze videocamera's en draadloze huistelefoons.
- Om de kwaliteit en de sterkte van het draadloze signaal te verbeteren, vermindert u het aantal actieve apparaten dat in dezelfde draadloze frequentieband actief is.
- Laat het niet onbeheerd achter tijdens het opladen. Bij kortsluiting of mechanische schade aan de interne lithiumbatterij bestaat het risico op oververhitting en brand.
- WAARSCHUWING: explosiegevaar als de batterij wordt vervangen door een ongeschikt model. Zorg ervoor dat de gebruikte batterijen worden gerecycled in overeenstemming met de geldende voorschriften.
- Gelieve volledig op te laden wanneer u het voor de eerste keer gebruikt
- Zorg ervoor dat u geen cel of batterij kortsluit. Bewaar cellen of batterijen niet op een rommelige manier in een doos of lade, waar ze kortsluiting kunnen veroorzaken bij elkaar of kortgesloten kunnen worden door andere metalen voorwerpen.
- In geval van lekkage van een cel, zorg ervoor dat de vloeistof niet in contact komt met de huid of ogen. Mocht dit gebeuren, spoel het getroffen gebied dan grondig met water en raadpleeg een arts.

- Houd cellen en batterijen schoon en droog.
- Het is noodzakelijk om de accu's voor gebruik op te laden. Gebruik altijd de geschikte oplader en raadpleeg de instructies van de fabrikant of de handleiding van het apparaat voor de juiste oplaadinstructies.
- Na lange opslagperioden kan het nodig zijn om de accu's meerdere keren op te laden en te ontladen om de maximale prestaties te bereiken.
- Gebruik het product of de batterij alleen voor de toepassing waarvoor het bestemd is.
- In geval van inslikken van een cel of batterij, raadpleeg onmiddellijk een arts.
- Dit product bevat een munt-/knoopcelbatterij. Als de knoop-/knoopcelbatterij wordt ingeslikt kan dit ernstige inwendige brandwonden veroorzaken in slechts 2 uur en de dood als gevolg hebben.
- Houd nieuwe en gebruikte batterijen uit de buurt van kinderen.
- Als het batterijcompartiment niet goed sluit, gebruik het product dan niet meer en houd het uit de buurt van kinderen.
- Als u vermoedt dat een batterij is ingeslikt of in een lichaamsdeel is geplaatst zoek dan onmiddellijk medische hulp.
- Kijk nooit rechtstreeks in de lichtstraal van de LED. Richt het niet rechtstreeks in de ogen van een persoon of dier. Het is mogelijk dat dit product een gevaarlijke optische straling uitzendt.

BESCHRIJVING

- 1) LED-verlichting
- 2) USB-C oplaadpoort van de LED-verlichting
- 3) AAN/UIT-knop van de verlichting
- 4) Verstelbare schroef
- 5) Telescopische steel
- 6) Indicatorlampje van de Bluetooth-afstandsbediening
- 7) Bluetooth-afstandsbediening
- 8) Statief

OPLADEN & BATTERIJEN

Opladen van de LED-verlichting

Stee de oplaadkabel in de USB-C poort van de LED-verlichting (2). Een rood indicatorlampje brandt tijdens het opladen.

De batterij vervangen

- Verwijder de afstandsbediening (7).
- Verwijder de afdekking.
- Vervang de batterij.

Opmerking: Vergeet niet de beschermende plastic van de batterij te verwijderen voor het eerste gebruik.

1

GEBRUIK VAN DE STOK 2

- Vouw de mini stok uit.
- Kies de gewenste hellingshoek door de verstelbare schroef (4) los te draaien en draai de schroef vervolgens vast om de gekozen hellingshoek te vergrendelen.
- Stel de telescopische steel (5) in op de gewenste lengte.
- Plaats je telefoon in de houder van de stok.
- De houder kan 360° draaien.

GEbruik VAN HET STATIEF **3**

- Vouw de poten aan de handgreep uit om naar de statiefmodus te schakelen.
- Voor meer stabiliteit, laat de telescopische steel zakken om een centrale poot te creëren.

KOPPELEN VAN DE AFSTANDSBEDIENING:

- Verwijder de beschermfolie van de batterij.
- Houd de knop  ingedrukt om de afstandsbediening in te schakelen; het indicatorlampje (6) knippert blauw.
- Schakel Bluetooth in op je smartphone en maak verbinding met de «INSELFIEWH» Bluetooth-afstandsbediening; het indicatorlampje gaat uit.
- Om de afstandsbediening uit te schakelen, houd je de knop  ingedrukt; het indicatorlampje knippert meerdere keren blauw en gaat uit.

VERLICHTINGSBALK **4**

- De verlichtingsbalk is afneembaar.
- Je kunt de oriëntatierichting veranderen naar gelang het gebruik.
- Houd de knop (3) ingedrukt om de LED-verlichting in te schakelen, en druk vervolgens herhaaldelijk op dezelfde knop om de intensiteit aan te passen en de verlichtingsmodus te wijzigen.

Verschillende verlichtingsmodi:

- Wit licht: lage intensiteit, hoge intensiteit
- Warm licht: lage intensiteit, hoge intensiteit
- Natuurlijk licht: lage intensiteit, hoge intensiteit

KENMERKEN

Hoofdmateriaal: ABS + Aluminiumlegering

Ingevouwen lengte: 15 cm

Uitgevouwen lengte: 70 cm

Bluetooth: 5.2

Ingang: 5V  1A

Batterij: 3.7V  75mAh

Knoopcelbatterij: CR1632

Lumen: 39/45/54

HULP NODIG?

Wij willen tevreden klanten, daarom kunt u ons contacteren op info@t-nb.com. Onderhoud, depannage, diverse informatie over dit product: raadpleeg onze website: www.t-nb.com.

	Gelijkstroom Om aan te geven op de typeplaat dat de uitrusting enkel geschikt is voor gelijkstroom; om relevante terminals te identificeren.
---	--

DE - UNSER DANK

Herzlichen Glückwunsch zu Ihrem Kauf und vielen Dank für das Vertrauen, das Sie T'nB entgegen gebracht haben. Unsere Produkte entsprechen den geltenden Vorschriften und Normen. Vor der Verwendung dieses Produkts empfehlen wir Ihnen, die Anweisungen und Sicherheitshinweise sorgfältig zu lesen und diese Anleitung aufzubewahren.

WICHTIGE SICHERHEITSHINWEISE

- Bei missbräuchlicher Verwendung kann keine Garantie übernommen werden.
- T'nB lehnt jede Verantwortung bei Nichtbeachtung der Sicherheitshinweise ab.
- Behandeln Sie das Produkt mit Sorgfalt.
- Die Spannungsversorgung Ihres Geräts muss den ursprünglich geplanten Eigenschaften entsprechen.
- Die Steckdose des elektrischen Geräts muss in der Nähe des Geräts installiert werden und leicht zugänglich sein.
- Stellen Sie keine brennbaren Gegenstände, explosive Stoffe oder gefährliche Gegenstände in die Nähe Ihres Geräts.
- Verwenden und lagern Sie Ihr Gerät nur in einer Umgebung, in der die Temperatur zwischen 0°C und 35°C liegt.
- Bewahren Sie Ihr Gerät außerhalb der Reichweite von Kindern auf.
- Dieses Gerät ist nicht dafür bestimmt, durch Personen (einschließlich Kinder) mit eingeschränkten physischen, sensorischen oder geistigen Fähigkeiten oder mangels Erfahrung oder mangels Wissen benutzt zu werden, es sei denn, sie werden durch eine für ihre Sicherheit zuständige Person beaufsichtigt oder erhielten von ihr Anweisungen, wie das Gerät zu benutzen ist.
- Nehmen Sie Ihr Gerät nicht auseinander und versuchen Sie nicht, es selbst zu reparieren oder zu verändern.
- Verwenden Sie Ihr Gerät nicht, wenn es Stößen oder Beschädigungen ausgesetzt war.
- Um die Gefahr eines Stromschlags zu vermeiden, trennen Sie Ihr Gerät vor der Reinigung oder bei Nichtgebrauch von der Stromversorgung und von allen Geräten.
- Verwenden Sie nur das mitgelieferte Zubehör und die Stecker. Die Verwendung eines anderen, nicht dafür vorgesehenen Zubehörs kann zu irreparablen Schäden an Ihrem Gerät führen.
- Vergewissern Sie sich vor der Reinigung, dass das Gerät ausgeschaltet und kalt ist. Verwenden Sie kein Schmiermittel oder jegliche Produkte, die das Gerät beschädigen könnten.
- T'nB übernimmt keine Verantwortung für Schäden, die durch den Missbrauch des Produkts oder die Verwendung mit einem Gerät mit inkompatiblen elektrischen Eigenschaften entstehen.
- Wenn nicht anders angegeben, verwenden Sie Ihr Gerät niemals im Regen, an feuchten Orten oder in der Nähe von Wasser.
- Wenn nicht anders angegeben, ist dieses Produkt nur für die Verwendung in Innenräumen vorgesehen.
- Bewahren Sie die Originaldokumentation zum Produkt zur späteren Referenz auf.
- Wenn es sich um ein kabelloses Produkt handelt, lassen Sie es bitte nicht in der Nähe von Kreditkarten oder anderen Datenträgern liegen.
- Vermeiden Sie die Verwendung Ihrer kabellosen Geräte in der Nähe von häufigen Störquellen, wie z. B. Stromkabeln, Mikrowellenherden, Leuchtstoffröhren, kabellosen Videokameras und schnurlosen Haustelefonen.
- Um die Qualität und Stärke des Funksignals zu verbessern, reduzieren Sie die Anzahl der aktiven Geräte, die im gleichen Frequenzband arbeiten.
- Lassen Sie den Ladevorgang nicht unbeaufsichtigt. Wenn die interne Lithiumbatterie kurzgeschlossen oder mechanisch beschädigt wird, besteht die Gefahr von Überhitzung und Brand.
- **VORSICHT:** Es besteht Explosionsgefahr, wenn der Akku durch ein ungeeignetes Modell ersetzt wird. Entsorgen Sie verbrauchte Batterien in Übereinstimmung mit den geltenden Vorschriften.
- Bitte bei der ersten Verwendung vollständig aufladen
- Verursachen Sie keinen Kurzschluss an einer Zelle oder Batterie. Lagern Sie Zellen oder Batterien nicht ungeordnet in einer Box oder Schublade, wo sie sich gegenseitig kurzschließen können oder durch andere Metallgegenstände kurzgeschlossen werden können.
- Bei einem Auslaufen einer Zelle darauf achten, dass die Flüssigkeit nicht mit der Haut oder den Augen in Kontakt kommt. Sollte dies der Fall sein, spülen Sie den betroffenen Bereich gründlich

- mit Wasser ab und suchen Sie einen Arzt auf.
- Halten Sie Zellen und Batterien sauber und trocken.
 - Akkus müssen vor der Verwendung aufgeladen werden. Verwenden Sie immer das passende Ladegerät und befolgen Sie die Anweisungen des Herstellers oder die Anweisungen im Handbuch des Geräts für das korrekte Laden.
 - Nach langen Lagerungszeiten kann es erforderlich sein, die Akkus mehrmals zu laden und zu entladen, um die maximale Leistung zu erreichen.
 - Verwenden Sie das Produkt oder die Batterie nur für den Zweck, für den es bzw. sie bestimmt ist.
 - Im Falle der Verschluckung einer Zelle oder Batterie suchen Sie sofort einen Arzt auf.
 - Dieses Produkt enthält eine Knopfzellenbatterie. Wenn die Knopfzellenbatterie verschluckt wird, kann sie in nur 2 Stunden schwere innere Verbrennungen verursachen und zum Tod führen.
 - Halten Sie neue und gebrauchte Batterien von Kindern fern.
 - Wenn sich das Batteriefach nicht sicher schließen lässt, verwenden Sie das Produkt nicht mehr und halten Sie es von Kindern fern.
 - Wenn Sie glauben, dass Batterien verschluckt worden sein könnten oder sich in irgendeinem Körperteil befinden, suchen Sie sofort einen Arzt auf.
 - Schauen Sie niemals direkt in den Lichtstrahl der LED. Richten Sie sie nicht direkt in die Augen einer Person oder eines Tieres. Möglicherweise gefährliche optische Strahlung von diesem Produkt.

BESCHREIBUNG

- 1) LED-Beleuchtung
- 2) USB-C-Ladeanschluss der LED-Beleuchtung
- 3) Ein-/Ausschalter der Beleuchtung
- 4) Feststellschraube
- 5) Teleskopgriff
- 6) Kontrollleuchte der Bluetooth-Fernbedienung
- 7) Bluetooth-Fernbedienung
- 8) Stativ

AUFLADEN & BATTERIEN

Die LED-Beleuchtung aufladen

Schließen Sie das Ladekabel an den USB-C-Anschluss der LED-Beleuchtung (2) an. Eine rote Kontrollleuchte leuchtet während des Ladevorgangs.

Die Batterie austauschen

- Entfernen Sie die Fernbedienung (7).
- Entfernen Sie die Abdeckung.
- Ersetzen Sie die Batterie.

Hinweis: Entfernen Sie vor der ersten Verwendung den Schutzplastik von der Batterie.

1

VERWENDUNG DES STABS 2

- Klappen Sie den Ministab aus.
- Wählen Sie den gewünschten Neigungswinkel, indem Sie die Feststellschraube (4) lösen, und ziehen Sie dann die Schraube fest, um den gewählten Neigungswinkel zu fixieren.
- Stellen Sie den Teleskopgriff (5) auf die gewünschte Länge ein.
- Setzen Sie Ihr Telefon in die dafür vorgesehene Halterung ein.
- Die Halterung kann um 360° gedreht werden.

VERWENDUNG DES STATIVS 3

- Klappen Sie die Füße an der Handgriff aus, um in den Stativmodus zu wechseln.
- Für mehr Stabilität senken Sie den Teleskopgriff ab, um ein zentrales Bein zu schaffen.

KOPPELN DER FERNBEDIENUNG

- Entfernen Sie die Schutzfolie von der Batterie.
- Halten Sie die Taste  gedrückt, um die Fernbedienung einzuschalten; die Kontrollleuchte (6) blinkt blau.
- Aktivieren Sie Bluetooth auf Ihrem Smartphone und verbinden Sie sich mit der Bluetooth-Fernbedienung „INSELFIEWH“; die Kontrollleuchte erlischt.
- Um die Fernbedienung auszuschalten, halten Sie die Taste  gedrückt; die Kontrollleuchte blinkt mehrmals blau und erlischt.

BELEUCHTUNGSLEISTE 4

- Die Beleuchtungsleiste ist abnehmbar.
- Sie können die Ausrichtungsrichtung je nach Verwendung ändern.
- Halten Sie die Taste (3) gedrückt, um die LED-Beleuchtung einzuschalten, und drücken Sie dann wiederholt die gleiche Taste, um die Helligkeit einzustellen und den Beleuchtungsmodus zu ändern.

VERSCHIEDENE BELEUCHTUNGSMODI

- Weißes Licht: geringe Intensität, hohe Intensität
- Warmes Licht: geringe Intensität, hohe Intensität
- Natürliches Licht: geringe Intensität, hohe Intensität

MERKMALE

Hauptmaterialien: ABS + Aluminiumlegierung

Gefaltete Länge: 15 cm

Ausgeklappte Länge: 70 cm

Bluetooth: 5.2

Eingang: 5V  1A

Batterie: 3.7V  75mAh

Knopfzellenbatterie: CR1632

Lumen: 39/45/54

BENÖTIGEN SIE HILFE?

Uns liegt die Zufriedenheit unserer Kunden am Herzen und Sie haben Sie die Möglichkeit, uns unter info@t-nb.com zu kontaktieren. Für Wartung, Störungsbehebung, diverse Informationen über diese Produkt besuchen Sie bitte unsere Website: www.t-nb.com.

	Gleichstrom Weist auf dem Typenschild darauf hin, dass das Gerät nur mit Gleichstrom betrieben werden darf und kennzeichnet die betreffenden Klemmen.
---	---

RO - MULȚUMIRILE NOASTRE

Vă felicităm pentru achiziția dvs. și vă mulțumim pentru încrederea dvs. în T'nB. Produsele noastre respectă reglementările și standardele în vigoare. Înainte de a utiliza acest aparat, vă sfătuim să citiți cu atenție instrucțiunile și sfaturile de siguranță și să păstrați acest manual

INSTRUCȚIUNI DE SIGURANȚĂ IMPORTANTE

- Garanția își pierde valabilitatea în cazul utilizării necorespunzătoare.
- T'nB își declină orice responsabilitate în cazul nerespectării instrucțiunilor de siguranță
- Manipulați produsul cu grijă.
- Sursa de alimentare a dispozitivului dvs. trebuie să corespundă caracteristicilor prevăzute inițial
- Priza de curent pentru echipamente electrice trebuie instalată în apropierea dispozitivului respectiv și trebuie să fie ușor accesibilă.
- Nu amplasați niciun obiect inflamabil, o substanță explozivă sau un obiect periculos lângă dispozitivul dvs.
- Utilizați și depozitați dispozitivul numai într-un mediu în care temperatura este cuprinsă între 0 °C și 35 °C.
- Nu lăsați dispozitivul la îndemâna copiilor.
- Acest dispozitiv nu este destinat utilizării de către persoane (inclusiv copii) cu capacități fizice, senzoriale sau mintale reduse, sau de către persoane fără experiență sau cunoștințe, cu excepția cazului în care o persoană responsabilă pentru siguranța acestora le supraveghează sau le oferă instrucțiuni în prealabil cu privire la utilizarea dispozitivului.
- Nu demontați dispozitivul și nu încercați să îl reparați sau să îl modificați singur.
- Nu utilizați dispozitivul dacă a suferit un șoc sau a fost deteriorat.
- Pentru a evita riscul de electrocutare, deconectați dispozitivul de la sursa de alimentare principală și de la orice dispozitiv înainte de a-l curăța sau când nu îl utilizați.
- Utilizați numai accesoriile și conectorii furnizați. Utilizarea oricărui alt tip de accesoriu care nu este destinat acestui scop ar putea deteriora dispozitivul dvs. în mod iremediabil.
- Înainte de curățare, asigurați-vă că dispozitivul este oprit și răcit. Nu utilizați lubrifiant sau orice produs care ar putea deteriora aparatul.
- T'nB își declină orice responsabilitate în cazul deteriorării rezultate din utilizarea necorespunzătoare a produsului sau din utilizarea împreună cu un dispozitiv cu caracteristici electrice incompatibile.
- Dacă nu se specifică altfel, nu folosiți niciodată dispozitivul în ploaie, în locuri umede sau în apropierea unui punct de apă.
- Dacă nu se specifică altfel, acest produs este destinat exclusiv utilizării în interior.
- Păstrați documentația originală legată de produs pentru referințe ulterioare.
- În cazul unui produs fără fir, vă rugăm să nu lăsați produsul în apropierea cardurilor de credit sau a altor suporturi de stocare a datelor.
- Evitați să utilizați dispozitivele fără fir în apropierea surselor curente de interferențe, cum ar fi cablurile de alimentare, cuptoarele cu microunde, luminile fluorescente, camerele video fără fir și telefoanele fixe fără fir.
- Pentru a îmbunătăți calitatea și intensitatea semnalului wireless, reduceți numărul de dispozitive active care funcționează pe aceeași bandă de frecvență wireless.
- Laat het niet onbeheerd achter tijdens het opladen. Bij kortsluiting of mechanische schade aan de interne lithiumbatterij bestaat het risico op oververhitting en brand.
- WAARSCHUWING: explosiegevaar als de batterij wordt vervangen door een ongeschikt model. Zorg ervoor dat de gebruikte batterijen worden gerecycled in overeenstemming met de geldende voorschriften.
- Gelieve volledig op te laden wanneer u het voor de eerste keer gebruikt
- Zorg ervoor dat u geen cel of batterij kortsluit. Bewaar cellen of batterijen niet op een rommelige manier in een doos of lade, waar ze kortsluiting kunnen veroorzaken bij elkaar of kortgesloten kunnen worden door andere metalen voorwerpen.
- In geval van lekkage van een cel, zorg ervoor dat de vloeistof niet in contact komt met de huid of ogen. Mocht dit gebeuren, spoel het getroffen gebied dan grondig met water en raadpleeg een arts.

- Houd cellen en batterijen schoon en droog.
- Het is noodzakelijk om de accu's voor gebruik op te laden. Gebruik altijd de geschikte oplader en raadpleeg de instructies van de fabrikant of de handleiding van het apparaat voor de juiste oplaadinstructies.
- Na lange opslagperioden kan het nodig zijn om de accu's meerdere keren op te laden en te ontladen om de maximale prestaties te bereiken.
- Gebruik het product of de batterij alleen voor de toepassing waarvoor het bestemd is.
- In geval van inslikken van een cel of batterij, raadpleeg onmiddellijk een arts.
- Acest produs conține o baterie de tip pastilă. Înghițirea bateriei de tip buton poate provoca arsuri interne grave în doar 2 ore și poate duce la deces.
- Nu lăsați bateriile noi și cele uzate la îndemâna copiilor.
- Dacă compartimentul pentru baterii nu se închide corect, nu utilizați produsul și nu lăsați produsul la îndemâna copiilor.
- Dacă bănuieți că bateriile au fost înghițite sau introduse în orice parte a corpului, solicitați imediat asistență medicală.
- Kijk nooit rechtstreeks in de lichtstraal van de LED. Richt het niet rechtstreeks in de ogen van een persoon of dier. Het is mogelijk dat dit product een gevaarlijke optische straling uitzendt.

DESCRIERE

- 1) Iluminare LED
- 2) Port de încărcare USB-C al iluminării LED
- 3) Buton ON/OFF al iluminării
- 4) Șurub de fixare
- 5) Mâner telescopic
- 6) Indicator luminos al telecomenzii Bluetooth
- 7) Telecomandă Bluetooth
- 8) Trepied

ÎNCĂRCARE & BATERII

Reîncărcarea iluminării LED

Conectați cablul de încărcare în portul USB-C al iluminării LED (2). Un indicator luminos roșu se aprinde în timpul încărcării.

Înlocuirea bateriei

- Scoateți telecomanda (7).
- Scoateți capacul.
- Înlocuiți bateria.

Notă: Nu uitați să scoateți plasticul de protecție al bateriei înainte de prima utilizare.

1



UTILIZAREA BEȚEI 2

- Desfaceți mini bețul.
- Alegeți unghiul de înclinare dorit prin slăbirea șurubului de fixare (4), apoi strângeți șurubul pentru a fixa unghiul de înclinare ales.
- Reglați mânerul telescopic (5) la lungimea dorită.
- Introduceți telefonul în suportul dedicat al beței.
- Suportul poate fi rotit la 360°.

UTILIZAREA TREPIEDULUI **3**

- Desfaceți picioarele situate la nivelul mânerului pentru a trece în modul trepid.
- Pentru mai multă stabilitate, coborâți mânerul telescopic pentru a crea un picior central.

ÎMPERECHEREA TELECOMENZII

- Scoateți folia de protecție a bateriei.
- Apăsați lung pe butonul  pentru a porni telecomanda; indicatorul luminos (6) va clipi albastru.
- Activați Bluetooth-ul smartphone-ului și conectați-vă la telecomanda Bluetooth „INSELFIEWH”; indicatorul luminos se va stinge.
- Pentru a opri telecomanda, apăsați lung pe butonul ; indicatorul luminos va clipi albastru de mai multe ori și se va stinge.

BARA DE ILUMINARE **4**

- Bara de iluminare este detașabilă.
- Puteți schimba direcția de orientare în funcție de utilizare.
- Apăsați lung pe butonul (3) pentru a aprinde iluminarea LED, apoi apăsați succesiv același buton pentru a regla intensitatea și a schimba modul de iluminare.

Diferite moduri de iluminare:

- Lumină albă: intensitate scăzută, intensitate mare
- Lumină caldă: intensitate scăzută, intensitate mare
- Lumină naturală: intensitate scăzută, intensitate mare

CARACTERISTICI

Materiale principale: ABS + Aliaj de aluminiu

Lungime pliată: 15 cm

Lungime extinsă: 70 cm

Bluetooth: 5.2

Intrare: 5V = 1A

Baterie: 70 mAh

Baterie: CR1632

Lumeni: 39/45/54

AVEȚI NEVOIE DE AJUTOR?

Ne preocupă satisfacția clienților noștri, ne puteți contacta la info@t-nb.com. Pentru întreținere, reparații și diverse informații despre acest produs, vizitați site-ul nostru: www.t-nb.com



Curent continuu

Pentru a menționa pe plăcuța indicatoare a caracteristicilor tehnice că echipamentul este adecvat numai în cazul curentului continuu; pentru a identifica terminale relevante.

BG - НИЕ ВИ БЛАГОДАРИМ

Поздравления за вашата покупка, благодарим за доверието към T'nB. Нашите продукти съответстват на действащата законодателна уредба и норми. Съветваме ви преди да използвате продукта, да прочетете внимателно инструкциите и указанията за безопасност, както и да съхранявате тази инструкция.

ВАЖНИ УКАЗАНИЯ ЗА БЕЗОПАСНОСТ

- Гаранцията не важи в случай на неправилна употреба.
- T'n B не носи отговорност за случаите на неспазване на указанията за безопасност.
- Използвайте продукта с повишено внимание.
- Захранването на вашето устройство трябва да съответства на първоначално предвидените характеристики.
- Захранващият контакт на електрическото оборудване трябва да бъде инсталиран в близост до него и да бъде лесно достъпен.
- Не поставяйте възпламеними предмети, експлозивни вещества или опасни предмети в близост до вашето устройство.
- Използвайте и съхранявайте вашето устройство само в среда с температура от 0°C до 35°C.
- Пазете от деца.
- Този продукт не е подходящ за употреба от лица (включително деца), чиито физически, сетивни или ментални способности са ограничени или от лица, които нямат опит или познания, освен в случаите, в които те са под надзора на лицето, отговорно за тяхната безопасност или са получили инструкции относно употребата на устройството.
- Не разглобявайте устройството и не се опитвайте да го модифицирате или поправите сами.
- Не използвайте устройството, ако той е претърпяло удар или повреда.
- За да избегнете всякакъв риск от токов удар, изключете вашето устройство от главното електрическо захранване преди да го почистите или когато не го използвате.
- Използвайте единствено предоставените аксесоари и свързващи елементи. Използването на всякакъв друг вид аксесоар, който не е предвиден за тази цел, би могло да повреди безвъзвратно вашето устройство.
- Преди да пристъпите към почистване уверете се, че устройството е изключено и не е загреято. Не използвайте смазващо вещество или друг продукт, който би могъл да го повреди.
- T'nB не носи никаква отговорност за случаите на повреда на устройството поради неправилно използване или използването му при несъответстващи електрически характеристики.
- Освен ако не бъде изрично указано, никога не използвайте устройството при дъжд, на влажни места или в близост до воден източник.
- Освен ако не бъде изрично указано продуктът е предназначен за употреба в затворено помещение.
- Запазване на оригиналната документация, свързана с продукта, за бъдещо справяне.
- В случай, че продуктът е безжичен, моля, не го оставяйте в близост до кредитни карти или други носители са съхранение на данни.
- Избягвайте използването на безжичните устройства в близост до източници на съпътстващи интерференции, като например захранващи кабели, микровълнови фурни, флуоресцентни лампи, безжични видеокамери и безжични стационарни телефони.
- За да се подобряват качеството и интензивността на безжичния сигнал, намаляте броя активни устройства, функциониращи на същата безжична честотна лента.
- Не оставяйте устройството без надзор по време на зареждане. В случай на късо съединение или механична повреда на вътрешната литиева батерия, съществува риск от прегряване и пожар.
- **ВНИМАНИЕ** : риск от експлозия, ако батерията е сменена с неподходящ модел.
- Рециклирането на използваните батерии да се осъществява съобразно действащата законодателна уредба.
- Моля, заредете напълно, когато използвате за първи път
- Не предизвиквайте късо съединение на клетка или батерия. Не съхранявайте клетки или батерии по нередовен начин в кутия или чекмедже, където могат да се предизвикат взаимни къси съединения или да бъдат късосвързани от други метални предмети.
- В случай на изтичане на клетка, уверете се, че течността не влезе в контакт с кожата или очите. Ако това се случи, изплакнете засегнатата област обилно с вода и потърсете лекарска помощ.

- Поддържайте клетките и батериите чисти и сухи.
- Необходимо е да заредите акумулаторите преди употреба. Винаги използвайте подходящото зарядно устройство и се консултирайте с инструкциите на производителя или с ръководството на устройството за правилни инструкции за зареждане.
- След дълги периоди на съхранение може да се наложи няколко пъти да заредите и разределите акумулаторите, за да постигнете максимална производителност.
- Използвайте продукта или батерията само за предназначението, за което е предвидено.
- В случай на поглъщане на клетка или батерия, незабавно потърсете лекарска помощ.
- Този продукт съдържа клетъчна батерия тип монета/бутон. Ако батерията тип бутон/монета бъде погълната, тя може да причини тежки вътрешни изгаряния само за 2 часа и може да доведе до смърт.
- Дръжте новите и използваните батерии далече от деца.
- Ако отделението за батериите не се затваря надеждно, спрете да използвате продукта и го дръжте далече от деца.
- Ако мислите, че е възможно батериите да са били погълнати или поставени вътре в която и да е част от тялото, незабавно потърсете медицинска помощ.
- Не гледайте директно в светлинния LED-лъч. Не го насочвайте директно към човек или животно. Оптичното лъчение, потенциално излъчвано от това устройство, е опасно.

ОПИСАНИЕ

- 1) LED осветление
- 2) USB-C порт за зареждане на LED осветлението
- 3) ON/OFF бутон за осветлението
- 4) Затягащ винт
- 5) Телескопична дръжка
- 6) Светлинен индикатор на Bluetooth дистанционното управление
- 7) Bluetooth дистанционно управление
- 8) Трипод

ЗАРЕЖДАНЕ И БАТЕРИИ

Зареждане на LED осветлението

Включете зареждащия кабел в USB-C порта на LED осветлението (2). Червен светлинен индикатор свети по време на зареждането.

Смяна на батерията

- Извадете дистанционното управление (7).
- Свалете капака.
- Сменете батерията.

Забележка: Не забравяйте да премахнете защитната пластмаса от батерията преди първото използване.

1

ИЗПОЛЗВАНЕ НА ПРЪЧКАТА 2

- Разгънете мини пръчката.
- Изберете желания ъгъл на наклон, като разхлабите затягащия винт (4), и след това затегнете винта, за да фиксирате избора ъгъл.
- Регулирайте телескопичната дръжка (5) до желаната дължина.
- Поставете телефона си в предназначенията за пръчката стойка.
- Стойката може да се върти на 360°.

ИЗПОЛЗВАНЕ НА ТРИПОДА 3

- Разгънете краката, разположени на дръжката, за да преминете в режим трипод.
- За по-голяма стабилност, спуснете телескопичната дръжка, за да създадете централна опора.

СДВОЯВАНЕ НА ДИСТАНЦИОННОТО УПРАВЛЕНИЕ

- Премахнете защитното фолио от батерията.
- Натиснете и задръжте бутона , за да включите дистанционното управление; светлинният индикатор (б) ще мига в синьо.
- Активирайте Bluetooth на вашия смартфон и се свържете с Bluetooth дистанционното управление „INSELFIEWH“; светлинният индикатор ще изгасне.
- За да изключите дистанционното управление, натиснете и задръжте бутона ; светлинният индикатор ще мига няколко пъти в синьо и ще изгасне.

ОСВЕТИТЕЛНА ЛЕНТА 4

- Осветителната лента е подвижна.
- Можете да промените посоката на ориентация според вашите нужди.
- Натиснете и задръжте бутона (3), за да включите LED осветлението, след което натискайте последователно същия бутон, за да регулирате интензитета и да промените режима на осветление.

Различни режими на осветление:

- Бяла светлина: нисък интензитет, висок интензитет
- Топла светлина: нисък интензитет, висок интензитет
- Естествена светлина: нисък интензитет, висок интензитет

ХАРАКТЕРИСТИКИ:

Основни материали: ABS + алуминиева сплав

Сгъната дължина: 15 см

Разгъната дължина: 70 см

Bluetooth: 5.2

Вход: 5V  1A

Батерия: 3.7V  75mAh

Батерия тип: CR1632

Лумени: 39/45/54

ИМАТЕ НУЖДА ОТ ПОМОЩ ?

За нас удовлетворението на клиента е важно, ето защо имате възможността да се свържете с нас на: info@t-nb.com. За поддръжка, ремонт, друга информация за продукта, посетете нашия интернет адрес: www.t-nb.com

	Постоянен ток За обозначаване на табелката с технически данни, че оборудването е подходящо само за променлив ток; за идентифициране на съответните клеми.
---	---

tnb www.t-nb.com

T'nB SA France / Rue Nicolas Joseph Cugnot
PA de La Crau / 13300 Salon-de-Provence

