



PIÈGE À MOUSTIQUES D'EXTÉRIEUR

HexaTrap



MANUEL D'INSTALLATION ET D'UTILISATION

Modèle : Hexa Trap | Référence : 9997546

Conservez ces instructions vous pourriez en avoir besoin.

Sommaire

I. INSTRUCTION DE SÉCURITÉ ET D'USAGE	p. 4
II. INFORMATIONS TECHNIQUES.....	p. 5
III. DIAGRAMME ÉLECTRIQUE.....	p. 5
IV. VUE ÉCLATÉE	p. 6
V. CONTENU DE VOTRE EMBALLAGE	p. 7
VI. AVERTISSEMENTS DE SÉCURITÉ.....	p. 7
VII. UTILISATION DE L'ATTRACTANT FAVEX	p. 8
VIII. INSTRUCTIONS D'UTILISATION ET DE DÉMARRAGE	p. 8
IX. COMMENT POSITIONNER VOTRE HEXA TRAP	p. 9
X. CONSEILS POUR LIMITER LA PROLIFÉRATION DES MOUSTIQUES	p. 9
XI. ENTRETIEN.....	p. 10
XII. GARANTIE.....	p. 10
XIII. DÉBALLAGE ET MISE AU REBUT	p. 11

CONSEILS IMPORTANTS POUR L'UTILISATION DE L'HEXA TRAP

Votre Hexa Trap *n'est pas un aspirateur à moustiques* qui va capturer, dès la mise en route, l'ensemble des moustiques présents sur la zone. Il fonctionne immédiatement après l'allumage MAIS seuls les moustiques présents à proximité pourront être capturés assez rapidement (quelques heures). Nous ne garantissons pas une éradication de 100% des moustiques présents sur la zone mais une réduction significative et efficace.



SOYEZ PATIENTS

Les **phéromones libérées par l'attractant doivent se disperser progressivement** sur la zone pendant quelques jours pour attirer les moustiques les plus éloignés.

Quand les moustiques arrivent près de l'Hexa Trap, ils tournent au-dessus de la machine, c'est un très bon signe qui indique que l'attractivité fonctionne. Ensuite, quand ils descendront à environ 4 à 5 cm du haut de l'Hexa Trap, ils seront aspirés par le ventilateur et dirigés vers le tiroir/filet dans lequel ils se déshydrateront et mourront, généralement au bout de 24h.

L'aspiration est relativement faible pour cibler uniquement les moustiques et limiter l'aspiration d'insectes plus gros.

Vous constaterez un **accroissement progressif des captures** jours après jours puis une phase dégressive si vous avez capturé beaucoup de femelles qui ne se seront pas reproduites. Vous devez mettre en fonctionnement l'Hexa Trap dès le début de saison et l'apparition des premiers moustiques pour capturer le plus grand nombre de femelles et éviter ainsi la reproduction. Moins de reproduction c'est moins de moustiques dans la saison.

EMPLACEMENT, EMBLACEMENT, EMBLACEMENT ... !

C'est le point crucial, **il est primordial de trouver l'emplacement le mieux adapté** au fonctionnement de votre Hexa Trap (voir les recommandations du manuel d'utilisation). Si vous avez déjà identifié une zone avec une présence importante de moustiques, commencez par placer votre Hexa Trap dans cette zone **à environ 6 à 12 m de la zone à protéger**.



Quand vous avez trouvé un emplacement adapté, laissez le piège **en fonctionnement continu pendant 3 à 4 jours**. Si les résultats sont faibles, essayez un nouvel emplacement pendant 3 à 4 jours jusqu'à trouver l'emplacement idéal. Le tiroir/filet est d'une **grande capacité**, une cinquantaine de moustiques à l'intérieur peut sembler peu vis-à-vis du volume, soyez attentifs à cela quand vous contrôlez les captures régulièrement. **Sachez également qu'un moustique se désagrège après quelques jours**. Vous pouvez retirer le tiroir/filet quand l'appareil est en fonctionnement pour contrôler les captures, maintenez-le bien à l'horizontal pour éviter que les moustiques vivants ne puissent ressortir.

> Voir tous nos conseils détaillés en page 9

I. INSTRUCTION DE SECURITÉ ET D'USAGE

- À N'UTILISER QU'À L'EXTÉRIEUR DES LOCAUX.
- LIRE LA NOTICE AVANT L'UTILISATION DE L'APPAREIL.
- GARDER LE MANUEL POUR UN ÉVENTUEL BESOIN.
- GARDER L'APPAREIL HORS DE PORTÉE DES ENFANTS. LES ENFANTS OU TOUTES PERSONNES AYANT UNE DÉFICIENCE VISUELLE, PHYSIQUE OU MENTALE NE DOIVENT PAS UTILISER CET APPAREIL SANS LA PRÉSENCE D'UN ADULTE RESPONSABLE DE LEUR SÉCURITÉ.
- IL Y A RISQUE DE CHOC ÉLECTRIQUE SI L'EAU D'UN TUYAU D'ARROSAGE EST DIRIGÉE SUR L'APPAREIL, MAINTENIR LA PRISE DE COURANT AU SEC ET ÉVITER D'ENDOMMAGER LE CÂBLE ÉLECTRIQUE.

⚠ ATTENTION

MERCI DE BIEN LIRE CE MANUEL D'UTILISATION POUR ÉVITER TOUT RISQUE D'ÉLECTROCUTION, DE COURT-CIRCUIT, DE RISQUE D'INCENDIE OU BIEN DES DOMMAGES SUR L'APPAREIL.

1. Garder l'appareil hors de la portée des enfants. Les enfants ou toutes personnes ayant une déficience visuelle, physique ou mentale ne doivent pas utiliser cet appareil sans la présence d'un adulte responsable de leur sécurité.
2. Garder l'attractant hors de portée des enfants afin qu'ils ne l'ingèrent.
3. Ne jamais altérer, modifier ou tenter de réparer vous-même l'appareil, le fil électrique ou tout autre composant. Les réparations doivent être effectuées par un professionnel.
4. Cet appareil peut être utilisé par des enfants âgés d'au moins 8 ans et par des personnes ayant des capacités physiques, sensorielles ou mental réduites ou dénuées d'expérience ou de connaissance, s'ils (si elles) sont correctement surveillé(e)s ou si des instructions relatives à l'utilisation de l'appareil en toute sécurité leur ont été données et si les risques encourus ont été appréhendés. Les enfants ne doivent pas jouer avec l'appareil. Le nettoyage et l'entretien par l'utilisateur ne doivent pas être effectués par des enfants sans surveillance.
5. Assurez-vous que l'appareil est branché sur une prise électrique de la tension correcte, répondant à l'indice IP requis pour une utilisation en extérieur. La tension doit être de 220-240V ~ - 50/60Hz - 10A.
6. Entretenir régulièrement l'appareil, le garder propre, débrancher la prise électrique avant le nettoyage ou l'entretien pour éviter les chocs électriques.
7. N'utiliser pas de produits de nettoyage abrasifs, corrosifs ou inflammables (tels que de l'eau de javel ou de l'alcool) pour nettoyer l'appareil.
8. Il est recommandé de nettoyer le tiroir/ filet uniquement avec de l'eau puis de bien le sécher.
9. Ne jamais insérer les doigts ou des objets étrangers dans les entrées d'air de l'appareil.
10. Toujours arrêter l'appareil et débrancher la prise électrique si vous devez le déplacer.
11. Éviter de bloquer le ventilateur, dans ce cas l'appareil passera en mode veille.
12. Garder l'appareil à distance de tout point d'eau et de source d'humidité.

13. Si le câble de l'appareil est endommagé, il doit être remplacé par le fabricant, son service après-vente ou des personnes de qualification similaire afin d'éviter un danger.
14. En cas d'utilisation fréquente, il est recommandé de nettoyer les composants une fois par semaine.
15. Si les composants restent inactifs pendant une longue période, nettoyer-les et sécher-les. Éviter de les placer dans un endroit à température élevée, à humidité élevée, à la lumière directe du soleil et en présence de beaucoup de poussière.
16. Il est recommandé de faire fonctionner l'appareil conformément aux instructions de ce manuel d'utilisation. Afin de garantir le fonctionnement normal de l'appareil, utiliser uniquement les accessoires spéciaux fournis par le fabricant.



Filet plein



Receptacle à attractant

II. INFORMATIONS TECHNIQUES

- **MODÈLE** : Hexa Trap (GM975) CE
- **VOLTAGE** : 12 V
- **PUISSANCE** : 3 W
- **SURFACE PROTÉGÉE** : 300 m²
- **PROTECTION** : Appareil IPX4; Transformateur IP68
- **FRÉQUENCE** : 50/60 Hz

III. DIAGRAMME ÉLECTRIQUE

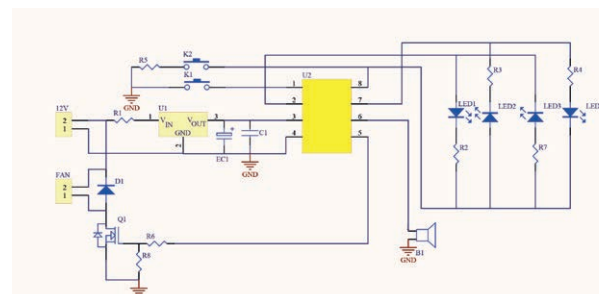

Câble d'alimentation

IV. VUE ÉCLATÉE

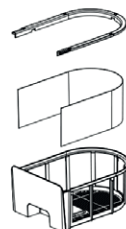
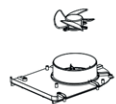
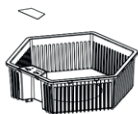
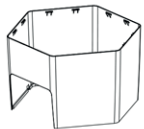
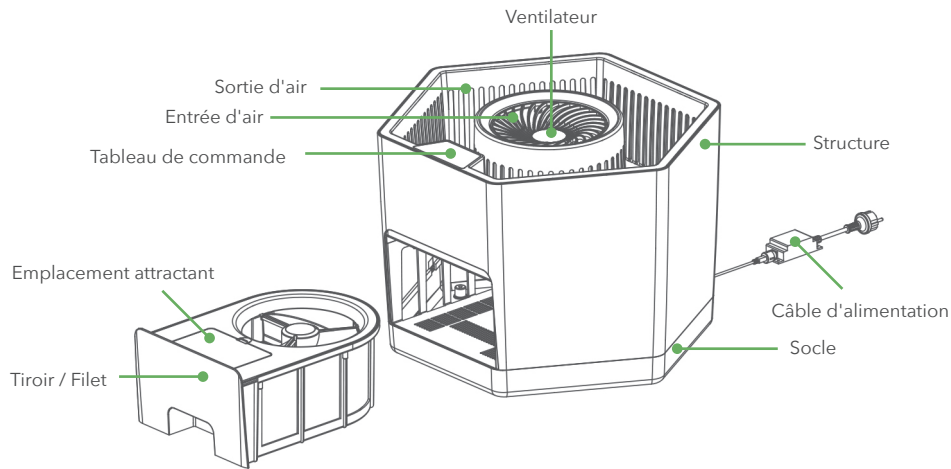

Emplacement attractant
Tiroir / Filet

Sortie d'air
Entrée d'air
Tableau de commande

Ventilateur

Structure

Câble d'alimentation

Socle

V. CONTENU DE VOTRE EMBALLAGE

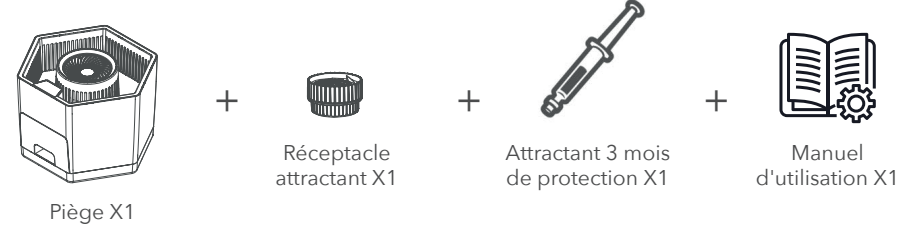

VI. AVERTISSEMENTS DE SÉCURITÉ

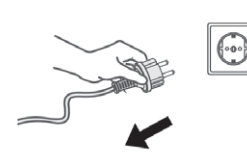

Toujours débrancher l'alimentation électrique avant de procéder au nettoyage, à l'entretien ou à une réparation.



Vider le tiroir au minimum une fois par semaine.

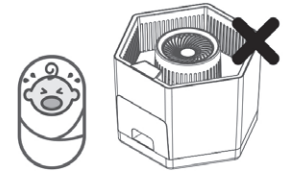

Garder l'appareil hors de portée des enfants.

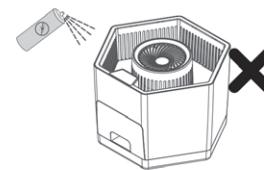

Ne vaporiser aucun pesticide sur l'appareil.

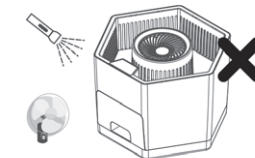

Éviter les autres sources de lumière à proximité de l'appareil, comme les lampes fluorescentes et éviter les vents forts

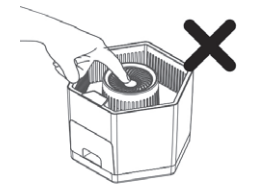

Il est interdit d'introduire les doigts ou des objets en métal dans les orifices d'entrée d'air.

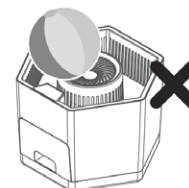

Laisser toujours libre les zones d'entrée et de sortie d'air. Nettoyer régulièrement ces zones.

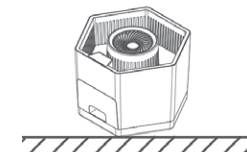

Toujours placer l'appareil au sol à plat, ne pas l'incliner.

VII. UTILISATION DE L'ATTRACTANT MASTER TRAP

1. Dévisser le capuchon perforé du contenant en le dévissant dans le sens inverse des aiguilles d'une montre.



2. Introduire une dose (utiliser la bague dévissable pour ajuster une dose de 10 grammes) puis refermer le capuchon.

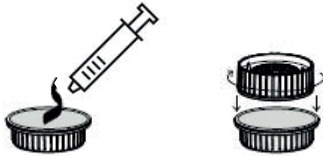

3. Ouvrir ensuite la trappe supérieur du tiroir/filet, positionner le contenant, capuchon perforé vers le haut, bien refermer la trappe pour éviter que les moustiques puissent ressortir puis positionner le tiroir/filet dans l'Hexa Trap.

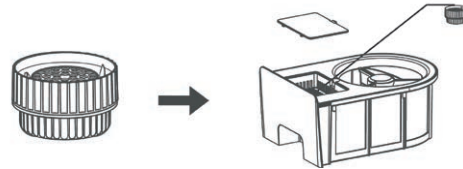

L'ATTRACTANT

L'attractant développé en France par Favex augmente l'efficacité de votre piège en imitant l'odeur corporelle humaine pour leurrer les moustiques qui seront attirés et aspirés dans le piège pour vous assurer une meilleure protection pendant **3 mois**.

Vous pourrez trouver des seringues pour 3 mois d'utilisation dans certains points de vente ou directement sur notre site Favex.

VIII. INSTRUCTIONS D'UTILISATION ET DE DÉMARRAGE

1. Positionner votre Hexa Trap au sol sur une surface plane au minimum entre 6 et 12 mètres de la zone à protéger, ne pas l'incliner.
2. Brancher le câble d'alimentation. Une fois l'alimentation connectée, un bip retentira.
3. Appuyer sur le bouton ON/OFF, le voyant d'alimentation deviendra vert, le ventilateur commencera à fonctionner. *Nous vous conseillons de laisser votre Hexa Trap en fonctionnement 24h/24 pour augmenter son efficacité et la capture des moustiques.*
4. Mode programmation (à utiliser en début de saison, voir le point "QUAND ?" à la page suivante). Lorsque l'appareil fonctionne, appuyer sur le bouton "programmation" pour choisir le réglage du cycle de temps 4/6/12 heures. Par exemple, si à 17h, vous programmez le cycle de 4h, l'appareil s'éteindra automatiquement à 21h et le lendemain il s'allumera automatiquement à 17h pour s'éteindre à 21h tous les jours si vous ne modifiez pas le cycle.

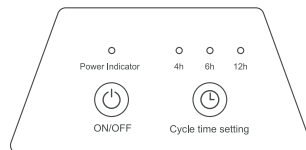
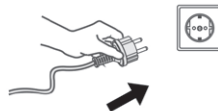
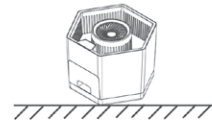

IX. COMMENT POSITIONNER VOTRE HEXA TRAP

Du printemps à l'automne, l'Hexa Trap doit être placé en extérieur, température moyenne >15°C. Le placer à l'abri du soleil, des vents forts et des fortes pluies et placer le piège à moustiques dans un endroit humide où les moustiques ont besoin de pondre et de se reposer.



POSER AU SOL SUR UNE SURFACE PLANE À L'EXTÉRIEUR



ÉVITER L'EXPOSITION DIRECTE AU SOLEIL



METTRE À L'ABRI DU VENT ET DES FORTES PLUIES



PLACER DANS UNE ZONE HUMIDE ET À PROXIMITÉ DE LA VÉGÉTATION

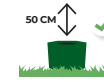

MAINTENIR UN ESPACE LIBRE DE 50CM AU-DESSUS DU PIÈGE

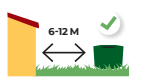

ENTRE 6 ET 12 M DE LA ZONE À PROTÉGER.

QUAND ?

Le piège à moustiques peut être utilisé lorsque la température moyenne dépasse 15°C, les moustiques adultes deviennent actifs. Le but est de capturer le moustique avant qu'il n'ait la chance de pondre et se reproduire. Un mode de programmation est disponible, à utiliser en début de saison quand la population de moustiques n'est pas importante ou quand les conditions météorologiques sont défavorables. Nous vous conseillons tout de même de limiter la programmation en pleine saison et garder le piège en fonctionnement 24 heures sur 24.

OÙ ?

Avant qu'ils ne vous piquent, veuillez placer l'appareil dans les zones les plus sensibles aux moustiques, au minimum entre **6 et 12 mètres de la zone à protéger**.

MEILLEURS EMPLACEMENTS

1. Pendant la journée, les moustiques se reposent dans des endroits frais et abrités, comme des feuilles, des haies et des buissons. Les moustiques commencent toujours leur chasse à partir de ces zones. En plaçant des pièges à moustiques dans ces zones, vous pouvez capturer les moustiques avant qu'ils ne vous piquent. Ces lieux de repos des moustiques peuvent également être un endroit très humide, comme par exemple puits, canalisations, caves, etc.
2. Ils aiment aussi les tas de bois, où ils peuvent facilement se cacher. Les plantes et arbustes de grande taille offrent généralement un espace vide et abrité. S'il y a suffisamment d'espace de ventilation et de visibilité, c'est un emplacement idéal.
3. Pour attirer les moustiques, toute la partie supérieure du piège à moustiques doit être visible. Par conséquent, ne placez pas le piège à moustiques dans une zone dense d'arbustes ou d'herbes hautes. Laissez toujours au moins 0,5 m d'espace libre au-dessus du piège.



X. LIMITER LA PROLIFÉRATION DES MOUSTIQUES

Limitez toujours autant que possible les zones de reproduction ! Les moustiques pondent leurs oeufs dans l'eau stagnante. Par conséquent, assurez-vous de vider ou de couvrir complètement les réservoirs d'eau de pluie, de retirer les vieux pneus, les pots de fleurs vides, les seaux et tous les autres contenants et garder les gouttières propres et en bon état tout le temps. Si ces gîtes larvaires ne sont pas évitables, positionner un piège à moustiques à proximité peut être efficace. Veuillez toutefois à choisir un endroit éloigné du soleil et du vent ! N'hésitez pas également à utiliser notre larvicide pour réduire la prolifération des larves.

XI. ENTRETIEN

1. Entretien régulièrement le piège, le garder propre, débrancher l'alimentation électrique avant le nettoyage et l'entretien pour éviter les chocs électriques.
2. Lorsque vous devez déplacer le piège pour des raisons de maintenance, veuillez d'abord éteindre le piège et le débrancher.
3. Ne pas utiliser de produits de nettoyage abrasifs, corrosifs ou inflammables (tels que de l'eau de javel ou de l'alcool) pour nettoyer le piège.
4. En cas d'utilisation fréquente, il est recommandé de nettoyer les composants une fois par semaine.
5. Si les composants restent inactifs pendant une longue période, les nettoyer et les sécher. Éviter de les placer dans un endroit à température élevée, à humidité trop élevée, à la lumière directe du soleil et en présence de beaucoup de poussière.
6. Si le cordon d'alimentation ou le ventilateur est endommagé, afin d'éviter tout risque, confier son remplacement à un professionnel.
7. Il est recommandé de faire fonctionner le piège conformément aux instructions. Afin d'assurer le fonctionnement normal du piège, utiliser uniquement les accessoires spéciaux fournis par le fabricant.
8. Il est recommandé de nettoyer le panier avec de l'eau pour éviter tout blocage.

XII. GARANTIE

CONDITIONS D'APPLICATION DE LA GARANTIE

Nos produits sont garantis 2 ans pièces et mains d'œuvres à compter de la date d'achat.

Vous pouvez vous rapprocher de notre service-client pour obtenir la procédure de prise en charge

E-mail : service-client@favex.fr

Tél. : 09 69 36 56 60 (Appel non surtaxé)

NE SONT PAS COUVERTS PAR LA GARANTIE

- › les dommages engageant la responsabilité d'un tiers ou résultant d'une faute intentionnelle ou dolosive ;
- › les frais d'entretien et la réparation des dommages consécutifs à un mauvais entretien, à une utilisation ou à une installation non conforme aux prescriptions de FAVEX ;
- › la main d'œuvre afférente aux pièces non couvertes par ce contrat ;

- › le remplacement des pièces d'usure et esthétiques n'entravant pas le bon fonctionnement de l'appareil sauf si lesdits dommages sont consécutifs à un événement garanti par le contrat ;
- › les parties extérieures : vernis, émail, laque, peinture ;
- › les coups, chocs, éraflures, accidents ou oxydation ;
- › les erreurs de branchement ou de mise en service; les dommages ayant pour origine : les actes de malveillance ou une cause externe à l'appareil (choc, chute, vol, sabotage) ;
- › l'utilisation d'énergie, d'emploi ou d'installation non conforme aux prescriptions du fabricant ;
- › la foudre, incendie, dégâts des eaux, variation climatique, ou tous risques couverts par l'assurance multirisques habitation ;
- › la mauvaise utilisation, l'erreur de manipulation ;
- › l'humidité provoquant une corrosion ou oxydation sauf si lesdits dommages sont consécutifs à un événement garanti par le contrat.

GARANTIES LÉGALES

Outre les garanties spécifiques, les Clients disposent, sur tous les Produits, de la garantie légale de conformité en application des articles L. 211-4 et suivants du Code de la consommation pour le Client consommateur seulement, et de la garantie des vices cachés en application des articles 1641 à 1648 du Code Civil. Grâce à cette garantie, le Client qui prouve l'existence de vice caché, peut obtenir au choix, le remboursement du prix contre la restitution du Produit ou le remboursement seulement d'une partie du prix sans restitution du produit.

SAV HORS GARANTIE

Favex s'engage à tenir en stock minimum 5 ans les pièces détachées de ces produits à partir de la date d'achat. Le remplacement de certaines pièces nécessite le savoir-faire d'un professionnel pour garantir non seulement le fonctionnement de l'appareil mais également, sa sécurité et celle de ses utilisateurs. Par conséquent, FAVEX recommande à ses clients de faire installer ces pièces (mise en garde figurant notamment sur le bon de commande / livraison de chacune des pièces concernées) par un prestataire professionnel. Elle propose à cet effet, à la demande du client, d'assurer elle-même cette prestation par son personnel. Les parties protégées par le fabricant, ainsi que toutes transformations de l'appareil par son utilisateur, sans accord du fabricant ou de son mandataire pourraient s'avérer très dangereuses et entraîneraient la suspension immédiate de la garantie et sont strictement interdites. En cas de moindre doute sur le montage ou la mise en service de cet appareil, appelez votre revendeur.

IX. DÉBALLAGE ET MISE AU REBUT

Votre produit doit être déballé et manipulé avec précautions, afin d'éviter tout risque de déformation ou de choc. Assurez-vous que tous les éléments en plastique ne restent pas en contact avec le produit.

MATÉRIAUX D'EMBALLAGE

- › Le carton d'emballage est recyclable.
- › Les matériaux marqués par le symbole sont recyclables :
>PE< = polyéthylène ; >PS< = polystyrène ;
>PP< = polypropylène ; ...

Cela signifie qu'ils peuvent être recyclés en se débarrassant d'eux dans des conteneurs de collecte appropriés.

- › Les autres éléments d'emballage (adhésif, attaches...) doivent être jetés avec les déchets ménagers.

En fin de vie de cet appareil, celui-ci ne doit pas être débarrassé avec les déchets municipaux non triés.

- › En tant que consommateur final, votre rôle est primordial dans le cycle de réutilisation, de recyclage et les autres formes de valorisation de cet équipement électrique et électronique.

Des systèmes de reprise et de collecte sont mis à votre disposition par les collectivités locales (déchetteries) et les distributeurs.

- › Vous avez l'obligation d'utiliser les systèmes de collecte sélective mise à votre disposition.

Au moindre doute sur le montage ou la mise en service de cet appareil, contacter le service-client au 09.69.36.56.60 (appel non surtaxé).



Points de collecte sur www.quefairedemesdechets.fr
Privilégiez la réparation ou le don de votre appareil !

K·pro



Une **question** sur nos produits ? Une **difficulté** sur l'installation ?



SERVICE CLIENT
disponible
de 8h30 à 12h30
du lundi au vendredi

 **09 69 36 56 60**

(prix d'une communication locale)

 **service-client@favex.fr**

 **Favex**

75016 PARIS
Fabriqué et distribué par Favex SA
Site: www.favex.fr

HD0411_



Si vous souhaitez jeter ce document, pensez à le trier.