

vtech®

Manuel d'utilisation

KidiMagic®

StarLight



91-003680-000®

INTRODUCTION

Tu viens d'acquérir **KidiMagic StarLight** de **VTech®**, félicitations !

Cette belle étoile colorée est multifonction ! Non seulement elle projette l'heure au plafond au milieu de jolies fleurs ou d'un joli ciel étoilé mais elle fait également horloge parlante. Tu peux programmer jusqu'à deux réveils et te détendre grâce aux mélodies et animations relaxantes incluses. **KidiMagic StarLight** illumine ta chambre de ses jolies variations de couleurs... Magique : pour changer de couleur ou jouer, tu n'as qu'à passer la paume de ta main au-dessus de l'étoile ! 3 jeux de réflexe et 5 jeux de voyance magique sont inclus ! **KidiMagic StarLight**... tu vas adorer !

CONTENU DE LA BOÎTE

- **KidiMagic StarLight** de **VTech®**
- Un câble audio pour brancher un lecteur de musique
- Un manuel d'utilisation

Note : le cercle métallique situé sur le devant du **KidiMagic StarLight** est un isolant électrique.

ATTENTION : Pour la sécurité de votre enfant, débarrassez-vous de tous les produits d'emballage tels que rubans adhésifs, feuilles de plastique, attaches, étiquettes et vis d'emballage. Ils ne font pas partie du jouet.

Il est conseillé de conserver ce manuel d'utilisation car il comporte des informations importantes.

WARNING: All packing materials such as tape, plastic sheets, packaging locks, removable tags, cable ties and packaging screws are not part of this toy, and should be discarded for your child's safety.

NOTE: Please keep this user's manual as it contains important information.

Le jouet doit uniquement être connecté à des équipements de classe II portant le symbole suivant .





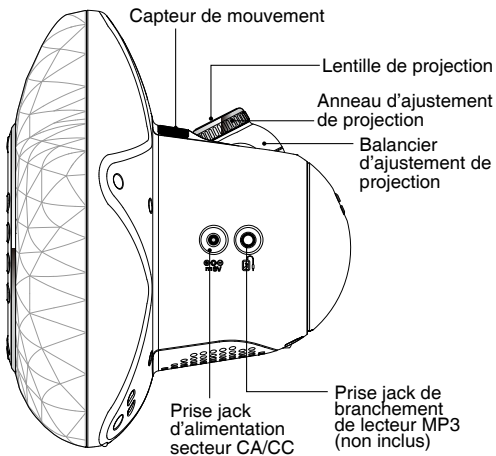
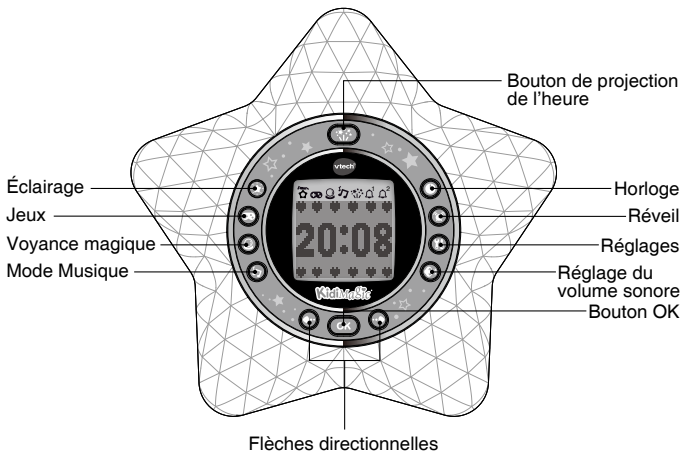

The toy is only to be connected to Class II equipment bearing the following symbol .

FONCTIONNALITÉS



Icônes à l'écran

Les icônes qui s'affichent à l'écran indiquent le mode activé.

	Capteur de mouvement		Jeux		Voyance magique
	Mode Musique		Projection de l'heure		Réveil 1
	Réveil 2				

Utilisation des différents boutons

Horloge

Appuie sur ce bouton pour afficher l'heure à l'écran ou pour passer en mode Veille.

Mode Musique

Appuie sur ce bouton pour écouter de jolies mélodies relaxantes accompagnées de belles animations. Ton **KidiMagic StarLight** s'illumine au son des mélodies. Tu peux décider d'écouter les mélodies avec ou sans sons de la nature. Dans ce mode, tu as aussi accès à la radio. Enfin, appuie sur ce bouton pour connecter un lecteur MP3 (non inclus) et écouter ta propre musique.

Jeux

Appuie sur ce bouton pour entrer dans ce mode et sélectionner un jeu.

Voyance magique

Appuie sur ce bouton pour entrer dans ce mode et sélectionner un jeu de voyance magique.

Réveil

Appuie sur ce bouton pour accéder au réveil.

Réglages

Appuie sur ce bouton pour accéder aux réglages suivants :

- Luminosité de l'écran
- Projection de l'heure
- Réglages de projection
- Effets lumineux
- Arrêt automatique
- Heure
- Date

Éclairage

Appuie sur ce bouton pour choisir si tu souhaites éclairer toute l'étoile, l'écran seulement ou tout éteindre.

Bouton de projection de l'heure

Appuie sur ce bouton pour activer ou désactiver la projection de l'heure.

Réglage du volume sonore

Appuie sur ce bouton pour ajuster le volume sonore.

Flèches directionnelles

Utilise ces flèches pour naviguer, faire une sélection ou jouer.

Bouton OK

Appuie sur le bouton OK pour confirmer un choix. En mode Horloge, appuie sur le bouton OK pour activer l'horloge parlante.

Prise jack de branchement de lecteur MP3

Branche ton lecteur MP3 (non inclus) en utilisant le câble audio inclus pour écouter de la musique.

Prise jack alimentation secteur CA/CC

Il est possible de brancher ton **KidiMagic StarLight** au secteur en utilisant un transformateur CA/CC – 6 V/800 mA (transformateur VTech 80-002181 vendu séparément sur www.vtech-jouets.com).

Anneau d'ajustement de projection

Tourne l'anneau pour ajuster la netteté de la projection de l'heure.

Note :

Pour de meilleurs résultats, utilise cette fonction dans une pièce sombre, voire sans lumière.

Balancier d'ajustement de projection

Bouge le balancier d'ajustement d'avant en arrière pour ajuster l'angle de la projection de l'heure.

Capteur de mouvement



Passes la paume de ta main au-dessus du capteur situé à l'arrière de l'étoile pour jouer ou changer la couleur de ton **KidiMagic StarLight**.

L'icône  apparaît à l'écran quand le capteur de mouvement est activé.

MISE EN GARDE

- Évite de placer ton **KidiMagic StarLight** près d'une forte source de lumière ou en direction de la lumière du soleil, cela peut interférer avec le capteur de mouvement.
- Pour de meilleurs résultats, évite de placer ton **KidiMagic StarLight** sous une étagère trop proche ou près d'un mur.
- Si quelque chose empêche le capteur de mouvement de fonctionner correctement, une icône "Mauvais signal" apparaît à l'écran.

ICÔNES DE MISE EN GARDE

	Batterie faible	Cette icône apparaît lorsque les piles sont vides. Remplace les piles ou utilise un transformateur secteur 6 V vendu séparément.
	Mauvais signal	Cette icône apparaît lorsqu'un objet obstrue le capteur situé à l'arrière de l'étoile pendant un certain laps de temps, réduisant ainsi la performance du jouet.

ALIMENTATION

KidiMagic StarLight fonctionne avec 4 piles LR6/AA ou un transformateur secteur 6 V, vendu séparément (transformateur VTech 80-002181 vendu séparément sur www.vtech-jouets.com).

Avant d'insérer les piles, s'assurer que le jouet est éteint.

- Ouvrir le compartiment à piles situé à l'arrière du **KidiMagic StarLight** à l'aide d'un tournevis.
- Insérer 4 piles LR6/AA en respectant le schéma qui se trouve dans le compartiment à piles.
- Refermer soigneusement le couvercle du compartiment à piles et s'assurer que la vis est suffisamment serrée.

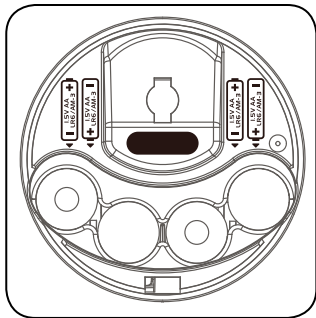
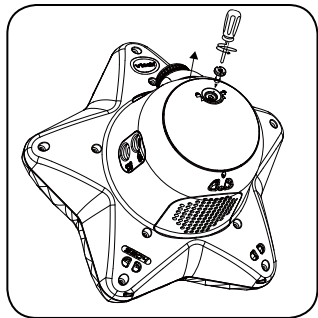

MISE EN GARDE

Les piles fournies avec le produit permettent de tester le jouet en magasin mais ne sont pas des piles longue durée.

- Utiliser des piles alcalines neuves pour des performances maximales.
- Seules des piles du type recommandé doivent être utilisées.
- Ne pas mélanger différents types de piles ou d'accumulateurs, ne pas mélanger des piles ou des accumulateurs neufs avec des usagés.
- Ne pas utiliser des piles ou des accumulateurs endommagés.
- Mettre en place les piles ou les accumulateurs en respectant les polarités + et -.

- Ne pas mettre les bornes d'une pile ou d'un accumulateur en court-circuit (en reliant directement le + et le -).
- Enlever les piles ou les accumulateurs usagés du jouet.
- Retirer les piles ou les accumulateurs en cas de non-utilisation prolongée.
- Ne les jeter ni au feu ni dans la nature.
- Ne pas tenter de recharger des piles non rechargeables.
- Enlever les accumulateurs du jouet pour les recharger.
- Les accumulateurs ne doivent être chargés que sous la surveillance d'un adulte.

Tri des produits et piles usagés

- Les jouets VTech® sont des équipements électriques et électroniques (EEE) qui, en fin de vie, feront l'objet d'une collecte sélective en vue de leur recyclage. Ainsi, afin de préserver l'environnement, VTech® vous recommande de retirer et de jeter vos piles usagées dans les containers prévus à cet effet, puis de déposer le jouet en fin de vie dans les points de collecte mis à disposition dans les magasins ou dans votre commune.
- Le symbole de la poubelle barrée sur les produits et les piles ou sur leur emballage respectif indique que les équipements électriques et électroniques ainsi que les piles ne doivent pas être jetés dans les déchets ménagers car ils contiennent des substances pouvant être néfastes à l'environnement et à la santé.
- Lorsque les symboles Hg, Cd ou Pb sont indiqués, cela signifie que la pile contient plus de mercure (Hg), cadmium (Cd) ou plomb (Pb) que la valeur spécifiée dans la Directive 2006/66/CE sur les piles et les accumulateurs.
- La barre solide sous le symbole de la poubelle barrée indique que le produit a été placé sur le marché après le 13 août 2005.
- Contribuez à la protection de l'environnement en triant vos produits et piles usagés.
- Pour plus d'informations sur la collecte et le tri des piles usagées, vous pouvez visiter le site Internet <http://www.corepile.fr>.
- Pour plus d'informations sur le tri des produits électriques et électroniques, vous pouvez contacter notre service consommateurs.



TRANSFORMATEUR SECTEUR (VENDU SÉPARÉMENT)

Avant de brancher votre transformateur, vérifier que **KidiMagic StarLight** est éteint.

- Brancher le transformateur dans la prise située sur la partie arrière droite du **KidiMagic StarLight**.
- Brancher le transformateur sur secteur.

Note : débrancher le transformateur du secteur et du jouet en cas de non-utilisation prolongée.

MODE D'EMPLOI DU TRANSFORMATEUR (COMMUNÉMENT APPELÉ « ADAPTATEUR SECTEUR »)

- Attention : le jouet ne convient pas aux enfants de moins de 36 mois.
- Le jouet doit uniquement être utilisé avec un transformateur pour jouets.
- Nous recommandons l'utilisation d'un transformateur VTech® disponible sous le nom « d'adaptateur secteur VTech® », référence 80-002181 (CC 6 V).
- Le transformateur n'est pas un jouet.
- Le jouet ne doit pas être raccordé à un nombre de sources d'alimentation supérieur à celui recommandé.
- Ne jamais exposer à l'humidité un jouet branché sur le secteur.
- Vérifier régulièrement l'état du transformateur (fiches de raccordement, boîtier, prise ou toute autre pièce). Ne pas utiliser un transformateur endommagé.

Notes :

Si le jouet ne fonctionne pas ou si le son est vraiment très faible, cela peut provenir d'un mauvais branchement. Éteindre le jouet et débrancher le transformateur pendant quelques secondes. Puis, rebrancher le transformateur et remettre le jouet en marche. Si le problème persiste, remplacer le transformateur car il doit être endommagé.

- Pour éviter d'endommager le jouet ou les données qu'il contient, ne pas débrancher le transformateur lorsque le jouet est en marche.

- Ne pas utiliser le transformateur en extérieur. En cas de détérioration, le cordon du transformateur ne doit pas être remplacé ; si le cordon est endommagé, déposer le transformateur dans les points de collecte pour déchets électriques et électroniques mis à disposition dans les magasins ou dans votre commune.
- **VTech®** recommande aux parents de vérifier régulièrement l'état du transformateur utilisé avec le jouet. Ils surveilleront tout particulièrement l'état du câble, du boîtier et de la prise de courant. En cas de dommage, le jouet ne doit pas être réutilisé avec le transformateur tant qu'il n'a pas été remplacé.
- Ne jamais nettoyer le jouet branché ou le transformateur avec du liquide. Pour plus d'informations sur le tri des produits électriques et électroniques, vous pouvez contacter notre service consommateurs.

POUR COMMENCER À JOUER...

Mode de démonstration

Une fois sorti de sa boîte, ton **KidiMagic StarLight** est en mode de démonstration.

Pour désactiver ce mode, appuie sur le bouton OK pour allumer le jouet puis appuie sur le bouton de projection de l'heure pour sortir du mode de démonstration.

Réglages initiaux

Appuie sur n'importe quel bouton pour allumer le jouet. Lors de la première utilisation, entre l'heure et la date.



Réglage de l'heure

L'heure par défaut est 08:00 et le mode 24 heures.

- Appuie sur le bouton OK pour sélectionner un élément à ajuster. Une fois sélectionné, l'élément clignote. Utilise alors les flèches gauche ou droite pour ajuster puis le bouton OK pour valider et passer à l'élément suivant. Voici l'ordre de réglage :



Heures, minutes, am/pm (uniquement si le mode 12 heures a été choisi).



Une fois la coche sélectionnée, appuie sur les flèches   pour faire apparaître l'icône de retour  et sélectionner le mode 24 heures. Utilise les flèches pour passer en mode 12 heures si tu le souhaites.

Réglage de la date

La date par défaut est le 31/01/2019 au format Date/Mois/Année.

- Appuie sur la flèche gauche ou droite   pour ajuster. Voici l'ordre de réglage : DD/MM/AA Date (jour), Mois, Année. Si tu souhaites modifier, appuie une fois sur la coche , puis au lieu de valider avec le bouton OK, utilise les flèches pour sélectionner l'icône de la flèche de retour . Tu as la possibilité de passer en mode MM/DD/AA si tu le souhaites : Mois, Date (jour) et Année.



Mise en veille

Pour préserver la durée de vie des piles, **KidiMagic StarLight** se met automatiquement en veille après quelques minutes d'inactivité. En mode Horloge, appuie une fois sur le bouton Horloge pour mettre le jouet en veille. Appuie sur n'importe quel bouton pour le réactiver.

Capteur de mouvement

Passes la paume de ta main au-dessus de ton **KidiMagic StarLight** vers la gauche ou vers la droite pour activer le capteur de mouvement. Tu pourras l'utiliser dans la plupart des jeux ou pour changer la couleur de l'étoile. Le capteur de mouvement est disponible uniquement lorsque l'icône suivante  apparaît à l'écran.



Éclairage

Appuie sur ce bouton si tu souhaites éclairer toute l'étoile. Appuie de nouveau si tu souhaites éclairer seulement l'écran. Appuie une dernière fois si tu souhaites tout éteindre.

Projection de l'heure

Une lentille de projection est située au-dessus de ton **KidiMagic StarLight**. Celle-ci permet la projection de l'heure au plafond.

Appuie sur le bouton de projection pour activer ou désactiver la projection de l'heure au plafond.

Tourne l'anneau de mise au point vers la gauche ou vers la droite pour ajuster et affiner la projection.

Bouge le balancier de projection pour ajuster l'angle de projection.

Réglage du volume sonore

Utilise les flèches   pour ajuster le volume sonore. La flèche de gauche baisse le volume sonore, la flèche de droite l'augmente.



Activation prolongée de la lumière



Il est possible de régler le temps d'activation de l'éclairage de ton **KidiMagic StarLight**. L'étoile peut rester illuminée pendant une longue période de temps en utilisant un transformateur exclusivement.

Voir page 18 du présent manuel, partie "Mise en veille automatique".

ACTIVITÉS



1. Horloge

Appuie sur le bouton Horloge pour entrer en mode Horloge et voir l'heure s'afficher à l'écran. L'étoile s'illuminera puis s'éteindra.

- Passe la paume de ta main au-dessus de ton **KidiMagic StarLight** pour changer sa couleur.
- Appuie sur les flèches   pour changer le fond d'écran de l'affichage de l'heure.
- Appuie sur OK pour enclencher le mode Horloge parlante.













2. Réveil

Tu peux sauvegarder deux alarmes différentes :
alarme 1 () et alarme 2 ().



Réglage de l'alarme

- Choisis ton alarme parmi les deux proposées en utilisant les flèches   et appuie sur OK pour confirmer.
- Utilise les flèches   pour entrer l'heure souhaitée pour l'alarme et pour l'activer ou la désactiver.
- Appuie sur le bouton OK pour régler les heures, les minutes, am/pm (uniquement si le mode 12 heures a été choisi), alarme activée pour une fois, alarme activée pour tous les jours, ou alarme désactivée. Choisis enfin ta mélodie parmi les 13 disponibles. Utilise la coche pour valider.
- Une fois la mélodie de ton alarme sélectionnée, tu as la possibilité d'ajuster le volume sonore en utilisant les flèches  .
- Pour sauvegarder, appuie sur le bouton OK lorsque tu vois la coche  clignoter. Si tu souhaites modifier quoi que ce soit, utilise les flèches   pour faire apparaître la flèche de retour  et modifier.



Arrêt de la sonnerie

- Pour arrêter l'alarme, sélectionne la cloche barrée  et appuie sur le bouton OK. Si tu as sélectionné l'option pour que l'alarme soit activée tous les jours, bien que tu aies sélectionné sur la cloche, l'alarme sonnera bien le lendemain.
- Lorsque l'alarme sonne, appuie sur n'importe quel bouton ou passe la paume de ta main au-dessus de l'étoile si tu souhaites activer l'option Répéter. À ce moment-là, l'alarme de ton réveil sonnera toutes les 5 minutes (3 fois au maximum).







3. Mode Musique

Dans ce mode, tu peux écouter des mélodies relaxantes, ta station de radio préférée ou tes propres chansons préférées en branchant un lecteur MP3 (non inclus). Ton **KidiMagic StarLight** te sert d'enceinte.

Mélodies relaxantes

Dans ce mode, 6 mélodies apaisantes et de douces variations de lumières créent une atmosphère propice à la relaxation et/ou l'endormissement.

- Passe ta main au-dessus de ton **KidiMagic StarLight** pour changer sa couleur.
- Utilise les flèches   pour sélectionner la mélodie que tu souhaites écouter.
- Appuie sur le bouton OK pour faire apparaître un menu supplémentaire pour choisir si tu souhaites écouter ou non des sons de la nature en plus des mélodies. Utilise les flèches   pour faire ton choix.



Radio FM

Dans ce mode, tu peux écouter tes stations de radio préférées ! Étendue des fréquences : 87.5 – 108 MHz.

- Utilise les flèches   pour sélectionner une fréquence manuellement.
- Maintiens les flèches   appuyées pour enclencher le mode de recherche automatique.
- Appuie sur le bouton OK pour changer le type d'affichage à l'écran.



Notes :

- Pour une meilleure réception, sors l'antenne du compartiment de rangement. Attention : ne pas introduire l'antenne de la radio dans une prise de courant.
- Dans ce mode, l'écran s'illumine mais pas l'étoile. Au bout d'un moment, l'écran s'assombrit. Appuie sur n'importe quel bouton pour le réactiver.
- Afin d'augmenter la qualité de réception, le changement de couleur de l'étoile est désactivé.

Connexion d'un lecteur MP3

Tu peux brancher ton lecteur MP3 (non inclus) à l'aide du câble audio fourni pour écouter tes chansons préférées.

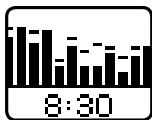



Notes :

- Déconnecte ton lecteur MP3 et le câble audio si tu ne veux plus écouter de musique.
- Lorsqu'un lecteur MP3 est connecté, tu peux continuer de jouer aux jeux.
- Pense à débrancher ton lecteur MP3 et le câble audio si tu ne souhaites plus écouter de musique.

- Le réglage du volume sonore permet seulement de modifier le volume sonore de ton **KidiMagic StarLight**.
- Tu peux choisir des effets lumineux dans ce mode. Appuie sur le bouton Éclairage puis sélectionne les effets.
- Le mode Veille du **KidiMagic StarLight** ne permet pas de contrôler ni d'éteindre ton lecteur MP3.

4. Voyance magique

5 jeux de voyance magique sont inclus dans ton **KidiMagic StarLight**. Utilise les flèches   pour choisir un jeu puis appuie sur le bouton OK pour commencer à jouer.

La bonne aventure

Pose une question à ton **KidiMagic StarLight** qui appelle une réponse par oui ou par non pour connaître son avis !

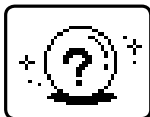



Place la paume de ta main au-dessus de l'étoile ou maintiens le bouton OK enfoncé et pose ta question. Retire ta main ou relâche le bouton OK et tu découvriras ta réponse ! Suspense !

Carte de personnalité

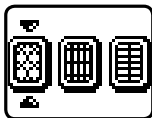
C'est le moment de découvrir les facettes de ta personnalité ! Passe la paume de ta main au-dessus de l'étoile ou utilise les flèches   pour choisir un paquet de cartes. Utilise les flèches   pour choisir une carte puis appuie sur le bouton OK pour la retourner. Ton **KidiMagic StarLight** te dévoilera alors une facette de ta personnalité.



Indice du jour

Utilise les flèches   pour choisir tes dessins préférés. Ensuite place la paume de ta main au-dessus de l'étoile afin que ton **KidiMagic StarLight** puisse l'analyser. Découvre ensuite ton indice du jour !

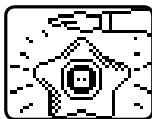

Transmission de pensée

Choisis ta forme préférée parmi celles proposées à l'écran. Une fois que tu as fait ton choix, appuie sur le bouton OK. De nouvelles formes vont apparaître à l'écran. Si tu aperçois ta forme, sélectionne la coche en bas à gauche, sinon sélectionne la croix. Recommence plusieurs fois de suite. À la fin du jeu, ton **KidiMagic StarLight** risque de t'impressionner !

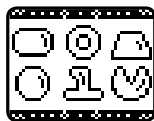

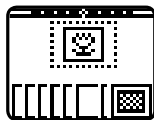

Pensée magique

9 cartes avec différents symboles apparaissent à l'écran. Choisis ta carte préférée et mémorise-la. Appuie sur le bouton OK pour commencer à jouer. Les cartes sont mélangées puis retournées. Pour retourner les rangées de cartes, utilise les flèches. Lorsque tu aperçois ta carte dans une rangée, appuie sur le bouton OK. Recommence plusieurs fois. Choisis enfin une des cartes alignées et... surprise ! Ton **KidiMagic StarLight** a retrouvé ta carte !



5. Jeux

Tour de magie

Le magicien touche un des trois chapeaux avec sa baguette magique. Observe-le bien. Sélectionne le chapeau magique en utilisant les flèches   puis appuie sur le bouton OK pour valider. Alors, as-tu retrouvé le chapeau magique ?



Coup'fruits

Retiens bien le fruit que tu vois au départ puis coupe-le chaque fois que tu en vois un pour faire une salade de fruits ou un bon smoothie. Passe la paume de ta main au-dessus de l'étoile ou appuie sur le bouton OK pour couper un fruit. Le jeu sera de plus en plus rapide au fil des niveaux.



Potion magique

Prépare une potion magique ! Retiens le flacon d'ingrédients qui s'affiche à l'écran. Passe la paume de ta main au-dessus de l'étoile, ou appuie sur le

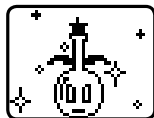

bouton OK, lorsque tu vois le bon flacon à l'écran. Attrape le plus de flacons possible pour préparer une potion magique !

6. Réglages

Dans ce mode, tu peux ajuster les réglages suivants :

- Luminosité de l'écran
- Projection de l'heure
- Orientation de la projection
- Effets lumineux
- Arrêt automatique
- Heure
- Date

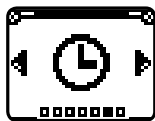

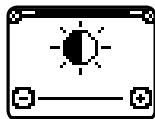

6.1. Luminosité de l'écran

Utilise les flèches   pour régler la luminosité de l'écran. Appuie sur OK pour sauvegarder.



6.2. Projection de l'heure

Appuie sur les flèches   pour choisir entre la projection de l'heure avec ciel étoilé, avec des fleurs, ou la projection seule. La projection par défaut est la projection avec ciel étoilé.



Note : dans le mode Radio FM, la projection se fera sans animation afin d'assurer une meilleure réception.

6.3. Orientation de la projection

Il est possible de changer l'orientation de la projection de l'heure.

Utilise les flèches   pour changer l'orientation. Le mode sélectionné par défaut est le mode 1.





Mode 1

C'est le mode Bureau. C'est le mode idéal lorsque tu joues aux jeux ou quand tu écoutes les mélodies, la radio ou ta musique.

Mode 2

C'est le mode Lit. C'est le mode idéal lorsque tu es allongé(e) sur ton lit.

6.4. Effets lumineux

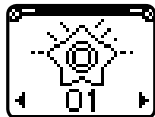

Utilise les flèches   ou passe la paume de ta main au-dessus de l'étoile pour choisir un des effets lumineux parmi les 12 proposés.



6.5. Arrêt automatique



Tu peux activer l'arrêt automatique de l'éclairage de l'étoile dans le mode Horloge, de la projection de l'heure, ainsi que l'arrêt automatique de la radio FM ou des mélodies :

- Projection de l'heure

Utilise les flèches   pour choisir la durée avant la mise en veille automatique : 15 minutes, 30 minutes ou 60 minutes. Si tu souhaites une projection en continu, sélectionne "Non" et utilise un transformateur secteur 6 V (vendu séparément).





- Luminosité du mode Horloge

Utilise les flèches   pour choisir la durée avant la mise en veille : 1 minute, 30 minutes ou 60 minutes ou pour désactiver la mise en veille.



Cette option est seulement disponible si tu utilises un transformateur secteur 6 V (vendu séparément).

- Radio FM

Utilise les flèches   pour sélectionner la durée désirée avant la mise en veille automatique : 60 minutes, 120 minutes, 240 minutes ou mise en veille automatique désactivée (seulement disponible avec un transformateur 6 V vendu séparément).



- Lecteur MP3







Utilise les flèches   pour sélectionner la durée désirée avant la mise en veille automatique : 30 minutes, 60 minutes, 120 minutes ou mise en veille automatique désactivée (seulement disponible avec un transformateur 6V vendu séparément). Cette option n'apparaît qu'une fois ton lecteur MP3 branché.

6.6. Heure

L'heure par défaut est 08:00 et le mode 24 heures.

- Appuie sur le bouton OK pour valider un réglage et passer au suivant. Voici l'ordre des réglages :







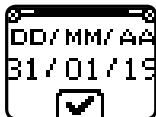

- Heures, minutes, am/pm (seulement si le mode 12 heures est sélectionné).
- Utilise les flèches   pour ajuster l'heure.
- Pour valider ton réglage, appuie sur OK au moment où la coche  clignote. Utilise les flèches   pour sélectionner la flèche de retour  si tu souhaites recommencer le réglage.

6.7. Date

La date par défaut est le 31/01/2019 au format Date/ Mois/Année.



- Appuie sur le bouton OK pour valider un réglage et passer au réglage suivant.
- L'ordre des réglages est jour, mois, année.
- Utilise les flèches   pour entrer la date.
- Pour valider ton réglage, appuie sur OK au moment où la coche  clignote. Utilise les flèches   pour sélectionner la flèche de retour  si tu souhaites recommencer le réglage.

ENTRETIEN

1. Pour nettoyer **KidiMagic StarLight**, utiliser un linge légèrement humide. Ne pas utiliser de solvants ni de produits corrosifs.
2. Éviter toute exposition prolongée de **KidiMagic StarLight** au soleil ou à toute autre source de chaleur.
3. Entreposer **KidiMagic StarLight** dans un endroit sec.
4. Ce jouet est fabriqué avec des matériaux résistants. Néanmoins, lui éviter les chocs contre des surfaces dures.

RÉSOLUTION DE PROBLÈMES

Consultez cette section si vous rencontrez des difficultés lors de l'utilisation de **KidiMagic StarLight**.

Problème	Cause possible	Solution
KidiMagic StarLight s'éteint ou ne se rallume pas.	Mauvaise mise en place des piles.	Vérifier que les piles sont installées correctement comme dans le schéma du compartiment à piles.
	Piles faibles.	Utiliser des piles neuves.
	Problème avec le transformateur secteur.	S'assurer que le transformateur secteur est branché correctement.
La radio ne fonctionne pas bien : le son n'est pas clair ou il y a des interférences.	Les piles sont faibles.	Utiliser des piles neuves.
	La réception radio est pauvre.	Ajuster l'antenne située au dos du produit.
	La réception radio est pauvre.	Positionner le KidiMagic StarLight près d'une fenêtre.
Le capteur de mouvement ne fonctionne pas correctement.	Piles faibles.	Utiliser des piles neuves.
	Forte source de lumière.	Tenir hors de portée de fortes sources de lumière.
	Interférence due à un objet, mur, étagère.	Veiller à ce qu'aucun obstacle n'obstrue le capteur au-dessus de l'étoile.
	Le capteur ne détecte pas de mouvement.	S'assurer que la paume de la main est bien positionnée au-dessus du capteur de mouvement.
La projection de l'heure n'est pas nette.	Problème de réglage.	Tourner l'anneau de projection de gauche à droite pour ajuster la netteté.
	Poussière ou saleté sur la lentille.	Passer un chiffon propre et sec sur la lentille de projection.

Déclaration UE de conformité simplifiée

Le soussigné, VTech Electronics Europe BV, déclare que l'équipement radioélectrique des types de modèles ci-dessus est conforme à la directive 2014/53/UE. Le texte complet de la déclaration UE de conformité est disponible à l'adresse internet suivante : www.vtech.com/re-directive.

CE



À LIRE AVANT TOUTE UTILISATION D'UN JEU VIDÉO PAR VOUS-MÊME OU PAR VOTRE ENFANT

I. Précautions à prendre dans tous les cas pour l'utilisation d'un jeu vidéo

Évitez de jouer si vous êtes fatigué ou si vous manquez de sommeil. Assurez-vous que vous jouez dans une pièce bien éclairée en modérant la luminosité de votre écran. Lorsque vous utilisez un jeu vidéo susceptible d'être connecté à un écran, jouez à bonne distance de cet écran de télévision et aussi loin que le permet le cordon de raccordement. En cours d'utilisation, faites des pauses de dix à quinze minutes toutes les heures.

II. Avertissement sur l'épilepsie

Certaines personnes sont susceptibles de faire des crises d'épilepsie comportant, le cas échéant, des pertes de conscience à la vue, notamment, de certains types de stimulations lumineuses fortes : succession rapide d'images ou répétition de figures géométriques simples, d'éclairs ou d'explosions. Ces personnes s'exposent à des crises lorsqu'elles jouent à certains jeux vidéo comportant de telles stimulations, alors même qu'elles n'ont pas d'antécédent médical ou n'ont jamais été sujettes elles-mêmes à des crises d'épilepsie. Si vous-même ou un membre de votre famille avez déjà présenté des symptômes liés à l'épilepsie (crise ou perte de conscience) en présence de stimulations lumineuses, consultez votre médecin avant toute utilisation. Les parents se doivent également d'être particulièrement attentifs à leurs enfants lorsqu'ils jouent à des jeux vidéo. Si vous-même ou votre enfant présentez un des symptômes suivants : vertige, trouble de la vision, contraction des yeux ou des muscles, trouble de l'orientation, mouvement involontaire ou convulsion, perte momentanée de conscience, il faut cesser immédiatement de jouer et consulter un médecin.

Besoin d'aide sur nos produits ?

Pour la France, la Belgique et la Suisse francophones :

www.vtech-jouets.com, rubrique Assistance.

Pour le Canada : www.vtechkids.ca/fr, rubrique Soutien à la clientèle.

Vous souhaitez consulter notre politique de garantie ?

Pour la France, la Belgique et la Suisse francophones :

www.vtech-jouets.com, rubrique Garantie.

Pour le Canada : www.vtechkids.ca/fr, rubrique Politiques.

***Venez découvrir tous nos produits
sur notre site Internet :***

Pour la France : www.vtech-jouets.com

Pour le Canada : www.vtechkids.ca/fr



TM & © 2019 VTech Holdings Limited.

Tous droits réservés.

Imprimé en Chine.

91-003680-000 (FR)