

vtech®

Manuel d'utilisation

Kidi Smart Glow Art



91-003821-000®FR

INTRODUCTION

Tu viens d'acquérir **Kidi Smart Glow Art** de **VTech®**. Félicitations !

Kidi Smart Glow Art est ta nouvelle enceinte tendance, intelligente, musicale et personnalisable ! Elle répond à plus de 10 commandes vocales, tu n'as qu'à lui demander ! Personnalise-la en dessinant et écrivant sur son contour effets néons pour un résultat lumineux. Crée la plus belle des ambiances grâce aux variations de couleurs et aux mélodies incluses. Tu peux également t'amuser avec les jeux ou les activités comme La boule de cristal ou Pile ou face, super !

CONTENU DE LA BOÎTE

- 1 **Kidi Smart Glow Art** de **VTech®**.
- 1 câble audio.
- 2 feutres effaçables.
- 1 tissu microfibre.
- ce manuel d'utilisation.
- 1 liste des commandes vocales
- 4 piles LR6/AA de démonstration pour tester le jouet en magasin.

Note : la partie métallique du **Kidi Smart Glow Art** est un isolant électrique.

ATTENTION : pour la sécurité de votre enfant, débarrassez-vous de tous les produits d'emballage tels que rubans adhésifs, feuilles de plastique, attaches, étiquettes, cordons et vis d'emballage. Ils ne font pas partie du jouet.

Il est conseillé de conserver ce manuel d'utilisation car il comporte des informations importantes.

WARNING: All packing materials such as tape, plastic sheets, packaging locks, removable tags, cable ties, cords and packaging screws are not part of this toy, and should be discarded for your child's safety.

NOTE: Please keep this user's manual as it contains important information.

Le jouet doit uniquement être connecté à des équipements de classe II portant le symbole suivant : .

This product is only to be connected to equipment of Class II, marked on the marking plate with this symbol: .



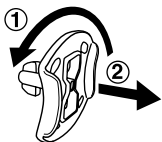

Pour retirer le jouet de la boîte :



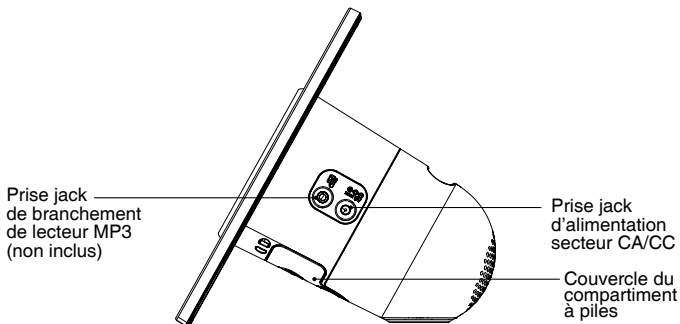
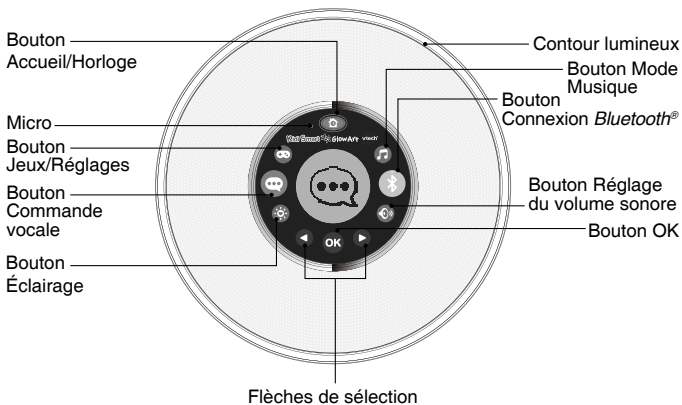







- ① Tourner l'attache permettant de fixer le jouet à sa boîte dans le sens inverse des aiguilles d'une montre.
- ② Retirer et jeter l'attache en plastique.

FONCTIONNALITÉS



 <p>Bouton Accueil/Horloge</p>	<p>Mise en route</p> <p>Pour allumer Kidi Smart Glow Art, appuie sur ce bouton.</p> <p>Retour au mode Horloge</p> <p>Lorsque tu joues dans les différentes activités, appuie sur ce bouton pour revenir à l'écran précédent. Continue d'appuyer jusqu'au retour au mode Horloge.</p> <p>Mode Arrêt automatique</p> <p>Une fois sur l'écran de l'horloge, appuie sur ce bouton pour faire apparaître le menu du mode Arrêt automatique.</p> <p>Mode Veille</p> <p>Tu peux aussi appuyer pendant 2 secondes sur ce bouton pour entrer directement en mode Veille. Tu préserveras ainsi la durée de vie des piles. Pour sortir du mode Veille, appuie sur ce bouton afin de pouvoir jouer à nouveau.</p>
 <p>Bouton Commande vocale</p>	<p>Appuie sur ce bouton pour entrer dans le mode Commande vocale afin de pouvoir parler ensuite à ton Kidi Smart Glow Art.</p>
 <p>Bouton Connexion <i>Bluetooth®</i></p>	<p>Appuie sur ce bouton pour activer le <i>Bluetooth®</i> pour connecter ton lecteur de musique (non inclus).</p> <p>Lorsque la lumière bleue de ce bouton clignote, cela veut dire que Kidi Smart Glow Art est prêt à se connecter. Une fois connecté, la lumière bleue cesse de clignoter mais reste allumée.</p>
 <p>Bouton Jeux/Réglages</p>	<p>Appuie sur ce bouton pour faire apparaître le menu des jeux, les activités magiques ou les réglages.</p>

 Bouton Mode Musique	<p>Appuie sur ce bouton pour entrer dans le mode Musique et écouter soit les chansons incluses, soit les mélodies relaxantes ou ta propre musique en branchant ton lecteur de musique (non inclus).</p>
 Bouton Éclairage	<p>Appuie sur ce bouton pour éclairer ton Kidi Smart Glow Art. Appuie une fois de plus pour passer à l'éclairage discret et encore une fois pour éteindre l'éclairage. Appuie sur les flèches   pour changer le style d'éclairage.</p>
 Bouton Réglage du volume sonore	<p>Appuie sur ce bouton pour faire apparaître le menu du volume sonore. Appuie sur les flèches de gauche et de droite pour ajuster le volume sonore.</p>
 Flèches de sélection	<p>Utilise ces flèches pour faire des sélections, naviguer dans les menus, faire défiler des chansons ou mélodies (ne fonctionne pas lorsque tu écoutes les chansons de ton lecteur de musique).</p>
 Bouton OK	<p>Appuie sur ce bouton pour confirmer une sélection, écouter une chanson ou mettre sur Pause (ne fonctionne pas lorsque tu écoutes les chansons de ton lecteur de musique).</p>
 Prise jack de branchement de lecteur MP3 (non inclus)	<p>Branche ton lecteur de musique (non inclus) grâce au câble audio inclus pour écouter tes chansons préférées.</p>
 Prise jack d'alimentation secteur CA/CC	<p>Il est possible de brancher Kidi Smart Glow Art au secteur en utilisant un transformateur CA/CC – 6 V/800 mA (transformateur VTech® 80-002181 vendu séparément).</p>

ALIMENTATION

INSTALLATION DES PILES

Kidi Smart Glow Art fonctionne avec 4 piles LR6/AA. Il est également possible d'utiliser un transformateur secteur CA/CC – 6 V/800 mA (transformateur VTech® 80-002181 vendu séparément).

- Avant d'insérer les piles, s'assurer que le jouet est éteint. Ouvrir le compartiment à piles situé au dos du jouet en le dévissant à l'aide d'un tournevis.
- Insérer 4 piles LR6/AA en respectant le schéma qui se trouve dans le compartiment à piles.
- Refermer soigneusement le couvercle du compartiment à piles et s'assurer que la vis est suffisamment serrée.

Note : afin de contribuer à la protection de l'environnement, VTech® recommande l'utilisation d'un transformateur secteur.

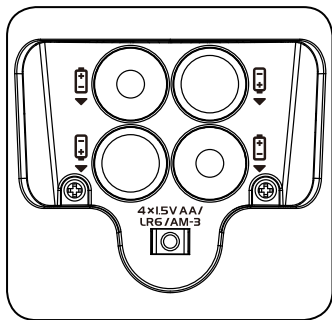
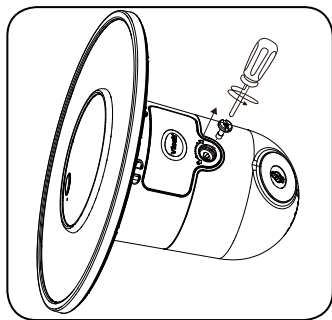



MISE EN GARDE

Les piles fournies avec le produit permettent de tester le jouet en magasin mais ne sont pas des piles longue durée.

- Utiliser des piles alcalines neuves pour des performances maximales.
- Ne pas mélanger différents types de piles ou d'accumulateurs, ne pas mélanger des piles ou des accumulateurs neufs avec des usagés.
- Ne pas utiliser des piles ou des accumulateurs endommagés.
- Mettre en place les piles ou les accumulateurs en respectant les polarités + et -.

- Ne pas mettre les bornes d'une pile ou d'un accumulateur en court-circuit (en reliant directement le + et le -).
- Enlever les piles ou les accumulateurs usagés du jouet.
- Retirer les piles ou les accumulateurs en cas de non-utilisation prolongée.
- Ne les jeter ni au feu ni dans la nature.
- Ne pas tenter de recharger des piles non rechargeables.
- Enlever les accumulateurs du jouet pour les recharger.
- Les accumulateurs ne doivent être chargés que sous la surveillance d'un adulte.

Tri des produits et piles usagés

- Les jouets VTech® sont des équipements électriques et électroniques (EEE) qui, en fin de vie, feront l'objet d'une collecte sélective en vue de leur recyclage. Ainsi, afin de préserver l'environnement, VTech® vous recommande de retirer et de jeter vos piles usagées dans les containers prévus à cet effet, puis de déposer le jouet en fin de vie dans les points de collecte mis à disposition dans les magasins ou dans votre commune.
- Le symbole de la poubelle barrée sur les produits et les piles ou sur leur emballage respectif indique que les équipements électriques et électroniques ainsi que les piles ne doivent pas être jetés dans les déchets ménagers car ils contiennent des substances pouvant être néfastes à l'environnement et à la santé.
- Lorsque les symboles Hg, Cd ou Pb sont indiqués, cela signifie que la pile contient plus de mercure (Hg), cadmium (Cd) ou plomb (Pb) que la valeur spécifiée dans la Directive 2006/66/CE sur les piles et les accumulateurs. 
- La barre solide sous le symbole de la poubelle barrée indique que le produit a été placé sur le marché après le 13 août 2005. 
- Contribuez à la protection de l'environnement en triant vos produits et piles usagés. 
- Pour plus d'informations sur la collecte et le tri des piles usagées, vous pouvez visiter le site Internet <http://www.corepile.fr>.
- Pour plus d'informations sur le tri des produits électriques et électroniques, vous pouvez contacter notre service consommateurs.

TRANSFORMATEUR SECTEUR

(VENDU SÉPARÉMENT) 

- Vérifier que **Kidi Smart Glow Art** est éteint.
- Brancher le transformateur dans la prise située sur le côté et prévue à cet effet.
- Brancher le transformateur sur secteur.
- Appuyer sur le bouton Accueil/Horloge pour allumer le jouet.

Note : débrancher le transformateur du secteur et du jouet en cas de non-utilisation prolongée.

MODE D'EMPLOI DU TRANSFORMATEUR

(COMMUNÉMENT APPELÉ « ADAPTATEUR SECTEUR »)

- Nous recommandons l'utilisation d'un transformateur VTech® disponible sous le nom d' « adaptateur secteur VTech® », référence 80-002181 (CC 6 V).
- Le jouet doit uniquement être utilisé avec un transformateur pour jouets.
- Le transformateur n'est pas un jouet.
- Attention : le jouet ne convient pas aux enfants de moins de 36 mois.
- Le jouet ne doit pas être raccordé à un nombre de sources d'alimentation supérieur à celui recommandé.
- Ne jamais exposer à l'humidité un jouet branché sur le secteur.
- Vérifier régulièrement l'état du transformateur (fiches de raccordement, boîtier, prise ou toute autre pièce). Ne pas utiliser un transformateur endommagé.

Notes :

- Si le jouet ne fonctionne pas ou si le son est vraiment très faible, cela peut provenir d'un mauvais branchement. Éteindre le jouet et débrancher le transformateur pendant quelques secondes. Puis, rebrancher le transformateur et remettre le jouet en marche. Si le problème persiste, remplacer le transformateur car il doit être endommagé.

- Pour éviter d'endommager le jouet ou les données qu'il contient, ne pas débrancher le transformateur lorsque le jouet est en marche.
- Ne pas utiliser le transformateur en extérieur. En cas de détérioration, le cordon du transformateur ne doit pas être remplacé ; si le cordon est endommagé, déposer le transformateur dans les points de collecte pour déchets électriques et électroniques mis à disposition dans les magasins ou dans votre commune.
- **VTech®** recommande aux parents de vérifier régulièrement l'état du transformateur utilisé avec le jouet. Ils surveilleront tout particulièrement l'état du câble, du boîtier et de la prise de courant. En cas de dommage, le jouet ne doit pas être réutilisé avec le transformateur tant qu'il n'a pas été remplacé.
- Ne jamais nettoyer le jouet branché ou le transformateur avec du liquide. Pour plus d'informations sur le tri des produits électriques et électroniques, vous pouvez contacter notre service consommateurs.

POUR COMMENCER À JOUER...

Mode de démonstration

Une fois sorti de sa boîte, ton **Kidi Smart Glow Art** est en mode de démonstration.

Pour désactiver ce mode, appuie sur le bouton Accueil/Horloge pour allumer le jouet puis branche le câble audio inclus dans la prise jack.

Première mise en route

Appuie sur le bouton Accueil/Horloge pour allumer ton **Kidi Smart Glow Art**. Entre ensuite l'heure et la date.

Réglage de la date

Les données à ajuster sont en surbrillance.

- Appuie sur les flèches de gauche et de droite pour ajuster puis sur le bouton **OK** pour passer au réglage suivant.
- Lorsque tu auras terminé le réglage, la coche sera en surbrillance à son tour. Appuie à ce moment-là sur le bouton **OK** et la date sera enregistrée. Tu passeras directement au réglage de l'heure.



Réglage de l'heure

Les données à ajuster sont en surbrillance.



- Appuie sur les flèches de gauche et de droite pour ajuster puis sur le bouton **OK** pour passer au réglage suivant.
- Lorsque tu auras terminé le réglage, la coche sera en surbrillance à son tour. Appuie à ce moment là sur le bouton **OK** et l'heure sera enregistrée.





MODE VEILLE

Pour préserver la durée de vie des piles, **Kidi Smart Glow Art** se met automatiquement en veille après quelques minutes d'inactivité. Appuie sur le bouton Accueil/Horloge pour le réactiver. Le mode Veille peut être également forcé si tu le souhaites, rends-toi à la partie Mode Horloge pour en savoir plus.

RÉGLAGE DU VOLUME SONORE

Appuie sur le bouton Réglage du volume sonore  pour afficher le menu et appuie sur les flèches   pour ajuster le volume sonore plus ou moins fort.



BOUTON ÉCLAIRAGE

Appuie sur le bouton Éclairage  pour éclairer ton **Kidi Smart Glow Art**. Appuie une fois de plus pour passer à l'éclairage discret et encore une fois pour éteindre l'éclairage. Appuie sur les flèches   pour changer le style d'éclairage.

BATTERIE FAIBLE

Cette icône  apparaît lorsque les piles sont vides. Remplace les piles ou utilise un transformateur secteur 6 V vendu séparément.

ACTIVITÉS

 Mode Horloge	<ul style="list-style-type: none">• Affiche l'heure à l'écran.• Propose différents fonds d'écran disponibles.• Horloge parlante quand tu appuies sur le bouton OK.• Permet de passer en mode Veille.
 Mode Commande vocale	<ul style="list-style-type: none">• + de 170 blagues, devinettes, pensées du jour et anecdotes sont incluses dans ton Kidi Smart Glow Art. Ton enceinte intelligente répond également à plus de 10 commandes vocales :<ol style="list-style-type: none">1. Blagues2. Devinettes3. Pensées du jour4. Anecdotes5. Dessins6. Indice du jour7. Musique8. Horloge parlante9. Date10. Changement de couleur11. Activation du réveil12. Annulation du réveil
 Mode Musique	<ul style="list-style-type: none">• Permet d'écouter les 3 chansons incluses,• ainsi que les mélodies de relaxation.• Permet d'écouter ta musique en branchant ton lecteur de musique (non inclus),• ou en utilisant la connexion <i>Bluetooth</i>[®].



Jeux/Réglages

Jeux



- 3 jeux amusants sont disponibles :
 1. Tir à l'arc fruité
 2. Papillons
 3. Pommes appétissantes

Activités magiques



- 4 activités pour t'aider à prendre des décisions :
 1. Pile ou face
 2. Étoile magique
 3. La boule de cristal
 4. La roue de la chance

Réglages



- Réveil
- Arrêt automatique de la musique
- Contrastes de l'écran
- Réglage de la date
- Réglage de l'heure
- Sécurité de la connexion *Bluetooth*[®]



Connexion *Bluetooth*[®]

- Connecte un appareil externe pour écouter de la musique.







Éclairage

- 10 variations de couleurs
- + de 20 styles différents

Mode Horloge

Après que tu auras entré la date et l'heure ou sorti ton **Kidi Smart Glow Art** du mode Veille, celui-ci passera directement en mode Horloge. Lorsque tu joues ou utilises d'autres fonctionnalités, appuie plusieurs fois sur le bouton Accueil/Horloge  pour retourner à l'affichage de l'horloge. L'appareil affiche l'heure après une période d'inactivité dans un mode.

Dans le mode Horloge

- Utilises les flèches   pour faire défiler les différents fonds d'écran disponibles.
- Appuie sur le bouton **OK** pour activer le mode Horloge parlante.
- Appuie sur le bouton Accueil/Horloge pour afficher le menu du mode Veille, puis appuie sur les flèches   pour changer la mise en veille puis appuie sur **OK** pour enregistrer ton réglage.
- Maintiens le bouton Accueil/Horloge  pendant un moment pour entrer en mode Veille (l'éclairage du contour et de l'écran sera désactivé).
- Appuie sur les autres boutons si tu souhaites changer de mode.

Réveil

Ton réveil sonnera à l'heure que tu as choisie et au son de la mélodie de ton choix. Pour l'arrêter, appuie sur n'importe quel bouton. La mélodie s'arrêtera au bout d'une minute.

Note : tu devras régler la date et l'heure à chaque fois que tu changeras les piles de ton **Kidi Smart Glow Art**.

Mode Commande vocale













Tu peux activer certaines fonctionnalités de ton enceinte par commande vocale.

Pour cela, appuie sur l'icône  pour entrer dans ce mode. Ensuite, tu verras apparaître l'écran représentant le micro et Kidi, la petite étoile, prête à t'écouter.





Quand la petite étoile parle, elle ne peut pas t'entendre. Attends que Kidi soit attentive pour lui parler, l'icône du micro apparaît. C'est à toi de parler.

Kidi comprend les commandes suivantes :



		Liste des commandes à prononcer distinctement :
1		Kidi, une blague, s'il te plaît !
2		Kidi, une devinette, s'il te plaît !
3		Kidi, la pensée du jour, s'il te plaît !
4		Kidi, une anecdote, s'il te plaît !
5		Kidi, un dessin, s'il te plaît !
6		Kidi, mon indice du jour, s'il te plaît !
7		Kidi, mets de la musique, s'il te plaît ?
8		Kidi, l'heure, s'il te plaît ?
9		Kidi, la date, s'il te plaît !
10		Kidi, change de couleur, s'il te plaît !
11		Kidi, active mon réveil, s'il te plaît !
12		Kidi, annule mon réveil, s'il te plaît !

Mode Musique

Avec **Kidi Smart Glow Art**, quatre possibilités s'offrent à toi si tu souhaites écouter de la musique. Appuie sur le bouton Musique  pour accéder au menu puis appuie sur les flèches   pour faire défiler les différentes options et appuie sur  pour valider ton choix.

Tu peux choisir entre :

- Les trois chansons incluses.
- Les mélodies relaxantes.
- La connexion de ton lecteur de musique (non inclus) grâce au câble audio (inclus).
- La connexion de ton lecteur de musique (non inclus) grâce au *Bluetooth®*.

A. Les chansons

Trois super chansons sont incluses, appuie sur les flèches ◀ ▶ pour les faire défiler puis appuie sur le bouton OK pour commencer à écouter la chanson de ton choix.



B. Mélodies relaxantes

Cinq mélodies apaisantes et propices à la relaxation et/ou l'endormissement sont disponibles. Utilise les flèches ◀ ▶ pour faire ton choix puis appuie sur le bouton OK pour commencer à écouter la mélodie choisie.



C. Connexion d'un lecteur de musique (non inclus)

Tu peux brancher ton lecteur de musique (non inclus) pour écouter tes chansons préférées.

À l'aide du câble audio fourni, branche ton lecteur à ton **Kidi Smart Glow Art** et à la prise jack située sur le côté de l'appareil.

Note : déconnecte ton lecteur de musique et le câble audio si tu ne veux plus écouter de musique.



D. Connexion Bluetooth®

Dans ce mode, tu peux écouter tes chansons préférées grâce à la connexion *Bluetooth*®.

Pour ce faire :

- Il te suffit de mettre en marche la fonction *Bluetooth*® de ton **Kidi Smart Glow Art**. Tu verras une lumière bleue (juste à côté du bouton *Bluetooth*®) clignoter pour t'indiquer que l'appareil est prêt à se connecter.
- Mets en marche la connexion *Bluetooth*® de ton appareil externe puis lance la recherche pour te connecter à ton **Kidi Smart Glow Art** en sélectionnant « **VTech 5319** ».
- Si ton appareil te demande un code de sécurité, entre les 4 chiffres qui apparaissent sur l'écran de ton **Kidi Smart Glow Art**.
- Une fois ton appareil connecté, la lumière bleue cesse de clignoter et reste allumée. Tu peux désormais lancer la lecture depuis ton lecteur de musique.



Note : si ton appareil ne fonctionne pas à l'aide d'un code de sécurité, tu peux désactiver cette fonction dans les réglages *Bluetooth*[®] de ton **Kidi Smart Glow Art**.

Merci d'utiliser la connexion sécurisée par code PIN lorsque cela est possible. VTech[®] recommande fortement de conserver la sécurité du code PIN pour l'utilisation de *Bluetooth*[®] pour éviter toute connexion par un appareil non autorisé.

La désactivation du code PIN ne doit être utilisée que lorsque la connexion d'un appareil externe avec le code PIN est impossible.

L'utilisation du jouet lorsque le code PIN a été désactivé doit être faite sous la surveillance d'un adulte.

Jeux/Réglages

Appuie sur le bouton Jeux/Réglages , utilise les flèches   pour naviguer dans le menu puis appuie sur le bouton  pour confirmer ton choix.



Jeux

A. Tir à l'arc fruité

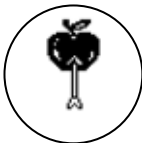
Retiens le fruit qui apparaît à l'écran au début du jeu. Ensuite, chaque fois qu'il apparaît, appuie sur le bouton  pour lancer une flèche pour l'attraper.



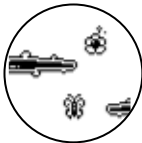

B. Papillons

Aide le papillon à butiner suffisamment de fleurs afin qu'il puisse retourner dans sa cachette. Utilise les flèches   pour l'aider à se déplacer et éviter les obstacles.



C. Pommes appétissantes

Ce petit bonhomme aime manger des pommes par-dessus tout ! Utilise les flèches   pour l'aider à manger les pommes. Ce bonhomme est très gourmand, aide-le à manger le plus de pommes possible.



Activités magiques

Besoin d'aide pour prendre une décision ? Ton **Kidi Smart Glow Art** va t'aider à trouver une solution. Il s'agit bien entendu d'activités pour s'amuser et à ne pas prendre au sérieux :-)

A. Pile ou face

Pense à deux choix, et accorde-leur soit « pile », soit « face ». Lance la pièce pour qu'elle sélectionne « pile » ou « face ». Lorsque tu vois la barre de puissance, appuie sur le bouton **OK** pour lancer la pièce et tu obtiendras le résultat.



B. Étoile magique

Si tu dois faire un choix entre deux, voire trois différentes options, l'étoile magique peut te faire une suggestion. Entre le nombre de choix qui s'offrent à toi. Enregistre ensuite vocalement ces choix un par un. L'étoile magique te donnera une réponse !





C. La boule de cristal

Appuie sur le bouton **OK** puis pose une question à ton **Kidi Smart Glow Art** qui appelle une réponse par oui ou par non pour connaître son avis !



D. La roue de la chance

Choisis une roue parmi celles proposées : la roue à quatre choix , la roue à six choix , la roue à huit choix  ou la « roue libre ». Appuie sur le bouton **OK** pour faire tourner la roue qui s'arrêtera automatiquement. Appuie sur le bouton **OK** pour faire tourner la roue à nouveau.



Réglages

A. Réveil

Choisis si tu souhaites que ton réveil sonne tous les jours, une fois seulement, ou si tu souhaites le désactiver. Ensuite, entre l'heure de ton réveil puis choisis une mélodie et règle le volume sonore.

Appuie sur les flèches pour ajuster tes réglages puis sur le bouton **OK** pour passer au réglage suivant. Appuie sur le bouton Accueil/Horloge  si tu veux revenir à l'écran précédent.

B. Arrêt automatique

Sélectionne la durée d'écoute maximale de ton **Kidi Smart Glow Art**.

C. Contrastes de l'écran

Utilise les flèches pour ajuster la luminosité de l'écran.

D. Réglage de la date

Tu peux mettre la date à jour en ajustant les données en surbrillance. Utilise les flèches ◀ ▶ pour changer le jour, le mois, l'année et le format de la date en appuyant sur le bouton OK pour passer au réglage suivant. Appuie sur le bouton Accueil/Horloge 🏠 si tu souhaites revenir en arrière. Une fois la date entrée, la coche apparaît en surbrillance. Appuie alors sur le bouton OK pour enregistrer la date.

E. Réglage de l'heure

Tu peux mettre l'heure à jour en ajustant les données en surbrillance. Utilise les flèches ◀ ▶ pour changer l'heure, les minutes et le format de l'heure en appuyant sur le bouton OK pour passer au réglage suivant. Appuie sur le bouton Accueil/Horloge 🏠 si tu souhaites revenir en arrière. Une fois l'heure entrée, la coche apparaît en surbrillance. Appuie alors sur le bouton OK pour enregistrer l'heure.

F. Code de sécurité de la connexion *Bluetooth*®

Ici, tu peux choisir d'activer ou de désactiver le code de sécurité *Bluetooth*® lorsque tu te connectes à un appareil externe pour écouter de la musique. Par défaut, ce code de sécurité n'est pas activé.

VTech® recommande fortement de conserver la sécurité du code PIN pour l'utilisation de *Bluetooth*® pour éviter toute connexion par un appareil non autorisé.

La désactivation du code PIN ne doit être utilisée que lorsque la connexion d'un appareil externe avec le code PIN est impossible.

L'utilisation du jouet lorsque le code PIN a été désactivé doit être faite sous la surveillance d'un adulte.

Note : si tu avais désactivé le code de sécurité et que tu le réactives, et que tu souhaites utiliser un appareil que tu avais déjà connecté à l'aide d'un code de sécurité, il te faudra effacer « **VTech 5319** » de la liste de ton appareil externe puis recommencer la connexion.

Dessiner sur le contour lumineux

Amuse-toi à dessiner des chefs-d'œuvre grâce aux deux feutres inclus. Teste différents styles lumineux sur le contour effets néons pour donner vie à tes créations. Utilise le tissu microfibre inclus pour nettoyer le contour.

Conseil pour la première utilisation des feutres effaçables

Enlève le capuchon du feutre puis appuie plusieurs fois sur la pointe du feutre jusqu'à ce que l'encre sorte.

Notes :

- Pense à bien remettre le capuchon du feutre après chaque utilisation pour l'empêcher de sécher.
- N'utilise pas de feutre ou de marqueur à alcool pour écrire sur le contour lumineux, cela pourrait l'abîmer.
- VTech® te recommande d'utiliser un feutre effaçable, sans alcool, pour dessiner sur le contour lumineux.
- Chaque fois que tu utilises un nouveau feutre, essaie d'abord de l'appliquer sur le bord du contour et en tout petit pour voir s'il peut bien se nettoyer correctement.

ENTRETIEN

- Pour nettoyer **Kidi Smart Glow Art**, utiliser un linge légèrement humide. Ne pas utiliser de solvants ni de produits corrosifs. Pour le contour lumineux, utiliser le tissu microfibre inclus.
- Éviter toute exposition prolongée de **Kidi Smart Glow Art** au soleil ou à toute autre source de chaleur.
- Entreposer **Kidi Smart Glow Art** dans un endroit sec.
- Ce jouet est fabriqué avec des matériaux résistants. Néanmoins, lui éviter les chocs contre des surfaces dures.

Paroles des chansons

Étoile

Depuis toute petite, tu t'entraînes,
Tous les jours, tu suis les cours de l'école de danse.
Grands écarts, arabesques, pirouettes ou projetés,
Les figures de danse n'ont pas de secret pour toi,
Pas de secret pour toi !

Tu fermes les yeux,
T'imagines que tu dances sur scène, yeah...
Dans un grand ballet célèbre...
Tu es si bien dans ce rêve ! Yeah...

La route est encore longue
Mais je n'ai aucun doute,
C'est toi qu'un jour tout le monde applaudira !
Continue de t'entraîner, de persévérer,
N'oublie pas ce rêve qui t'anime !

Tu fermes les yeux,
T'imagines que tu dances sur scène, yeah...
Dans un grand ballet célèbre...
Tu es si bien dans ce rêve ! Yeah...

Un jour viendra ce sera toi,
L'étoile qui brillera !

Un jour viendra ce sera toi,
L'étoile de l'opéra !

Jolie planète

Partons ensemble découvrir le monde,
N'attendons plus une seule seconde
Car grâce à un soupçon de magie,
Nous nous envolons, mon ami !

Nous partons découvrir le monde,
Plages, rivières, volcans ou forêts tropicales,
Déserts, montagnes, ou prairies fleuries,
Notre planète est vraiment si jolie !

À bord de notre montgolfière magique,
Nous admirons des paysages fantastiques !
Jolie planète, nous faisons la promesse
De toujours te protéger !

Nous partons découvrir le monde,
Nos p'tits yeux sont émerveillés chaque seconde,
Déserts, montagnes, ou prairies fleuries,
Notre planète est vraiment est si jolie !

Notre amitié

Tu devines toujours quand ça ne va pas,
En quelques secondes, tu es déjà chez moi !
Tu m'racontes une tonne d'histoires drôles,
Je vais mieux grâce à toi, je rigole !

Mes ennuis s'en vont !
C'est magique !
Tu as un don je crois,
Merci d'être là pour moi !
Car toi et moi,
Nous sommes vraiment les meilleurs amis !
Et je suis là pour toi,
Si toi aussi t'as des soucis.

Notre amitié est solide et magique !
Notre amitié est unique et vraiment magique !
Notre amitié est belle et magique !
Notre amitié, je le sais, durera toute la vie !

RÉSOLUTION DES PROBLÈMES

Problème	Cause possible	Solution
Le jouet s'éteint ou ne s'allume pas	Mauvaise mise en place des piles	Vérifier que les piles sont installées correctement comme dans le schéma du compartiment à piles.
	Piles faibles	Utiliser des piles neuves.
	Problème avec le transformateur secteur	S'assurer que le transformateur secteur est branché correctement.
En mode <i>Bluetooth</i> [®] le volume sonore est faible alors que le volume sonore du Kidi Smart Glow Art est au maximum	Le volume sonore de l'appareil externe est faible	Kidi Smart Glow Art ne peut contrôler le volume sonore de l'appareil externe utilisé. Il faut donc régler le volume sonore également sur l'appareil externe.*
En mode <i>Bluetooth</i> [®] mon appareil externe ne me demande pas d'entrer un code de sécurité	Votre appareil externe ne supporte pas les codes de sécurité	Certains appareils externes ne possèdent pas l'option de code de sécurité. Dans ce cas, il suffit de désactiver le code de sécurité dans les réglages <i>Bluetooth</i> [®] .
Le mode Commande vocale ne fonctionne pas	L'étoile Kidi n'est pas attentive	Si Kidi parle, elle n'écoute pas les commandes vocales. Assure-toi que Kidi est attentive. Pour cela observe bien l'écran.
	Tu n'as pas prononcé la commande vocale correctement	Réfère-toi à la liste des commandes page 14 de ce manuel et essaie de prononcer correctement la commande à Kidi lorsque celle-ci est attentive.

* Le volume sonore est limité afin d'assurer le respect de la puissance sonore maximale fixée par l'article L5232-1 du Code de la Santé Publique français.

Le terme et les logos *Bluetooth*[®] sont des marques déposées appartenant à Bluetooth SIG, Inc. et tout usage de ces marques par **VTech**[®] s'inscrit dans le cadre d'une licence. Les autres marques commerciales et noms de marques appartiennent à leurs propriétaires respectifs.

Déclaration UE de conformité simplifiée

Le soussigné, VTech[®] Electronics Europe BV, déclare que l'équipement radioélectrique de type 5319 est conforme à la directive 2014/53/UE. Le texte complet de la déclaration UE de conformité est disponible à l'adresse internet suivante :

www.vtech.com/re-directive

Bande de fréquence *Bluetooth*[®] : de 2 400 MHz à 2 483.5 MHz

Puissance maximale de l'émetteur *Bluetooth*[®] : 4 dBm (0.0025 W)



À LIRE AVANT TOUTE UTILISATION D'UN JEU VIDÉO PAR VOUS-MÊME OU PAR VOTRE ENFANT

I. Précautions à prendre dans tous les cas pour l'utilisation d'un jeu vidéo

Évitez de jouer si vous êtes fatigué ou si vous manquez de sommeil. Assurez-vous que vous jouez dans une pièce bien éclairée en modérant la luminosité de votre écran. Lorsque vous utilisez un jeu vidéo susceptible d'être connecté à un écran, jouez à bonne distance de cet écran de télévision et aussi loin que le permet le cordon de raccordement. En cours d'utilisation, faites des pauses de dix à quinze minutes toutes les heures.

II. Avertissement sur l'épilepsie

Certaines personnes sont susceptibles de faire des crises d'épilepsie comportant, le cas échéant, des pertes de conscience à la vue, notamment, de certains types de stimulations lumineuses fortes : succession rapide d'images ou répétition de figures géométriques simples, d'éclairs ou d'explosions. Ces personnes s'exposent à des crises lorsqu'elles jouent à certains jeux vidéo comportant de telles stimulations, alors même qu'elles n'ont pas d'antécédent médical ou n'ont jamais été sujettes elles-mêmes à des crises d'épilepsie. Si vous-même ou un membre de votre famille avez déjà présenté des symptômes liés à l'épilepsie (crise ou perte de conscience) en présence de stimulations lumineuses, consultez votre médecin avant toute utilisation. Les parents se doivent également d'être particulièrement attentifs à leurs enfants lorsqu'ils jouent à des jeux vidéo. Si vous-même ou votre enfant présentez un des symptômes suivants : vertige, trouble de la vision, contraction des yeux ou des muscles, trouble de l'orientation, mouvement involontaire ou convulsion, perte momentanée de conscience, il faut cesser immédiatement de jouer et consulter un médecin.

Besoin d'aide sur nos produits ?

Pour la France, la Belgique et la Suisse francophones :

www.vtech-jouets.com, rubrique Assistance.

Pour le Canada : www.vtechkids.ca/fr, rubrique Soutien à la clientèle.

Vous souhaitez consulter notre politique de garantie ?

Pour la France, la Belgique et la Suisse francophones :

www.vtech-jouets.com, rubrique Garantie.

Pour le Canada : www.vtechkids.ca/fr, rubrique Politiques.

***Venez découvrir tous nos produits
sur notre site Internet :***

Pour la France : www.vtech-jouets.com

Pour le Canada : www.vtechkids.ca/fr



TM & © 2020 VTech Holdings Limited.

Tous droits réservés.

Imprimé en Chine.

91-003821-000 (FR)