

Fréquences/Frequency/Frequências/  
Frequenze/Frequenz/Frecuencias/  
FrequênciasUHF  
470 - 694 MHz

55 dB

Alimentation/Power supply/Voorziening  
Alimentazione/Alimentazione/Alimentación  
Alimentação

230 V ~ 50 Hz / 5,0 V = 0,1 A

**DE - Mitgeliefertes Zubehör :**

- Netzstecker 5 V – 9,52 mm Steckverbindung
- Spannungsversorgung : 230V ~ 50 Hz / 5 V = 0,1 A
- Montage Teile/ Zubehör
- Kunststoffhalterung

**PT - Accesorios incluidos :**

- Ficha 5 V com saída 9,52mm macho
- Alimentação : 230V ~ 50 Hz / 5 V = 0,1 A
- Fixação
- suporte de plástico

**FR - INTRODUCTION**

**Nous vous remercions d'avoir choisi l'antenne réf. 416975 et sommes persuadés qu'elle vous donnera entière satisfaction. Nous vous invitons à lire ces conseils et astuces afin de vous faciliter l'installation de votre antenne.**

Cette antenne possède une bande passante adaptée au nouveau standard UHF (largeur de bande UHF plus courte 470-694 MHz). Elle permet la réception des chaînes de la TNT tout en réduisant les perturbations potentielles liées à la 4G / 5G. Son amplification de 55 dB à faible bruit garantit une réception des chaînes de haute qualité, sans interférences. Elle peut être alimentée en 5V directement par le câble qui la relie à un décodeur TNT équipé d'une sortie d'antenne 5V. (Adaptateur F fem. / 9,52 male 338121 non fourni)

**GB - INTRODUCTION**

**We thank you to have chosen this antenna 416975, we believe it will totally satisfy you. We invite you to read those advice and tricks in order to help you in installing your antenna.**

The bandwidth of this indoor antenna is adapted for the new UHF standard (shorter width from the TV aerial 470-694 MHz). It allows receiving DTT channels without being affected by the unexpected parasites coming from 4G / 5G system. The noiseless amplifier with a power gain of 55dB offers the quality of being an inescapable antenna for a great reception of TV channels in high quality. It can be powered directly in 5V with a cable which is connected to a decoder equipped with a 5V output. (Female F adapter / 9.52 male 338121 not included)

**NL - INVOERING**

**Wij danken u om deze antenne 416975 hebben gekozen, wij geloven dat het zal je helemaal tevreden te stellen. Wij nodigen u uit om die advies en trucs te lezen om u te helpen bij het installeren van uw antenne.**

Deze antenne heeft een bandbreedte die aangepast is aan de nieuwe UHF standaard (kortere UHF bandbreedte 470-694 MHz.) Ze kan DVB-T kanalen ontvangen zonder te worden beïnvloed door de onverwachte parasieten uit het 4G / 5G-systeem. Zijn Versterking met laag geluidsniveau van 55 dB zorgt voor een goed ontvangst hoge kwaliteit, zonder interferentie. Zij kan met 5V direct door de kabel gevoed worden die het met een adapter verbindt die met een output van antenne 5V wordt uitgerust. (Vrou. F-adapter / 9,52 man. 338121 niet inbegrepen)

**IT - INTRODUZIONE**

**Vi ringraziamo di aver scelto questa antenna 416975, crediamo che tutto ti soddisfa. Vi invitiamo a leggere quelle consigli e trucchi per aiutare a installare l'antenna.**

Questa antenna ha una larghezza di banda adattata al nuovo standard UHF (banda UHF più corta 470-694 MHz). Consente la ricezione dei canali DTT, riducendo al minimo le interferenze prodotte dalle trasmissioni 4G / 5G (LTE). Il guadagno di 55 dB garantisce la ricezione dei canali DTT in HD, senza interferenze. L'antenna può essere alimentata direttamente a 5V collegando il cavo-adattatore coassiale ad un decoder DTT con funzione di alimentazione antenna 5V. (Adattatore femmina F / 9,52 maschio 338121 non incluso)

**ES - INTRODUCCIÓN**

**Gracias por elegir la antena « 416975 ». Estamos convencidos de que será de su entera satisfacción. Le invitamos a leer estos consejos y trucos para facilitar la instalación de su antena.**

Esta antena posee una banda pasante adaptada al nuevo standard UHF (ancho de banda UHF más corta 470-694 MHz). Permite la recepción de canales TDT reduciendo las perturbaciones potenciales asociadas a la 4G / 5G. Su amplificación de 55 dB con poco ruido garantiza una recepción de canales de alta calidad, sin interferencias. Puede alimentarse con 5V directamente mediante el cable conectado a un decodificador provisto de salida antena 5V. (Adaptador hembra F / 9.52 macho 338121 no incluido)

**DE - EINLEITUNG**

**Wir danken Ihnen sehr, das Sie sich für diese Antenne Mod. 416975 entschieden haben und sind überzeugt davon, das Sie viel Freude emit dem Produkt haben werden.**

**Wir laden Sie ein ,diese Anweisungen und Tricks zu lesen, um Ihnen die Installation Ihrer Antenne so einfach wie möglich zu gestalten .**

Die Bandbreite dieser Antenne ist auf den neuen UHF Standard ausgelegt( Kurze Weite vom TV Spektrum 460-790Mhz ). Es erlaubt Ihnen die DDT Signale in bestmöglicher Qualität zu empfangen, ohne das diese durch unerwartete Störungen durch 4G / 5G beeinträchtigt werden.

Der geräuschlose Verstärker mit einer Leistung von bis zu 55 dB erlaubt Ihnen den maximalen Empfang in höchster Bildqualität. Sie haben die Möglichkeit diese Antenne direkt an den 5 V Anschluss (output) eines decoder mit einem Kabel zur Stromversorgung zu verbinden. (Female F Adapter / 9.52 männlich 338121 nicht im Lieferumfang enthalten)

**PT - INTRODUÇÃO**

**Obrigado por eleger a antena « 416975 ». Estamos convencidos de que será de sua inteira satisfação. Convidamos-lhe a ler estes conselhos e truques para facilitar a instalação de sua antena.**

Esta antena possui uma banda pasante adaptada ao novo standard UHF (largo de banda UHF mais curta 470-694 MHz). Permite a recepção de canais TDT reduzindo as perturbações potenciais associadas à 4G / 5G. Sua amplificação de 55 dB com pouco ruído garante uma recepção de canais de alta qualidade, sem interferências. Pode alimentar-se com 5V diretamente mediante o cabo conectado a um descodificador provisto de saída antena 5V.

(Adaptador fêmea F / 9,52 macho 338121 não incluído)

**FR - Accessoires fournis :**

- Raccord injecteur 5 V avec sortie 9,52 mm mâle
- Alimentation fournie : 230 V ~ 50 Hz / 5 V = 0,1 A
- Fixation
- Support plastique

**GB - Included accessories:**

- Injector connector 5 V – 9.52 mm plug male
- Power supply: 230 V ~ 50 Hz / 5 V = 0,1 A
- Fixing parts
- Plastic support

**NL - Geleverde toebehoren:**

- Injector connector 5 V - 9.52 mm plug male
- Voorziening 230 V ~ 50 Hz / 5 V = 0,1 A
- Fixing onderdelen
- plastic steun

**IT - Accessori in dotazione :**

- Connettore iniettore 5 V - 9,52 millimetri spina maschio
- Alimentazione : 230 V ~ 50 Hz / 5 V = 0,1 A
- Parti di fissaggio
- supporto in plastica

**ES - Accesorios incluidos :**

- Conector 5 V con salida 9,52 mm macho
- Alimentación : 230 V ~ 50 Hz / 5 V = 0,1 A
- Fijación
- soporte plastico

BRANCHEMENTS DE L'ANTENNE / CONNECTIONS OF THE INDOOR ANTENNA / AANSLUITINGEN VAN DE ANTENNE  
 COLLEGAMENTI DELL'ANTENNA / CONEXIONES DE LA ANTENA / ANSCHLÜSSE DER INNENRAUM ANTENNE / CONEXÕES DA ANTENA

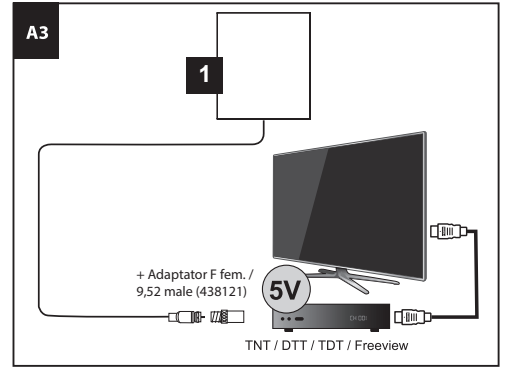
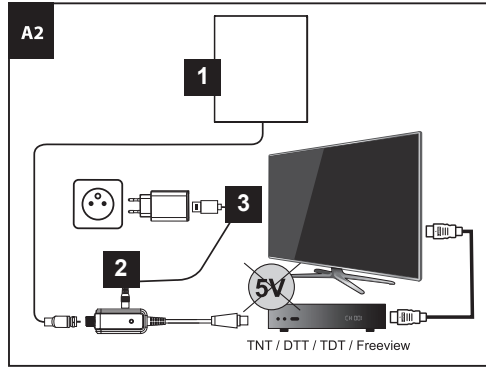
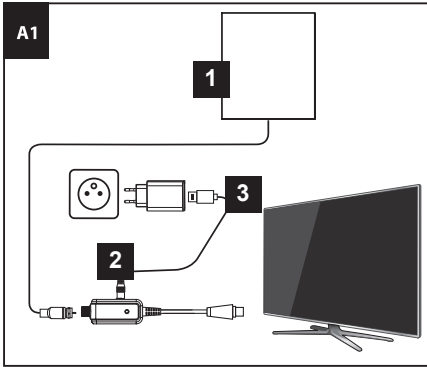

- 1** Antenne / antenna / antenne / antenna / antena / antenne / antena
- 2** Injecteur / injector / iniettore / conector / ficha / injector / injektor

- 3** Alimentation / power supply / voorziening / alimentazione / alimentación / versorgung / alimentação

INSTALLATION DE L'ANTENNE / INSTALLATION OF THE INDOOR ANTENNA / INSTALLATIE VAN DE ANTENNE / INSTALLAZIONE DELL'ANTENNA / INSTALACIÓN DE LA ANTENA / ANTENNENINSTALLATION / INSTALAÇÃO DA ANTENA

**FR** - Ce logo signifie qu'il ne faut pas jeter les appareils hors d'usage avec les ordures ménagères. Les substances dangereuses qu'ils sont susceptibles de contenir peuvent nuire à la santé et à l'environnement. Faites reprendre ces appareils par votre distributeur ou utilisez les moyens de collecte sélective mis à votre disposition par votre commune. **GB** - This symbol indicates that the product must not be treated as household waste. The harmful substances possibly contained in the equipment may have negative consequences on the environment and / or the human health. At the end of its life, bring any electronic equipment back to your retailer or at the collection point that your city or town puts at your disposal. **NL** - Dit logo betekent dat de buiten gebruik toestellen samen met huis vuil niet werpen. De gevaarlijke stoffen misschien erin behouden kunnen de gezondheid in milieu schade toebrengen. Laat deze toestellen door de verdere terugnemen of meld bij uw gemeente voor de mogelijke ophaal van deze. **IT** - INFORMATIVA AGLI UTENTI. ai sensi dell'art. 13 del Decreto Legislativo 25 Luglio 2005, n. 151 "Attuazione delle Direttive 2002/95/CE, 2002/96/CE e 2003/108/CE, relative alla riduzione dell'uso di sostanze pericolose nelle apparecchiature elettriche ed elettroniche, nonché allo smaltimento dei rifiuti". Il simbolo del cassonetto barrato riportato sull'apparecchiatura indica che il prodotto alla fine della propria vita utile deve essere raccolto separatamente dagli altri rifiuti. L'utente dovrà, pertanto, conferire l'apparecchiatura giunta a fine vita agli idonei centri di raccolta differenziata dei rifiuti elettronici ed elettrotecnici, oppure riconsegnarla al rivenditore al momento dell'acquisto di una nuova apparecchiatura di tipo equivalente, in ragione di uno a uno. L'adeguata raccolta differenziata per l'avvio successivo dell'apparecchiatura dismessa al riciclaggio, al trattamento e allo smaltimento ambientale compatibile contribuisce ad evitare possibili effetti negativi sull'ambiente e sulla salute e favorisce il riciclo dei materiali di cui è composta l'apparecchiatura. Lo smaltimento abusivo del prodotto da parte dell'utente comporta l'applicazione delle sanzioni amministrative di cui al D.Lgs. n. 22/1997" (articolo 50 e seguenti del D.Lgs. n. 22/1997). **DE** - Dieses Zeichen bedeutet, dass Sie ungenutzte Geräte nicht im Hausmüll entsorgen dürfen. Die möglicherweise darin enthaltenen Gefahrstoffe können die Gesundheit und die Umwelt schädigen. Bringen Sie diese Geräte zu Ihrem Händler zurück oder nutzen Sie die Sammelstellen für Sondermüll Ihrer Gemeinde. **ES** - Este logotipo significa que no debe tirar los aparatos averiados o ya usados con la basura ordinaria. Estos aparatos son susceptibles de contener sustancias peligrosas que pueden perjudicar la salud y el medio ambiente. Exiga la recogida de estos aparatos por su distribuidor o bien utilice los medios de recogida selectiva que están a su disposición en su localidad. **PT** - Este logotipo significa que não deve atirar os aparelhos averiados ou já usados com o lixo ordinário. Estes aparelhos são susceptíveis de conter substâncias perigosas que podem prejudicar a saúde e o meio ambiente. Deve exigir a recolhida destes aparelhos por seu distribuidor ou bem utilize os meios de recolhida seletiva que estão a sua disposição em sua localidade.

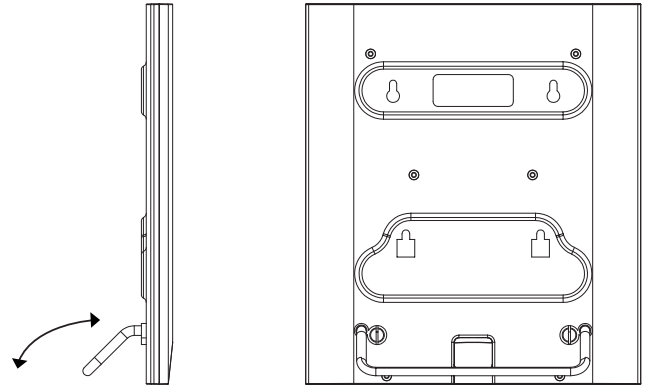

**FR** - Conformément aux obligations faites par le respect de la norme EN 60065, nous attirons votre attention sur les éléments de sécurité suivants. Il convient de ne pas obstruer les ouvertures d'aération avec des objets tels que journaux, nappes, rideaux, etc. Une distance minimale de 5 cm est requise autour de l'appareil pour assurer une aération suffisante. Il convient de ne pas placer sur l'appareil, ou à proximité, des sources de flammes nues telles que des bougies allumées. L'appareil ne doit pas être exposé à des écoulements d'eau ou des éclaboussures et de plus, aucun objet rempli de liquide tel que des vases ne doit être placé sur l'appareil. Lorsque la prise d'alimentation est utilisée comme dispositif de déconnexion, ce dispositif doit demeurer aisément accessible.

**GB** - As per the EN 60065 norm requirements, please pay particular attention to the following safety guidelines. Do not obstruct the air vents with objects such as newspapers, table cloths, curtains etc. Allow at least 5 cm around the product to allow enough ventilation. Do not place the product on or near flammable objects such as lit candles. The device may not be exposed to dripping or splashing and no object filled with liquid, such as vases, must be put on the device. If the mains power supply is used as the on / off control, it must be easily accessible.

**NL** - Volgens de norm 60065, trekken wij uw attentie op de volgende punten. De luchtopeningen niet bedekken met stoffen als kranten, tafellakken, gordijnen, etc. Een minimale afstand van 5cm wordt aangeraden rond het toestel om een genoeg ventilatie te verzekeren. Het is aangeraden geen vuurbron zoals kaarsen naast het toestel te plaatsen. Het toestel moet in geen enkele geval in contact zijn met water of waterdruppels. Als de voeding stekker als schakelaar gebruikt wordt, moet deze stekker toegankelijk zijn.

**IT** - Secondo i requisiti della norma EN 60065, prestare particolare attenzione alla seguente guida di sicurezza. Non ostruire le aperture per la ventilazione con oggetti come giornali, vestiti, tende ecc.. Lasciare uno spazio di circa 5cm intorno all'apparecchio per consentire una corretta ventilazione. Non posizionare l'apparecchio vicino a oggetti infiammabili come candele accese. Per ridurre il rischio di fuoco o scossa elettrica, non esporre l'apparecchio a gocce o schizzi di alcun liquido e assicurarsi che nessun oggetto contenente liquido, come bicchieri e vasi, siano posizionati sull'apparecchio. Quando la presa d'alimentazione è utilizzata come dispositivo d'interruzione, questo dispositivo deve rimanere facilmente accessibile.

**DE** - Gemäß den Verpflichtungen aus der Einhaltung der Norm EN60065 möchten wir Sie auf folgende Sicherheitsvorschriften hinweisen. Lüftungsöffnungen dürfen nicht mit Gegenständen wie Zeitungen, Papiertücher, Vorhänge usw. abgedeckt werden. Ein Mindestabstand von 5 cm um das Gerät muss eingehalten werden, um eine ausreichende Belüftung zu gewährleisten. Es dürfen keine Wärmequellen wie zum Beispiel angezündete Kerzen auf das Gerät oder in dessen Nähe aufgestellt werden. Das Gerät darf keinen Wassertropfen oder Wasserspritzern ausgesetzt werden und außerdem darf kein mit Flüssigkeit gefüllter Gegenstand wie Vasen auf das Gerät gestellt werden. Wenn der Versorgungsstecker als Trennvorrichtung verwendet wird, muss diese Vorrichtung leicht zugänglich bleiben.

**ES** - De acuerdo con las obligaciones hechas por el cumplimiento de la norma EN 60065, llamamos su atención sobre los elementos de seguridad siguientes. No bloquear las aperturas de ventilación con objetos como diarios, telas, trapos, cortinas, etc. Es necesaria una distancia mínima de 5 cm alrededor del aparato para asegurar una aireación suficiente. No situar fuentes de calor sobre el aparato (ejemplo: velas, lámparas, etc). No exponer el aparato a salpicaduras ni recipientes con líquidos (jarrones, etc). Cuando la toma de alimentación se utiliza como dispositivo de desconexión, este dispositivo debe seguir siendo fácilmente accesible.

**PT** - De acordo com as obrigações feitas pelo cumprimento da norma EN 60065, chamamos seu atendimento sobre os elementos de segurança seguintes. Não bloquear as aberturas de ventilação com objetos como diários, telas, trapos, cortinas, etc. É necessária uma distância mínima de 5 cm ao redor do aparelho para assegurar uma aeração suficiente. Não situar fontes de calor sobre o aparelho (exemplo: velas, lustres, etc). Não expor o aparelho a salpicaduras nem recipientes com líquidos (vasos, etc). Quando a tomada de alimentação se utiliza como dispositivo de desconexão, este dispositivo deve seguir sendo facilmente acessível.

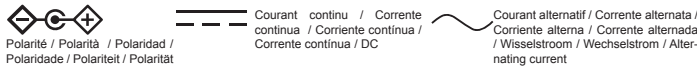

**2** Conditions de garantie à consulter auprès de votre point de vente. Informations complémentaires disponibles sur [www.metronic.com/a/garantie.php](http://www.metronic.com/a/garantie.php)  
**GARANZIA** : Il prodotto è coperto dalla garanzia legale del venditore di 24 mesi per difetti di conformità prevista dagli articoli 128 e ss. del D.Lgs. n.206/2005 (Codice del Consumo). **ATTENZIONE**: La garanzia non è valida senza lo scontrino o la ricevuta fiscale di acquisto.

**NOTICE**

**FR** Cet appareil se recycle

**À DÉPOSER EN MAGASIN** / **À DÉPOSER EN DÉCHÈTERIE**

Points de collecte sur [www.quefairedemesdechets.fr](http://www.quefairedemesdechets.fr)

