

METRONIC

477301 / 477302 / 477303 / 477304 / 477305

GRAVITY
REVEIL / SVEGLIA
DESPERTADOR / WECKER



Manuel d'utilisation

Manuale d'uso

Manual de instrucciones

Bedienungsanleitung

Manuale

MET749

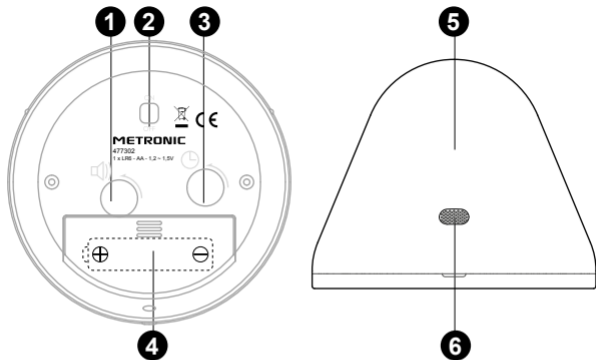

| | |
|----------|---|
| 1 | Bouton réglage heure de sonnerie pour le réveil |
| 2 | Bouton de mise en marche (ON) ou d'arrêt (OFF) de la fonction sonnerie. |
| 3 | Bouton réglage heure |
| 4 | Cache pile (1x 1.5V – LR6/AA) |
| 5 | Couvercle arrière |
| 6 | Sortie de la sonnerie du réveil |

1 - Mettre la batterie

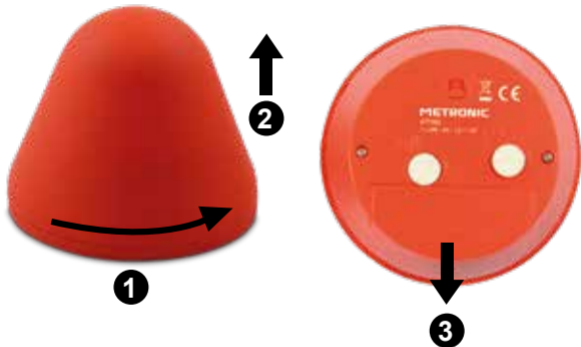

2 - Réglages

FR



3 - Activer / désactiver la sonnerie :

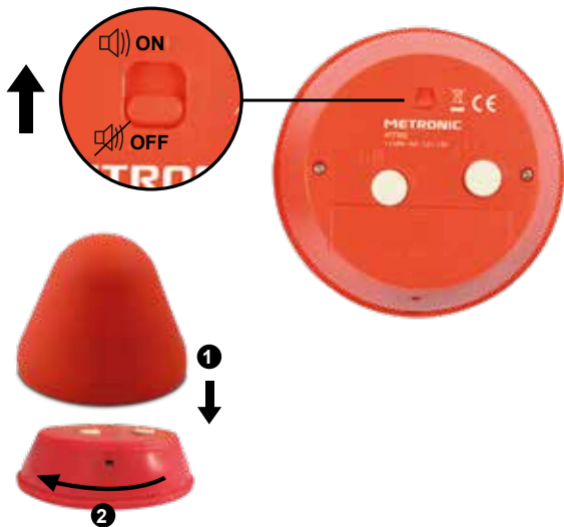

4 - Arrêt provisoire de la sonnerie Fonction Snooze

Poussez légèrement le réveil permet d'arrêter temporairement l'alarme et vous laisse un répit de 4 minutes.



Le détecteur de mouvement intégré émet un bruit normal quand vous poussez le réveil.

5 - Arrêt de la sonnerie

Renversez le réveil
et le laisser sur la
face avant.



6 - Arrêt définitif de la sonnerie

Mettez l'interrupteur sur la position OFF comme indiqué au paragraphe 3.



Courant alternatif



Ce logo signifie qu'il ne faut pas jeter les appareils hors d'usage avec les ordures ménagères. Les substances dangereuses qu'ils sont susceptibles de contenir peuvent nuire à la santé et à l'environnement. Faites reprendre ces appareils par votre distributeur ou utilisez les moyens de collecte sélective mis à votre disposition par votre commune.

Assistance technique :

0 892 350 315

Service 0,35 € / min
+ prix appel

du lundi au jeudi de 9h à 12h / 14h à 18h et le vendredi 9h à 12h / 14h à 17h

Vous pouvez également nous envoyer un courrier électronique à l'adresse suivante :
hotline@metronic.com

Certificat de garantie

| | |
|--------------|--|
| Référence | |
| Date d'achat | |
| Boutique | |
| Tampon | |



IT : INFORMAZIONE AGLI UTENTI DI APPARECCHIATURE DOMESTICHE

Ai sensi dell'art. 26 del Decreto Legislativo 14 marzo 2014, n. 49 «Attuazione della Direttiva 2012/19/UE sui rifiuti di apparecchiature elettriche ed elettroniche (RAEE)» e del Decreto Legislativo 188 del 20 novembre 2008.

Il simbolo del cassonetto barrato riportato sull'apparecchiatura o sulla sua confezione indica che il prodotto alla fine della propria vita utile, incluso della batteria non rimovibile, deve essere raccolto separatamente dagli altri rifiuti per permetterne un adeguato trattamento e riciclo.

L'utente dovrà, pertanto, conferire gratuitamente l'apparecchiatura giunta a fine vita agli idonei centri comunali di raccolta differenziata dei rifiuti elettrici ed elettronici, oppure riconsegnarla al rivenditore secondo le seguenti modalità:

- per apparecchiature di piccole dimensioni, ovvero con almeno un lato esterno non superiore a 25 cm, è prevista la consegna gratuita senza obbligo di acquisto presso i negozi con una superficie di vendita delle apparecchiature elettriche ed elettroniche superiore ai 400 mq. Per negozi con dimensioni inferiori, tale modalità è facoltativa.
- per apparecchiature con dimensioni superiori a 25 cm, è prevista la consegna in tutti i punti di vendita in modalità 1 contro 1, ovvero la consegna al rivenditore potrà avvenire solo all'atto dell'acquisto di un nuovo prodotto equivalente, in ragione di uno a uno.

L'adeguata raccolta differenziata per l'avvio successivo dell'apparecchiatura dismessa al riciclaggio, al trattamento e allo smaltimento ambientalmente compatibile contribuisce ad evitare possibili effetti negativi sull'ambiente e sulla salute e favorisce il reimpiego e/o riciclo dei materiali di cui è composta l'apparecchiatura.

Lo smaltimento abusivo di apparecchiature, pile ed accumulatori da parte dell'utente comporta l'applicazione delle sanzioni di cui alla corrente normativa di legge.

METRONIC ha scelto di aderire a Consorzio ReMedia, un primario Sistema Collettivo che garantisce ai consumatori il corretto trattamento e recupero dei RAEE e la promozione di politiche orientate alla tutela ambientale.

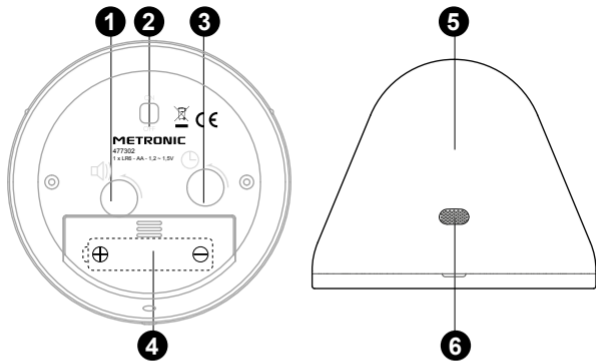

| | |
|----------|--|
| 1 | Tasto di regolazione dell'ora della suoneria della sveglia |
| 2 | Tasto (ON) / (OFF) della funzione suoneria |
| 3 | Tasto regolazione delle ore |
| 4 | Vano pile (1x 1.5V – LR6/AA) |
| 5 | Coperchio posteriore |
| 6 | Uscita della suoneria |

1 - Inserimento delle pile



2 - Regolazioni

IT



3 - Attivazione/ Disattivazione della suoneria

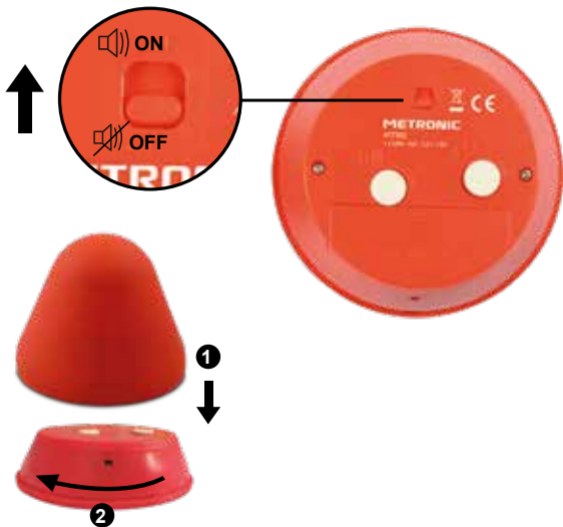

4 - Arresto provvisorio della suoneria Funzione Snooze

IT

Toccare leggermente la sveglia per interrompere temporaneamente l'allarme e metterlo in pausa per 4 minuti.



Il sensore di movimento integrato emette un rumore quando si tocca la sveglia.

5 - Arresto momentaneo della suoneria

IT

Capovolgere la sveglia e lasciarla appoggiata sulla parte anteriore.



6 - Arresto definitivo della suoneria

Posizionare l'interruttore su OFF come indicato nel paragrafo 3.

IT

Garanzia e Assistenza

Il prodotto è coperto dalla garanzia legale del venditore di 24 mesi per difetti di conformità prevista dagli *articoli 128 e ss. del D.Lgs. n. 206/2005* (Codice del Consumo) .

ATTENZIONE: La garanzia non è valida senza lo scontrino o la ricevuta fiscale di acquisto.

Assistenza Tecnica Metronic

Telefono: + 02 94 94 36 91 - E-mail: tecnico@metronic.com



Corrente alternata

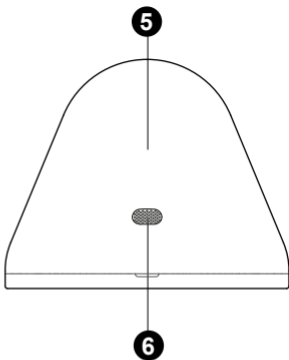
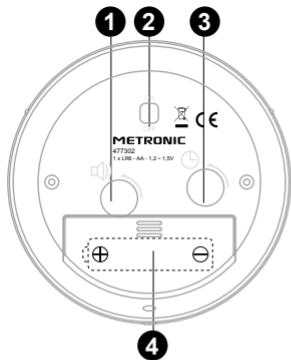

ES

| | |
|----------|--|
| 1 | Botón ajuste de hora para el despertador |
| 2 | Botón de puesta en marcha (ON) o paro (OFF) de la melodía. |
| 3 | Botón ajuste de hora |
| 4 | Compartimento para pila (1x 1.5V – LR6/AA) |
| 5 | Tapa posterior |
| 6 | Salida de la melodía del despertador |

1 - Colocar la pila

ES

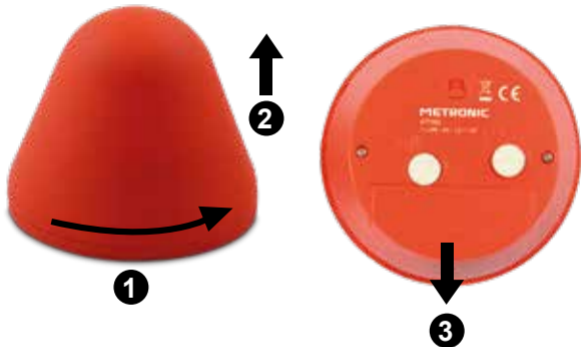

2 - Ajustes

ES

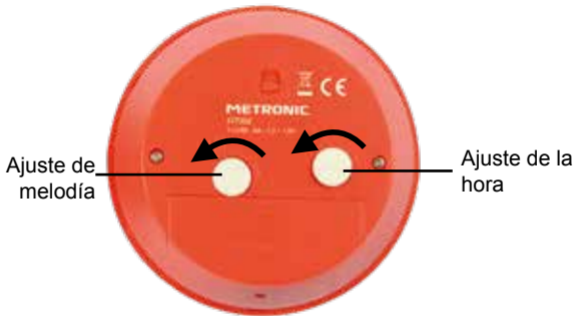

3 - Activar / desactivar la melodía :

ES

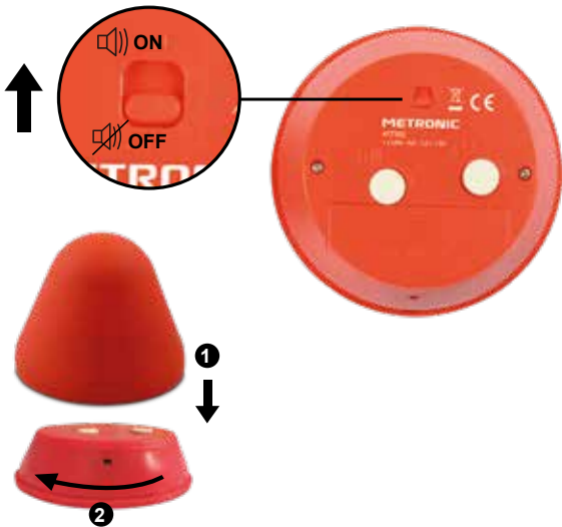

4 - Apagado provisional de la melodía Función Snooze

Pulsar ligeramente el despertador para parar temporalmente la alarma durante 4 minutos



El sensor de movimiento integrado emite un sonido normal cuando se pulsa el despertador.

5 - Parar la melodía

ES Girar el despertador
hacia abajo



6 - Paro definitivo de la melodía

Situar el interruptor en la posición OFF como se indica en el apartado 3.

ES



Corriente alterna



Este logo indica que el producto no puede ser depositado en la basura ordinaria. Las sustancias peligrosas son susceptibles de contaminar el medio ambiente. El aparato debe ser reciclado a través de su distribuidor o bien usando los servicios de reciclaje habituales (Puntos Verdes) disponibles en su Comunidad o Ayuntamiento

Servicio técnico :

902 09 01 36

De lunes a jueves: de 9 a 12,30h y de 14.30 a 17h.

Viernes, de 8,30 a 13,30h o bien al correo: sopORTE@metronic.com

Certificado de garantía

Referencia

Fecha de compra

Tienda

Sello

ES



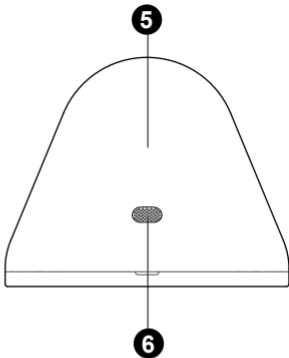
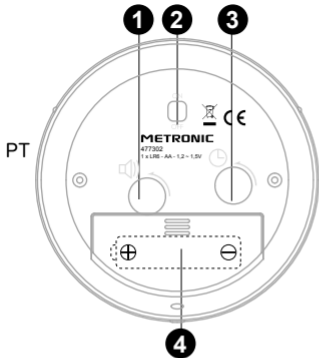

| | |
|----------|--|
| 1 | Botão ajuste de hora para o despertador |
| 2 | Botão de posta em marcha (ON) ou desligado (OFF) da melodia. |
| 3 | Botão ajuste da hora |
| 4 | Compartimento para pilha (1x 1.5V – LR6/AA) |
| 5 | Tampa posterior |
| 6 | Saída da melodia do despertador |

1 - Colocar a pilha



2 - Ajustes

PT

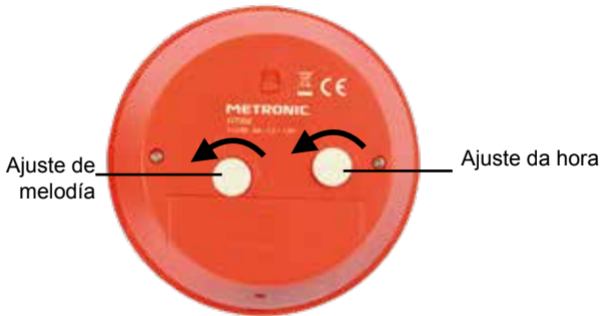

3 - Activar / desactivar a melodía :



4 - Desligado provisório da melodia Função Snooze

PT Carregar ligeiramente o despertador para parar temporariamente o alarme durante 4 minutos



O sensor de movimento integrado emite um som normal quando se carrega o despertador.

5 - Desligar a melódia

Girar o despertador
para abaixo



PT

6 - Desligado definitivo da melodia

Situar o interruptor na posição OFF como se indica no apartado 3.

PT



Corrente alternada



Este símbolo informa que o produto não pode ser depositado num caixote do lixo doméstico. As substâncias perigosas são susceptíveis de contaminar o meio ambiente.

O aparelho deve ser reciclado através do seu distribuidor ou entregue nos serviços de reciclagem habituais (Pontos Verdes) disponíveis na sua localidade.

Serviço técnico :

902 09 01 36

*De segunda a quinta: de 9 a 12,30h e de 14,30 a 17h. Sexta-feira, de 8,30 a 13,30h
ou bem mediante o e-mail: suporte@metronic.com*

Certificado de garantia

| | |
|----------------|--|
| Referência | |
| Data de compra | |
| Tenda | |
| Selo | |

PT



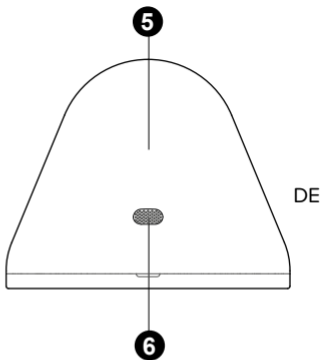
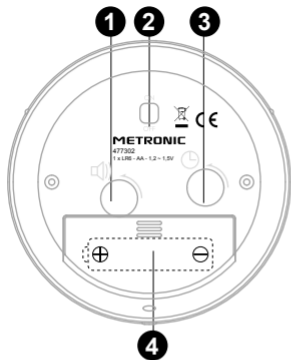

| | |
|----------|---|
| 1 | Taste zum Einstellen der Alarmzeit für den Wecker |
| 2 | Taste zum Einschalten (ON) und zum Ausschalten (OFF) der Weckfunktion |
| 3 | Taste zum Einstellen der Uhrzeit |
| 4 | Batteriefach (1 x 1,5 V - LR6/AA) |
| 5 | Hintere Abdeckung |
| 6 | Wecktonlautsprecher |

1 - Batterie einsetzen

DE

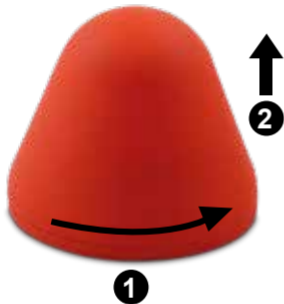

2 - Einstellungen

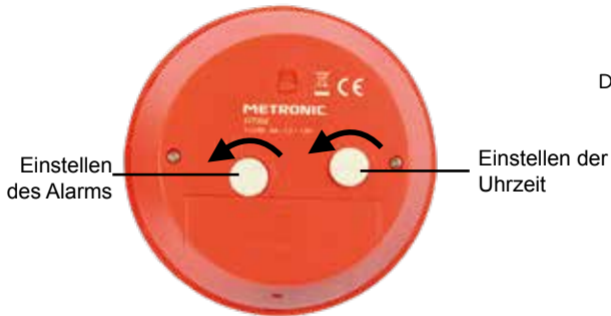

3 - Alarm aktivieren/deaktivieren

DE



4 - Vorrübergehendes Ausschalten des Weckers, Snooze-Funktion

Durch leichtes Drücken auf den Wecker wird der Alarm vorübergehend ausgeschaltet und ertönt nach 4 Minuten erneut.



Der integrierte Bewegungsmelder erzeugt einen normalen Ton, wenn Sie auf den Wecker drücken.

5 - Alarm ausschalten

Drehen Sie den Wecker um und lassen Sie ihn auf der Vorderseite liegen.

DE



6 - Alarm endgültig ausschalten

Stellen Sie den Schalter, wie in Abschnitt 3 angegeben, auf die Position OFF.

DE



Wechselstrom



Dieses Logo bedeutet, dass nicht mehr gebrauchte Geräte nicht mit dem Hausmüll entsorgt werden dürfen. Die gefährlichen Stoffe, die diese Geräte enthalten könnten, können gesundheits- und umweltschädlich sein. Geben Sie diese Geräte Ihrem Händler zurück oder nutzen Sie die von ihrer Gemeinde zur Verfügung gestellten Sammelstellen

Sie können uns auch eine E-Mail an die folgende Adresse schicken: hilfe@metronic.de

Certificat de garantie

Référence

Date d'achat

Boutique

DE Tampon



METRONIC

REVEIL GRAVITY