

METRONIC

Ref. 477360



FR - Platine avec haut-parleurs intégrés

EN - Turntable with integrated speakers

IT - Giradischi con speaker integrati

ES - Tocadiscos con altavoces integrados

PT - Gira Discos com colunas integradas

DE - Plattenspieler mit integrierten Lautsprechern



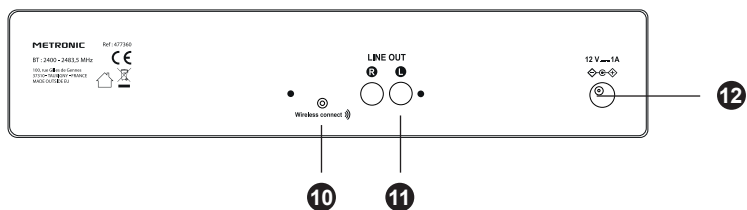
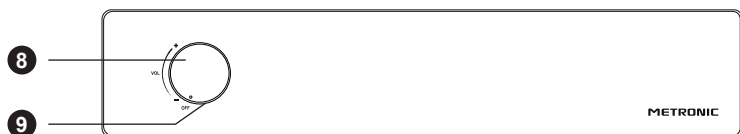
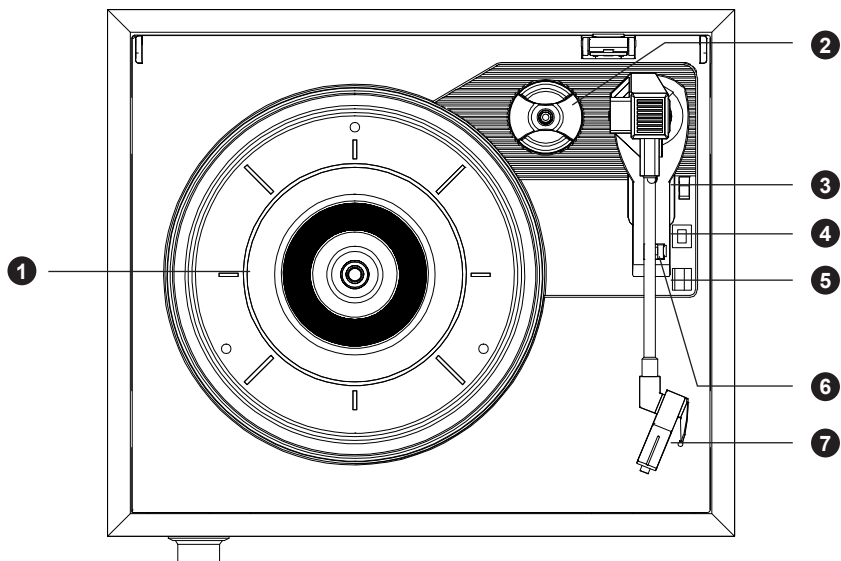

PRÉSENTATION DE LA PLATINE

1	Plateau	7	Tête de lecture (diamant)
2	Adaptateur 45 tours	8	Alimentation (ON / OFF) et contrôle du volume
3	Levier de bras	9	Voyant d'alimentation
4	Arrêt automatique (ON / OFF)	10	Activation / désactivation du mode sans fil
5	Sélecteur de vitesse (33 / 45 / 78 tours)	11	Sortie Hi-Fi
6	Loquet	12	Entrée alimentation 12 V

COMMENT BRANCHER LE TOURNE-DISQUE

Branchez une extrémité du cordon d'alimentation (fourni) dans la prise **12** du tourne-disque puis branchez l'alimentation sur le secteur.

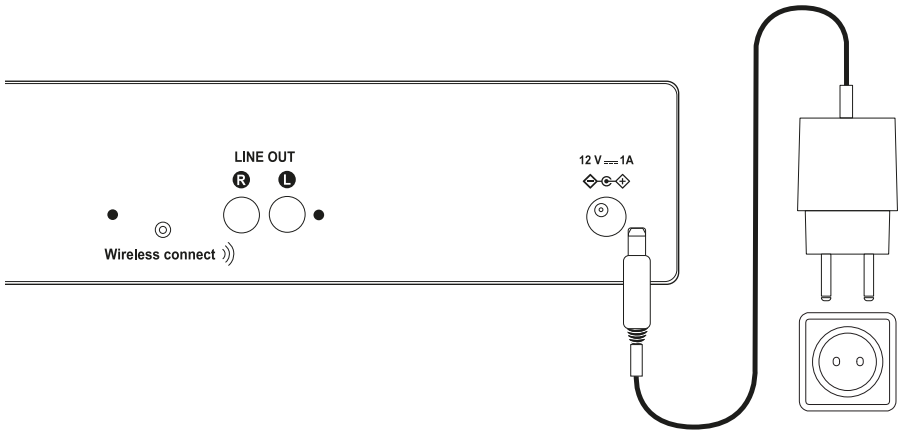

COMMENT ALLUMER / ÉTEINDRE LE TOURNE DISQUE

- Pour allumer le tourne-disque, tournez le bouton d'alimentation et de volume **8** dans le sens horaire, le voyant d'alimentation **9** s'allume.
- Pour éteindre le tourne-disque, tournez le bouton d'alimentation et de volume **8** dans le sens antihoraire, le voyant d'alimentation **9** s'éteint.

COMMENT ÉCOUTER UN DISQUE

- Placez un disque sur le plateau du tourne-disque et sélectionnez la vitesse nécessaire **5** (33 / 45 / 78) en fonction du disque. Pour un disque 45 tours, placez l'adaptateur 45 tours **2** au centre du plateau.
- Mettez le bouton arrêt automatique **4** sur la position ON (le tourne-disque s'arrêtera automatiquement à la fin du disque).
- Détachez le loquet **6** pour libérer le bras de lecture.
- Levez le levier de bras **3** délicatement.
- Positionnez le bras au dessus de la plage à écouter.
- Baissez le bras avec le levier.
- Ajustez le volume **8** selon vos besoins.

*Note : Avec des disques dont le microsillon s'approche fortement du centre, il est possible que le tourne-disque s'arrête avant la fin, dans ce cas, mettez le bouton d'arrêt automatique **4** sur la position OFF pour pouvoir écouter la fin du disque.*

COMMENT ACTIVER LE MODE SANS FILS

Pour écouter le son de la platine sur une enceinte sans fils compatible Bluetooth, procédez comme suit :

- Mettez la platine en lecture d'un vinyle.
- Allumez l'enceinte sans fils et mettez-la en mode d'appairage.
- Pressez le bouton wireless connect à l'arrière de la platine, le voyant **9** clignote alternativement bleu / violet, signalant une tentative d'appairage.
- Lorsque l'appairage est effectué, le voyant passe au violet fixe, et le son est diffusé par l'enceinte sans fils. Dans ce mode, le bouton **8** est inopérant, le réglage de volume se fait au niveau de l'enceinte.

⚠ Avec certains modèles d'enceinte, le volume s'initialise au maximum. Aussi, nous vous conseillons de vous tenir prêt à baisser le volume de l'enceinte (ou à lever le bras de lecture) lors de la connexion. Pour revenir à une écoute sur les haut-parleurs de la platine, appuyez sur le bouton wireless connect ou éteignez l'enceinte sans fils.

COMMENT REMPLACER LE DIAMANT DU TOURNE-DISQUE

Le diamant de remplacement est disponible sous la référence Metronic : 677360. La documentation de cette pièce détachée présente une explication détaillée de la procédure de remplacement.



- A** Retirez le diamant de la tête de lecture :
- Utilisez un tournevis plat et insérez-le entre le diamant (partie rouge) et l'avant de tête de lecture. Appuyez délicatement vers le bas.
 - Enlevez le diamant en tirant (la partie rouge) vers le bas.
- B** Installez le diamant sur la tête de lecture
- Insérez le diamant par la partie arrière dans la tête de lecture
 - Appuyez vers le haut comme sur l'image ci-contre.

CARACTÉRISTIQUES TECHNIQUES

Fonctions :

- Bras droit manuel
- Auto-stop

Vitesses supportées :

- 33, 45, 78 tours

Son stéréo :

- 2 x 3 W
- 2 haut-parleurs intégrés
- Réglage du volume

Bluetooth :

- Compatible avec tout appareil équipé de la technologie Bluetooth
- RED : 2400-2483.5 MHz / 2mW

Accessoires fournis :

- Adaptateur secteur 12 V
- Notice d'utilisation

Note : les ouvertures prévues sur les côtés du capot permettent une lecture de vos 33 tours de taille standard (30 cm) capot fermé. Certains disques peuvent présenter un diamètre hors norme (plus de 30 cm), conduisant à un frottement du bord du disque. Il convient dans ce cas de maintenir le capot ouvert pendant l'écoute. Cette situation est normale et ne constitue pas un défaut susceptible de mettre en œuvre la garantie.



ATTENTION : ne pas ouvrir le produit sous risque de choc électrique.



Courant alternatif



Isolation double ou renforcée



Utilisation uniquement en intérieur



Polarité



Courant continu



www.metronic.com/a/garantie.php



Le soussigné, METRONIC, déclare que l'équipement radio électrique du type radio (477360) est conforme à la directive 2014/53/UE de conformité est disponible à l'adresse internet suivante :
<https://medias.metronic.com/doc/477360-j1febp-doc.pdf>



Ce logo signifie qu'il ne faut pas jeter les appareils hors d'usage avec les ordures ménagères. Les substances dangereuses qu'ils sont susceptibles de contenir peuvent nuire à la santé et à l'environnement. Faites reprendre ces appareils par votre distributeur ou utilisez les moyens de collecte sélective mis à votre disposition par votre commune.

ASSISTANCE ET CONSEILS

Malgré le soin que nous avons apporté à la conception de nos produits et à la réalisation de cette notice, vous avez peut-être rencontré des difficultés.

N'hésitez pas à nous contacter, nos spécialistes sont à votre disposition pour vous conseiller :

Assistance technique : **02 47 346 392**

Vous pouvez également nous envoyer un courrier électronique à l'adresse suivante :
hotline@metronic.com



Munissez-vous des informations suivantes avant tout appel :

- Platine avec haut-parleurs intégrés compatibles HP sans fil (477360)



FR

Cet appareil se recycle

À DÉPOSER EN MAGASIN OU À DÉPOSER EN DECHETERIE



NOTICE



Points de collecte sur www.quefairedemesdechets.fr

METRONIC

100, rue Gilles de Gennes 37310 TAUXIGNY FRANCE
Fabriqué hors UE

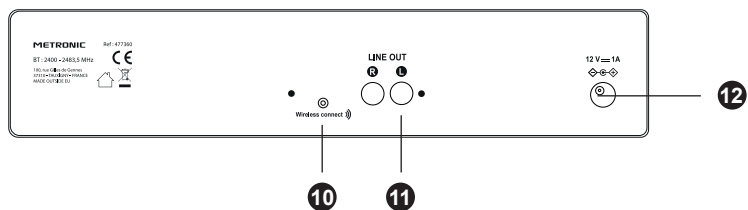
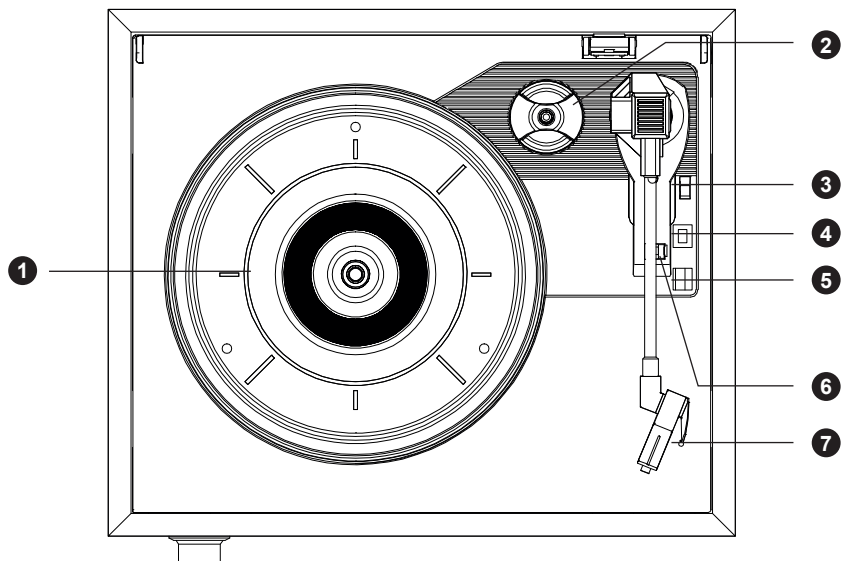

TURNTABLE WITH INTEGRATED SPEAKERS

1	Platter	7	Needle (diamond)
2	45 RPM adapter	8	Power supply (ON / OFF) and volume control
3	Cue lever	9	Power light
4	Automatic stop (ON / OFF)	10	Activation / deactivation of wireless mode
5	Speed selector (33 / 45 / 78 RPM)	11	Hi-Fi output
6	Latch	12	12 V power supply input

HOW TO CONNECT THE RECORD PLAYER

Connect one end of the power cable (provided) to jack **12** of the record player then connect to the mains power supply

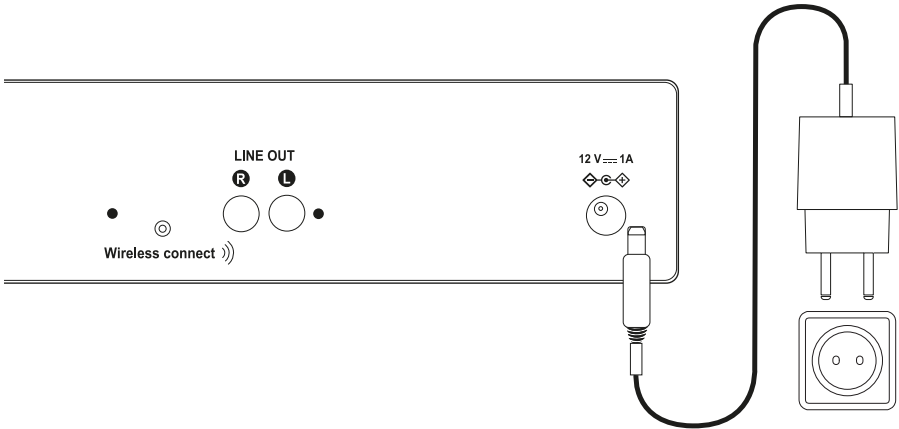

HOW TO TURN THE RECORD PLAYER ON / OFF

- To turn the record player on, turn the power supply and volume knob **8** clockwise, the power light **9** will come on.
- To turn the record player off, turn the power supply and volume knob **8** counterclockwise, the power light **9** will go out.

HOW TO LISTEN TO A RECORD

- Place a record on the record player platter and select the required speed **5** (33 / 45 / 78) depending on the record. For a 45 RPM record, place the 45 RPM adapter **2** in the centre of the platter.
- Set the automatic stop switch **4** to the ON position (the record player will stop automatically at the end of the record).
- Detach the latch **6** to release the tonearm.
- Gently lift the cue lever **3**.
- Position the arm above the track you want to listen to.
- Lower the arm with the lever.
- Adjust the volume **8** as desired.

*Note: when playing records on which the microgroove is very close to the centre, it is possible that the record player will stop before the end. In this case, set the automatic stop switch **4** to the OFF position in order to listen to the end of the record.*

HOW TO ACTIVATE WIRELESS MODE

In order to listen to the sound from the turntable on a Bluetooth-compatible wireless speaker, proceed as follows:

- Start playing a record on the turntable.
- Turn on the wireless speaker and put it in pairing mode.
- Press the wireless connect button on the back of the turntable, the light **9** flashes blue / purple in an alternating pattern, indicating it is attempting to pair.
- Once pairing is complete, the light switches to continuous purple and the sound is played through the wireless speaker. In this mode, button **8** does nothing. The volume is controlled on the speaker.

⚠ With certain speaker models, the volume starts at maximum. We also recommend that you are ready to turn down the speaker volume (or lift the tonearm) when the connection is made. To return to listening through the turntable's speakers, press the wireless connect button or turn off the wireless speaker.

HOW TO REPLACE THE DIAMOND ON THE RECORD PLAYER

A replacement diamond is available under the Metronic reference: 677360. The documentation for this spare part provides a detailed explanation of the replacement procedure.



- A** Remove the diamond from the needle :
- Use a flat screwdriver and insert it between the diamond (red section) and before the needle. Press down gently.
 - Remove the diamond by pulling (the red section) down.
- B** Install the diamond in the needle :
- Insert the diamond by the back end into the needle.
 - Press up as shown in the adjacent image.

TECHNICAL SPECIFICATIONS

Functions :

- Manual right arm
- Auto-stop

Supported speeds :

- 33, 45, 78 RPM

Stéréo sound :

- 2 x 3 W
- 2 integrated speakers
- Volume control

Bluetooth :

- Compatible with all Bluetooth-enabled devices
- RED : 2400-2483.5 MHz / 2mW

Accessoires fournis :

- 12 V mains adapter
- User manual

Note : the openings provided on the sides of the cover allow to play your 33-rpm vinyl LP records (30 cm) with the cover closed. Some discs may have an abnormal diameter (more than 30 cm), leading to a friction of the edge of the disc. In this case, we recommend to keep the cover open while listening. This situation is normal and does no constitute a defect likely to implement the guarantee.



ATTENTION: do not open the product – risk of electric shock.



Alternating current



Double or reinforced insulation



For indoor use only



Polarity



Direct current



www.metronic.com/a/garantie.php



The undersigned, METRONIC, declares that the radio type radio equipment (477360) complies with Directive 2014/53/EU of conformity is available at the following URL :
<https://medias.metronic.com/doc/477360-j1febp-doc.pdf>



This logo indicates that devices may not be disposed of with household waste at the end of their life. The hazardous substances which they are likely to contain are harmful to health and the environment. Return these devices to your distributor or make use of the selective collection methods provided by your community.

ASSISTANCE ET CONSEILS

Despite the care we have taken in the design of our products and the implementation of this manual, you may encounter difficulties.

Please do not hesitate to contact us. Our specialists will be happy to advise you:

Technical support: 02 47 346 392

You can also send us an email at the following address: hotline@metronic.com



Please have the following information ready before calling:
• Turntable with integrated HP-compatible wireless speakers (477360)

METRONIC

100, rue Gilles de Gennes 37310 TAUXIGNY FRANCE
Made outside EU

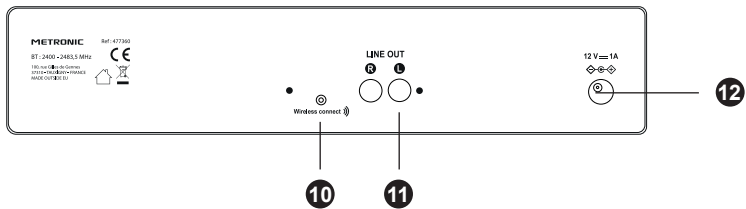
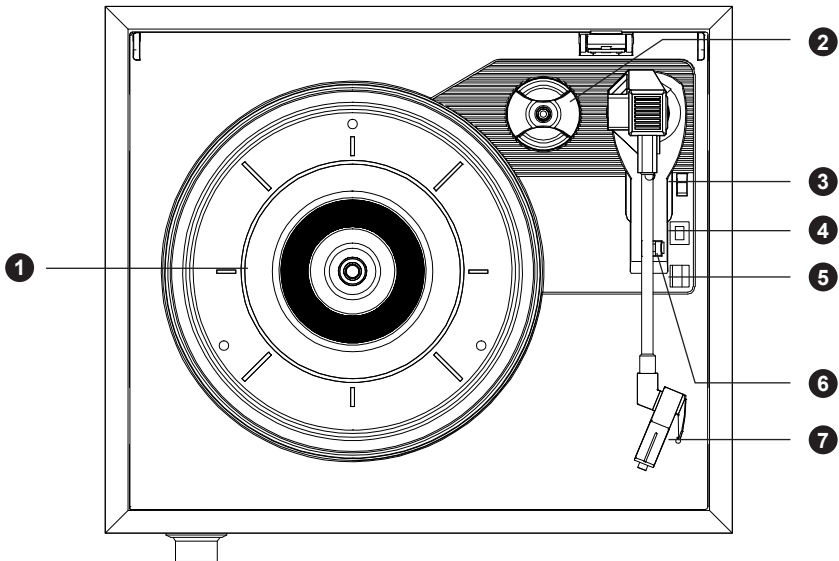

DESCRIZIONE DEL GIRADISCHI

1	Piatto	7	Testina fonografica
2	Adattatore 45 giri	8	Manopola di alimentazione (ON / OFF) e controllo del volume
3	Leva del braccio di riproduzione	9	Led di alimentazione
4	Tasto di arresto automatico (ON / OFF)	10	Tasto di attivazione/disattivazione Bluetooth
5	Selettore di velocità (33 / 45 / 78 giri)	11	Uscita Hi-Fi
6	Fermo	12	Ingresso di alimentazione 12 V

COLLEGARE IL GIRADISCHI

Collega un'estremità del cavo di alimentazione (in dotazione) all'ingresso **12**, quindi l'alimentatore alla rete elettrica.

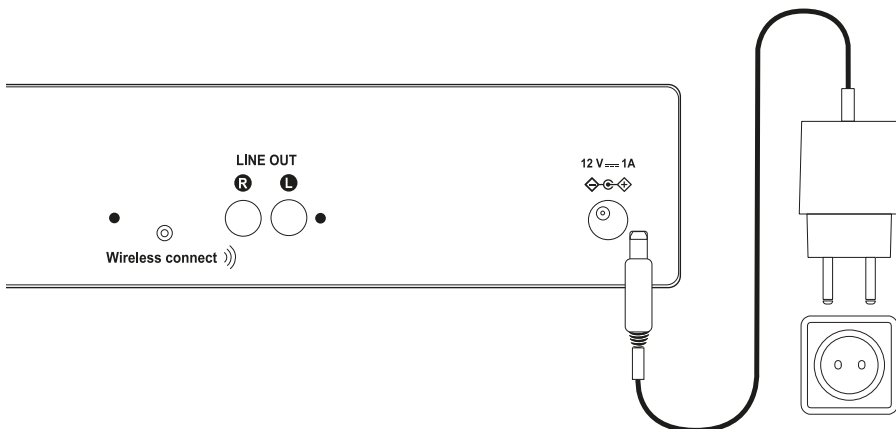

IT

ACCENDERE IL GIRADISCHI

- Per accendere il giradischi, ruota la manopola **8** in senso orario, il led **9** si accende.
- Per spegnere il giradischi, ruota la manopola **8** in senso antiorario, il led **9** si spegne.

COME ASCOLTARE UN VINILE

- Posiziona il vinile sul piatto del giradischi e seleziona la velocità necessaria **5** (33 / 45 / 78) a seconda del disco. Per un vinile a 45 giri, posiziona l'adattatore **2** al centro del piatto.
- Imposta il tasto di arresto automatico **4** su ON: il giradischi si fermerà automaticamente al termine della riproduzione.
- Sblocca il fermo **6** per rilasciare il braccio di lettura.
- Solleva delicatamente la leva **3** del braccio di lettura.
- Posiziona il braccio di lettura sopra il vinile e abbassalo con la leva.
- Regola il volume con la manopola **8**.

*Nota: con vinili il cui microsolco è molto vicino al centro, è possibile che il giradischi si fermi prima della fine, in questo caso posizionare il tasto di arresto automatico **4** su OFF per poter ascoltare la fine del disco.*

COME ATTIVARE LA MODALITA' WIRELESS

Per ascoltare il suono del giradischi su uno speaker Bluetooth:

- Metti il giradischi in modalità di riproduzione di un vinile.
- Accendi lo speaker Bluetooth e mettilo in modalità di accoppiamento.
- Premi i tasti di accoppiamento Bluetooth **10** sul retro del giradischi: il led **9** lampeggia alternativamente blu/viola, segnalando un tentativo di accoppiamento.
- Al termine dell'operazione, il led diventa viola fisso e l'audio viene emesso dallo speaker Bluetooth. In questa modalità, il tasto **8** non è operativo; la regolazione del volume viene effettuata dallo speaker.



In alcuni speaker, il volume si inizializza al massimo. Per questo ti consigliamo di essere pronto ad abbassare il volume dello speaker o alzare il braccio di riproduzione del giradischi. Per tornare all'ascolto dal giradischi, premere il tasto di disattivazione Bluetooth **10** o spegnere lo speaker.

COME SOSTITUIRE LA PUNTINA DEL GIRADISCHI

IT

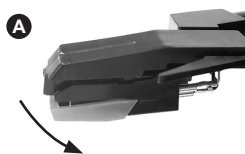

A Rimuovi la puntina dalla testina fonografica:

- Utilizza un cacciavite piatto e inseriscilo tra lo puntina (parte rossa) e la parte anteriore dell'astina. Premi delicatamente verso il basso.
- Rimuovi la puntina tirando (la parte rossa) verso il basso.

B Installa la nuova puntina sulla testina fonografica:

- Inserisci la puntina dalla parte posteriore nella testina.
- Premi verso l'alto come nell'esempio.

CARATTERISTICHE TECNICHE

Funzioni :

- Braccio destro manuale
- Auto-stop

Velocità supportate :

- 33, 45, 78 giri

Suono stereo :

- 2 x 3 W
- 2 speaker integrati
- Regolazione del volume

Bluetooth :

- Compatibile con qualsiasi dispositivo dotato di tecnologia Bluetooth
- RED : 2400-2483.5 MHz / 2mW

Accessori forniti :

- Adattatore di rete 12 V
- Manuale d'uso

Nota: le aperture previste sui lati del coperchio consentono di riprodurre i tuoi LP di dimensioni standard (diam. 30 cm) con il coperchio chiuso. Alcuni dischi possono avere un diametro anomalo (superiore a 30 cm), con conseguente attrito del disco sui bordi. In tal caso, è necessario tenere aperto il coperchio durante l'ascolto. Questa situazione è normale e non costituisce un difetto suscettibile di attivare la garanzia.



ATTENZIONE: non aprire il prodotto rischio di scossa elettrica.



Corrente alternata



Doppio isolamento
o rinforzato



Utilizzo unicamente in interno



Polarità



Corrente continua

IT



Metronic Italia Srl, dichiara che l'apparecchiatura radio di tipo radio (477360) è conforme alla Direttiva 2014/53/UE. Il testo completo della dichiarazione di conformità UE è disponibile al seguente indirizzo Internet:
<https://medias.metronic.com/doc/477360-j1febpc-doc.pdf>



INFORMAZIONE AGLI UTENTI

ai sensi dell'art. 13 del Decreto Legislativo 25 luglio 2005, n. 151 "Attuazione delle Direttive 2002/95/CE, 2002/96/CE e 2003/108/CE, relative alla riduzione dell'uso di sostanze pericolose nelle apparecchiature elettriche ed elettroniche, nonché allo smaltimento dei rifiuti"

Il simbolo del cassonetto barrato riportato sull'apparecchiatura o sulla sua confezione indica che il prodotto alla fine della propria vita utile deve essere raccolto separatamente dagli altri rifiuti. L'utente dovrà, pertanto, conferire l'apparecchiatura giunta a fine vita agli idonei centri di raccolta differenziale dei rifiuti elettronici ed elettrotecnici, oppure riconsegnarla al rivenditore al momento dell'acquisto di una nuova apparecchiatura di tipo equivalente, in ragione di uno a uno. L'adeguata raccolta differenziata per l'avvio successivo dell'apparecchiatura dismessa al riciclaggio, al trattamento e allo smaltimento ambientale compatibile contribuisce ad evitare possibili effetti negativi sull'ambiente e sulla salute e favorisce il reimpiego e/o il riciclo dei materiali di cui è composta l'apparecchiatura. Lo smaltimento abusivo del prodotto da parte dell'utente comporta l'applicazione delle sanzioni amministrative di cui al dlgs. n. 22/1997 (articolo 50 e seguenti del dlgs. n. 22/1997).

GARANZIA E ASSISTENZA TECNICA

Il prodotto è coperto dalla garanzia legale del venditore di 24 mesi per difetti di conformità prevista dagli articoli 128 e ss. del D.Lgs. n. 206/2005 (Codice del Consumo).

ATTENZIONE: La garanzia non è valida senza lo scontrino o la ricevuta fiscale di acquisto.

ASSISTENZA TECNICA METRONIC

Telefono: + 02 94 94 36 91 - E-mail: tecnico@metronic.com

Dal lunedì al venerdì 9:00-12:30 / 14:00-17:30

METRONIC

100, rue Gilles de Gennes 37310 TAUXIGNY FRANCE
Made outside EU

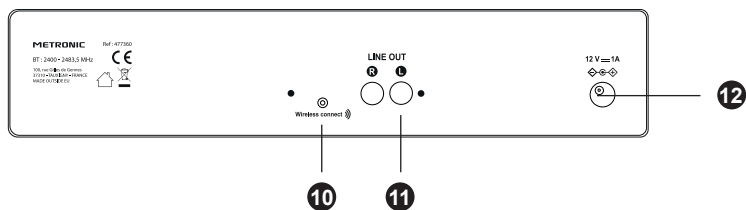
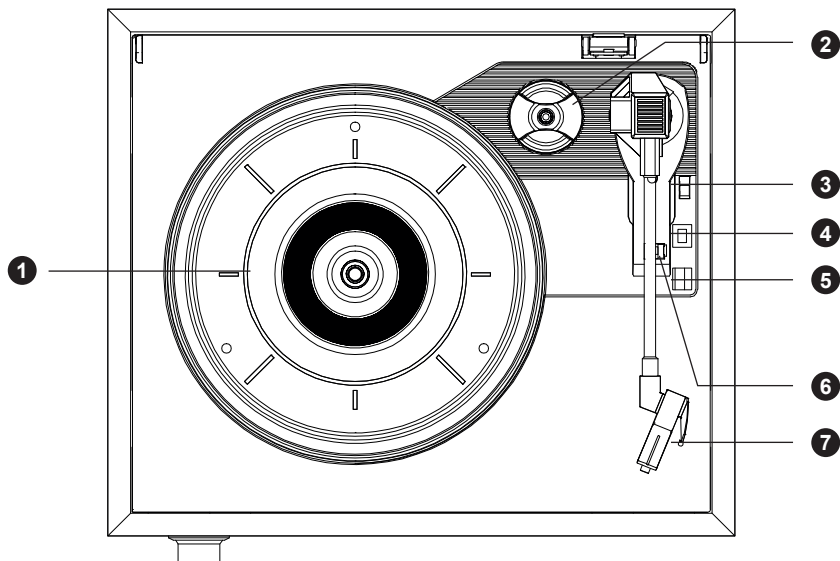

PRESENTACIÓN

1	Plato	7	Cabezal (aguja)
2	Adaptador 45 revoluciones	8	Alimentación (ON / OFF) y control de volumen
3	Palanca del brazo	9	LED indicador de alimentación
4	Auto-stop (ON / OFF)	10	Activación / desactivación del modo inalámbrico
5	Selector de velocidad (33 / 45 / 78 revoluciones)	11	Salida Hi-Fi
6	Pestillo	12	Entrada alimentación 12 V

CONEXIÓN DEL TOCADISCOS

Conecta un extremo del cable alimentador (incluido) a la toma **12** del tocadiscos y luego conecta la alimentación a la red eléctrica.

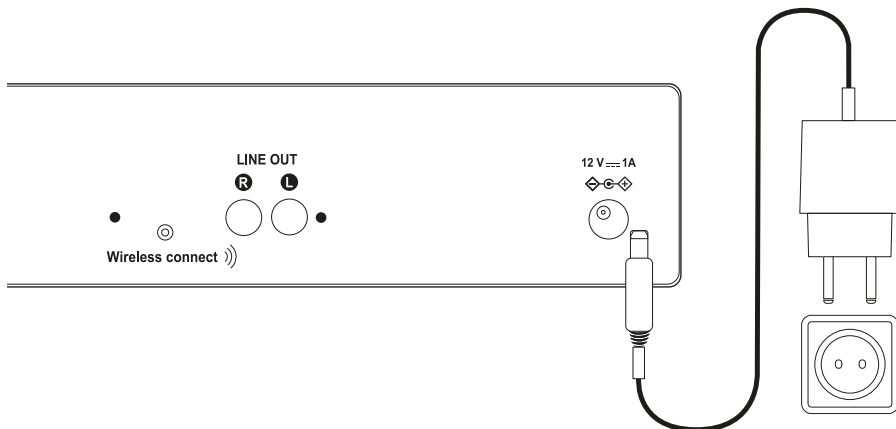

ES

ENCENDER / APAGAR EL TOCADISCOS

- Para encender el tocadiscos, gira el botón de alimentación y volumen **8** en el sentido de las agujas del reloj, el LED indicador de alimentación **9** se enciende.
- Para apagar el tocadiscos, gira el botón de alimentación y volumen **8** en el sentido contrario de las agujas del reloj, el LED indicador de alimentación **9** se apaga.

ESCUCHAR UN DISCO

- Coloca un disco en el plato del tocadiscos y selecciona la velocidad necesaria **5** (33 / 45 / 78) en función del disco. Para un disco de 45 revoluciones, coloca el adaptador de 45 revoluciones **2** en el centro del plato.
- Mueve el botón auto-stop **4** a la posición ON (el tocadiscos se parará automáticamente al final del disco).
- Abre el pestillo **6** para liberar el brazo.
- Levanta el brazo **3** suavemente.
- Coloca el brazo sobre la canción a escuchar.
- Baja el brazo con la palanca.
- Ajusta el volumen **8** según tu necesidad.

*Nota : Con discos cuyo microsurco está muy cerca del centro, es posible que el tocadiscos se detiene antes del final, en este caso, coloca el botón de parada automática **4** en la posición OFF para poder escuchar el final del disco.*

ACTIVAR EL MODO INALÁMBRICO

Para escuchar el sonido de la platina en un altavoz inalámbrico compatible Bluetooth, procede así :

- Coloca la platina en lectura de un vinilo.
- Enciende el altavoz inalámbrico y selecciona el modo emparejamiento.
- Pulsa el botón wireless connect de la parte trasera de la platina, el LED **9** parpadea alternativamente azul / violeta, indicando un intento de emparejamiento.
- Cuando se ha realizado el emparejamiento, el LED pasa a violeta fijo, y el sonido se transmite a través del altavoz inalámbrico. En este modo, el botón **8** no es operativo, el ajuste de volumen se controla a través del altavoz.

⚠ Con algunos modelos de altavoces, el volumen se inicializa al máximo. Además, recordamos que estás preparado para bajar el volumen del altavoz (o subir el brazo) al conectarlo. Para volver a escuchar en los altavoces del tocadiscos, pulsa el botón de conexión inalámbrica o apaga el altavoz inalámbrico.

REEMPLAZAR LA AGUJA DEL TOCADISCOS

La aguja está disponible en la referencia Metronic : 677360.

La documentación de esta pieza incluye una explicación del procedimiento de reemplazo.

ES



A Retira la aguja del cabezal de lectura :

- Utiliza un destornillador plano e insertalo entre la aguja (parte roja) y la parte delantera del cabezal. Presiona suavemente hacia abajo.
- Levanta la aguja tirando (la parte roja) hacia abajo.

B Instala la aguja bajo el cabezal.

- Inserta la aguja por la parte trasera en el cabezal.
- Presiona hacia arriba tal como indica la imagen.

CARACTERÍSTICAS TÉCNICAS

Funciones :

- Brazo recto manual
- Auto-stop

Velocidades soportadas :

- 33, 45, 78 revoluciones

Sonido estéreo :

- 2 x 3 W
- 2 altavoces integrados
- Ajuste de volumen

Bluetooth :

- Compatible con dispositivo provisto de tecnología Bluetooth
- RED : 2400-2483.5 MHz / 2mW

Accesorios incluidos :

- Adaptador 12 V
- Manual de instrucciones

Nota : las aberturas previstas en los laterales de la cubiertas permiten una reproducción de tus vinilos de 33 rpm de tamaño standard (30 cm) con la tapa cerrada. Algunos discos pueden presentar un diámetro fuera de la norma (más de 30 cm), lo que provoca fricción en el borde del disco. En este caso, deberás mantener la tapa abierta mientras escuchas. Esta situación es normal y no constituye un defecto susceptible de ejecución de la garantía.



ATENCIÓN : no abrir el producto. Riesgo de shock eléctrico.



Corriente alterna



Aislamiento doble o reforzado



Utilización sólo en interior



Polaridad



Corriente continua



www.metronic.com/a/garantie.php



El abajo firmante, METRONIC, declara que el equipo eléctrico radio del tipo radio (477360) cumple con la Directiva 2014/53/UE La conformidad está disponible en la siguiente dirección de internet : <https://medias.metronic.com/doc/477360-j1febp-doc.pdf>



Este logotipo significa que no debe tirar los aparatos averiados o ya usados con la basura ordinaria. Estos aparatos son susceptibles de contener sustancias peligrosas que pueden perjudicar la salud y el medio ambiente. Exija la recogida de estos aparatos por su distribuidor o bien utilice los medios de recogida selectiva que están a su disposición en su localidad.

ASISTENCIA Y CONSEJOS

A pesar del cuidado que hemos tenido en el diseño de nuestros productos y en la producción de este manual, es posible que haya encontrado dificultades.

No dude en contactar con nosotros, nuestros especialistas están a su disposición para asesorarle :

Atención al cliente : soporte@metronic.com · 93 713 26 25



Verifica las informaciones antes de contactar :

- Tocadiscos con altavoces integrados compatibles con altavoces inalámbricos (477360)

METRONIC

100, rue Gilles de Gennes 37310 TAUXIGNY FRANCE
Made outside EU

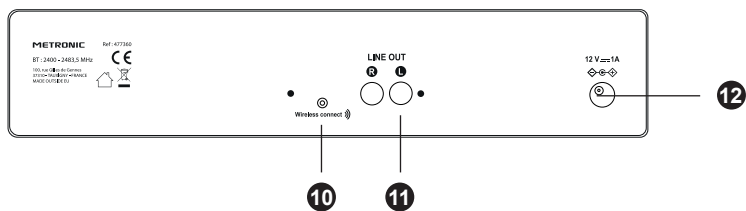
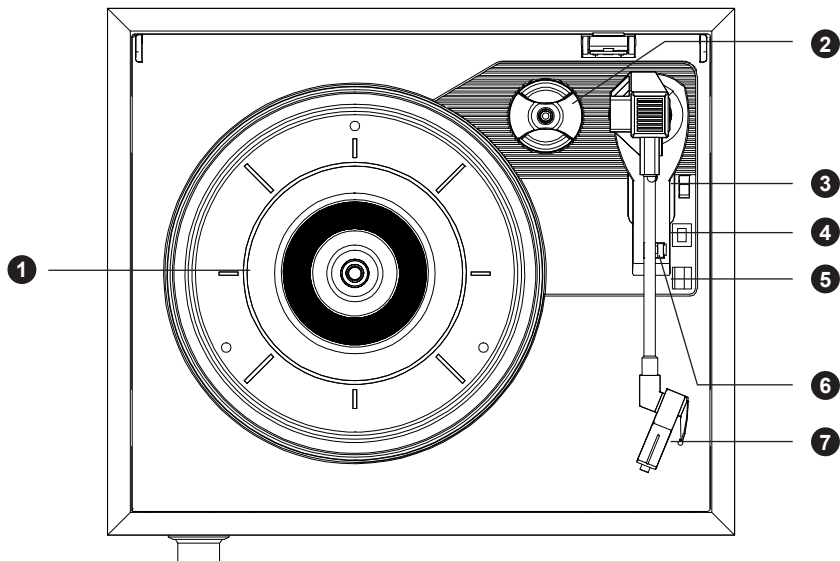

APRESENTAÇÃO

1	Prato	7	Cabeça (agulha)
2	Adaptador 45 rpm	8	Power (ON/OFF) e controle de volume
3	Alavanca de braço	9	LED indicador de alimentação
4	Auto-stop (ON / OFF)	10	Modo sem fio ativar/desativar
5	Seletor de velocidade (33 / 45 / 78 rpm)	11	Saída Hi-Fi
6	Trava	12	Entrada alimentação 12 V

CONEXÃO DO TOCADISCOS

Conecte uma extremidade do cabo de alimentação (incluído) na tomada **12** do toca-discos e, em seguida, conecte a alimentação à rede elétrica.

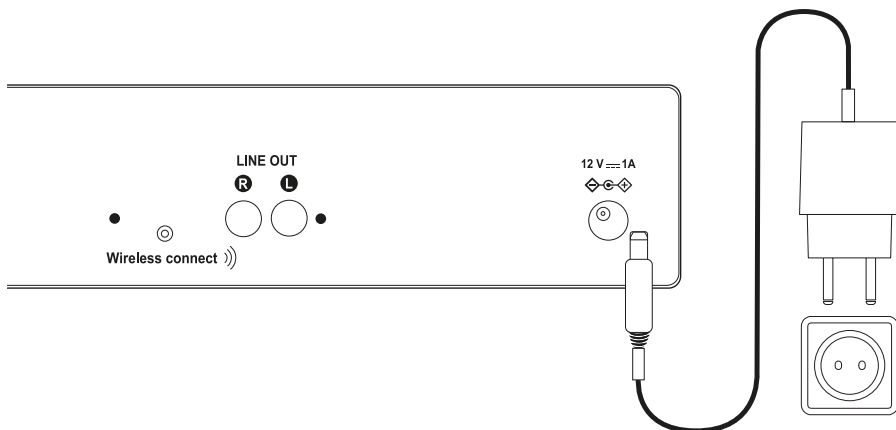

PT

LIGAR/DESLIGAR O TOCADISCOS

- Para ligar o toca-discos, gire o botão de energia e volume **8** no sentido horário, o LED indicador **9** acende-se.
- Para desligar o toca-discos, gire o botão liga/desliga e volume **8** no sentido anti-horário, o LED indicador **9** desliga-se.

OUÇA UM DISCO

- Coloque um disco no prato giratório e selecione a velocidade desejada **5** (33 / 45 / 78) dependendo do disco. Para um disco de 45 rpm, coloque o adaptador de 45 rpm **2** no centro do prato.
- Coloque o botão auto-stop **4** na posição ON (o toca-discos parará automaticamente no final do disco).
- Abra a trava **6** para liberar o braço.
- Levante o braço **3** suavemente.
- Coloque o braço sobre a música que deseja ouvir.
- Baixe o braço com a alavanca..
- Ajuste o volume **8** de acordo com sua necessidade.

*Nota : Com discos cujo microgroove está bem próximo ao centro, é possível que o toca-discos pare antes do final, neste caso coloque o botão **4** na posição OFF para ouvir o final do disco.*

ATIVAR O MODO SEM FIOS

Para ouvir o som do toca-discos em uma coluna sem fio compatível com Bluetooth, faça o seguinte :

- Defina o toca-discos para ler um vinil.
- Ligue a coluna sem fio e selecione o modo de emparelhamento.
- Pressione o botão de conexão sem fio na parte de trás do toca-discos, o LED **9** pisca alternadamente em azul/roxo, indicando uma tentativa de emparelhamento.
- Quando emparelhado, o LED fica roxo sólido e o som é transmitido pela coluna sem fio. Neste modo, o botão **8** não está operacional, o ajuste de volume é controlado pela coluna.

⚠ Com alguns modelos de coluna, o volume é inicializado no máximo. Além disso, recomendamos que você esteja preparado para diminuir o volume da coluna (ou levantar o braço) ao conectar. Para voltar a ouvir nas colunas do tocadiscos, pressione o botão sem fio ou desligue a coluna sem fio.

SUBSTITUIR A AGULHA DO TOCADISCOS

A agulha está disponível na referência Metronic : 677360.

A documentação desta peça inclui uma explicação do procedimento de substituição.

PT



A Retira la agulha del cabezal de lectura :

- Use uma chave de fenda plana e insira-a entre a agulha (parte vermelha) e a frente da cabeça. Pressione suavemente para baixo.
- Levante a agulha puxando (a parte vermelha) para baixo.

B Instale a agulha sob a cabeça.

- Insira a agulha pela parte de trás na cabeça.
- Pressione para cima conforme mostrado na imagem.

CARACTERÍSTICAS TÉCNICAS

Funções :

- Braço reto manual
- Auto-stop

Velocidades suportadas :

- 33, 45, 78 rpm

Som estéreo :

- 2 x 3 W
- 2 colunas integradas
- Ajuste de volume

Bluetooth :

- Compatível com dispositivo provido de tecnología Bluetooth
- RED : 2400-2483.5 MHz / 2mW

Acessórios incluídos :

- Adaptador 12 V
- Manual de instruções

Nota: as aberturas nas laterais das capas permitem que você reproduza seu vinil tamanho standard 33 rpm (30 cm) com a tampa fechada. Alguns discos podem ter diâmetro fora da norma (mais de 30 cm), o que causa atrito na borda do disco. Nesse caso, você precisará manter a tampa aberta enquanto ouvir. Esta situação é normal e não constitui defeito suscetível de execução da garantia.



ATENÇÃO: não abra o produto. Risco de choque elétrico.



Corrente alterna



Isolamento duplo ou reforçado



Apenas para uso interno



Polaridade



Corrente contínua



www.metronic.com/a/garantie.php



O abaixo assinado, METRONIC, declara que o equipamento elétrico de rádio do tipo rádio (477360) está em conformidade com a Diretiva 2014/53/UE. A conformidade está disponível no seguinte endereço de internet : <https://medias.metronic.com/doc/477360-j1febp-doc.pdf>



Este logotipo significa que você não deve descartar dispositivos danificados ou usados no lixo comum. Esses dispositivos provavelmente contêm substâncias perigosas que podem prejudicar a saúde e o meio ambiente. Exija a coleta desses aparelhos pelo seu distribuidor ou utilize os meios de coleta seletiva que estão à sua disposição em

ASSISTÊNCIA E CONSELHOS

Apesar do cuidado que tivemos no design de nossos produtos e na produção deste manual, você pode ter encontrado dificuldades.

Não hesite em contactar-nos, os nossos especialistas estão à sua disposição para o aconselhar:

Suporte ao cliente : suporte@metronic.com · 93 713 26 25



Confira as informações antes de entrar em contato :

- Tocadiscos com colunas integradas compatíveis com colunas sem fios (477360)

METRONIC

100, rue Gilles de Gennes 37310 TAUXIGNY FRANCE
Made outside EU

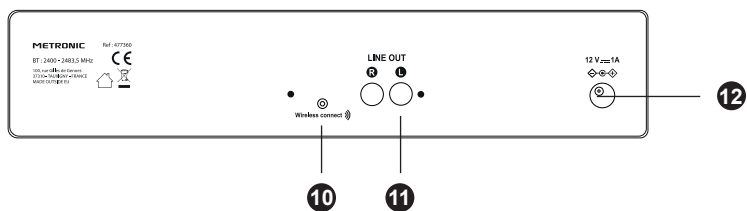
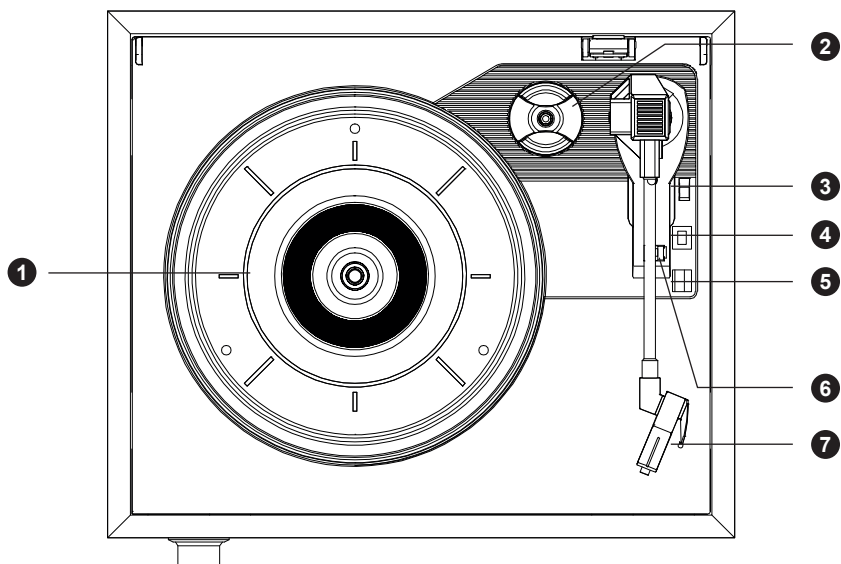

ORSTELLUNG DES PLATTENSPIELERS

1	Plattenteller	7	Tonabnehmer (Diamantnadel)
2	Adapter für 45 Umdrehungen	8	Betriebsknopf (ON/OFF) und Lautstärkeregelung
3	Arm	9	Betriebsleuchte
4	Automatische Abschaltung (ON / OFF)	10	Aktivieren / Deaktivieren des Drahtlosmodus'
5	Geschwindigkeitswahlschalter (33 / 45 / 75 Umdrehungen)	11	Hi-Fi-Ausgang
6	Sperrklinke	12	12-V-Netzteil-Eingang

ANSCHLIESSEN DES PLATTENSPIELERS

chließen Sie ein Ende des (mitgelieferten) Netzkabels an Buchse **12** des Plattenspielers an, und schließen Sie dann das Netzteil an das Stromnetz an.

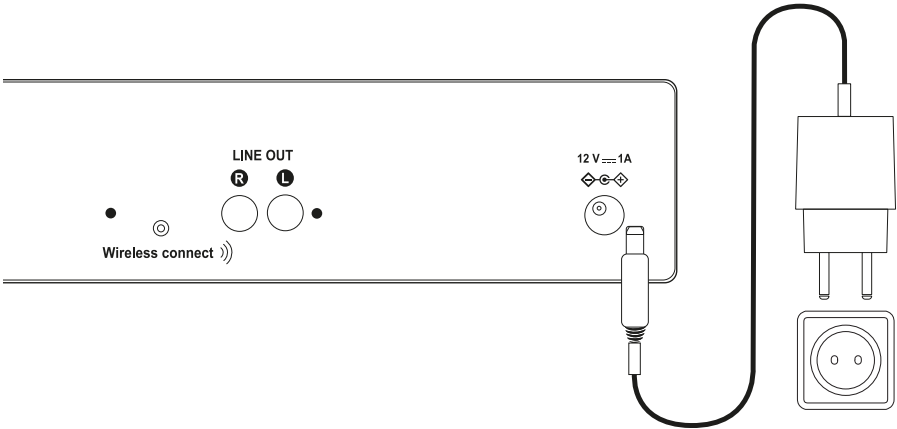

DE

EIN-/AUSSCHALTEN DES PLATTENSPIELERS

- Um den Plattenspieler einzuschalten, drehen Sie den Ein/Aus- und Lautstärkereglern **8** im Uhrzeigersinn; die Betriebsleuchte **9** leuchtet auf.
- Um den Plattenspieler auszuschalten, drehen Sie den Ein/Aus- und Lautstärkereglern **8** gegen den Uhrzeigersinn; die Betriebsleuchte **9** erlischt.

EIN-/AUSSCHALTEN DES PLATTENSPIELERS

- Legen Sie eine Schallplatte auf den Plattenteller, und stellen Sie die erforderliche Geschwindigkeit **5** (33 / 45 / 78) ein. Wenn es sich um eine 45er-Schallplatte handelt, stecken Sie den Adapter für 45 Umdrehungen **2** auf die Mitte des Tellers.
- Stellen Sie die Auto-Stopp-Taste **4** auf ON (der Plattenspieler stoppt automatisch am Ende der Schallplatte).
- Lösen Sie die Sperrklinke **6**, um den Tonarm freizugeben.
- Heben Sie den Arm **3** vorsichtig an.
- Positionieren Sie den Arm über dem Bereich, den Sie hören möchten.
- Senken Sie den Arm ab.
- Stellen Sie die Lautstärke **8** nach Bedarf ein.

*Hinweis: Bei Schallplatten, bei denen die Mikrorille bis sehr nah an die Mitte reicht, kann es vorkommen, dass der Plattenspieler vor dem Ende stoppt. Stellen Sie die automatische Stopptaste **4** in diesem Fall auf die Position OFF, damit Sie das Ende der Schallplatte abspielen können.*

AKTIVIERUNG DES DRAHTLOS-BETRIEBS

Um den Ton des Plattenspielers über einen Bluetooth-kompatiblen drahtlosen Lautsprecher wiederzugeben, gehen Sie wie folgt vor:

- Schalten Sie den Plattenspieler auf Wiedergabe einer Schallplatte.
- Schalten Sie den drahtlosen Lautsprecher ein, und versetzen Sie ihn in den Pairing-Modus.
- Drücken Sie die Wireless-Connect-Taste auf der Rückseite des Plattenspielers; das Lämpchen **9** blinkt dann abwechselnd blau / violett und zeigt damit an, dass ein Pairing versucht wird.
- Wenn das Pairing abgeschlossen ist, wechselt die Anzeige zu einem dauerhaften Violett, und der Ton wird über den drahtlosen Lautsprecher wiedergegeben. In diesem Modus ist der Reglerknopf **8** ohne Funktion, die Regelung der Lautstärke erfolgt am Lautsprecher.

! Bei einigen Lautsprechern wird die Lautstärke zu Anfang auf den Maximalwert eingestellt. Sie sollten sich beim Herstellen der Verbindung also bereithalten, die Lautstärke des Lautsprechers zu verringern (oder den Tonarm anzuheben). Um den Ton erneut über die Lautsprecher des Plattenspielers wiederzugeben, betätigen Sie die Wireless-Connect-Taste oder schalten Sie den drahtlosen Lautsprecher aus.

AUSTAUSCHEN DER DIAMANTNADEL DES PLATTENSPIELERS

Der Ersatzdiamant ist erhältlich unter der Artikelnummer Metronic: 677360.

In dem diesem Ersatzteil beiliegenden Dokument finden Sie eine ausführliche Erklärung des Austauschverfahrens.

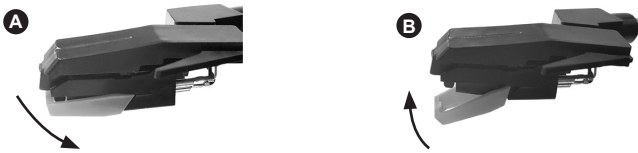

A Entfernen Sie die Diamantnadel vom Tonkopf:

- Verwenden Sie einen flachen Schraubenzieher, und führen Sie diesen zwischen der Diamantnadel und dem vorderen Teil des Tonkopfs ein. Drücken Sie vorsichtig nach unten.
- Entfernen Sie die Diamantnadel, indem sie sie (d. h. den roten Teil) nach unten ziehen.

B Installieren Sie die Diamantnadel am Tonkopf:

- Führen Sie die Diamantnadel von der Rückseite her in den Tonkopf ein.
- Drücken Sie nach oben, wie in der Abbildung gezeigt.

TECHNISCHE DATEN

Funktionen:

- Gerader, manuell bedienbarer Arm
- Automatische-Stoppfunktion

Unterstützte Geschwindigkeiten:

- 33, 45, 78 Umdrehungen

Stereo-Sound:

- 2 x 3 W
- 2 integrierte Lautsprecher
- Lautstärkeregelung

Bluetooth :

- Mit allen Geräten mit Bluetooth-Technologie kompatibel
- RED : 2400-2483.5 MHz / 2mW

Mitgeliefertes Zubehör:

- 12-V-Netzteil
- Bedienungsanleitung

Hinweis : durch die Öffnungen an den Seiten der Abdeckung können Sie Ihre 33er-Platten in Standardgröße (30 cm) mit geschlossener Abdeckung abspielen. Einige Platten können einen anormalen Durchmesser (mehr als 30 cm) haben, was zu Reibung am Rand der Platte führt. Lassen Sie in diesem Fall die Abdeckung beim Hören geöffnet. Diese Situation ist normal und stellt keinen Mangel dar, der geeignet ist, die Garantie umzusetzen.



ACHTUNG: Öffnen Sie das Produkt nicht, es besteht Stromschlaggefahr.



Wechselstrom



Doppelte oder verstärkte Isolierung



Ausschließlich zur Verwendung im Innenbereich



Polarität



Gleichstrom



www.metronic.com/a/garantie.php



Der Unterzeichnete, METRONIC, erklärt, dass das radioelektrische Gerät (477360) die Bestimmungen der Richtlinie 2014/53/EU erfüllt. Die Konformitätserklärung ist unter der folgenden Internetadresse einsehbar : <https://medias.metronic.com/doc/477360-j1feb-p-doc.pdf>

DE



Dieses Logo bedeutet, dass nicht mehr funktionsfähige Geräte nicht mit dem Hausmüll entsorgt werden dürfen. Die gefährlichen Stoffe, die möglicherweise enthalten sind, können der Gesundheit und der Umwelt schaden. Bringen Sie diese Geräte zu Ihrem Händler zurück, oder entsorgen Sie sie über die Sammelstellen in Ihrer Gemeinde.

HILFE UND TIPPS

Möglicherweise treten bei Ihnen trotz der Sorgfalt, die wir bei der Herstellung unserer Produkte und der Erstellung der vorliegenden Bedienungsanleitung an den Tag legen, Probleme auf.

Zögern Sie nicht, uns zu kontaktieren; unsere Experten stehen zur Verfügung, um Sie zu beraten:

Technischer Support: 02 47.346.392

Sie können uns auch eine E-Mail an die folgende Adresse schreiben: hotline@metronic.com



Halten Sie vor jedem Anruf folgende Informationen bereit:

- Plattenspieler mit integrierten Lautsprechern, kompatibel mit drahtlosen Lautsprechern (477360)

METRONIC

100, rue Gilles de Gennes 37310 TAUXIGNY FRANCE
Made outside EU

METRONIC