

moov®

23w46

Réf. 618320

FR - Casque audio ANC

IT - Cuffie audio ANC

ES - Auriculares ANC

PT - Auscultadores ANC

DE - Kopfhörer ANC





AVANT-PROPOS

Ce casque audio est conçu pour fonctionner avec tout équipement pourvu d'un émetteur Bluetooth (smartphones, tablettes, etc). Pour simplifier cette notice, nous utiliserons le terme « téléphone » pour désigner tout type d'équipement susceptible de se connecter au casque.

En complément du voyant lumineux, l'appareil indique certains états grâce à des mélodies caractéristiques.

Au déballage, le casque n'est pas censé être pleinement chargé. Vous pouvez l'essayer immédiatement, mais si tout ne se passe pas comme prévu dans cette notice, procédez à une charge complète (env. 2h30) comme décrit en page 7.

AVERTISSEMENT

Au volume maximal, l'écoute peut endommager les oreilles sensibles.

Prenez les précautions suivantes avant de mettre le casque sur les oreilles :

- Tenez le casque dans vos mains, sans le poser sur votre tête.
- Réglez le volume sonore du téléphone au tiers environ.
- Activez la connexion et vérifiez que le son sort du casque.
- Posez le casque sur les oreilles.
- Ajustez le volume à votre convenance.

VUE DÉTAILLÉE

1	▶▶+ Bouton plage suivante ou augmentation du volume (appui long)
2	▶ Bouton Marche / Arrêt (appui 5 secondes) ou play/pause (1 appui court) ou prendre un appel/raccrocher (1 appui court) ou assistant vocal (2 appuis courts) ou rappel du dernier numéro (3 appuis courts)
3	◀◀ Bouton plage précédente ou diminution du volume (appui long)
4	Voyant d'état
5	ANC Interrupteur ANC. Fonctionne indépendamment de l'état Marche/ Arrêt du casque
6	Port Jack 3.5mm
7	Port d'alimentation micro-USB pour la charge
8	Microphone

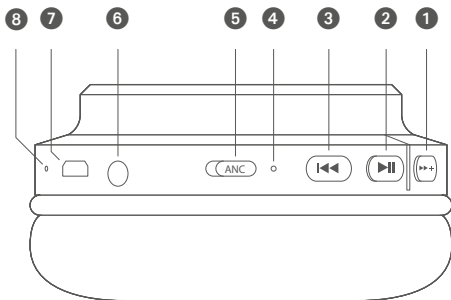

FONCTIONNEMENT DU CASQUE

Allumer le casque

Appuyez sur le bouton n°2 (▶||) pendant 5 secondes.

Le voyant 4 s'allume et clignote selon l'état de connexion (voir tableau page 7).

Le casque émet une mélodie signifiant « allumage ou marche ».

Éteindre le casque

Appuyez sur le bouton n°2 (▶||) pendant 5 secondes, une autre mélodie est émise signifiant « extinction ou arrêt », le voyant n°4 s'éteint.

La fonction ANC reste active tant que l'interrupteur n°5 (ANC) est sur ON, indépendamment de l'état Marche/Arrêt du casque.



Connecter (appairer) un téléphone pour la première fois

Allumez le casque. S'il n'a jamais été appairé avec un téléphone, le voyant n°4 clignote alternativement bleu / rouge. Le casque est en attente de connexion Bluetooth.

- Activez le Bluetooth sur votre téléphone et recherchez les périphériques bluetooth disponibles.
- Sélectionnez le périphérique « **moov HB01** ».
- Sur certains téléphones la connexion se fait automatiquement, sur d'autres vous devez sélectionner l'appareil nouvellement appairé pour lancer la connexion.
- Une fois le casque connecté, le voyant n°4 clignote brièvement en bleu toutes les 5 secondes.

Lorsqu'un appareil a été appairé avec le casque, la connexion est rétablie automatiquement quand vous allumez le casque. Une confirmation peut être demandée au niveau de l'appareil connecté. Après l'allumage, lorsque le casque ne parvient pas à se connecter à un appareil précédemment appairé, le casque se met en mode « attente de connexion » (clignotement bleu/rouge)

Connecter (appairer) un autre téléphone

- Désappairez le casque dans les réglages «Bluetooth» du premier téléphone.
- Appairez le nouveau téléphone.
Ou
- Éteignez le casque en appuyant sur le bouton ►► pendant 5 secondes puis relâchez-le. Le casque émet la mélodie signifiant « extinction », le voyant n°4 s'allume brièvement en rouge puis s'éteint.
- Allumez le casque en appuyant sur le bouton ►► pendant 7 secondes puis relâchez-le. Le casque émet la mélodie signifiant « allumage » puis un **BIP**. Le voyant n°4 clignote alternativement bleu / rouge, le casque est en attente d'une nouvelle connexion Bluetooth. Sans nouvelle connexion, le casque s'éteint automatiquement après 5 minutes.

Prendre un appel

Si vous recevez un appel pendant que vous écoutez de la musique, le casque interrompra la musique et diffusera la sonnerie de votre téléphone. Vous avez le choix entre :

- Accepter l'appel en appuyant une fois sur la touche ►► du casque ou via l'écran de votre téléphone.
- Refuser l'appel via l'écran de votre téléphone.

Passer un appel

Lorsqu'un téléphone est connecté :

- Un double appui sur la touche ►► déclenche l'assistant vocal du téléphone. Pour appeler un correspondant quelconque, utilisez le téléphone, l'activation du micro se fait automatiquement. La sensibilité du micro est réglée de manière à ce que vous puissiez parler normalement à voix haute.
- Un triple appui sur la touche ►► déclenche l'appel du dernier correspondant appelé. Un autre appui sur la touche ►► raccroche l'appel.

Fonction « Réduction Active de Bruit »

En cas d'écoute en extérieur (dans les transports en commun etc.), cette fonction permet d'écouter la musique à un volume plus faible pour préserver les oreilles. En poussant l'interrupteur **ANC** (active noise cancellation) sur la position **ON**, le voyant n°4 s'allume en vert : vous activez le réducteur de bruit. Cette fonction est indépendante de l'état du casque, vous pouvez l'utiliser même lorsqu'aucune musique n'est diffusée et également en mode filaire.

Recharger le casque

Connectez le câble fourni sur le port de charge micro USB n°7 et branchez l'autre extrémité sur une prise USB-A. Le voyant n°4 reste allumé en rouge pendant la charge et s'éteint en fin de charge. Une charge complète peut durer entre 2 et 3 heures selon l'état de charge de la batterie.

État du voyant

Éteint	Casque éteint, mode filaire
Rouge / Bleu clignotement rapide	Casque allumé, en attente de connexion Bluetooth
Bleu clignotement rapide	Casque allumé, en recherche du dernier téléphone connecté
Bleu clignotement lent (5 secondes)	Casque allumé et connecté à un téléphone
Rouge permanent	En charge
Vert permanent	Fonction ANC activée sur la position ON

CARACTÉRISTIQUES TECHNIQUES

- Fonction sans fil : version 5.0
- RED : 2400-2483,5 MHz / 10 mW
- Portée : 10 m
- Système : A2DP / AVRCP / HFP / HSP
- Gamme de fréquences : 20-20000 Hz
- Pression acoustique max : 91 dB(A)
- Autonomie : 8h avec fonction ANC activée / 20h sans

ACCESSOIRE FOURNI

- Câble d'alimentation USB

Marquages normatifs, dont **CE**, sous l'appareil.



Afin d'éviter des dommages auditifs éventuels, ne pas écouter à un niveau sonore élevé pendant une longue durée.



Ce logo signifie qu'il ne faut pas jeter les appareils hors d'usage avec les ordures ménagères. Les substances dangereuses qu'ils sont susceptibles de contenir peuvent nuire à la santé et à l'environnement. Faites reprendre ces appareils par votre distributeur ou utilisez les moyens de collecte sélective mis à votre disposition par votre commune.



Le soussigné, METRONIC, déclare que l'équipement radioélectrique du type casque (618320) est conforme à la directive 2014/53/UE. Le texte complet de la déclaration UE de conformité est disponible à l'adresse internet suivante :

<https://medias.metronic.com/doc/618320-a7nr71-doc.pdf>



www.metronic.com/a/garantie.php

ASSISTANCE TECHNIQUE

MOOOV, une marque du groupe METRONIC :
02 47 346 392 / hotline@metronic.com

Munissez-vous des informations suivantes avant tout appel :

Casque Bluetooth ANC à réduction de bruit active (618320)



FR

Cet appareil
se recycle



A DÉPOSER
EN MAGASIN
OU



A DÉPOSER
EN DÉCHÈTERIE



NOTICE



Points de collecte sur www.quefairemesdechets.fr

MOOOV

100, rue Gilles de Gennes 37310 TAUXIGNY FRANCE - Fabriqué hors UE

INTRODUZIONE

Queste cuffie Bluetooth sono progettate per funzionare con qualsiasi dispositivo dotato di funzione Bluetooth (per esempio smartphone e tablet). Per semplificare questo manuale, useremo il termine smartphone per indicare qualsiasi tipo di dispositivo che potrebbe essere collegato alle cuffie. Oltre al led rosso blu verde, le cuffie segnalano gli stati utilizzando delle melodie specifiche.

In uscita di fabbrica le cuffie non sono completamente cariche, prova ad usarle se la procedura indicata non corrisponde, consigliamo di caricare le cuffie completamente (fino a 2,5h) e riprovare.

AVVERTENZE

Al massimo volume, l'ascolto può danneggiare le orecchie sensibili.

Adottare le seguenti precauzioni prima di indossare le cuffie:

- Regolare il volume dell'audio dello smartphone a circa un terzo.
- Attivare la connessione e verificare che il suono esca dalle cuffie.
- Indossare le cuffie.
- Regolare il volume a proprio piacimento.

DESCRIZIONE

1	▶▶+ Tasto traccia successiva o aumento del volume (pressione lunga)
2	▶▶ Tasto ON/OFF (premere per 5 secondi) o PLAY/PAUSA (1 pressione breve) o rispondere a una chiamata/riagganciare (1 pressione breve) o assistente vocale (2 pressioni brevi) o ricomposizione dell'ultimo numero (3 pressioni brevi)
3	◀◀ Tasto traccia precedente o diminuzione del volume (pressione lunga)
4	Led di stato
5	ANC Selettore ANC. Funziona indipendentemente dallo stato di accensione/spengimento delle cuffie
6	Ingresso jack 3.5mm
7	Porta micro-USB per la ricarica
8	Microfono

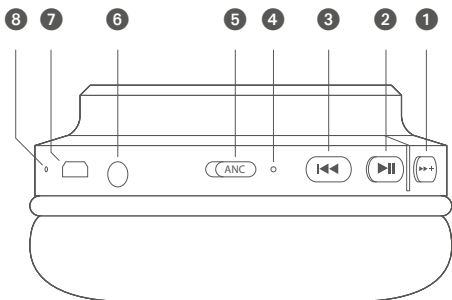

UTILIZZO

Accendere le cuffie

Premere il tasto n°2 (▶||) per 5 secondi.

Il led n°4 si accende e lampeggia a seconda dello stato della connessione (vedi tabella a pagina 14). Le cuffie emettono una melodia: significa che sono accese.

Spegnere le cuffie

Premere il tasto n°2 (▶||) per 5 secondi, viene emessa un'altra melodia: significa che le cuffie sono spente. Il led n°4 si spegne.



La funzione ANC rimane attiva finché il selettore n°5 (ANC) è su **ON**, indipendentemente dallo stato ON/OFF delle cuffie.

Accoppiamento con lo smartphone

- Accendere le cuffie. Se non sono mai state accoppiate con uno smartphone, il led n°4 lampeggia blu/rosso in modo alternato. Le cuffie sono in attesa di una connessione Bluetooth.
- Attivare la funzione Bluetooth sullo smartphone.
- Avviare la ricerca di un dispositivo Bluetooth, si dovrebbe vedere un nuovo dispositivo chiamato « **moov HB01** ».
- Selezionarlo per avviare l'accoppiamento e la connessione.
- Su alcuni smartphone la connessione viene eseguita automaticamente, su altri è necessario selezionare il dispositivo appena accoppiato per avviare la connessione.
- Stabilita la connessione il led n°4 lampeggia brevemente in blu ogni 5 secondi.

Una volta che un dispositivo Bluetooth è stato associato alle cuffie, la connessione viene ristabilita automaticamente ogni volta che si accendono le cuffie. In alcuni casi, un'azione di convalida può essere richiesta dal dispositivo collegato. Se, invece, dopo l'accensione, le cuffie non sono in grado di connettersi a un dispositivo precedentemente accoppiato, entrano in modalità di ricerca (led lampeggiante blu/rosso).

Accoppiare un nuovo dispositivo

- Disaccoppiare le cuffie dal menu dello smartphone accoppiato.
 - Associare il nuovo dispositivo.
-
- Spegner le cuffie premendo il tasto ►II per 5 secondi, quindi rilasciarlo. Le cuffie emettono una melodia che indica lo spegnimento, il led n°4 si accende brevemente in rosso poi si spegne.
 - Accendere l'auricolare premendo il tasto ►II per 7 secondi, quindi rilasciarlo. Le cuffie emettono la melodia che significa «accensione» quindi un **BIP**. Il led n°4 lampeggia alternativamente blu/rosso e le cuffie sono in attesa di un nuovo accoppiamento Bluetooth. Senza nuovo accoppiamento, si spengono automaticamente dopo 5 minuti.

Rispondere ad una telefonata

Se si riceve una telefonata mentre si ascolta la musica, le cuffie interrompono la musica e riproducono la suoneria dello smartphone connesso. Si può scegliere tra:

- Accettare la chiamata premendo una volta il tasto ►II sulla cuffia o accettando la chiamata dallo smartphone.
- Rifiutare la chiamata dallo smartphone.

Effettuare una telefonata

Quando lo smartphone è connesso,

- Una doppia pressione del tasto ►II attiva l'assistente vocale dello smartphone. Per chiamare, utilizzare lo smartphone, l'attivazione del microfono avviene in automatico. La sensibilità del microfono è regolata in modo da poter parlare normalmente ad alta voce.
- Una tripla pressione del tasto ►II attiva la chiamata dell'ultimo numero chiamato. Un'altra pressione del tasto interrompe la chiamata.

Riduzione attiva del rumore (ANC)

Permette di ascoltare la musica ad un volume più basso per preservare le orecchie. Portando il selettore **ANC** in posizione **ON**, il led n°4 si accende in verde e si attiva la funzione di riduzione del rumore. Questa funzione è indipendente dallo stato delle cuffie, è possibile utilizzarla anche quando viene riprodotta musica in modalità filare.

Ricarica delle cuffie

Collegare il cavo in dotazione alla presa micro USB n°7 e inserire il cavo in una qualsiasi porta USB. Il led n°4 rimane acceso in rosso durante la ricarica e si spegne quando è completa. Una ricarica completa può richiedere dalle 2 alle 3 ore a seconda dello stato di carica della batteria.

Led di stato

Spento	Cuffie spente, modalità filare
Rosso / Blu lampeggio veloce	Cuffie accese, in attesa di connessione Bluetooth
Blu lampeggio veloce	Cuffie accese, ricerca dell'ultimo dispositivo connesso
Blu lampeggio lento (5 secondi)	Le cuffie sono accese e connesse
Rosso fisso	In carica
Verde fisso	Funzione ANC attiva

CARATTERISTICHE TECNICHE

- Versione Bluetooth: 5.0
- Frequenza: 2400-2483,5 MHz / 10 mW
- Portata Bluetooth: fino a 10m in campo aperto
- Profilo Bluetooth: A2DP/AVRCP/HFP/HSP
- Gamma di frequenza: 20-20000 Hz
- Pressione sonora max: 91 dB(A)
- Autonomia: 8 h (con ANC) / 20 h (senza ANC)

ACCESSORI FORNITI

- Cavo d'alimentazione USB

Marche normative, incluso **CE**, sotto l'apparecchio.



Per evitare possibili danni all'udito, non ascoltare ad alto volume per lunghi periodi di tempo.



IT : INFORMAZIONE AGLI UTENTI DI APPARECCHIATURE DOMESTICHE

Ai sensi dell'art. 26 del Decreto Legislativo 14 marzo 2014, n. 49 «Attuazione della Direttiva 2012/19/UE sui rifiuti di apparecchiature elettriche ed elettroniche (RAEE)» e del Decreto Legislativo 188 del 20 novembre 2008.

Il simbolo del cassonetto barrato riportato sull'apparecchiatura o sulla sua confezione indica che il prodotto alla fine della propria vita utile, incluso della batteria non rimovibile, deve essere raccolto separatamente dagli altri rifiuti per permetterne un adeguato trattamento e riciclo.

L'utente dovrà, pertanto, conferire gratuitamente l'apparecchiatura giunta a fine vita agli idonei centri comunali di raccolta differenziata dei rifiuti elettrici ed elettronici, oppure riconsegnarla al rivenditore secondo le seguenti modalità:

- per apparecchiature di piccole dimensioni, ovvero con almeno un lato esterno non superiore a 25 cm, è prevista la consegna gratuita senza obbligo di acquisto presso i negozi con una superficie di vendita delle apparecchiature elettriche ed elettroniche superiore ai 400 mq. Per negozi con dimensioni inferiori, tale modalità è facoltativa.
- per apparecchiature con dimensioni superiori a 25 cm, è prevista la consegna in tutti i punti di vendita in modalità *1control*, ovvero la consegna al rivenditore potrà avvenire solo all'atto dell'acquisto di un nuovo prodotto equivalente, in ragione di uno a uno.

L'adeguata raccolta differenziata per l'avvio successivo dell'apparecchiatura dismessa al riciclaggio, al trattamento e allo smaltimento ambientalmente compatibile contribuisce ad evitare possibili effetti negativi sull'ambiente e sulla salute e favorisce il reimpiego e/o riciclo dei materiali di cui è composta l'apparecchiatura.

Lo smaltimento abusivo di apparecchiature, pile ed accumulatori da parte dell'utente comporta l'applicazione delle sanzioni di cui alla corrente normativa di legge.

CE Con la presente, METRONIC dichiara che il dispositivo radioelettrico cuffie Bluetooth (618320) è conforme ai requisiti essenziali e alle altre disposizioni pertinenti della direttiva 2014/53 / UE. Il testo integrale della dichiarazione UE di conformità è disponibile sul seguente indirizzo Internet:

<https://medias.metronic.com/doc/618320-a7nr71-doc.pdf>



www.metronic.com/a/garantie.php

In un ambiente con scariche elettrostatiche, l'apparecchiatura può temporaneamente non funzionare correttamente o spegnersi. Questa situazione richiede l'intervento dell'utente, tipicamente un reset dell'apparecchiatura azionata da disconnessione e riconnessione alla fonte dell'alimentazione. Quindi accendere l'apparecchio e riportarlo alla modalità operativa desiderata.

ASSISTENZA E CONSIGLI

Nonostante la cura con cui abbiamo progettato i nostri prodotti e realizzato queste istruzioni, potreste aver incontrato delle difficoltà. Non esitate a contattarci, i nostri specialisti sono a vostra disposizione per consigliarvi:

Assistenza tecnica: **02 94 94 36 91**

Potete anche inviarci un'e-mail al seguente indirizzo: **tecnico@metronic.com**

Prima di chiamare, tenete a portata di mano le seguenti informazioni:

- **Cuffie Bluetooth con filtro anti rumore attivo ANC (618320)**

moov

100, rue Gilles de Gennes 37310 TAUXIGNY FRANCE - Made Outside EU
 Importato da METRONIC ITALIA SRL - Via Marconi 31 - 20071
 Vermezzo con Zelo (MI) ITALIA - MADE OUTSIDE EU

Hotline : 02 94 94 36 91 / tecnico@metronic.com

INTRODUCCIÓN

Este auricular Bluetooth está diseñado para funcionar con cualquier equipo equipado con un transmisor Bluetooth. Este suele ser el caso de los teléfonos (smartphones) y las tablets. Para simplificar este manual, utilizaremos el término teléfono para designar cualquier tipo de equipo susceptible de conectarse a los auriculares.

Además de la luz indicadora roja azul verde, el dispositivo indica ciertos estados mediante melodías características.

En la primera utilización, se supone que los auriculares no deben estar completamente cargados. Puede probarlo de inmediato, pero si todo no sale según lo previsto en este manual, proceda a una carga completa (2,5 h) como se indica en la página 20.

ADVERTENCIA

Escuchar al volumen máximo puede dañar los oídos sensibles.

Toma las siguientes precauciones antes de colocarse los auriculares en los oídos :

- Sujeta el casco en tus manos, sin apoyarlo sobre tu cabeza.
- Ajusta el volumen de sonido del teléfono a aproximadamente un tercio.
- Activa la conexión y comprueba que el sonido sale por los auriculares.
- Colócate el casco en las orejas.
- Ajusta el volumen a tu gusto.

PRESENTACIÓN

1	▶▶+ Siguiete track o aumentar volumen (pulsación larga)
2	▶ Encender / Apagar (pulsar 5 segundos). Play/pause (1 pulsación corta). Contestar/colgar una llamada (1 pulsación corta). Asistente vocal (2 pulsaciones cortas). Rellamada al último número (3 pulsaciones cortas).
3	◀◀ Anterior track o disminuir volumen (pulsación larga)
4	Luz indicadora de estado
5	ANC Interruptor ANC. Funciona independientemente del estado de encendido/apagado de los auriculares
6	Entrada para cable Jack 3.5mm
7	Toma de alimentación micro-USB para la carga
8	Micrófono

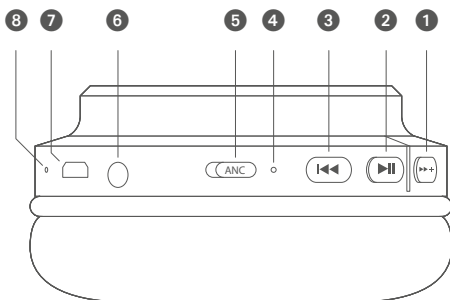

FUNCIONAMIENTO

Encender los auriculares

Pulsar el botón n°2 (▶||) durante 5 segundos.

El LED 4 se enciende y parpadea según el estado de la conexión (ver tabla en la página 20). El auricular emite una melodía que significa «encendido o en funcionamiento.»

Apagar los auriculares

Pulsar el botón n°2 (▶||) durante 5 segundos, suena otra melodía que significa «apagado o parada», el indicador luminoso n° 4 se apaga.



La función ANC permanece activo mientras el interruptor n.º 5 (ANC) esté en **ON**, independientemente del estado de encendido/apagado de los auriculares.

Conectar (emparejar) un teléfono para la primera utilización

Encender los auriculares. Si nunca se ha emparejado con un teléfono, el LED n° 4 parpadea en azul/rojo alternativamente. El auricular está esperando una conexión Bluetooth.

- Activa el Bluetooth en el teléfono y busca los periféricos bluetooth disponibles.
- Selecciona el periférico « **moov HB01** ».
- En algunos teléfonos, la conexión se realiza automáticamente, en otros, debes seleccionar el dispositivo recién emparejado para iniciar la conexión.
- Una vez que los auriculares están conectados, el LED n° 4 parpadea brevemente en azul cada 5 segundos.

Una vez que un dispositivo se ha emparejado con el auricular, la conexión se restablece automáticamente cuando enciende el auricular. Se puede solicitar una confirmación a nivel del dispositivo conectado. Después de encenderse, cuando el auricular no se conecta a un dispositivo emparejado previamente, el auricular entra en modo de espera de conexión (parpadeo azul/rojo).

Conectar (emparejar) otro teléfono

- Desvincular el auricular en el menú « **Desvincular** » del primer teléfono.
- Emparejar el nuevo teléfono.
ó también:
- Apaga el auricular pulsando el botón ►|| durante **5** segundos y luego suéltalo. El auricular emite la melodía que significa « apagado », el LED nº4 se enciende brevemente en rojo y luego se apaga.
- Enciende el auricular pulsando el botón ►|| durante **7** segundos y luego suéltalo. El auricular emite la melodía que significa « encendido » seguido de un **BIP**. El LED nº4 parpadea alternativamente azul/rojo y el auricular está esperando una nueva conexión Bluetooth. Sin una nueva conexión, los auriculares se apagan automáticamente después de 5 minutos.

Contestar una llamada

Si recibes una llamada mientras escuchas música, el auricular detendrá la música y reproducirá el tono de llamada de tu teléfono. Puedes elegir entre :

- Aceptar la llamada pulsando una vez la tecla ►|| de los auriculares o aceptando la llamada a través de la pantalla de tu teléfono.
- Rechazar la llamada a través de la pantalla de tu teléfono.

Realizar una llamada

Cuando un teléfono está conectado,

- Una doble pulsación doble en el botón ►|| activa el asistente vocal del teléfono. Para llamar, utilice el teléfono, la activación del micrófono se realiza automáticamente. La sensibilidad del micrófono se ajusta para que pueda hablar normalmente en voz alta.
- Una triple pulsación en la tecla ►|| activa la llamada al último número marcado. Otra pulsación en el botón ►|| cuelga la llamada.

Reducción Activa de Ruido

Permite escuchar música a un volumen más bajo para preservar tus oídos. Al colocar el interruptor **ANC** (active noise cancellation) en la posición **ON**, el LED n°4 se enciende en verde y activa el reductor de ruido. Esta función es independiente del estado de los auriculares, puedes usarla incluso cuando no se reproduce música y también en el modo de auriculares con cable.

Recargar los auriculares

Conecta el cable incluido a la toma micro USB n°7 y conecta el cable a una toma USB. El LED n°4 permanece encendido en rojo durante la carga y se apaga al final de la carga. Una carga completa puede tardar entre 2 y 3 horas dependiendo del estado de carga de la batería.

Estado del LED

Apagado	Auricular apagado, modo con cable
Rojo / Azul parpadeo rápido	Auricular encendido, esperando conexión Bluetooth
Azul parpadeo rápido	Auricular encendido, buscando el último teléfono conectado
Azul parpadeo lento (5 segundos)	Auricular encendido y conectado a un teléfono
Rojo permanente	Cargando
Verde permanente	Función ANC activada en la posición ON

CARACTERÍSTICAS TÉCNICAS

- Versión Bluetooth : Bluetooth 5.0
- RED : 2400-2483,5 MHz / 10 mW
- Alcance Bluetooth : 10 m
- Sistema Bluetooth : A2DP / AVRCP / HFP / HSP
- Frecuencias : 20-20000 Hz
- Presión sonora máxima: 91 dB(A)
- Autonomía : 8 h (con ANC) / 20 h (sin ANC)

ACCESORIOS INCLUIDOS

- Cable de alimentación USB

Marcas obligatorias, como **CE**, en la parte inferior del aparato.



Para evitar posibles daños auditivos, no escuches a niveles de volumen altos durante largos períodos de tiempo.



Este logotipo significa que no debe tirar los aparatos averiados o ya usados con la basura ordinaria. Estos aparatos son susceptibles de contener sustancias peligrosas que pueden perjudicar la salud y el medio ambiente. Exija la recogida de estos aparatos por su distribuidor o bien utilice los medios de recogida selectiva que están a su disposición en su localidad.



El abajo firmante, METRONIC, declara que el equipo de radio tipo auricular (618320) cumple con la Directiva 2014/53/UE. El texto completo de la declaración UE de conformidad está disponible en la siguiente dirección de Internet :

<https://medias.metronic.com/doc/618320-a7nr71-doc.pdf>

En un entorno sometido a descargas electrostáticas, el aparato puede presentar temporalmente disfunciones, incluso puede apagarse. Esta situación necesita la intervención del usuario, reiniciando el aparato mediante una desconexión y posterior conexión a la fuente de alimentación, o bien apagando y encendiendo el aparato y seleccionar el modo de funcionamiento deseado



www.metronic.com/a/garantie.php

ASISTENCIA Y CONSEJOS

A pesar del cuidado que hemos puesto en el diseño de nuestros productos y en la elaboración de estas instrucciones, es posible que haya encontrado dificultades. No dude en ponerse en contacto con nosotros, nuestros especialistas están a su disposición para aconsejarle:

Asistencia técnica: **+34 93 713 26 25**

También puede enviarnos un correo electrónico a la siguiente dirección:
sopORTE@metronic.com

Antes de llamar, tenga preparada la siguiente información:

- **Auriculares Bluetooth ANC con reducción activa de ruido (618320)**



moov

100, rue Gilles de Gennes 37310 TAUXIGNY FRANCE - Made outside EU
 España/Portugal: distribuido por Lineas Omenex Metronic S.L. - CIF B61357372 - Pol. Ind. Can
 Salvatella Avda. Arraona 54-56 - 08210 Barberà del Vallès (BCN) MADE OUTSIDE EU

INTRODUÇÃO

Estes auriculares Bluetooth foram projetados para funcionar com qualquer dispositivo equipado com um transmissor Bluetooth. Este é geralmente o caso de telefones (smartphones) e tablets. Para simplificar este manual, usaremos o termo telefone para designar qualquer tipo de equipamento que possa ser conectado ao auriculares.

Além da luz indicadora verde azul vermelha, o dispositivo indica determinados estados por meio de melodias características.

No primeiro uso, os auriculares não devem estar totalmente carregados. Você pode tentar imediatamente, mas se tudo não funcionar como esperado neste manual, prossiga para uma carga completa (2,5 h) conforme indicado na página 26.

ADVERTÊNCIA

Ouvir no volume máximo pode prejudicar a audição sensível.

Tome as seguintes precauções antes de colocar os auriculares nos ouvidos:

- Segure os auriculares com as mãos, sem pousá-lo na cabeça.
- Ajuste o volume do som do telefone para aproximadamente um terço.
- Ative a conexão e verifique se o som sai dos fones de ouvido.
- Coloque os auriculares nas orelhas.
- Ajuste o volume ao seu gosto.

APRESENTAÇÃO

1	▶▶ Próxima faixa ou aumentar o volume (pressão longa)
2	▶ Ligue / desligue (pressione 5 segundos). Reproduzir/pausar (1 toque curto). Atender/desligar uma chamada (1 toque curto). Assistente vocal (2 toques curtos). Rediscagem do último número (3 toques curtos).
3	◀◀ Faixa anterior ou diminuir o volume (pressão longa)
4	Luz indicadora de status
5	ANC Interruptor ANC. Funciona independentemente do status ligado/desligado dos auriculares.
6	Entrada para cabo Jack 3.5mm.
7	Tomada de alimentação micro-USB para carregamento.
8	Microfone.

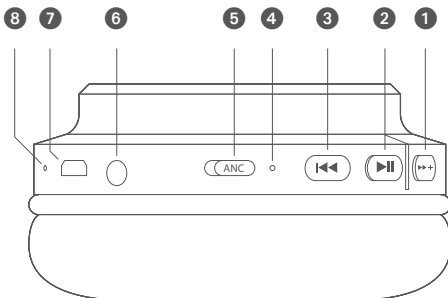

FUNCIONAMENTO

Ligar os auriculares

Pressione o botão nº2 (▶||) por 5 segundos.

O LED 4 acende e pisca dependendo do status da conexão (consulte a tabela na página 26). Os auriculares emite uma melodia que significa "ligado ou funcionando.»

Desligar os auriculares

Pressione o botão nº2 (▶||) por 5 segundos, outra melodia soa que significa «desligar ou parar», a luz indicadora nº 4 apaga.



A função ANC permanece ativa enquanto a chave nº 5 (ANC) estiver em **ON**, independentemente do status de ligar/desligar os auriculares.

Conecte (emparelhe) um telefone para o primeiro uso

Ligue os auriculares. Se nunca foi emparelhado com um telefone, o LED nº 4 pisca alternadamente em azul/vermelho. Os auriculares estão aguardando uma conexão Bluetooth.

- Ative o Bluetooth no telefone e procure os periféricos Bluetooth disponíveis.
- Selecione o periférico « **moov HB01** ».
- Em alguns telefones, a conexão é feita automaticamente, em outros, você precisa selecionar o dispositivo recém-pareado para iniciar a conexão.
- Quando os auriculares estiverem conectados, o LED #4 pisca brevemente em azul a cada 5 segundos.

Assim que um dispositivo for emparelhado com os auriculares, a conexão será restabelecida automaticamente quando você ligar os auriculares. Uma confirmação pode ser solicitada ao nível do dispositivo conectado. Após ligar, quando os auriculares não se conectam a um dispositivo emparelhado anteriormente, os auriculares entram no modo de espera de conexão (azul/vermelho piscando).

Conecte (emparelhe) outro telefone

- Desemparelhe os auriculares no menu « **Desemparelhar** » do primeiro telefone.
- Emparelhe o novo telefone.
ou também:
- Desligue os auriculares pressionando o botão ►|| durante **5** segundos e solte-o. Os auriculares emitem a melodia que significa «off», o LED nº4 acendem brevemente em vermelho e depois se apaga.
- Ligue os auriculares pressionando o botão ►|| por **7** segundos e solte-o. Os auriculares emitem a melodia que significa “ligar” seguido de um **BIP**. O LED nº4 pisca alternadamente em azul/vermelho e os auriculares aguardam uma nova conexão Bluetooth. Sem uma nova conexão, os auriculares desligam automaticamente após 5 minutos.

Atender uma chamada

Se você receber uma chamada enquanto ouve música, os auriculares interromperão a música e reproduzirão o toque do telefone. Você pode escolher entre :

- Aceite a chamada pressionando a tecla ►|| dos auriculares uma vez ou aceitando a chamada pelo ecrã do telefone.
- Rejeite a chamada pelo ecrã do seu telefone.

Faça uma ligação

Quando um telefone está conectado,

- Um duplo toque no botão ►|| ativa o assistente de voz do telefone. Para ligar, use o telefone, a ativação do microfone é feita automaticamente. A sensibilidade do microfone é ajustada para que você possa falar normalmente alto.
- Um toque tripla na tecla ►|| ativa a chamada para o último número discado. Outra pressão no botão ►|| desliga a chamada.

Redução Ativa de Ruído

Permite ouvir música em um volume mais baixo para preservar seus ouvidos. Ao colocar o interruptor **ANC** (cancelamento ativo de ruído) na posição **ON**, o LED nº4 acende em verde e ativa a redução de ruído. Esta função é independente do status dos auriculares, você pode usá-lo mesmo quando nenhuma música está tocando e também no modo de auriculares com fio.

Recarregar os auriculares

Conecte o cabo incluído na tomada micro USB nº 7 e conecte o cabo em uma tomada USB. O LED nº 4 permanece aceso em vermelho durante o carregamento e desliga no final do carregamento. Uma carga completa pode levar de 2 a 3 horas, dependendo do estado de carga da bateria.

Estado do LED

Desligado	Auriculares desligados, modo com fio
Vermelho / Azul pisco rápido	Auriculares ligados, aguardando conexão bluetooth
Azul pisco rápido	Auriculares ligados, procurando o último telefone conectado
Azul pisco lento (5 segundos)	Auriculares ligados e conectado a um telefone
Vermelho fixo	Carregando
Verde fixo	Função ANC ativada na posição ON

CARACTERÍSTICAS TÉCNICAS

- Versão Bluetooth : Bluetooth 5.0
- RED : 2400-2483,5 MHz / 10 mW
- Alcance Bluetooth : 10 m
- Sistema Bluetooth : A2DP / AVRCP / HFP / HSP
- Frequências : 20-20000 Hz
- Pressão sonora máxima: 91 dB(A)
- Autonomia : 8 h (com ANC) / 20 h (sem ANC)

ACESSÓRIOS INCLUÍDOS

- Cabo de alimentação USB

Marcas obrigatórias, como **CE**, na parte inferior do aparelho



Para evitar possíveis danos auditivos, não ouça em níveis de volume altos por longos períodos de tempo.



O abaixo assinado, METRONIC, declara que o equipamento de rádio tipo headset (618320) está em conformidade com a Diretiva 2014/53/UE. O texto completo da declaração de conformidade da UE está disponível no seguinte endereço da Internet :

<https://medias.metronic.com/doc/618320-a7nr71-doc.pdf>



Este logotipo significa que não deve atirar os aparelhos avariados ou já usados com o lixo ordinário. Estes aparelhos são susceptíveis de conter substâncias perigosas que podem prejudicar a saúde e o médio ambiente. Exija a recolhida destes aparelhos por seu distribuidor ou bem utilize os meios de recolhida seletiva que estão a sua disposição em sua localidade.

Num meio submetido a descargas electrostáticas, o aparelho pode apresentar temporariamente disfunções, inclusive pode desligar-se. Esta situação precisa a intervenção do utente, reiniciando o aparelho mediante uma desconexão e posterior conexão à fonte de alimentação, ou bem desligando e ligando o aparelho se seleccionar o modo de funcionamento desejado.

ASSISTÊNCIA E CONSELHOS

Apesar de todo o cuidado que tivemos na conceção dos nossos produtos e na elaboração deste manual, é possível que tenha encontrado dificuldades. Não hesite em contactar-nos, os nossos especialistas estão à sua disposição para o aconselhar:

Assistência técnica: **+34 93 713 26 25**

Pode também enviar-nos um e-mail para o seguinte endereço :
soporte@metronic.com

Antes de telefonar, tenha em mãos as seguintes informações:

- Auriculares Bluetooth ANC com redução de ruído ativa



www.metronic.com/a/garantie.php



moov

100, rue Gilles de Gennes 37310 TAUXIGNY FRANCE - Made outside EU
Espanña/Portugal: distribuido por Lineas Omenex Metronic S.L. - CIF B61357372 - Pol. Ind. Can
Salvatella Avda. Arraona 54-56 - 08210 Barberà del Vallès (BCN) MADE OUTSIDE EU

Hotline : +34 93 713 26 25 / soporte@metronic.com

VORWORT

Dieser Bluetooth-Kopfhörer ist für die Verwendung mit allen Geräten gedacht, die über einen Bluetooth-Sender verfügen. Üblicherweise sind Telefone (Smartphones) und Tablets damit ausgestattet. Zur Vereinfachung dieser Bedienungsanleitung verwenden wir den Begriff Telefon für alle Geräte, die sich mit dem Kopfhörer verbinden können.

Zusätzlich zum rot-blau-grünen Kontrolllämpchen zeigt das Gerät bestimmte Status durch charakteristische Melodien an.

In der Regel wird der Kopfhörer nicht vollständig geladen geliefert. Sie können ihn sofort ausprobieren; wenn er jedoch nicht so funktioniert wie in dieser Bedienungsanleitung angegeben, müssen Sie ihn, wie auf Seite 32 angegeben, vollständig laden (2,5 Stunden).

WARNHINWEIS

Bei maximaler Lautstärke kann das Gehör geschädigt werden.

Treffen Sie die folgenden Vorkehrungen, bevor Sie den Kopfhörer aufsetzen:

- Nehmen Sie den Kopfhörer in die Hand ohne ihn aufzusetzen.
- Reduzieren Sie die Lautstärke am Telefon etwa auf ein Drittel.
- Aktivieren Sie die Verbindung und überprüfen Sie, ob der Ton aus dem Kopfhörer kommt.
- Setzen Sie den Kopfhörer auf.
- Stellen Sie die Lautstärke nach Belieben ein.

VORSTELLUNG DES KOPFHÖRER

1	▶▶+Taste für nächsten Titel oder Erhöhung der Lautstärke (langes Drücken)
2	▶ Taste Ein / Aus (5 Sekunden drücken) oder Play/Pause (1 Mal kurz drücken) oder Anruf annehmen/beenden (1 Mal kurz drücken) oder Sprachassistent (2 Mal kurz drücken) oder Wahlwiederholung (3 Mal kurz drücken)
3	◀◀Taste für vorherigen Titel oder Verringerung der Lautstärke (langes Drücken)
4	tastungskontrollämpchen
5	ANC-Schalter. Funktioniert unabhängig davon, ob der Kopfhörer ein- oder ausgeschaltet ist
6	Kabeleingang: 3,5-mm-Klinke
7	Micro-USB-Stromanschluss zum Laden
8	Mikrofon

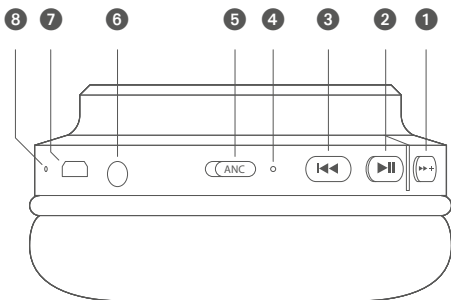

FUNKTIONSWEISE DES KOPFHÖRERS

Kopfhörer einschalten

Drücken Sie 5 Sekunden lang auf Taste Nr. 2 (▶||).

Das Kontrolllämpchen **4** geht an und blinkt je nach Verbindungsstatus (siehe Tabelle auf Seite 32). Der Kopfhörer erzeugt eine Melodie, die „Einschalten oder Betrieb“ anzeigt.

Kopfhörer ausschalten

Drücken Sie 5 Sekunden lang auf Taste Nr. 2 (▶||); es ertönt eine andere Melodie, die „Aus“ anzeigt, und das Kontrolllämpchen Nr. **4** erlischt.



Die ANC-Funktion bleibt aktiv, solange der Schalter Nr. **5 (ANC)** auf ON steht, unabhängig davon, ob der Kopfhörer ein- oder ausgeschaltet ist.

Ein Telefon zum ersten Mal verbinden (paaren)

Schalten Sie den Kopfhörer ein. Wenn er noch nie mit einem Telefon gepaart war, blinkt das Kontrolllämpchen Nr. **4** im Wechsel blau und rot. Der Kopfhörer wartet auf eine Bluetooth-Verbindung.

- Aktivieren Sie Bluetooth an Ihrem Telefon und suchen Sie nach den verfügbaren Bluetooth-Endgeräten.
- Wählen Sie das Endgerät «**moov HB01**» aus.
- Bei manchen Telefonen erfolgt die Verbindung automatisch, bei anderen müssen Sie das neu gepaarte Gerät auswählen, um die Verbindung zu aktivieren.
- Wenn der Kopfhörer verbunden ist, blinkt das Kontrolllämpchen Nr. **4** alle 5 Sekunden kurz blau.

Wenn ein Gerät mit dem Kopfhörer verbunden wurde, wird die Verbindung automatisch wiederhergestellt, wenn Sie den Kopfhörer einschalten. Es kann sein, dass am verbundenen Gerät eine Bestätigung verlangt wird. Wenn es dem Kopfhörer nach dem Einschalten nicht gelingt, sich mit einem Gerät zu verbinden, mit dem er zuvor bereits gepaart war, wechselt er in den Verbindungswartemodus (blau-rotes Blinken).

Ein anderes Telefon verbinden (paaren)

- Trennen Sie den Kopfhörer im Menü «**Trennen**» vom ersten Telefon.
- Paaren Sie das neue Telefon. oder
- Schalten Sie den Kopfhörer aus, indem Sie ►II die Taste **5** Sekunden lang gedrückt halten und dann loslassen. Der Kopfhörer erzeugt die Melodie, die „Ausschalten“ bedeutet, das Kontrolllämpchen Nr. **4** leuchtet kurz rot auf und erlischt dann.
- Schalten Sie den Kopfhörer ein, indem Sie ►II die Taste **7** Sekunden lang gedrückt halten und dann loslassen. Der Kopfhörer erzeugt die Melodie, die „Einschalten“ bedeutet und gibt anschließend einen **PIEPTon** ab. Das Kontrolllämpchen Nr. **4** blinkt abwechselnd blau / rot und der Kopfhörer wartet auf eine neue Bluetooth-Verbindung. Ohne neue Verbindung schaltet sich der Kopfhörer automatisch nach 5 Minuten aus.

Einen Anruf entgegennehmen

Wenn ein Anruf eingeht, während Sie Musik hören, unterbricht der Kopfhörer die Musik und gibt den Klingelton Ihres Telefons wieder. Dann können Sie wählen, ob Sie:

- den Anruf entgegennehmen, indem Sie die Taste ►II am Kopfhörer ein Mal drücken oder den Anruf über das Display Ihres Telefons annehmen.
- den Anruf über den Bildschirm Ihres Telefons ablehnen.

Einen Anruf tätigen

Wenn ein Telefon verbunden ist,

- wird durch doppeltes Drücken der Taste ►II der Sprachassistent des Telefons aktiviert. Um eine beliebige Nummer anzurufen, verwenden Sie das Telefon; die Aktivierung des Mikrofons erfolgt automatisch. Die Empfindlichkeit des Mikrofons ist so eingestellt, dass Sie in normaler Lautstärke sprechen können.
- können Sie durch dreimaliges Drücken der Taste ►II die zuletzt gewählte Nummer anrufen. Mit einem weiteren Drücken der Taste ►II beenden Sie den Anruf.

Active Noise Cancelling

Diese Funktion ermöglicht es, Musik mit einer geringeren Lautstärke zu hören, um das Gehör zu schützen. Wenn Sie den Schalter **ANC** (Active Noise Cancellation) in die Position **ON** stellen, leuchtet das Kontrolllämpchen Nr. **4** grün auf und die Geräuschunterdrückung wird aktiviert. Diese Funktion ist unabhän-

gig vom Status des Kopfhörers. Sie können sie sogar nutzen, wenn keine Musik abgespielt wird, und auch im Kabelmodus.

Kopfhörer aufladen

Stecken Sie das mitgelieferte Kabel in den Micro-USB-Anschluss Nr. **7** und schließen Sie das Kabel an einen beliebigen USB-Anschluss an. Das Kontrolllämpchen Nr. **4** leuchtet während des Ladevorgangs rot und erlischt nach Abschluss des Ladevorgangs. Das vollständige Laden kann, je nach Ladestand des Akkus, zwischen 2 und 3 Stunden dauern.

Status des Kontrolllämpchens

Aus	Kopfhörer aus, Kabelmodus
Schnelles Blinken rot / blau	Kopfhörer eingeschaltet, wartet auf Bluetooth-Verbindung
Schnelles Blinken blau	Kopfhörer eingeschaltet, sucht nach dem letzten verbundenen Telefon
Langsames Blinken blau (5 Sekunden)	Kopfhörer eingeschaltet und mit einem Telefon verbunden
Dauerhaft rot	Wird geladen
Dauerhaft grün	ANC-Funktion, aktiviert in der ON-Stellung

TECHNISCHE DATEN

- Bluetooth-Version: Bluetooth 5.0
- RED: 2400-2483,5 MHz / 10 mW
- Reichweite Bluetooth: 10 m
- Bluetooth-System: A2DP/AVRCP/HFP/HSP
- Frequenzbereich: 20-20000 Hz
- Max. Schalldruck: 91 dB(A)
- Akkulaufzeit: 8 h (mit ANC) / 20 h (ohne ANC)

MITGELIEFERTES ZUBEHÖR

- USB-Ladekabel

Normenkennzeichnungen, u. a. **CE**, auf der Unterseite des Geräts.



Hören Sie nicht über einen längeren Zeitraum mit hoher Lautstärke, um eine mögliche Gehörschädigung zu vermeiden.



Diese Logo bedeutet, dass nicht mehr funktionsfähige Geräte nicht mit dem Hausmüll entsorgt werden dürfen. Die gefährlichen Stoffe, die möglicherweise enthalten sind, können der Gesundheit und der Umwelt schaden. Bringen Sie diese Geräte zu Ihrem Händler zurück oder entsorgen Sie sie über die getrennte Abfallsammlung, die Ihnen von Ihrer Gemeinde bereitgestellt wird.



Der Unterzeichnete, METRONIC, erklärt, dass das Funkgerät vom Typ Kopfhörer (618320) die Bestimmungen der Richtlinie 2014/53/EU erfüllt. Der vollständige Text der EU-Konformitätserklärung ist unter der folgenden Internetadresse einsehbar:

<https://medias.metronic.com/doc/618320-a7nr71-doc.pdf>



www.metronic.com/a/garantie.php

Ist das Gerät elektrostatischer Spannung ausgesetzt, kann es zeitweise zu Störungen oder sogar zum Abschalten des Geräts kommen. Sollte dies der Fall sein, muss das Gerät durch Trennen von der und erneutes Anschließen an die Stromversorgung neu gestartet werden. Danach müssen Sie das Gerät lediglich wieder einschalten und den gewünschten Funktionsmodus wieder einstellen

UNTERSTÜTZUNG UND BERATUNG

Trotz der Sorgfalt, die wir bei der Entwicklung unserer Produkte und der Erstellung dieser Anleitung walten liefern, sind Sie vielleicht auf Schwierigkeiten gestoßen. Zögern Sie nicht, uns zu kontaktieren, unsere Spezialisten stehen Ihnen mit Rat und Tat zur Seite: Technische Unterstützung: **02271-9047997**

Sie können uns auch eine E-Mail an die folgende Adresse schicken:

support@bigben-interactive.de

Halten Sie vor einem Anruf folgende Informationen bereit:

- Audiokopfhörer Bluetooth mit Active Noic Cancellation (ANC) (618320)

moov®