



Orikaz

- FR** Ventilateur sur pied (Notice originale)
- EN** Free-standing fan (Original manual translation)
- DE** Standventilator (Übersetzung aus dem Original-Anleitung)
- ES** Ventiladores de pie (Traducción del manual de instrucciones originale)
- IT** Ventilatori su piedi (Traduzione dell'avvertenza originale)
- PT** Ventiladores de pé (Tradução do livro de instruções original)
- NL** Staande ventilator (Vertaling van de originele instructies)
- EL** Ανεμιστήρες με πόδι (Μετάφραση από τις πρωτότυπες οδηγίες)
- PL** Wentylatory stojące (Tłumaczenie z oryginalnej instrukcji)
- FI** Jaloilla seisovat ilmastointilaitteet (Käännös alkuperäisestä ohjeet)
- SV** Golvfläktar (Översättning från originalinstruktioner)
- BU** Вентилатор за таван (Превод на оригиналната инструкция)
- DA** Loftventilator (Oversættelse fra oprindelige brugsanvisning)
- RO** Ventilator pe piedestal (instrucțiuni originale)
- RU** Вентиляторы на стойке (Перевод с оригинальной инструкции)
- TU** Taban vantilatörü (Orijinal talimatlar çeviri)
- CS** Ventilátor s podstavcem (Překlad z originálního návodu)
- SK** Nožné ventilátory (Preklad z originálneho návodu)
- HE** מאוורר עומד (מדריך הוראות מקורי)
- AR** مروحة قائمة (دليل الاستخدام الأصلي)
- HU** Talpazatos ventilátor (Fordítás az eredeti utasítások)
- SL** Ventilatorji na stojalu (Prevod iz izvirnih navodil)
- ET** Ringventilaator (Tõlge originaal juhiseid)
- LV** Švytuojantis ventilatorius (Tulkojumā no instrukcijas oriģinālvalodā)
- LT** Svarstigais ventilatoras (Vertimas iš originalių instrukcijas)
- HR** Ventilator na postolju (originalne upute)



© FAR GROUP EUROPE

112150-Manual-A-20251030



www



farelek.fr



x 1



2 min

A

Description et repérage des organes de la machine / Description and location of machine parts / Beschreibung und Kennzeichnung der Maschinenteile / Descripción y localización de los elementos de la máquina / Descrizione e localizzazione degli organi della macchina / Descrição e identificação dos órgãos da máquina / Beschrijving en plaatsbepaling / Laitteen osien kuvaus ja sijainti gen van de onderdelen van de machine / Opis i oznaczenie elementów urządzenia / Beskrivning och märkning av maskinens delar / описание и местоположение на частите на машината / Beskrivelse og nummerering af maskinens organer / Descrîerea și identificarea organelor de masina / описание и маркировка элементов машины / Mäkinenin organlärinin tasvirii ve bulunmasi / Popis a umístění dílů stroje / Popis a umiestnenie dílov stroja / תיאור ותיאור המכונה ותיאור של מכללי המכונה ותיאור של מכללי המכונה / توصيف / A gép alkotóelemeinek leírása és beazonosítása / Opis in oznaka sklopov stroja / Masina osade kirjeldus ja eristamine / Mašinas dalu apraksts un uzstādīšana / Mašinos elementu aprašymas ir krypties nustatymas / Opis i identifikacja komponenti stroja

B

Contenu du carton / Contents of box / Inhalt der Verpackung / Contenido del cartón / Contenuto della scatola / Conteúdo da caixa / Inhoud van het karton / Zawartość opakowania / Laatikon sisältö / Innehåll i kartongen / съдържание на кутията / Papkassens indhold / Continutul cartonului / содержимое коробки / Kartonun içeriği / Montáž stroje / Montáž stroja / תכולה של תיבת הקרטון / תכולת الكارتونة / A doboz tartalma / Vsebina kartona / Karbi sisu / Kastes saturs / Kartono sudėtis / Sadržaj kartona

C

Assemblage de la machine / Assembling the machine / Zusammenbau der Maschine / Ensamblaje de la máquina / Assemblaggio della macchina / Montagem da máquina / Assemblage van de machine / Montaz maszyny / Laitteen asennus / Montering av maskinen / събиране на машината / Samling af maskinen / Asamblarea masinii / сборка машины / Mäkinenin montaji / Nastaveni stroje / Nastavenie stroja / הרבנת המכונה / تجميع أجزاء الآلة / A gép összeszerelése / Sestava stroja / Masina kokkupanek / Mašinas montaža / Mašinos surinkimas / Sastavljanje stroja

D

Fonctionnalité de la machine / Functions of the machine / Funktionen der Maschine / Funcionalidad de la máquina / Funzionalità della macchina / Funcionalidade da máquina / Functionaliteit van de machine / Funkcje maszyny / Laitteen käyttö / Maskinens funktion / функциониране на машината / Maskinens virkemåde / Functionarea masinii / функциональность машины / Mäkinenin käyttötärö / Funktionstroje / Funkcie stroja / Funkcie stroja / הרבנת המכונה / جاذبية الآلة / A gép működése / Funkcionalnost stroja / Masina funktsionaalsus / Mašinas funkcionalitate / Mašinos funkcionavimas / Funkcionalnost stroja





Description et  
repérage des organes  
de la machine  
Description and  
location of machine  
parts

# A



Contenu du carton  
Contents of box

# B

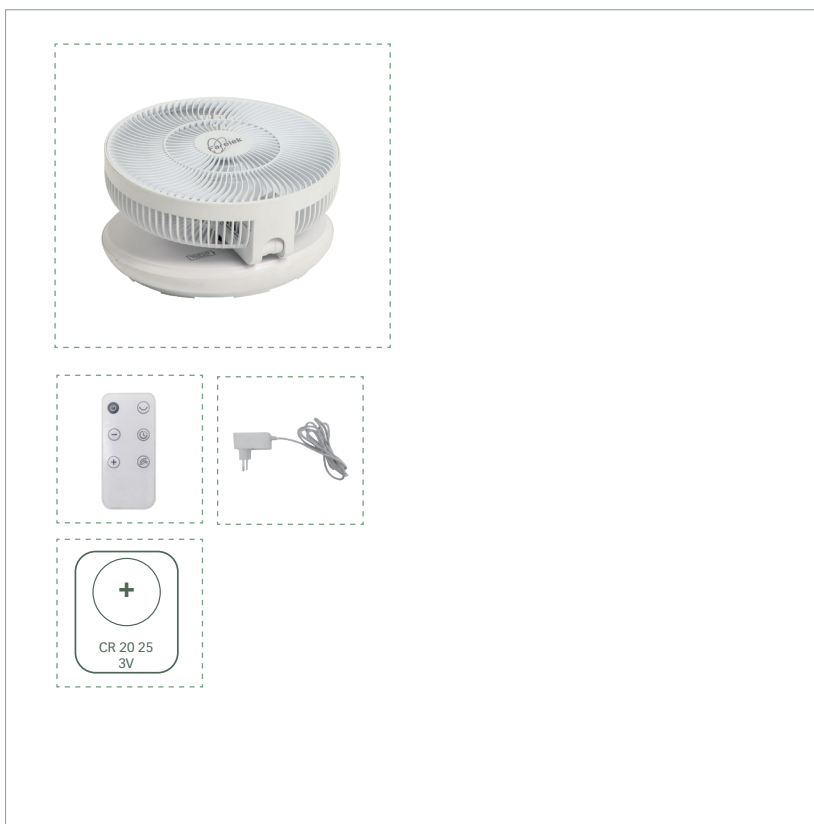



Assemblage de la machine  
Assembling the machine

C

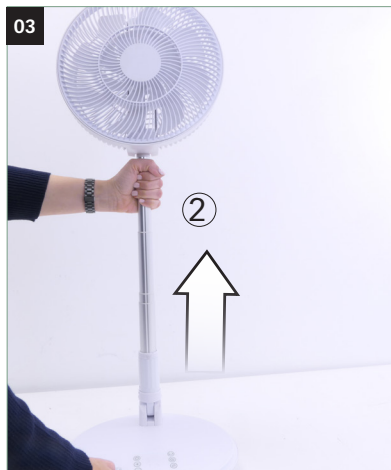



Fonctionnalité de la machine  
Functions of the machine

D

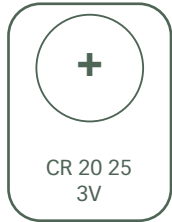
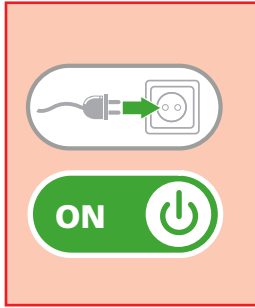



Fonctionnalité de la machine  
Functions of the machine

# D

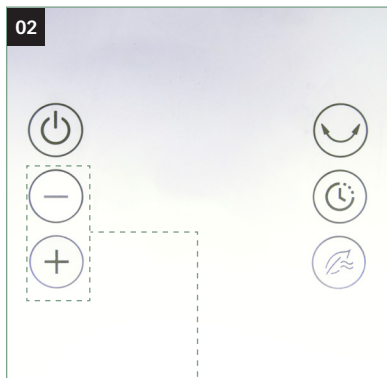
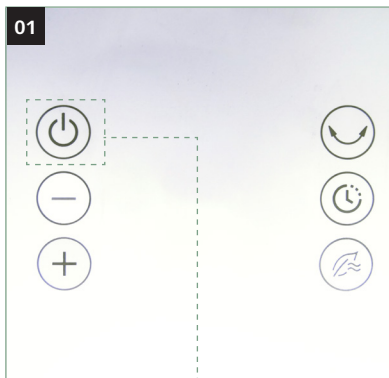
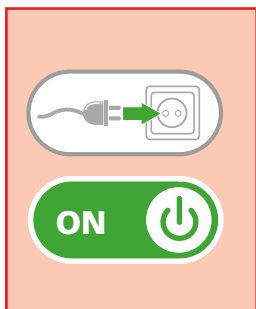

620 - 1060  
tr/min

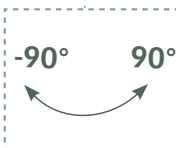



Fonctionnalité de la machine  
Functions of the machine

# D

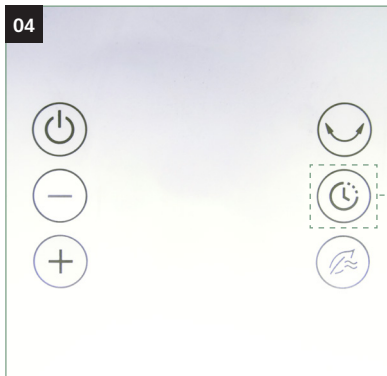

	X1	1H
	X2	2H
	X3	3H
	X4	4H
	X5	5H
	X6	6H
	X7	7H
	X8	8H
	X9	OFF

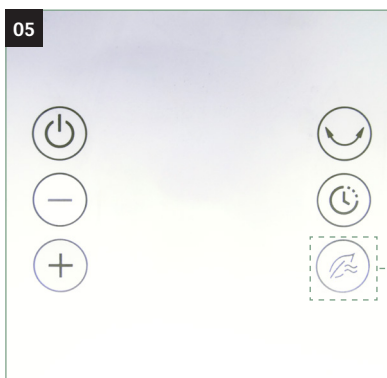

**Rotation a vitețes aleatoare pentru a avea impresia d'una brisa naturala**  
 Rotation at random speeds to feel like a natural breeze  
 Rotatie op willekeurige snelheden om aan te voelen als een natuurlijk briesje  
 Rotación a velocidades aleatorias para sentirlo como una brisa natural  
 Rotação em velocidades aleatórias para parecer uma brisa natural  
 Rotazione a velocità casuali per sembrare una brezza naturale  
 Περιοτροπή σε τυχαίες ταχύτητες για να νιώσετε σαν φυσικό αεράκι  
 Obracanie z losową prędkością, aby poczuć się jak naturalny wietrzyk  
 Pyöriminen satunnaisilla nopeuksilla tuntumaan luonnolliselta tuulelta  
 Rotation i slumpmässiga hastigheter för att kännas som en naturlig bris  
 Въртене с произволни скорости, за да се почувствате като естествен бриз  
 Rotation ved tilfældige hastigheder for at føles som en naturlig brise  
 Rotiji la viteze aleatorii pentru a vă simți ca o briză naturală  
 Вращение со случайной скоростью, чтобы почувствовать естественный ветерок.  
 Doğal bir esinti gibi hissetmek için rastgele hızlarda dönüş  
 Otáčání náhodnými rychlostmi pro pocit přirozeného vánku  
 Otáčanie náhodnými rýchlostami, aby ste sa cítili ako prirodzený vánok  
 סיבוב במהירויות אקראיות כדי להרגיש כמו משב רוח טבעי  
 قم بالتوير بسرعات عشوائية لتشعر بالنسيم الطبيعي  
 Forgatás véletlenszerű sebességgel, hogy természetes szellőnek érezze magát  
 Vrtenje z naključnimi hitrostmi za občutek naravnega vetrča  
 Pöörimine juhusliku kiirusega, et tunda end loomuliku tuulenad  
 Rotácia nejaušā ātrumā, lai justos kā dabiska vēsma  
 Sukimasis atsitiktiniu greičiu, kad jaustumėtas kaip natūralus vėjas  
 Rotacija nasumičnimi brzinama za osjećaj prirodnog povjetarca





Fonctionnalité de la machine  
Functions of the machine

D

04





	<p>Tension et fréquence assignée: Nominal frequency and power: Spannung und Frequenz: Tensión y frecuencia fijada: Tensione e frequenza assegnata: Tensão e frequência fixa: Aangewezen spanning en frequentie: <b>Όνομαστική τάση και συχνότητα:</b> Napięcie i częstotliwość przydzielona: Jännite ja määrittäty taajuus: Angiven spänning och frekvens: Anført spænding og frekvens: Tensiune și frecvență de lucru:</p>	<p>Заданное напряжение и частота: Tahsis gerilimi ve frekansı: Stanovené napětí a frekvence: Stanovené napätie a frekvencia: الجهد والتردد المخصص: מתח ותדר שהוקצה Névleges feszültség és frekvencia: Napetost in določena frekvenca: Консумирано напрежение и честота : Määratud pinge ja sagedus Nustatyta įtampa ir dažnis Noteiktais spriegums un frekvence. Napon i nazivna frekvencija:</p>	230-240 V ~ 50 HZ
--	---	---	-------------------

	<p>Puissance assignée: Nominal power: Leerlaufdrehzahl: Potencia fijada: Potenza assegnata: Potência assinada: Onbelast toerental: <b>Όνομαστική ισχύς:</b> Prędkość na biegu jałowym: Teho: Angiven effekt: Anført styrke: Putere de lucru:</p>	<p>Заданная мощность: Tahsis edilen güç: Stanovený príkon: Predpísaný výkon: القدرة المخصصة: כוח שהוקצה Névleges teljesítmény : Določena jakost: Консумирана мощност: Määratud võimsus. Nustatyta galia Noteiktā jauda Ocijenjene snage:</p>	12.6V DC 1.0 A
--	--	--	----------------

	<p>Classe d'isolement : 3 Insulation class : 3 Isolierung klasse : 3 Aislamiento clase :3 Isolamento classe :3 Isolamento classe :3 Isolatie Klasse : 3 <b>Κατηγορία μόνωσης: 3</b> Izolacja Klazy :3 Eristysluokka :3 Isolering Klass :3 Isoleringsklasse 3 Clasă izolatie :3</p>	<p>Класс изоляции 3 : Yalitim derecesi :3 Třída izolace :3 Izolačný systém 3 فئة العزل : 3 דרגת בידוד : 3 Szigetelési osztály :3 Razred izolacije :3 Инструмент Клас :3 Isolatsiooniklass 3 Izolācijas rūšis 3 Izolācijas klase 3 Izolacija klasa: 3</p>	X
--	--	--	---

	<p>Usage intérieur uniquement Indoor Use Only Alleen binnenshuis gebruik Sólo uso en interiores Apenas para uso interno Solo uso interno Χρήση σε εσωτερικούς χώρους Tylko do użytku w pomieszczeniach Vain sisäkäyttöön Endast för inomhusbruk Закрит Използвайте само Kun til indendørs brug Utilizare în interior numai</p>	<p>Только для внутреннего использования Kapalı Use Only Vnitřní použití Vnútorne použitie للاستخدام الداخلي فقط לשימוש פנימי בלבד Csak beltéri használatra Notranja Use Only Kasutamiseks ainult siseruumides Tik naudoti patalpų viduje Lietošanai tikai telpās Nur für Innenräume Samo za unutarnju upotrebu</p>	X
--	--	--	---



	<p>Tension et fréquence assignée: Nominal frequency and power: Spannung und Frequenz: Tensión y frecuencia fijada: Tensione e frequenza assegnata: Tensão e frequência fixa: Aangegeven spanning en frequentie: ΟΝΟΜΑΣΤΙΚΗ ΤΑΣΗ ΚΑΙ ΣΥΧΝΟΤΗΤΑ: Napięcie i częstotliwość przydzielona: Jännite ja määrittäty taajuus: Angiven spänning och frekvens: Anført spænding og frekvens: Tensiune și frecvență de lucru:</p>	<p>Заданное напряжение и частота: Tahsis gerilimi ve frekansı: Stanovené napětí a frekvence: Stanovené napätie a frekvencia: الجهد والتردد المخصص: מתח ותדר שהוקצה: Névfleges feszültség és frekvencia: Napetost in določena frekvenca: Консумирано напрежение и честота: Määratud pinge ja sagedus Nustatyta įtampa ir dažnis Noteiktais spriegums un frekvence. Napon i nazivna frekvencija:</p>	12.6V DC 1.0 A
---	--	--	----------------

	<p>Puissance assignée: Nominal power: Leerlaufdrehzahl: Potencia fijada: Potenza assegnata: Potência assinada: Onbelast toerental: ΟΝΟΜΑΣΤΙΚΗ ΙΣΧΥΣ: Prędkość na biegu jałowym: Teho: Angiven effekt: Anført styrke: Putere de lucru:</p>	<p>Заданная мощность: Tahsis edilen güçü: Stanovený příkon: Predpísaný výkon: القدرة المخصصة: כוח שהוקצה: Névfleges teljesítmény : Določena jakost: Консумирана мощность: Määratud võimsus. Nustatyta galia Noteiktā jauda Nazivna snaga:</p>	15 W
---	---	---	------

	<p>Vitesse à vide: No-load speed: Drehzahl unbelastet: Velocidad vacía: Velocità a vuoto: Velocidade no vácuo: Leerlaufdrehzahl: ΤΑΧΥΤΗΤΑ ΑΔΡΑΝΕΙΑΣ: Prędkość bez obciążenia: Tyhjäkäyntinopeus Tomgångshastighet: Hastighed i ubelastet tilstand: Viteza în gol:</p>	<p>Скорость вращения на холостом ходу: Boşalma hızı: Rychlost naprázdno: Rýchlosť pri chode naprázdno: سرعة عدم التحميل: מהירות ללא עומס: Üres sebesség: Prosti tek: Скорост на празни обороти: Kiirus tühikäigul Tuščio prietaiso greitis Tukšgaitas ātrums Brzina praznog hoda:</p>	x 8 - 620-1060 tr/min
--	---	---	-----------------------



		10.8 V d.c.
---	--	-------------

		2.6 Ah
---	--	--------





		25 cm
--	--	-------

	Conformité européenne Conforms to EC standards : CE-Konformität : Cumples con las directivas CE : Conforme alle norme CE : Conforme às normas CE : Voldoet aan de EG-normen : ΕΥΡΩΠΑΪΚΗ ΣΥΜΜΟΡΦΩΣΗ Zgodność z normami CE : EU-standardien mukainen : EU-standardien mukainen : Overholder EU standarderne : Conform cu normele europene:	соответствие европейским стандартам: Avrupa uygunluk : evropská shoda : európska dohoda : التوافق الأوروبي קונפורמיות אירופאית evropska ustreznost : európai megfeleléség : Съответствие с европейските норми : Euroopa Liidu vastavusmärk Europinių normų atitikima Atbilstība Eiropas standartiem Europska sukladnost	X
--	--	---	---

	Danger : Danger : Gefahr : Peligro : Pericolo : Perigo : Gevaar : ΚΙΝΔΥΝΟΣ: Niebezpieczeństwo : Vaara : Fara : Fare : Pericol :	Опасно : Tehlike : Nebezpečí : Nebezpečnostvo : خطر מפיג Veszély : Nevarnost: Опасност : Oht Pavojus Bistamība Opasnost:	X
--	---	--	---

	Poids : Weight : Gewicht : Peso : Peso : Peso : Gewicht : ΒΑΡΟΣ : Masa : Paino : Vikt : Vægt : Greutate :	Вес : Ağırlık : Hmotnost : Hmotnosť : الوزن המשקל: Súly : Teža : Terho : Raskus Svoris Svars Težina	2,2 kg
--	---	---	--------

	Lire les instructions avant usage : Read the instructions before use : Vor Einsatz des Geräts Anweisung lesen : Léase las instrucciones antes de usar : Leggere le istruzioni prima dell'uso : Ler as instruções antes da utilização : Lees voor het gebruik de instructies : ΔΙΑΒΑΣΤΕ ΤΙΣ ΟΔΗΓΙΕΣ ΠΡΙΝ ΑΠΟ ΤΗ ΧΡΗΣΗ : Zapoznać się instrukcją przed użyciem : Lue ohjeet ennen käyttöä : Läs anvisningarna före användning : læs instruktionerne før brug Înainte de utilizare, citiți instrucțiunile :	<b>Внимательно прочитайте следующие инструкции :</b> Kullanmadan talimatları okuyunuz : Pozorně si přečtěte následující pokyny : Pred použitím si prečítajte pokyny : اقرأ التعليمات قبل الاستخدام קראו את ההוראות לפני השימוש használat előtt olvassuk el az utasítást : Pred uporabo preberite ustrezna navodila Прочетете указанията за употреба : Enne kasutamist lugege instruksiooni Prieš naudojimą perskaityti instrukciją izlasīt instrukcijas pirms lietošanas Pročitati upute prije uporabe:	X
--	--	---	---



	<p>Soumis à recyclage Subjected to recycling Sujeto a reciclaje Sottoposti a riciclaggio Sujeitos à reciclagem Não deite no lixo : Niet wegwerpen : ΜΗΝ ΤΗΝ ΤΙΤΑΤΕ : Nie wyrzucac : Älä heitä pois luontoon : Batteriet får inte kastas : Bortkast det ikke: Nu le auncati :</p>	<p>Не выбрасывайте в мусорный ящик Atmayıniz : Nevyhazujte je do bežného odpadu : Neodhadzovat : خاضع لإعادة التدوير רמת עוצמה אקוסטית: ne mečite1 Ne odvržite ga/jih vstran : Не го извърляйте : Ärge visake seda minema : Nemetykíte : Nemest : Podvrgnuto recikliranju</p>	X
---	--	---	---

**Recyclage des déchets :**

Les outils, accessoires et leur emballages doivent suivre une voie de recyclage adaptée. Conformément aux directives Européenne 2012/19/UE et 2006/66/CE, les composants d'un produit doivent être séparés, collectés, recyclés ou éliminés en conformité avec les réglementations environnementales en vigueur. Les appareils, batteries, piles, huiles, emballages devront être déposés dans les systèmes d'élimination des déchets spéciaux tels que déchetteries. Renseignez-vous auprès de votre commune pour connaître l'organisme le plus proche à même de retraiter ou de collecter ces déchets.

	<p>Recyclable, soumis au tri sélectif Recyclable, subject to recycling Recyclingfähige, unterliegen Recycling Reciclables, sujetos a reciclaje Riciclabili, soggetti a riciclaggio Recicláveis, sujeito à reciclagem Recycleerbare, onderworpen aan recycling ΑΝΑΚΥΚΛΩΣΙΜΕΣ ΣΥΣΚΕΥΑΣΙΕΣ ΠΟΥ ΥΠΟΚΕΙΝΤΑΙ ΣΕ ΚΥΚΛΩΣΗ Opakowanie nadaje się do recyklingu podlegają recyklingu Kierrätettävien pakkausten kohteena kierrätys Återvinningsbara förpackningar omfattas återvinning Рециклиращи се опаковки подлежат на рециклиране Genanvendelig underlagt genbrug</p>	<p>Reciclabile sub rezerva reciclare Повторно упаковка подлежит вторичной переработке Geri dönüştürülebilir ambalaj konusu Recyklovateľné podliehajúci recyklácii Recyklovateľné podliehajúce recyklácii قابلية لإعادة التدوير، تخضع للفرز الانتقائي ניתן למחזור, בכפוף למיון סלקטיבי Újrahasznosítható csomagolás alá újrahasznosítás Reciklirati predmet recikliranja Pakendite suhtes ringlussevõtu Pärsträdajams iepakojums atreizējai pārstrādei Perdirbami taikomos perdirbimo Može se reciklirati, podložno selektivnom sortiranju</p>	X
---	--	---	---

<b>IP XO</b>		X
--------------	--	---

	<p>Classe d'isolement : 3 Insulation class : 3 Isolierung Klasse : 3 Aislamiento clase : 3 Isolamento classe : 3 Isolamento classe : 3 Isolatie Klasse : 3 Κατηγορία μόνωσης : 3 Izolacja Klazy : 3 Eristysluokka : 3 Isolering Klass : 3 Isoleringsklasse 3 Clasă izolație : 3</p>	<p>Класс изоляции 3 : Yalitim derecesi : 3 Třída izolace : 3 Izolačný systém 3 فئة العزل : 3 דרגת בידוד : 3 Szigetelési osztály : 3 Razred izolacije : 3 Инструмент Класс : 3 Isolatsiooniklass 3 Izolācijas rūšis 3 Izolācijas klase 3 Izolacija klasa: 3</p>	X
--	---	--	---





ORIKAZ

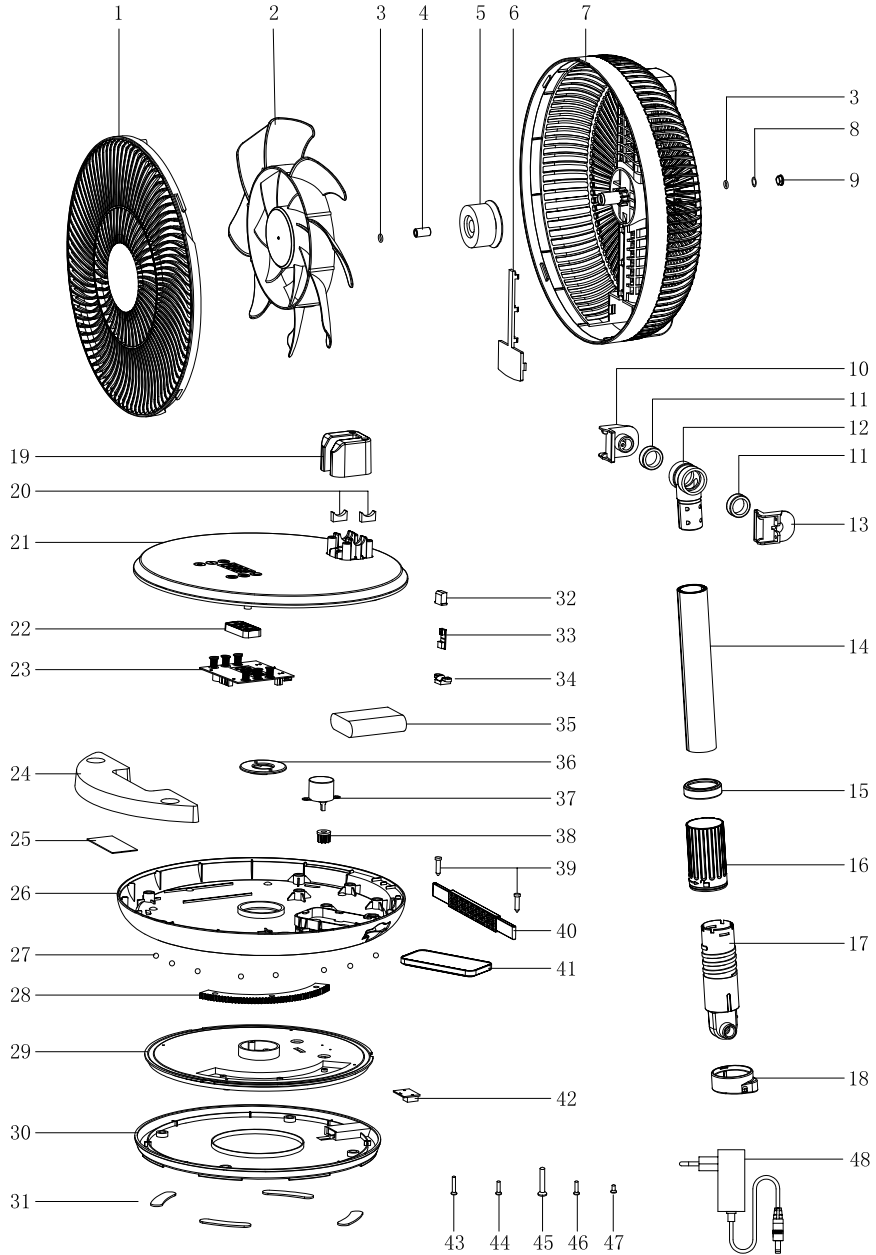

DECLARATION DE CONFORMITE  
VERKLARING VAN OVEREENSTEMMING  
DECLARACION DE CONFORMIDAD  
DICHIARAZIONE DI CONFORMITA  
KONFORMITÄSERKLÄRUNG  
DECLARATION CONFORMITY  
DECLARAÇÃO DE CONFORMIDADE  
DECLARACJA ZGODNOSCI Z NORMAMI  
OM ÖVERENSSTÄMMELSE  
VAATIMUSTENMUKAISUUSVAKUUTUS  
OVERENSSTEMMELSESERKLÆRING  
ΔΗΛΩΣΗ ΣΥΜΜΟΡΦΩΣΗΣ

DECLARAȚIE DE CONFORMITATE  
VYHLÁSENIE ZHODY  
Декларация соответствия  
Uygunluk beyanı  
إعلان المطابقة  
הצהרת תאימות  
PROHLÁŠENÍ SHODY  
EGYZESÉGI NYILATKOZAT  
Декларация за съответствие с нормите  
IZJAVA O SKLADNOSTI  
DEKLARACIJA  
ATITIKTIES DEKLARACIJA  
KINNITUS  
IZJAVA O SUKLADNOSTI

**Le soussigné,**  
Ondergetekende,  
Der Unterzeichner,  
O abaixo assinado,  
Undertecknad,  
Долуподписаният  
Undertegnede  
Subseminatul,  
Я, нижеподписавшийся,  
Imzalayan,  
Niže podepsány,  
Toliau pasirašęs

**Déclare par la présente que,**  
Verklaart hiermede dat,  
Erklärt hiermit daß,  
Declara pela presente que,  
Förklarar härmed att  
Заявляя с настоящаото  
erklærer hermed, at  
Declara prin prezenta că,  
настоящим подтверждаю, что  
Mevcut belgeyle beyan ediliyor ki,  
tımto prohlaşuje, že,  
Pareiškia, kad,

Personne autorisée à constituer  
le dossier technique :  
Christophe HUREL



FAR GROUP EUROPE  
192, Avenue Yves Farge  
37700 St. Pierre-des-Corps  
FRANCE

El suscrito,  
Il sottoscritto,  
The undersigned,  
Nínej podpísany  
Allékirjoittanut,  
Ο ΚΑΤΩΘΙ ΥΠΟΓΡΑΜΜΕΝΟΣ,  
Nizšie podpisany

Alulírott,  
Podpisani,  
Apakšā parakstījies  
allakirjutanu  
Dolje potpisani,

Declara por la presente que,  
Dichiare che,  
Declares that,  
Oświadczam niniejszym, że  
Ilmoitetaan täten että,  
ΔΙΑ ΤΟΥ ΠΑΡΟΝΤΟΣ ΔΗΛΩΝΕΙ ΟΤΙ,  
týmto vyhlasuje, že  
إعلان بموجب هذا أنه  
אני מצהיר בזאת כי  
kijelentem, hogy a készülék Izjavlja da,  
Pareiškia, kad,  
Ar šo apliecinā, ka,  
Kinnitab, et  
izjavljuje u ovom dokumentu da je

Ventilateur / Fan / Ventilator / Ventilador / Ventilatore / Ventilador / Ventilator / Auemisthrax / Wentylator / Flakt /  
Tuuletin / **вентилятор** / Ventilator / Ventilator / **Потолочный вентилятор** / Tavan ventilatörü /  
Stropný ventilátor / Stropný ventilátor / مَرْوِحة تَهْوِية سَقْفِيَّة / מארר תקרה / Plafonventilátor /  
Stropni ventilator / Laeventilator / Švytuojantis ventiliatorius / Svarstigais ventilators

## code

FARELEK / 112150 /ORIKAZ / QZ-011P

**Est conforme et satisfait aux directives et normes CE,**  
In overeenstemming is met en Voldoet aan EG richtlijnen,  
Den folgenden EU-Bestimmungen entspricht,  
Respeita e está em conformidade com as normas CE,  
Överensstämmer med och uppfyller EG-standarder,  
Съответства и отговаря европейските норми  
Er i overensstemmelse med og overholder EU standarderne  
Este conform și satisface normele CE  
полностью соответствует и удовлетворяет  
требованиям стандартов ЕС  
CE şartlara uygundur,  
odpovídá normám ES.  
Atitinka ir atitinka EB direktyvas ir standartus,

Cumple con la directivas de la CE,  
E conforme alle direttive CEE,  
Complies with the EEC directives and standards,  
Odpowiada normom UE,  
Täytää EU-vaatimukset,  
ΣΥΜΜΟΡΦΩΝΕΤΑΙ ΚΑΙ ΙΚΑΝΟΠΟΙΕΙ ΤΙΣ ΟΔΗΓΙΕΣ ΚΑΙ ΤΑ ΠΡΟΤΥΠΑ CE,  
zodpovedá normám ES.  
CE يتوافق ويلي توجيهات ومعايير  
עומד בהתחייט ובתקנים של  
kielégíti a CE szabványok előírásait.  
Je v skladu z in izpolnjuje norme Evropske skupnosti.  
Atbilst un atbilst EK direktivas un standartus.  
Vastab ja vastab EU direktiividele ja standarditele,  
Sukladan i ispunjava direktive i standarde CE,

2011/65/EU 2015/863/EU 2014/30/EU 2014/35/EU

EN 60335-1:2012+A11+A13+A1+A14+A2+A15+A16  
EN IEC 60335-2-80:2024+A11  
EN 62233:2008  
EN 61000-3-3:2013+A1+A2  
EN IEC 55014-1:2021  
EN IEC 55014-2:2021  
EN IEC 61000-3-2:2019+A1+A2

EN 60335-1:2012+A11+A13+A1+A14+A2  
+A15  
EN 60335-2-29:2021+A1  
EN 62233:2008  
EK1 527-12 Rev.2  
EK1 557+13

Christophe HUREL,  
Président Directeur Général  
03/11/2025  
Fait à St. Pierre-des-Corps



## GARANTIE - WARRANTY

# 2 ANS

GARANTIE

### FR. GARANTIE

Cet outil est garanti contractuellement contre tout vice de construction et de matière, à compter de la date de vente à l'utilisateur et sur simple présentation du ticket de caisse. La garantie consiste à remplacer les parties défectueuses. Cette garantie n'est pas applicable en cas d'exploitation non conforme aux normes de l'appareil, ni en cas de dommages causés par des interventions non autorisées ou par négligence de la part de l'acheteur. La garantie ne s'applique pas sur les dommages causés par une défaillance de l'outil.

### DE. GARANTIE

Die Garantiezeit für dieses Gerät in Bezug auf Konstruktions- und Materialfehler beträgt lt. Vertrag bei Vorlage des Kassensbons. Die Garantieleistung besteht im Ersatz schadhafter Teile. Die Garantie erlischt bei einem Einsatz des Geräts, der nicht normentsprechend ist, bei Schäden, die auf unsachgemäße Eingriffe zurückzuführen sind bzw. bei Nachlässigkeit seitens des Käufers. Die Garantie erstreckt sich nicht auf Schäden, die auf Fehlfunktionen des Geräts zurückzuführen sind.

### IT. GARANZIA

Quest' attrezzo è garantito per contratto contro qualsiasi difetto di costruzione e di materia, a partire dalla data di vendita all'utente e su semplice presentazione dello scontrino. La garanzia consiste nel sostituire le parti difettose. Questa garanzia non è applicabile in caso di sfruttamento non conforme alle norme dell'apparecchio, né in caso di danni causati da interventi non autorizzati o da negligenza da parte dell'acquirente. La garanzia non si applica ai danni causati da un'avarità dell'attrezzo.

### EN. GARANTIE

This tool is guaranteed, in writing, against any defect in manufacture or parts from the date of sale upon simple presentation of the sales slip. The guarantee is limited to the replacement of faulty parts. This guarantee is not applicable in the event of usage which is not conform with the intended usage of the apparatus, nor in the event of damage caused by unauthorised servicing or negligence on behalf of the purchaser. This guarantee does not apply to any damage caused by

the failure of this tool.

### ES. GARANTIA

Esta herramienta se garantiza contractualmente contra todo defecto de construcción y materia, a partir de la fecha de venta a l' usuario y sobre simple presentación del recibo de caja. La garantía consiste en sustituir a las partes defectuosas. Esta garantía no es aplicable en caso de explotación no conforme a las normas del aparato, ni en caso de daños causados por intervenciones no autorizadas o por negligencia por parte del comprador. La garantía no se aplica sobre los daños causados por un fallo del herramienta.

### NL. GARANTIE

Dit gereedschap heeft een garantie tegen constructiefouten en materiaaldefecten, die geldig is vanaf de aankoopdatum door de gebruiker, op vertoning van de kassabon. De garantie betreft de vervanging van de defecte onderdelen. Deze garantie is niet van toepassing indien het apparaat niet volgens de normen gebruikt is, noch in geval van schade veroorzaakt door ongewenlijk gebruik of nalatigheid van de koper. De garantie is niet van toepassing op schade voortvloeiend uit een defect van het gereedschap.

### PT. GARANTIA

Esta ferramenta tem uma garantia contratual contra qualquer defeito de construção e de material, a partir da data de venda ao utilizador e sobre simples apresentação do talão da caixa. A garantia consiste em substituir as partes defeituosas. Esta garantia não é aplicável no caso de exploração não conforme as normas do aparelho, nem em caso de danos causados pelas intervenções não autorizadas ou por negligência da parte do comprador. A garantia não se aplica para os danos causados por uma falha da ferramenta.

### EL. ΕΓΓΥΗΣΗ

ΑΥΤΟ ΤΟ ΕΡΓΑΛΕΙΟ ΕΙΝΑΙ ΣΥΜΒΑΤΙΚΑ ΕΓΓΥΗΜΕΝΟ ΓΙΑ ΟΠΟΙΟΔΗΠΟΤΕ ΚΑΤΑΣΚΕΥΑΣΤΙΚΟ ΚΑΙ ΥΛΙΚΟ ΕΛΑΤΤΩΜΑ, ΑΠΟ ΤΗΝ ΗΜΕΡΟΜΗΝΙΑ ΠΩΛΗΣΗΣ ΣΤΟΝ ΧΡΗΣΤΗ ΚΑΙ ΜΕ ΤΗΝ ΕΠΙΔΕΙΞΗ ΤΗΣ ΑΠΟΔΕΙΞΗΣ ΠΩΛΗΣΗΣ. Η ΕΓΓΥΗΣΗ ΣΥΝΙΣΤΑΤΑΙ ΣΤΗΝ ΑΝΤΙΚΑΤΑΣΤΑΣΗ ΤΩΝ ΕΛΑΤΤΩΜΑΤΙΚΩΝ ΕΞΑΡΤΗΜΑΤΩΝ. ΑΥΤΗ Η ΕΓΓΥΗΣΗ ΔΕΝ ΙΣΧΥΕΙ ΣΕ ΠΕΡΙΠΤΩΣΗ ΛΕΙΤΟΥΡΓΙΑΣ ΠΟΥ ΔΕΝ ΣΥΜΜΟΡΦΩΝΕΤΑΙ ΜΕ ΤΑ ΠΡΟΤΥΠΑ ΤΗΣ ΣΥΣΚΕΥΗΣ, ΟΥΤΕ ΣΕ ΠΕΡΙΠΤΩΣΗ ΖΗΜΙΑΣ ΠΟΥ ΠΡΟΚΑΛΕΙΤΑΙ ΑΠΟ ΜΗ ΕΟΥΣΙΟΔΟΤΗΜΕΝΕΣ ΕΠΕΜΒΑΣΕΙΣ Ή ΑΜΕΛΕΙΑ ΕΚ ΜΕΡΟΥΣ ΤΟΥ ΑΓΟΡΑΣΤΗ. Η ΕΓΓΥΗΣΗ ΔΕΝ ΙΣΧΥΕΙ ΓΙΑ ΖΗΜΙΑΣ ΠΟΥ ΠΡΟΚΑΛΟΥΝΤΑΙ ΑΠΟ ΑΣΤΟΧΙΑ ΕΡΓΑΛΕΙΟΥ.

### PL. GWARANCJA

Narz dzie jest objte gwaranc-

ją na wszelkie wady konstrukcyjne i materiałowe, licząc od daty sprzedaży u użytkownika i po okazaniu paragonu kasowego. Gwarancja obejmuje wymianę cz. Aci wybrakowanych. Gwarancja nie znajduje zastosowania w przypadku u użytkownika niezgodnego z normami urzadzzenia, ani w przypadku szkod spowodowanych działaniami niedozwolonymi lub zaniedbaniami ze strony nabywcy. Gwarancja nie obejmuje szkod powstałych z powodu upadku urzadzzenia.

### SV. GARANTI

Detta verktyg har en avtalsenlig garanti mot konstruktions och materialfel, från och med tidpunkten för användarens inköp och genom uppvisning av kassakvittot. Garantin består i att ersätta de bristfälliga delarna. Denna garanti gäller inte om användningen inte motsvarar apparatens standarder, inte heller vid skador som orsakas av ej tillåtna ingrepp eller på grund av köparens vårdslöshet. Garantin gäller inte forskador som orsakats av att verktyget fungerat bristfälligt.

### FI. TAKUU

Tämän laitteen takuu on voimassa sopimuksen mukaisesti katteen kaikki rakenne- ja materiaaliiviat lukien ostopäivästä kassakuittia vastaan. Takuu sisältää viallisten osien korvaamisen. Takuu ei korvaa ohjeiden vastaista käyttöä eikä väitettävättömiön henkilöiden kassittelystä tai ostajan huolimattomuudesta aiheutuneita vahinkoja. Takuu ei vastaa myöskään toimintavälineistä aiheutuneita vahinkoja.

### BU. Гаранция

Този инструмент е под договорна гаранция срещу всякакъв дефект в изработката и използваните материали, считано от датата на продажба на потребителя и само срещу представяне на касовата бележка. Гаранционното обслужване се състои в замяна на дефектните части. Настоящата гаранция не е валидна когато апаратът се използва по начин, несъответстващ на стандарта за работа с него, както и в случай на щети, нанесени от неоторизирани лица, или вследствие на проявена небрежност от страна потребителя. Гаранцията не покрива щети, произтекли вследствие на техническа неизправност на апарата.

### DA. GARANTI

Dette værktøj er dækket af en garantikontrakt for konstruktions- og materialefejl, som gælder fra købsdatoen ved visning af kassebonen. Garantien består i at udskifte de defekte dele. Garantien dækker ikke fejl opstået som følge af anvendelse, som ikke overholder standarderne for apparatet, eller

## SERVICE APRÈS VENTE - AFTER SALE SERVICE

FARGROUP EUROPE - 192, Avenue Yves Farge - 37700 St. Pierre-des-Corps - FRANCE

fargroup@fargroup.net

# 2 ANS

**GARANTIE**

skader opstået ved ikke autoriserede indgreb eller sløsethed fra brugerens side. Garantien dækker ikke skader opstået, fordi værktøjet har svigtet.

#### RO. GARANTIE

Acest aparat este garantat din punct de vedere contractual impotriva tuturor viciilor de constructie si de material, incepand de la data vanzarii lui catre utilizator si la simpla prezentare a bonului de casa. Garantia consta in inlocuirea componentelor defecte. Această garanție nu se aplică în cazul exploatarii în alt mod decât cel recomandat de normele aparatului și nici în caz de stricăciuni provocate de intervenții neautorizate sau prin neglijența cumpărătorului. Garanția nu se aplică asupra pagbelor cauzate de o defectare a aparatului.

#### RU. ГАРАНТИЯ

Данное изделие обладает именной силой контракта гарантией, покрывающей все возможные дефекты изготовления и материала. Гарантия вступает в силу с даты продажи изделия пользователю, для этого достаточно сохранить и предъявить полученный в кассе чек. Гарантия обязывает изготовителя заменить дефектные части изделия. В случае не соответствующего нормам использования изделия, несанкционированного демонтажа или ремонта или небрежного обращения действие гарантии прекращается. Гарантия не покрывает ущерба, возникшего в результате сбоев в работе изделия.

#### TU. GARANTI

Bu arac, satis tarihinden itibaren, kullanicinin sadesce vezne alindisini sunmasiyyla tum uretim ve malzeme hatasina karsi garantilidir. Garanti eksik olan kisimlari degistirmek icindir. Bu garanti aracin sartlarina uygun olmayan isleme durumunda, izin verilmeden kullanimlardan kaynaklanan hasarlarda veya alcinin istegi durumunda uygulanmaz. Garanti malzemenin bir eksikliginden meydana gelen bir zararda uygulanmaz.

#### CS. ZARUKA

Pro tento nástroj platí smluvní záruka na všechny výrobní a materiálové vady od data prodeje uživateli a na základě předložení pokladního bloku. Záruka spočívá ve výměně vadných částí. Tato záruka neplatí v případě použití přístroje, které neodpovídá normám, ani v případě

škod způsobených nepovolenými zásahy nebo nedbalostí ze strany kupujícího. Záruka se nevztahuje na škody způsobené závadou nástroje.

#### SK. ZARUKA

Pre tento nástroj platí zmluvná záruka na všetky výrobné a materiálové chyby od dátumu predaja užívateľovi a na základe predloženia pokladničného bloku. Záruka spočíva vo výmene chybných častí. Táto záruka neplatí v prípade použitia prístroja, ktoré nezodpovedá normám, ani v prípade škod spôsobených nepovolenými zásahmi alebo nedbalosťou zo strany kupujúceho. Záruka sa nevztahuje na škody spôsobené poruchou nástroja.

#### HE. חיבטה

יגמג לכל תיורחא הטיובח הז ליכ שמתשמל הריכמה סוימ רמוחהו רטוייה תללוכ תיורחאה. הפוקה שוג תנצהבו סימגמ סיקלה תפלקה יתיקתב דמוע וניאש דויבב שוימש לע להכ יתלב תוברעתהמ האצותכ סרגנש קזנ לע וא, הנוקה דצמ תונלשר וא תישרומ לשגמ האצותכ סרגנש קזנ הסכמ הניא ליכב

#### AR. الضمان

على مجرد تقديم بطاقة الشراء يتعلّق من تاريخ البيع إلى المشتري عملًا وبيناء عيب فني التصدي عوفى المواعيد. إعتبارًا من هذه الألة مدة مضمونة تعاقديًا من أي الجهاز، ولا في حالة تعرضه للإتلافات حالة الإستهلاك غير المطابق لمعايير أو يكون هذا الضمان قابلًا للتطبيق فنيًا. ضلّ الضمان فنيًا يستبدال الأجزاء الأعطال التي يطبق الضمان على الخردة الناتجة عن مخرضة أو فني حالة العمل من قبل المشتري ناتجة عن عمليات تعديل غير

#### HU. GARANCIA

Erre a szerszámra szerződéses garanciát vállalunk barmilyen gyártási és anyaghiba felmerülése esetére, a fogvaszto reszere tortent eladas napiatol szamitva, a penztari blokk egyyszeru felmutatasa eleneben. A garancia a hibas alkatreszek cserejere terjed ki. Ez a garancia nem ervenyos, ha a keszuleket nem rendeltetesszeruen hasznaltak, sem illetektelen beavatkozások, vagy a vasarolo hanyagsaga okozta karok eseten. A garancia nem fedezzi azokat a karokat, melyeket a szerszam hibas mukodese okozott.

#### SL. GARANCIJA

To orodje je z garancijsko pogodbo zašciteno proti vsem napakam v izdelavi in v sestavnem materialu od datuma prodaje naprej in ta velja ob predložitvi blagajniškega računa. Garancija velja za zamenjavo delov z napako. Ta garancija ne velja za uporabo orodja, ki ni v skladu z normami, predpisanimi za omenjeno orodje in za primere okvar, ki nastanejo zaradi nedovoljenih posegov na orodju ali zaradi malomarnega rokovanja kupca. Garancija ne velja za škodo, ki jo lahko povzroci

okvara orodja.

#### ET. GARANTII

See toorist kuulub lepingu järgi garantiiremonti arvestades platēs inuümise päevast ja kassatseki alusel kasutajale kõigi konstruktsioonija materjalivigade puhul. Garantii seisneb defektsete osade välja vahetamises. See garantii ei kehti aparaadi normide ebatavalise eiramise puhul ega ostja poolt keelatud viisil kasutamises või hooletussejätmisest tulenevate kahjude korral. Garantii ei kehti seadme defektidest põhjustatud kahjude puhul.

#### LV. GARANTĪJA

Sis prietaisais yra uztkirinamas kaip itin geros kokybes, nuo jo pardavimo datos iki jo panaudojimo, ir jam yra suteikiamas garantinis talonas. Garantijos metu galima pakeisti atsiradusius trūpimaičius gedimus. Si garantija netaikoma esant netinkamam naudojimui ar nesilaikant reikiam šio aparato vartojimo instrukcijų, tai pat paciam pirkeiui jį sugadinus. Garantija taip pat netaikoma, prietaisą naudojant ne pagal paskirtį ir jį apgadinus.

#### IT. GARANZIA

Sim darbarikam ir liguma noteika garantia visiem defektiem, kas saistās ar konstrukciju un materiālu, sākot ar pardosanas datumu, kad masinju pardod lietotajam un vienkarši uzradot kases ceku. Garantia ieklav bojato dalu nomainu. Si garantia nav deriga, ja aparats nav lietots saskana ar drošibas noteikumiem, ne gadijuojam ja bojajumi radusies nesankcionetas ielauksanas gadijuma vai arī pierceja holaidibas del. Garantia nav deriga ja bojajumi radusies darbarika defekta del.

#### HR. JAMSTVO

Ovaj alat ima ugovorno jamstvo u slučaju bilo kakvih nedostataka u konstrukciji i materijalu, od datuma prodaje korisniku uz jedinstavno predocenje racuna. Jamstvo se sastoji u zamjeni neispravnih dijelova. Ovo se jamstvo ne primjenjuje u slučaju uporabe i eksploatacije koja nije sukladna standardima uređaja, niti u slučaju štete uzrokovane neovlastenim intervencijama ili nemarom kupca. Jamstvo se ne primjenjuje na štetu uzrokovanu nekim nedostatkom alata.

### SERVICE APRÈS VENTE - AFTER SALE SERVICE

FARGROUP EUROPE - 192, Avenue Yves Farge - 37700 St. Pierre-des-Corps - FRANCE

fargroup@fargroup.net



## FAR GROUP EUROPE

Une société du groupe **SIGMA**

192, Avenue Yves Farge  
37700 St. Pierre-des-Corps  
FRANCE

**farelek.fr**

