

# WISPEED



Photo non contractuelle

**Trottinette Électrique WISPEED SUV3000**

# MANUEL D'UTILISATION

# **A LIRE AVANT TOUTE UTILISATION**

Avant toute utilisation de votre trottinette, vous devez prendre connaissance des précautions d'emploi et consignes de sécurité. Celles-ci sont définies par des pictogrammes clairement identifiables. L'usage de votre trottinette est soumis à la législation en vigueur dans votre pays. Veuillez-vous renseigner auprès des autorités compétentes. Toute recommandation (ou absence de recommandation) de ce manuel ne pourrait aucunement être assimilée à une transposition de la législation en vigueur.

## **1- Précautions d'emploi et consignes de sécurité**

### **1.1 Généralités**

- Lisez attentivement ces instructions
- Conservez ces instructions
- Suivez toutes les instructions
- Prenez en compte les avertissements
- Ne tentez pas de démonter l'appareil, il ne serait plus couvert par la garantie
- Référez-vous à un personnel qualifié pour toute réparation

## 1.2 Consignes de sécurité & précautions d'emploi



- L'utilisation de la trottinette est interdite aux enfants de moins de 12 ans.
- L'utilisation de votre trottinette ne convient pas aux femmes enceintes et aux enfants de moins de 16 ans.
- Cet appareil peut être utilisé par des enfants à partir de 12 ans sous la surveillance d'un adulte, et par des personnes ayant des capacités physiques, sensorielles ou mentales réduites ou un manque d'expérience et de connaissances à condition qu'elles soient correctement surveillées ou qu'elles aient reçu par une personne responsable de leur sécurité des instructions préalables relatives à l'utilisation de l'appareil en toute sécurité et que les risques encourus soient appréhendés.
- Les enfants ne doivent pas jouer avec l'appareil.
- Vérifiez régulièrement que votre trottinette est en bon état, lisez attentivement ce manuel et assurez-vous d'avoir bien compris toutes les informations sur le produit avant de l'utiliser.



- Le nettoyage et l'entretien de l'appareil par l'utilisateur ne doivent pas être effectués par des enfants.
- Avant chaque usage, vérifiez l'état général de votre trottinette (état des pneus, freins, batterie, phare, feu arrière)

- Votre trottinette comporte des pièces soumises à échauffement comme le disque de frein et les roues. Il est interdit de toucher à ces éléments moins d'une heure après l'utilisation de votre trottinette.



- Il est fortement recommandé à tout utilisateur de porter des protections adéquates lors de l'utilisation de votre trottinette pour éviter tout dommage corporel en cas de chute : chaussures, casque, gants, genouillères, coudières.



- Rechargez complètement la batterie de votre trottinette avant la première utilisation.



- N'utilisez pas votre trottinette dans des endroits fréquentés lors de votre première utilisation. Un temps d'adaptation est nécessaire pour maîtriser le produit.

- Repliez toujours la béquille avant toute utilisation.
- Après l'usage, stabilisez la trottinette en dépliant la béquille sur un terrain plat.



- L'utilisation sur la voie publique est règlementée. Vous devez emprunter prioritairement les pistes cyclables. En l'absence de celles-ci, vous pouvez rouler exclusivement sur les routes limitées à 50 km/h. Hors agglomération, vous ne pouvez rouler que sur les voies vertes et les pistes cyclables.
- Sur les trottoirs, les zones piétonnes, les immeubles ou tout autre lieu dédié aux piétons, vous devez vous déplacer avec votre trottinette à la main.

- Renseignez-vous auprès des autorités locales afin de connaître les restrictions éventuelles de circulation



- Veuillez à respecter les marquages au sol, la signalisation, ainsi que le code de la route. Laissez passer les piétons lorsque vous roulez avec votre trottinette.



- N'hésitez pas à signaler votre présence aux autres usagers via l'avertisseur sonore (sonnette).



- Lorsque vous roulez avec d'autres personnes, maintenez une distance de sécurité d'au moins 6 mètres entre vous pour diminuer les risques de collisions.



- Adaptez votre vitesse (et votre distance de sécurité) en fonction de votre environnement afin de pouvoir arrêter votre trottinette à tout moment.

- Ne démarrez pas et ne vous arrêtez pas de manière brutale.



- Veillez à toujours être visible de tout le monde. La nuit ou dès que la luminosité baisse, allumez votre phare avant, votre feu arrière, portez un gilet (ou autre équipement rétroréfléchissant)



- Gardez toujours vos mains sur le guidon lors de l'utilisation de votre trottinette. L'usage du Smartphone ou tout autre objet en roulant est interdit. L'utilisation d'écouteurs ou de casques audio est interdite.



- Il est interdit de circuler à plusieurs sur votre trottinette.

- Le poids maximum supporté par la trottinette est de 100kg.



- Le poids minimal pour utiliser la trottinette est de 20 kg.





- Le non-respect de ces recommandations de poids altère les performances d'accélération et de freinage de votre trottinette et peut vous mettre en danger en réduisant sa capacité de décélération ou d'arrêt en toute sécurité.
- Conservez l'équilibre de votre corps lorsque vous faites des virages afin d'éviter de tomber à cause du déplacement de votre centre de gravité ou de vitesses élevées.
- Gardez toujours vos pieds sur le repose-pied lorsque vous roulez.
- Ne pas sauter d'obstacles avec votre trottinette.
- Ne pas sauter sur le plateau de votre trottinette.
- Évitez de rouler sur des routes jonchées d'objets épars, tels que des branches, des déchets ou des petites pierres.



- Ne roulez pas avec votre trottinette sur des routes présentant des obstacles ou sur routes glissantes présentant un risque de perte d'adhérence comme sur la neige, la glace ou l'eau. Cela pourrait provoquer une perte d'adhérence et entraîner des dommages corporels et matériels.



- Évitez de rouler sur des pentes raides. N'utilisez pas votre trottinette sur des pentes trop importantes, l'angle maximal d'inclinaison est de 15°. La prise de vitesse dans une descente trop raide peut entraîner une surchauffe des moteurs et de la batterie et réduire votre capacité de freinage en toute sécurité.



- Adoptez toutes les mesures de sécurité nécessaires lorsque vous

apprenez à utiliser votre trottinette. N'oubliez pas que vous pouvez vous blesser lors de la perte de contrôle, lors de collisions ou en tombant de votre trottinette.

- Si un accident de la circulation se produit lorsque vous roulez avec votre trottinette, restez calme, sécurisez les lieux et attendez le personnel compétent qui gèrera la situation de manière responsable et légale.
- N'utilisez pas votre trottinette dans un environnement non sécurisé, à savoir dans des endroits où se trouvent des produits inflammables, de la vapeur, des liquides, de la poussière ou des fibres risquant de provoquer un incendie ou une explosion.
- Le crochet rouge situé sur la potence fait partie du système de pliage ne doit en aucun cas être utilisé comme porte bagage.
-  Le garde boue arrière ne doit pas être utilisé comme frein. Vous risqueriez d'endommager votre trottinette sans réussir à baisser votre vitesse.
- Le câble souple externe du transformateur ne peut pas être remplacé. En cas d'endommagement du cordon, il convient de mettre le transformateur au rebut.
- Veillez à débrancher la prise du secteur avant de déconnecter le câble d'alimentation
- L'utilisation sous l'emprise d'alcool ou/et de stupéfiants est interdite.



Cet engin étant un véhicule motorisé, une **assurance Responsabilité Civile est obligatoire** pour la conduite de cet engin.

La société Logicom se dégage de toute responsabilité en cas de dommage corporel et matériel imputable à une utilisation du produit non conforme à la notice d'utilisation.

Entrez ci-dessous le code de déverrouillage de votre trottinette :

--	--	--

### 1.3 Utilisation et charge de la batterie



- Si votre trottinette s'arrête suite à une surchauffe, placez-la dans un endroit sec et frais et attendez que la batterie et le moteur refroidissent avant de la réutiliser.
- Pour recharger la batterie, utilisez uniquement l'adaptateur secteur fourni avec votre appareil. N'utilisez aucune alimentation ou dispositif électrique autre que celui fourni avec l'appareil.
- La prise électrique à laquelle l'appareil est branché doit être installée près de l'équipement et doit toujours être facilement accessible. Évitez que quelqu'un ne puisse marcher sur le câble électrique (ou trébucher à cause de ce dernier).





0°

- La durée de vie de la batterie dépend en grande partie de l'utilisation que vous en faites. N'exposez pas la batterie à des températures inférieures à 0°C ou supérieures à 40°C. Son fonctionnement pourrait en être altéré.



40°

- Ne laissez pas la batterie en charge prolongée lorsqu'elle n'est pas utilisée.
- Ne tentez pas de démonter ce produit pour accéder à la batterie.
- Ne pas démonter, ouvrir ou déchiqueter les éléments de la batterie. Ne pas jeter la batterie dans le feu ou dans l'eau. Ne pas charger la batterie si la température ambiante dépasse 40°C.
- En cas de fuite de la batterie, prenez garde à ne pas laisser le liquide entrer en contact avec la peau ou les yeux, si c'est le cas, laver abondamment à l'eau et consulter un médecin.
- Pour toute réparation ou pour le remplacement de la batterie, adressez-vous à un technicien qualifié.
- Mettre au rebut la batterie et l'équipement séparément. Ne pas mettre la batterie au rebut avec les déchets ménagers, pour toutes informations complémentaires au sujet du recyclage de la batterie, contacter votre municipalité, votre déchetterie locale ou le point de vente dans lequel vous avez acheté ce produit.

## 2- Présentation générale du produit

### 2.1 À propos de la WISPEED SUV3000

La WISPEED SUV3000 est une trottinette électrique à trois roues. Son fonctionnement simple, ses commandes flexibles, sa résistance aux éclaboussures & son respect de l'environnement sont vos meilleurs alliés pour vous déplacer en milieu urbain.



### 2.2 Contenu de l'emballage

- 1x Trottinette Electrique WISPEED SUV3000
- 1x Chargeur secteur (Modèle : FY-4202000 ; Fabricant : JIANGXI FU DIAN YOU PIN TECHNOLOGY CO., LTD ; Entrée : 100-240 VCA, 2.5 A, 50-60 HZ ; Sortie : 42,0 VCC, 2 A)
- 1x Manuel d'utilisation
- 1x Clé Allen de 3 mm
- 1x Embout de gonflage des pneus

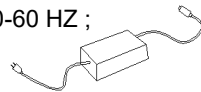

**AVERTISSEMENT !** : Afin de protéger au mieux votre trottinette lors d'un éventuel envoi en SAV, nous vous recommandons fortement de conserver l'emballage. Celui-ci pourra vous éviter un dommage lors du transport qui ne serait pas pris en compte dans la garantie.

Retrouvez toutes les dernières versions des notices des produits WISPEED sur notre site internet [www.wispeed.net](http://www.wispeed.net)

## 2.3 Description de la trottinette

1. Ecran
2. Poignée de frein arrière + sonnette
3. Accélérateur
4. Boutons de contrôle
5. Poignée de frein avant et arrière
6. Phare et réflecteur avant
7. Crochet de verrouillage
8. Potence
9. Système de verrouillage
10. Boucle de verrouillage
11. Connecteur de charge
12. Feu, Garde-boue et Roue Arrière
13. Anneau d'attache
14. Garde-boue et Roue Avant
15. Double frein à disque arrière
16. Frein à disque avant

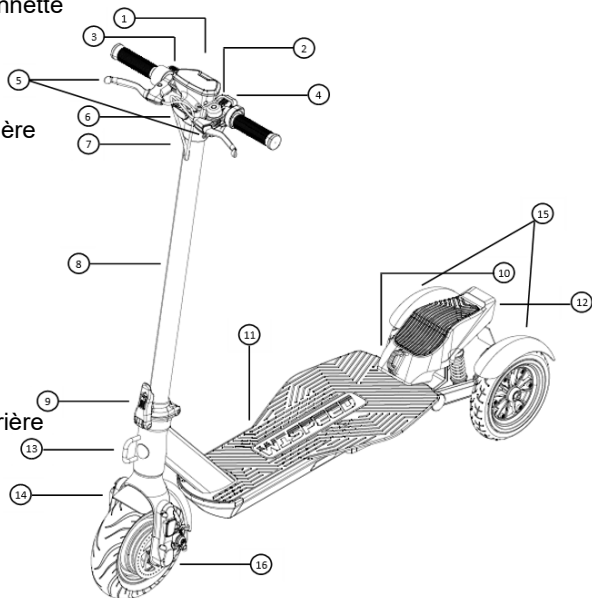

### Description de l'afficheur :





1. Indicateur d'Erreur
2. Verrouillage électronique
3. Régulateur de Vitesse Actif
4. Phare Avant Actif
5. Unité de vitesse



*Description de l'afficheur*

Si l'Indicateur d'Erreur s'allume, veuillez-vous arrêter immédiatement et noter le code d'erreur qui s'affiche.



### Comment fonctionne le code de verrouillage :

Votre trottinette dispose d'un verrou électronique. Pour le débloquer, appuyez sur le bouton d'alimentation . Puis, entrez votre code à 3 chiffres en vous aidant des boutons  et  pour faire changer le chiffre actuel. Pour passer au chiffre suivant, appuyez à nouveau sur le bouton . Une fois votre code saisi, validez-le en appuyant deux fois rapidement sur le bouton . Le code par défaut est **000**.

Pour réenclencher le verrou, il suffit d'éteindre la trottinette en maintenant .

La trottinette s'éteint toute seule et se verrouille après 5 minutes d'inactivité.

### Comment changer le code de la trottinette :



Une fois déverrouillée, appuyez sur les boutons  et  pendant 10s puis entrez votre nouveau code comme précédemment, puis validez le code avec deux appuis sur le bouton .

### Comment démarrer la trottinette :

Pour démarrer la trottinette, aidez-vous de votre pied pour la lancer et atteindre une vitesse de 3km/h. Vous devrez ensuite appuyer sur la gâchette d'accélération pour démarrer.

### Rapport de vitesse :

- Rapport 1 : vitesse maximum 16 km/h
- Rapport 2 : vitesse maximum 25 km/h

Une fois déverrouillée, appuyez sur les boutons  et  pour alterner entre les deux rapports.

### Régulateur de vitesse :

Votre trottinette possède un régulateur de vitesse qui s'active lorsque vous restez à une vitesse constante pendant plus de 10 secondes ; Vous pouvez alors relâcher l'accélérateur et la trottinette gardera une vitesse constante correspondante à la vitesse maintenue pendant 10s.

Pour le désactiver, il vous suffit alors d'effectuer une légère pression sur l'une des poignées de frein ou d'appuyer de nouveau sur l'accélérateur.

## 2.4 Montage de la trottinette

1. Dépliez la trottinette selon la procédure ci-dessous et verrouillez la position
2. Insérez l'ensemble de poignées dans la potence
3. Faites monter le corps rouge du crochet de fixation jusqu'en haut de la potence et vissez les 4 vis (2 de chaque côté de la potence). Faites attention à bien aligner les trous de la potence avec ceux présents sur la partie intérieure de l'ensemble de poignées : le montage ne doit pas être forcé.

## 2.5 Pliage de la trottinette

Pour déplier la trottinette, rabattez d'abord la béquille puis :

- A. Décrochez le crochet de fixation du garde boue en exerçant une légère pression sur le mécanisme de fermeture, décalez la potence sur la droite puis redressez la potence
- B. En vous aidant de votre main, poussez le fermoir contre la potence jusqu'au « clic ». La potence doit être complètement remontée

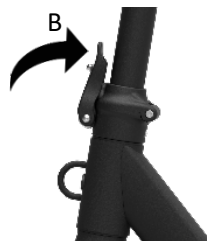

Pour plier la trottinette:

- A. En vous aidant de votre index, faites glisser la partie saillante du loquet vers le bas, puis avec vos autres doigts, tirez le loquet
  - B. Abaissez la potence puis faites glisser le crochet de fermeture afin qu'il soit dans la boucle du garde-boue arrière. Un mouvement de gauche à droite de la potence peut être requis.

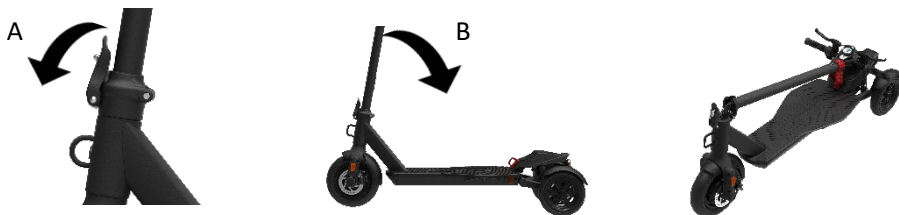

### 3- Consignes d'utilisations

Vos expériences en matière de conduite de bicyclettes, d'automobiles, de ski et d'utilisation d'autres moyens de transport similaires peuvent s'appliquer à nos produits et vous aider à mieux manipuler votre trottinette.

- Avant chaque déplacement, vérifiez que les pneus ne sont pas endommagés et qu'aucune vis de la trottinette n'est desserrée. Si vous constatez quoi que ce soit d'anormal, contactez votre revendeur local.
- N'apportez aucune modification aux pièces de votre trottinette, car cela risquerait de réduire ses performances, de l'endommager et même de provoquer éventuellement de graves blessures.

## 3.1 Limitation du poids pour les utilisateurs

Il existe plusieurs raisons aux limitations de poids :

1. Garantir la sécurité de l'utilisateur.
  2. Éviter un endommagement de la trottinette en raison d'une surcharge.
- Poids minimum: 20 kg                      Poids maximum: 100 kg.

## 3.2 Distance de parcours maximale

La distance de parcours maximale varie en fonction de plusieurs facteurs comme :

- **Le terrain** : Un terrain lisse et plat augmente la distance de parcours. Un terrain en pente réduit cette distance.
- **Le poids du corps** : Le poids du corps de l'utilisateur a un impact sur la distance de parcours.
- **La température ambiante** : Le fait d'entreposer et d'utiliser votre trottinette à la température conseillée peut augmenter la distance de parcours. A l'inverse, utiliser la trottinette en dehors de ces paramètres de température réduit cette distance.
- **La vitesse et les habitudes de conduite** : Une vitesse de fonctionnement régulière et basse augmente la distance de parcours. A l'inverse, des démarrages, des arrêts, des accélérations et ralentissements fréquents réduisent la distance de parcours.
- Lorsque la batterie est pleine, la distance maximale qui peut être parcourue est d'environ 40 km.



### 3.3 Limites de vitesse

- La vitesse maximale de votre trottinette en vitesse 1 (L1) est de 16 km/h.
- La vitesse maximale de votre trottinette en vitesse 2 (L2) est de 25 km/h.

### 3.4 Freinage

Votre trottinette possède deux freins électrique (avant et l'arrière) associé à trois freins à disque (1 avant & 2 arrières) ce qui lui confère un freinage efficace mais devant être bien maîtrisé. Votre feu arrière s'éclaire dès que vous activez l'un des freins pour alerter les autres utilisateurs de la route.

Faites donc bien attention aux points suivants :

- Pour ralentir, si le régulateur de vitesse est activé, appliquez une légère pression sur une des poignées de frein ou appuyez sur l'accélérateur afin de désactiver celui-ci et ralentir. Sinon, relâchez simplement l'accélérateur.
- Pour freiner, n'appuyez pas trop fort sur la poignée de frein. Un freinage brutal peut entraîner un déséquilibre et une chute ; enfoncez graduellement la manette de frein afin de ralentir sans danger.
- Il est recommandé d'appuyer d'abord sur le frein gauche (2 roues arrière) puis ensuite sur le frein droit (roue avant). **Attention, freiner uniquement avec le frein droit peut entraîner un basculement vers l'avant.**

- Ne resserrez pas votre câble de frein plus que nécessaire. Les roues arrière ne doivent pas être complètement bloquées afin de ne pas glisser lors d'un freinage d'urgence.
- Ne jamais toucher les disques des freins avec les doigts.



**Le garde boue arrière n'est pas un frein et il est interdit d'appuyer sur celui-ci pour freiner. Vous risqueriez d'endommager votre trottinette sans réussir à diminuer votre vitesse.**

## **4- Comment utiliser votre trottinette**

**Étape 1** : Vérifiez que le cache en silicone recouvre bien le connecteur de charge, ainsi que l'intégrité globale de votre produit.

**Étape 2** : Dépliez la trottinette et appuyez sur le bouton de mise sous tension pendant 1 seconde sans toucher l'accélérateur ou le frein.

**Étape 3** : Une fois la trottinette allumée, posez un pied sur le plateau et avancez en donnant une impulsion sur le sol avec l'autre pied sans vous servir de l'accélérateur.

**Étape 4** : Vous devez atteindre une vitesse comprise entre 3 et 5 km/h pour pouvoir utiliser l'accélérateur et passer en mode électrique. Pour accélérer, utilisez la « gâchette » proche de votre main droite. Vous pouvez modifier le rapport de vitesse à l'aide du bouton de commande.

**Étape 5** : Pour freiner, utilisez les « poignées » proches de vos mains.

**Étape 6** : Une fois votre parcours terminé, appuyez pendant 5s sur le bouton de mise sous tension pour éteindre la trottinette.

## **IMPORTANT:**

- **Afin d'écarter tout danger, les virages brusques doivent toujours être évités lorsque vous vous déplacez à grande vitesse.**

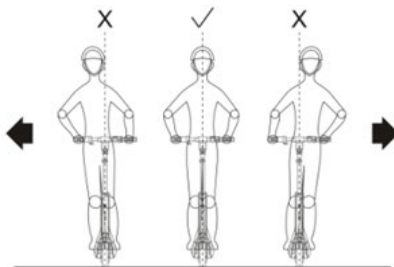

Position à adopter pour une conduite en toute sécurité

## **5- Utilisation et charge de la batterie**

Cette section traite de la méthode de chargement, de l'entretien de la batterie, des points de sécurité et des spécifications de la batterie. Afin de garantir votre sécurité et celle des autres, d'augmenter la durée de vie de la batterie et ses performances, manipulez et utilisez la batterie comme suit.

### **AVERTISSEMENT ! :**

N'utilisez pas votre trottinette lorsque la batterie est faible ou que le système demande un arrêt sécurisé. La durée de vie de la batterie sera réduite si vous continuez à utiliser la trottinette alors que la tension de la batterie est faible.

## 5.1 Charge de la batterie

Lorsque l'icône de la batterie sur l'écran de contrôle apparaît vide et clignote, cela signifie que la tension est faible et que la trottinette ne sera pas suffisamment alimentée en courant pour rouler normalement. Arrêtez-vous, car cela risquerait de provoquer une instabilité ainsi que de réduire la durée de vie de la batterie.

Pour charger votre batterie, veuillez suivre les étapes suivantes :

- Vérifiez que le connecteur de charge situé au niveau du plateau est sec.
- Connectez le chargeur secteur fourni à la trottinette via ce connecteur
- Branchez le chargeur secteur sur une prise secteur.
- Si le voyant du chargeur s'allume en rouge, cela signifie que la charge de la batterie s'effectue correctement. Si le voyant est vert, vérifiez que le câble est correctement branché sur la trottinette.
- La charge complète de la WISPEED SUV3000 dure environ 5h.
- Lorsque le voyant du chargeur passe du rouge au vert, la charge est terminée.
- Débranchez le câble du chargeur côté secteur puis côté trottinette.

### **IMPORTANT:**

- Un chargement trop long risque de réduire la durée de vie de la batterie. Ne laissez pas votre trottinette branchée au chargeur toute une nuit.
- Veuillez à remplir complètement la batterie de votre trottinette à chaque recharge afin de maximiser sa durée de vie.
- Conservez l'environnement de chargement propre et sec.
- Ne chargez pas la batterie si la prise de charge est mouillée.

## 5.2 Spécifications de la batterie

Modèle de la batterie	TT-DD-10.5
Type de batterie	Lithium-ion
Temps de chargement	Environ 5 heures
Tension nominale	36 V
Capacité	10,5 Ah

## 6- Codes d'erreur

Si un dysfonctionnement survient lors de l'utilisation de votre WISPEED SUV3000, vous verrez alors apparaître sur l'écran un des codes d'erreur suivants :

<b>CODE</b>	<b>SIGNIFICATION</b>	<b>APPARITION A L'ALLUMAGE</b>	<b>APPARITION EN FONCTIONNEMENT</b>
2	Anomalie de l'accélérateur	Eteindre puis rallumer sans toucher à l'accélérateur	Arrêt – Retour S.A.V
4	Anomalie du capteur moteur	Retour S.A.V	Arrêt – Retour S.A.V
5	Anomalie du système de freins	Retour S.A.V	Arrêt – Retour S.A.V

Si le problème persiste, rendez-vous sur la rubrique Assistance de notre site internet :

***[www.wispeed.net](http://www.wispeed.net)***

## 7- Entretien et stockage

Votre Trottinette exige un entretien régulier. Les étapes qui suivent décrivent les étapes et exigences importantes associées à son entretien

### 7.1 Nettoyage

- Vérifiez que l'alimentation électrique et le câble de chargement de votre trottinette ont bien été débranchés.
- Nettoyez votre trottinette avec un chiffon doux et sec.

#### **AVERTISSEMENT!**

- Votre trottinette est certifiée IPx4. Cela signifie qu'elle résiste aux éclaboussures. Cependant, elle ne doit pas être immergée. Ne nettoyez donc jamais la trottinette en la trempant jamais dans un quelconque liquide.
- Empêchez l'eau ou d'autres liquides de pénétrer dans la trottinette, car cela risquerait de provoquer des dommages irréversibles sur les composants électroniques. Votre produit serait alors exclu de la garantie.

### 7.2 Stockage

- Avant stockage, chargez entièrement votre trottinette afin d'empêcher une décharge trop importante de la batterie en raison d'une durée prolongée de non-utilisation.
- Si la trottinette est entreposée pendant plus d'un mois, n'oubliez pas de décharger et de charger entièrement la batterie au moins une fois tous les trois mois. Dans le cas contraire, la garantie ne prendra pas effet pour une telle négligence.

- Ne chargez pas la batterie si la température est inférieure à 0°C. placez votre trottinette dans un environnement plus chaud (plus de 10°C) avant le chargement.
- Vous devez protéger votre trottinette afin d'éviter une dégradation de ses performances due à la poussière Entreposez votre trottinette en intérieur, dans un endroit sec, à une température appropriée

### **7.3 Etat des pneus**

- Vérifiez soigneusement les roues avant et arrière et le moyeu avant d'utiliser la trottinette. Les pneus ne doivent pas être endommagés ou crevés.
- En cas de pneus sous gonflés, utilisez une pompe à vélo sur laquelle vous adaptez l'embout de gonflage fourni.
- Vous pouvez vérifier l'état d'usure grâce aux témoins d'usure repérables via les 4 flèches autour des pneus
- En cas d'usure trop importante, vous pouvez commander des pneus via notre site <https://www.wispeed.net/> rubrique assistance ou contactez le service après-vente afin de procéder au remplacement des pneus.

## 7.4 Entretien

Voici quelques opérations basiques d'entretien que vous pouvez faire vous-même.

**Avant toute intervention, laissez reposer votre trottinette au moins 1 heure.**

- **7.4.1 Entretien du système de freinage (applicable aux 3 roues) :**

- Pensez à mettre de l'huile lubrifiante régulièrement au niveau des deux extrémités du câble de frein afin d'assurer la longévité et le bon fonctionnement de ceux-ci.
- Si le freinage est trop brusque, le câble doit être moins tendu.
- Utilisez la clé Allen de 3mm fournie.
- Desserrez la vis en tournant dans le sens inverse des aiguilles d'une montre.
- Repoussez légèrement le câble vers le guidon pour « donner un peu de mou »
- Serrez la vis en tournant dans le sens des aiguilles d'une montre.
- Répétez l'opération si nécessaire pour affiner le réglage

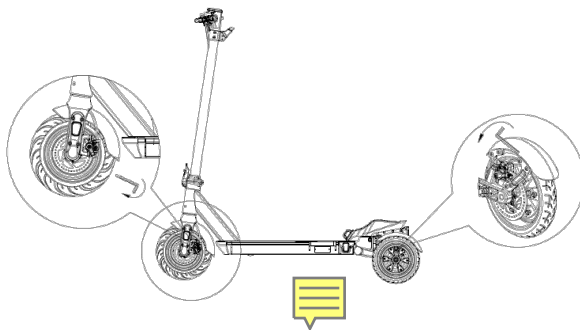



- Si le freinage est trop mou, le câble doit être retendu.
- Utilisez la clé Allen de 3mm fournie.
- Desserrez la vis en tournant dans le sens inverse des aiguilles d'une montre.
- Tirez légèrement le câble de frein vers l'arrière.
- Serrez la vis en tournant dans le sens inverse des aiguilles d'une montre.
- Répétez l'opération si nécessaire pour affiner le réglage
- **7.4.2 Entretien de la visserie :**

Vérifiez soigneusement les vis de chaque pièce avant d'utiliser la trottinette. Les vis ne doivent pas être desserrées ni trop abimées.

- **7.4.3 Réglage de la Potence :**

Si vous sentez des vibrations en roulant, il est peut-être nécessaire de vérifier le serrage de la potence. Pour cela, utilisez des clés Allen de 5 et 2,5mm pour resserrer les vis présentes en dessous du système de verrouillage, ainsi que la vis présente sur le côté de la potence.

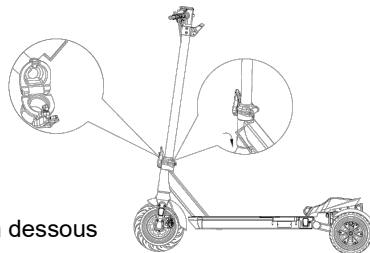

**Remarque :** Vérifiez que la trottinette fonctionne normalement avant chaque utilisation. En cas d'anomalie, ne l'utilisez pas et contactez le service après-vente afin de procéder à sa réparation. Ne modifiez jamais la structure de la trottinette. Toute modification pourra entraîner un risque de blessures, et le fabricant déclinera toute responsabilité en cas de dommages consécutifs à ladite modification.

## **AVERTISSEMENT!**

- Afin de garantir votre sécurité, ne démontez jamais votre trottinette, sous peine de voir votre garantie annulée.

## **7.5 Assistance**

Notre site internet <https://www.wispeed.net/> peut vous apporter différents supports via la rubrique **assistance**.

- Une liste de tutoriels en photos qui vous détaillent plus précisément le processus d'entretien ou le remplacement d'un pneu.
- Un support technique via l'adresse mail dédiée [glisse\\_urbaine@logicom-europe.com](mailto:glisse_urbaine@logicom-europe.com)
- Une FAQ dédiée à votre produit
- La possibilité de commander différents éléments (un second chargeur, un embout de gonflage, un pneu) (\*)

*(\*) La liste des éléments disponibles à la vente est soumise à modifications. Logicom se réserve le droit de modifier sans préavis ni justification tout ou partie de cette liste, voire de suspendre à tout moment la vente de ces éléments sans que cela ne puisse être assimilé à un préjudice à l'utilisateur.*

## 8- Recyclage



Le symbole indiqué ici et sur l'appareil signifie que l'appareil est classé comme un équipement électrique ou électronique et qu'il ne doit pas être mis au rebut avec d'autres déchets ménagers ou commerciaux en fin de vie.

La directive DEEE 2012/19/EU (directive relative aux déchets d'équipements électriques et électroniques) a été instaurée pour recycler les appareils à l'aide des techniques de récupération et de

recyclage les plus performantes, afin de minimiser les effets sur l'environnement, traiter les substances dangereuses et éviter les décharges de plus en plus nombreuses.

Consignes de mise au rebut de l'appareil pour les utilisateurs privés :

Lorsque vous n'utilisez plus l'appareil, mettez-le au rebut en respectant les processus de recyclage locaux. Pour de plus amples informations, contactez les autorités locales ou le revendeur de l'appareil.

Consignes de mise au rebut de l'appareil pour les utilisateurs professionnels :

Les utilisateurs professionnels doivent contacter leurs fournisseurs, vérifier les conditions générales du contrat d'achat et s'assurer que cet appareil n'est pas mélangé à d'autres déchets commerciaux lors de sa mise au rebut.

## 9- Informations du chargeur

Nom et l'adresse du fabricant	JIANGXI FU DIAN YOU PIN TECHNOLOGY CO.,LTD (Innovation and entrepreneurship park, Economic Development zone, Guixi City Jiangxi Province, CHINE)
Référence du modèle	FY-4202000
Tension d'entrée	100-240V
Fréquence du courant alternatif (CA) d'entrée	50-60Hz
Tension de sortie	42V
Courant de sortie	2A
Puissance de sortie	84W
Rendement moyen en mode actif	88.60%
Consommation électrique hors charge	0.12W

## 10- Informations techniques

Nom	Paramètres
Poids net	23,9 kg
Charge minimale	20 kg
Charge maximale	100 kg
Vitesse maximale	25 km/h
Autonomie maximale	Jusqu'à 40 km (suivant le terrain, les habitudes de conduite et la charge)
Angle maximal de montée	15°
Source d'alimentation	Batterie lithium-ion
Puissance Nominale	320 W (0.32 kW)
Puissance Maximale	500 W (0.50 kW)
Capacité nominale	0,378 kWh
Dimensions (L*I*H)	1230*480*1235 mm
Batterie	36 V/10,5 Ah
Température d'utilisation	Min=0°C, Max=40°C
Pression des pneus maximale	45 PSI / 3.10 Bar

La valeur totale des vibrations auxquelles est exposé le système mains-bras ne dépasse pas 2,5 m/s<sup>2</sup>.

## 11- Déclaration UE de conformité simplifiée



Nous, LOGICOM SA – 55 rue de Lisbonne – 75008 PARIS, déclarons que le produit

Marque : **WISPEED**

Nom commercial : **WISPEED SUV3000 (TT-EL-S852)**

Type : **Trottinette Electrique**

Auquel se réfère cette déclaration simplifiée est conforme aux exigences essentielles et aux autres dispositions pertinentes de la Directive Machine (2006/42/CE) et de la Directive CEM (2014/30/EU). Ainsi qu'aux exigences essentielles de la Directive RoHS (2011/65/UE), de la Directive ErP (2009/125/CE) et du Règlement REACH (1907/2006).

Le texte complet de la déclaration UE de conformité est disponible à l'adresse internet suivante :

**<https://www.logicom-europe.com/ce-doc>**

## 12- Champ d'application de la garantie

En cas de problèmes :

Un formulaire de contact ainsi qu'une FAQ complète sont disponibles dans la rubrique Assistance de notre site internet :

<https://www.wispeed.net/fr/>

Si aucune de ces plateformes n'a solutionné votre problème, veuillez-vous rapprocher de votre revendeur (avec votre produit et son chargeur).

Pour des raisons de sécurité, seule notre station technique est habilitée à intervenir sur nos produits, dans cette optique nous ne fournissons aucune pièce détachée.

La garantie fournisseur LOGICOM est valable pour un usage normal du produit tel qu'il est défini dans le cadre de la notice d'utilisation pour une durée de 2 ans sur le produit et 1 an pour la batterie.

Sont exclues de cette garantie, les détériorations dues à une cause étrangère à l'appareil.

En particulier, la garantie ne s'applique pas si l'appareil a été endommagé à la suite d'un choc ou d'une chute, d'une fausse manœuvre, d'un branchement non conforme aux instructions mentionnées dans la notice, de l'effet de foudre, de surtension secteur, d'une protection insuffisante contre la chaleur, l'humidité ou le gel.

La garantie s'étend uniquement à la France Métropolitaine.

- La garantie ne couvre pas le manuel d'utilisation.
- La garantie ne couvre pas l'usure normale du produit (pneus, usure du plateau, usure du garde-boue, usure des capots de protections en plastique...)
- La garantie ne couvre pas toute détérioration du produit due à une mauvaise utilisation, y compris notamment ceux causés par des collisions avec des objets ou une chute.
- La garantie ne couvre pas toute utilisation du produit non conforme aux précautions d'emploi stipulées dans le manuel d'utilisation.
- La garantie ne couvre pas les défauts occasionnés au produit par un accessoire non fourni par WISPEED.
- La garantie ne couvre pas tous dommages occasionnés sur la batterie.
- La garantie ne couvre pas le produit ou ses accessoires s'il a été démonté ou modifié d'une quelconque façon.
- La garantie ne couvre pas tout produit non identifiable par son numéro de série. Si des éléments ont été retirés, effacés, modifiés ou rendus illisibles, la garantie ne s'applique pas.
- La garantie ne couvre pas les dommages effectués sur le produit suite à une exposition à l'humidité, à des conditions de chaleur ou froid extrêmes, à la corrosion, à l'oxydation, avec tout liquide, quel qu'il soit.



- La garantie ne couvre pas toute déformation, dommage, casse du châssis principal suite à une chute brutale, à une surcharge excessive ou des chocs répétés.
- La garantie ne couvre pas tout oubli ou erreur de manipulation du code de déverrouillage.

En tout état de cause, la garantie légale pour vices cachés s'appliquera conformément aux articles 1641 et suivants du Code Civil et L.211-1 et suivants du code de la consommation.

Fabriqué en RPC  
© 2021 Logicom SA.

# WISPEED

*N'oubliez pas d'écrire votre code de déverrouillage à l'intérieur de ce manuel*

Retrouvez-nous sur

<https://www.wispeed.net/fr>

ainsi que sur les réseaux sociaux !

*Jeux concours, offres promotionnelles, nouveautés*

