

Vous venez d'acquérir un produit de la marque Essentiel b et nous vous en remercions. Nous apportons un soin tout particulier au **DESIGN**, à la **FIABILITÉ** et à la **FACILITE D'UTILISATION** de nos produits.

Nous espérons que ces enceintes Bluetooth* vous donneront entière satisfaction.

votre produit

Contenu de la boîte

- 2 enceintes HiFi
- 1 câble de raccordement des enceintes 3 m
- 1 cordon d'alimentation
- 1 câble jack/jack 3,5mm
- 1 câble RCA/RCA
- 1 notice d'utilisation
- 1 certificat de labellisation
- 1 guide rapide

Caractéristiques techniques

Puissance	60 W
Réponse en fréquence	65 à 20 000 Hz (à -3 dB)
Rendement	89 dB
Diamètre des boomers	13 cm
Diamètre des tweeters	2,5 cm
Technologie	Bluetooth* V2.1 (portée de 8 mètres) NFC
Profils Bluetooth*	A2DP, AVRCP
Sorties	Bornier enceinte passive Sortie Subwoofer
Entrées	AUX IN Jack 3,5 mm RCA stéréo
Borniers	A visser
Alimentation secteur	220-240 V ~ 50 Hz
Poids	Enceinte amplifiée : 4,07 kg Enceinte passive : 3,37 kg
Dimensions (H x L x l)	285 x 170 x 220 mm

Description du produit

Enceinte gauche : enceinte active

Enceinte droite : enceinte passive

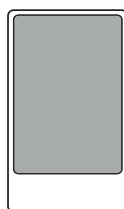
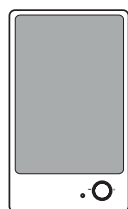

Vue de face - enceinte active

Vue arrière - enceinte active

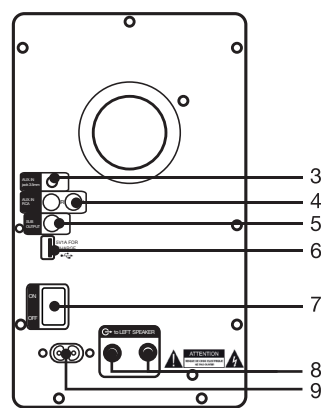
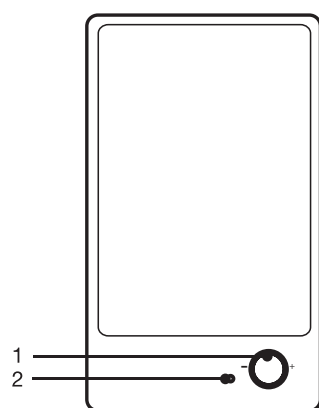

1	<p>Bouton de sélection</p> <ul style="list-style-type: none"> • Tourner vers la droite ou la gauche : régler le volume • 1 appui court : changer la source de lecture • 1 appui long (5 secondes) : mettre en veille les enceintes
2	<p>Témoin lumineux :</p> <ul style="list-style-type: none"> • Rouge fixe : les enceintes sont en veille. • Éteint (après clignotement rouge) : le mode Auxiliaire est activé. • Bleu clignotant : les enceintes cherchent une source audio Bluetooth*. • Bleu fixe : la connexion Bluetooth* est établie.
3	Entrée analogique Jack 3,5 mm
4	Entrée audio RCA stéréo
5	Sortie Jack 3,5 mm (vers caisson de graves)
6	Port d'alimentation USB
7	Interrupteur « marche/arrêt »
8	Bornier vers l'enceinte passive
9	Prise d'alimentation secteur

utilisation

Branchements des enceintes



Avant toute connexion des enceintes, veillez à ce que le cordon d'alimentation soit débranché des enceintes et de la prise secteur, et placez l'interrupteur "ON/OFF" situé à l'arrière de l'enceinte droite en position "OFF" (arrêt). Si vous procédez au raccordement des enceintes alors que le récepteur est branché et sous tension, vous risquez d'endommager les enceintes.

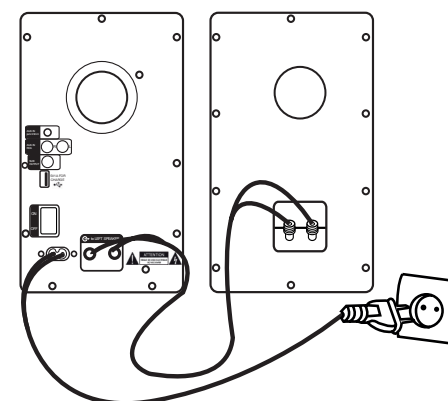

1. Les enceintes disposent de bornes de connexion (+) et (-). La borne (+) est indiquée en rouge et la borne (-) est indiquée en noir.

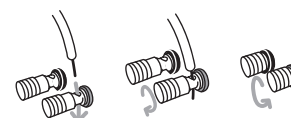

2. Branchez la première extrémité du câble d'interconnexion des enceintes sur les bornes à vis de l'enceinte gauche :

- Dévissez les bornes (+) et (-) de l'enceinte gauche.
- Insérez le fil dénudé gris du câble dans la borne (-) de l'enceinte et le fil dénudé cuivré dans la borne (+).
- Vissez à nouveau le bornier.

3. Répétez l'étape 1 pour brancher l'autre extrémité du câble d'interconnexion au bornier de l'enceinte droite.
4. Branchez le cordon d'alimentation secteur sur une prise de courant. Le témoin lumineux clignote en bleu.



Assurez-vous que les fils dénudés (+) et (-) ne se touchent pas ou ne sont pas en contact avec l'autre borne. Tout fil en contact peut provoquer un court-circuit qui risque d'endommager l'amplificateur inclus aux enceintes.

Utilisation du port USB

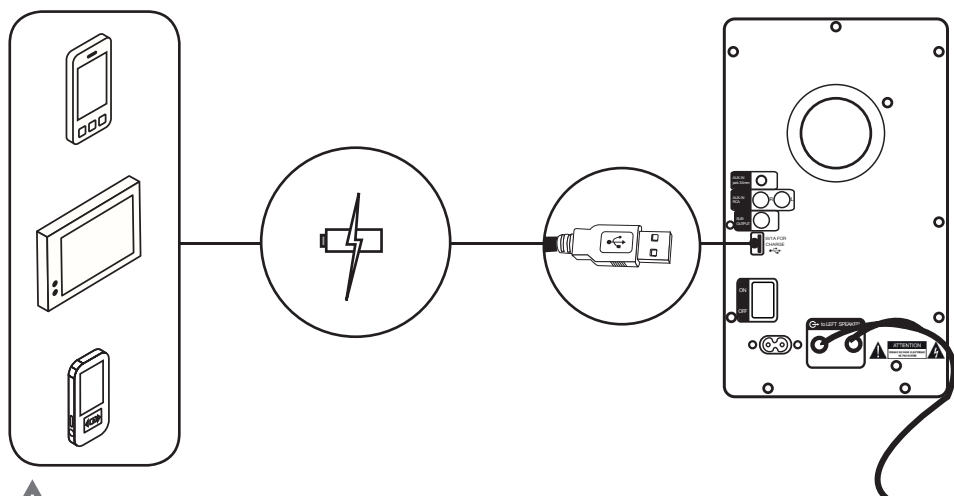

Il n'est pas possible de lire des fichiers audio via le port USB. Le port d'alimentation USB vous permet uniquement de recharger votre appareil via une interface USB de type A lorsque l'appareil est en fonctionnement ou en mode veille (câble USB non fourni).

Positionnement

1. Placez vos enceintes sur une surface plane pour éviter tout risque de chute.
2. Pour profiter au maximum de la qualité sonore du produit, veuillez disposer les enceintes comme indiqué sur le schéma suivant :

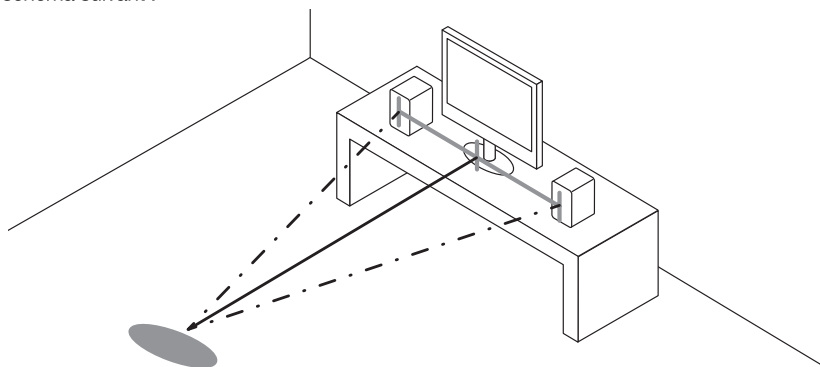

3. Placez-les à égale distance de la position d'écoute et orientez-les vers la position d'écoute.

Connexion à un périphérique Bluetooth* appairé

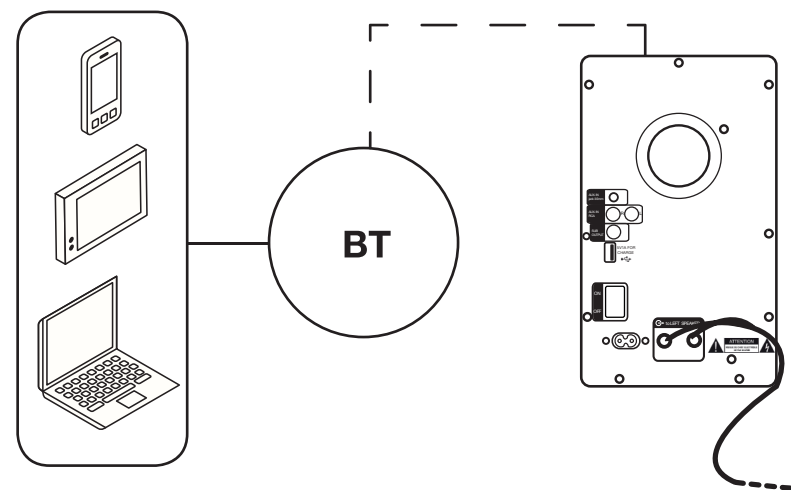

APPAIRAGE DE VOTRE PÉRIPHÉRIQUE BLUETOOTH*

Si vous utilisez votre appareil (téléphone portable, lecteur MP3, etc.) pour la première fois en mode Bluetooth* avec les enceintes, vous devez l'appairer. Ignorez cette étape si l'appareil a déjà été mémorisé.

1. Allumez les enceintes, puis appuyez plusieurs fois brièvement sur le bouton de sélection, jusqu'à allumer en bleu le témoin lumineux.
2. Allumez à présent l'appareil à appairer aux enceintes.
3. Allez dans le menu "Paramètres" de votre appareil.
4. Activez le mode Bluetooth* :

Configuration Bluetooth* pour iPhone*, iPad* et iPod* :

RÉGLAGES > GÉNÉRAL > BLUETOOTH* > « EssB_Twice300 »

Configuration Bluetooth* pour Android :

RÉGLAGES > SANS FIL & RÉSEAUX > BLUETOOTH* > « EssB_Twice300 »

Autres configurations :

Veuillez vous référer à la notice d'utilisation de votre appareil. Si votre appareil vous demande un code d'identification, tapez « 0000 » puis validez.

5. Démarrez la recherche de périphériques Bluetooth* dans votre appareil. Après quelques secondes, votre appareil affiche la liste des périphériques Bluetooth* détectés.
6. Sélectionnez « EssB_Twice300 » dans la liste des périphériques Bluetooth* détectés pour connecter votre appareil aux enceintes.
Le témoin lumineux de réception Bluetooth* des enceintes s'allume en bleu de manière continue.

Votre appareil est maintenant appairé aux enceintes.



Pour que votre appareil soit détecté automatiquement lors de la prochaine utilisation, veuillez ne pas interrompre la procédure d'appairage.

- Déconnectez le signal Bluetooth* de votre appareil pour appairer un nouveau périphérique aux enceintes, et redémarrez la procédure d'appairage sur le nouvel appareil.

FUNCTION NFC

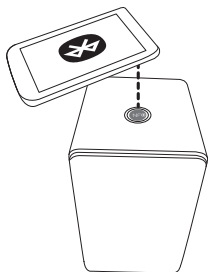

La technologie NFC (Near Field Communication) est une méthode permettant l'échange de données **entre périphériques compatibles** à courte distance. Vos enceintes possèdent la fonction NFC afin de permettre l'appairage automatique avec un téléphone Bluetooth* sans configuration, à condition que celui-ci prenne lui aussi en charge la fonction NFC.

Appairer un téléphone portable avec la fonction NFC :

• Si vous utilisez les enceintes pour la première fois :

- Activez les fonction NFC et Bluetooth* de votre téléphone portable. Reportez-vous à la notice d'utilisation du fabricant de votre téléphone pour l'activation de ces fonctions.
- Activez la source Bluetooth* à l'aide du bouton de sélection présent sur l'enceinte active afin de lancer l'appairage.
- Lancez la recherche de périphériques Bluetooth* depuis votre téléphone portable. Reportez-vous à la notice d'utilisation du fabricant de votre téléphone pour l'activation de cette fonction.
- Sélectionnez « Essb_Twice300 » dans la liste des périphériques Bluetooth* à portée. Laissez votre téléphone portable et les enceintes s'appairer et profitez de votre musique sans fil !

• Si vous avez déjà appairé votre téléphone NFC et vos enceintes :

- Vérifiez que la source Bluetooth* des enceintes est bien activée.
- Passez votre téléphone sur la zone marquée d'un point située sur le dessus de l'enceinte active comme indiqué sur le schéma ci-dessus, et profitez de votre musique sans fil.



Pendant l'appairage en NFC, l'écran de votre téléphone portable doit être déverrouillé.

Déconnecter un téléphone portable appairé avec la fonction NFC :

- Passez votre téléphone sur la zone marquée d'un point située sur le dessus de l'enceinte active. Lorsque le témoin lumineux clignote rapidement et qu'un signal sonore retentit, les appareils ne sont plus appairés.
- Pour appairer à nouveau vos enceintes à votre téléphone portable, passez ce dernier sur la zone marquée d'un point sur le dessus de l'enceinte active.

Connecter un nouveau téléphone portable en NFC :

Si vous souhaitez appairer en NFC un nouveau téléphone portable aux enceintes mais que ces dernières sont déjà connectées à un autre téléphone :

- Désactivez les fonctions Bluetooth* et NFC du premier téléphone.
- Activez les fonctions NFC et Bluetooth* du nouveau téléphone portable. Reportez-vous à la notice d'utilisation du fabricant de votre téléphone pour l'activation de ces fonctions.
- Répétez les étapes 1 à 4 de la section "Fonction NFC - Appairer un téléphone portable avec la fonction NFC" pour appairer le nouveau téléphone.

Connexion directe à un lecteur audio

SUR L'ENTRÉE AUXILIAIRE

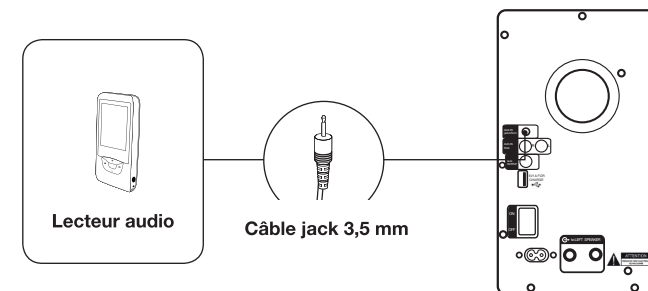

Une prise audio externe « AUX IN jack 3,5mm » située à l'arrière de l'enceinte active vous permet de connecter un lecteur audio (lecteur CD ou lecteur MP3, par exemple) directement aux enceintes.

- Branchez une extrémité du câble pour entrée auxiliaire (fourni) dans la prise d'entrée Jack, située à l'arrière de l'enceinte droite.
- Branchez l'autre extrémité du câble à la sortie écouteurs ou à la sortie ligne de votre source audio.
- Appuyez brièvement sur le bouton de sélection pour éteindre le mode Bluetooth* et passer au mode Auxiliaire. Le témoin lumineux clignote en rouge, puis s'éteint. Le système est maintenant prêt à recevoir le signal audio par le câble pour entrée auxiliaire.
- Débutez la lecture sur votre lecteur CD ou votre MP3.



Certaines sources externes (baladeur, téléphone...) ont un niveau de sortie audio faible. Par conséquent, le son diffusé sur les enceintes HiFi sera d'autant plus faible.

SUR L'ENTRÉE RCA STÉRÉO

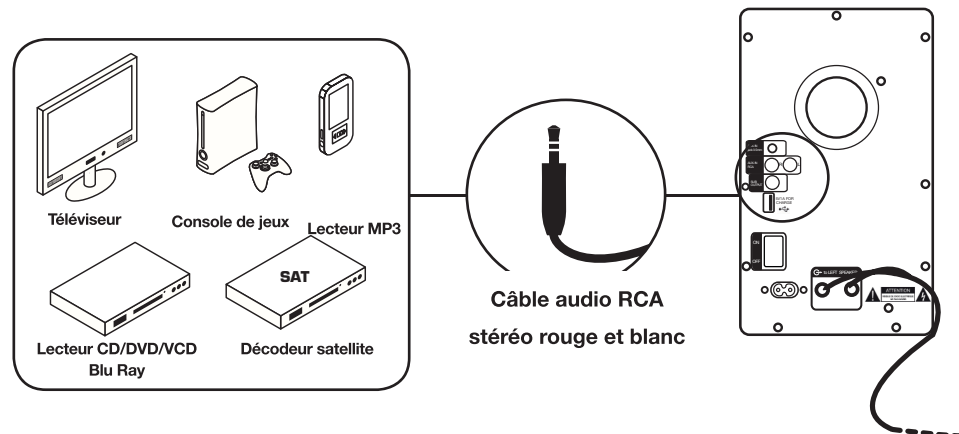

Une prise RCA stéréo située à l'arrière de l'enceinte active vous permet de connecter un lecteur média directement aux enceintes.

1. Branchez le câble stéréo (fourni) aux prises « AUX. IN RCA » à l'arrière de l'enceinte puis branchez les autres extrémités du câble dans les prises rouge et blanche de votre lecteur média.
2. Appuyez brièvement sur le bouton de sélection pour éteindre le mode Bluetooth* et passer au mode Auxiliaire. Le témoin lumineux clignote en rouge, puis s'éteint. Le système est maintenant prêt à recevoir le signal audio par le câble audio stéréo.



Il est possible de relier les enceintes à un lecteur média (console de jeux, lecteur CD/DVD/Blu-Ray, décodeur satellite, etc.) via un câble RCA-RCA (fourni).



Ne branchez pas de lecteurs externes sur les entrées « AUX. IN RCA » et « AUX IN jack 3,5mm » en même temps, auquel cas seul le lecteur connecté à l'entrée « AUX IN jack 3,5mm » fonctionnera par défaut.

Fonctionnement

1. Volume :

Réglez le volume en tournant le bouton de sélection vers la gauche (pour diminuer le volume) ou vers la droite (pour augmenter le volume).



Pour contrôler la lecture de votre lecteur média en modes AUX IN et RCA Stéréo, veuillez utiliser les commandes de votre lecteur.

2. Mode veille :

Pour mettre l'appareil en mode veille, appuyez 5 secondes sur le bouton de sélection. Le témoin lumineux de mise en veille s'allume en rouge.

Pour sortir du mode veille, appuyez à nouveau brièvement sur le bouton de sélection.

consignes d'usage

Consignes de sécurité

AVANT D'UTILISER L'APPAREIL POUR LA PREMIÈRE FOIS, VEUILLEZ LIRE ATTENTIVEMENT CES INSTRUCTIONS SE RAPPORTANT À LA SÉCURITÉ ET LES CONSERVER POUR RÉFÉRENCE ULTÉRIEURE. AUCUNE PIÈCE DE CET APPAREIL NE PEUT ÊTRE RÉPARÉE OU REMPLACÉE PAR L'UTILISATEUR. CONFIEZ LES RÉPARATIONS ET L'ENTRETIEN EXCLUSIVEMENT À UN PERSONNEL QUALIFIÉ. TOUT DÉMONTAGE DE L'APPAREIL ENTRAÎNERA L'ANNULATION DE LA GARANTIE.

Avant de brancher vos enceintes Twice 300, vérifiez que la tension d'alimentation indiquée sur la plaque signalétique de l'adaptateur secteur correspond bien à celle de votre installation électrique.

N'exposez pas cet appareil à la lumière directe du soleil ni à la poussière.

N'installez pas l'appareil à proximité de sources de chaleur telles que des radiateurs ou autres appareils produisant de la chaleur.

Placez vos enceintes sur une surface plane pour éviter tout risque de chute.

Prenez toutes les précautions nécessaires afin que le cordon d'alimentation ne soit pas piétiné ni plié, notamment aux points d'entrée et de sortie des fiches et des prises.

N'utilisez pas l'appareil :

- si l'adaptateur ou le câble d'alimentation est endommagé,
- en cas de mauvais fonctionnement,
- si l'appareil a été endommagé de quelque façon que ce soit,
- si du liquide a été renversé sur l'appareil,
- si l'appareil a été exposé à la pluie ou à l'humidité.

N'installez pas l'appareil dans une zone où l'accès à la fiche d'alimentation n'est pas garanti. Le débranchement de la fiche d'alimentation est la seule manière de mettre le produit complètement hors tension. Vous devez pouvoir accéder facilement à la fiche à tout moment.

Lorsque vous débranchez le cordon d'alimentation, tirez-le toujours au niveau de la fiche, ne tirez pas sur le cordon lui-même.

Présentez l'appareil à un centre de service après-vente où il sera inspecté et réparé.

Débranchez l'appareil en cas d'orage ou lorsque vous ne l'utilisez pas pendant une période de temps prolongée.

Placez vos enceintes sur une surface plane pour éviter tout risque de chute.

Ce kit d'enceintes est destiné à une utilisation sous climat tempéré et uniquement en intérieur.

Débranchez le kit d'enceintes avant tout nettoyage. Nettoyez les enceintes uniquement à l'aide d'un chiffon doux et sec, et évitez l'usage d'aérosols.



Le symbole de l'éclair dans un triangle équilatéral attire l'attention de l'utilisateur sur la présence, dans le boîtier de l'appareil, de tensions électriques dangereuses, dont l'amplitude peut être suffisante pour constituer un risque de choc électrique sur les personnes.



Le point d'exclamation inscrit dans un triangle équilatéral attire l'attention de l'utilisateur sur la présence de consignes de sécurité importantes de fonctionnement ou de maintenance (entretien courant) dans la notice accompagnant l'appareil.

Équipements électroniques

Vos enceintes Bluetooth* utilisent la technologie Bluetooth*. Elles transmettent et reçoivent des fréquences radioélectriques (HF) autour de 2,4 GHz. Ces émissions d'hyperfréquences peuvent perturber le fonctionnement de nombreux appareils électroniques. Afin d'éviter tout accident, arrêtez vos enceintes Bluetooth* lorsque vous vous situez dans les endroits suivants :

- endroits où du gaz inflammable est présent, dans un hôpital, un train, un avion ou une station essence,
- à proximité de portes automatiques ou d'alarmes incendie,
- zones de dynamitage.

Si vous possédez un stimulateur cardiaque ou autre prothèse, demandez conseil à votre médecin

* Ce produit Essentiel b est compatible avec les marques citées (marques appartenant à des tiers et n'ayant aucun lien avec Sourcing & Création).

résolution de problèmes

Dysfonctionnements	Solutions proposées
Aucun son	Vérifiez que la source audio fonctionne correctement.
	Vérifiez le câble de connexion RCA stéréo entre la source audio et les enceintes.
	Vérifiez le câble de connexion AUX IN entre la source audio et les enceintes.
L'une des deux enceintes n'émet aucun son	Vérifiez que le profil Bluetooth* est pris en charge et que l'appareil a été correctement appairé. Référez-vous à la notice d'utilisation du fournisseur.
	Vérifiez que les enceintes sont correctement raccordées par le câble d'interconnexion.
Appareil non reconnu lors de l'appairage	Sont pris en charge tous les appareils audio équipés de la technologie Bluetooth*, d'une connexion analogique vers un ordinateur, un notebook, un lecteur CD/DVD ou un lecteur multimédia doté d'une sortie stéréo 3.5 mm.
Son déformé	Vérifiez que le fichier de sortie n'est pas corrompu et que le débit binaire est supérieur à 192 Kbit/s. Pour obtenir une meilleure qualité audio, vérifiez les réglages en démarrant la lecture d'une autre piste audio.

Si ces problèmes persistent, présentez l'appareil au centre de service de votre magasin.

déclaration de conformité

Sourcing & Création déclare que ce produit est conforme aux exigences des directives européennes.

Vous trouverez une copie de la déclaration de conformité à l'adresse suivante : <http://www.essentielb.fr/content/bfr/essentielb/assistance.htm>

Toutes les informations, dessins, croquis et images dans ce document relèvent de la propriété exclusive de SOURCING & CREATION. SOURCING & CREATION se réserve tous les droits relatifs à ses marques, créations et informations. Toute copie ou reproduction, par quelque moyen que ce soit, sera jugée et considérée comme une contrefaçon.

All information, designs, drawings and pictures in this document are the property of SOURCING & CREATION. SOURCING & CREATION reserves all rights to its brands, designs and information. Any copy and reproduction through any means shall be deemed and considered as counterfeiting.