

essentiel 

Téléphone DECT

CONFORT 10.1 - 10.2 - 15.1 - 15.2



Notice d'utilisation

Pour vous aider à bien vivre votre achat

SOMMAIRE

CONSIGNES DE SECURITE	3
DESCRIPTION DE L'APPAREIL	8
Combiné	8
Base sans répondeur (exclusivement)	10
Base avec répondeur (exclusivement)	10
Symboles à l'écran	12
INSTALLATION	13
1. Portée / emplacement	13
2. Installation du téléphone	13
3. Mise en place des batteries rechargeables	14
4. Régler la langue	15
5. Régler le format de la date	15
6. Régler le format de l'heure	16
7. Régler l'heure	16
8. Régler la date	17
APPELER ET REpondre À UN APPEL	18
1. Téléphoner	18
2. Mettre fin à la communication	18
3. Accepter un appel	18
4. Répétition de la numérotation (Bis)	18
Appeler depuis la liste d'appels sortants (Bis)	19
Editer la liste de répétition (Bis)	19
DÉROULEMENT D'UN APPEL	20
1. Volume de l'écouteur / le volume du haut-parleur	20
2. Audio Boost, amplification du volume de l'écouteur	20
3. Couper le microphone du combiné (secret)	20
GESTION DU COMBINÉ	21
1. Mise en marche et arrêt du combiné	21
2. Verrouillage du clavier	21
3. Paging – rechercher un combiné égaré	21
RÉPERTOIRE	22
1. Chiffres / caractères alphabétiques	22
2. Utilisation du clavier alpha numérique	22
3. Ajouter une entrée dans le répertoire	24
4. Editer le répertoire	24

5.	Numérotation rapide _____	25
6.	Touches mémoire M1 et M2 _____	25
JOURNAL DES APPELS _____		26
1.	Présentation du nom et du numéro _____	26
2.	Consulter le journal d'appels et composer un numéro à partir du journal d'appels _____	27
3.	Editer la liste d'appels _____	27
BOITE VOCALE (Voicebox) _____		28
REGLAGE DE LA BASE _____		29
REGLAGE DU COMBINÉ _____		30
REGLAGE DE L'ALARME _____		31
COMBINE SUPPLEMENTAIRE _____		33
1.	Déclarer un nouveau combiné _____	33
2.	Téléphoner à plusieurs _____	34
3.	Communication interne / appel interne _____	34
4.	Transférer une communication externe _____	34
5.	Conférence à trois (2 combinés en interne + un correspondant externe) _____	35
RESTAURER LES PARAMÈTRES PAR DÉFAUT _____		35
FONCTION RÉPONDEUR (Uniquement) _____		36
1.	Activer ou désactiver le répondeur _____	36
2.	Activation depuis le combiné _____	36
3.	Effacer l'annonce personnalisée _____	37
4.	Enregistrer un mémo _____	37
5.	Commander le répondeur depuis la base _____	38
6.	Effacer tous les anciens messages _____	39
7.	Commander le répondeur depuis le combiné _____	39
8.	Effacer tous les anciens messages _____	39
9.	Réglages du répondeur _____	40
10.	Répondeur – mémoire pleine _____	41
11.	Modifier le code d'interrogation à distance _____	41
12.	Activer/désactiver le répondeur à distance _____	42
13.	Interrogation à distance _____	42
CARACTERISTIQUES TECHNIQUES _____		44
ANNEXE _____		45

Vous venez d'acquérir un produit de la marque **Essentiel b** et nous vous en remercions. Nous apportons un soin particulier au design, à l'ergonomie et à la simplicité d'usage de nos produits. Nous espérons que ce téléphone DECT vous donnera entière satisfaction.

CONSIGNES DE SECURITE

Avant d'utiliser l'appareil pour la première fois, veuillez lire attentivement ces instructions se rapportant à la sécurité et les conserver pour référence ultérieure.

Aucune pièce de cet appareil ne peut être réparée ou remplacée par l'utilisateur. Confiez les réparations et l'entretien exclusivement à un personnel qualifié. Tout démontage de l'appareil entraînera l'annulation de la garantie.

- **Vérifiez que la tension d'alimentation indiquée sur la plaque signalétique de l'adaptateur secteur corresponde bien à celle de votre installation électrique.**
- **N'utilisez pas l'appareil :**
 1. si l'adaptateur ou le câble d'alimentation est endommagé,
 2. en cas de mauvais fonctionnement,
 3. si l'appareil a été endommagé de quelque façon que ce soit.
- **Utilisez uniquement l'adaptateur secteur fourni avec cet appareil.**
- **L'adaptateur fourni ne doit pas être utilisé avec un autre appareil.**
- **En cas d'endommagement du câble souple externe, celui-ci doit être remplacé par le constructeur ou son agent ou par une personne qualifiée dans le but d'éviter tout danger.**
- **Veillez à installer l'appareil sur une surface plane et stable (évités, en particulier, de le placer sur des tissus ou des moquettes).**

- Branchez l'adaptateur secteur sur une prise secteur facilement accessible.
- Veillez à ce que le cordon d'alimentation ne puisse être écrasé ou coincé, en particulier au niveau des fiches, des prises de courant et au point de raccordement à l'appareil.
- L'adaptateur fourni avec l'appareil est uniquement destiné à une utilisation en intérieur.
- N'installez pas cet appareil ou son adaptateur à proximité d'une quelconque source de chaleur, telle qu'un radiateur, une arrivée d'air chaud, un four ou tout autre appareil (notamment les amplificateurs) produisant de la chaleur.
- Veuillez ne pas exposer l'appareil ou son adaptateur à la lumière directe du soleil et à la poussière.
- N'utilisez pas cet appareil ou son adaptateur à proximité d'eau ou d'une source d'humidité, telle qu'une baignoire, un lavabo, un évier de cuisine, une piscine, dans un sous-sol humide ou tout autre emplacement humide.
- Ne placez pas de sources de flamme nues (une bougie allumée, par exemple) sur l'appareil ou son adaptateur ou à proximité de ceux-ci.
- Veillez à ne pas éclabousser ou renverser un liquide sur l'appareil ou son adaptateur et à ne pas placer d'objet contenant un liquide (un vase, par exemple) sur l'appareil ou son adaptateur.
- Ne pas ouvrir l'appareil ou son adaptateur pour quelque raison que ce soit.
- N'utilisez jamais d'objets pointus pour accéder à l'intérieur de l'appareil ou de l'adaptateur.
- Débranchez cet appareil pendant les orages ou au cours des longues périodes de non-utilisation afin d'éviter de l'endommager.

- L'appareil doit être éteint avant de débrancher le câble de l'adaptateur
- Ne débranchez jamais l'appareil en tirant sur le cordon d'alimentation mais en saisissant l'adaptateur secteur.
- Cet appareil n'est pas prévu pour être utilisé par des personnes (y compris les enfants) dont les capacités physiques, sensorielles ou mentales sont réduites, ou des personnes dénuées d'expérience ou de connaissance, sauf si elles ont pu bénéficier, par l'intermédiaire d'une personne responsable de leur sécurité, d'une surveillance ou d'instructions préalables concernant l'utilisation de l'appareil. Il convient de surveiller les enfants pour s'assurer qu'ils ne jouent pas avec l'appareil.
- Si votre appareil ou son adaptateur fonctionnent de manière inhabituelle, et particulièrement s'ils émettent des sons ou des odeurs qui vous paraissent anormaux, débranchez-les immédiatement et faites les examiner par un réparateur qualifié.
- Débranchez l'appareil avant tout nettoyage. Nettoyez-le uniquement à l'aide d'un chiffon doux et sec et évitez l'usage d'aérosols.

Ne jetez pas les piles avec les ordures ménagères. Afin de préserver l'environnement,



débarrassez-vous des piles conformément aux réglementations en vigueur. Déposez-les dans votre conteneur à piles le plus proche ou rappez-les dans votre magasin.

- Ne démontez pas les piles, ne les jetez pas dans un feu.
- Ne les exposez pas à des températures élevées ou à la lumière directe du soleil.
- Ne les incinerez pas.

PRECAUTIONS D'EMPLOI

- L'appareil n'est pas connectable à un schéma d'alimentation **IT**.
- L'appareil est alimenté par un adaptateur secteur AC/DC, conforme à la norme EN 60950, branché sur une prise 230 V AC 50 Hz.
- L'adaptateur servant de dispositif de sectionnement, le socle de prise de courant doit être installé à proximité de l'appareil et doit être aisément accessible.
- La connexion à la ligne téléphonique répond au niveau de sécurité **TRT-3**.
- L'entrée d'alimentation répond au niveau de sécurité **TBTS**.
- La sécurité électrique correspond aux vérifications **EN 60950**.
- La température maximale en fonctionnement est de 35°C.
- Cet appareil utilise des bandes de fréquences radio dont l'utilisation est harmonisée dans l'ensemble de la communauté européenne.
- Le marquage des équipements terminaux attestant la conformité se situe sous la base.
- Le test pour le SAR n'est pas nécessaire pour les produits ayant une puissance inférieure ou égale à 20 mW. Ce produit ayant une puissance moyenne inférieure à cette limite, il n'est donc pas concerné par ce test.

Informations sur l'utilisation des piles rechargeables

N'utilisez qu'avec des piles rechargeables **RO3 / AAA (1.2 V Ni-MH)**.

Seule la capacité minimale spécifiée pour les accumulateurs (1.2 V / 600 mAh) permet d'atteindre l'autonomie du combiné indiquée (180 h en veille / 15 h en conversation) ainsi que les temps de charge décrits.

Une gestion électronique permet une charge optimale et en douceur des accumulateurs aux niveaux de charge les plus

divers. La pleine capacité n'est atteinte qu'après plusieurs cycles de charge.







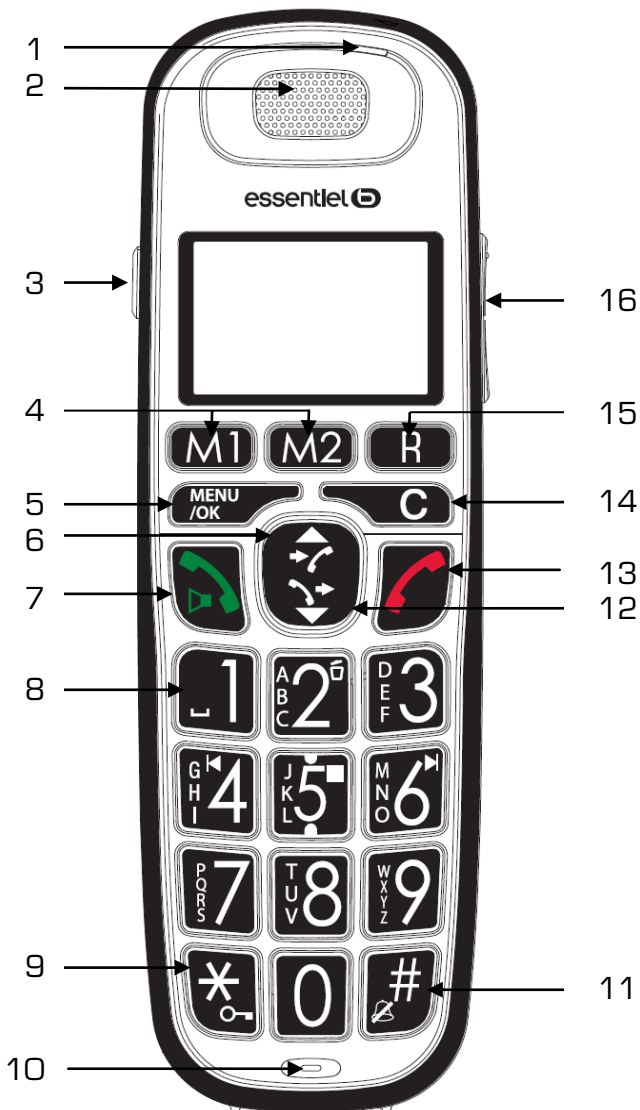

Note :

L'utilisation d'autres types d'accumulateurs ou de batteries/piles non rechargeables pourrait s'avérer dangereuse et perturber le fonctionnement de l'appareil, voire l'endommager. Ne court-circuitiez pas les accumulateurs (danger). Évitez en particulier les courts-circuits accidentels lors du stockage ou du transport, pouvant être causés par exemple par un trousseau de clés, des plaques métalliques ou similaires et veillez à ce que les accumulateurs n'entrent pas en contact avec des matières grasses. Conservez de ce fait les accumulateurs dans un emballage isolant lorsqu'ils ne sont pas dans le combiné. Évitez également de toucher les contacts avec des objets gras. Les accumulateurs s'échauffent pendant la charge. Il s'agit là d'un phénomène normal et sans danger.

DESCRIPTION DE L'APPAREIL

Combiné



1. **Témoin lumineux** : allumé constamment lorsque vous avez activé l'amplificateur audio, clignote en cas d'appel entrant
2. **Écouteur**
3. **Amplificateur audio** : enclencher/éteindre l'amplificateur audio pendant une communication
4. **M 1 & M 2** : Numéros enregistrés 1 et 2
5.  Touche Menu / OK
6.  Ouvrir la liste d'appels reçus
Faire défiler une liste/un menu vers le haut
7.  Touche de prise de ligne
Touche mains-libres/haut-parleur
8.  Espace
Appui long : Consulter la boîte vocale
9.  Appui long en veille : Active ou désactive le verrouillage du clavier.
10. Microphone
11.  Appui long en veille : Active ou désactive la sonnerie
Dans la liste d'appels/la liste de répétition : afficher la suite d'un numéro tronqué
12.  Touche de répétition de la numérotation (liste BIS)
Faire défiler une liste/un menu vers le bas
13.  Touche « Raccrocher »
Un appui long sur cette touche désactive le combiné. Si le combiné est désactivé, une courte pression sur la touche le remet en marche
14.  Touche Intercom
Touche Effacer
En conversation : Coupe le microphone du combiné.
15. **R (Flash)** Accéder à certains services de votre opérateur (par exemple : le double appel et la conférence à trois)
16. Régler le volume d'écoute pendant une communication.

Base sans répondeur (exclusivement)

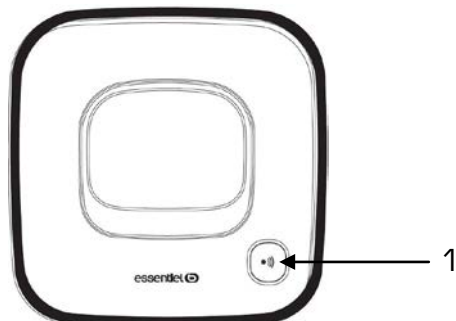

1 Touche appel base

Base avec répondeur (exclusivement)

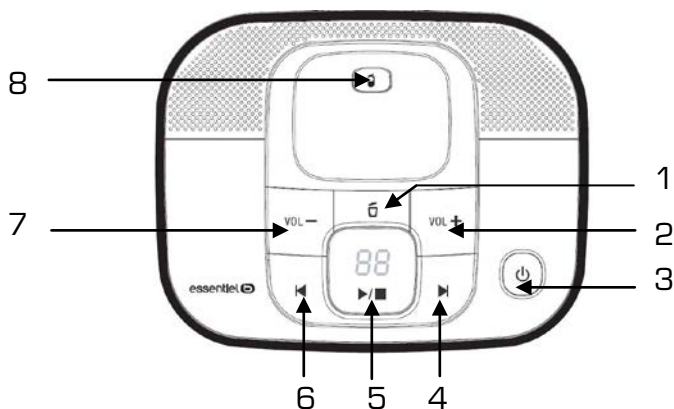

1. Appuyer une fois pendant la lecture du message pour supprimer ce dernier. Un appui long permet de supprimer tous les messages du répondeur.
2. Permet d'augmenter le volume pendant la lecture de message.
3. Allumer ou éteindre le répondeur.
4. Passer au message suivant.

5. Appuyer une fois pour la lecture des messages dans le répondeur. Un deuxième appui arrête la lecture du message en cours.
6. Appuyer une fois pour réécouter le message en cours. Appuyer deux fois pour écouter le message précédent.
7. Permet de diminuer le volume pendant la lecture du message.
8. Permet de trouver ou d'associer un combiné.

Note :

Vous retrouvez les mêmes fonctions 1, 4, 5 et 6 énoncées ci-dessus directement sur le combiné avec répondeur.

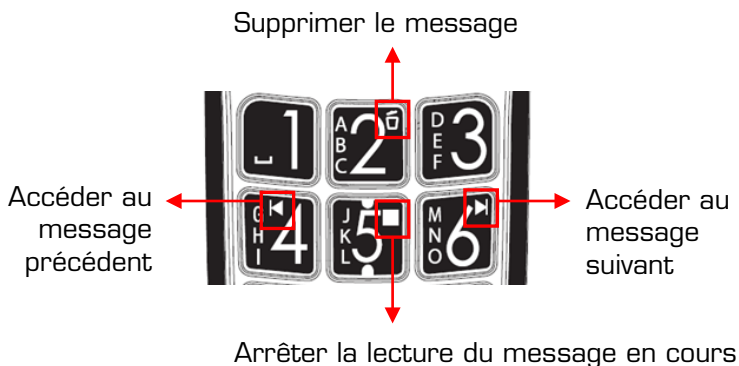

Symboles à l'écran

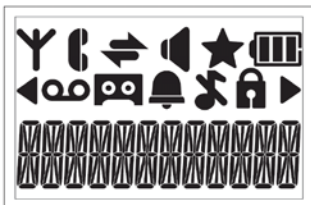

Ce symbole est affiché en permanence lorsque le combiné est relié à la base. Le symbole clignote lorsque vous êtes hors de portée de la base.



Clignote quand vous recevez un appel, reste allumé durant la conversation ou qu'un autre combiné est en communication



Vous avez appuyé sur la touche mains-libres



Clignote quand vous recevez un appel interne (fonction interphone) (uniquement possible avec plusieurs combinés), reste allumé fixe durant une conversation interphone



Apparaît dans la liste d'appels, indique un nouvel appel en absence



Sonnerie désactivée



Alarme activé(e)



Clavier verrouillé



Vous avez un nouveau message dans votre boîte vocale



Affiché lorsqu'il y a des caractères cachés à gauche ou à droite



Indique le niveau de charge des batteries



Répondeur enclenché (uniquement avec les modèles Confort 15.1 et 15.2). Il clignote lors de nouveaux messages sur le répondeur.

INSTALLATION

1. Portée / emplacement

Pour obtenir la meilleure portée possible, nous recommandons de placer la base au centre du rayon d'action. Evitez de l'installer dans des niches, des armoires et derrière des portes en acier.

La portée maximale entre la base et le combiné est de 300 mètres environ. Dans un bâtiment, la portée est en général moins étendue qu'à l'extérieur. Il suffit de sortir légèrement de la zone d'ombre radio pour retrouver la qualité de transmission habituelle.

En cas de dépassement de la portée, vous disposez de 10 secondes pour revenir dans la zone de couverture avant que la communication ne soit coupée.

2. Installation du téléphone

Pour pouvoir mettre votre téléphone en service, vous devez brancher le cordon téléphonique et l'adaptateur secteur comme indiqué ci-dessous :

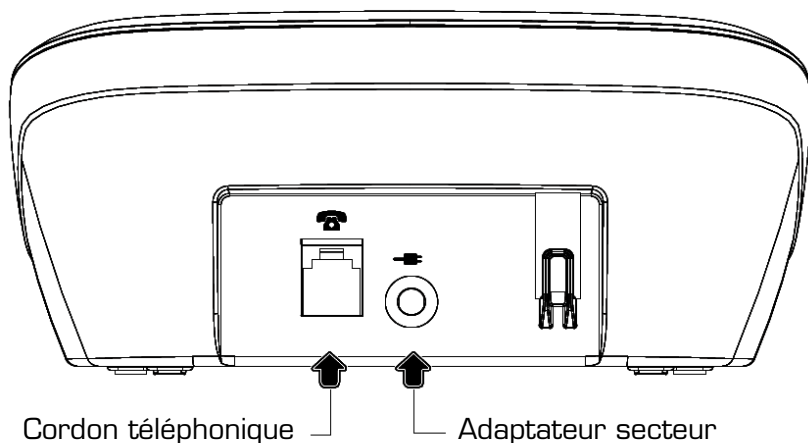

3. Mise en place des batteries rechargeables

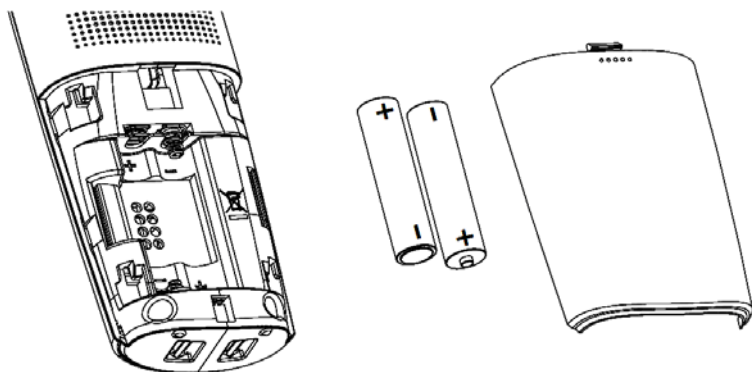

1. Faites coulisser le couvercle vers le bas (d'environ 3 mm) puis soulevez-le.
2. Placez les piles **rechargeables** dans le compartiment.

Installez les 2 piles dans leur logement en respectant les polarités (+ et -). Le non-respect des polarités empêchera le bon fonctionnement du combiné et peut entraîner des dommages irréversibles de votre appareil. Remettez le couvercle en place.

Placez le combiné sur la base pour le charger. Le symbole de l'accumulateur sur le combiné  s'anime pour signaler le processus de charge. Le délai de charge des accus est de 24 heures minimum (première charge).

Attention : Si vous ne laissez pas votre combiné se charger durant 24 heures pour la première fois, il ne fonctionnera pas au maximum de ses capacités.

La garantie ne prendra pas effet pour les problèmes de dysfonctionnement dus à une charge incomplète lors de la première utilisation.







4. Régler la langue

- Appuyez sur . *REPERT/* s'affiche à l'écran.
- Utilisez les flèches ▲ et ▼ pour sélectionner *REGL/CB* et appuyez sur .
- Utilisez les flèches ▲ et ▼ pour sélectionner *LANGUE* et appuyez sur .
- Utilisez les flèches ▲ et ▼ pour sélectionner la langue désirée puis validez avec la touche .
- Un bip sonore vous informe que la langue a été modifiée.
- Maintenez la touche  enfoncée pendant 2 secondes pour sortir du menu de réglage.

Les textes à l'écran apparaissent maintenant dans la langue que vous avez réglée.







5. Régler le format de la date

Vous pouvez choisir d'afficher la date au format mois/jour/année (MMJJAA) ou au format jour/mois/année (JJMMAA).





- Appuyez sur . *REPERT/* s'affiche à l'écran.
- Utilisez les flèches ▲ et ▼ pour sélectionner *REGL/CB* et appuyez sur .
- Utilisez les flèches ▲ et ▼ pour sélectionner *DATE/H* et appuyez sur .
- Utilisez les flèches ▲ et ▼ pour sélectionner *FMT/DATE*. Appuyez sur  puis définissez le format de la date : JJMMAA (jour/mois/année) ou MMJJAA (mois/jour/année). Appuyez sur  pour valider.
- Un bip sonore vous informe que le format a été validé.
- Appuyez sur la touche « Raccrocher »  pour revenir au menu précédent.

6. Régler le format de l'heure

Vous pouvez choisir d'afficher l'heure au format 24H (Ex : 23H14) ou en format 12H (Ex : 11H14 P pour 23H14 ou 11H14 M pour 11H14).







- Appuyez sur . *REPERT/* s'affiche à l'écran.
- Utilisez les flèches ▲ et ▼ pour sélectionner *REGL/CB* et appuyez sur .
- Utilisez les flèches ▲ et ▼ pour sélectionner *DATE/H* et appuyez sur .
- Utilisez les flèches ▲ et ▼ pour sélectionner *FMT/HEURE*. Appuyez sur  puis définissez le format de l'heure. Appuyez sur  pour valider.
- Un bip sonore vous informe que le format a été validé.
- Appuyez sur la touche « Raccrocher »  pour revenir au menu précédent.

7. Régler l'heure

- Appuyez sur . *REPERT/* s'affiche à l'écran.
- Utilisez les flèches ▲ et ▼ pour sélectionner *REGL/CB* et appuyez sur .
- Utilisez les flèches ▲ et ▼ pour sélectionner *DATE/H* et appuyez sur .
- Utilisez les flèches ▲ et ▼ pour sélectionner *REGL/HRE* puis, appuyez sur . L'heure actuelle s'affiche à l'écran.
- Utilisez le clavier alphanumérique pour saisir les heures puis les minutes puis, appuyez sur la touche  pour valider.
- Un bip sonore vous informe que l'heure a été validée.

- Appuyez sur la touche « **Raccrocher** »  pour revenir au menu précédent.

8. Régler la date

- Appuyez sur . *REPERT/* s'affiche à l'écran.
- Utilisez les flèches ▲ et ▼ pour sélectionner *REGL/CB* et appuyez sur .
- Utilisez les flèches ▲ et ▼ pour sélectionner *DATE/H* et appuyez sur .
- Utilisez les flèches ▲ et ▼ pour sélectionner *REG/DATE* puis, appuyez sur . La date s'affiche à l'écran.
- Utilisez le clavier alphanumérique pour saisir la date puis, appuyez sur la touche  pour valider.
- Un bip sonore vous informe que la date a été validée.
- Appuyez sur la touche « **Raccrocher** »  pour revenir au menu précédent.

APPELER ET REpondre À UN APPEL

1. Téléphoner

- Composez le numéro désiré sur le pavé numérique.
- Appuyez sur la **touche de prise de ligne** .

2. Mettre fin à la communication

- Appuyez sur la **touche « Raccrocher »** .

3. Accepter un appel

Les appels sont signalés par une sonnerie sur le combiné.

- Appuyez sur la **touche de prise de ligne**  et parlez.

Mettre fin à la communication

- Appuyez sur la **touche « Raccrocher »** .

 Il est impossible d'établir une communication lorsque les batteries sont déchargées ou lorsque le combiné se trouve hors de portée de la station de base.



4. Répétition de la numérotation (Bis)

La liste de répétition possède une capacité de 5 numéros d'appel.

Appeler depuis la liste d'appels sortants (Bis)

- Appuyez sur la **touche**  et sélectionnez le numéro désiré à l'aide des flèches ▲ et ▼.
- Appuyez sur la touche **Prise de ligne** .

Editer la liste de répétition (Bis)

- Appuyez sur la **touche**  et sélectionnez le numéro désiré à l'aide des flèches ▲ et ▼.
- Appuyez sur  puis à l'aide des flèches ▲ et ▼, choisissez : **AJOUTER**, **SUPPR/** ou **SUP/TOUT**.
 - **AJOUTER** : Copier le numéro dans le répertoire.
 - **SUPPR/** : Supprimer le numéro sélectionné.
 - **SUP/TOUT** : Supprimer la liste en entier.

DÉROULEMENT D'UN APPEL

1. Volume de l'écouteur / régler le volume du haut-parleur

Vous disposez de plusieurs niveaux de réglage pour ajuster le volume de l'écouteur ou du haut-parleur en cours de communication.

- Réglez le volume à votre convenance à l'aide des touches sur le côté droit de l'appareil.



2. Audio Boost, amplification du volume de l'écouteur

Cette fonction vous permet d'augmenter le volume de l'écouteur pendant une communication. Ceci peut être très utile pour les personnes souffrant de problèmes et handicaps liés à l'audition.

- Pour activer l'amplificateur audio, appuyez sur la touche amplificateur audio sur le côté gauche du combiné.
- Réglez le volume désiré à l'aide des commandes situées sur le côté droit du combiné.





3. Couper le microphone du combiné (secret)

Lorsque vous êtes en communication et ne souhaitez pas que votre correspondant entende ce qui se dit dans la pièce, vous pouvez temporairement couper le microphone de votre combiné.

- Appuyez sur la touche .
- Pour réactiver le microphone, appuyez de nouveau sur .

GESTION DU COMBINÉ

1. Mise en marche et arrêt du combiné

- Appuyez de façon prolongée sur la **touche** « **Raccrocher** »  (5 secondes environ).
- Appuyez de façon prolongée sur la **touche** « **Raccrocher** »  afin de remettre le combiné en marche.

⚠ L'arrêt du combiné fonctionne uniquement lorsque celui-ci n'est pas posé sur sa base. La mise en marche du combiné est automatique quand vous le reposez sur sa base.

2. Verrouillage du clavier

- Appuyez pendant 3 secondes environ sur la touche . Toutes les touches (à l'exception des touches de sélection rapide) sont verrouillées.



Déverrouiller le clavier

- Appuyez pendant 3 secondes environ sur la touche .

3. Paging – rechercher un combiné égaré

Cette fonction permet d'appeler tous les combinés enregistrés sur une même base. Elle est surtout utile lorsque vous ne savez pas où se trouve un combiné. Tous les combinés doivent être en position de repos (pas de tonalité).

- Appuyez brièvement sur la touche  située sur la base. Tous les combinés enregistrés sur la base émettent alors un signal sonore et **RECH. BASE** clignote sur les écrans des combinés.

- Pour arrêter ce signal sonore, appuyez sur la touche **Prise de ligne**  d'un combiné ou appuyez une nouvelle fois sur la touche .

RÉPERTOIRE

Vous pouvez enregistrer jusqu'à 50 contacts dans le répertoire alphanumérique.

Chaque contact peut comporter un nom de 8 caractères et un numéro de 20 chiffres.

1. Chiffres / caractères alphabétiques

Chaque touche numérique correspond à différents caractères alphabétiques. Les entrées du répertoire sont triées par ordre alphabétique.

Un appui long sur la touche  insère une pause dans la numérotation. Celle-ci est indiquée par un "P" sur l'affichage.



2. Utilisation du clavier alpha numérique

Certaines fonctions telles que le répertoire nécessitent l'utilisation du clavier alphanumérique. Le clavier se met automatiquement en mode alphanumérique lorsque vous entrez dans une de ces fonctions.

Pour saisir une lettre, appuyez sur la touche correspondante au clavier autant de fois que nécessaire.

Exemples :

- Pour saisir un « **A** », appuyez une fois sur 2.
- Pour saisir un « **B** », appuyez deux fois sur 2.





- Pour saisir un « **A** » puis un « **B** » à la suite, appuyez une fois sur 2 (« **A** ») puis attendez que le curseur soit passé au caractère suivant, puis appuyez deux fois sur 2 (« **B** »).
- Pour saisir un espace, appuyez une fois sur la touche 1 .
- Appuyez sur la touche  (appui court) pour effacer un chiffre ou un caractère ou faites un appui long sur la touche pour tous les supprimer.

Les caractères principaux disponibles sont réunis dans ce tableau :



Touches	1 ^{er} Appui	2 ^{ème} Appui	3 ^{ème} Appui	4 ^{ème} Appui	5 ^{ème} Appui
1	ESPACE	-	1		
2	A	B	C	2	
3	D	E	F	3	
4	G	H	I	4	
5	J	K	L	5	
6	M	N	O	6	
7	P	Q	R	S	7
8	T	U	V	8	
9	W	X	Y	Z	9
0	O				

Remarque : Des caractères spéciaux sont disponibles avec les touches * et #.

3. Ajouter une entrée dans le répertoire





- Appuyez sur , sélectionnez **REPERT.** appuyez sur . **VIDE** s'affiche à l'écran.
- Appuyez de nouveau sur .
- A l'aide des flèches ▲ et ▼, sélectionnez **AJOUTER** et validez avec .
- Entrez le nom et le numéro désiré, choisissez une sonnerie et sauvegardez avec  à chaque fois.

4. Editer le répertoire

- Appuyez sur , sélectionnez **REPERT.** appuyez sur .
- Appuyez de nouveau sur .
- A l'aide des flèches ▲ et ▼, sélectionnez dans la liste :
 - **Ajouter** : Cf. § 2. *Ajouter un numéro dans le répertoire.*
 - **Voir** : Visualiser le nom, le numéro et la mélodie de l'entrée.
 - **Modifier** : Modifier le nom, le numéro et la mélodie de l'entrée.
 - **Suppr.** : Supprimer une entrée
 - **Sup. tout** : Supprimer tout le répertoire
 - **Capacité** : Visualiser le nombre d'entrées disponibles.
 - **NUM.RAP.** : Cf. § 4. *Numérotation rapide.*

5. Numérotation rapide





Vous pouvez programmer les numéros les plus fréquents sur les touches numériques 2 à 9.

- Appuyez sur , sélectionnez *REPERT/* et validez avec .
- A l'aide des flèches ▲ et ▼, sélectionnez une entrée du répertoire puis validez avec .
- A l'aide des flèches ▲ et ▼, sélectionnez *NUM.RAP.* appuyez sur .
- A l'aide des flèches ▲ et ▼, sélectionnez une touche de raccourci.
- Sélectionnez et validez avec .

Pour appeler un numéro de sélection rapide, appuyez de façon prolongée sur la touche numérique correspondante.

6. Touches mémoire M1 et M2

Vous pouvez programmer vos 2 numéros les plus importants sur les touches mémoire **M1** et **M2**.

- Appuyez sur  pour accéder au menu.
- Utilisez les touches ▲ et ▼ pour sélectionner *REGL/CB* et appuyez sur .
- Utilisez les touches ▲ et ▼ pour sélectionner *MEM/DIR* et appuyez sur .
- Utilisez les touches ▲ et ▼ pour sélectionner **M1** ou **M2** et appuyez sur .
- Entrez le numéro que vous souhaitez enregistrer et appuyez sur .

- Un signal sonore vous informe que le numéro a été enregistré.
- Appuyez sur la touche  pour revenir au menu précédent.

Pour appeler un numéro mémoire *M1* ou *M2*, appuyez de façon prolongée sur la touche mémoire correspondante.

JOURNAL DES APPELS

Le journal des appels mémorise les 10 derniers appels reçus*. L'étoile ★ affichée à l'écran indique un appel en absence.

 *Cette fonction est subordonnée à la présentation du numéro de l'appelant. Informez-vous éventuellement auprès de votre opérateur réseau.

1. Présentation du nom et du numéro

- A la réception d'un appel, le numéro de la ligne appelante est comparé aux numéros de téléphone mémorisés dans le répertoire. Si le numéro est trouvé dans le répertoire. L'appareil remplace le numéro reçu par le nom mémorisé dans le répertoire.
- L'appareil vous permet d'identifier le nom et le numéro de vos correspondants ainsi que la date et l'heure de leurs appels.
- Lorsque *X NVX APPELS* est affiché lorsque l'appareil est en veille, cela indique vous avez reçu X nouveaux appels manqués dans le journal.
- Les appels pour lesquels l'appelant ne souhaite pas divulguer son numéro ne sont pas enregistrés dans le journal des appels. *INDISP/* s'affiche à l'écran lorsque l'appelant ne souhaite pas divulguer son numéro.

- Lors de la réception d'un appel avec le nom, le combiné affiche alternativement le nom et le numéro du correspondant.
- Les appels répondus sont enregistrés dans le journal mais ils sont considérés comme lus.
- Lorsque vous répondez à un appel, le numéro ou le nom est remplacé par la durée de conversation après 40 secondes de communication.
- Le nom et le numéro s'affiche lorsque vous êtes en ligne uniquement si vous êtes également abonné au service proposé par votre opérateur.



2. Consulter le journal d'appels et composer un numéro à partir du journal d'appels

Vous disposez d'un journal des appels pouvant contenir les 10 derniers appels reçus. Au-delà, l'appel le plus récent remplace le plus ancien.

- Appuyez sur la touche  pour entrer en mode consultation. Le dernier numéro (ou nom) enregistré dans le journal s'affiche à l'écran.
- Utilisez les flèches ▲ et ▼ pour consulter les autres numéros du journal.
- Appuyez sur la touche  pour visualiser le reste du numéro tronqué.
- Appuyez sur la touche **Prise de ligne**  pour composer le numéro.
- Ou : appuyez sur la touche  pour revenir en mode veille.

3. Editer la liste d'appels

- Appuyez sur la touche  pour accéder à la liste d'appels.
- A l'aide des flèches ▲ et ▼, sélectionnez dans la liste :

- **AJOUTER** : Copier l'entrée dans le répertoire. Appuyez sur la touche . **NOM** s'affiche. Utilisez le clavier alphanumérique pour saisir le nom du correspondant puis appuyez sur la touche . Le numéro du correspondant s'affiche à l'écran. Appuyez sur . Un signal sonore vous indique que le nom et le numéro du correspondant ont été enregistrés.

- **SUPPR/** : Effacer l'entrée.

- **SUP.TOUT** : Effacer la liste d'appels en entier.

- **DETAILS** : Afficher la date et l'heure de l'appel.

BOITE VOCALE (Voicebox)

Vous avez la possibilité de renvoyer les appels directement sur une boîte vocale (Voicebox) de votre opérateur réseau.



Cette fonction doit être disponible et activée auprès de votre opérateur de réseau.

Les nouveaux messages dans la boîte vocale sont signalés sur l'écran de votre combiné par .

- Appuyez de façon prolongée sur la touche  pour appeler la boîte vocale et pour consulter vos messages.

Le numéro d'appel de votre boîte vocale doit être enregistré dans les réglages de votre combiné (voir chapitre « **REGLAGE DU COMBINE** »). Pour connaître le numéro d'appel de votre boîte vocale, demandez à votre opérateur de téléphone.

REGLAGE DE LA BASE

- Appuyez sur .
- A l'aide des flèches ▲ et ▼, sélectionnez **REG. BASE** et validez avec .
- A l'aide des flèches ▲ et ▼, sélectionnez une fonction dans la liste :
 - **SON. BASE** : Réglez la mélodie de la sonnerie pour la base.
 - **VOL. SONN.** : Réglez le volume de la sonnerie pour la base.
 - **ANNUL. CB** : Déconnecter un combiné. Vous ne pouvez pas déconnecter le combiné en utilisation (cette fonction est active seulement si plusieurs combinés sont déclarés à la station de base).
 - **NUMEROT.** : Fréquences vocales : mode de numérotation usuel sur les raccordements analogiques.

Impulsions : éventuellement nécessaire en cas de raccordement à une installation téléphonique ancienne.



- **FLASH** : Réglage de la durée du temps flash (Court = 100 ms ; Moyenne = 270 ms ; Long = 600 ms). (appui sur touche R), utilisé pour la prise d'un deuxième appel externe ou l'envoi de codes réseau.

ATTENTION : Nous vous conseillons fortement de laisser ce délai sur Moyenne (réglage de 270ms par défaut). Certains services, comme la gestion du signal d'appel par exemple, ne fonctionneraient pas sur un délai court ou long.

Toutefois, pour des postes installés derrière certains standards, le réglage sur Court ou Long peut s'avérer indispensable.

- **MOD.PIN** : Vous pouvez modifier le code PIN (0000 d'usine).

REGLAGE DU COMBINÉ





- Appuyez sur .
- A l'aide des flèches ▲ et ▼, sélectionnez **REGL. CB** et validez avec .
- A l'aide des flèches ▲ et ▼, sélectionnez une fonction dans la liste :
 - **SONNERIE** : Réglez le volume et la mélodie de la sonnerie pour les appels internes et externes.
 - **BIPS** : Activez/désactivez les fonctions suivantes :
 - Bip tou.** – Lorsqu'une touche est actionnée, un bip retentit.
 - Batt. fai** – Charge des batteries faibles, placez le combiné sur la base pour le recharger.
 - Hors por** – Lorsque le combiné est hors portée de la base, une tonalité vous en avertit.
 - **EQLIZER** : Ajustez le rendu sonore de l'écouteur, en amplifiant les fréquences aigues ou basses. Par défaut, pas de correction (normal).
 - **SEL BASE** : Si votre combiné est enregistré sur plusieurs bases, vous pouvez sélectionner la base avec laquelle vous souhaitez l'utiliser.
 - **LANGUE** : Sélectionnez une langue d'affichage.

- **NOM CB** : Lorsque vous exploitez plusieurs combinés, vous pouvez leur attribuer un nom pour les différencier.
Note : Le nom n'est pas affiché lorsque le paramètre "ECRAN" sélectionné est *HEURE*.
- **ECRAN** : Vous pouvez afficher l'heure ou le nom de votre combiné.
- **REP.AUTO** : Pour prendre la communication, il vous suffit de soulever le combiné de la base.
- **TOUCHE MEM. DIR** : Vous pouvez programmer les 2 numéros les plus fréquents sur les 2 touches mémoire. Pour appeler le numéro mémorisé, appuyez sur la touche mémoire désirée.
- **MSG. VOC.** : Mémorisez ou modifiez le numéro d'appel de la boîte vocale (Voicebox). Celui-ci est composé lors de l'appui long de la touche 1.



REGLAGE DE L'ALARME

Si l'alarme est activée, elle se déclenchera quotidiennement à l'heure que vous avez réglée.

L'alarme activée est signalée par .

- Appuyez sur .
- Utilisez les flèches ▲ et ▼ pour sélectionner **REGL/CB** puis, appuyez sur la touche .
- Utilisez les flèches ▲ et ▼ pour sélectionner **ALARME** puis, appuyez sur la touche .
- Utilisez les flèches ▲ et ▼ pour sélectionner **OFF (désactivation de l'alarme)** ou **ON (activation de l'alarme)** puis, appuyez sur la touche .

Réglez ensuite l'heure de l'alarme :

- Saisissez les heures puis les minutes puis appuyez sur la touche  pour valider.
- **SNOOZE** s'affiche à l'écran. Lorsque la fonction **SNOOZE** est activée, l'alarme se répète automatiquement au bout de 7 minutes.
- Activez ou désactivez la fonction **SNOOZE** à l'aide des flèches ▲ et ▼ : sélectionnez **ON** pour activer et **OFF** pour désactiver la fonction.
- Maintenez la touche  enfoncée pendant 2 secondes pour revenir en mode veille.
- Appuyez sur la touche  pour arrêter l'alarme lorsqu'elle se déclenche.

COMBINE SUPPLEMENTAIRE

Le combiné fourni est déjà déclaré à la base.





A l'état de veille, vous voyez le numéro interne de votre combiné sur l'afficheur.

Vous pouvez exploiter jusqu'à 5 combinés sur une base.

Si vous déclarez votre combiné Confort à une base « étrangère » ou si vous déclarez un combiné « étranger » à votre base Confort 10.1, Confort 10.2, Confort 15.1 ou Confort 15.2, certaines fonctions seront probablement restreintes, voire indisponibles.

1. Déclarer un nouveau combiné

Vous devez d'abord déclarer à la base tout combiné supplémentaire.



- Avant de déclarer un nouveau combiné, appuyez sur la touche  sur la base pendant environ 5 secondes, la base émet un bip. Relâchez la touche.
- Appuyez sur .
- A l'aide des flèches ▲ et ▼, sélectionnez *ASSOCIER* et validez avec .
- A l'aide des flèches ▲ et ▼, choisissez la base puis validez avec . Le combiné recherche la base (affichage clignotant à l'écran).
- Lorsque la base a été trouvée, vous êtes invité à entrer le code PIN (0000 d'usine). Validez avec .

2. Téléphoner à plusieurs

Votre téléphone vous permet d'appeler un second correspondant interne en cours de communication (double-appel), de discuter avec vos deux correspondants alternativement (va-et-vient) ou ensemble (conférence à trois) sans que cela nécessite deux raccordements téléphoniques.



3. Communication interne / appel interne

- Appuyez sur  (maintenir la touche environ 4 secondes).
- Lorsque deux combinés seulement sont déclarés à la base, l'autre combiné est automatiquement appelé. Si vous disposez de plusieurs combinés, sélectionnez le numéro du combiné désiré.

Si vous recevez un appel externe en cours de communication avec un correspondant interne, vous êtes averti par un signal sonore. Vous mettez fin à la communication interne avec la touche « Raccrocher » . Appuyez sur la **touche de prise de ligne**  pour établir la communication avec l'interlocuteur externe.

4. Transférer une communication externe



Vous avez répondu à un appel externe et souhaitez le transférer à un autre combiné en interne.

- Appuyez sur , sélectionnez **INTERCOM** et validez avec .
- Sélectionnez le combiné que vous voulez appeler et validez avec .

- La communication externe est mise en attente, le combiné appelé sonne.
- Lorsque le correspondant interne répond, appuyez sur la **touche Raccrocher** .
- La communication externe est transférée au correspondant interne.





5. Conférence à trois (2 combinés en interne + un correspondant externe)

Vous êtes en communication externe :

- Appelez un correspondant interne (voir plus haut).
- Appuyez sur la **touche étoile** , lorsque le correspondant interne répond. Les 3 interlocuteurs sont réunis et peuvent parler ensemble.
- Chaque interlocuteur peut mettre fin à la communication et terminer la conférence en appuyant sur la **touche « Raccrocher »** .

RESTAURER LES PARAMÈTRES PAR DÉFAUT

Tous les réglages personnels et la liste d'appels sont effacés. Le répertoire n'est pas effacé. Le code PIN de la base sera réinitialisé à **0000**.

- Appuyez sur .
- A l'aide des flèches ▲ et ▼, sélectionnez **DEFAUT** et validez avec .
- Entrez le code PIN et validez avec .
- Si vous voulez restaurer les paramètres par défaut, confirmez l'interrogation de sécurité par .

FONCTION RÉPONDEUR (Uniquement)

Votre téléphone Confort 15.1 ou Confort 15.2 est équipé d'un répondeur numérique intégré d'une capacité totale de 30 minutes environ. Vous pouvez interroger le répondeur depuis chaque combiné déclaré et depuis la base. A la livraison, une annonce par défaut pour chaque mode d'exploitation est déjà enregistrée afin que le répondeur soit opérationnel immédiatement.





Vous pouvez changer la langue de ces annonces standards ou enregistrer vos propres annonces. Les réglages du répondeur sont accessibles depuis le ou les combinés déclarés à la station de base.

1. Activer ou désactiver le répondeur

Appuyez sur la touche  de la base pour enclencher ou éteindre le répondeur.







Deux traits apparaissent sur l'afficheur lorsque le répondeur n'est pas en service. Le fait que ces traits clignotent après l'activation indique que la date et l'heure n'ont pas été réglées.

2. Activation depuis le combiné







- Appuyez sur .
- A l'aide des flèches ▲ et ▼, sélectionnez **REPOND** et validez avec .
- Sélectionnez **ON/OFF** parmi les fonctions proposées puis validez avec .
- Sélectionnez le réglage à l'aide des flèches ▲ et ▼ puis validez avec .

Vous pouvez choisir entre deux modes d'exploitation :

- Répondeur-enregistreur
- Répondeur seul





- Appuyez sur , sélectionnez **REPOND./REGL.REP** et validez avec .
- Sélectionnez **ANNONCE** et validez avec .
- Sélectionnez **REP/ENR** ou **REP/SE** et validez avec .
- Sélectionnez **ENR MSG** et validez avec .
- Enregistrez le texte de votre annonce dans le microphone du combiné.
- Pour mettre fin à l'enregistrement, appuyez sur . Votre annonce est à nouveau diffusée pour que vous puissiez la contrôler, après quoi elle entre immédiatement en service.

3. Effacer l'annonce personnalisée

- Appuyez sur , sélectionnez **REPOND./REGL.REP** et validez avec .
- Sélectionnez **ANNONCE** et validez avec .
- Sélectionnez **REP/ENR** ou **REP/SE** et validez avec .
- Sélectionnez **LIRE AN.** et validez avec .
- Pendant la lecture du message, appuyez brièvement sur .
- Votre message personnalisé est effacé et remplacé par le message standard.

4. Enregistrer un mémo



Vous pouvez enregistrer un mémo pour les autres utilisateurs:

- Appuyez sur  , sélectionnez **REPOND.** et validez avec .
- Sélectionnez **MEM** et validez avec .
- **ENREG** s'affiche. Parlez après le signal sonore.
- Appuyez sur  pour terminer l'enregistrement.

5. Commander le répondeur depuis la base

L'affichage des messages clignote dès la réception de nouveaux messages. La restitution commence toujours par le message le plus récent.

- Appuyez sur  pour enclencher la restitution.
- Pendant la lecture des messages, vous disposez des possibilités suivantes :

Touche	Fonction
	Répétition du message / Appuyer 2 fois de suite: retour en arrière d'un message
	Passer au message suivant
	Démarrer / arrêter la lecture des messages
X	Supprimer le message en cours
VOLUME + / -	Régler le volume



N'oubliez pas d'effacer les anciens messages afin de disposer d'un espace de mémoire suffisant pour les nouveaux.

6. Effacer tous les anciens messages

Option impossible pendant la restitution. En mode veille, appuyez de façon prolongée sur la touche **X**.





7. Commander le répondeur depuis le combiné

S'il y a de nouveaux messages sur le répondeur, le symbole  clignote sur l'écran du combiné. La restitution commence toujours par le message le plus récent.





- Appuyez sur , sélectionnez **REPOND.** et validez avec .
- Sélectionnez **LIRE MSG** et validez avec .
- Appuyez sur la **touche Raccrocher**  pour mettre fin à la restitution.

Touche	Fonction
5 (■)	Mettre fin à la restitution
4 (◀◀)	Répétition du message / Appuyer 2 fois de suite: retour en arrière d'un message
2 (X)	Effacer un message pendant sa restitution
6 (▶▶)	Passer au message suivant
	Activer l'écoute amplifiée
+ / -	Régler le volume à l'aide du régleur sur le côté droit de l'appareil.

8. Effacer tous les anciens messages

- Appuyez sur , sélectionnez **REPOND.** et validez avec .
- Sélectionnez **SUP. TOUT** et validez avec .
- Confirmez l'interrogation de sécurité par .

9. Réglages du répondeur

- Appuyez sur  , sélectionnez **REPOND.** et validez avec  .
- Sélectionnez **REGL.REP** et validez avec  .
- Sélectionnez la fonction à l'aide des flèches ▲ et ▼ puis validez avec  .
 - **MODE REP** : Mode Répondeur-enregistreur ou Répondeur seul.
 - **LANG.REP** : Choisissez la langue des annonces standards.
 - **ANNONCES** : Annonces pour Répondeur-enregistreur ou répondeur seul.
 - **NB SONN** :- Choisissez 2, 4, 6, 8 sonneries ou le mode économie (ECO APP).
 - **TPS ENR.** : Définissez la durée d'enregistrement maximale par message.
 - **COMPRESS** : Choisissez le niveau de compression (haute, medium, basse).
 - Plus la compression est basse, plus la qualité d'enregistrement est haute.
 - **FILTRAGE** : Lorsque la fonction est activée (réglage par défaut), vous entendez les appels entrants par le haut-parleur de la base.
 - **CODE INT** : Activez ou désactivez l'interrogation à distance.
 - **MOD. PIN** : Modifiez le code interrogation à distance (voir plus bas).







En mode économie, la réception de nouveaux messages sur le répondeur est signalée par deux sonneries. S'il n'y a pas de nouveaux messages, l'appel est pris en charge après six sonneries. Vous pouvez ainsi vérifier la présence de nouveaux messages sans établir la communication.

10. Répondeur – mémoire pleine

La capacité de mémoire correspond à un temps d'enregistrement de 30 minutes (annonce incluse). L'écran du combiné affiche **MEM SAT** et le signe F. clignote sur la base. Les nouveaux messages ne peuvent plus être enregistrés. Le mode répondeur seul est automatiquement activé. Vous devez dès lors effacer les anciens messages.

11. Modifier le code d'interrogation à distance

Lorsque vous activez l'interrogation à distance, vous êtes invités à saisir un code secret (autre que « 0 0 0 0 »). Ce code doit être composé à chaque interrogation à distance pour accéder au répondeur.

- Appuyez sur , sélectionnez **REPOND./REGL.REP** et validez avec .
- Sélectionnez **MOD. PIN** et appuyez deux fois sur .
- Entrez le code d'interrogation à distance (0000 d'usine) et appuyez deux fois sur .
- Entrez le nouveau PIN et appuyez deux fois sur .
- Entrez encore une fois le nouveau PIN et validez avec .

12. Activer/désactiver le répondeur à distance

Vous avez également la possibilité d'activer votre répondeur à distance.

- Appeler le numéro. Après la 6ème sonnerie, le répondeur s'enclenche.
- Entrez le code d'interrogation à distance. Une brève tonalité confirme sa validité.
- Tous les nouveaux messages sont restitués.

13. Interrogation à distance

Vous pouvez commander votre répondeur à distance depuis n'importe quel téléphone « standard » (numérotation par fréquence vocale requise). Vous devez activer l'interrogation à distance auparavant dans le menu *REPOND.* / *REGL.REP* / *CODE INT.*

- Appelez le numéro.
- Appuyez sur la touche * pendant la diffusion de l'annonce.
- Entrez le code d'interrogation à distance. Une brève tonalité confirme sa validité.
- Les nouveaux messages sont lus après appui sur la touche 5.
- Sélectionnez une fonction dans la liste suivante en appuyant sur la touche correspondante.

Touche	Fonction
5	Lire le message
7	Activer le répondeur
9	Désactiver le répondeur
*	Entrer le code PIN d'accès à distance

Pendant la lecture

- 2** Effacer un message pendant sa lecture
- 4** Répétition du message en cours. Appuyez 2 fois pour revenir au message précédent
- 5** Interrompre la lecture du message en cours
- 6** Passer au message suivant
- *** Pour terminer la commande à distance, mettez fin à la communication.

Remarque :

Si votre répondeur n'accepte pas l'interrogation à distance, essayez de moduler la durée d'appui (plus ou moins longue ou courte) sur le clavier numérique. Votre répondeur réagit à des tonalités de 0,5 à 1 seconde.

CARACTERISTIQUES TECHNIQUES

Norme	Technologie de téléphone sans fil numérique
Portée en champ libre	Jusqu'à 300 mètres *
Portée en intérieur	Jusqu'à 50 mètres *
Autonomie du combiné (valeurs moyennes)	15 heures en conversation 180 heures en veille
Batteries rechargeables Ni-MH	Type R03 / AAA 2 x 1,2 V / 500 mAh (par combiné)
Température de fonctionnement	De 0 à 35 °C
Adaptateur secteur (de la base avec répondeur)	Modèle : S004LVO600045 Entrée : 100-240 V~ 50/60 Hz 150 mA Sortie : 6 V = 450 mA
Adaptateur secteur (de la base sans répondeur)	Modèle : S004LVO600030 Entrée : 100-240 V~ 50/60 Hz 150 mA Sortie : 6 V = 300 mA
Adaptateur secteur (du combiné supplémentaire)	Modèle : S004LVO600030 Entrée : 100-240 V~ 50/60 Hz 150 mA Sortie : 6 V = 300 mA
Bandes de fréquences	1880 – 1900 MHz
Puissances émises (Confort 10.1 & 10.2)	Base : 141,25 mW EIRP Combiné : 77,27 mW EIRP
Puissances émises (Confort 15.1 & 15.2)	Base : 151,36 mW EIRP Combiné : 112,20 mW EIRP
Version logicielle (Confort 10.1 & 10.2)	Base : 2034.1081.B6216 Combiné : 2034.1096H6103
Version logicielle (Confort 15.1 & 15.2)	Base : 2034.1081.B6321 Combiné : 2034.1091H6214

ANNEXE

Plusieurs raisons peuvent être à l'origine de la perturbation de certaines fonctionnalités :

- L'opérateur de téléphonie par Internet ou par câble ne fournit pas la fonctionnalité en question sur votre raccordement téléphonique par Internet/câble.
- L'adaptateur utilisé pour la conversion de la téléphonie par Internet/câble sur les téléphones analogiques (le plus souvent livré par l'opérateur) n'arrive pas à transférer la fonctionnalité aux téléphones raccordés ou n'est pas en conformité au plan analogique.

Si vous êtes confrontés à de tels dysfonctionnements, veuillez si possible tester votre téléphone sur un raccordement au réseau analogique fixe et/ou contactez votre opérateur de téléphonie par Internet/câble à ce sujet.

Entretien

Pour nettoyer le téléphone, frottez d'abord l'appareil avec un chiffon antistatique ou une peau de chamois légèrement humide puis séchez-le avec un chiffon sec.

DECLARATION UE DE CONFORMITE SIMPLIFEE

Le soussigné, Sourcing & Création, déclare que les équipements radioélectriques du type DECT ESSENTIELB Confort 10.1, Confort 10.2, Confort 15.1 et Confort 15.2 sont conformes à la directive 2014/53/UE.

Le texte complet de la déclaration UE de conformité est disponible à l'adresse internet suivante :

<http://www.essentielb.fr/content/bfr/essentielb/assistance.htm>

Téléphone DECT

CONFORT 10.1 - 10.2 - 15.1 - 15.2



Protection de l'environnement

Ce symbole apposé sur le produit signifie qu'il s'agit d'un appareil dont le traitement en tant que déchet est soumis à la réglementation relative aux déchets d'équipements électriques et électroniques (DEEE). Cet appareil ne peut donc en aucun cas être traité comme un déchet ménager, et doit faire l'objet d'une collecte spécifique à ce type de déchets. Des systèmes de reprise et de collecte sont mis à votre disposition par les collectivités locales (déchèterie) et les distributeurs. En orientant votre appareil en fin de vie vers sa filière de recyclage, vous contribuerez à protéger l'environnement et empêcherez toute conséquence nuisible pour votre santé.

Testé dans nos laboratoires

Garantie valide à partir de la date d'achat (ticket de caisse faisant foi). Cette garantie ne couvre pas les vices ou les dommages résultant d'une mauvaise installation, d'une utilisation incorrecte, ou de l'usure normale du produit.

Version 7.0



Faites un geste
eco-citoyen. Recyclez
ce produit en fin de vie.

