

essentiel 

Lave-vaisselle / Dishwasher

ELV-456B

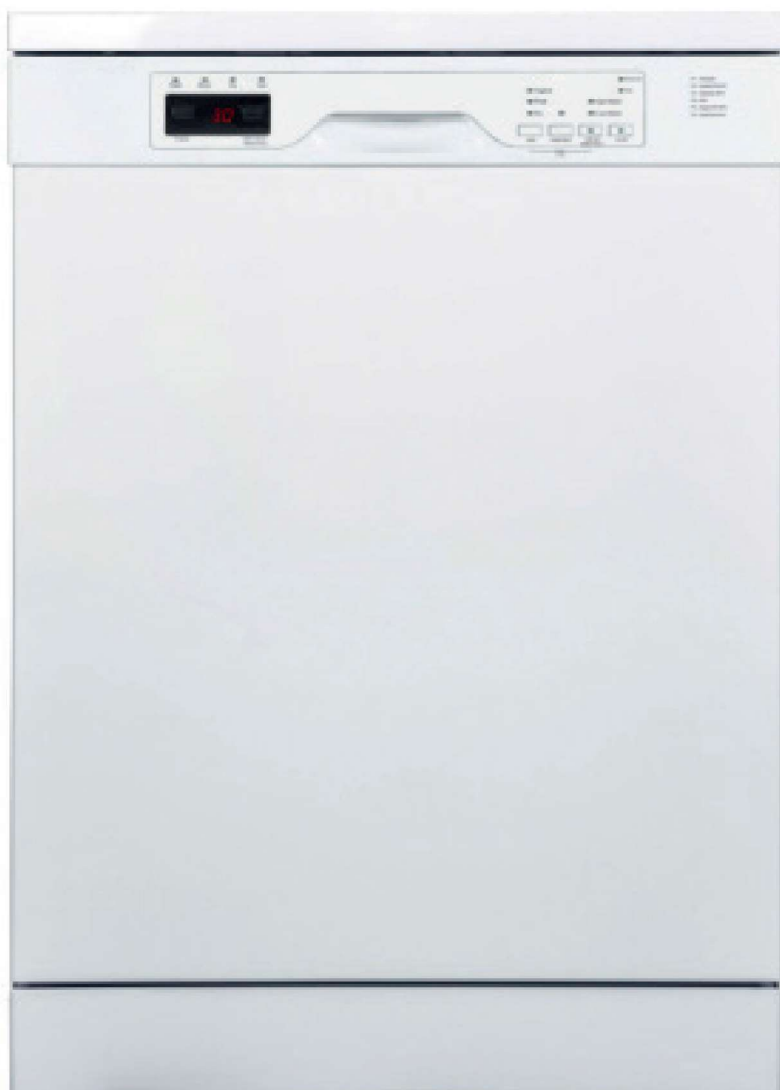

**Aide à la réparation / After-sales solutions**

Cette notice a pour but de vous donner les informations principales vous permettant d'entretenir ou de dépanner votre lave-vaisselle.

Des consignes de sécurité complètent les consignes d'installation et d'utilisation que vous retrouvez dans la notice de votre appareil.

The purpose of this manual is to give you the main information allowing you to maintain or troubleshoot your washing machine.

Safety instructions supplement the installation and use instructions that you find in the manual for your device.

## Avertissement / warning

Pour votre sécurité, nous recommandons de confier les réparations et l'entretien exclusivement à des professionnels qualifiés tout au long de la vie de votre appareil. Pendant la période de garantie de votre appareil, confiez l'entretien ou les réparations à un personnel qualifié et autorisé.

Tout démontage ou dommage au produit causé par une tentative de réparation du produit par une personne non agréée pourra engendrer une exclusion de garantie si le lien entre la tentative d'auto réparation et le dysfonctionnement rencontré est établi.

En cas de réparation du produit effectuée par une personne non agréée, ou par l'utilisateur lui-même, Sourcing & Création ne peut être tenu responsable de tout dommage causé au produit, ou de toute blessure, dans la mesure où ils sont liés à une maladresse de l'utilisateur ou au non-respect par ce dernier des consignes de réparation du produit.

L'utilisateur peut procéder à une réparation par lui-même sur les pièces de rechange suivantes : joints, filtres, charnières de porte, accessoires en plastique, etc.

Les réparations et tentatives de réparation par l'utilisateur pour les pièces ne figurant pas dans cette liste et/ou ne suivant pas les instructions de sécurité, pourraient donner lieu à des problèmes de sécurité non imputables à Sourcing & Création.

En outre, pour garantir la sécurité du produit et de l'utilisateur, la réparation doit être effectuée en suivant les instructions de sécurité mentionnées ci après.

Il est donc fortement recommandé aux utilisateurs de s'abstenir de tenter d'effectuer des réparations ne figurant pas sur la liste des pièces de rechange mentionnées, en s'adressant dans ce cas à des réparateurs professionnels autorisés ou agréés. Au contraire, de telles tentatives de la part des utilisateurs peuvent causer des problèmes de sécurité et endommager le produit, provoquer un incendie, une inondation, une électrocution et des blessures corporelles graves.

## Warning

For your safety, we recommend that repairs and maintenance be carried out exclusively by qualified professionals throughout the life of your device. During the warranty period of your device, entrust maintenance or repairs to qualified and authorized personnel.

Any disassembly or damage to the product caused by an attempt to repair the product by an unauthorized person may result in an exclusion of warranty if the link between the attempted self-repair and the malfunction encountered is established.

In the event of repair of the product carried out by an unauthorized person, or by the user himself, Sourcing &

Création cannot be held responsible for any damage caused to the product, or any injury, insofar as they are related to clumsiness on the part of the user or non-compliance by the latter with the product repair instructions

The user can repair the following spare parts himself: seals, filters, door hinges, plastic accessories.

Repairs and attempted repairs by the user for parts not appearing in this list and / or not following the safety instructions, could give rise to safety problems not attributable to Sourcing & Création.

In addition, to ensure the safety of the product and the user, the repair must be carried out following the safety instructions mentioned below.

It is therefore strongly recommended that users refrain from attempting to carry out repairs that are not on the list of spare parts mentioned, in this case contacting authorized or approved professional repairers. On the contrary, such attempts by users may cause safety problems and damage the product, cause fire, flood, electric shock and serious bodily injury.

essentiel 

## Contenu / table of content

- Consignes de sécurité pour l'entretien ou le démontage de votre appareil / Safety instructions related to the maintenance or disassembly of your product.
- Outils nécessaires / Necessary Tools.
- Vue éclatée / Exploded view.
- Liste des pièces détachées / Spare parts list.
- Codes erreurs / Errors codes.
- Schémas électriques et électroniques / Electric and electronic diagrams.
- Rappel des consignes élémentaires d'entretien / Reminder of basic maintenance instructions.

## Consignes de Sécurité / Safety Instructions

- Travaillez dans un environnement dégagé et éloigné de toutes substances inflammables ou explosives à proximité de votre appareil. Pour le nettoyage de votre appareil, n'utilisez pas de solvants, de produits contenant de l'alcool et de produits pétrochimiques.
- Portez un équipement de protection (gants, lunettes de sécurité, etc.) pour prévenir les blessures et les chocs électriques pendant l'entretien, le démontage ou la réparation de votre appareil.
- Ne manipulez pas l'appareil ou le cordon d'alimentation avec les mains mouillées.
- Avant toute intervention d'entretien, de démontage ou de réparation, débranchez les prises d'alimentation CA et/ou CC de votre prise secteur.



essentiel 

- Ne tirez jamais sur le cordon d'alimentation pour le débrancher mais toujours au niveau de la fiche.
- Si le câble d'alimentation de votre appareil est endommagé, il doit être remplacé par votre revendeur, son service après-vente ou une personne de qualification similaire afin d'éviter tout danger. Ne mettez jamais le lave-linge en marche si le cordon d'alimentation ou la prise est endommagé(e).
- Entretien: retirez les poussières ou tout corps étranger dans le produit, les câbles et les raccordements.
- Si vous devez coucher le lave linge, posez le avec délicatesse et uniquement sur le côté ou sur la face arrière en utilisant une protection au sol.
- Lorsqu'une ou des pièces doivent être changées, assurez-vous que le technicien a utilisé des pièces de rechange d'origine ou comportant les mêmes caractéristiques et les mêmes performances que celles-ci.
- Une pièce de remplacement qui ne possède pas les mêmes caractéristiques de sécurité que la pièce de remplacement recommandée peut provoquer un choc électrique, un incendie et/ou présenter d'autres dangers.
- Réinstallez les éléments démontés à leur emplacement d'origine. Vérifiez toujours que les vis, les composants et le câblage ont été correctement réinstallés.
- Assurez-vous que l'espace autour des pièces entretenues ou échangées n'a subi aucun dommage.
- Si vous utilisez un instrument de mesure, raccordez toujours un fil de terre de l'instrument de test à la mise à la terre du châssis de l'instrument avant de relier le fil positif ; retirez toujours le fil de terre de l'instrument en dernier.









## Safety instructions



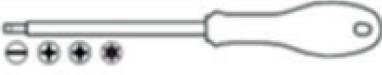

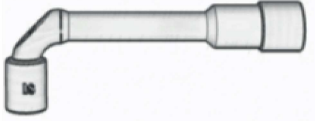

- Work in an open environment away from any flammable or explosive substances near your device.
- To clean your device, do not use solvents, products containing alcohol and petrochemicals. Avoid the use of aerosols. Use a soft, dry cloth only.
- Do not handle the appliance or the power cord with wet hands.
- Wear protective equipment (gloves, safety glasses, etc.) to prevent injury and electric shock during maintenance, disassembly or repair of your device.
- Before any maintenance, disassembly or repair work, disconnect the AC and / or DC power plugs from your outlet.

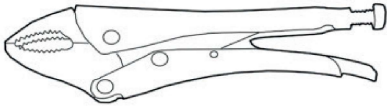
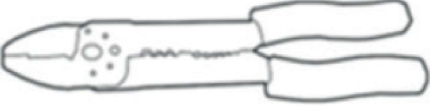

- Never pull on the power cord to disconnect it, always at the plug.
- If the power cable of your appliance is damaged, it must be replaced by your dealer, its after-sales service or a similarly qualified person in order to avoid any danger. Never start the product if the power cord or plug is damaged.
- Remove dust or any foreign object in the product, cables and connections.
- If you have to lay the washing machine down, place it gently and only on its side or on the back, using a floor protection.
- When one or more parts must be changed, make sure that the technician has used spare parts that are original or have the same characteristics and performance as these.
- A replacement part that does not have the same safety characteristics as the recommended replacement part may provide electric shock, fire and / or other hazards.
- Reinstall the removed items in their original locations. Check that the components have always been correctly reinstalled.
- Make sure that the space around the serviced or exchanged parts has not been damaged.
- If you are using a measuring instrument, always connect a test instrument ground wire to the instrument chassis ground before connecting the positive wire; Always remove the ground wire from the measuring instrument last.

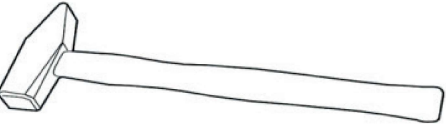
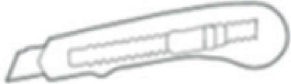
## Outils / Tools

Type d'outil / Tool type	Illustration / Drawing	Spécificité / Specificity (Normes et autres/ Standards and others)	Commentaire / Remark
Paire de gants anti-coupures Pair of cut resistant gloves		EN388 – EN420 ISO 13997	Indispensable / essential
Lunettes de protection Protective glasses		EN166	Indispensable / essential
Jeu de tournevis à tête fendue, à empreinte cruciforme, à empreinte pozidriv, à empreinte torx Screwdriver Set Slotted, Phillips Head, Pozidriv Drive, Torx Drive		ISO 2380, ISO 8764, ISO 10664 Mention VDE*	Indispensable / essential
Jeu de clés pour vis à 6 pans creux et torx Set of keys for hexagon socket and torx screws		ISO 2936	Indispensable / essential
Jeu de clés mixtes de 8 à 19 (8-10-11-12-13-14-16-17-18-19) Set of combination wrenches 8 to 19 (8-10-11-12-13-14-16-17-18-19)		ISO 7738	Indispensable / essential
Jeu de clés à pipe de 8 à 19 (8-9-10-11-12-13-14-15-16-17-18-19) Pipe wrench set from 8 to 19 (8-10-11-12-13-14-16-17-18-19)		ISO 2236	Indispensable / essential
Pince universelle Universal pliers		ISO 5746 Mention VDE*	Indispensable / essential
Pince à bec demi-rond Half-round nose pliers		ISO 5745 Mention VDE*	Indispensable / essential
Pince coupante diagonale Diagonal cutters		ISO 5749 Mention VDE*	Indispensable / essential
Pince multiprise Multigrip pliers		ISO 8976 Mention VDE*	Indispensable / essential

Pince étau Vise grips		Longueur/ Length : 250 mm	Optionnel / Optional
Pince universelle pour dénuder et sertir Universal stripping pliers and crimp			Optionnel / Optional
Levier Pry tool		Plastique glissant, rigide et dur Slippery, rigid and hard plastic	Optionnel / Optional
Pincette Tweezers		Antistatique Antistatic	Optionnel / Optional
Marteau Hammer		Tête métallique Metal head	Optionnel / Optional
Couteau universel (cutter) Universal knife (cutter)		Avec lame rétractable With retractable blade	Optionnel / Optional
Loupe Magnifying glass			Optionnel / Optional
Pistolet à colle Hot glue gun		<b>Utilisation :</b> point de colle pour fixer les câblages, en remplacement des adhésifs défectueux Use: glue point to fix cables, replacing defective adhesives	Optionnel / Optional
Multimètre Multimeter		<b>Fonctions mesurées :</b> <b>Courant / tension</b> <b>AC-DC, ampérage,</b> <b>résistance, continuité</b> <b>Measured functions :</b> <b>AC-DC current,</b> <b>amperage,</b> <b>resistance, continuity</b>	Indispensable / essential
Fer à souder + panne à souder fine Soldering iron + fine soldering tip		Température 390° C Puissance 20/40W Temperature 390° C Power 20/40W	Optionnel / Optional

\* La mention VDE indique que l'outil est totalement isolé et qu'il a été soumis au test diélectrique à 10.000 V.  
Utilisation : travaux sous tension allant jusqu'à 1000V.

\* The VDE mention indicates that the tool is fully insulated and that it has been subjected to the dielectric test at 10.000V. Use : work under voltage up to 1000V.

#### Conseils / Advice

Il est recommandé de travailler dans un espace dégagé et sécurisé, de poser l'appareil sur une surface plane et propre.

It is recommended to work in an open and safe space, to place the device on a flat and clean surface.

Vue éclatée / Exploded view

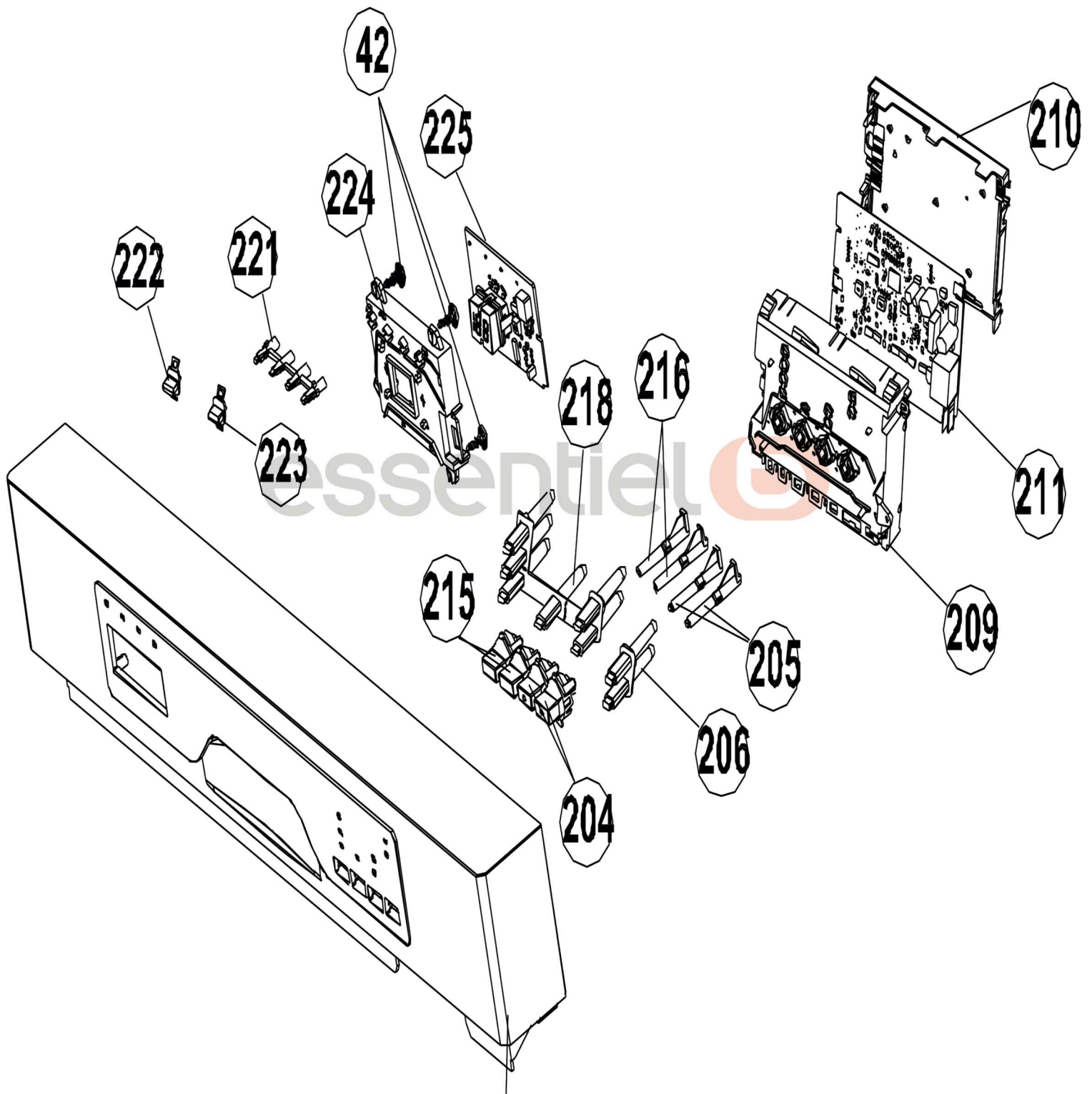

# Vue éclatée / Exploded view

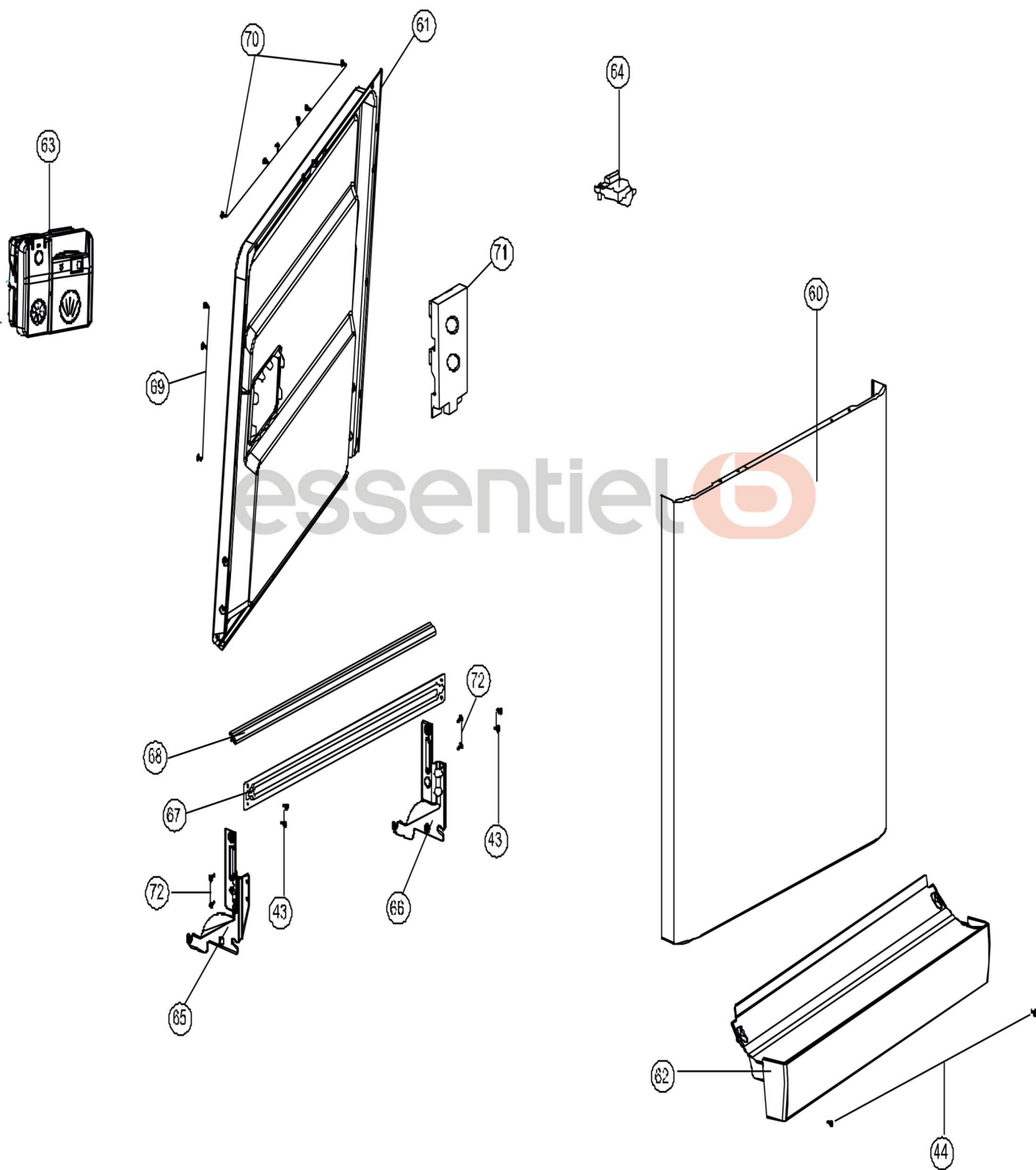



# Vue éclatée / Exploded view

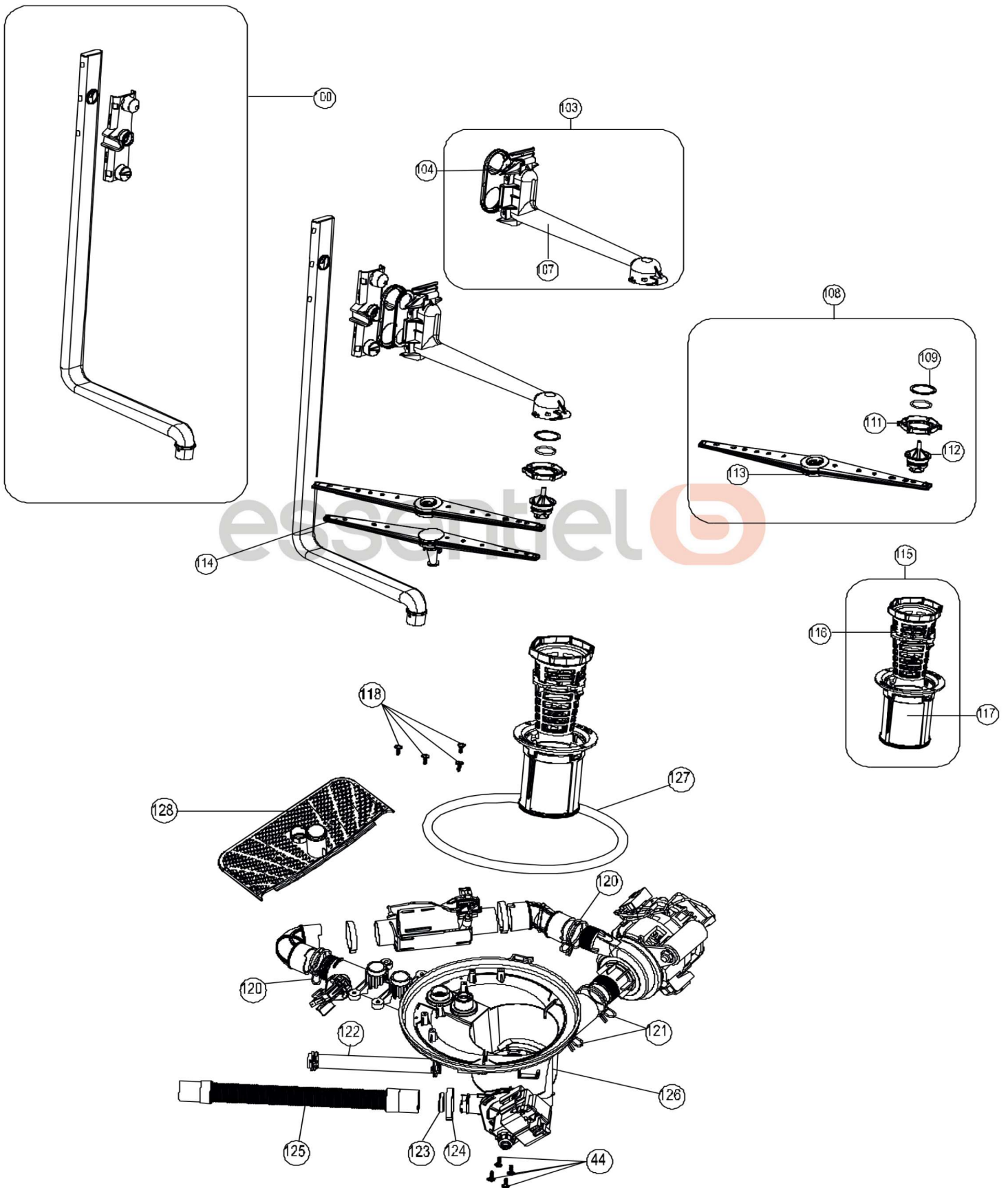

# Vue éclatée / Exploded view

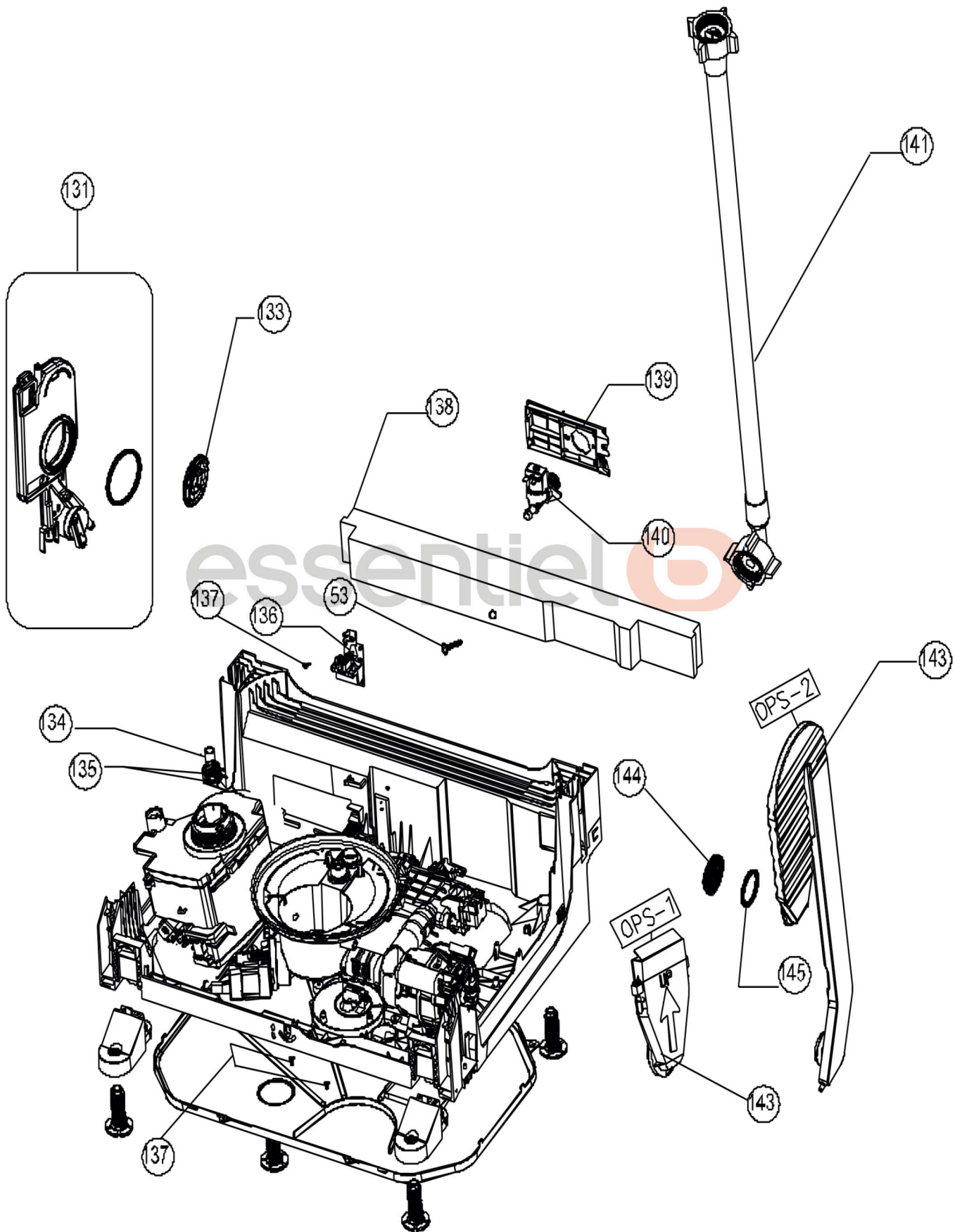

# Vue éclatée / Exploded view

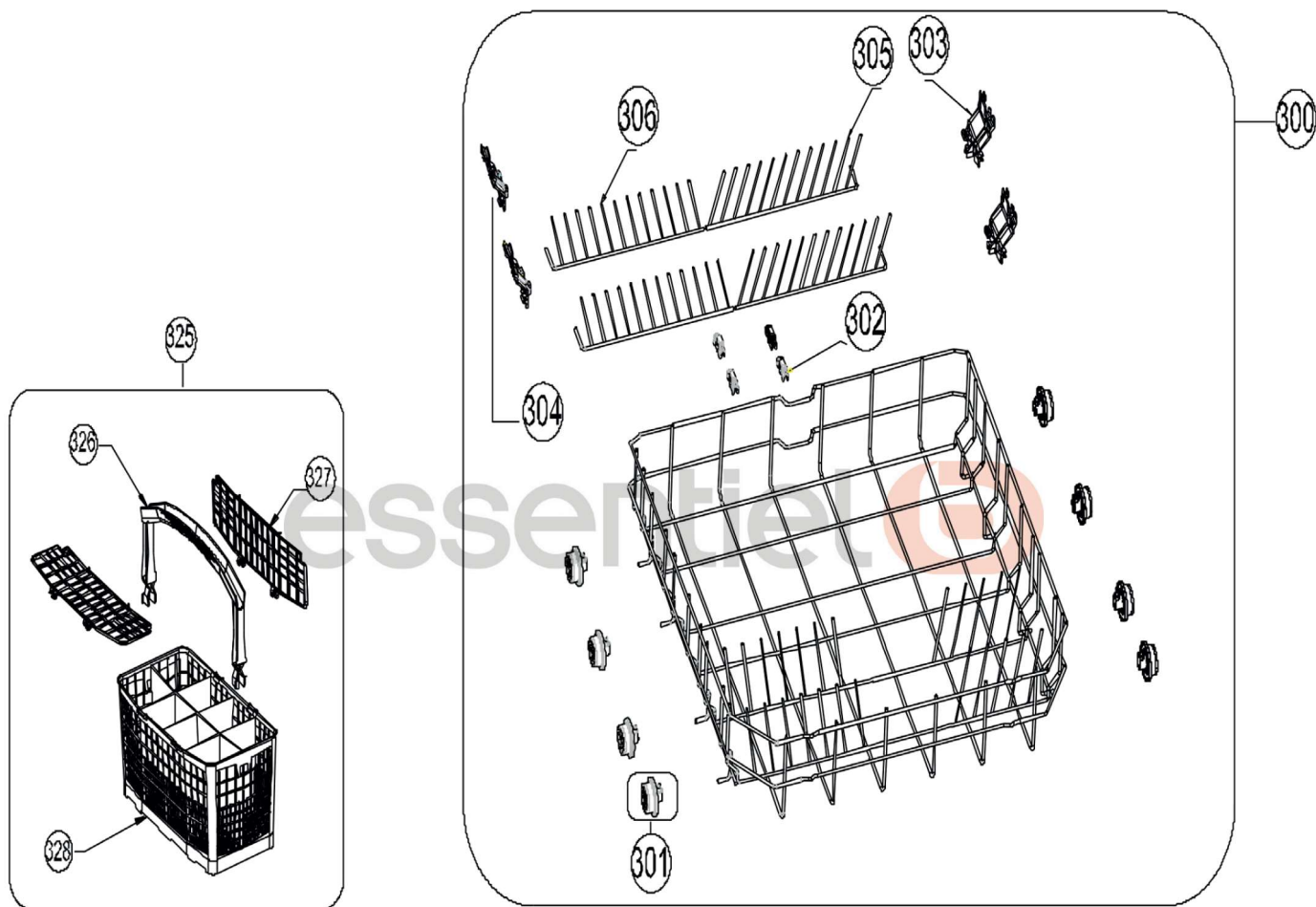

# Vue éclatée / Exploded view

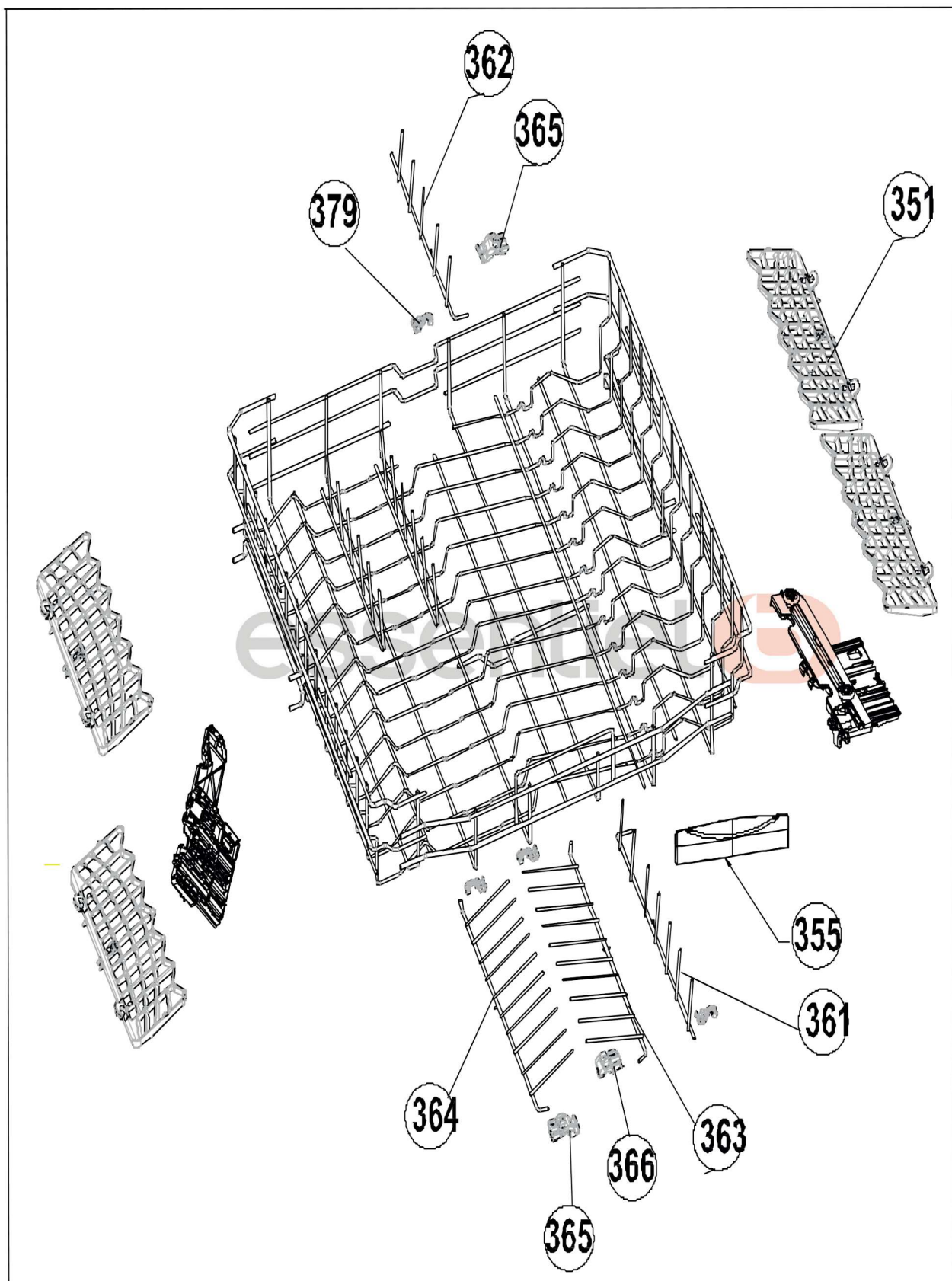

# Vue éclatée / Exploded view

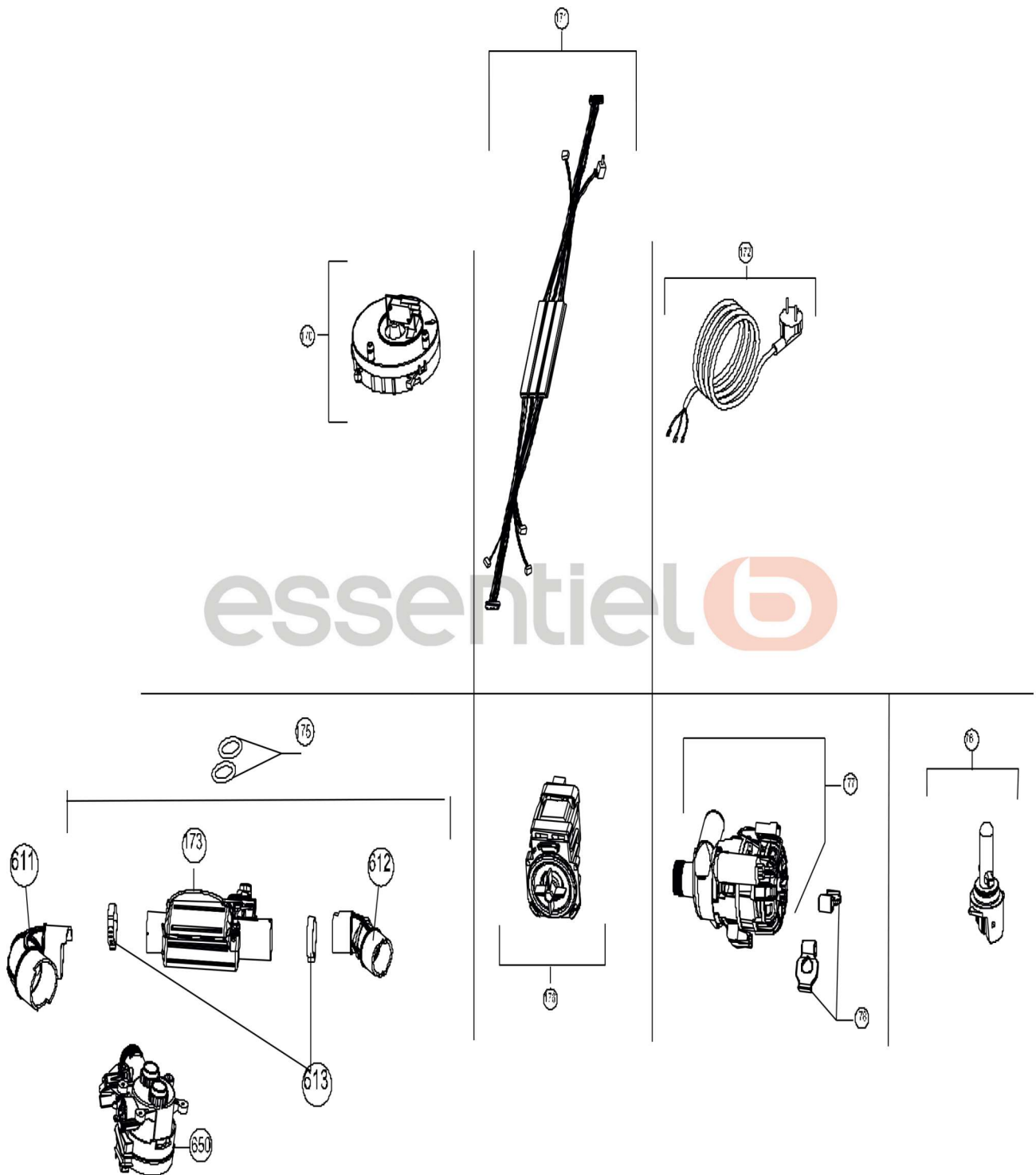

# Vue éclatée / Exploded view

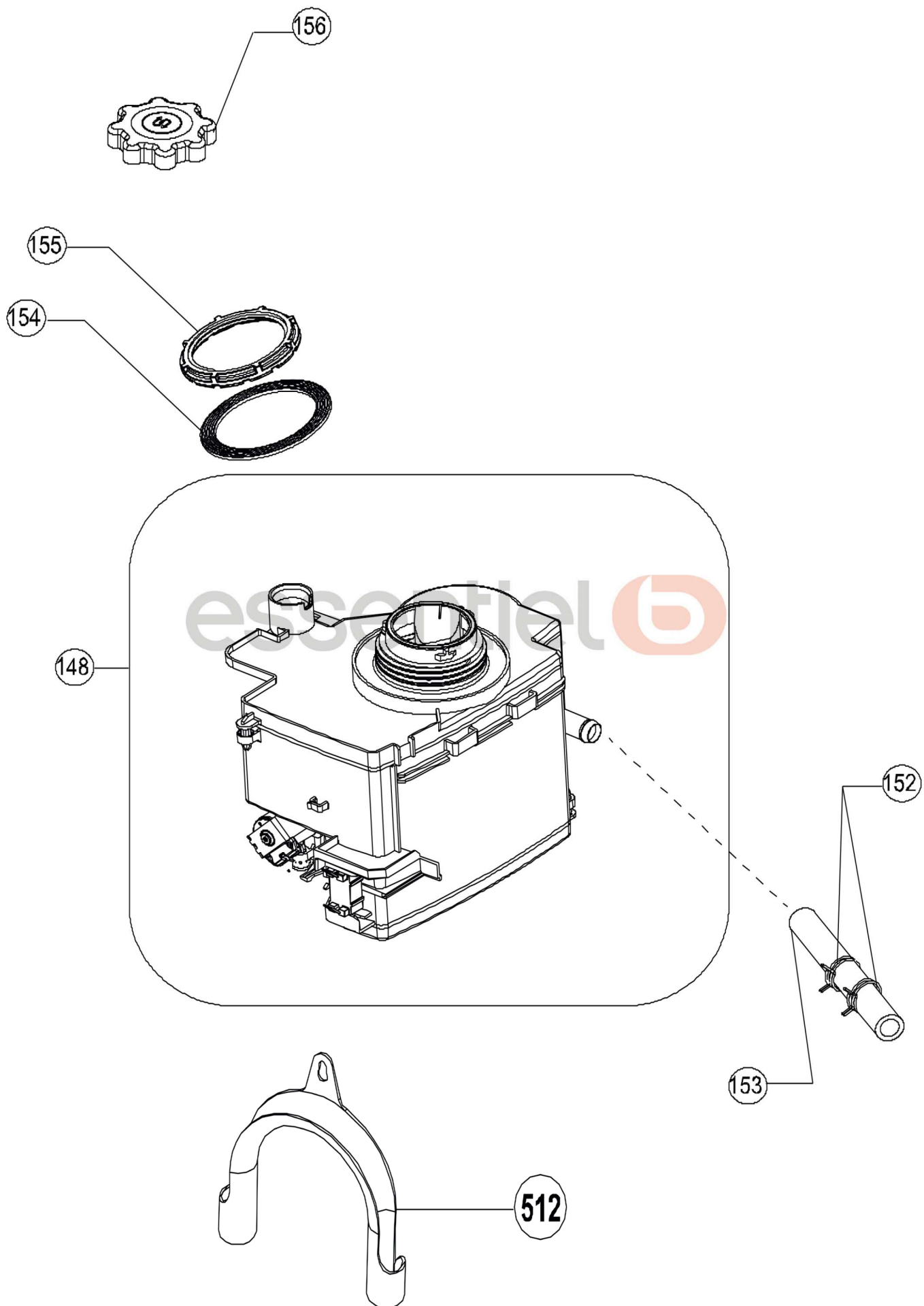

## Liste des pièces détachées / Spare parts list

N° vue	Ref piece	Designation (FR)	Designation (EN)	Information
1	22012926	Cuve	Tub assembly	
1	22102788	Cuve	Tub assembly	
2	42065285	Dessus top	Uppper tray-top	
3	20847272	Panneau droit	Flat side panel-right	Ap 246249
4	20847273	Panneau gauche	Flat side panel-left	
5	42022258	Traverse arriere superieure	Rear upper pls.Cross bar	
6a	42094889	Angle renfort droit	Upper tray support part/right/new	
6b	42094890	Angle renfort gauche	Upper tray support part/left/new	
7	52010619	Renfort central superieur	Tub top corner styrofoam	
8	52049189	Corniere arriere gauche	Back cross bar styrofoam-left	Ap 47919
9	52049188	Corniere arriere droit	Back cross bar styrofoam-right	Ap 47919
10	52049187	Corniere avant gauche	Front cross bar styrofoam-left(nd)	Ap 47919
11	52049186	Corniere avant droit	Front cross bar styrofoam-right(nd)	Ap 47919
12	42022257	Joint tour porte	Tub gasket-2	
18	42119852	Crochet porte	Door hook	
19	20797564	Rail panier superieur	Upper basket rail(458*0,8*50)	
20	42021919	Butee arriere panier superieur	Upper basket stopper-rear-ral 7046	
21	42137271	Embout avant rail superieur	Upper basket rail lock-front-2	
22	42156306	Roue rail panier superieur	Upper basket rail con.Bra.Gr-3	
23	42157273	Support roue rail panier superieur	Upper basket rail con.Bra -rear	
24	37007685	Filtre fond cuve	Metal filter	
25	20649269	Tole protection	Kick plate	
26	42041125	Tuyau evacuation 300mm	Drain pipe 300mm	Ap 23247
29	42052932	Pied	Feet	
30	47001133	Cable charniere de porte	Hinge cord gr	
31	42009394	Couvercle inferieur	Lower cover	
31	42201786	Couvercle inferieur	Lower cover	
32	37024486	Ressort charniere	Hinge spring	
33	42107473	Poulie charniere/cable	Hinge wheel/cable	Ap 266061
35	20738730	Ressort	Spring	
35	37015372	Support ressort	Spring bracket	
36	42161381	Soubassement	Basement	
37	52127763	Angle renfort inferieur gauche	Tub lower corner styrofoam-left	
37	52276874	Angle renfort inferieur droit	Tub lower corner styrofoam-right	
38	52127762	Angle renfort inferieur droit	Tub lower corner styrofoam-right	
38	52276874	Angle renfort inferieur droit	Tub lower corner styrofoam-right	Ap 266061
39	37007076	Vis 5x20	Screw 5x20	

## Liste des pièces détachées / Spare parts list

N° vue	Ref piece	Designation (FR)	Designation (EN)	Information
39	37035913	Vis 5x20	Screw 5x20	Ap 266061
40	37006233	Vis	Screw	
41	37018398	Vis 3,9x7,5	Screw 3,9x7,5	Ap 266062
42	37006201	Vis	Screw	
44	37006212	Vis	Screw	
54	42074682	Plinthe lv 45	Kick plate	
60	20879766	Facade de porte	Front panel-hole	
61	22058771	Contre porte lv	Inner door	
62	42179744	Plinthe grise	Kick plate - gray	
62	42061389	Plinthe avant grise	Front kick plate - gray	
63	42173012	Boite lessive nm	Detergent box nm	
64	32013875	Fermeture porte	Door lock	Ap 205804
64	32037542	Fermeture porte	Door lock	
65	37024917	Charniere gauche porte	Hinge door - left	
66	37024916	Charniere droite porte	Hinge door - right	Ap 291367
67	20866638	Traverse inferieure porte	Hinge part bracket	
68	42009395	Joint bas porte	Door seal-bottom	
69	37006339	Vis 3,9x12	Screw sac 3,9x12 yhb inox	
70	37006340	Vis 4x14	Screw pt4x14 yhb inox	
71	52025483	Renfort porte	Door support styrofoam	
72	37021716	Vis 5x10	Screw 5x10	
76	32013802	Sonde	Sensor	
100	42030348	Tube alimentation bras superieur	Upper sprayarm feeding	
100	42200749	Tube alimentation bras superieur 5mm	Upper sprayarm feeding 5mm	
101	42022066	Tube alimentation arriere bras superieur	Upper sprayarm feeding-rear	
101	42200750	Tube alimentation arriere bras superieur	Upper sprayarm feeding-rear	Ap 246249
103	42021922	Support bras superieur complet	Upper spray arm support	
104	42151807	Adaptateur arriere support bras + joint	Arm support rear adapter + gasket	Ap 246249
105	42154628	Joint adaptateur	Gasket	
107	42021094	Support bras superieur	Upper sprayarm feeding support	
108	42158954	Support bras superieur	Upper sprayarm feeding support	
109	42005910	Bras de cyclage superieur	Upper spray arm gr-ral 7046/2	
111	42021093	Joint bras superieur/support	Seal upper arm/support	
112	42131797	Ecrou axe bras superieur	Upper arm axle nut	

## Liste des pièces détachées / Spare parts list

N° vue	Ref piece	Designation (FR)	Designation (EN)	Information
113	42158955	Douille support bras superieur	Upper sprayarm shaft	
114	42158953	Bras de cyclage superieur	Top spray arm group complete	
115	42035214	Bras inferieur	Lower spray arm-ral 7046/2	
116	42021086	Filtre micro complet	Microfilter gr-polyester/ral 7046	
117	42035215	Filtre	Filter	
118	37006363	Filtre micro	Micro filter	
119	42158938	Durite moteur/resistance	Hose d28,5*3*38,5(mot-eco)/45/ft	
120	37006205	Collier durite	Clamp dmax36,4x14	
121	37006204	Collier durite	Clamp dmax41x14,8	
123	42008732	Clapet anti-retour	Check valve	
124	37012308	Collier otk	Hose handcuffs d30	
125	42005936	Tuyau de vidange	Drain hose 200 cm	
126	42157711	Bloc hydraulique	Sump	
127	42005959	Joint bac hydraulique	Sump gasket	
128	42021098	Support bras inferieur gris fonce	Spray arm support-dark gray	
129	42022065	Embout	End cap	
131	42153776	Repartiteur d'eau + debimetre	Compact air break group	
133	42020657	Ecrou repartiteur d'eau	Air break nut ral-7046	
134	42005957	Durite repartiteur d'eau/electro- vanne	Hose (valve-air break)	
135	37001625	Collier durite repartiteur d'eau	Hose clamp - air break	
136	32030188	Filtre antiparasite	Parasite filter aerodev/y2 2200pf	
137	37006787	Vis	Screw	
138	47001251	Lest	Concrete weight	
139	42030325	Support electrovanne	Water inlet valve support	
140	32016053	Electrovanne	Water inlet valve	
141	42005932	Tuyau d'arrivee d'eau	Water inlet hose gr/cold	
143	42154788	Condenseur	Steam condenser	
144	42017253	Joint condenseur	Active/condensation unit seal	
145	42051789	Ecrou condenseur	Active/condenser unit nut	
148	42161868	Bac a sel complet	Compact water softener group	
153	42058979	Durite	Hose	
154	42008725	Joint bac a sel	Water softener nut gasket	
155	42020656	Ecrou bac a sel	Water softener nut	
156	42020655	Bouchon bac a sel 84mm - gris fonce	Compact salt cap group-84mm-dark grey	
170	32031018	Flotteur securite debordement	Float safety overflow	

## Liste des pièces détachées / Spare parts list

N° vue	Ref piece	Designation (FR)	Designation (EN)	Information
171	32034663	Cablage	Cable harness	
172	32032449	Cable alimentation 165cm (3 cosses plates)	Power cord 165cm (3 wires)	
173	32028574	Resistance 1800w	Heater cas flow through/irca 1800w	
175	42139199	Joint repartiteur/bloc hydraulique	Gasket	
176	32026853	Pompe vidange bpx2-69l 35w 0.3a	Drain pump bpx2-69l 35w 0.3a	
177	32030553	Moteur cyclage yxw48-2(l) 160mm	Washing pump yxw48-2(l) 160mm	
178	42008724	Support pompe de cyclage	Washing pump vine support	
180	42158132	Support douille eclaireage	Led modul body	
180a	42170043	Plafonnier douille eclaireage	Led modul cover	
180b	32036141	Platine eclaireage led	Led modul card	
197	32030556	Moteur distributeur haut/bas	Diverter ft/45 2 way	
201	42187470	Bandeau elvs-456s essentiel b	Co.Pa.Gr.Srgf/essentiel b/elvs-456s	
204	42116855	Bouton	Button	
205	42111285	Axe bouton poussoir depart	Electronic button shaft	
206	42111291	Transfert lampe bellis	Lightguide /bellis	
209	42161038	Support avant module	Pcb box/nh	
210	42161040	Support platine arriere	Pcb box rear cover/nh	
211	22060814	Platine vy21_7_01_yh	Elec.Card vy21_7_01_yh	
215	42116857	Bouton	Button	
216	42111286	Axe bouton poussoir fonction	Electronic button shaft2	
218	42111290	Transfert 5 lampes temoin	Lightguide (5 indicator lights)	
221	42111292	Transfert lampe display	Lightguide-display	
222	42116923	Bouton affichage noir g ou d	Display button-black-l or r	
224	42169809	Boitier platine affichage	Display box	
225	32030339	Platine affichage vc4 20bmd01-3	Display card vc4 20bmd01-3	
226	32034215	Cable	Cable	
226	32004612	Cablage platine display	Cable harness - display card	
300	37019571	Panier inferieur	Lower basket	
301	42053228	Roue panier inferieur	Wheel lower basket	Ap 205804
302	42021078	Clip fixation clayette panier inferieur	Lower basket shelf fixing clip	
303	42021904	Support lv droit	Right guide	
304	42021077	Support lv gauche	Left guide	
305	37015434	Support assiettes avant	Folddown comb-front	
306	37015435	Support assiettes arriere	Folddown comb-right	
350	37031916	Panier superieur	Upper basket	

## Liste des pièces détachées / Spare parts list

N° vue	Ref piece	Designation (FR)	Designation (EN)	Information
351	42154956	Support tasses	Mug shelve	
360	42049851	Panier a couverts gris poignee bleu	Cutlery basket gray - handle blue	
360	42211563	Panier a couverts	Cutlery basket	
380	37015453	Support assiette rabatable droit	Folddown comb-right	
381	37015454	Support assiette rabatable gauche	Folddown comb-left	Ap 266061
382	42022285	Charniere support droit	Folding spikes-right	
383	42046139	Charniere support gauche	Folding spikes-leftright	
512	40020601	Crosse tuyau de vidange	Drain hose coat rack	
612	42158951	Durite pompe de cyclage / resistance	Hose motor-heater	
613	37026603	Collier durite resistance	Hose handcuffs/flow through	
615	42158952	Durite bac hydraulique-resistance	Hose heater-sump	
S/ref	42153118	Joint etancheite	Shaft seal	
S/ref	52243459	Notice utilisation	User manual	

essentiel 

# Codes erreurs / Errors codes

## PROGRAM CANCELLATION OF Y SERIES

- 1) The machine must be open position to do the cancellation process.
- 2) Push the Start/Pause button for 3 sec. while the machine is operating.

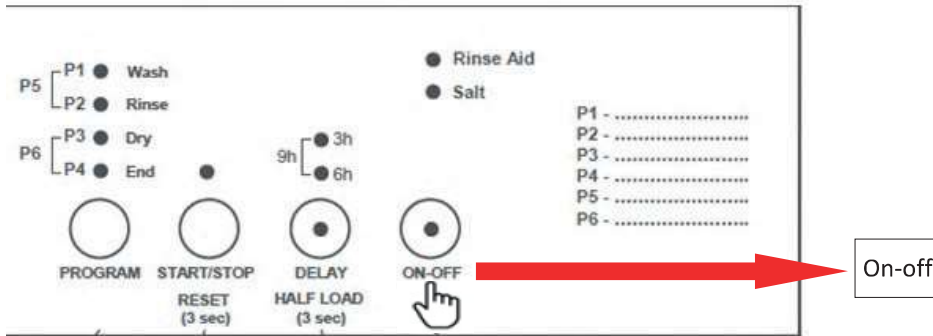

- 3) After 3 sec, the drying light lights up and then it starts draining by the drain pump operates. (Approximately 30 sec)

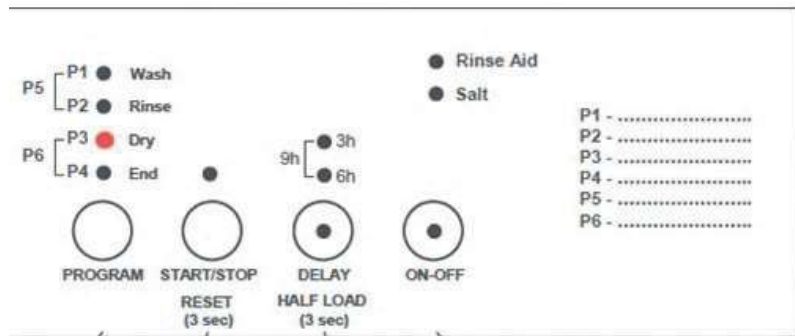

- 4) After the end of draining operation, the draining pump stops and the End light lights up.

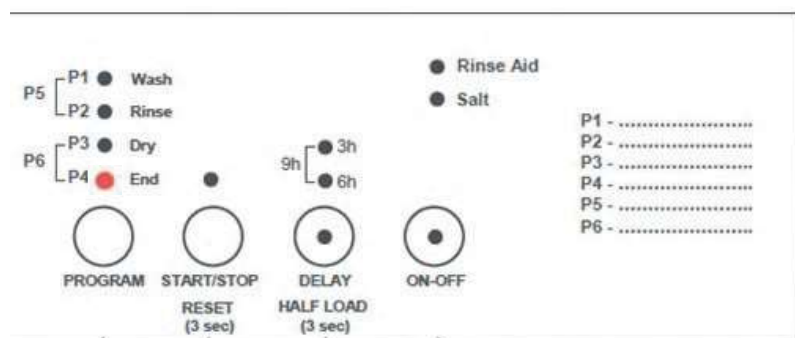

# Codes erreurs / Errors codes

## ON-OFF OPERATION FOR Y SERIES

1) The machine is closed while the on/off button is on the closed position. All of the buttons don't operate. The lights don't light up. Only the electronic card has energy.

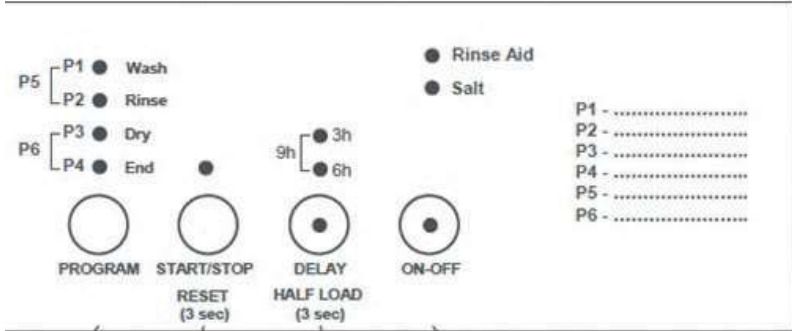

2) The machine will be opened when the on/off button is on. On/Off light lights up. If machine has no display, also Start/Stop and Eco program lights turn on.

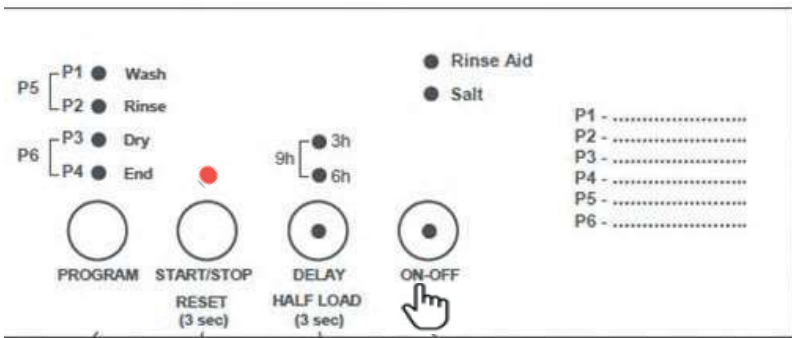

## THE SERVICE TEST OF Y SERIES

1) Power OFF; press Start/Stop button.

2) Power ON by pressing On/Off button and continue to press Start/Stop button at least for 6".

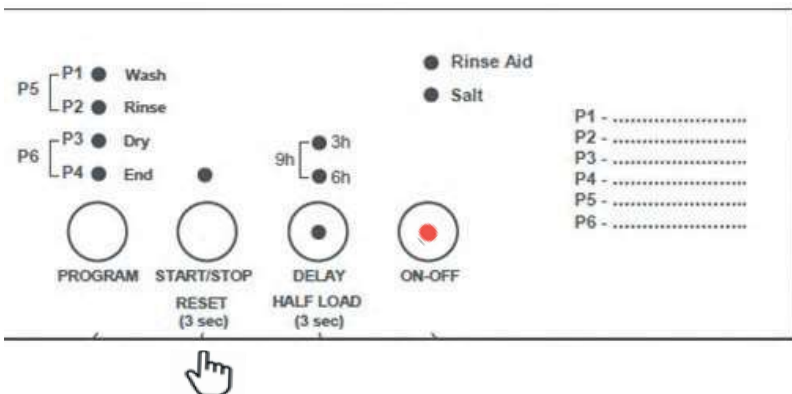

## Codes erreurs / Errors codes

3) When “Service test” is recognized

- For models w/o display: All leds are ON. Next, Start/Stop led blinks and service test starts.
- For models w/ display: All leds are ON, SP is visualized on display and service test starts.

4) During the first 6” of test, if a failure code is stored in memory, its codification blinks. Also at the end of the test if an error occurs its error code blinks.

Note: Service program can be cancelled with cancellation operation.

### SALT SETTING OF Y SERIES

**For models w/o display;**

- 1) Power OFF; press program button.
- 2) Power ON and continue to press program button at least for 3”.

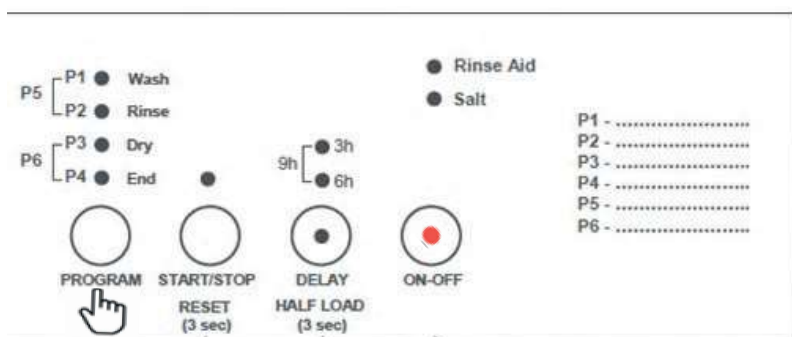

3) If “Hardness set” is recognized all leds blink for 2”.

4) Release program button. The last setting level is viewed\*.

5) Press program button to set the desired level.

At any pressure of program button hardness level is incremented. Hardness level 1 returns after hardness level 6.

\* If it is the first hardness set, hardness level is level 3.

## Codes erreurs / Errors codes

Level	Wash	Rinse	Dry	End
1	ON	OFF	OFF	OFF
2	OFF	ON	OFF	OFF
3	OFF	OFF	ON	OFF
4	OFF	OFF	OFF	ON
5	ON	OFF	OFF	ON
6	OFF	ON	OFF	ON

### For models w/ display;

- 1) Power OFF; press program button.
- 2) Power ON and continue to press program button at least for 3".
- 3) If "Hardness set" is recognized "SL" is shown for 2".
- 4) Release program button. The last setting level is viewed\*.
- 5) Press program button to set the desired level. At any pressure of program button hardness level is incremented. Hardness level 1 returns after hardness level 6.

\* If it is the first hardness set, hardness level is L3.

Level	Display
1	L1
2	L2
3	L3
4	L4
5	L5
6	L6

Note: The machine is came to the closed position to exit from the water hardness setting and to get in memory the last setting.

## Codes erreurs / Errors codes

### REPAIR TECHNIQUES

A simpler and special control **procedure** is obtained to test the components efficiency.

In this control procedure, you can measure the resistance of the components and compare with the normal resistance values. Then you can understand that if the components are faulty or not.

You can measure the components directly or you can measure from the connectors with the probes of the measurement gauge.

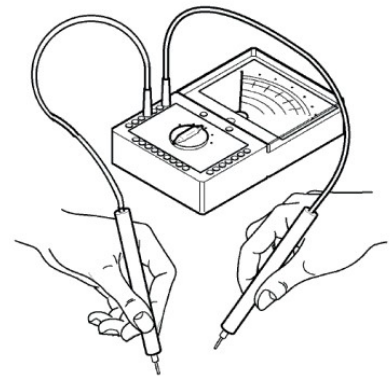

COMPONENTS	REAL VALUES	NOTES
ON / OFF BUTTON	0 $\Omega$ on component	ON/OFF button is pressed
DOOR SWITCH	CN2.9 – CN2.2      0 $\Omega$	Door is closed
PRESSURE SWITCH	CN2.10 – CN2.2      0 $\Omega$ $\infty$ $\Omega$	FULL FILL WATER NO WATER
DRAIN PUMP	CN2.2 – CN2.4 141 $\pm$ %10M $\Omega$	
WATER INLET VALVE	CN2.6 – CN 2.9 4200 $\pm$ %10 $\Omega$	
REGENERATION VALVE	CN2.10 – CN2.7 4130 $\pm$ %10 $\Omega$	
HEATER	27.6-30.6 $\Omega$	MEASURE JUST ON THE COMPONENT
DETERGENT DISPENSER	1660 $\Omega$ $\pm$ %10 (25 C $^{\circ}$ )	MEASURE JUST ON THE COMPONENT
CIRCULATION PUMP	CN2.3 – CN2.9    118.2 - 135.9 117.9 - 135.6	Primary winding Secondary winding (FROM THE COMPONENT)

## Codes erreurs / Errors codes

SET NTC SENSOR	CN 3.2	25° - 5000Ω	
	%±5.0		
	CN 3.1	35° - 3300Ω	
	%±5.5		
		55° - 1520Ω	
	%±6.5		
	63° - 1174Ω		
%±7.5			
	80° - 670Ω		
%±8.0			
	90° - 488Ω		
%±8.5			
FLOATER (MICROSWITCH)	CN2.1 – CN 2.5	0 Ω	MICROSWITCH IS INACTIVE (NO WATER)
	CN2.1 – CN 2.4	∞ Ω	MICROSWITCH IS ACTIVE (THERE IS WATER)

essentiel 

# Codes erreurs / Errors codes

## FAILURE CODES

### PRODUCTS WITHOUT DISPLAY

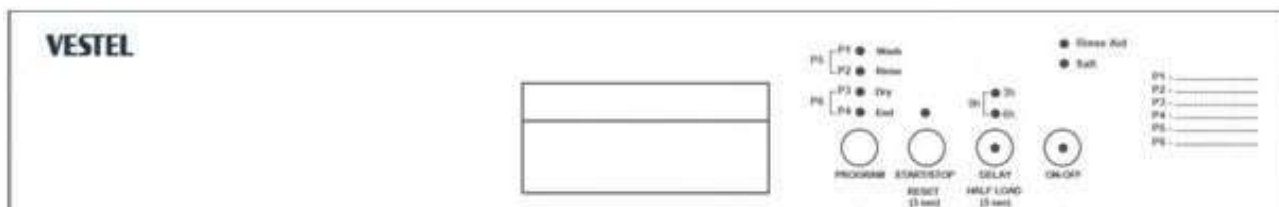

N°	Name	Start/Stop	Wash	Rinse	Dry	End
1	Door open	Blink	-	-	-	-
2	Delay before Door closing	-	-	-	-	-
3	Overflow Leakage	-	-	Blink	Blink	-
4	Drain time out	-	-	-	Blink	Blink
5	Re-Fill time out	Blink	-	-	-	-
6	Presence Flow meter impulses	-	-	Blink	-	Blink
7	Absence Flow meter imp. With Full Absence Flow meter imp. Without Full	-	-	Blink	-	-
8	NTC ca/cc	-	Blink	-	-	Blink
9	Overheating	-	Blink	-	Blink	-
10	Unsuccessful heating	-	Blink	-	Blink	Blink
11	CK Parameters	-	Blink	Blink	Blink	Blink
12	High voltage	-	Blink	Blink	-	Blink
13	Low voltage	-	Blink	Blink	-	-

# Codes erreurs / Errors codes

## PRODUCTS WITHOUT DISPLAY

W/O DIVERTER(Y1A, Y1B, Y1C,Y1D, Y1E, Y1F)



W/ DIVERTER(Y21, Y22, Y23,Y24)



Name	DISPLAY	Notes
Overflow	F0	In the normal work this failure is not visualized.
Leakage	F1	
Draining time out	F2	
Presence of Flow meter impulses	F3	
Absence of Flow meter	F4	In the normal work this failure is not visualized.
Empty Level	F5	
Re-Fill time out	F5	
NTC ca/cc	F6	
Overheating	F7	
Unsuccessful heating	F8	
Diverter opened	F9	
Turbidity Sensor	FA	In the normal work this failure is not visualized.
Parameter set salt incorrect	SE	In the normal work this failure is not visualized.
CK Parameter	FE	
High Voltage	HI	In the normal work this failure is not visualized.
Low Voltage	LO	In the normal work this failure is not visualized.

# Codes erreurs / Errors codes

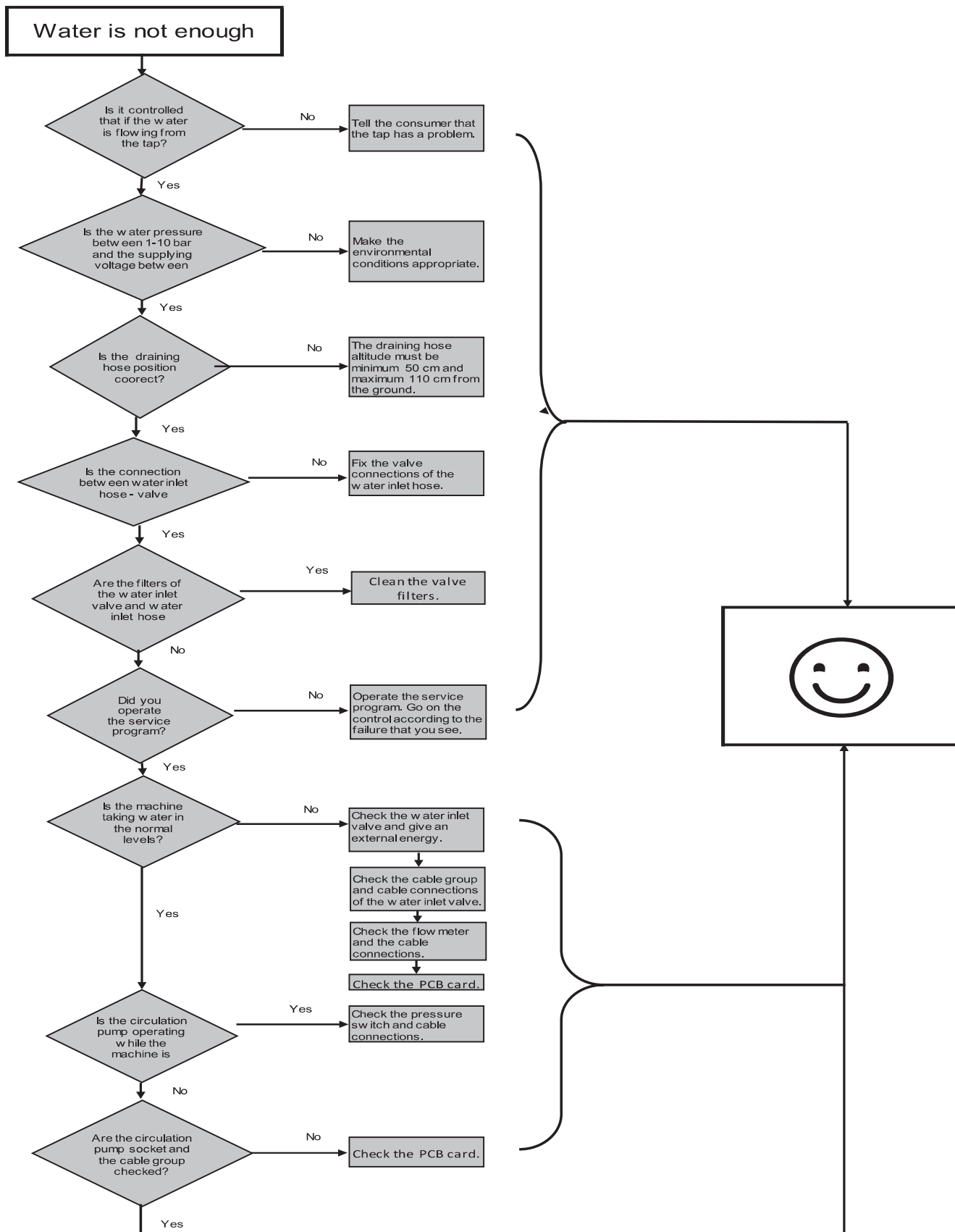

# Codes erreurs / Errors codes

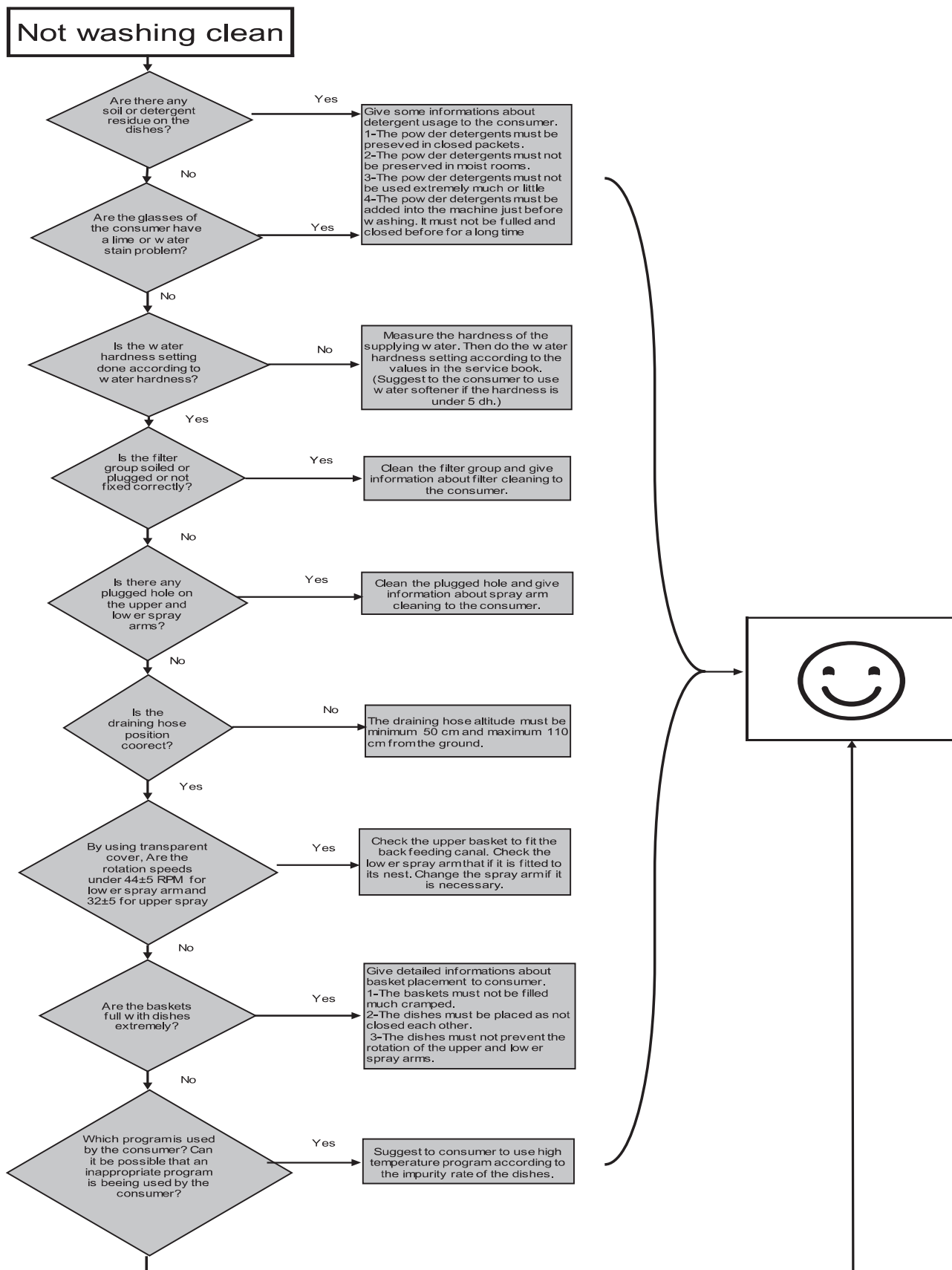

# Codes erreurs / Errors codes

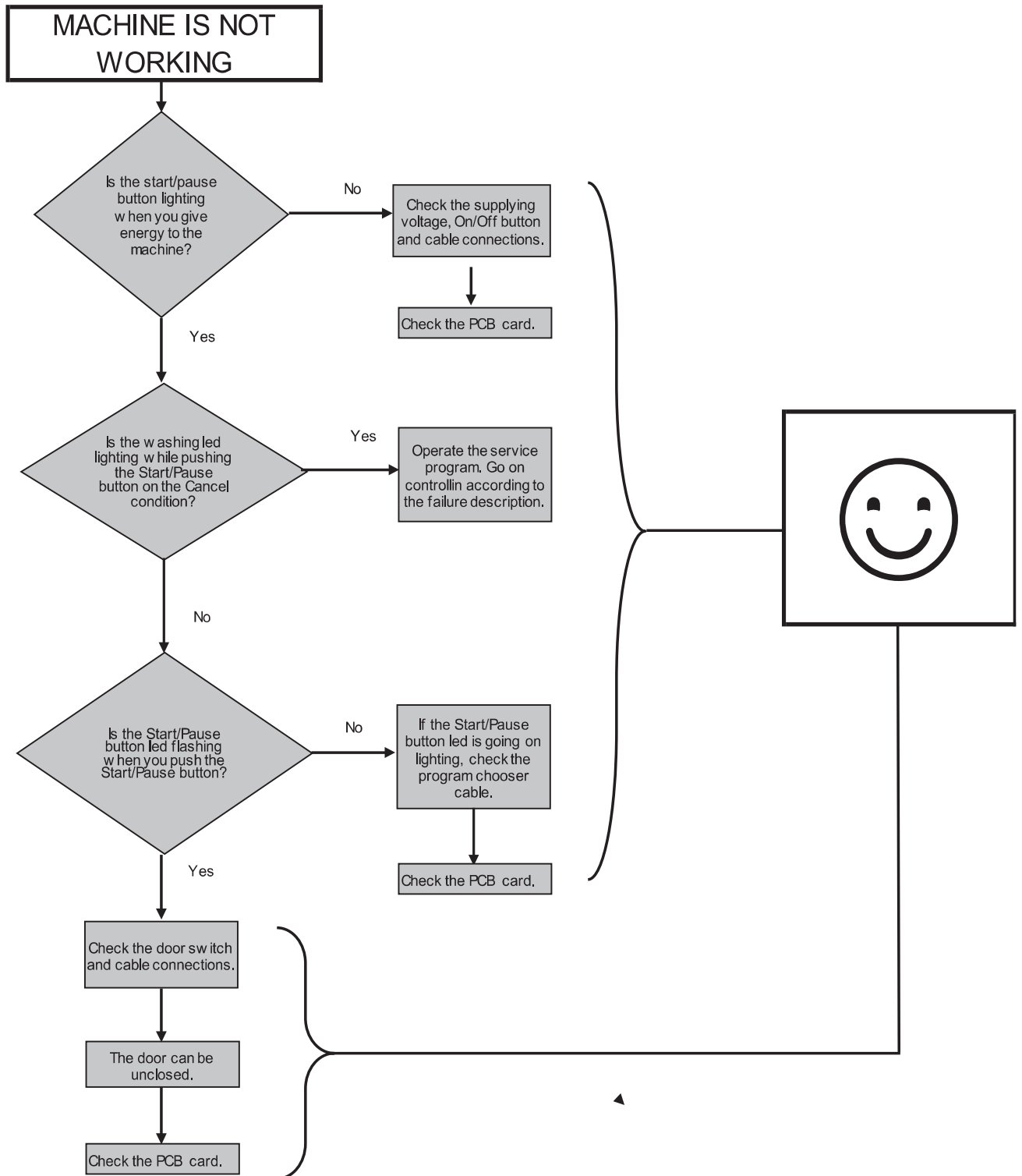

# Codes erreurs / Errors codes

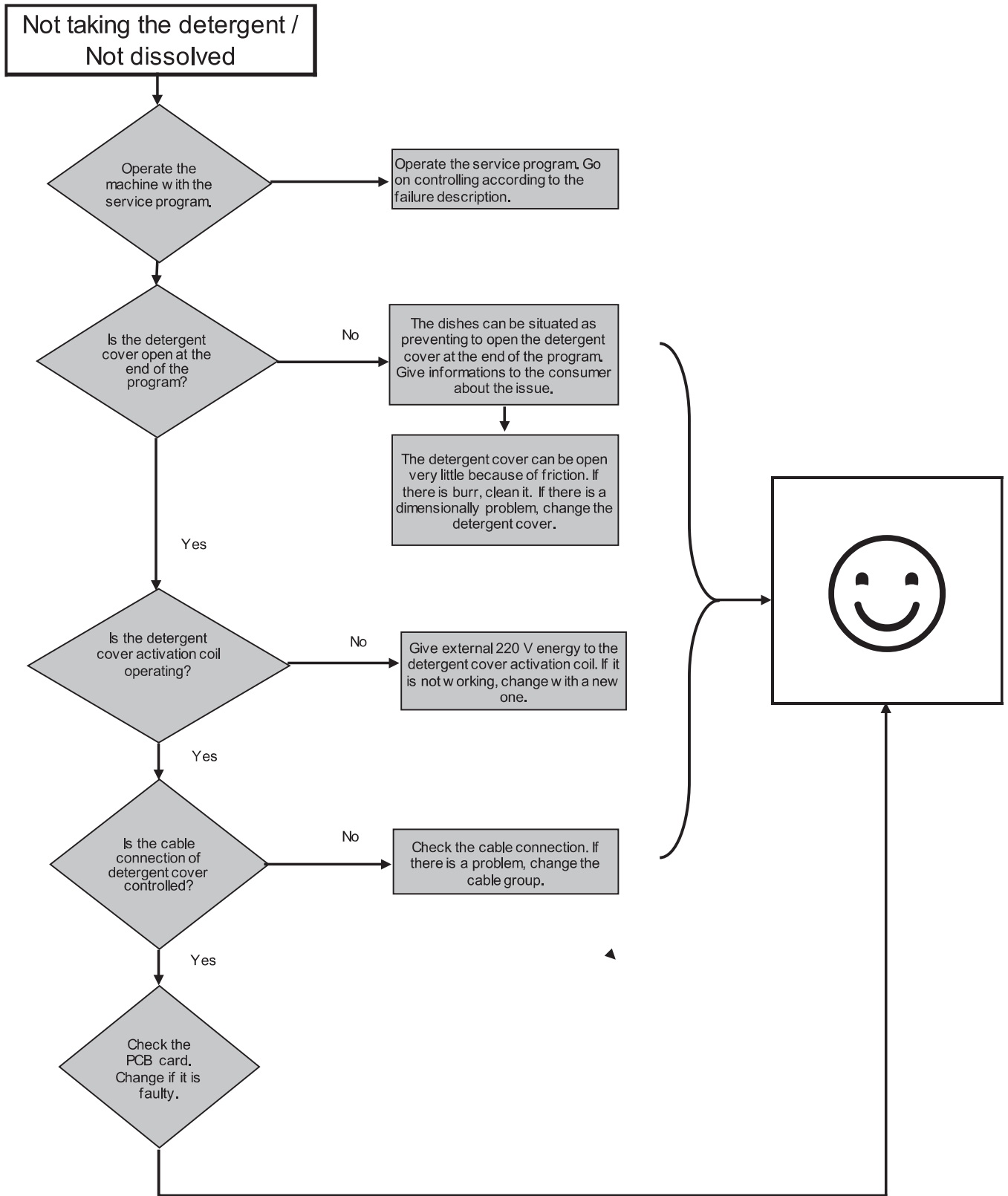

# Codes erreurs / Errors codes

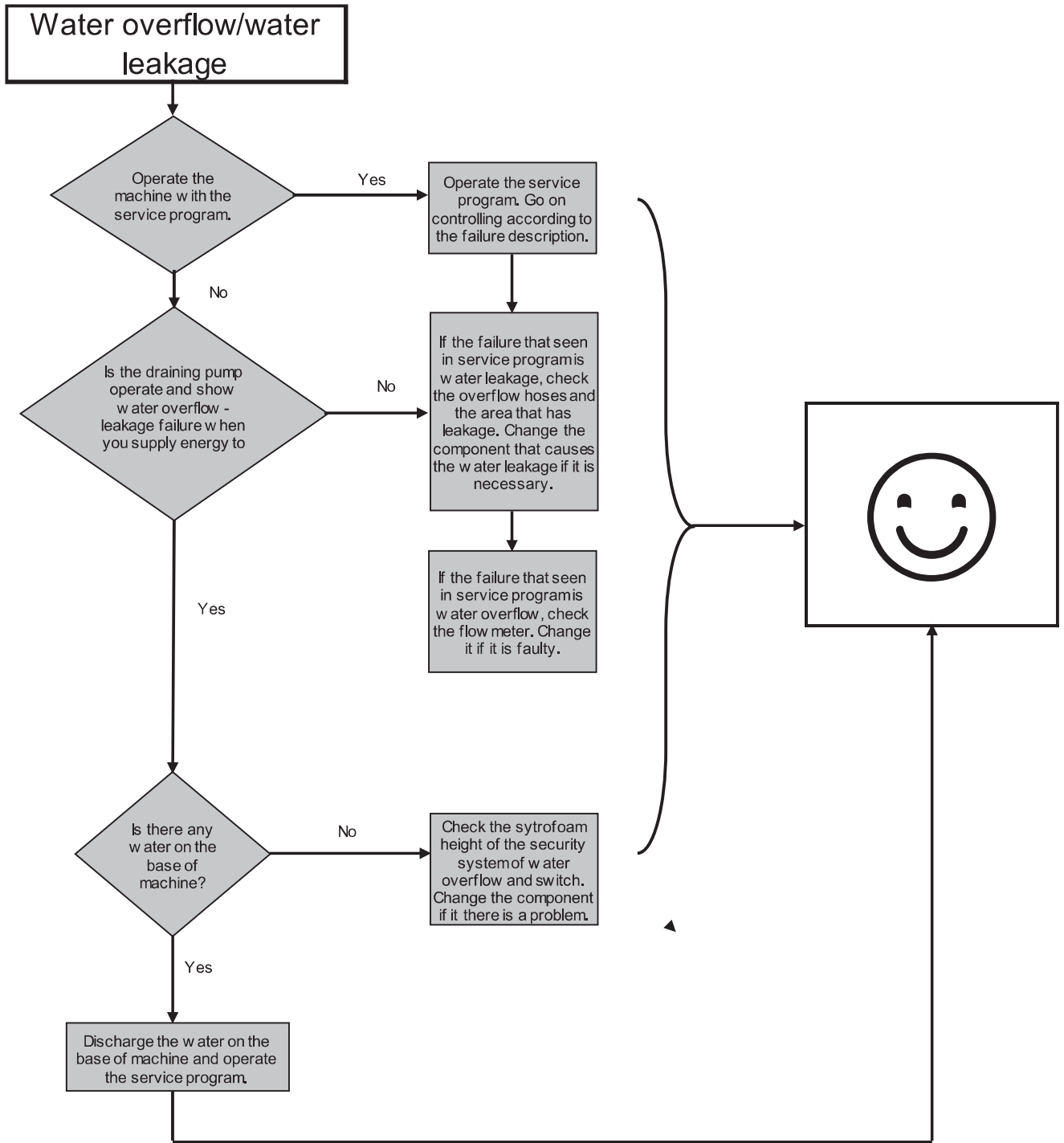

# Schémas électriques et électroniques / Electric and electronic diagrams

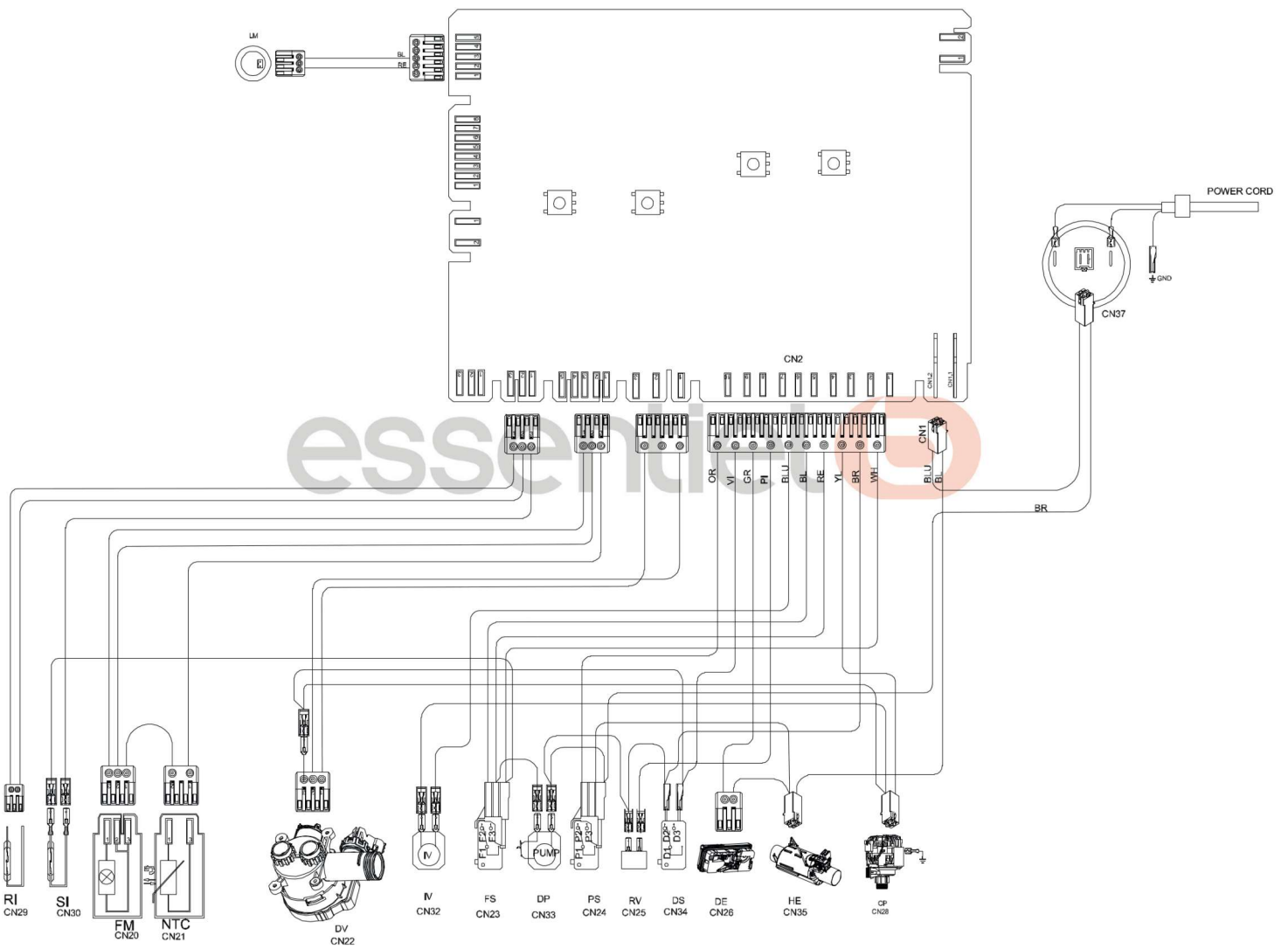

# Rappel des consignes élémentaires d'entretien / Reminder of basic maintenance instructions

## Entretien et nettoyage des filtres

Le système de filtrage de votre lave-vaisselle se compose de 2 éléments : le filtre principal et le filtre fin. Veillez toujours à ce que les deux composants soient bien présents, autrement, les performances de votre appareil pourraient être impactées.

### 1. Filtre fin

Ce filtre retient les résidus alimentaires et les particules de saleté dans la zone d'aspiration et évite qu'ils ne se redéposent sur la vaisselle pendant un cycle.

### 2. Filtre principal

Les résidus alimentaires et les particules de saleté sont piégées dans ce filtre et pulvérisées par un jet spécifique situé sur le bras d'aspersion inférieur qui les entraîne vers la vidange.

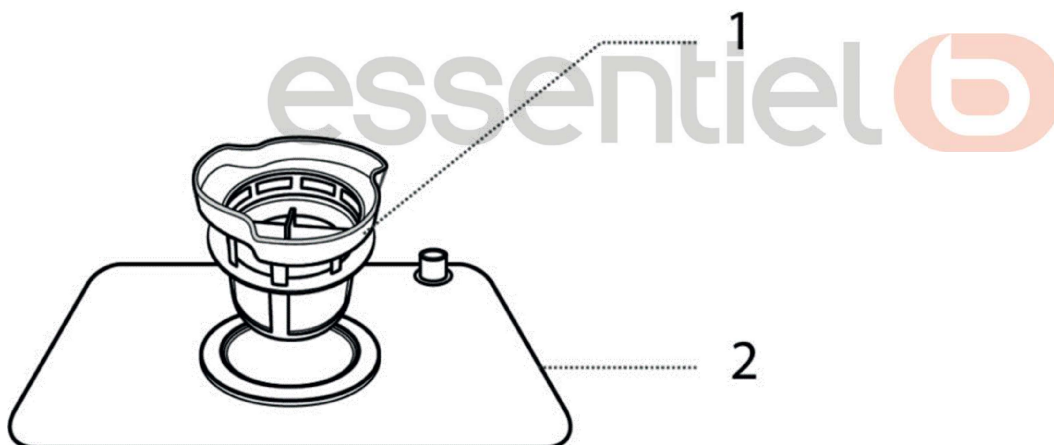

- Les filtres de votre lave-vaisselle doivent être nettoyés au moins une fois par semaine.
- Tournez le filtre fin dans le sens inverse des aiguilles d'une montre pour le déboîter.
- Retirez le filtre fin en le soulevant du filtre principal. Le filtre principal peut alors être dégagé.
- Inspectez les filtres et vérifiez qu'ils ne sont pas obstrués, après chaque utilisation.
- Retirez les éventuels résidus.
- Passez les filtres sous l'eau courante pour les nettoyer.
- Vous pouvez utiliser une brosse de nettoyage souple si besoin.
- Veillez à ne pas plier le filtre fin

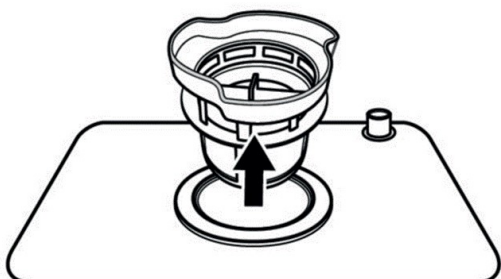
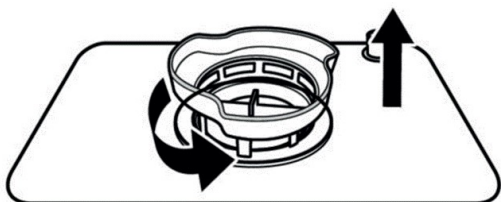

---

## Nettoyage du lave-vaisselle

### Surface extérieures

- Pour nettoyer les surfaces extérieures de l'appareil, utilisez une éponge douce légèrement humide et imprégnée d'un produit nettoyant doux (non abrasif) puis, séchez soigneusement.
- N'utilisez jamais de produits nettoyants abrasifs ou de solvants pour le nettoyage.
- Ne vaporisez pas d'eau ou tout autre produit en aérosol directement sur le bandeau de commandes ou la porte, ceci afin d'éviter d'endommager le joint de la porte ou les composants électriques.

### Surface intérieurs

Nettoyez régulièrement les joints (afin d'éviter la formation d'odeurs à l'intérieur du lave-vaisselle) et l'intérieur de la porte avec une éponge douce humide pour ôter tout résidu d'aliment éventuel.

### Nettoyage du bras d'aspersion

Il est important que les orifices du bras d'aspersion ne soient pas obstrués, ceci afin de conserver une bonne qualité de lavage.

---

## Pour retirer le bras d'aspersion

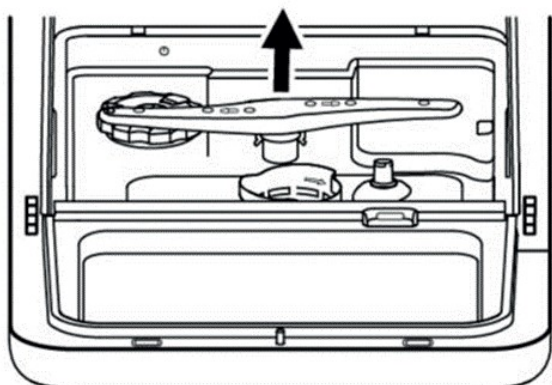

- Soulevez le bras d'aspersion en positionnant vos mains au milieu du bras.
- Passez-le sous l'eau courante.
- Utilisez une aiguille pour déboucher les orifices si besoin.
- Remplacez le bras de la manière inverse que décrit précédemment en veillant à ce que le bras puisse tourner librement

---

## Conseil d'entretien

- Après chaque cycle de lavage, veillez à couper l'arrivée d'eau et laissez la porte entrouverte afin d'éviter la formation de moisissures ou d'odeurs.
- Lors de chaque intervention de nettoyage ou d'entretien, veillez à débrancher le cordon d'alimentation.
- En cas de non-utilisation prolongée, il est recommandé d'effectuer un cycle de lavage à vide et de débrancher le cordon d'alimentation, puis de laisser la porte entrouverte. Ceci permet de prolonger la durée de vie des joints et d'éviter la formation d'odeurs.
- En cas de déplacement de l'appareil, veillez à maintenir l'appareil en position verticale

---

## Maintenance and cleaning of filters

The filtering system of your dishwasher consists of 2 elements: the main filter and the fine filter. Always ensure that both components are present, otherwise the performance of your device may be impacted.

---

### 1. Fine filter

This filter retains food residues and dirt particles in the suction area and prevents them from being redeposited on the dishes during a cycle.

---

### 2. Main filter

Food residues and dirt particles are trapped in this filter and sprayed by a specific jet located on the lower spray arm which drives them towards the drain.

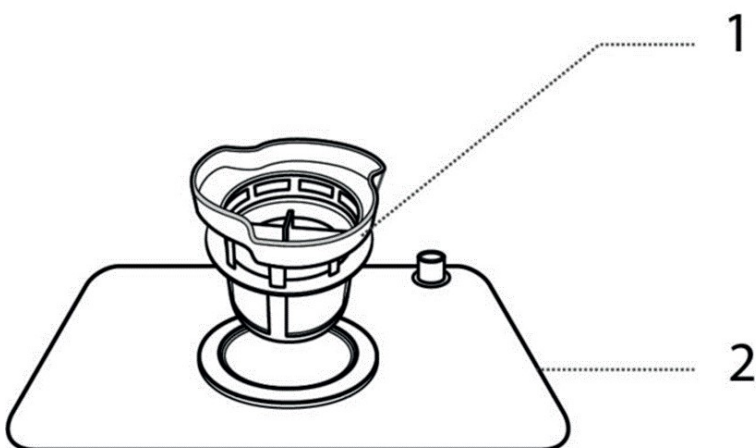

- The filters in your dishwasher should be cleaned at least once a week.
- Turn the fine filter counterclockwise to disengage it.
- Remove the fine filter by lifting it from the main filter. The main filter can then be released.
- Inspect the filters and verify that they are not clogged after each use.
- Remove any residue.
- Run the filters under running water to clean them.
- You can use a soft cleaning brush if needed.
- Be careful not to bend the fine filter.

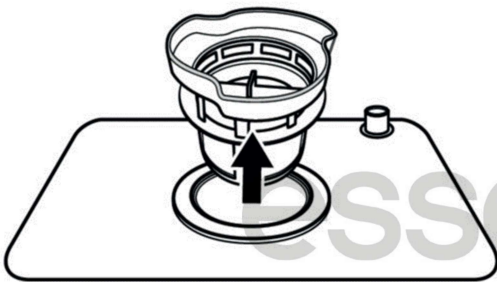

---

## Cleaning the dishwasher

### Exterior surfaces

- To clean the exterior surfaces of the appliance, use a soft, slightly damp sponge impregnated with a mild (non abrasive) cleaning product, then dry thoroughly.
- Never use abrasive cleaners or solvents for cleaning.
- Do not spray water or any other aerosol product directly on the control panel or the door, in order to avoid damaging the door seal or the electrical components.

### Interior surfaces

Regularly clean the gaskets (to avoid the formation of odors inside the dishwasher) and the inside of the door with a soft damp sponge to remove any possible food residue.

### Cleaning the spray arm

It is important that the holes in the spray arm are not blocked, in order to maintain good washing quality.

---

## To remove the spray arm

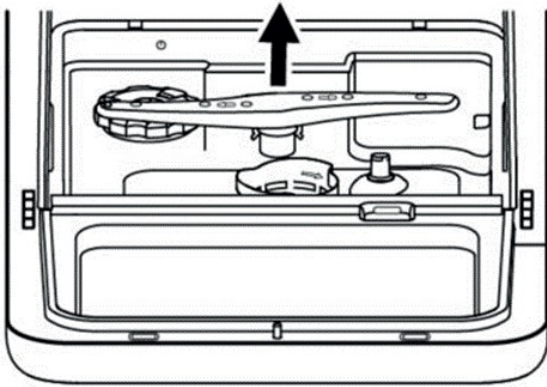

- Lift the spray arm by placing your hands in the middle of the arm.
- Run it under running water.
- Use a needle to unclog the orifices if necessary.
- Replace the arm in the reverse order described above, ensuring that the arm can rotate freely.

---

## Maintenance tips

- After each wash cycle, be sure to turn off the water supply and leave the door ajar to prevent mold or odors from forming.
- During each cleaning or maintenance operation, be sure to unplug the power cord.
- When not in use for a long period of time, it is recommended to run an empty wash cycle and unplug the power cord, then leave the door ajar. This prolongs the life of the seals and prevents the formation of odors.
- When moving the device, make sure to keep the device in an upright position

Toutes les informations, dessins, croquis et images dans ce document relèvent de la propriété exclusive de SOURCING & CREATION. SOURCING & CREATION se réserve tous les droits relatifs à ses marques, créations et informations. Toute copie ou reproduction, par quelque moyen que ce soit, sera jugée et considérée comme une contrefaçon.

All information, designs, drawings and pictures in this document are the property of SOURCING & CREATION. SOURCING & CREATION reserves all rights to its brands, designs and information. Any copy and reproduction through any means shall be deemed and considered as counterfeiting.