



Notice d'utilisation

# **Récepteur satellite**

**SAT-168**



# SOMMAIRE

<b>CONSIGNES DE SÉCURITÉ .....</b>	<b>4</b>
<b>CONTENU DE L'EMBALLAGE .....</b>	<b>6</b>
<b>DESCRIPTION DE L'APPAREIL .....</b>	<b>6</b>
Description du panneau avant	6
Description du panneau arrière	6
<b>LA TÉLÉCOMMANDE .....</b>	<b>7</b>
Insertion des piles et portée de la télécommande	8
Utilisation de la télécommande	8
<b>BRANCHEMENT .....</b>	<b>9</b>
<b>CONNEXION A LA PARABOLE .....</b>	<b>10</b>
<b>PREMIERE INSTALLATION .....</b>	<b>10</b>
<b>UTILISATION DE BASE .....</b>	<b>11</b>
1. Changement de chaîne	11
2. Réglage du volume	11
3. Affichage du bandeau d'information	11
4. Affichage de la liste des chaînes	11
5. Paramètres audio	11
6. Télétexte	12
7. Affichage des sous-titres	12
8. Guide	12
9. Enregistrement	12
10. Fonction Time shift	12
11. Messages	12
<b>RÉGLAGES DES PARAMÈTRES .....</b>	<b>13</b>
Menu Configuration	13
Menu Accessoire	16
Menu TV&Radio	16
Menu Multimédia	19
<b>GUIDE DE DÉPANNAGE .....</b>	<b>23</b>
<b>CARACTÉRISTIQUES TECHNIQUES .....</b>	<b>24</b>

Nous vous remercions d'avoir acheté ce produit. Afin de garantir un fonctionnement correct de l'appareil, veuillez lire attentivement cette notice avant la première utilisation.

## CONSIGNES DE SECURITE

LISEZ ATTENTIVEMENT CES INSTRUCTIONS AVANT D'UTILISER L'APPAREIL ET CONSERVEZ LES POUR POUVOIR VOUS Y REPORTER ULTÉRIEUREMENT.



**ATTENTION** : POUR RÉDUIRE LES RISQUES D'INCENDIE OU DE CHOC ÉLECTRIQUE, **N'OUVREZ PAS LE COUVERCLE OU LE PANNEAU ARRIÈRE.**

Aucune pièce de cet appareil ne peut être réparée ou remplacée par l'utilisateur. Confiez les réparations et l'entretien exclusivement à un personnel qualifié. Tout démontage de l'appareil entraînera l'annulation de la garantie.



Le symbole de l'éclair dans un triangle équilatéral attire l'attention de l'utilisateur sur la présence, dans le boîtier de l'appareil, d'une tension élevée, non isolée, dont l'amplitude pourrait être suffisante pour constituer un risque de décharge électrique sur les personnes.



Le point d'exclamation inscrit dans un triangle équilatéral attire l'attention de l'utilisateur sur la présence de consignes de sécurité importantes de fonctionnement ou de maintenance (entretien courant) dans la notice accompagnant l'appareil.

**ATTENTION : NE DÉMONTÉZ PAS ET N'ESSAYEZ PAS D'OUVRIR VOTRE APPAREIL CAR L'OUVERTURE ET LE RETRAIT DU BOÎTIER POURRAIENT VOUS EXPOSER A DES TENSIONS DANGEREUSES ET A D'AUTRES DANGERS. CONSULTEZ VOTRE CENTRE DE SERVICES APRÈS-VENTE POUR TOUTE DEMANDE DE RÉPARATION OU DE REMPLACEMENT DE PIÈCE.**

**ATTENTION : AFIN D'ÉVITER TOUT RISQUE D'ÉLECTROCUTION, VEUILLEZ INSÉRER CORRECTEMENT LA FICHE DANS LA PRISE MURALE.**

Avant de brancher votre appareil, assurez-vous que la tension électrique de votre domicile correspond à celle indiquée sur la plaque signalétique de l'appareil.

Branchez votre appareil sur une prise secteur facilement accessible. Le câble d'alimentation constitue le seul moyen de débrancher l'appareil totalement de l'alimentation secteur. Pour être certain que l'appareil n'est plus alimenté, ce câble doit être débranché de la prise murale.

Lorsque vous débranchez le câble d'alimentation, tirez-le toujours au niveau de la fiche, ne tirez pas sur le câble lui-même.

Veillez à ce que le cordon d'alimentation ne puisse être écrasé ou coincé, en particulier au niveau des fiches, des prises de courant et au point de raccordement de l'appareil.

Veillez à positionner le cordon d'alimentation de telle sorte qu'il soit impossible de marcher ou de trébucher dessus.

Veillez à débrancher l'appareil de la prise de courant en cas d'orage ou de non utilisation prolongée.

Si votre appareil fonctionne de manière inhabituelle, et particulièrement s'il émet des sons ou des odeurs qui vous paraissent anormaux, débranchez-le immédiatement et faites-le examiner par un réparateur qualifié.

Cet appareil est destiné à un usage domestique uniquement et à l'intérieur d'une habitation. N'utilisez l'appareil que comme indiqué dans cette notice d'utilisation.

Si le câble d'alimentation est endommagé, il doit être remplacé par votre revendeur, son service après-vente ou une personne de qualification similaire afin d'éviter un danger. Une maintenance est nécessaire dans les cas suivants :

- lorsque le cordon d'alimentation ou la fiche est endommagé(e),
- lorsque du liquide a été renversé ou des objets ont

- été insérés dans l'appareil,
- si l'appareil a été exposé à la pluie ou à l'humidité,
- si l'appareil ne fonctionne pas normalement,
- si l'appareil est tombé ou qu'il a été endommagé de quelque façon que ce soit.

Cet appareil ne doit pas être utilisé par des enfants sans surveillance. Veillez à ce que les enfants ne jouent pas avec l'appareil.

N'utilisez jamais d'objets pointus pour accéder à l'intérieur de l'appareil.

### Disposition de l'appareil

Veillez à installer l'appareil sur une surface plane et stable.

N'exposez pas l'appareil à la lumière directe du soleil et tenez-le éloigné des sources de chaleur comme les radiateurs, les appareils de chauffage, les fours et autres appareils produisant de la chaleur.

Ne placez pas sur l'appareil des sources de flammes nues, telles que des bougies allumées.

Cet appareil ne doit pas être exposé à des gouttes ou à des éclaboussures d'eau. Ne placez pas d'objets remplis d'eau, tels que des vases, sur l'appareil.

N'utilisez jamais cet appareil près de l'eau, par exemple près d'une baignoire, d'un évier, d'un bac à lessive, dans un sous-sol humide, près d'une piscine ou de toute autre source d'humidité.

Ne posez aucun objet sur l'appareil.

N'utilisez pas l'appareil dans un lieu excessivement chaud, froid, poussiéreux, moisi ou humide.

Laissez toujours un espace de ventilation d'au moins 10 cm autour de l'appareil.

Cet appareil doit être placé dans un endroit et dans une position qui ne nuit pas à sa bonne ventilation. Par exemple, ne placez pas l'appareil sur un lit, un canapé ou tout autre objet qui pourrait obstruer les orifices d'aération. Ne le placez pas dans un meuble fermé (tel qu'une bibliothèque ou un placard) qui empêcherait l'air de circuler par les orifices prévus à cet effet.

Veillez à ce qu'aucun objet ne tombe et qu'aucun liquide ne coule à l'intérieur de l'appareil par les ouvertures de ventilation.

### Nettoyage de l'appareil

- Débranchez le terminal satellite de la prise de courant avant tout nettoyage.
- Nettoyez-le uniquement à l'aide d'un chiffon doux et sec.
- Évitez l'usage d'aérosols autour de l'appareil.

### Recyclage des piles de la télécommande

Ne jetez pas les piles avec les ordures ménagères. Afin de préserver l'environnement, débarrassez-vous des piles conformément aux réglementations en vigueur.



Déposez-les dans votre conteneur à piles le plus proche ou rapportez-les dans votre magasin.

- Ne rechargez jamais les piles non-rechargeables, ne démontez pas les piles, ne les jetez pas dans un feu.
- Ne les exposez pas à des températures élevées ou à la lumière directe du soleil.
- Ne les incinerez pas.

## CONTENU DE L'EMBALLAGE

- 1 démodulateur satellite
- 1 notice d'utilisation
- 1 télécommande
- 2 piles AAA

## DESCRIPTION DE L'APPAREIL

### Description du panneau avant

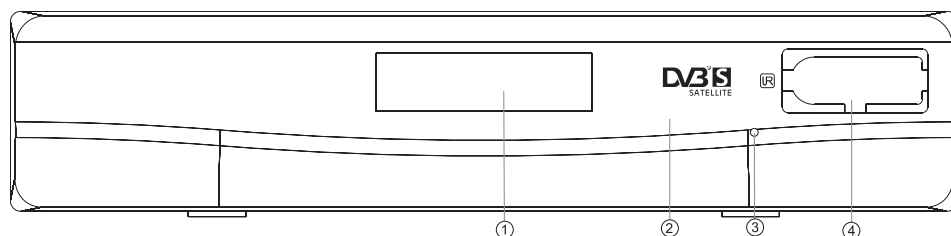

1. **Écran d'affichage LCD** : affiche le numéro de chaîne.
2. **Témoin de mise en veille** (Voyant vert : le récepteur est allumé. Voyant rouge : le récepteur est en mode veille).
3. **Capteur infrarouge de la télécommande**.
4. **Port USB** : permet de connecter un périphérique USB 2.0.

### Description du panneau arrière

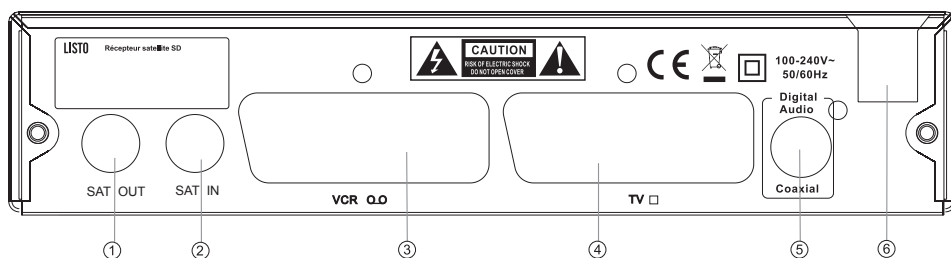

1. **SAT OUT** : Permet de connecter un démodulateur supplémentaire.
2. **SAT IN** : Entrée SAT.
3. **Connecteur VCR** : Pour connecter le démodulateur au magnéto ou au lecteur DVD en utilisant un câble péritelévision.
4. **Connecteur TV** : Pour connecter le démodulateur au téléviseur en utilisant un câble péritelévision.
5. **Sortie audio numérique S/PDIF** : Utiliser cette sortie coaxiale pour connecter le démodulateur à l'entrée de l'amplificateur audio numérique.
6. **Câble d'alimentation** : Le récepteur a besoin d'une alimentation de 100 – 240 V ~, 50/60 Hz . Vérifiez les spécifications de l'alimentation avant de connecter le démodulateur à la prise murale.

## LA TELECOMMANDE

- 1- **MUTE (Silence)** : Activer ou désactiver le son
- 2- **0-9 (Pavé numérique)** : Touches numériques. En utilisation normale, permet de taper le numéro de la chaîne souhaitée
- 3- **RECALL (Rappel)** : Revenir au programme visionné précédemment
- 4- **INFO** : Afficher des informations sur un programme
- 5- **SUBTITLE (Sous-titres)** : Sélectionner la langue du sous-titrage
- 6- **EXIT (Annuler)** : Quitter le menu ou revenir au menu précédent
- 7- **CH+ / ▲** : Chaîne suivante / Déplacer le curseur dans le menu
- 8- **VOL+ / ►** : Augmenter le volume / Déplacer le curseur dans le menu
- 9- **OK** : Confirmer une entrée ou une sélection. Affiche la liste des chaînes
- 10- **REC LIST** : Afficher la liste des programmes enregistrés
- 11-  **Touche de fonction** (selon le menu affiché)
- 12- **STOP** : Arrêter la fonction PVR
- 13- **TV/RADIO** : Basculer entre les stations de radio et les chaînes de télévision
- 14- **RECORD (Enregistrement)** : Enregistrer le programme en cours et sélectionner la durée d'enregistrement
- 15- **Fwd ►►** : Avance rapide (en mode lecture)
- 16- **DTV/VCR** : Permet de basculer du mode DTV au mode VCR
- 17- **🔌 Touche marche / arrêt** : Mettre en veille ou allumer le démodulateur
- 18- **FAV** : Afficher les programmes préférés sélectionnés
- 19- **AUDIO** : Sélectionner un mode son (stéréo, gauche, droite et mono)
- 20- **MENU** : Accéder au menu/revenir à une étape précédente dans le menu
- 21- **EPG** : Accéder au guide électronique des programmes
- 22- **VOL- / ◀** : Diminuer le volume / Déplacer le curseur dans le menu
- 23- **CH- / ▼** : Chaîne précédente / Déplacer le curseur dans le menu
- 24- **TEXT** : Afficher la page du télétexte (si disponible)
- 25- **Pause ||** : Mettre en pause le programme visionné
- 26- **Rev ◀◀** : Retour rapide (en mode lecture)



## Insertion des piles et portée de la télécommande

- 1- Retirez le couvercle du compartiment à piles situé à l'arrière de la télécommande.
- 2 - Insérez deux piles de type AAA de 1,5V (fournies) en respectant les polarités (+/-).
- 3 - Refermez le couvercle.

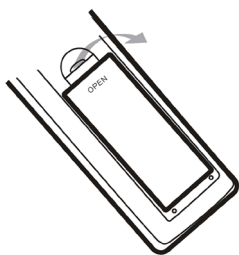

1- Ouvrez le couvercle

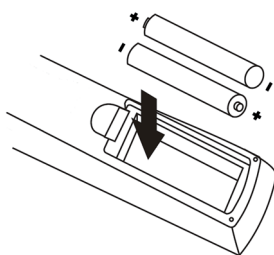

2- Insérez les piles

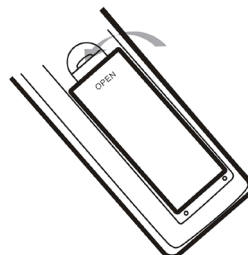

3- Replacez le couvercle

### Important :

- Utilisez uniquement le type de pile spécifié dans cette notice.
- Remplacez les piles lorsqu'elles sont usagées ou en cas de fuite.
- N'utilisez pas des piles neuves avec des piles anciennes, ou différents types de piles ensemble.
- Retirez les piles en cas de non utilisation prolongée de la télécommande.

## Utilisation de la télécommande

Orientez la télécommande vers le capteur infrarouge situé à l'avant du récepteur dans un angle de 60° pour que ce dernier reçoive les informations transmises.  
La portée de la télécommande est de 5 mètres.

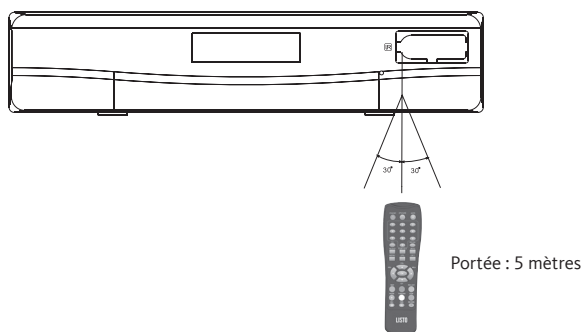

Assurez-vous qu'il n'y ait pas d'obstacles entre la télécommande et le capteur infrarouge et que la lumière du soleil ou une autre source lumineuse ne reflète pas dessus.

## BRANCHEMENTS

**ATTENTION :** Avant de brancher votre démodulateur, assurez-vous que la tension électrique de votre domicile correspond à celle indiquée sur la plaque signalétique de l'appareil. Pour éviter tout risque de choc électrique, n'ouvrez jamais le couvercle ou l'arrière de l'appareil.

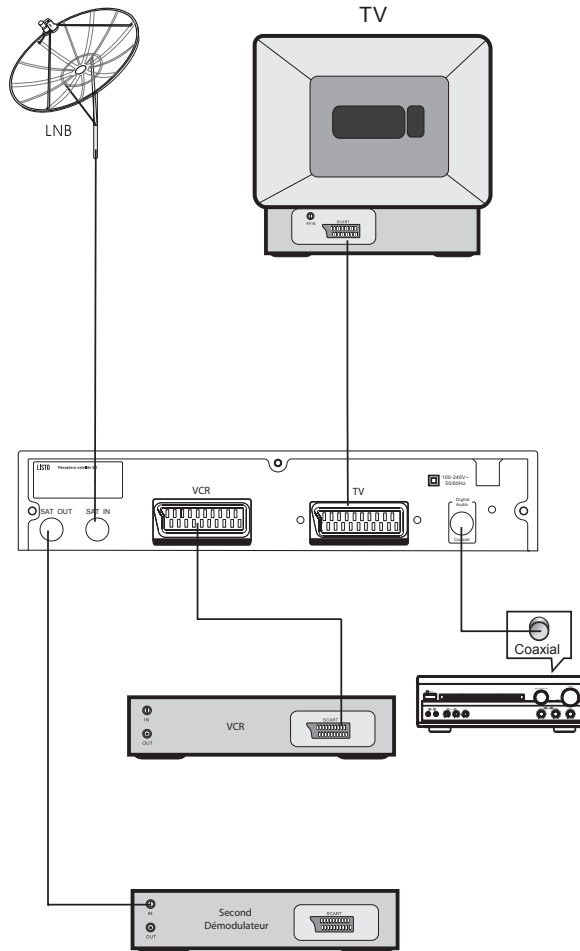

**REMARQUE :** lorsque vous connectez votre récepteur à un autre appareil, par exemple un téléviseur, un magnétoscope ou un amplificateur, vérifiez les particularités de chaque appareil dans la notice d'utilisation correspondante. Assurez-vous que les appareils sont tous débranchés de l'alimentation secteur avant d'effectuer tout branchement.

## CONNEXION A LA PARABOLE

### Parabole fixe

Connectez un câble coaxial au LNB et l'autre extrémité directement à la prise SAT IN du récepteur.

### Paraboles fixes multiplex au récepteur avec un commutateur DiSEqC 1.0

Pour voir les programmes de plusieurs satellites (par exemple Astra et HotBird), utilisez des paraboles fixes et un commutateur DiSEqC 1.0.

### Parabole avec positionneur motorisé au récepteur

Pour voir les programmes de satellites multiples, positionnez la parabole sur un positionneur motorisé de type DiSEqC 1.2. Installez la parabole sur le positionneur motorisé, réglez l'angle correct d'élévation et réglez le point central du positionneur.

## PREMIERE INSTALLATION

Vérifier que le démodulateur satellite est connecté correctement au téléviseur et à la parabole et que le signal du satellite est de bonne qualité.

Vérifier que la fiche d'alimentation du démodulateur est connectée à la prise murale. Allumer le démodulateur. La première fois que l'installation est effectuée, il est conseillé de suivre attentivement les instructions d'Installation. Cela permettra d'effectuer très facilement la configuration du système et l'installation des chaînes.

Allumez votre téléviseur, puis appuyez sur la touche  de la télécommande du démodulateur pour l'allumer.

Sélectionnez le menu **RÉGLAGES** à l'aide des touches **▼** et **▲**, puis validez en appuyant sur la touche OK pour accéder à la page de configuration.

Paramétrez les différentes options (voir page 13), en utilisant les touches **◀▶**, **▲** et **▼**, puis appuyez sur la touche OK pour valider la nouvelle configuration.

Sélectionnez ensuite le menu **MON ANTENNE**.

**A-** Sélectionnez le type d'installation qui correspond à votre domicile (Parabole fixe : **Aucun**, **Paraboles fixes multiples au récepteur avec un commutateur : DiSEqC 1.0/1.1** ou **Parabole avec positionneur motorisé au récepteur : DiSEqC 1.2/usals**).

**B-** Sélectionnez, le cas échéant, si vous souhaitez alimenter le répartiteur (Toneburst). Cette fonction est active uniquement en mode **DiSEqC 1.0/1.1**.

**C-** Avec la touche **▼**, positionnez le curseur sur **AUCUN**, puis appuyez sur la touche OK.

**D-** Appuyez sur le bouton **Rouge (AJOUTER SAT)**, pour faire apparaître la liste des satellites.

**E-** Sélectionnez le satellite de votre choix avec les touches **▼** et **▲**, et la touche **OK**. Répétez l'opération plusieurs fois si nécessaire.

**F-** Un écran apparaît, avec les caractéristiques du satellite sélectionné. Vous avez la possibilité de modifier le nom du satellite, et de paramétrer la fréquence basse LNB et la fréquence haute LNB (à l'aide des touches numériques).

**A**

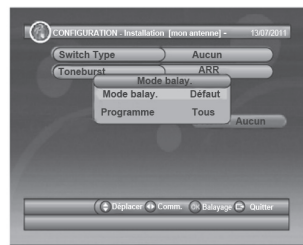

**C**



**G-** Appuyez à nouveau sur la touche **OK**.

**H-** Appuyez ensuite sur la touche **Bleue** pour lancer la recherche automatique des chaînes, ou sur la touche **Verte** pour supprimer la sélection du satellite.

**I-** Vous devez à présent régler le mode de balayage : tout public (par défaut) ou pour personnes déficientes visuelles / Tous (toutes chaînes) ou libre (chaînes non cryptées) uniquement.

**J-** Appuyez une dernière fois sur la touche **OK** pour débiter le balayage automatique. En cours de recherche, appuyez sur la touche **Exit** si vous souhaitez interrompre l'opération.



## UTILISATION DE BASE

### • CHANGEMENT DE CHAÎNE

Vous pouvez changer de chaîne de différentes manières :

- Utilisez la touche **▲** (Ch+) ou **▼** (Ch-) de la télécommande.
  - Entrez directement le numéro de chaîne à l'aide du pavé numérique.
- Si le numéro d'entrée de la chaîne n'existe pas, le décodeur ignore la requête.
- Appuyez sur la touche **RECALL** pour basculer vers la dernière chaîne visionnée.

### • RÉGLAGE DU VOLUME

Appuyez sur les touches **◀** (Vol-) ou **▶** (Vol+) pour ajuster le volume.

Appuyez sur la touche **MUTE** pour couper le son.

Si le volume est ajusté alors que le son est coupé, la fonction de coupure de son se désactive.

### • AFFICHAGE DU BANDEAU D'INFORMATION

Le bandeau d'information s'affiche à l'écran à chaque changement de chaîne. Vous pouvez également appeler le bandeau d'information à tout moment en appuyant sur la touche **INFO**.

Le bandeau affiche le numéro de la chaîne, les chaînes préférées, la date, l'heure, le nom du programme, le programme suivant ainsi que les informations concernant les sous-titres et le télétexte.

Appuyez de nouveau sur la touche **INFO** pour afficher les informations détaillées du programme en cours.

Appuyez une troisième fois sur la touche **INFO** pour afficher les informations du programme.

Appuyez une quatrième fois pour faire disparaître le bandeau d'information.

### • AFFICHAGE DE LA LISTE DES CHAÎNES

Appuyez sur la touche **OK** pour afficher la liste des chaînes avec les statuts.

Appuyez sur les touches **◀/▶**/**▲**/**▼** pour changer de programme.

Appuyez de nouveau sur la touche **OK** ou **EXIT** pour fermer la liste des chaînes.

### • PARAMÈTRES AUDIO

Appuyez sur la touche **AUDIO** de la télécommande pour afficher les paramètres audio.

Appuyez sur les touches **▲**/**▼** pour sélectionner l'option Canal ou le mode son. Appuyez sur les touches **◀/▶** pour programmer la valeur.

- **TELETEXTE**

Appuyez sur la touche **TEXT** pour afficher la fonction télétexte.

Une fenêtre « Télétexte » s'ouvre.

Si le télétexte est disponible, appuyez sur les touches ▼ ou ▲ pour sélectionner la langue souhaitée pour le télétexte puis appuyez sur **OK**.

Utilisez les touches ▼ / ▲ et le pavé numérique de la télécommande pour changer la page du télétexte.

Appuyez sur la touche **EXIT** pour sortir du télétexte.

- **AFFICHAGE DES SOUS-TITRES**

Appuyez sur la touche **SUBTITLE** pour afficher les sous-titres.

Appuyez sur les touches ▼ ou ▲ pour sélectionner le langage des sous-titres, si l'émission possède des sous-titres.

Appuyez sur la touche **OK** ou **EXIT** pour fermer la fenêtre des sous-titres.

- **GUIDE**

Appuyez sur la touche **EPG** pour faire apparaître le guide électronique des programmes. Reportez-vous à la section Guide TV en page 18 pour plus de détails sur l'utilisation du guide électronique des programmes.

- **ENREGISTREMENT**

Vous avez la possibilité d'enregistrer un programme en direct ou de programmer un enregistrement si un périphérique USB est connecté à votre récepteur.

Pour enregistrer un programme en direct, placez-vous sur la chaîne désirée puis appuyez sur la touche **RECORD**.

Pour la programmation d'un enregistrement, reportez-vous à la section Programmation en page 19.

- **FONCTION TIME SHIFT**

La fonction time shift est disponible uniquement si un périphérique USB est connecté à votre récepteur. Appuyez sur la touche **PAUSE**. L'image à l'écran se fige mais le récepteur enregistre sur le périphérique USB la suite du programme. Appuyez sur la touche **OK** pour reprendre la lecture du programme enregistré.

Reportez-vous à la section Préférences en page 21 pour paramétrer les options du time shift.

Attention : Certains périphériques USB dont le débit en lecture-écriture est trop faible peuvent ne pas supporter les fonctions Enregistrement et Time shift ( PAUSE DU DIRECT).

- **MESSAGES**

Certains messages peuvent s'afficher pour informer l'utilisateur sur le statut du récepteur.

- **Aucun Service**

La chaîne n'a aucun contenu à proposer.

- **Service brouillé**

La chaîne est cryptée. Contactez le fournisseur d'accès à la chaîne pour plus de renseignements.

- **Pas de HDTV**

Si la chaîne est en format HDTV (Haute Définition), le récepteur ne peut le décoder.

## REGLAGES DES PARAMETRES

- Pour accéder au menu principal, appuyez sur la touche **MENU** de la télécommande.
- Utilisez les touches ◀/▶ pour faire défiler les menus.
  - Utilisez les touches ▲/▼ pour naviguer dans les sous-menus.
  - Sélectionnez un sous-menu et appuyez sur la touche **OK** pour confirmer votre choix.
  - Appuyez sur la touche **EXIT** (Annuler) pour sortir d'une option et quitter le menu.

### ① Menu Configuration

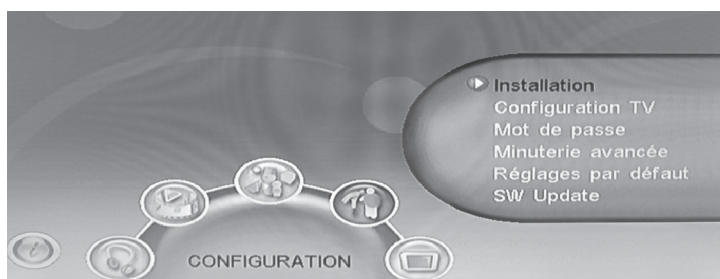

#### A) Installation



- **LANGUE OSD**

Sélectionnez la langue des menus.

- **LANGUE AUDIO**

Sélectionnez la langue audio pour regarder les chaînes TV. Si la langue n'est pas disponible, c'est la langue de la chaîne par défaut qui sera utilisée.

- **LANGUE DES SOUS-TITRES**

Sélectionnez la langue des sous-titres ou sélectionnez **Arrêt** pour désactiver le sous-titrage.

- **LANGUE DES SOUS-TITRES**

Cette option vous permet d'activer ou de désactiver l'extinction automatique de l'appareil si aucune action n'est effectuée dans un délai de 3 heures.

- **AUTO FUSEAU HORAIRE**

Cette option vous permet d'activer ou de désactiver la mise à niveau automatique du décalage horaire. Si vous connaissez le fuseau horaire GMT (heure du méridien de Greenwich) de votre habitation, réglez le décalage horaire sur **Arrêt**.

Sinon, réglez le décalage horaire sur **Marche** et laissez le système mettre à niveau le fuseau horaire automatiquement en accord avec le flux transporté.

- **FUSEAU HORAIRE**

Si vous avez sélectionné **Arrêt** pour l'option horloge automatique, paramétrez le fuseau horaire.

## B) Configuration TV

- **FORMAT TV**

Si vous possédez un écran **16 :9**, sélectionnez l'une de ces deux options :

- **16 :9 PB** Les images diffusées en **16 :9** sont affichées correctement. Les images diffusées en **4 :3** sont affichées sans distorsion mais des bandes noires à gauche et à droite de l'image apparaissent à l'écran.

- **16 :9 Auto** Les images diffusées en **16 :9** sont affichées correctement. Les images diffusées en **4 :3** sont étirées horizontalement de manière à remplir l'écran.



Si vous possédez un écran **4 :3**, sélectionnez l'une de ces deux options :

- **4 :3 LB** Les images diffusées en **4 :3** sont affichées correctement. Les images diffusées en **16 :9** sont affichées sans distorsion mais des bandes noires en haut et en bas de l'image apparaissent à l'écran.

- **4 :3 PS** Les images diffusées en **4 :3** sont affichées correctement. Les images diffusées en **16 :9** subissent une perte sur les côtés gauche et droit de l'écran.

- **MODE TV**

Si la vidéo n'apparaît pas correctement, modifiez le réglage. Celui-ci doit correspondre au réglage le plus courant pour la diffusion de la télévision dans votre pays. Sélectionnez le système couleur correspondant de votre choix : **NTSC**, **PAL** ou **AUTO**. Nous vous conseillons de sélectionner **AUTO**.

- **TRANSPARENCE OSD**

Cette option vous permet de régler le degré de transparence du menu de 1 (le plus transparent) à 8 (plus opaque).

- **DURÉE D'AFFICHAGE BANNIÈRE**

Cette option vous permet de régler la durée d'affichage de la bannière d'information de 1 seconde à 30 secondes. Si vous sélectionnez **Toujours**, la bannière disparaît uniquement si vous appuyez sur une autre touche de la télécommande.

- **SORTIE VIDEO**

Sélectionnez la sortie péritel : **CVBS** (vidéo composite) ou **RGB** (rouge, vert, bleu). Si votre téléviseur est équipé d'une prise péritel, nous vous conseillons fortement d'utiliser le mode **RGB**. Ce mode propose une qualité vidéo supérieure.

### C) Mot de passe

- **VERROUILLAGE DU MENU**

Cette option permet de verrouiller l'accès au menu par un mot de passe.

- **VERROUILLAGE DES CHAÎNES**

Cette option permet d'activer le verrouillage de certaines chaînes par un mot de passe. Reportez-vous à la section Verrouillage en page 17 pour plus de détails.

- **VERROUILLAGE PARENTAL**

Cette option vous permet de restreindre l'accès de certains programmes que vous jugez inappropriés pour vos enfants.

L'information sur l'âge minimum pour visionner certains programmes est contenue dans le flux de transmission des programmes. Si l'âge rentré est inférieur au minimum requis, vous devrez entrer le bon mot de passe pour pouvoir regarder le programme.

A l'aide des touches ▲/▼, définissez un âge limite compris entre 2 et 18 ans. Si vous souhaitez un contrôle parental total, sélectionnez Bloc total ou si vous ne souhaitez pas activer le contrôle parental, sélectionnez **Aucun**.

- **MODIFIER LE MOT DE PASSE**

Pour définir ou modifier le mot de passe pour les programmes verrouillés, sélectionnez l'option Modifier le mot de passe puis, appuyez sur la touche ►. La fenêtre « Saisir l'ancien mot de passe » apparaît. Saisissez ce mot de passe à l'aide du pavé numérique.

**Note** : Le mot de passe par défaut est « 6666 ».

Saisissez ensuite un nouveau mot de passe dans la fenêtre « Saisir le nouveau mot de passe » puis, confirmez-le.

Un message vous annonçant que le code pin a été modifié apparaît.

### D) Minuterie avancée

Cette option vous permet d'afficher la liste des programmations ou de programmer un enregistrement :

- Appuyez sur la touche **Rouge** de la télécommande pour ajouter une nouvelle programmation.

- La fenêtre « Détails du programme » s'affiche et vous invite à renseigner les paramètres suivants : le numéro de chaîne, la date, l'heure de début et de fin, la répétition (Une fois, Quotidien, Hebdomadaire, Mensuel) et le mode (Rappeler ou Enregistrement).

- Appuyez sur la touche **OK** de la télécommande pour confirmer.

Vous pouvez vérifier (Éditer) une programmation en appuyant sur la touche **Rouge** de la télécommande ou supprimer une programmation en appuyant sur la touche **Verte**.

### E) Réglages par défaut

Cette option vous permet de réinitialiser les paramètres de votre récepteur avec les réglages d'usine.

- Sélectionnez l'option réglages par défaut, puis appuyez sur la touche **OK** pour rétablir les paramètres du récepteur par défaut.

**Attention** : Cette option supprime toutes les chaînes et paramètres que vous avez réglés.

### F) Mise à jour firmware

Si une mise à jour pour le récepteur est disponible, vous pouvez la télécharger sur le site <http://www.essentieb.fr/assistance/>, onglet « Les pilotes et firmwares ».

- Enregistrez la mise à jour à la racine de votre périphérique USB.
- Branchez votre périphérique USB à votre récepteur.
- Sélectionnez ensuite l'option mise à jour puis appuyez sur la touche **OK** pour valider.
- Sélectionnez le fichier de mise à jour puis appuyez sur **OK**. Une barre de progression vous indique l'état d'avancement.

## 🕒 Menu Accessoires

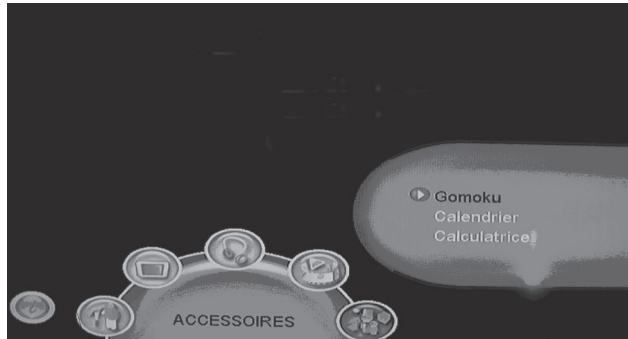

### A) Gomoku

Programmez le mode de lecture et le niveau de difficulté à l'aide des touches ◀/▶/▲/▼.

Appuyez sur la touche **OK** pour lancer le jeu.

Sélectionnez la position à l'aide des touches ◀/▶/▲/▼ puis appuyez sur la touche **OK** pour placer la pièce.

### B) Calendrier

Cette option vous permet d'afficher l'année, le mois et la date.

### C) Calculatrice

Cette option vous permet d'effectuer des calculs mathématiques.

## 📺 Menu TV&Radio

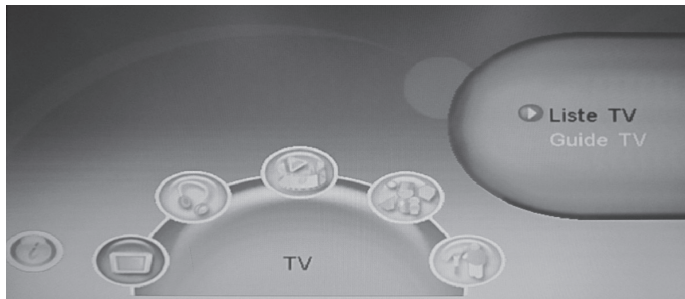

Les menus TV et Radio vous permettent de gérer la liste des chaînes et de stations de radio et d'avoir accès au guide des programmes.

## A) Liste TV / Liste Radio



### • FAVORIS

Vous pouvez créer votre liste de chaînes TV ou de stations de radio favorites pour avoir un accès plus facile. Il existe 8 groupes de favoris : 1. Informations, 2. Sport, 3. Films, 4. Musique, 5. Shopping, 6. Voyages, 7. Garçon et 8. Fille.

1- Sélectionnez la chaîne TV ou la station de radio que vous souhaitez ajouter à votre liste de favoris, puis appuyez sur la touche 1 à 8 de la télécommande pour sélectionner le groupe de favoris.

2- Renouvelez l'étape précédente pour sélectionner d'autres programmes favoris.

3- Appuyez sur la touche **EXIT** (Annuler) pour sortir du menu puis confirmez les changements en appuyant sur la touche **OK**.

La touche **Bleue** vous permet d'éditer la liste des favoris par groupe. **Pour annuler** une chaîne TV ou une station de radio favorite, sélectionnez la chaîne TV ou la station de radio favorite et appuyez de nouveau sur la touche 1 à 8 de la télécommande.

### • VERROUILLAGE

Cette option vous permet de verrouiller des chaînes pour en restreindre l'accès :

1- Sélectionnez la chaîne TV ou la station de radio que vous souhaitez verrouiller, puis appuyez sur la touche **OK** pour valider. Le symbole s'affiche à droite de la chaîne TV ou de la station de radio. Cette chaîne est alors identifiée comme verrouillée.

2- Renouvelez l'étape précédente pour sélectionner d'autres programmes à verrouiller.

3- Pour sortir du menu, appuyez sur la touche **EXIT** (Annuler).

4- Pour voir la chaîne verrouillée, vous devrez saisir le mot de passe par défaut « 6666 » ou votre dernier mot de passe enregistré.

**Pour déverrouiller** une chaîne TV ou une station de radio, sélectionnez la chaîne TV ou la station de radio verrouillée et appuyez de nouveau sur la touche **OK**.

### • EDITER

L'utilisateur peut éditer le nom du programme, d'une longueur maximale de 20 caractères.

Sélectionnez la chaîne TV ou la station de radio que vous souhaitez éditer, puis appuyez sur la touche **OK** pour valider.

Entrez le nouveau nom de programme à l'aide du pavé numérique de la télécommande.

### • DÉPLACER

Cette option vous permet de classer les chaînes selon votre choix.

1- Sélectionnez la chaîne TV ou la station de radio que vous souhaitez déplacer, puis appuyez sur la touche **OK**. Le symbole s'affiche à droite de la chaîne TV ou de la station de radio à déplacer. Cette chaîne est alors identifiée comme devant être déplacée.

- 2- A l'aide des touches ▲/▼, sélectionnez le nouvel emplacement de la chaîne sélectionnée, puis appuyez sur la touche **OK** pour valider l'opération.
- 3- Renouvelez l'étape précédente pour déplacer d'autres programmes.
- 4- Pour sortir du menu, appuyez sur la touche **EXIT** (Annuler).

- **TRIER**

Cette option vous permet de trier les chaînes ordre alphabétique, ou par type de chaînes (payantes ou gratuites).

- **SAUTER**

1- Sélectionnez la chaîne TV ou la station de radio que vous souhaitez sauter, puis appuyez sur la touche **OK**. Le symbole s'affiche à droite de la chaîne TV ou de la station de radio à passer. Cette chaîne est alors identifiée comme devant être passée.

2- Renouvelez l'étape précédente pour sélectionner d'autres programmes à passer.

3- Pour sortir du menu, appuyez sur la touche **EXIT** (Annuler).

**Pour annuler** un saut de chaîne TV ou de station de radio :

Sélectionnez la chaîne TV ou la station de radio passée et appuyez de nouveau sur la touche **OK**

- **SUPPRIMER UNE CHAÎNE**

1- Sélectionnez la chaîne TV ou la station de radio que vous souhaitez supprimer, puis appuyez sur la touche **OK**. Le symbole X s'affiche à droite de la chaîne TV ou de la station de radio à passer.

2- Appuyez sur la touche **Jaune**. Le message « Supprimer maintenant » apparaît. La chaîne sera définitivement supprimée. Appuyez sur la touche **OK** pour confirmer ou appuyez sur la touche **EXIT** pour annuler.

3- Renouvelez l'étape précédente pour sélectionner d'autres programmes à supprimer.

**Pour récupérer** une chaîne TV ou une station de radio supprimée, vous devrez relancer une recherche des chaînes.

- **RECHERCHE**

Cette option vous permet de rechercher le nom d'une chaîne par un mot clé partiel.

Sélectionnez la chaîne TV ou la station de radio que vous souhaitez verrouiller, puis appuyez sur la touche **OK** pour valider.

Entrez le nom de programme à l'aide du pavé numérique de la télécommande.

## B) Guide TV / Guide Radio



Certaines chaînes fournissent des informations sur le programme en cours et les suivants. Ces informations sont automatiquement mises à jour.

Si les chaînes ne proposent pas d'informations sur les programmes, la page de l'EPG (Guide Électronique des Programmes) sera vierge.

Vous pouvez également accéder directement au guide en appuyant sur la touche **EPG** de la télécommande.

- Utilisez les touches ▲/▼ pour faire défiler les chaînes puis sur ► pour valider.
- Utilisez ensuite les touches ▲/▼ pour sélectionner un programme.
- Appuyez sur la touche **OK** pour afficher les informations détaillées.

#### • PROGRAMMATION D'ÉVÉNEMENTS

Si vous souhaitez obtenir un rappel pour regarder ou enregistrer une émission :

- 1- Sélectionnez un programme TV dans le guide des programmes.
- 2- Appuyez sur la touche **Rouge** pour ajouter une nouvelle programmation.
- 3- Une nouvelle fenêtre « Éditer événement » s'affiche.
- 4- Vérifiez les paramètres de programmation.
- 5- Appuyez sur la touche **OK** pour valider puis appuyez sur la touche **EXIT** (Annuler) pour fermer la fenêtre de programmation

## 4 Menu Multimédia

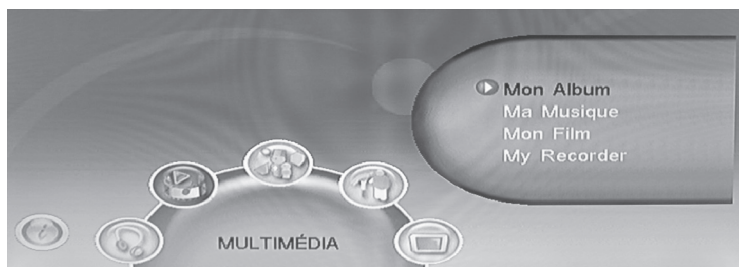

Le menu multimédia vous permet de lire vos photos, musiques et vidéos et de gérer vos enregistrements.

Ce menu doit être utilisé lorsqu'un périphérique USB externe est inséré. Sinon, un message indiquant que le périphérique n'est pas prêt s'affiche. Si vous retirez le périphérique pendant la lecture de photos ou de fichiers MP3, un message indiquant que le périphérique est retiré s'affiche et le système retourne au Menu principal.

### A) Mon Album



Cette option vous permet d'afficher des images au format JPG/BMP/GIF.

Si le dossier racine du périphérique contient des photos, cette option démarre en mode Miniatures. Si les photos sont enregistrées dans un dossier, une fenêtre vous invite à appuyer sur la touche **Bleue** pour passer en mode dossier.

Les informations (Largeur x Hauteur et Date) de la photo sélectionnée s'affichent en bas à gauche en mode Miniatures et en haut à droite en mode Dossier.

- En mode dossier, naviguez dans les dossiers et les fichiers à l'aide des touches ◀/▶/▲/▼.
- En mode miniatures, sélectionnez une photo à l'aide des touches ◀/▶/▲/▼.
- Appuyez sur la touche **OK** pour lancer le diaporama.
- Appuyez sur la touche **INFO** pour afficher les informations d'aide lorsque vous affichez des photos ou un diaporama.

#### • ZOOM (TOUCHE ROUGE)

Appuyez sur la touche **Rouge** pour agrandir ou réduire la photo en mode affichage. Le facteur de zoom peut être de 25 %, 50%, 100 %, 150 % ou 200 %. Si le facteur de zoom est supérieur à 100 %, utilisez les touches ▲/▼ pour déplacer l'affichage dans la photo.

#### • LIRE UN DIAPORAMA MUSICAL (TOUCHE VERTE)

Appuyez sur la touche **Verte** pour sélectionner la musique de fond du diaporama.

#### • PIVOTEMENT (TOUCHES JAUNE ET BLEUE)

Appuyez sur la touche ◀/▶ pour faire pivoter l'image vers la gauche ou vers la droite.

Appuyez sur la touche **Jaune** pour basculer horizontalement

Appuyez sur la touche **Bleue** pour basculer verticalement. Après pivotement ou basculement de la photo, l'effet est conservé lorsque vous retournez au mode Miniatures.

## B) Ma Musique



Cette option vous permet de lire la plupart des fichiers MP3.

En cours de lecture, cette fonction affiche une barre d'avancement, un spectre audio, le temps de lecture actuel et la durée totale.

- Naviguez dans les dossiers et les fichiers à l'aide des touches ◀/▶/▲/▼.
- Appuyez sur la touche **OK** pour démarrer la lecture.
- Appuyez sur la touche **Rouge** pour démarrer ou mettre en pause la lecture.
- Appuyez sur la touche **Verte** pour arrêter la lecture.
- Appuyez sur la touche **Jaune** pour sélectionner le mode de lecture : Tout répéter, Répétition, Aléatoire, Répétition désactivée.

- Appuyez sur la touche **Bleue** pour sélectionner la vitesse de lecture : Normal, x2, x3 ou x4.
- En cours de lecture, appuyez sur la touche pour régler le volume en cours ou sur la touche **MUTE** de la télécommande pour couper le son.

### C) Mon Film

Cette option vous permet de lire la plupart des fichiers Mpeg2 et Mpeg4.

En cours de lecture, le nom de fichier est affiché dans le coin supérieur gauche et la touche **INFO** permet d'afficher le temps de lecture actuel et la durée totale.

- Naviguez dans les dossiers et les fichiers à l'aide des touches ◀/▶/▲/▼.
- Appuyez sur la touche **OK** pour démarrer la lecture.
- Appuyez sur la touche **Rouge** pour démarrer ou mettre en pause la lecture.
- Appuyez sur la touche **Verte** pour lire image par image.
- Appuyez sur la touche **Jaune** pour sélectionner la vitesse de retour rapide : Normal, x2, x4, x8, x16 ou x32.
- Appuyez sur la touche **Bleue** pour sélectionner la vitesse d'avance rapide : Normal, x2, x4, x8, x16 ou x32
- En cours de lecture, appuyez sur la touche ◀/▶ pour régler le volume en cours ou sur la touche **MUTE** de la télécommande pour couper le son.

### D) Mes enregistrements

Ce menu vous permet de lire un programme qui a été enregistré sur votre périphérique externe. Seuls les systèmes de fichiers FAT et FAT32 sont pris en charge.



#### • LISTE ENREGISTREMENTS

Cette option vous permet d'afficher la liste des enregistrements ou de supprimer un programme enregistré.

#### • PÉRIPHÉRIQUE USB

Cette option vous permet de sélectionner un support de stockage différent ou une partition différente pour l'enregistrement.

Elle permet également de formater une partition (touche **Rouge**) ou l'ensemble du support de stockage (touche **Verte**).

#### • PRÉFÉRENCES

Cette option vous permet de modifier les paramètres de la fonction time shift, la fonction PVR ou la durée d'enregistrement par défaut.

#### • TAILLE TIMESHIFT (PAUSE DU DIRECT)

L'espace time shift est calculé automatiquement en fonction de la taille du support.

- **TIMESHIFT (PAUSE DU DIRECT)**

- Auto : cette option démarre automatiquement l'enregistrement de la chaîne regardée pendant le temps défini dans la section Durée par défaut. Cette option vous permet de suspendre et de reprendre un programme ou encore de revenir en arrière.

- Pause : cette option démarre l'enregistrement en mode time shift lorsque l'utilisateur appuie sur la touche **PAUSE**. Pour reprendre le programme, appuyez sur la touche **OK**.

- Arrêt : cette option désactive l'enregistrement en mode time shift. Si vous appuyez sur la touche **PAUSE** alors que l'option est désactivée, l'image à l'écran se fige.

- **FONCTIONNEMENT MAGNÉSCOPE NUMÉRIQUE (PVR)**

Sélectionnez **MARCHE** pour activer la fonction enregistrement PVR, par le simple fait d'appuyer sur la touche **RECORD** lorsque vous regardez un programme.

Lorsque vous sélectionnez **ARRÊT**, vous devez confirmer (en appuyant sur la touche **OK**) le temps d'enregistrement après avoir appuyé sur la touche **RECORD**.

La fonction enregistrement PVR permet de démarrer directement l'enregistrement du programme en cours de visualisation.

Appuyez sur la touche **RECORD** de la télécommande pour débiter l'enregistrement. Le message « Confirmer » s'affiche. Appuyez de nouveau sur les touches **◀/▶** pour déterminer le temps d'enregistrement, puis validez en appuyant sur la touche **OK**.

Appuyez sur la touche **Bleue** pour arrêter l'enregistrement.

- **DURÉE PAR DÉFAUT**

Cette option permet à l'utilisateur de prédéfinir la durée d'enregistrement du time shift après avoir appuyé sur la touche **RECORD**.

Remarques :

- Un périphérique de stockage USB 2.0 est requis pour utiliser les fonctions time shift et PVR (Enregistrement par une touche). Il est vivement recommandé d'utiliser un disque dur USB 2.0 et d'utiliser une partition indépendante pour la fonction enregistrement de votre récepteur.



- Avant d'utiliser la partition, veuillez formater la partition directement par l'intermédiaire du démodulateur.

- Veuillez noter que l'opération de formatage supprime tous les fichiers dans le disque ou la partition. N'oubliez pas de sauvegarder vos fichiers avant de formater le périphérique.

- Si vous rencontrez des problèmes à la lecture ou à l'enregistrement de votre périphérique USB, veuillez le formater sur un ordinateur avec un système de fichiers de type FAT 32.

## GUIDE DE DEPANNAGE

Avant de contacter votre service après-vente, effectuez les vérifications élémentaires suivantes. Si vous ne pouvez pas résoudre le problème en suivant les instructions ci-dessous, contactez le centre de services de votre magasin.

Problèmes	Causes possibles	Solutions
Il n'y a pas d'image	L'appareil n'est pas branché	Branchez le câble d'alimentation
	Vous n'avez pas appuyé sur la touche marche/arrêt 	Appuyez sur la touche marche/arrêt 
Aucun signal trouvé	La prise d'antenne est déconnectée/est endommagée ou mal alignée	Vérifiez le branchement de la prise d'antenne
Le témoin de veille ne s'allume pas	Le câble d'alimentation est débranché	Contrôlez le câble d'alimentation
Pas de son ni d'image	Sortie péritel incorrecte	Sélectionnez la source de votre téléviseur
		Vérifiez le câble péritel
Mosaïque arrêtée sur une image ou image figée	La parabole n'est peut être pas correctement orientée	Vérifiez la qualité de votre réception
Code de verrouillage oublié		Le code de verrouillage par défaut est le 6666
La télécommande ne fonctionne pas	Les piles sont mal insérées dans la télécommande	Respectez les indications de polarité (+) et (-) indiquées dans le compartiment à piles
	Les piles de la télécommande sont usagées	Remplacez les piles
	La télécommande ne se trouve pas exactement en face de votre appareil ou en est trop éloignée	Placez-vous bien en face de votre appareil et orientez la télécommande vers le capteur infrarouge situé sur la façade du récepteur
L'image gèle ou absence d'image	L'orientation de la parabole n'est pas adaptée	Modifiez l'orientation de façon adéquate
Enregistrement/Time shift inopérant	Votre périphérique USB a un débit en lecture-écriture trop faible	Utilisez un périphérique USB dont le débit de données en lecture-écriture est plus performant

## CARACTERISTIQUES TECHNIQUES

Tuner	Gamme de fréquences	950 - 2150 MHz
	Impédance d'entrée	75 Ohms
	Puissance LNB	13 / 18 V, max. 500 mA
Démodulation	Modulation	QPSK
	RF IN	IEC 60196- 24 (Type F)
	RF OUT	IEC 60196- 24 (Type F)
Puissance	Entrée	100-240V ~ 50/60 Hz
	Consommation en mode actif	< 10W
	Consommation en mode veille	< 0,5W
Affichage	Module de décodeur	PAL, NTSC
	Résolution	720 x 576 (PAL) 720 x 480 (NTSC)
	Format	4:3 (Boîte aux lettres, Pan & Scan), 16:9
Décodage	Vidéo	MPEG2 MP@ML
	Audio	ISO/IEC 11172-3
	Taux d'échantillonnage	32, 44.1, 48 kHz
Autres	Support	Supporte le DVB-ETS300472
	Mode sonore	Droit, Gauche, Stéréo, Mono
Formats supportés	Audio	MP3/WMA
	Images	BMP/GIF/JPEG
Dimensions	Dimensions	180 x 120 x 38 mm
	Poids (avec télécommande)	0,8 kg
Température de fonctionnement	Température de fonctionnement	0° C ~ +40° C
	Taux d'humidité	5 - 80%

- Récepteur satellite SD Free To Air : recevez les chaînes étrangères gratuites par satellite en simple définition
- Recherche, mémorisation et classement automatique des chaînes
- Mini-guide des programmes : permet d'afficher les informations sur les programmes en cours et à venir
- Listes de chaînes favorites
- Fonction programmeur d'enregistrements via le guide des programmes
- Mémorisation de 4000 chaînes au maximum
- Sous-titres
- Gestion des programmes multi-langues
- Télétexte
- Verrouillage parental
- Mise en veille automatique
- Affichage digital en façade de la chaîne et de l'heure en veille
- Fonction magnétoscope numérique (PVR)
- Fonction pause du direct (time shifting)

Toutes les informations, dessins, croquis et images dans ce document relèvent de la propriété exclusive de SOURCING & CREATION. SOURCING & CREATION se réserve tous les droits relatifs à ses marques, créations et informations. Toute copie ou reproduction, par quelque moyen que ce soit, sera jugée et considérée comme une contrefaçon.

All information, designs, drawings and pictures in this document are the property of SOURCING & CREATION. SOURCING & CREATION reserves all rights to its brands, designs and information. Any copy and reproduction through any means shall be deemed and considered as counterfeiting.





Attention :



Ce logo apposé sur le produit signifie qu'il s'agit d'un appareil dont le traitement en tant que déchet rentre dans le cadre de la directive 2002/96/CE du 27 janvier 2003, relative aux déchets d'équipements électriques et électroniques (DEEE).

La présence de substances dangereuses dans les équipements électriques et électroniques peut avoir des effets potentiels sur l'environnement et la santé humaine dans le cycle de retraitement de ce produit.

Ainsi, lors de la fin de vie de cet appareil, celui-ci ne doit pas être débarrassé avec les déchets municipaux non triés.

En tant que consommateur final, votre rôle est primordial dans le cycle de réutilisation, de recyclage et les autres formes de valorisation de cet équipement électrique et électronique. Des systèmes de reprise et de collecte sont mis à votre disposition par les collectivités locales (déchèteries) et les distributeurs.

Vous avez l'obligation d'utiliser les systèmes de collecte sélective mise à votre disposition.

Conditions de garantie :

Ce produit est garanti contre toute défaillance résultant d'un vice de fabrication ou de matériau. Cette garantie ne couvre pas les vices ou les dommages résultant d'une mauvaise installation, d'une utilisation incorrecte, ou de l'usure normale du produit. La durée de garantie est spécifiée sur la facture d'achat.



Sourcing & Création  
21 avenue de l'Harmonie,

Fabriqué en R.P.C

F-59650 Villeneuve d'Ascq Cedex