

essentiel 

Rafrachisseur d'air

ERA 702



Notice d'utilisation

Pour vous aider à bien vivre votre achat

Vous venez d'acquérir un produit de la marque Essentiel b et nous vous en remercions. Nous apportons un soin tout particulier à la **FIABILITÉ**, à la **FACILITÉ D'USAGE** et au **DESIGN** de nos produits.

Nous espérons que ce rafraichisseur d'air vous donnera entière satisfaction.

sommaire

consignes d'usage	5
nettoyage et entretien	10
Nettoyage de l'appareil	10
Nettoyage du filtre et du préfiltre	10
Vidange du réservoir d'eau	11
votre produit	12
Contenu de la boîte	12
Description de l'appareil	12
VUE D'ENSEMBLE	12
PANNEAU DE COMMANDE	13
TÉLÉCOMMANDE	13
Caractéristiques techniques	14
avant utilisation	14
Remplissage du réservoir d'eau	14
Insertion des piles dans la télécommande	15
utilisation	16
Mise en marche	16
Sélection de la vitesse	16
Sélection du mode	16
Fonction "Air frais"	17
Fonction "Oscillation"	17
Fonction "Ionisation"	17
Programmer la minuterie	17
guide de dépannage	18

Toutes les informations, dessins, croquis et images dans ce document relèvent de la propriété exclusive de SOURCING & CREATION. SOURCING & CREATION se réserve tous les droits relatifs à ses marques, créations et informations. Toute copie ou reproduction, par quelque moyen que ce soit, sera jugée et considérée comme une contrefaçon.

All information, designs, drawings and pictures in this document are the property of SOURCING & CREATION. SOURCING & CREATION reserves all rights to its brands, designs and information. Any copy and reproduction through any means shall be deemed and considered as counterfeiting.

consignes d'usage

AVANT L'INSTALLATION DE CE PRODUIT, IL EST IMPORTANT DE LIRE ET DE COMPRENDRE PARFAITEMENT LES INSTRUCTIONS AFIN D'ÉVITER LES BLESSURES CORPORELLES ET LES DOMMAGES MATÉRIELS. GARDEZ CETTE NOTICE DANS UN ENDROIT FACILEMENT ACCESSIBLE POUR LA CONSULTER ULTÉRIEUREMENT.

Consignes générales

- Cet appareil est destiné à un usage domestique uniquement et à l'intérieur d'une habitation. N'utilisez l'appareil que comme indiqué dans ce mode d'emploi.
- N'utilisez pas l'appareil pour un usage différent de celui pour lequel il a été conçu. Tout autre usage doit être considéré comme dangereux et inapproprié.
- Cet appareil peut être utilisé par des enfants à partir de 8 ans et plus et par des personnes ayant des capacités physiques, sensorielles ou mentales réduites ou un manque d'expérience et de connaissances à condition qu'elles aient reçu une supervision ou des instructions concernant l'utilisation de l'appareil en toute sécurité et qu'elles comprennent les dangers encourus. Les enfants ne doivent pas jouer avec l'appareil. Le nettoyage et l'entretien par l'utilisateur ne doivent pas être effectués par des enfants, sauf s'ils ont plus de 8 ans et qu'ils sont surveillés.

- Maintenir l'appareil et son cordon hors de portée des enfants de moins de 8 ans.
- Il convient de surveiller les enfants pour s'assurer qu'ils ne jouent pas avec l'appareil.
- Ne laissez pas l'appareil sans surveillance lorsqu'il est branché.
- N'utilisez pas l'appareil :
 - si la prise ou le câble d'alimentation est endommagé(e),
 - en cas de mauvais fonctionnement,
 - si l'appareil a été endommagé de quelque façon que ce soit,
 - s'il est tombé dans l'eau,
 - si vous l'avez laissé tomber.
- Si le cordon d'alimentation est endommagé, il doit être remplacé par votre revendeur, son service après-vente ou des personnes de qualification similaire, afin d'éviter tout danger.
- Avant chaque utilisation, vérifiez le bon état général de l'appareil.
- Avant de brancher votre appareil, vérifiez que la tension d'alimentation indiquée sur la plaque signalétique de l'appareil correspond bien à celle de votre installation électrique.
- N'immergez pas l'appareil, le câble d'alimentation ou la fiche dans l'eau ou tout autre liquide.
- Ne manipulez pas l'appareil ni la prise avec les mains mouillées ou les pieds nus.

- Ne laissez pas pendre le câble d'alimentation sur le rebord d'une table ou d'un plan de travail, et évitez qu'il n'entre en contact avec des surfaces chaudes.
- Ne posez pas l'appareil sur le cordon d'alimentation. Ne laissez pas le cordon s'enrouler ou s'emmêler.
- Lorsque vous débranchez le câble, tirez-le toujours au niveau de la fiche, ne tirez pas sur le câble lui-même.
- Gardez cet appareil à l'intérieur et dans un endroit sec.
- Veillez à ce que le rafraichisseur soit toujours placé sur une surface plane et stable, en position verticale.
- Gardez l'appareil à l'écart des sources de chaleur comme les radiateurs, les fours...
- Ne placez jamais l'appareil près des rideaux ou tout autre tissu qui pourrait obstruer les entrées et sorties d'air.
- Ne pas utiliser à l'extérieur.
- N'utilisez que les accessoires fournis et recommandés par votre revendeur.
- N'utilisez pas l'appareil en présence de matériaux inflammables, de substances chimiques, de vapeurs d'alcool, d'insecticides, de pétrole, etc.
- Ne couvrez jamais l'appareil, même temporairement, car il pourrait surchauffer et générer un risque d'incendie.
- N'utilisez jamais l'appareil dans un environnement humide tel qu'une salle de bain, ni à proximité d'une baignoire, douche, lavabo, piscine.
- Ne placez jamais l'appareil juste en-dessous d'une prise de courant.

- **AVERTISSEMENT** : Cet appareil n'est pas équipé d'un dispositif de régulation de la température ambiante. Cet appareil ne doit pas être utilisé dans de petites pièces si elles sont occupées par des personnes qui ne peuvent pas quitter la pièce seules, à moins qu'une surveillance permanente ne soit assurée.
- Débranchez toujours l'appareil de la prise de courant si vous ne l'utilisez pas pendant une période prolongée, avant de le déplacer ou de procéder à son nettoyage ou entretien.

Précautions particulières

- Ne pas insérer d'objets dans la grille.
- Ne pas couvrir ou bloquer les grilles d'arrivée et de sortie d'air.
- Laissez un espace suffisant autour de l'appareil pour permettre à l'air de circuler librement.
- N'utilisez l'appareil que si les grilles sont correctement installées.
- Utilisez l'appareil dans un endroit bien ventilé.
- Si vous détectez de la fumée, une odeur ou un bruit anormal, débranchez immédiatement le câble d'alimentation.
- Avant d'ajouter de l'eau ou de la glace, éteignez puis débranchez le rafraichisseur d'air.
- Ne remplissez jamais le réservoir d'eau en dessous du niveau MIN ni au-delà de la limite MAX indiqués.
- Déplacez le rafraichisseur d'air uniquement lorsque le réservoir est vide.

- Ne penchez pas ou ne secouez pas l'appareil lorsque le réservoir contient de l'eau sinon celle-ci débordera.
- Si le rafraichisseur d'air se renverse alors qu'il contient de l'eau, débranchez-le immédiatement, essuyez-le et attendez 24 heures avant de le brancher de nouveau.
- Les jeunes enfants et les personnes âgées ne doivent pas être exposés directement au souffle de rafraichisseur pendant une longue période.

Recyclage des piles



- Ne jetez pas les piles avec les ordures ménagères. Afin de préserver l'environnement, débarrassez-vous des piles conformément aux réglementations en vigueur. Déposez-les dans votre conteneur à piles le plus proche ou rapportez-les dans votre magasin.
- Ne rechargez pas les piles, ne les démontez pas, ne les jetez pas dans un feu.
 - Ne les exposez pas à des températures élevées ou à la lumière directe du soleil.
 - Ne les incinerez pas.

ATTENTION !

- Utilisez uniquement le type de piles spécifié dans cette notice.
- Remplacez les piles lorsqu'elle sont usagées ou en cas de fuite.
- Retirez les piles en cas de non utilisation prolongée de l'appareil.

nettoyage et entretien

IMPORTANT : débranchez toujours le cordon d'alimentation de la prise de courant avant de procéder au nettoyage ou à l'entretien de l'appareil.

Nettoyage de l'appareil

- Vous pouvez nettoyer le corps de l'appareil à l'aide d'une éponge légèrement humidifiée avec de l'eau tiède et un détergent doux (type liquide vaisselle). Rincez à l'eau claire et séchez soigneusement à l'aide d'un chiffon doux et sec.
- Veillez à ne pas faire pénétrer d'eau à l'intérieur de l'appareil.
- N'utilisez pas de produits chimiques ou de détergents abrasifs pour le nettoyage car ils pourraient facilement abîmer ou déformer votre appareil. Évitez également l'usage d'aérosols.

Nettoyage du filtre et du préfiltre

Votre rafraîchisseur d'air est équipé d'un filtre et d'un préfiltre situés à l'arrière de l'appareil.

Ils doivent être nettoyés environ une fois par mois en cas d'utilisation régulière de l'appareil.

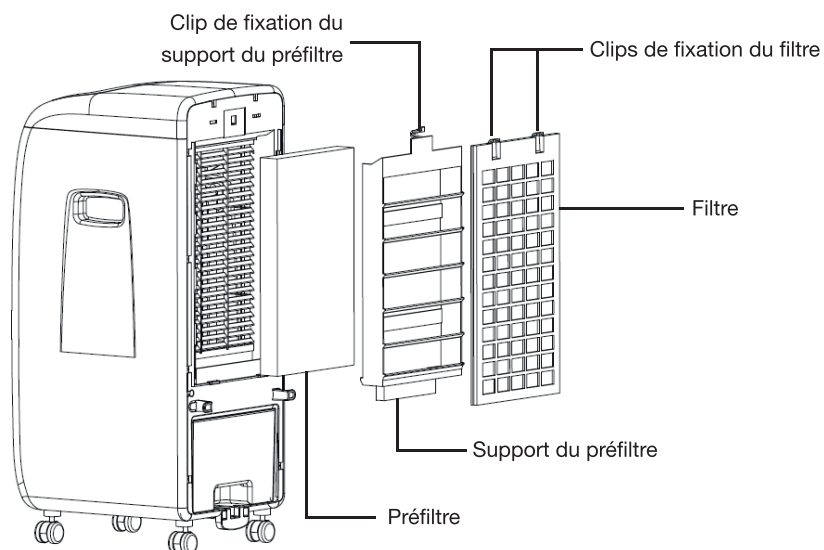

1. Ôtez le filtre en appuyant sur les clips de fixation supérieurs, puis en soulevant le filtre avec précaution pour le sortir de son logement.
2. Lavez le filtre à l'eau tiède additionnée d'un produit détergent doux (type liquide vaisselle). Vous pouvez le frotter délicatement à l'aide d'une brosse à poils souples. Rincez-le à l'eau claire, puis laissez sécher le filtre à l'air libre.
3. Ôtez le support du préfiltre en appuyant sur le clip de fixation supérieur, puis en le tirant vers l'arrière pour le sortir de son logement.
4. Sortez le préfiltre de son support et aspirez la poussière à l'aide d'un aspirateur.
5. Remplacez le préfiltre dans son support, puis remplacez le support dans son logement à l'arrière de l'appareil jusqu'au "clic" de verrouillage.
6. Remplacez le filtre sur l'appareil en vous assurant que les rails de chaque côté du filtre soient correctement insérés dans les encoches prévues à cet effet.

IMPORTANT : n'utilisez jamais l'appareil sans le filtre et le préfiltre.



Vous pouvez vous procurer les filtres et préfiltres de remplacement auprès du service après-vente de votre magasin revendeur.

Vidange du réservoir d'eau

En cas de non utilisation prolongée ou si vous ne souhaitez pas utiliser la fonction "Air frais", il est nécessaire de vidanger le réservoir d'eau.

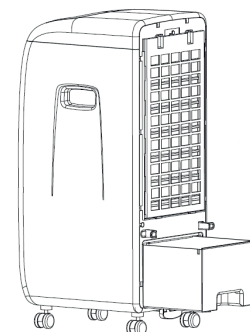

1. Éteignez et débranchez l'appareil.
2. Ouvrez le réservoir (11) en le tirant par sa poignée (8).
3. Placez un bac de récupération d'eau sous le réservoir, au niveau du bouchon transparent.
4. Retirez le bouchon au fond du réservoir.
L'eau s'écoule dans le bac récupérateur.
5. Lorsque l'eau s'est écoulée, remplacez le bouchon sur l'orifice de vidange.
6. Laissez sécher complètement avant de ranger l'appareil.

vosre produit

Contenu de la boîte

- 1 rafraichisseur d'air
- 1 télécommande (piles non fournies)
- 1 notice d'utilisation

Description de l'appareil

VUE D'ENSEMBLE

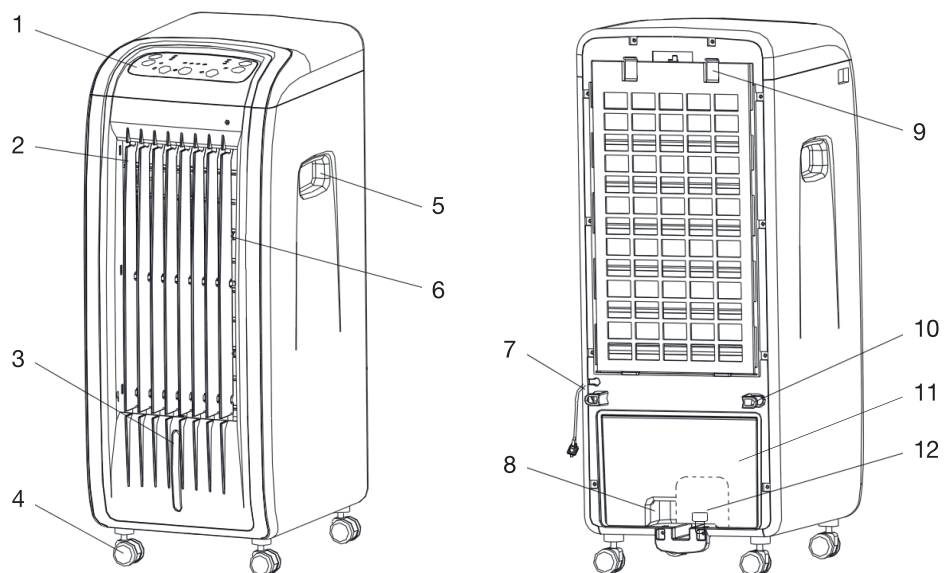

1. Panneau de commande
2. Volets d'oscillation verticale
3. Indicateur de niveau d'eau
4. Roulettes (x 4)
5. Poignées de transport (x 2)
6. Volets d'oscillation horizontale

7. Cordon d'alimentation
8. Poignée d'ouverture du réservoir d'eau
9. Porte-filtre et filtre
10. Range-cordon (x 2 crochets)
11. Réservoir d'eau
12. Orifice de drainage de l'eau

PANNEAU DE COMMANDE

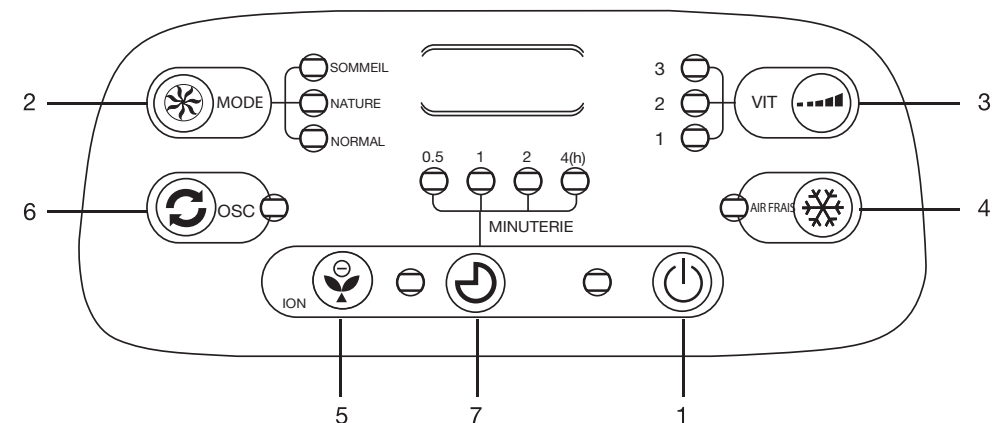

1. Allumer/éteindre l'appareil
2. Sélectionner le mode (sommeil, nature, normal)
3. Sélectionner la vitesse de ventilation
4. Activer/désactiver la fonction "air frais"
5. Activer/désactiver la fonction "ionisation"
6. Activer/désactiver l'oscillation
7. Programmer la minuterie

TÉLÉCOMMANDE

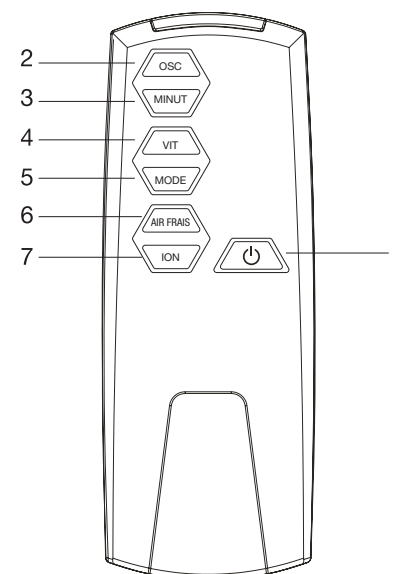

1. Allumer/éteindre l'appareil
2. Activer/désactiver l'oscillation
3. Programmer la minuterie
4. Sélectionner la vitesse de ventilation
5. Sélectionner le mode (sommeil, nature, normal)
6. Activer/désactiver la fonction "air frais"
7. Activer/désactiver la fonction "ionisation"

Caractéristiques techniques

- Tension d'alimentation : 220 - 240 V~ 50 Hz
- Puissance : 70 W
- Fonction ioniseur
- 3 vitesses de ventilation
- 3 modes : normal, nature, sommeil
- Panneau de ventilation orientable
- Oscillation
- Capacité maximale du réservoir : 5 litres
- Témoins lumineux et sonore de réservoir vide
- Arrêt automatique de la fonction "air frais" si réservoir vide
- Minuterie jusqu'à 7h30
- Poignées de transport
- 4 roulettes
- Télécommande
- Niveau sonore : 56 dB
- Débit d'air maximum : 300 m³/h

avant utilisation

Remplissage du réservoir d'eau

Il est nécessaire de remplir le réservoir (11) du rafraîchisseur d'air pour activer la fonction "Air frais" ❄️.

Veuillez procéder comme suit :

1. Assurez-vous que l'appareil est éteint et débranché.
2. A l'aide de la poignée (8), tirez le réservoir (11) situé à l'arrière de l'appareil pour le sortir de son logement.
3. Remplissez le réservoir d'eau claire et froide en veillant à ce que le niveau d'eau soit compris entre les niveaux **MIN** et **MAX** visibles sur l'indicateur de niveau (3) à l'avant de l'appareil.



Si vous le souhaitez, vous pouvez ajouter des glaçons dans l'eau pour atteindre une température comprise entre 3 et 5°C.

4. Remplacez le réservoir dans son logement et assurez-vous qu'il est bien positionné pour éviter tout risque de fuite.

Attention : la fonction "Air frais" ❄️ ne peut pas fonctionner sans eau. Lorsque le réservoir d'eau est vide et que la fonction "Air frais" ❄️ est activée, l'appareil émet un signal sonore, le témoin lumineux marche/arrêt ⏻ clignote sur le panneau de commande (1), et la fonction est automatiquement désactivée.

Insertion des piles dans la télécommande

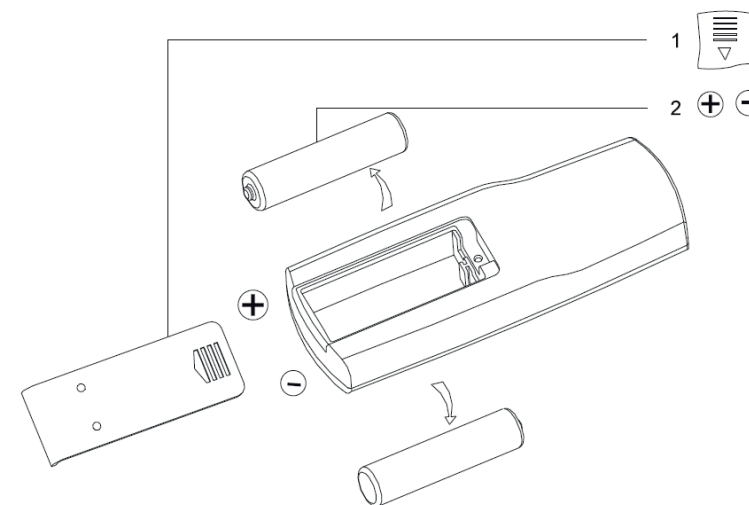

1. Retirez le capot du compartiment à piles situé à l'arrière de la télécommande en le glissant vers le bas.
2. Insérez deux piles de type AAA de 1,5 V (non fournies) en respectant les polarités (+/-).
3. Refermez le capot du compartiment à piles en le poussant vers le haut.





Si vous n'utilisez pas l'appareil pendant un certain temps, retirez les piles de la télécommande. N'utilisez pas des piles anciennes avec des piles neuves ou différents types de piles ensemble.

UTILISATION DE LA TÉLÉCOMMANDE

- Orientez la télécommande vers le capteur infrarouge situé au niveau du panneau de commande (1) pour que ce dernier reçoive les informations transmises.
- Veillez à ce qu'il n'y ait pas d'obstacles entre la télécommande et le capteur infrarouge.
- La télécommande a une **portée d'environ 5 mètres**.

utilisation

Mise en marche

1. Placez l'appareil sur une surface plane et stable, en position verticale.
2. Branchez l'appareil sur une prise murale. L'appareil émet un signal sonore et se met en mode veille.
3. Appuyez sur la touche marche/arrêt  du panneau de commande ou de la télécommande. Le témoin lumineux correspondant s'allume et l'appareil démarre par défaut en mode normal à vitesse rapide.
4. Pour éteindre l'appareil, appuyez à nouveau sur la touche . Le panneau de commande s'éteint.

IMPORTANT :

- Lorsque vous arrêtez l'appareil, attendez 3 minutes avant de le remettre en marche.
- Si vous devez déplacer l'appareil lorsque le réservoir est plein, débranchez-le et faites le rouler avec précaution en le tenant par les poignées de transport afin d'éviter tout basculement.

Sélection de la vitesse

Appuyez successivement sur la touche **VIT**  du panneau de commande ou de la télécommande pour sélectionner la vitesse de ventilation :

- **1** : vitesse lente
- **2** : vitesse moyenne
- **3** : vitesse rapide

Le témoin lumineux de la vitesse sélectionnée s'allume.

Sélection du mode

Appuyez sur la touche **MODE**  du panneau de commande ou de la télécommande pour sélectionner le mode de fonctionnement. Le témoin lumineux du mode sélectionné s'allume :

- **Normal** : la vitesse de ventilation reste constante.
- **Nature** : la vitesse de ventilation change aléatoirement pour reproduire l'effet d'une brise. Selon la vitesse sélectionnée dans la section précédente, le cycle de ventilation diffère.
- **Sommeil** : lorsque la ventilation sélectionnée est en vitesse 3, celle-ci passe en vitesse 2 au bout de 30 minutes, en vitesse 1 au bout de 40 minutes, puis continue de fonctionner à cette vitesse de manière continue. Lorsque la ventilation sélectionnée est en vitesse 2, celle-ci passe en vitesse 1 au bout de 40 minutes, puis continue de fonctionner à cette vitesse de manière continue.

Fonction "Air frais"

1. Appuyez sur la touche **Air frais**  du panneau de commande ou de la télécommande pour activer le système de rafraîchissement. Le témoin lumineux correspondant s'allume.
2. Appuyez à nouveau sur la touche pour désactiver la fonction. Le témoin lumineux correspondant s'éteint.

Note : si le réservoir d'eau est vide alors que la fonction "Air frais" est activée, l'appareil émet un signal sonore, le témoin lumineux marche/arrêt  clignote sur le panneau de commande (1), et la fonction est automatiquement désactivée. Reportez-vous à la section "Installation - Remplissage du réservoir d'eau".

Fonction "Oscillation"

Cette fonction vous permet de modifier la direction verticale de l'air émis par l'appareil :

1. Appuyez sur la touche **OSC**  du panneau de commande ou de la télécommande pour activer l'oscillation. Le témoin lumineux correspondant s'allume et l'oscillation de l'air commence.
2. Appuyez à nouveau sur la touche pour désactiver la fonction. Le témoin lumineux correspondant s'éteint. Le flux d'air est alors dirigé selon la position sur laquelle vous avez arrêté l'oscillation.

Fonction "Ionisation"



Qu'est-ce que l'ionisation ?

Il existe dans l'air des particules électrisées, négatives et positives, appelées "ions". La sensation de bien-être est liée à la densité des particules électriques nous entourant. C'est la charge en ions négatifs qui est essentielle au bien-être, et des travaux scientifiques et médicaux ont démontré les bénéfices de l'ionisation sur le traitement de l'asthme allergique et les bronchites chroniques.

Pour activer la fonction ionisation :

1. Appuyez sur la touche **ION**  du panneau de commande ou de la télécommande. Le témoin lumineux correspondant s'allume et la ionisation commence.
2. Appuyez à nouveau sur la touche pour désactiver la fonction. Le témoin lumineux correspondant s'éteint.

Programmer la minuterie

1. Appuyez successivement sur la touche **MINUTERIE**  du panneau de commande ou **MINUT** de la télécommande pour sélectionner la durée de fonctionnement de l'appareil (de 30 min à 7h30). Le témoin lumineux correspondant s'allume.

- Les témoins lumineux de la minuterie indiquent le nombre d'heures restantes avant l'arrêt de l'appareil et s'éteignent au fur et à mesure que le temps s'écoule.
- L'appareil s'arrête automatiquement de fonctionner une fois la durée sélectionnée écoulée.

2. Pour annuler la programmation, appuyez à nouveau successivement sur la touche **MINUTERIE**  du panneau de commande ou **MINUT** de la télécommande jusqu'à ce que tous les témoins lumineux s'éteignent.

guide de dépannage

Avant de contacter votre service après-vente, effectuez les vérifications élémentaires suivantes. Si vous ne parvenez pas à résoudre votre problème, n'effectuez aucune réparation vous-même sur l'appareil. Contactez le service après-vente de votre magasin.

Problèmes	Causes possibles
Le rafraichisseur d'air ne fonctionne pas.	<ul style="list-style-type: none"> • La prise est débranchée ou non fonctionnelle. Branchez l'appareil sur une prise murale adaptée. • L'appareil est éteint. Appuyez sur la touche marche/arrêt . • Il y a une coupure de courant. • Le fusible est grillé ou le disjoncteur s'est déclenché. Remplacez le fusible ou réenclenchez le disjoncteur. • Les piles de la télécommande sont usées. Remplacez-les.
L'appareil ne rafraichit pas.	<ul style="list-style-type: none"> • L'entrée ou la sortie d'air est obstruée. • Une porte ou une fenêtre est ouverte. • Une source de chaleur fonctionne à proximité (chauffage, lampe, etc.). Déplacez la source de chaleur dans une autre pièce. • Le filtre et le préfiltre sont sales. Nettoyez-les. • La vitesse de ventilation n'est pas assez forte. Sélectionnez une vitesse de ventilation plus élevée.
L'appareil est bruyant ou vibre.	Le rafraichisseur d'air n'est pas placé sur une surface plane. Installez toujours votre rafraichisseur sur une surface plane et stable.
L'appareil fait un bruit de "glouglou".	Ceci est normal. C'est le bruit du gaz réfrigérant qui circule à l'intérieur de l'appareil.
La télécommande ne fonctionne pas.	<ul style="list-style-type: none"> • Assurez-vous que la distance entre la télécommande et l'appareil n'excède pas 5 mètres. • Veillez à bien orienter la télécommande vers le capteur infrarouge situé sur le panneau de commande. • Veillez à ce qu'il n'y ait pas d'obstacles entre la télécommande et le capteur infrarouge. • Les piles de la télécommande sont usagées. Remplacez-les.

RaFraichisseur d'air

ERA 702



Protection de l'environnement

Ce symbole apposé sur le produit signifie qu'il s'agit d'un appareil dont le traitement en tant que déchet est soumis à la réglementation relative aux déchets d'équipements électriques et électroniques (DEEE). Cet appareil ne peut donc en aucun cas être traité comme un déchet ménager, et doit faire l'objet d'une collecte spécifique à ce type de déchets. Des systèmes de reprise et de collecte sont mis à votre disposition par les collectivités locales (déchèterie) et les distributeurs. En orientant votre appareil en fin de vie vers sa filière de recyclage, vous contribuerez à protéger l'environnement et empêcherez toute conséquence nuisible pour votre santé.



Testé dans nos laboratoires

Garantie valide à partir de la date d'achat (ticket de caisse faisant foi). Cette garantie ne couvre pas les vices ou les dommages résultant d'une mauvaise installation, d'une utilisation incorrecte, ou de l'usure normale du produit.

