



Notice d'utilisation

Aspirateur

AT75 L1

CONSIGNES DE SÉCURITÉ

LISEZ ATTENTIVEMENT CES INSTRUCTIONS AVANT D'UTILISER VOTRE APPAREIL ET CONSERVEZ-LES POUR POUVOIR LES CONSULTER LORSQUE VOUS EN AUREZ BESOIN.

- Ce produit est destiné à un usage domestique uniquement. Tout autre usage (professionnel, commercial) est exclu.
- N'utilisez jamais l'appareil pour une autre fonction que celle pour laquelle il est destiné. N'utilisez l'appareil que comme indiqué dans le mode d'emploi fourni.
- Ne pas utiliser à l'extérieur ni sur une surface mouillée. Cet appareil ne doit pas être exposé à la pluie ou à l'humidité.
- N'utilisez pas l'aspirateur sur une personne ou un animal.
- Avant de brancher votre appareil, assurez-vous que la tension électrique de votre domicile corresponde à celle indiquée sur la plaque signalétique de l'appareil.
- N'utilisez pas l'appareil :
 - Si le cordon d'alimentation ou la prise est endommagé(e),
 - En cas de mauvais fonctionnement,
 - Si l'appareil a été endommagé de quelque façon que ce soit.

- En cas de doute, présentez-le à un centre de service après-vente où il sera inspecté et réparé. Aucune réparation ne peut être effectuée par l'utilisateur.
- Si le câble d'alimentation de cet appareil est endommagé, il doit être remplacé par votre revendeur, son service après-vente ou une personne de qualification similaire afin d'éviter un danger.
- Afin d'éviter tout risque d'électrocution, n'immergez pas l'appareil, le cordon d'alimentation ou la prise de courant dans l'eau ou tout autre liquide.
- Afin d'éviter tout risque d'électrocution, ne manipulez pas la fiche ou l'appareil avec les mains mouillées.
- Cet appareil peut être utilisé par des enfants âgés d'au moins 8 ans et par des personnes ayant des capacités physiques, sensorielles ou mentales réduites, ou dénuées d'expérience ou de connaissance, s'ils (si elles) sont correctement surveillé(e)s ou si des instructions relatives à l'utilisation de l'appareil en toute sécurité leur ont été données et si les risques encourus ont été appréhendés. Les enfants ne doivent pas jouer avec l'appareil. Le nettoyage et l'entretien par l'utilisateur ne doivent pas être effectués par des enfants, sans surveillance.

- Maintenir l'appareil et son cordon hors de portée des enfants de moins de 8 ans.
- Branchez toujours votre appareil sur une prise murale reliée à la terre.
- Le cordon doit être placé de façon à ce qu'on ne puisse pas le tirer ou trébucher dessus.
- Soyez vigilant lorsque vous utilisez l'appareil dans un escalier.
- L'appareil ne doit pas être laissé sans surveillance pendant qu'il est connecté au réseau électrique.
- Pour éviter un court-circuit, ne branchez pas un autre appareil sur la même prise électrique.
- **ATTENTION** : Débranchez l'appareil de la prise de courant avant de procéder à son nettoyage ou entretien et lors d'un changement d'accessoire.
- Si vous utilisez l'appareil avec une rallonge, celle-ci doit être en mesure de supporter la puissance requise par l'aspirateur.
- L'appareil doit toujours être éteint avant de le brancher ou de le débrancher.
- Ne déplacez jamais l'appareil en tirant sur le câble d'alimentation.
- Ne pas déplacer l'appareil en tirant sur le tube flexible. Utilisez la poignée de transport.

- Ne tirez pas le cordon d'alimentation, ne soulevez pas l'appareil par le cordon, ne coincez pas le cordon dans une porte et ne le frottez pas sur un angle.
- Ne faites pas rouler l'aspirateur sur le cordon d'alimentation.
- Tenez le cordon d'alimentation lorsque vous l'enroulez. Ne le laissez pas s'enrouler librement.
- N'installez pas cet appareil à proximité d'une quelconque source de chaleur, telle qu'un radiateur, une arrivée d'air chaud, un four ou tout autre appareil produisant de la chaleur.
- Lorsque vous débranchez le cordon d'alimentation, tirez-le toujours au niveau de la fiche, ne tirez pas sur le cordon lui-même.
- Utilisez uniquement les accessoires fournis avec l'appareil. Le non-respect de cette consigne peut présenter un danger pour l'utilisateur et risquer d'endommager l'appareil.
- Tenez les cheveux longs, les vêtements amples, les doigts ou toute partie du corps à l'écart des ouvertures et des pièces mobiles.

- **ATTENTION !** Les éléments mentionnés ci-dessous peuvent provoquer de graves dommages au moteur. Ceux-ci ne sont pas couverts par la garantie :
 - N'aspirez jamais de substances mouillées ou liquides ni de substances toxiques, inflammables ou combustibles, comme l'essence. De même, n'utilisez pas l'aspirateur en présence d'explosifs ou de fumées inflammables.
 - N'aspirez jamais d'objets pointus ni aucun objet brûlant ou incandescent, comme des cigarettes, allumettes ou des cendres chaudes.
 - N'aspirez pas de particules de poussière très fines issues entre autres du plâtre, du béton ou de la farine.
- N'insérez aucun objet à travers les orifices de l'appareil. N'utilisez pas l'appareil lorsqu'un orifice de ventilation est obstrué ; nettoyez régulièrement les poussières, peluches, cheveux ou tout élément pouvant réduire le débit d'air.
- N'utilisez jamais l'aspirateur sans le sac à poussière ni les filtres. Les filtres doivent être secs et en bon état. N'utilisez pas l'aspirateur avec un filtre endommagé.
- Cet appareil n'est pas destiné à être mis en fonctionnement au moyen d'une minuterie externe ou par un système de commande à distance séparé.

DESCRIPTION DE L'APPAREIL

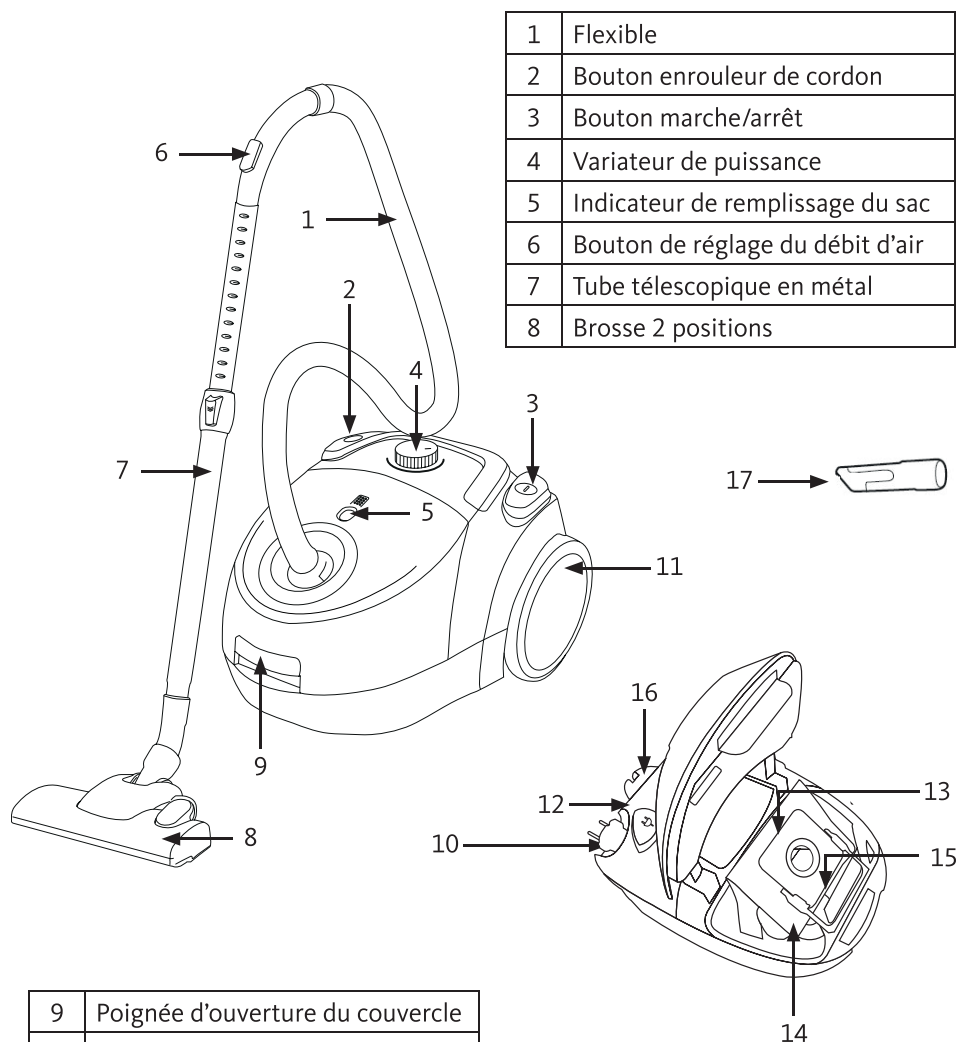

1	Flexible
2	Bouton enrouleur de cordon
3	Bouton marche/arrêt
4	Variateur de puissance
5	Indicateur de remplissage du sac
6	Bouton de réglage du débit d'air
7	Tube télescopique en métal
8	Brosse 2 positions

9	Poignée d'ouverture du couvercle
10	Cordon d'alimentation
11	3 roues directionnelles (2 grandes, et 1 petite sous l'appareil)
12	Grille de protection et filtre en microfibre de sortie d'air
13	Filtre de protection du moteur en microfibre

14	Sac à poussière
15	Support du sac
16	Patte de rangement en position « parking »
17	Suceur long

CARACTÉRISTIQUES TECHNIQUES

- Modèle : AT75 L1_8003161_Listo
- Aspirateur à usage général : aspirateur avec sac
- Alimentation : 230 V~ 50/60 Hz
- Puissance nominale d'entrée : 650 W
- Niveau de puissance acoustique : 78 dB(A)
- Consommation annuelle d'énergie* : 25,1 kWh/an

*Consommation annuelle indicative d'énergie (en kWh par an), sur la base de 50 tâches de nettoyage. La consommation réelle annuelle d'énergie dépend des conditions d'utilisation de l'appareil.

Les méthodes de calcul utilisées pour établir les valeurs ci-dessus sont conformes à la norme EN 60312-1.

- Capacité du sac à poussière : 2 litres
- Indicateur de sac plein
- Variateur de puissance
- 1 filtre pré-moteur et 1 filtre de sortie d'air en microfibre
- Tube en métal télescopique de 54 à 78 cm
- Longueur du cordon d'alimentation : 5 mètres
- Rayon d'action : 8 mètres
- 2 positions de rangement : verticale et horizontale
- Poignée de transport
- Compatibilité du sac : Essentiel b « b1900 »
- Accessoires fournis : 1 brosse 2 positions, 1 suceur long et 2 sacs à poussière

ASSEMBLAGE

ATTENTION : Débranchez l'appareil de la prise de courant lorsque vous procédez à l'assemblage ou au changement d'accessoire.

INSTALLER OU RETIRER LE FLEXIBLE

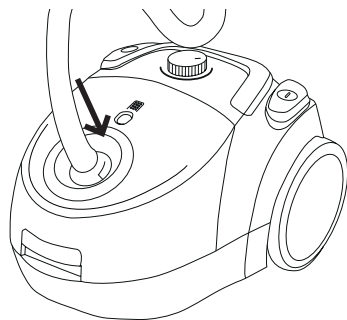

- Insérez l'embout du flexible (1) dans l'orifice de raccordement sur le devant de l'aspirateur. Enfoncez jusqu'à ce que vous entendiez un « clic » et qu'il soit bien verrouillé.
- Pour retirer le flexible, appuyez sur les boutons situés de part et d'autre de l'embout du flexible puis, retirez-le de l'aspirateur.

INSTALLER LE TUBE TÉLESCOPIQUE DANS LA POIGNÉE

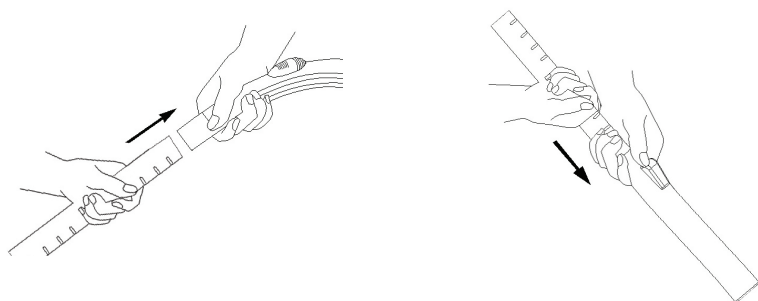

- Insérez l'embout du flexible (1) à l'extrémité du tube télescopique en métal (7), puis ajustez la longueur de celui-ci en appuyant sur le bouton pour un meilleur confort d'utilisation.

INSÉRER LE TUBE TÉLESCOPIQUE DANS LA BROSSE 2 POSITIONS

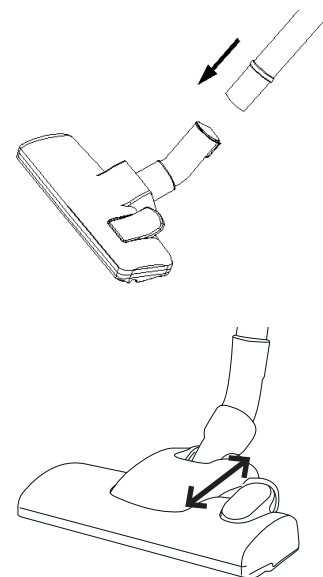

- Insérez le tube télescopique (7) dans la brosse 2 positions (8).
- Pour retirer la brosse 2 positions, maintenez fortement le tube télescopique d'une main et tirez sur la brosse avec l'autre main.
- La brosse 2 positions est aussi efficace sur les tapis et moquettes que sur les sols durs. Elle est équipée d'une pédale qui vous permet d'adapter la brosse en fonction du type de sol.

Pour l'entretien des **tapis et moquettes**, appuyez sur la pédale  pour abaisser la brosse et permettre un nettoyage en profondeur.

Pour l'entretien des **sols durs** tels que les carrelages, appuyez sur la pédale  pour relever la brosse et ainsi protéger vos sols.

UTILISATION DU SUCEUR LONG (17)

Le **suceur long** vous permet d'atteindre des zones difficiles d'accès comme des fentes ou des recoins étroits. Il est également idéal pour le nettoyage du haut des plinthes.

Insérez l'accessoire « suceur long » directement sur la poignée.



UTILISATION

1. Contrôlez que les éléments suivants sont présents et correctement installés dans l'aspirateur :
 - Filtre de sortie d'air et sa grille de protection (12),
 - Filtre de protection du moteur et sa grille de protection (13),
 - Sac à poussière (14)
2. Tirez le cordon d'alimentation et branchez la fiche sur une prise murale.

ATTENTION : Lorsque vous déroulez le cordon d'alimentation, arrêtez-vous au repère jaune ; ne tirez pas au-delà du repère rouge car vous pourriez endommager le cordon ou celui-ci pourrait ne plus se rembobiner.

3. Mettez l'appareil en marche en appuyant sur le bouton marche/arrêt (3).
4. Sélectionnez la vitesse d'aspiration de votre choix à l'aide du variateur de puissance (4) situé sur le dessus de l'appareil. Plus vous tournez le bouton vers la position « Max » et plus la puissance d'aspiration sera élevée.
5. Réglez le débit d'air si nécessaire en ouvrant légèrement le bouton de réglage du débit d'air (6) située sur la poignée (voir figure ci-contre).
6. En fin d'utilisation, appuyez sur le bouton marche/arrêt (3) pour arrêter l'appareil.
7. Débranchez l'appareil et enroulez le cordon en appuyant sur le bouton enrouleur (2) avec une main, et guidez le cordon de l'autre main pour éviter d'éventuels dommages. Ne laissez pas le cordon s'enrouler librement.

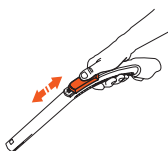

RANGEMENT

Durant les pauses effectuées en cours d'utilisation ou pour ranger votre aspirateur, le tube télescopique et la brosse 2 positions peuvent être fixés sur l'aspirateur, et ce en position verticale (« rangement ») aussi bien qu'en position horizontale (« parking »).

Faites glisser le crochet situé sur le tube télescopique dans l'encoche située sous l'appareil pour le ranger en position verticale ou faites glisser le crochet situé sur la brosse 2 positions dans la patte de rangement en position parking (16) pour ranger l'aspirateur en position horizontale (voir figures ci-dessous).

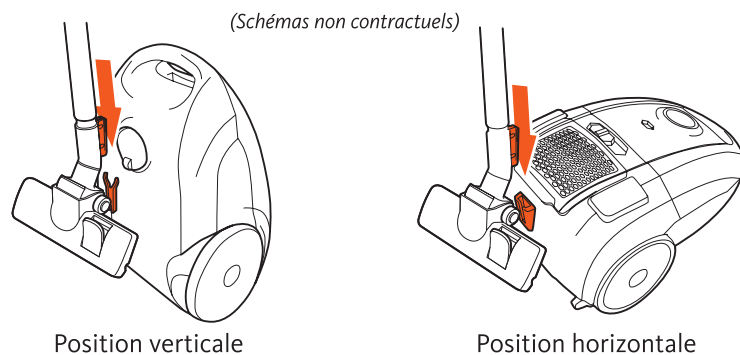

NETTOYAGE ET ENTRETIEN

ATTENTION : Débranchez toujours l'appareil de la prise de courant avant tout nettoyage ou entretien.

REPLACEMENT DU SAC À POUSSIÈRE

Indicateur de sac plein :

Lorsque le sac à poussière est plein ou si l'aspiration s'affaiblit, un indicateur rouge de « sac plein » (5) apparaît sur le dessus de l'appareil.

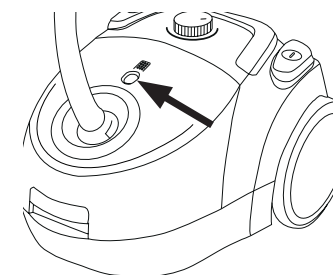

Procédez dans ce cas au remplacement du sac à poussière. Pour cela :

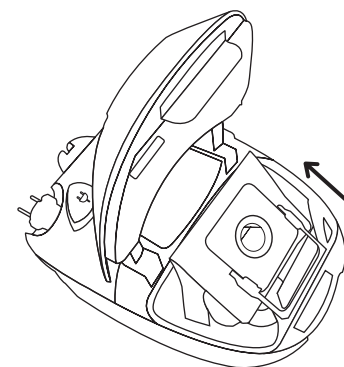

1. Ouvrez le couvercle en soulevant la poignée d'ouverture (9) située à l'avant.
2. Soulevez le support du sac puis, tirez sur la partie en carton du sac pour le retirer de son logement (15).
3. Introduisez un sac neuf dans le support du sac puis, remettez-le en place.
4. Refermez le couvercle.

(Schéma non contractuel)

Note : Vous pouvez vous procurer des sacs à poussière de remplacement compatibles avec votre aspirateur Listo AT75 L1 auprès de votre magasin revendeur sous la référence Essentiel b « b1900 ».

Remarques importantes :

- Si après le remplacement du sac, l'aspiration est irrégulière et si l'indicateur de « sac plein » apparaît encore en rouge, vérifiez que le flexible, les tubes métalliques ou l'entrée d'air ne sont pas bouchés.
- Ne faites pas fonctionner l'aspirateur sans sac, ne videz jamais un sac plein pour le réutiliser.

REPLACEMENT/NETTOYAGE DES FILTRES

Le filtre de protection du moteur :

Le filtre de protection du moteur est situé derrière le sac à poussière (voir schéma ci-après). **Il doit être nettoyé / remplacé à chaque fois que vous remplacez le sac à poussière.**

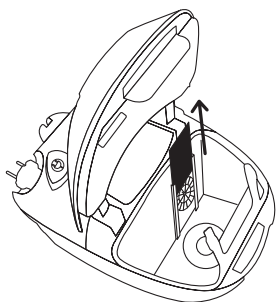

1. Ouvrez le couvercle de l'aspirateur à l'aide de la poignée (9).
2. Retirez le sac à poussière de son support pour pouvoir accéder au filtre (voir schéma ci-contre).
3. Retirez le filtre (13).

4. Secouez le filtre au-dessus d'une poubelle et nettoyez-le. Si nécessaire, lavez la grille à l'eau chaude, sans aucun additif. Remplacez-le une fois qu'il est totalement sec.

ATTENTION :

- Nettoyez le filtre de protection du moteur à chaque fois que vous remplacez le sac à poussière.
- Ne faites jamais fonctionner l'appareil sans ce filtre.

Le filtre de sortie d'air :

Votre appareil est muni d'un filtre en microfibre situé sous la grille de sortie d'air (12) à l'arrière de l'appareil.

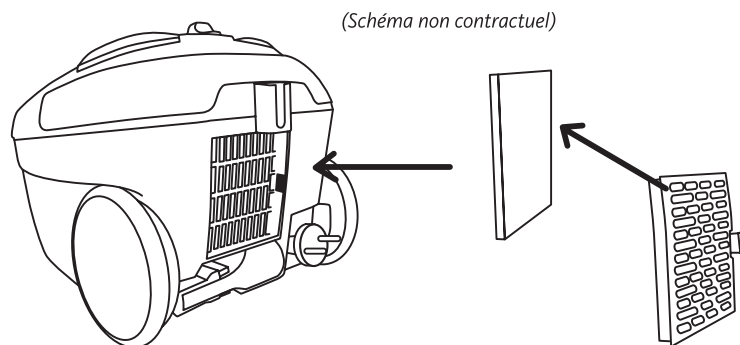

1. Retirez la grille de protection (12) située à l'arrière de l'appareil.
2. Dépoussiérez le filtre à l'aide d'une brosse douce.
3. Remplacez le filtre une fois qu'il est totalement sec.

- Nettoyez le filtre tous les 6 mois.
- Remplacez-le tous les 1 à 2 ans selon son état.

Note : Vous pouvez vous procurer des filtres de remplacement compatibles avec votre aspirateur LISTO AT75 L1 auprès de votre magasin revendeur.

NETTOYAGE DE L'ASPIRATEUR

- L'aspirateur et le suceur long peuvent être nettoyés avec un chiffon doux légèrement humide.
- **N'immergez jamais l'appareil dans l'eau ou tout autre liquide.**
- N'utilisez pas de dissolvants ni de produits détergents abrasifs pour nettoyer votre aspirateur.

Toutes les informations, dessins, croquis et images dans ce document relèvent de la propriété exclusive de SOURCING & CREATION. SOURCING & CREATION se réserve tous les droits relatifs à ses marques, créations et informations. Toute copie ou reproduction, par quelque moyen que ce soit, sera jugée et considérée comme une contrefaçon.

All information, designs, drawings and pictures in this document are the property of SOURCING & CREATION. SOURCING & CREATION reserves all rights to its brands, designs and information. Any copy and reproduction through any means shall be deemed and considered as counterfeiting.

Attention :



Ce symbole apposé sur le produit signifie qu'il s'agit d'un appareil dont le traitement en tant que déchet est soumis à la réglementation relative aux déchets d'équipements électriques et électroniques (DEEE). Cet appareil ne peut donc en aucun cas être traité comme un déchet ménager, et doit faire l'objet d'une collecte spécifique à ce type de déchets. Des systèmes de reprise et de collecte sont mis à votre disposition par les collectivités locales (déchèterie) et les distributeurs. En orientant votre appareil en fin de vie vers sa filière de recyclage, vous contribuerez à protéger l'environnement et empêcherez toute conséquence nuisible pour votre santé.

Conditions de garantie :

Ce produit est garanti contre toute défaillance résultant d'un vice de fabrication ou de matériau. Cette garantie ne couvre pas les vices ou les dommages résultant d'une mauvaise installation, d'une utilisation incorrecte, ou de l'usure normale du produit. La durée de garantie est spécifiée sur la facture d'achat.



		Sourcing & Création Avenue de la Motte 59810 Lesquin FRANCE	Fabriqué en R.P.C. Art. 8003161 Réf. AT75 L1
---	---	---	--