

essentiel 

Réfrigérateur multiporte

ERMV 180-70i



Notice d'utilisation

Pour vous aider à bien vivre votre achat

Vous venez d'acquérir un produit de la marque Essentiel b et nous vous en remercions. Nous apportons un soin tout particulier à la **FIABILITÉ**, à la **FACILITÉ D'USAGE** et au **DESIGN** de nos produits. Nous espérons que ce réfrigérateur multiporte vous donnera entière satisfaction.

sommaire

consignes d'usage (voir Feuillelet additionnel Fourni)	
Fiche produit	6
Caractéristiques fonctionnelles	7
description de l'appareil	8
déballage	9
Avant la première utilisation	9
installation	9
Lieu d'installation	9
Ventilation suffisante	10
Mise à niveau	10
Classe climatique	10
utilisation	11
Mise en route	11
Description du bandeau de commande	12
Signal d'alarme porte ouverte	14
Filtre à charbon anti-odeur	14
Zone la plus froide du compartiment réfrigérateur	15
Indicateur de température	15
Réglage de la température dans la zone fraîcheur	16
Stockage des aliments dans le compartiment réfrigérateur	17
Stockage des aliments dans le compartiment congélateur	18
Fabrication de glaçons	18
nettoyage et entretien	19
Dégivrage	19
Nettoyage	19
Retrait / insertion de la cloison séparatrice	20
Retrait des balconnets de porte	20

guide de dépannage	21
Remédier à un mauvais fonctionnement	21
Codes erreur	22
Bruits pendant le fonctionnement	23
En cas d'absence ou de non-utilisation prolongée	23
En cas de coupure de courant	23
Éclairage intérieur	23

Fiche produit

Mesures effectuées suivant le règlement UE N° 1060/2010 de la Commission Européenne et la norme EN 62552:2013.

Désignation	Valeur	Unité
Marque	Essentiel b	
Identification du modèle	ERMV 180-70i1	
Code produit	8004670	
Classe de protection électrique	I	
Alimentation	220 - 240 V~ 50 Hz	
Courant assigné	0,8	A
Puissance de dégivrage	220	W
Type / Puissance d'ampoule	Module LED 4 W (non-remplaçable par l'utilisateur)	
Fluide frigorigène / Masse	R600a / 75 g	
Catégorie de l'appareil de réfrigération ménager	7 (réfrigérateur-congélateur)	
Classe d'efficacité énergétique	A+	
Consommation d'énergie de 345 kWh par an , calculée sur la base du résultat obtenu pour 24 h dans des conditions d'essai normalisées. La consommation d'énergie réelle dépend des conditions d'utilisation et de l'emplacement de l'appareil.		
Volume brut total	462	L
Volume utile (net) total	396	L
Volume utile (net) du compartiment réfrigérateur	294	L
Mode de dégivrage compartiment réfrigérateur	Automatique	
Volume utile (net) du compartiment congélateur	102	L
Mode de dégivrage compartiment congélateur	Automatique	
Nombre d'étoiles* Le nombre d'étoiles correspond à la température de stockage des denrées alimentaires : 0 (sans étoile) = 0°C / 1 = -6°C / 2 = -12°C / 3 = -18°C / 4 = -18°C minimum (capacité à congeler les aliments)		Sans givre
Autonomie (durée de montée en température)	15	h
Pouvoir de congélation (capacité de congélation)	10	kg/24 h

Désignation	Valeur	Unité
Classes climatiques : N / ST / T		
Cet appareil est conçu pour être utilisé à une température ambiante comprise entre +16°C et +43°C. SN = +10°C à +32°C / N = +16°C à 32°C / ST = +16°C à +38°C / T = +16°C à 38°C. Les températures internes peuvent être affectées par des facteurs, tels que l'emplacement de l'appareil, la température ambiante et la fréquence d'ouverture de la porte. Le réglage du thermostat peut être modifié pour compenser ces facteurs.		
Émissions acoustiques dans l'air	42	dB(A)
Type de réfrigérateur	Pose libre	
Dimensions hors tout (L x H x P)*	71,3 x 180,8 x 73,1	cm
Encombrement en service (L x H x P)*	122 x 207,5 x 127	cm
Poids net	89	kg

* L = Largeur / H = Hauteur / P = Profondeur

Caractéristiques fonctionnelles

- 2 clayettes en verre
- 1 couvercle pour le compartiment fraîcheur
- 1 compartiment fraîcheur
- Partie réfrigérateur avec double porte
- 6 balconnets de porte amovibles
- Éclairage Led
- Froid ventilé
- Écran d'affichage électronique / touches sensibles
- Alarme de porte ouverte (pour la partie réfrigérateur)
- 3 modes : réfrigération rapide / congélation rapide / vacances
- Réglage du taux d'humidité dans le compartiment fraîcheur

description de l'appareil

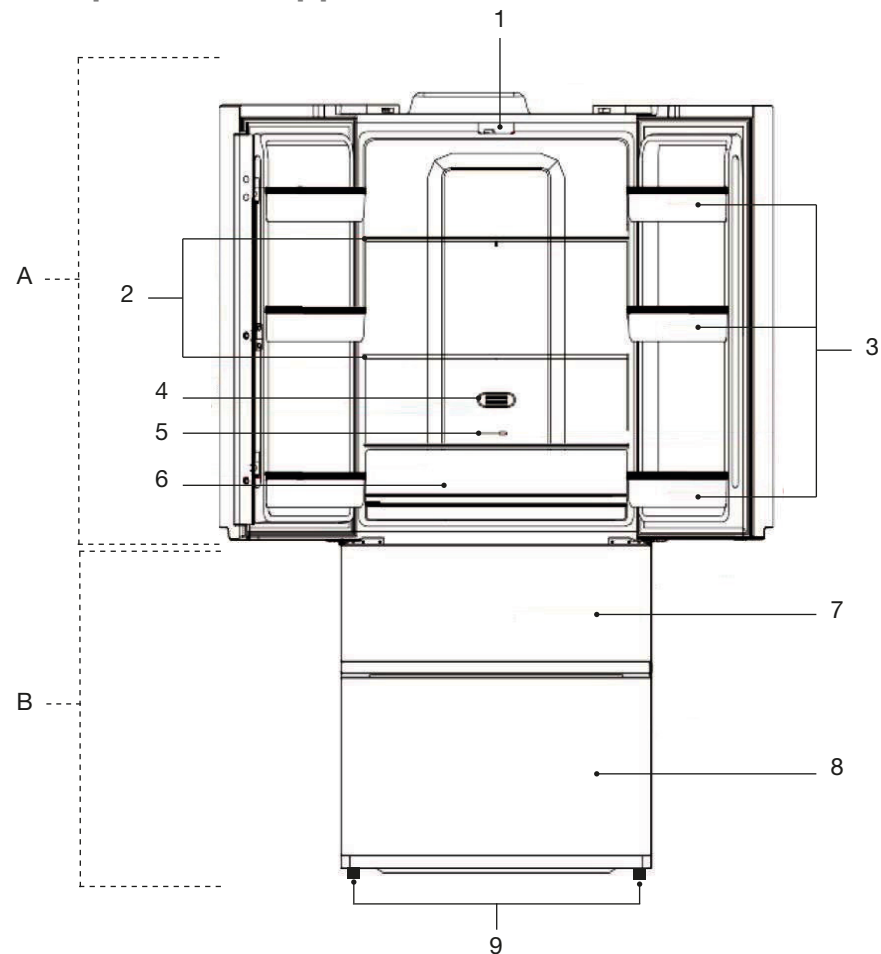

A. Compartiment réfrigérateur

B. Compartiment congélateur

1. Éclairage intérieur Led

2. Clayette (x 2)

3. Balconnet de porte (x 6)

4. Filtre à charbon anti-odeur

5. Bouton de réglage de la zone fraîcheur

6. Zone fraîcheur

7. Tiroir supérieur de congélation

8. Tiroir inférieur de congélation

9. Pied avant réglable (x 2)

déballage

- Ôtez l'emballage de transport.
- Vérifiez que l'appareil n'a pas subi de dommage pendant le transport. Vous ne devez en aucun cas brancher un appareil endommagé ! Si l'appareil est endommagé, veuillez contacter votre revendeur.
- Retirez toutes les bandes adhésives et tous les matériaux d'emballage situés à l'intérieur et à l'extérieur de l'appareil.

Avant la première utilisation

- Nettoyez l'intérieur de l'appareil avec de l'eau tiède additionnée d'un peu de vinaigre blanc. N'utilisez pas de savon ou de détergent car l'odeur peut persister. Après le nettoyage, séchez complètement l'appareil.
- Vous pouvez utiliser du *white spirit* pour enlever les restes d'adhésif à l'extérieur de l'appareil.
- **Pour le nettoyage de l'appareil, vous devez toujours le débrancher, retirer les fusibles ou couper le disjoncteur.**

installation

Lieu d'installation

- Placez votre réfrigérateur sur une surface stable et plane. Votre appareil sera lourd une fois chargé de denrées : il doit donc être placé sur un sol solide et résistant.
- L'appareil doit être installé dans une pièce sèche et bien aérée, à température ambiante. Référez-vous au tableau dans la section suivante « Classe climatique ».
- Ne placez jamais sur le réfrigérateur un appareil émettant de la chaleur (micro-ondes, grille-pain, etc.)
- L'appareil ne doit pas être exposé à la lumière directe du soleil.
- L'appareil ne doit pas être exposé à la pluie.
- L'appareil ne doit pas être installé à côté d'un radiateur, d'une cuisinière ou toute autre source de chaleur.
- **La consommation d'énergie et le fonctionnement efficace de l'appareil sont affectés par la température ambiante.**
- L'appareil doit être installé de façon à ce que la prise de courant reste accessible.
- L'appareil peut être installé seul, à côté d'un meuble ou devant un mur. Veillez à laisser un espace libre suffisant autour de l'appareil pour pouvoir ouvrir commodément la porte et les tiroirs.

- Assurez-vous après l'avoir installé qu'il ne repose pas sur son câble d'alimentation électrique.
- **Avant de brancher l'appareil à la prise secteur pour la première fois, veuillez laisser reposer l'appareil pendant deux heures si l'appareil a été transporté en position verticale ou 24 heures si l'appareil a été transporté en position horizontale, ceci afin de permettre au gaz réfrigérant de redescendre dans le compresseur. Le non-respect de ce délai pourrait endommager le compresseur.**

Ventilation suffisante

- Veillez à ce que l'air puisse toujours circuler librement autour de l'appareil.
- Pour garantir un bon fonctionnement, veuillez ne pas obstruer les ouvertures de ventilation et laisser un espace de ventilation suffisant autour de l'appareil comme indiqué sur la figure ci-contre. Veuillez laisser un espace libre d'au moins 30 cm au-dessus de l'appareil et 10 cm à l'arrière.
- Si votre appareil doit être installé à côté d'un autre réfrigérateur ou congélateur, veillez à ne pas coller les deux appareils pour éviter la formation de condensation à l'extérieur.

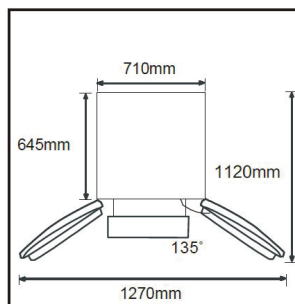

Mise à niveau

Pour son fonctionnement sans vibration, l'appareil doit être mis à niveau. Pour cela, ajustez les pieds avant réglables afin d'équilibrer correctement l'appareil.

Tournez dans le sens des aiguilles d'une montre (H) pour soulever l'appareil ou tournez dans le sens inverse des aiguilles d'une montre (L) pour abaisser l'appareil.

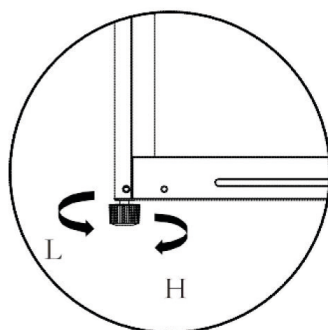

Classe climatique

Installez l'appareil uniquement dans un endroit où la température ambiante correspond à la classe climatique pour laquelle il a été conçu (voir tableau ci-dessous). La classe climatique se trouve sur la plaque signalétique située à l'extérieur de l'appareil.

Le tableau ci-dessous indique la température ambiante adéquate pour chaque classe climatique :

Classe climatique	Température ambiante
SN	De +10 à +32°C
N	De +16 à +32°C
ST	De +16 à +38°C
T	De +16 à +43°C

utilisation

Mise en route

Avant de brancher l'appareil à la prise secteur pour la première fois, veuillez laisser reposer l'appareil pendant deux heures si l'appareil a été transporté en position verticale ou 24 heures si l'appareil a été transporté en position horizontale, ceci afin de permettre au gaz réfrigérant de redescendre dans le compresseur. Le non-respect de ce délai pourrait endommager le compresseur.

- Pour préserver la chaîne du froid des denrées, il est recommandé de laisser l'appareil fonctionner pendant 24 heures afin d'atteindre une température correcte de conservation.
- Pendant ce laps de temps, veillez à ne pas ouvrir et fermer trop souvent les portes de l'appareil et ne le remplissez pas de manière excessive.
- Si vous prévoyez de charger votre appareil avec une grande quantité d'aliments, effectuez une « congélation rapide » avant de placer vos aliments.

Description du bandeau de commande

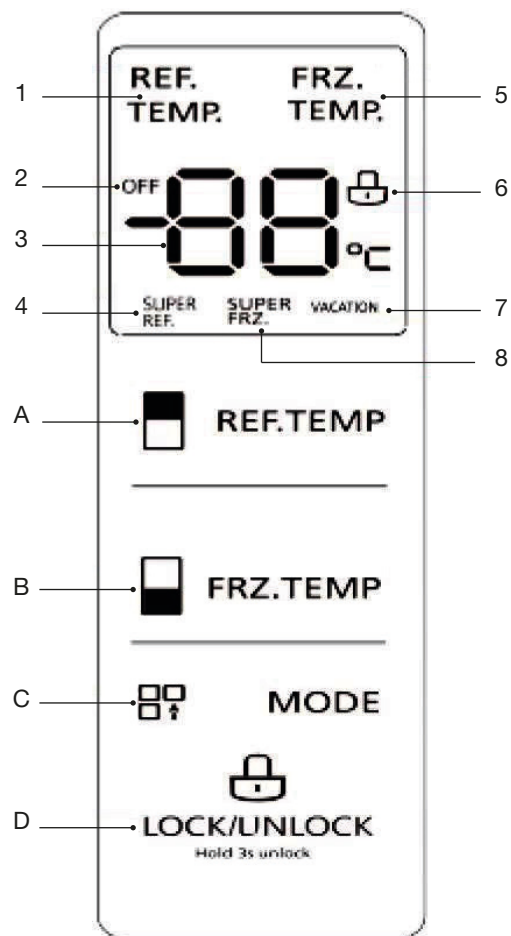

Touches de commande

- A. Touche de sélection de la température du réfrigérateur (de +2°C à +8°C)
- B. Touche de sélection de la température du congélateur (de -16°C à -24°C)
- C. Touche de sélection des modes (réfrigération rapide, congélation rapide, vacances)
- D. Touche de verrouillage/déverrouillage des touches de commande

Affichage à l'écran

- 1. Voyant de réfrigération
- 2. Voyant arrêt (concerne le compartiment réfrigérateur en mode « vacances »)
- 3. Affichage de la température
- 4. Voyant du mode « réfrigération rapide »
- 5. Voyant de congélation
- 6. Voyant de verrouillage des touches de commande
- 7. Voyant du mode « vacances »
- 8. Voyant du mode « congélation rapide »

1. Verrouillage/déverrouillage des touches de commande :

- Après 30 secondes sans effectuer de réglage et avec la porte fermée, les touches de commande sont verrouillées.



- **Pour déverrouiller les touches de commande**, appuyez sur la touche  pendant 3 secondes. Le symbole  disparaît de l'écran et un signal sonore retentit : cela signifie que les touches de commande sont déverrouillées.

- Si vous souhaitez **verrouiller les touches de commande**, appuyez sur la touche  pendant 3 secondes. Le symbole  s'affiche à l'écran et un signal sonore retentit : cela signifie que les touches de commande sont verrouillées.

2. Réglage de la température du réfrigérateur :

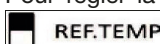
- Par défaut, la température du réfrigérateur est réglée à +5°C.
- Pour régler la température dans le compartiment réfrigérateur, appuyez sur la touche  REF.TEMP. La température du réfrigérateur clignote à l'écran.
- Vous pouvez régler la température entre +2°C et +8°C par tranches de 1°C.
- **Nous vous conseillons de régler la température du réfrigérateur sur +4°C pour une utilisation normale et quotidienne.**

3. Réglage de la température du congélateur :

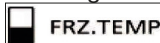
- Par défaut, la température du congélateur est réglée à -18°C.
- Pour régler la température dans le compartiment congélateur, appuyez sur la touche  FRZ.TEMP. La température du congélateur clignote à l'écran.
- Vous pouvez régler la température entre -24°C et -16°C par tranches de 1°C.
- **Nous vous conseillons de régler la température du congélateur sur -18°C pour une utilisation normale et quotidienne.**

4. Touche de sélection des modes :

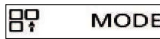

- Appuyez sur la touche  MODE pour sélectionner ou annuler l'un des 3 modes suivants : « réfrigération rapide », « congélation rapide » ou « vacances ».

LE MODE « RÉFRIGÉRATION RAPIDE »

- Utilisez ce mode pour **réfrigérer rapidement des aliments** (au retour des courses par exemple) ou pour **réfrigérer une grande quantité d'aliments**.
- Vous devez programmer l'appareil à l'avance afin qu'il puisse atteindre une température correcte pour y placer vos aliments.

- Appuyez sur la touche  **MODE** jusqu'à l'affichage de l'inscription « SUPER REF. » en bas à gauche de l'écran. L'appareil fonctionne à une température de +2°C pendant 6 heures. Lorsque le décompte de temps est expiré, l'appareil revient à la température précédemment sélectionnée.

LE MODE « CONGÉLATION RAPIDE »

- Utilisez ce mode pour **congeler rapidement des aliments** (au retour des courses par exemple) ou pour **congeler une grande quantité d'aliments**.
- Vous devez programmer l'appareil à l'avance afin qu'il puisse atteindre une température correcte pour y placer vos aliments. Le pouvoir de congélation de cet appareil est de **10 kg/ 24 heures**.
- Appuyez sur la touche  **MODE** jusqu'à l'affichage de l'inscription « SUPER FRZ. » en bas au milieu de l'écran. Appuyez et maintenez la touche  **FRZ.TEMP** enfoncée pendant 3 secondes pour choisir un temps de fonctionnement de 48 heures ou 6 heures. Appuyez brièvement sur la touche  **FRZ.TEMP** pour passer de 48 heures à 6 heures et inversement.
- L'appareil fonctionne à une température de -24°C. Lorsque le décompte de temps est expiré, l'appareil revient à la température précédemment sélectionnée.

LE MODE « VACANCES »

- Appuyez sur la touche  **MODE** jusqu'à l'affichage de l'inscription « VACATION » en bas à droite de l'écran.
- En mode « vacances », il n'y a aucune production de froid dans le compartiment réfrigérateur, seul le congélateur fonctionne. L'indication « OFF » (arrêt du réfrigérateur) est affichée à l'écran.

Signal d'alarme porte ouverte

- Lors du fonctionnement de l'appareil, si l'une des portes ou les deux portes du réfrigérateur sont ouvertes pendant plus de 2 minutes, l'alarme se met à sonner. L'alarme s'éteint lorsque vous refermez la (ou les) porte(s).

Filtre à charbon anti-odeur

Le filtre à charbon anti-odeur placé dans le conduit d'aération empêche la formation d'odeurs désagréables dans le réfrigérateur.

Zone la plus froide du compartiment réfrigérateur

- Le symbole  indique l'emplacement d'une zone dont la température est inférieure ou égale à +4°C.
- Cette dernière se situe au-dessus du tiroir (compartiment fraîcheur). Par ailleurs, vous devez placer le bouton de réglage de la zone fraîcheur sur la position « MID ». Ce bouton est réglable (reportez-vous au paragraphe « Réglage de la température dans la zone fraîcheur »).

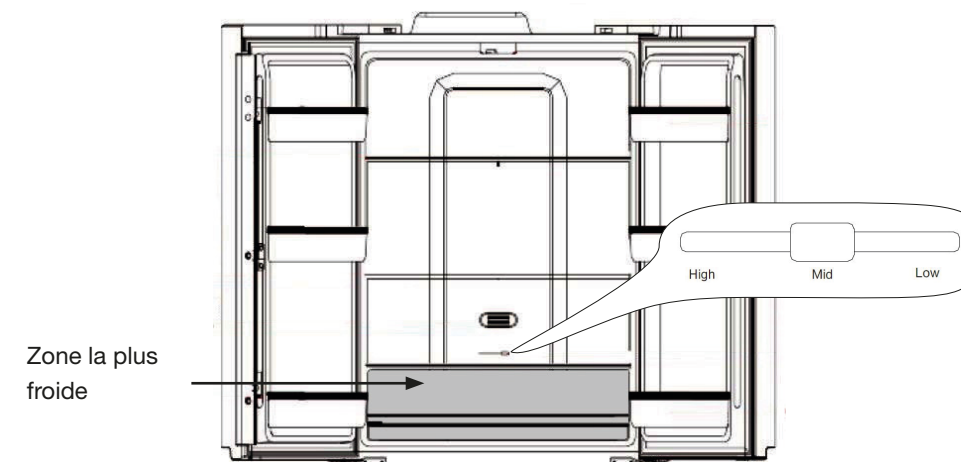

- Les clayettes étant amovibles, veillez toujours à ce que la clayette servant de couvercle au tiroir soit toujours positionnée juste au-dessus de celui-ci.

Indicateur de température

- Pour vous aider au bon réglage de votre appareil, le réfrigérateur est équipé d'un indicateur de température (situé dans la zone la plus froide et repéré par le pictogramme ci-contre).
- Pour la bonne conservation des denrées dans votre réfrigérateur et notamment dans la zone la plus froide, veillez à ce que dans l'indicateur de température « OK » apparaisse.



Réglage correct



Réglage incorrect

- Si « OK » n'apparaît pas, la température moyenne de la zone est trop élevée. Réglez la température sur une valeur supérieure.
- Après chaque modification, attendez la stabilisation de la température à l'intérieur de l'appareil avant de procéder, si nécessaire, à un nouveau réglage. Ne modifiez le réglage de la température que progressivement et attendez au moins 12 heures avant de procéder à une nouvelle vérification et à une éventuelle modification.
- NOTE : Après des ouvertures répétées (ou une ouverture prolongée) de la porte, il est normal que l'inscription « OK » n'apparaisse pas dans l'indicateur de température ; attendez au moins 12 heures avant de réajuster le thermostat.

Réglage de la température dans la zone fraîcheur

- Pour obtenir une température inférieure ou égale à +4°C dans la zone fraîcheur, vous devez placer le bouton de réglage de l'ouverture des volets sur la position « MID » (moyenne) comme indiqué ci-dessous et sélectionner une température de +4°C sur l'écran d'affichage (cf. paragraphe « 2. Réglage de la température du réfrigérateur »).

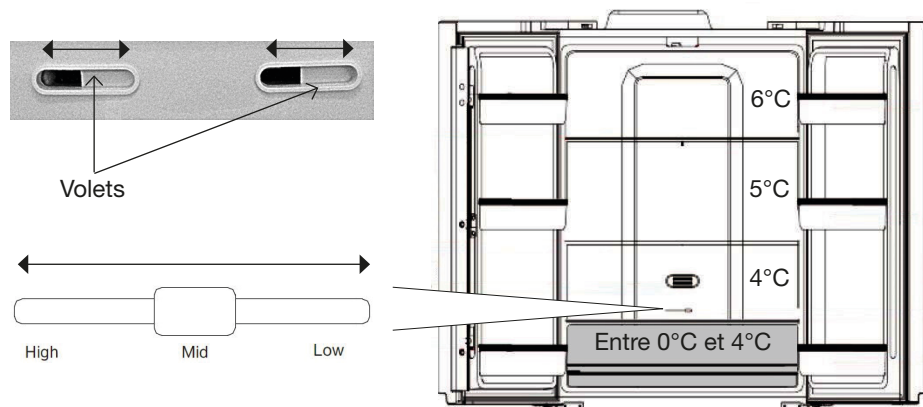

- Ceci vous garantira les températures indiquées sur le schéma ci-dessus dans les différentes zones. Notez bien que ces températures varient selon l'ouverture des volets et les températures sélectionnées sur l'écran d'affichage. Plus les volets sont ouverts, plus la température sera basse.
- Les réglages suivants permettent de sélectionner le taux d'humidité dans le bac à fruits et légumes comme suit :
 - **HIGH** (élevé) (les volets sont fermés complètement / température la plus chaude) : pour les fruits et légumes.

- **MID** (moyen) (les volets sont fermés à moitié / température intermédiaire) : pour que les aliments soient bien froids mais pas gelés.
- **LOW** (faible) (les volets sont ouverts / température la plus froide) : pour la viande et les poissons. La température est égale ou proche de 0°C.

Stockage des aliments dans le compartiment réfrigérateur

- Les aliments stockés doivent toujours être espacés et ne pas toucher les parois afin que l'air froid puisse toujours circuler librement entre eux. N'obstruez pas les ouvertures d'aération.



1. Beurre
2. Œufs
3. Condiments, bouteilles et autres boissons
4. Fruits et légumes (position « HIGH »)
Viandes, charcuterie, poissons (position « LOW »)
5. Produits laitiers, fromages
6. Autres aliments

- Afin d'éviter l'apparition d'odeurs, n'entreposez que des aliments frais, nettoyés dans des emballages ou récipients alimentaires appropriés. La viande et le poisson lavé doivent être emballés dans du plastique ou des films alimentaires, et consommés de préférence dans les deux jours.
- Ne mettez jamais de liquides dans des récipients non fermés au réfrigérateur.
- Il est nécessaire de laisser refroidir les aliments chauds et les boissons chaudes à température ambiante avant de les placer dans le réfrigérateur.

- Les fruits et les légumes peuvent être rangés directement dans le bac à légumes. Il n'est pas nécessaire de les emballer séparément.
- Afin de permettre une circulation d'air correcte, ne couvrez jamais les clayettes de papier ou de feuilles en plastique.
- Limitez le nombre d'ouvertures des portes et ne laissez pas les portes ouvertes trop longtemps pour éviter une remontée en température du réfrigérateur.

Stockage des aliments dans le compartiment congélateur

- Utilisez le compartiment congélateur de votre appareil pour conserver des aliments surgelés pendant une longue période et pour la fabrication des glaçons.
- Lorsque vous souhaitez congeler des aliments (viande, viande hachée, poisson, etc.), pensez à les diviser en portions afin qu'ils puissent être consommés en une seule fois.
- Nous vous rappelons qu'un produit décongelé doit être consommé dans les plus brefs délais et ne jamais être recongelé sauf s'il a été cuit entre temps.
- Ne placez pas de plats chauds dans le congélateur avant qu'ils n'aient refroidi, les aliments déjà congelés pourraient pourrir.
- Lorsque vous achetez des aliments surgelés, assurez-vous qu'ils ont été congelés dans de bonnes conditions et que l'emballage n'est pas déchiré. Si l'emballage d'un aliment surgelé est humide et qu'il sent mauvais, l'aliment a peut-être été conservé auparavant dans de mauvaises conditions. Ne conservez pas cet aliment !
- Les aliments doivent être transportés dans des emballages appropriés pour maintenir la qualité de la nourriture et doivent être replacés au congélateur le plus tôt possible.
- Respectez toujours les instructions indiquées sur l'emballage et ne dépassez jamais la durée de conservation.

Fabrication de glaçons

- Pour faire des glaçons, versez de l'eau froide dans un bac à glaçons jusqu'aux trois quarts de sa hauteur, et placez-le dans le compartiment congélateur pendant plus de 2 heures.
- Pour extraire les glaçons, tordez légèrement le bac ou placez-le sous l'eau du robinet pendant quelques secondes.
- Pour réduire le temps de fabrication des glaçons, vous pouvez sélectionner le mode « Congélation rapide ».

nettoyage et entretien

Dégivrage

Le système de dégivrage de votre réfrigérateur/congélateur est automatique étant donné que cet appareil est un « froid ventilé ». Vous n'avez aucun entretien à réaliser excepté un nettoyage régulier.

Nettoyage

Débranchez l'appareil de la prise de courant avant de procéder au nettoyage.

1. Retirez les aliments congelés et les aliments frais de l'appareil. Enveloppez les aliments congelés dans plusieurs couches de papier-journal, couvrez-les et stockez-les dans un endroit frais.
2. Nettoyez les compartiments réfrigérateur et congélateur à l'aide d'une éponge imbibée de vinaigre blanc (ou de bicarbonate de soude) et de l'eau tiède.
3. Nettoyez les accessoires amovibles (clayettes, balconnets, tiroirs de rangement, cloison de séparation, etc.) à l'aide d'une éponge douce et de l'eau tiède savonneuse.
4. Après le nettoyage, rincez à l'eau claire et séchez soigneusement à l'aide d'un chiffon doux.
5. Une fois que tout est propre et sec, l'appareil peut être remis en marche.

N'utilisez jamais de produits abrasifs ou caustiques, ni d'éponges avec grattoir pour procéder au nettoyage intérieur ou extérieur de votre appareil.

- Ne versez pas d'eau dans l'appareil pour le nettoyer, afin d'éviter tout impact sur ses propriétés d'isolant électrique.
- Ne nettoyez pas les clayettes en verre avec de l'eau chaude lorsqu'elles sont froides. Le verre pourrait se casser en raison du changement soudain de température et causer des blessures personnelles ou des dégâts matériels.
- Les joints de porte doivent être maintenus propres en permanence. Nettoyez-les avec de l'eau chaude et séchez-les bien.

- **IMPORTANT** : Ne placez pas d'huiles ou de plats huileux dans le réfrigérateur dans des récipients non fermés, car les graisses peuvent endommager les surfaces en plastique du réfrigérateur. Si vous versez ou éclaboussez de l'huile sur les surfaces en plastique, nettoyez et lavez les parties salies avec de l'eau chaude immédiatement.

Retrait / insertion de la cloison séparatrice

- **Pour retirer la cloison séparatrice** du tiroir de rangement dans le compartiment congélation, maintenez le tiroir d'une main et soulevez la cloison de l'autre main.

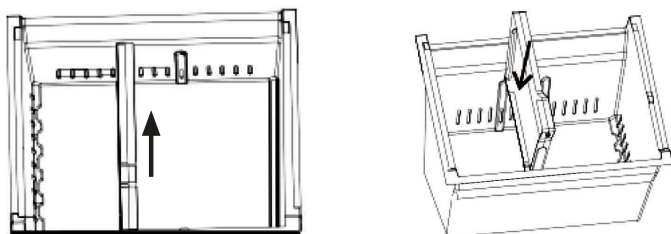

- **Pour insérer la cloison séparatrice**, abaissez doucement la cloison dans l'une des 2 fentes jusqu'au « clic » de verrouillage.

Retrait des balconnets de porte

- **Pour retirer un balconnet de porte**, tapez légèrement avec le poing de part et d'autre sous le balconnet pour le déboîter et pouvoir le retirer facilement (voir figure ci-dessous).

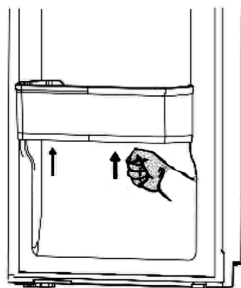

- **Pour insérer un balconnet de porte**, placez-le dans son logement et glissez-le vers le bas jusqu'au « clic » de verrouillage.

guide de dépannage

Remédier à un mauvais fonctionnement

Un mauvais fonctionnement peut être dû à un problème mineur que vous pouvez résoudre vous-même à l'aide des instructions ci-dessous. Avant d'appeler un technicien, procédez aux vérifications suivantes :

1) Votre réfrigérateur ne fonctionne pas :

Vérifiez :

- Qu'il est branché,
- Que le fusible n'a pas sauté ou que le disjoncteur n'a pas été désactivé,
- Que la prise fonctionne correctement. Pour ce faire, branchez un autre appareil sur la même prise.

2) Votre réfrigérateur ne fonctionne pas de façon optimale :

Vérifiez :

- Que vous ne l'avez pas surchargé,
- Que les portes sont bien fermées et n'ont pas été laissées ouvertes trop longtemps,
- Que vous n'avez pas placé des aliments chauds dans l'appareil,
- Que l'appareil n'est pas situé à côté d'une source de chaleur,
- Que l'espace laissé à l'arrière et sur les côtés de l'appareil est suffisant.

3) Le réfrigérateur refroidit excessivement :

- La température est peut-être réglée sur une valeur trop élevée.

4) Le réfrigérateur ne refroidit pas suffisamment :

- Vous avez peut-être mis des aliments chauds ou une trop grande quantité d'aliments dans le réfrigérateur.
- Les portes sont peut-être mal fermées.
- Votre appareil est exposé à la lumière directe du soleil ou est situé proche d'une source de chaleur (chauffage, etc.).
- Il se peut que les joints de portes soient endommagés.
- La température n'est peut-être pas réglée correctement.

5) Vous entendez un bruit de vibration :

- Le réfrigérateur n'est pas situé sur une surface plane et stable : réglez les pieds avant réglables pour mettre le réfrigérateur à niveau.
- Le réfrigérateur est en contact avec un objet environnant.

6) Vous constatez de mauvaises odeurs dans le compartiment réfrigérateur :

- L'intérieur du réfrigérateur a besoin d'un nettoyage.
- Votre réfrigérateur contient de la nourriture avariée. Jetez la nourriture avariée.
- Des aliments très odorants sont stockés dans le réfrigérateur. Veillez à bien les envelopper pour éviter les mauvaises odeurs.

7) Les aliments dans le réfrigérateur sont congelés :

- La température dans le réfrigérateur est trop basse. Procédez à un nouveau réglage de température et patientez quelques heures.
- Les aliments sont placés trop près des parois ou des ouvertures d'aération. Ne collez pas les aliments contre les parois et n'obstruez pas les ouvertures d'aération.
- Le bouton de réglage de la zone la plus froide est positionné sur « high » (très froid). Ce réglage influe sur la température ambiante et peut donner des aliments congelés.

Si ces éléments ne vous aident pas à résoudre votre problème spécifique, ne tentez pas de réparer l'appareil vous-même ; contactez le service après-vente de votre magasin revendeur.

Les réparations de votre réfrigérateur ne doivent être réalisées que par des techniciens de maintenance qualifiés. Des réparations mal faites peuvent conduire à des dangers pour les utilisateurs et ne sont pas couvertes par la garantie.

Codes erreur

Codes erreur	Description
E1	Défaut du capteur de température dans le compartiment réfrigérateur.
E2	Défaut du capteur de température dans le compartiment congélateur.
E4	Défaut de la sonde de dégivrage dans le compartiment réfrigérateur.
E5	Défaut de la sonde de dégivrage dans le compartiment congélateur.
E6	Erreur de communication entre les platines.
E7	Défaut du capteur de température ambiante.
EH	Défaut du capteur d'humidité.

Bruits pendant le fonctionnement

Les bruits suivants sont des aspects normaux du fonctionnement de l'appareil :

• Cliquetis

Quand le compresseur se met en marche ou s'éteint, il fait entendre un cliquetis.

• Ronnement

Dès que le compresseur est en marche, vous l'entendez ronronner.

• Gargouillis/clapotements

Quand le réfrigérant s'écoule dans les tubes étroits, des gargouillis et des clapotements se font entendre. Même une fois le compresseur éteint, ces bruits continuent à se faire entendre pendant un court moment.

En cas d'absence ou de non-utilisation prolongée

- Videz le contenu des compartiments réfrigérateur et congélateur.
- Débranchez l'appareil, retirez les fusibles ou coupez le disjoncteur.
- Nettoyez soigneusement les compartiments réfrigérateur et congélateur (cf. paragraphe « Nettoyage »).
- Laissez les portes ouvertes pour éviter la formation d'odeurs.

En cas de coupure de courant

- Si la panne est de courte durée, il n'y a aucun risque d'altération pour les aliments. **Cependant, n'ouvrez pas les portes.** L'autonomie de fonctionnement de votre appareil est indiquée au paragraphe « FICHE PRODUIT » de cette notice. Cette durée est sensiblement raccourcie suivant la charge de l'appareil.
- Si la panne doit se prolonger, transférez les produits surgelés et congelés dans un autre congélateur.
- Dès que vous constatez un début de décongélation, consommez les aliments le plus rapidement possible ; recongelez les aliments crus après les avoir cuits. **Attention ! Tout aliment décongelé ne doit pas être recongelé.**
- Pour éviter d'endommager l'appareil en cas de coupures et de rétablissements subits de courant, l'appareil ne démarre pas immédiatement si le temps de coupure de courant est inférieur à 5 minutes.

Éclairage intérieur

Votre appareil dispose d'un éclairage LED. Ce type d'éclairage est conçu pour fonctionner plus longtemps qu'une ampoule classique. Contactez le service après-vente de votre magasin revendeur au cas où l'éclairage s'avérerait défectueux.

Toutes les informations, dessins, croquis et images dans ce document relèvent de la propriété exclusive de SOURCING & CREATION. SOURCING & CREATION se réserve tous les droits relatifs à ses marques, créations et informations. Toute copie ou reproduction, par quelque moyen que ce soit, sera jugée et considérée comme une contrefaçon.

All information, designs, drawings and pictures in this document are the property of SOURCING & CREATION. SOURCING & CREATION reserves all rights to its brands, designs and information. Any copy and reproduction through any means shall be deemed and considered as counterfeiting.

Réfrigérateur multiporte

ERMV 180-70i



Protection de l'environnement

Ce symbole apposé sur le produit signifie qu'il s'agit d'un appareil dont le traitement en tant que déchet est soumis à la réglementation relative aux déchets d'équipements électriques et électroniques (DEEE). Cet appareil ne peut donc en aucun cas être traité comme un déchet ménager, et doit faire l'objet d'une collecte spécifique à ce type de déchets. Des systèmes de reprise et de collecte sont mis à votre disposition par les collectivités locales (déchèterie) et les distributeurs. En orientant votre appareil en fin de vie vers sa filière de recyclage, vous contribuerez à protéger l'environnement et empêcherez toute conséquence nuisible pour votre santé.

Testé dans nos laboratoires

Garantie valide à partir de la date d'achat (ticket de caisse faisant foi). Cette garantie ne couvre pas les vices ou les dommages résultant d'une mauvaise installation, d'une utilisation incorrecte, ou de l'usure normale du produit.

