

essentiel 

Lave vaisselle / Dishwasher

ELV3-456S



Aide à la réparation / After-sales solutions

Cette notice a pour but de vous donner les informations principales vous permettant d'entretenir ou de dépanner votre lave-vaisselle.

Des consignes de sécurité complètent les consignes d'installation et d'utilisation que vous retrouvez dans la notice de votre appareil.

The purpose of this manual is to give you the main information allowing you to maintain or troubleshoot your washing machine.

Safety instructions supplement the installation and use instructions that you find in the manual for your device.

Avertissement / warning

Pour votre sécurité, nous recommandons de confier les réparations et l'entretien exclusivement à des professionnels qualifiés tout au long de la vie de votre appareil. Pendant la période de garantie de votre appareil, confiez l'entretien ou les réparations à un personnel qualifié et autorisé.

Tout démontage ou dommage au produit causé par une tentative de réparation du produit par une personne non agréée pourra engendrer une exclusion de garantie si le lien entre la tentative d'auto réparation et le dysfonctionnement rencontré est établi.

En cas de réparation du produit effectuée par une personne non agréée, ou par l'utilisateur lui-même, Sourcing & Création ne peut être tenu responsable de tout dommage causé au produit, ou de toute blessure, dans la mesure où ils sont liés à une maladresse de l'utilisateur ou au non-respect par ce dernier des consignes de réparation du produit.

L'utilisateur peut procéder à une réparation par lui-même sur les pièces de rechange suivantes : joints, filtres, charnières de porte, accessoires en plastique, etc.

Les réparations et tentatives de réparation par l'utilisateur pour les pièces ne figurant pas dans cette liste et/ou ne suivant pas les instructions de sécurité, pourraient donner lieu à des problèmes de sécurité non imputables à Sourcing & Création.

En outre, pour garantir la sécurité du produit et de l'utilisateur, la réparation doit être effectuée en suivant les instructions de sécurité mentionnées ci après.

Il est donc fortement recommandé aux utilisateurs de s'abstenir de tenter d'effectuer des réparations ne figurant pas sur la liste des pièces de rechange mentionnées, en s'adressant dans ce cas à des réparateurs professionnels autorisés ou agréés. Au contraire, de telles tentatives de la part des utilisateurs peuvent causer des problèmes de sécurité et endommager le produit, provoquer un incendie, une inondation, une électrocution et des blessures corporelles graves.

Warning

For your safety, we recommend that repairs and maintenance be carried out exclusively by qualified professionals throughout the life of your device. During the warranty period of your device, entrust maintenance or repairs to qualified and authorized personnel.

Any disassembly or damage to the product caused by an attempt to repair the product by an unauthorized person may result in an exclusion of warranty if the link between the attempted self-repair and the malfunction encountered is established.

In the event of repair of the product carried out by an unauthorized person, or by the user himself, Sourcing &

Création cannot be held responsible for any damage caused to the product, or any injury, insofar as they are related to clumsiness on the part of the user or non-compliance by the latter with the product repair instructions

The user can repair the following spare parts himself: seals, filters, door hinges, plastic accessories.

Repairs and attempted repairs by the user for parts not appearing in this list and / or not following the safety instructions, could give rise to safety problems not attributable to Sourcing & Création.

In addition, to ensure the safety of the product and the user, the repair must be carried out following the safety instructions mentioned below.

It is therefore strongly recommended that users refrain from attempting to carry out repairs that are not on the list of spare parts mentioned, in this case contacting authorized or approved professional repairers. On the contrary, such attempts by users may cause safety problems and damage the product, cause fire, flood, electric shock and serious bodily injury.

essentiel 

Contenu / table of content

- Consignes de sécurité pour l'entretien ou le démontage de votre appareil / Safety instructions related to the maintenance or disassembly of your product.
- Outils nécessaires / Necessary Tools.
- Vue éclatée / Exploded view.
- Liste des pièces détachées / Spare parts list.
- Codes erreurs / Errors codes.
- Schémas électriques et électroniques / Electric and electronic diagrams.
- Rappel des consignes élémentaires d'entretien / Reminder of basic maintenance instructions.

Consignes de Sécurité / Safety Instructions

- Travaillez dans un environnement dégagé et éloigné de toutes substances inflammables ou explosives à proximité de votre appareil. Pour le nettoyage de votre appareil, n'utilisez pas de solvants, de produits contenant de l'alcool et de produits pétrochimiques.
- Portez un équipement de protection (gants, lunettes de sécurité, etc.) pour prévenir les blessures et les chocs électriques pendant l'entretien, le démontage ou la réparation de votre appareil.
- Ne manipulez pas l'appareil ou le cordon d'alimentation avec les mains mouillées.
- Avant toute intervention d'entretien, de démontage ou de réparation, débranchez les prises d'alimentation CA et/ou CC de votre prise secteur.



essentiel 

- Ne tirez jamais sur le cordon d'alimentation pour le débrancher mais toujours au niveau de la fiche.
- Si le câble d'alimentation de votre appareil est endommagé, il doit être remplacé par votre revendeur, son service après-vente ou une personne de qualification similaire afin d'éviter tout danger. Ne mettez jamais le lave-linge en marche si le cordon d'alimentation ou la prise est endommagé(e).
- Entretien: retirez les poussières ou tout corps étranger dans le produit, les câbles et les raccordements.
- Si vous devez coucher le lave linge, posez le avec délicatesse et uniquement sur le côté ou sur la face arrière en utilisant une protection au sol.
- Lorsqu'une ou des pièces doivent être changées, assurez-vous que le technicien a utilisé des pièces de rechange d'origine ou comportant les mêmes caractéristiques et les mêmes performances que celles-ci.
- Une pièce de remplacement qui ne possède pas les mêmes caractéristiques de sécurité que la pièce de remplacement recommandée peut provoquer un choc électrique, un incendie et/ou présenter d'autres dangers.
- Réinstallez les éléments démontés à leur emplacement d'origine. Vérifiez toujours que les vis, les composants et le câblage ont été correctement réinstallés.
- Assurez-vous que l'espace autour des pièces entretenues ou échangées n'a subi aucun dommage.
- Si vous utilisez un instrument de mesure, raccordez toujours un fil de terre de l'instrument de test à la mise à la terre du châssis de l'instrument avant de relier le fil positif ; retirez toujours le fil de terre de l'instrument en dernier.











Safety instructions

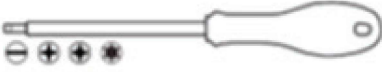







- Work in an open environment away from any flammable or explosive substances near your device.
- To clean your device, do not use solvents, products containing alcohol and petrochemicals. Avoid the use of aerosols. Use a soft, dry cloth only.
- Do not handle the appliance or the power cord with wet hands.
- Wear protective equipment (gloves, safety glasses, etc.) to prevent injury and electric shock during maintenance, disassembly or repair of your device.
- Before any maintenance, disassembly or repair work, disconnect the AC and / or DC power plugs from your outlet.

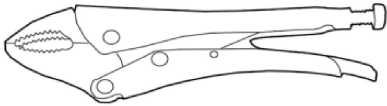
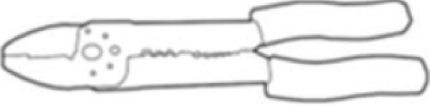

- Never pull on the power cord to disconnect it, always at the plug.
- If the power cable of your appliance is damaged, it must be replaced by your dealer, its after-sales service or a similarly qualified person in order to avoid any danger. Never start the product if the power cord or plug is damaged.
- Remove dust or any foreign object in the product, cables and connections.
- If you have to lay the washing machine down, place it gently and only on its side or on the back, using a floor protection.
- When one or more parts must be changed, make sure that the technician has used spare parts that are original or have the same characteristics and performance as these.
- A replacement part that does not have the same safety characteristics as the recommended replacement part may provide electric shock, fire and / or other hazards.
- Reinstall the removed items in their original locations. Check that the components have always been correctly reinstalled.
- Make sure that the space around the serviced or exchanged parts has not been damaged.
- If you are using a measuring instrument, always connect a test instrument ground wire to the instrument chassis ground before connecting the positive wire; Always remove the ground wire from the measuring instrument last.

Outils / Tools

Type d'outil / Tool type	Illustration / Drawing	Spécificité / Specificity (Normes et autres/ Standards and others)	Commentaire / Remark
Paire de gants anti-coupures Pair of cut resistant gloves		EN388 – EN420 ISO 13997	Indispensable / essential
Lunettes de protection Protective glasses		EN166	Indispensable / essential
Jeu de tournevis à tête fendue, à empreinte cruciforme, à empreinte pozidriv, à empreinte torx Screwdriver Set Slotted, Phillips Head, Pozidriv Drive, Torx Drive		ISO 2380, ISO 8764, ISO 10664 Mention VDE*	Indispensable / essential
Jeu de clés pour vis à 6 pans creux et torx Set of keys for hexagon socket and torx screws		ISO 2936	Indispensable / essential
Jeu de clés mixtes de 8 à 19 (8-10-11-12-13-14-16-17-18-19) Set of combination wrenches 8 to 19 (8-10-11-12-13-14-16-17-18-19)		ISO 7738	Indispensable / essential
Jeu de clés à pipe de 8 à 19 (8-9-10-11-12-13-14-15-16-17-18-19) Pipe wrench set from 8 to 19 (8-10-11-12-13-14-16-17-18-19)		ISO 2236	Indispensable / essential
Pince universelle Universal pliers		ISO 5746 Mention VDE*	Indispensable / essential
Pince à bec demi-rond Half-round nose pliers		ISO 5745 Mention VDE*	Indispensable / essential
Pince coupante diagonale Diagonal cutters		ISO 5749 Mention VDE*	Indispensable / essential
Pince multiprise Multigrip pliers		ISO 8976 Mention VDE*	Indispensable / essential

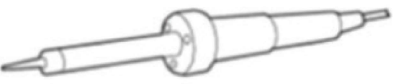
Pince étau Vise grips		Longueur/ Length : 250 mm	Optionnel / Optional
Pince universelle pour dénuder et sertir Universal stripping pliers and crimp			Optionnel / Optional
Levier Pry tool		Plastique glissant, rigide et dur Slippery, rigid and hard plastic	Optionnel / Optional
Pincette Tweezers		Antistatique Antistatic	Optionnel / Optional
Marteau Hammer		Tête métallique Metal head	Optionnel / Optional
Couteau universel (cutter) Universal knife (cutter)		Avec lame rétractable With retractable blade	Optionnel / Optional
Loupe Magnifying glass			Optionnel / Optional
Pistolet à colle Hot glue gun		Utilisation : point de colle pour fixer les câblages, en remplacement des adhésifs défectueux Use: glue point to fix cables, replacing defective adhesives	Optionnel / Optional
Multimètre Multimeter		Fonctions mesurées : Courant / tension AC-DC, ampérage, résistance, continuité Measured functions : AC-DC current, amperage, resistance, continuity	Indispensable / essential
Fer à souder + panne à souder fine Soldering iron + fine soldering tip		Température 390° C Puissance 20/40W Temperature 390° C Power 20/40W	Optionnel / Optional

* La mention VDE indique que l'outil est totalement isolé et qu'il a été soumis au test diélectrique à 10.000 V.
Utilisation : travaux sous tension allant jusqu'à 1000V.

* The VDE mention indicates that the tool is fully insulated and that it has been subjected to the dielectric test at 10.000V. Use : work under voltage up to 1000V.

Conseils / Advice

Il est recommandé de travailler dans un espace dégagé et sécurisé, de poser l'appareil sur une surface plane et propre.

It is recommended to work in an open and safe space, to place the device on a flat and clean surface.

Vue éclatée / Exploded view

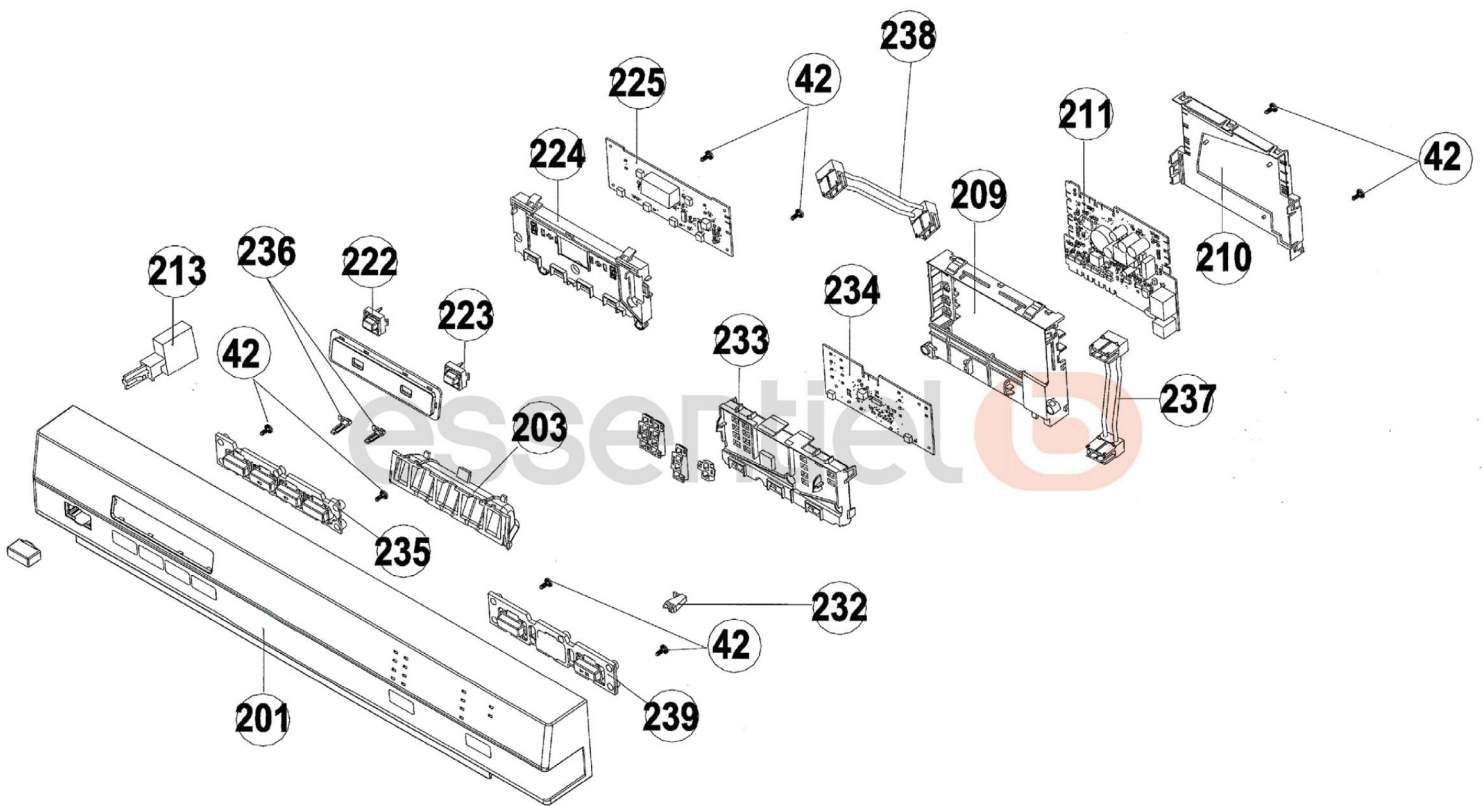

Vue éclatée / Exploded view

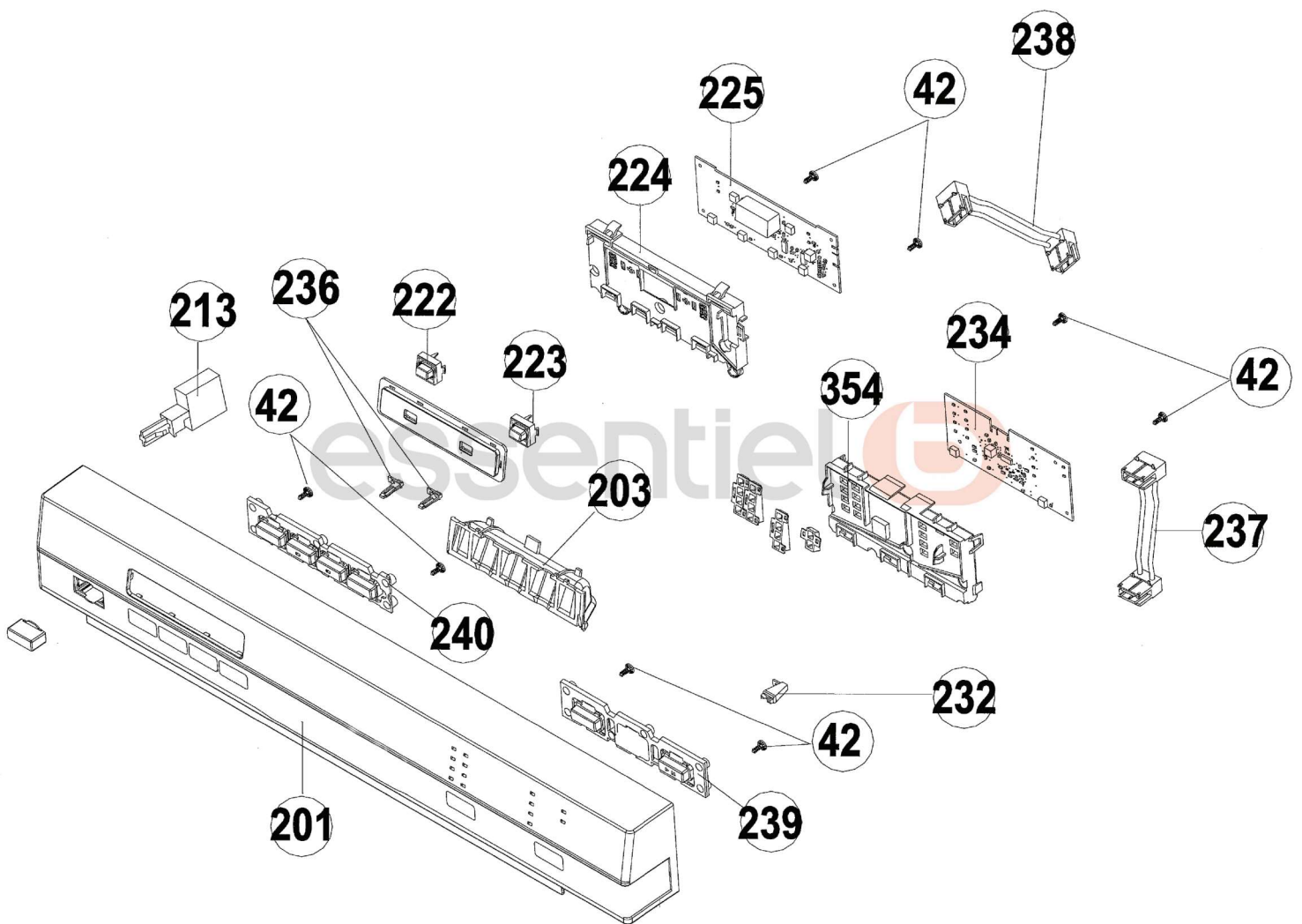

Vue éclatée / Exploded view

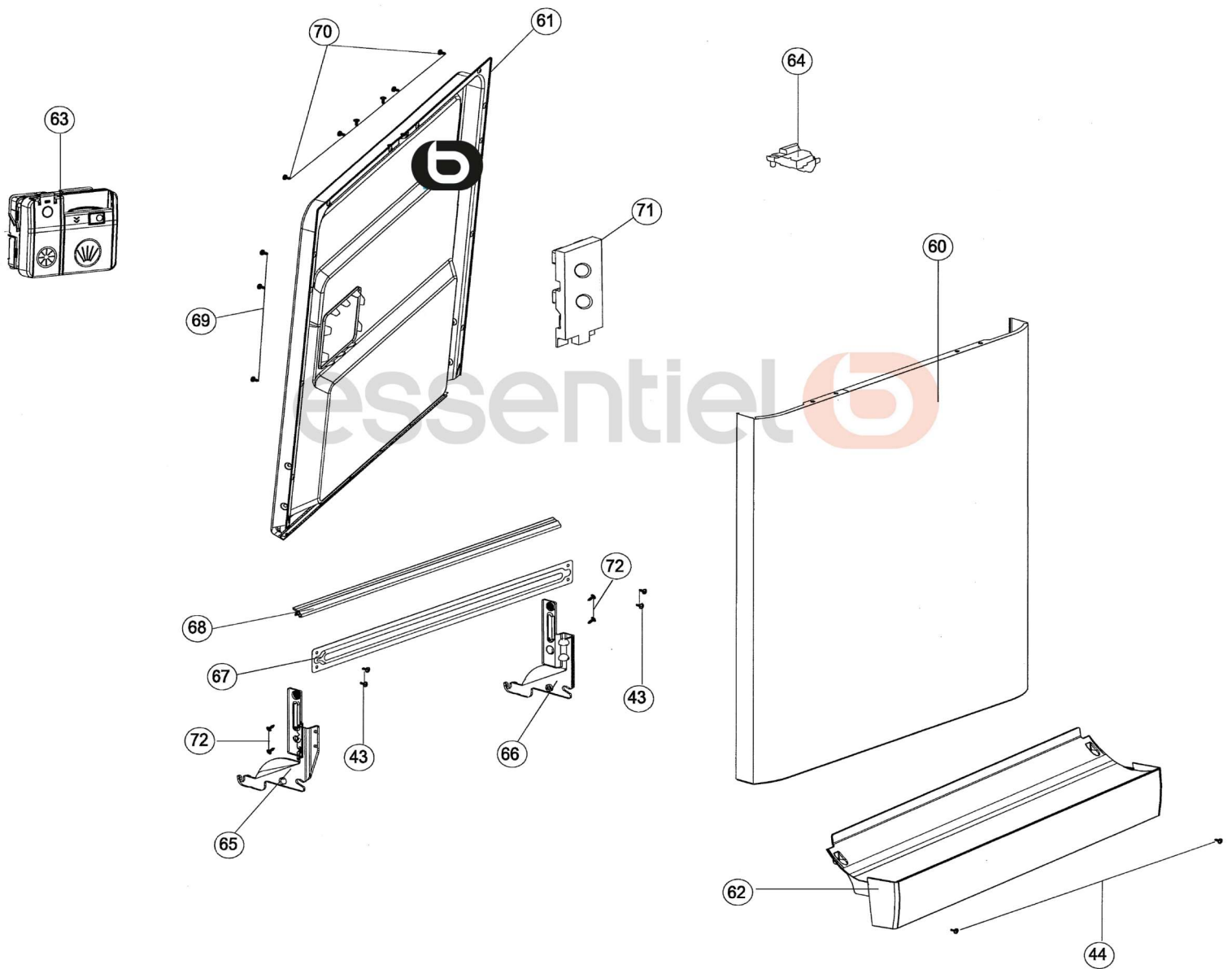

Vue éclatée / Exploded view

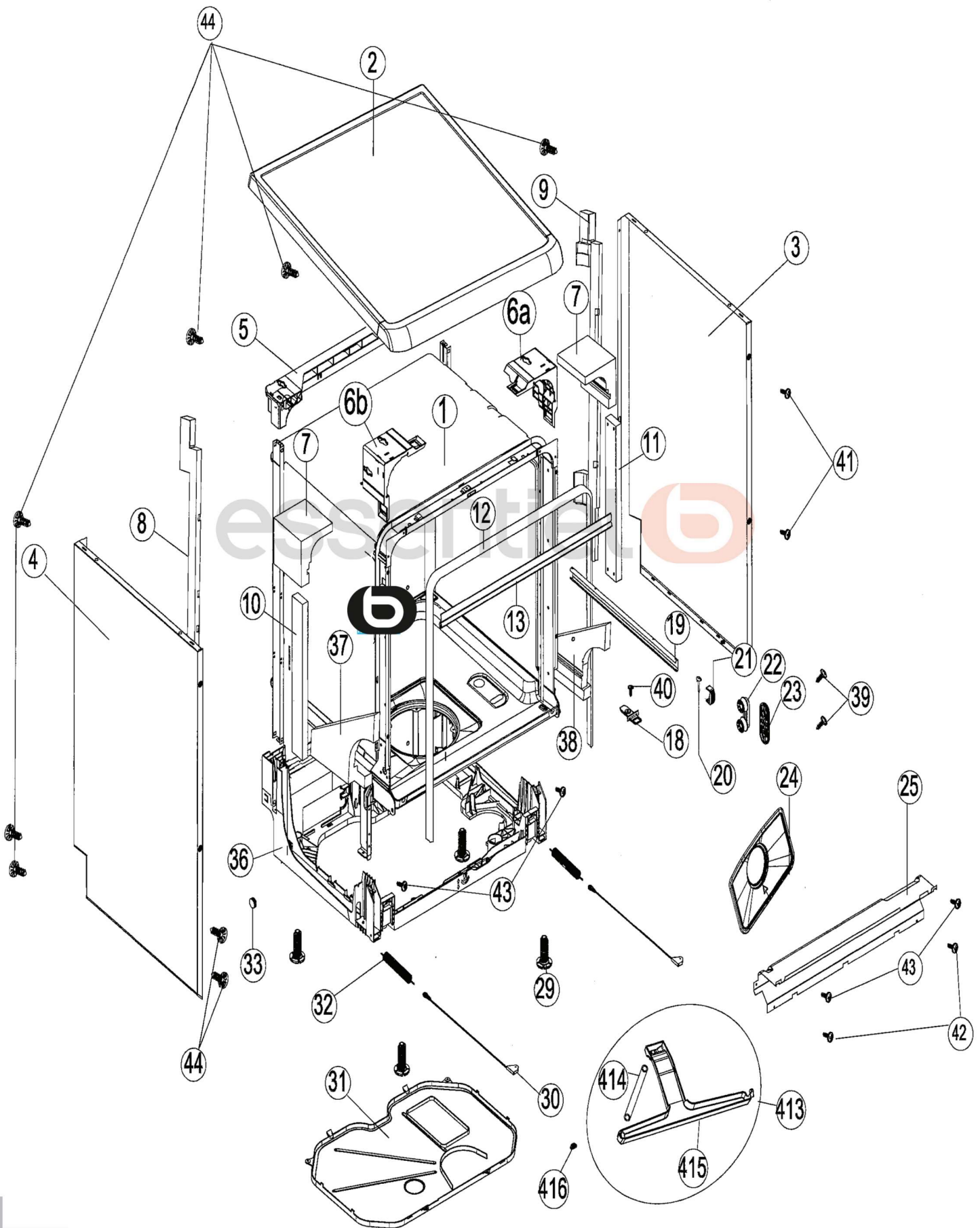

Vue éclatée / Exploded view

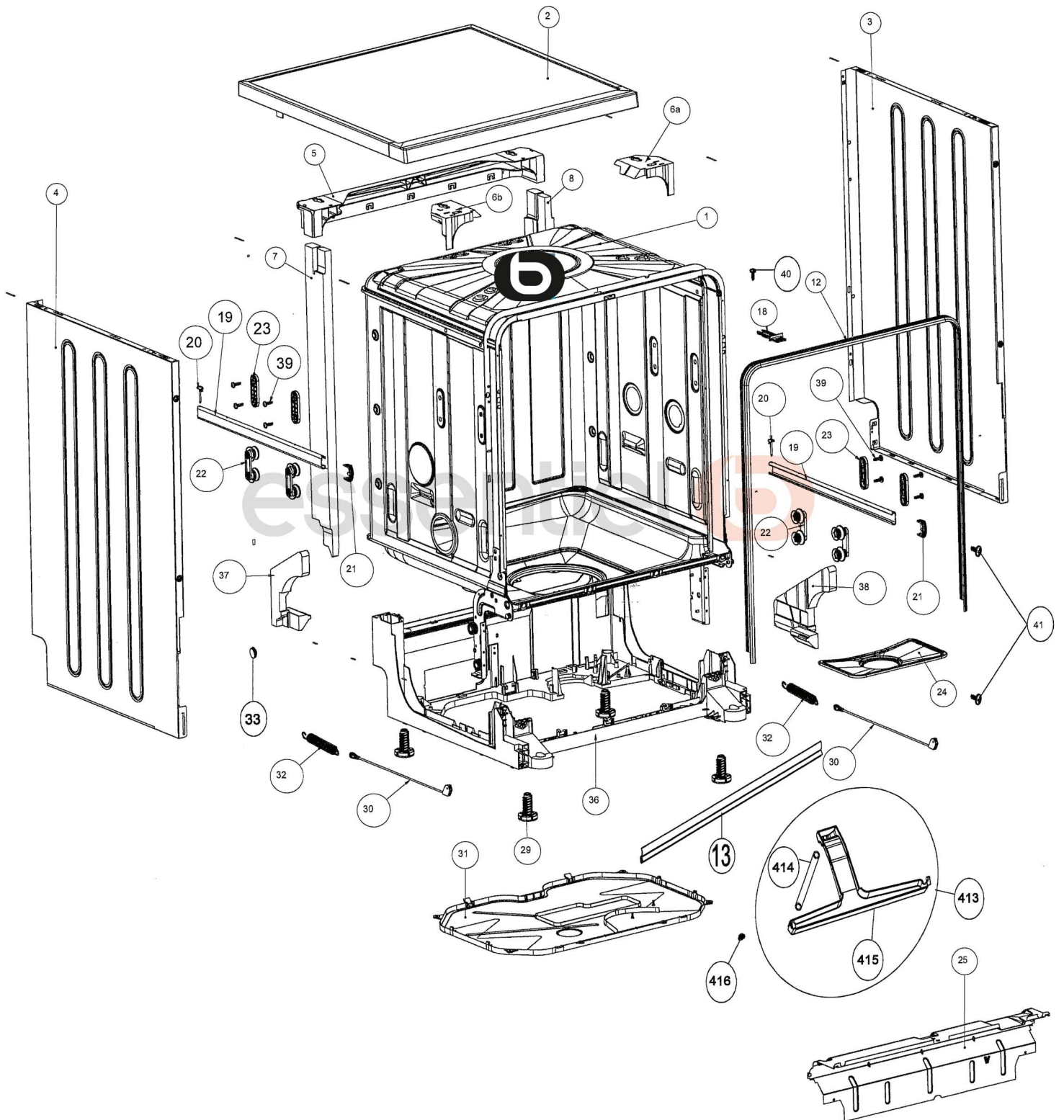

Vue éclatée / Exploded view

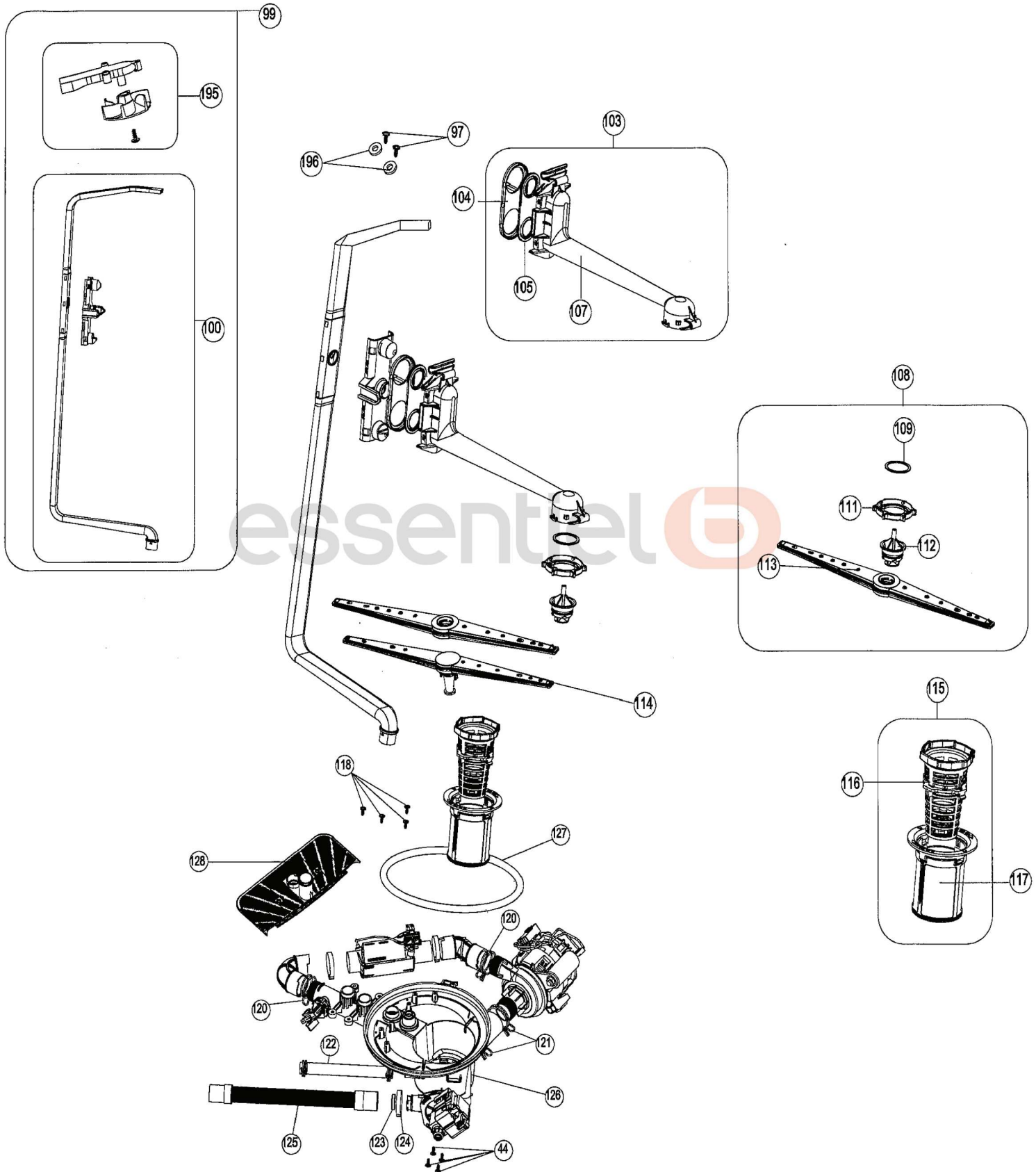

Vue éclatée / Exploded view

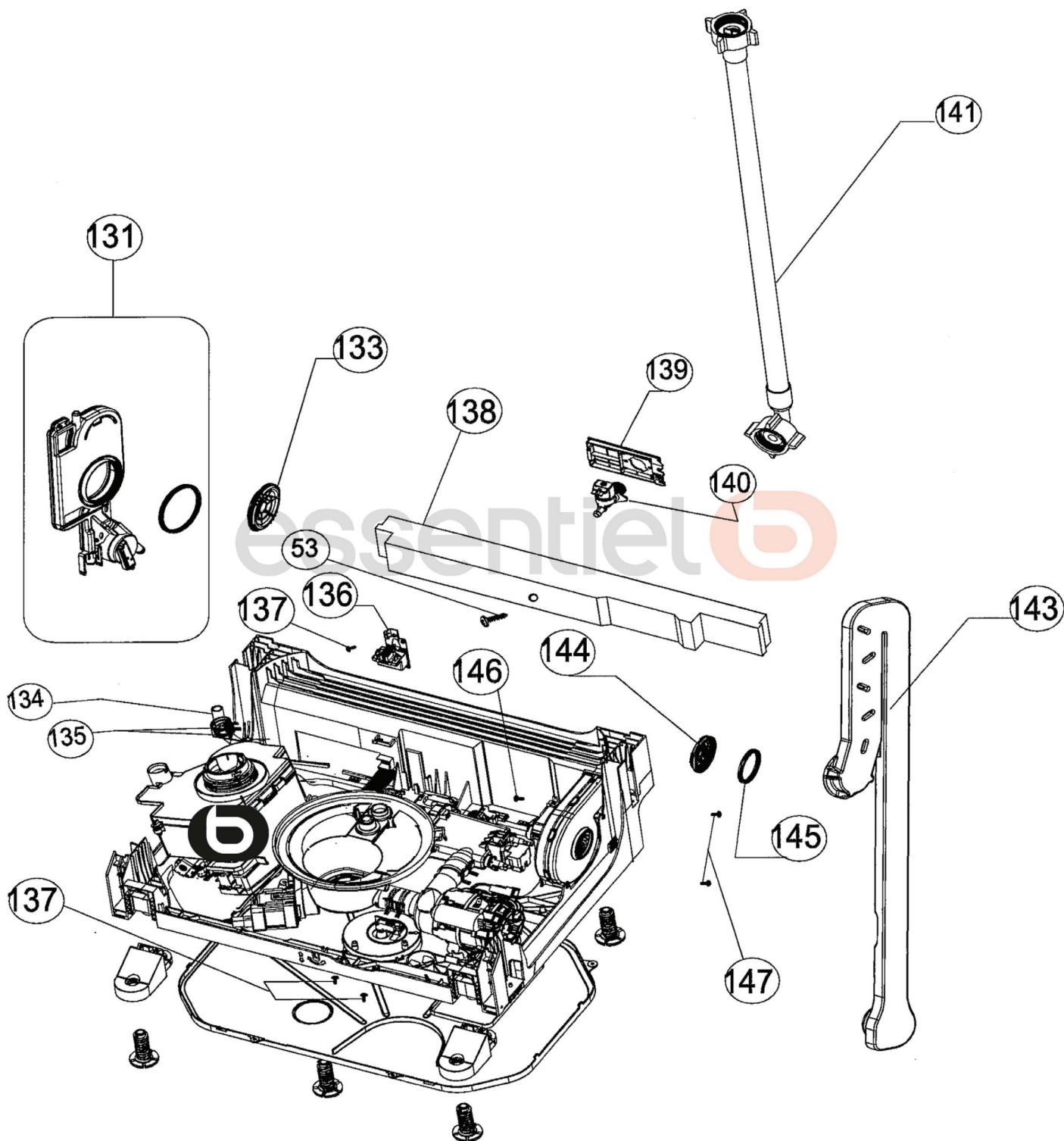

Vue éclatée / Exploded view

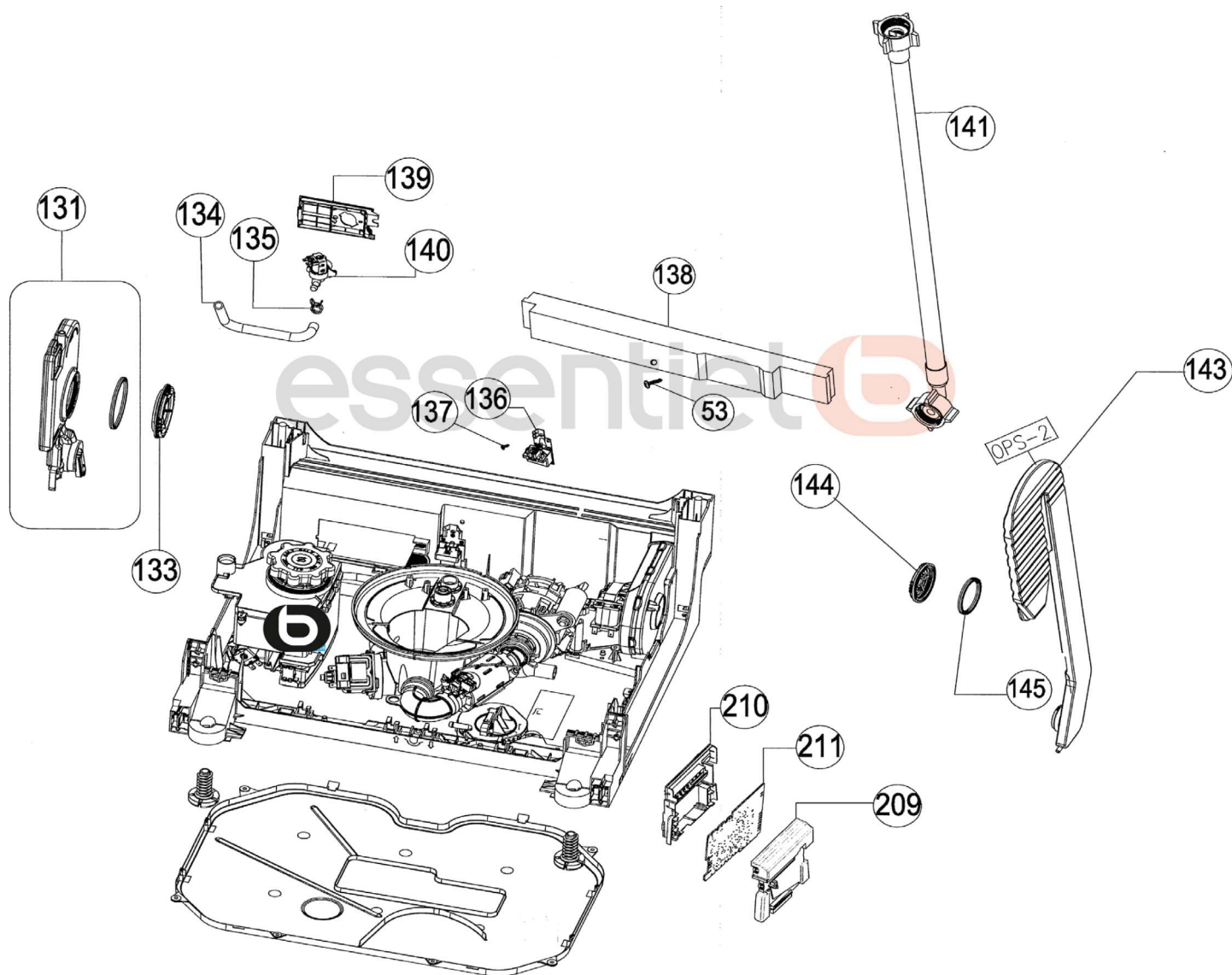

Vue éclatée / Exploded view

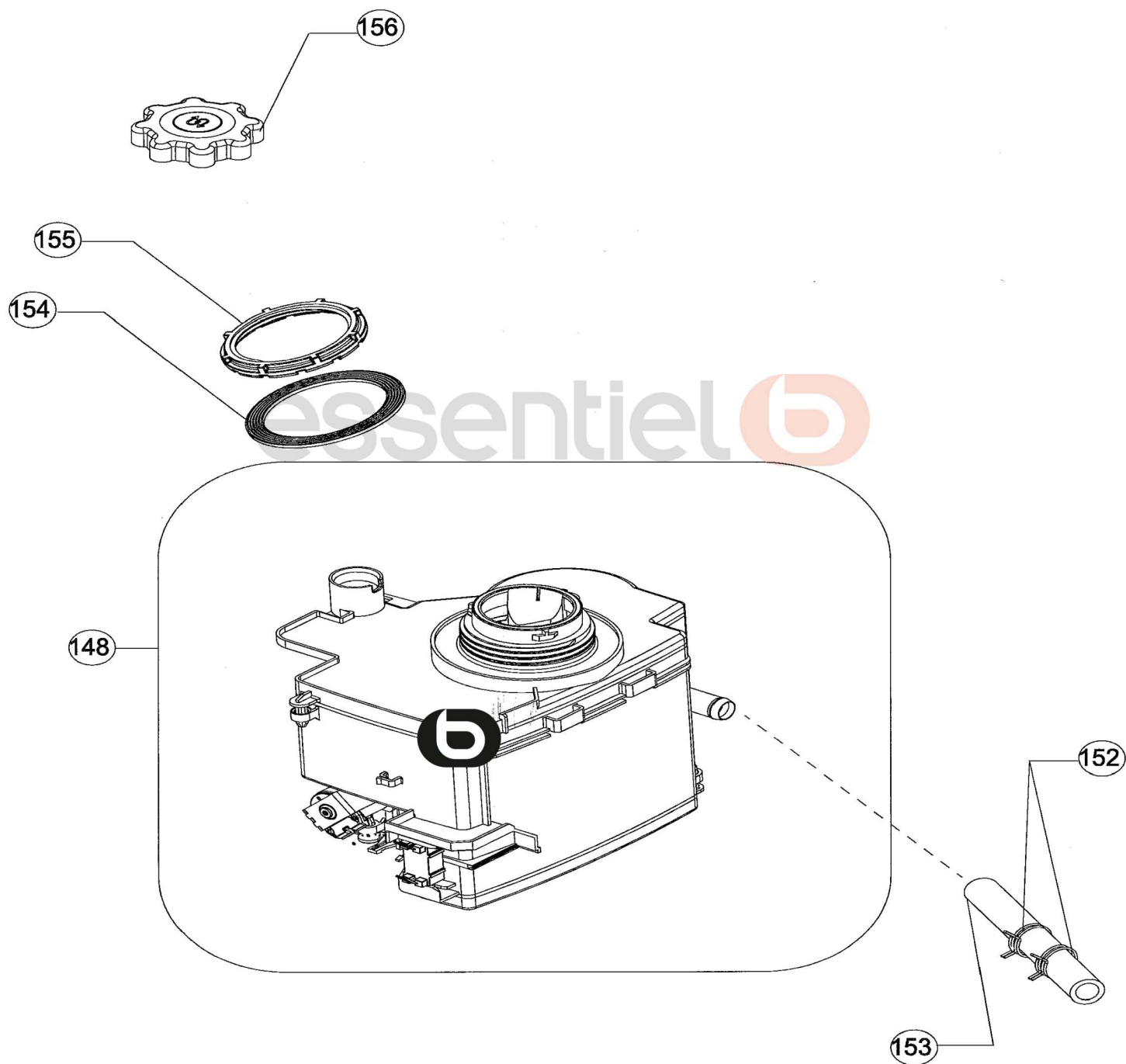

Vue éclatée / Exploded view

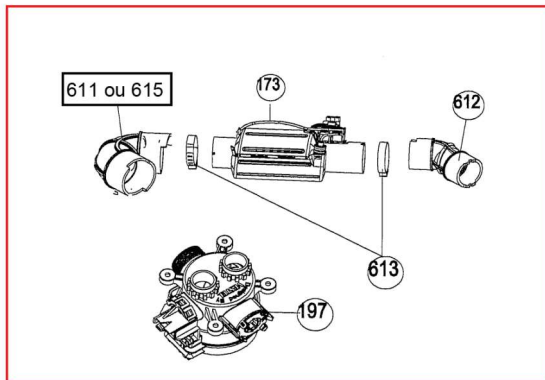
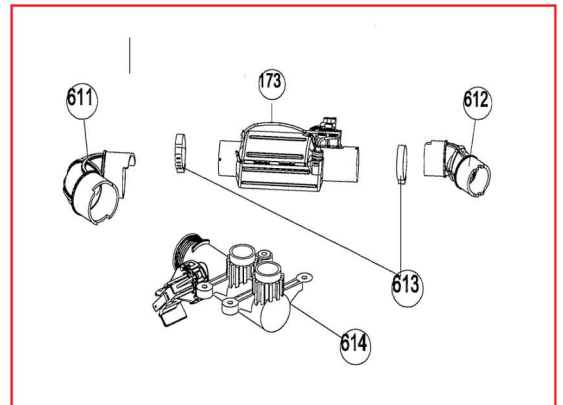
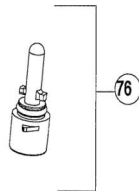
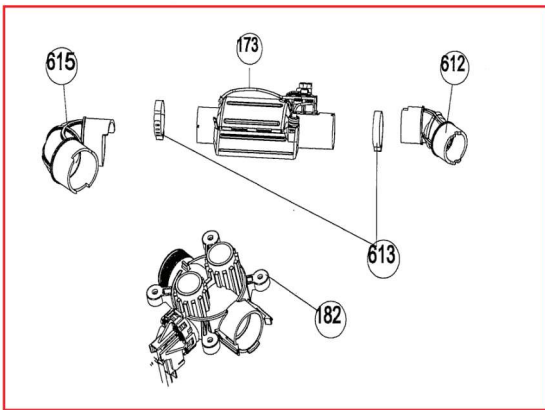
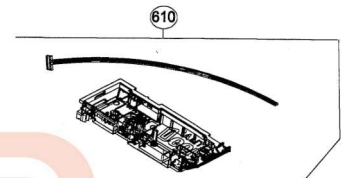
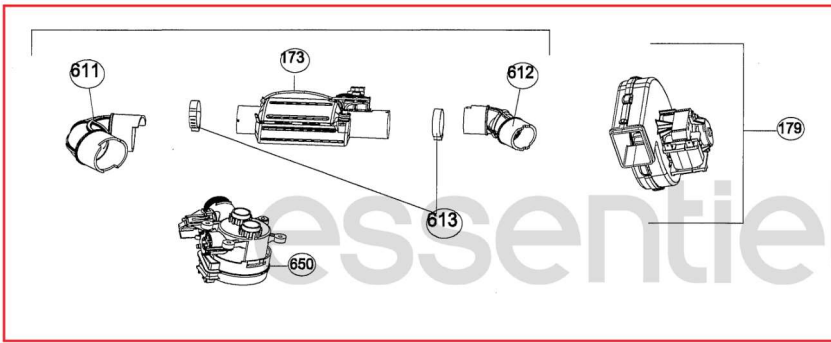
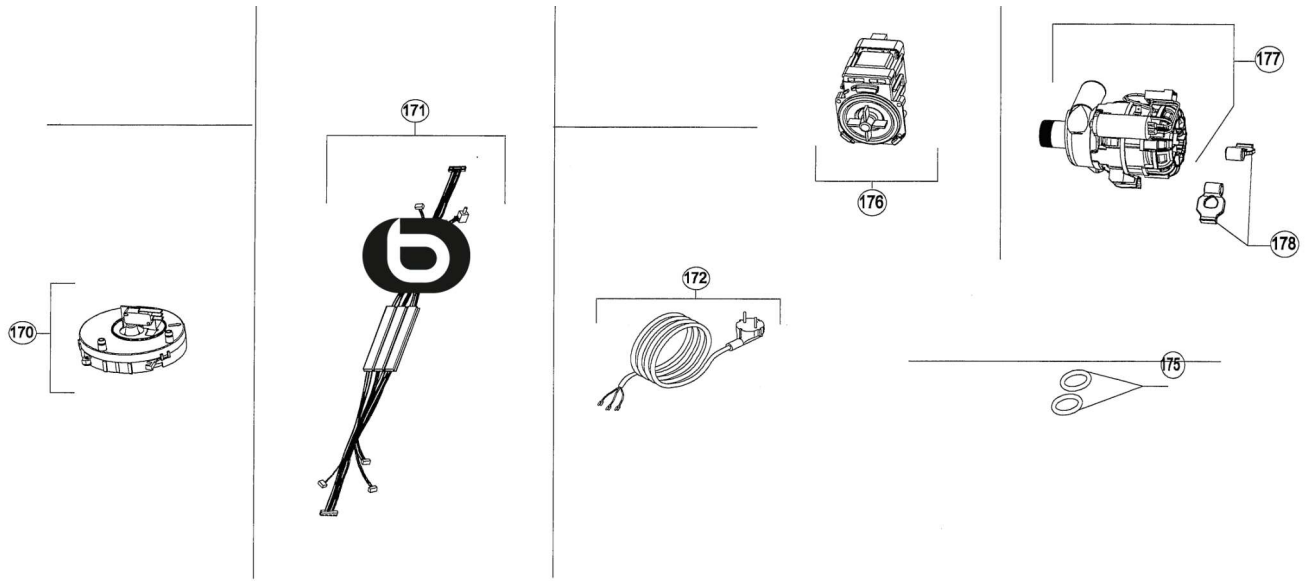

Vue éclatée / Exploded view

360

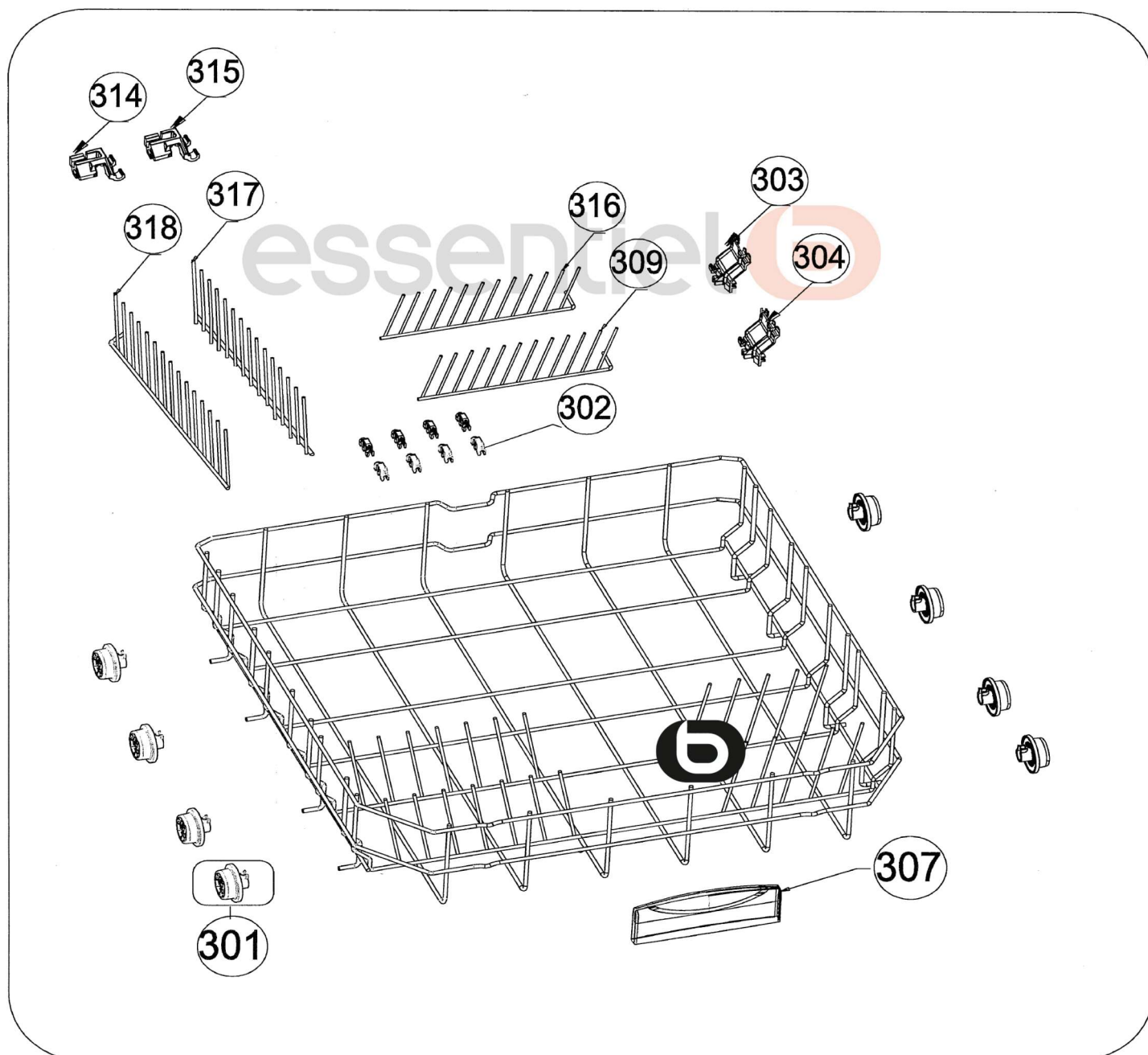
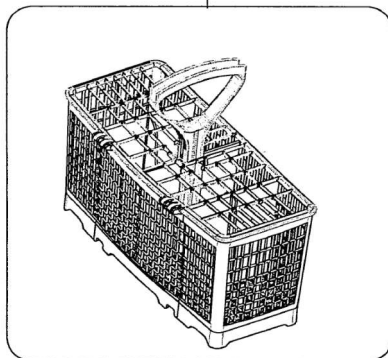

Vue éclatée / Exploded view

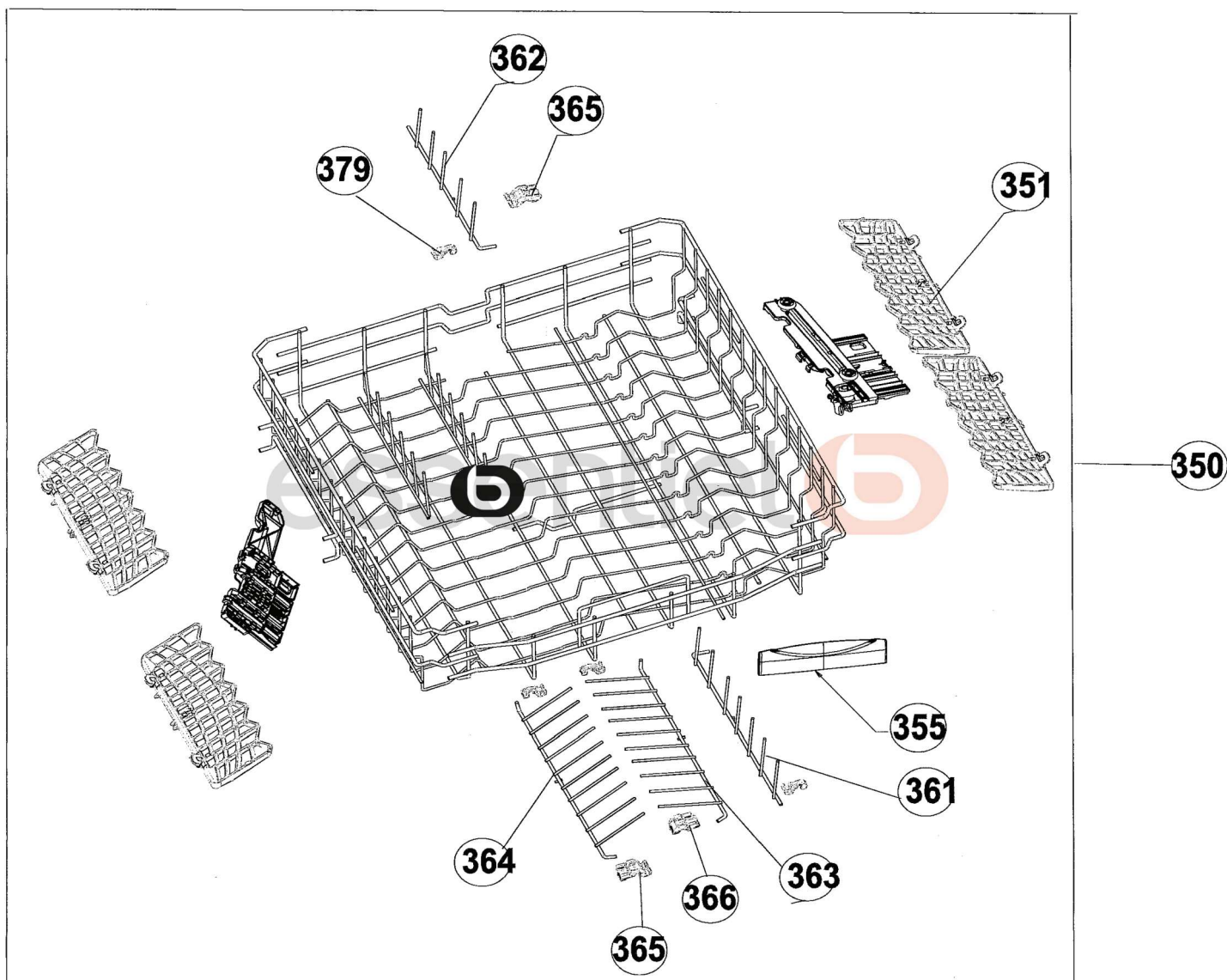

Vue éclatée / Exploded view

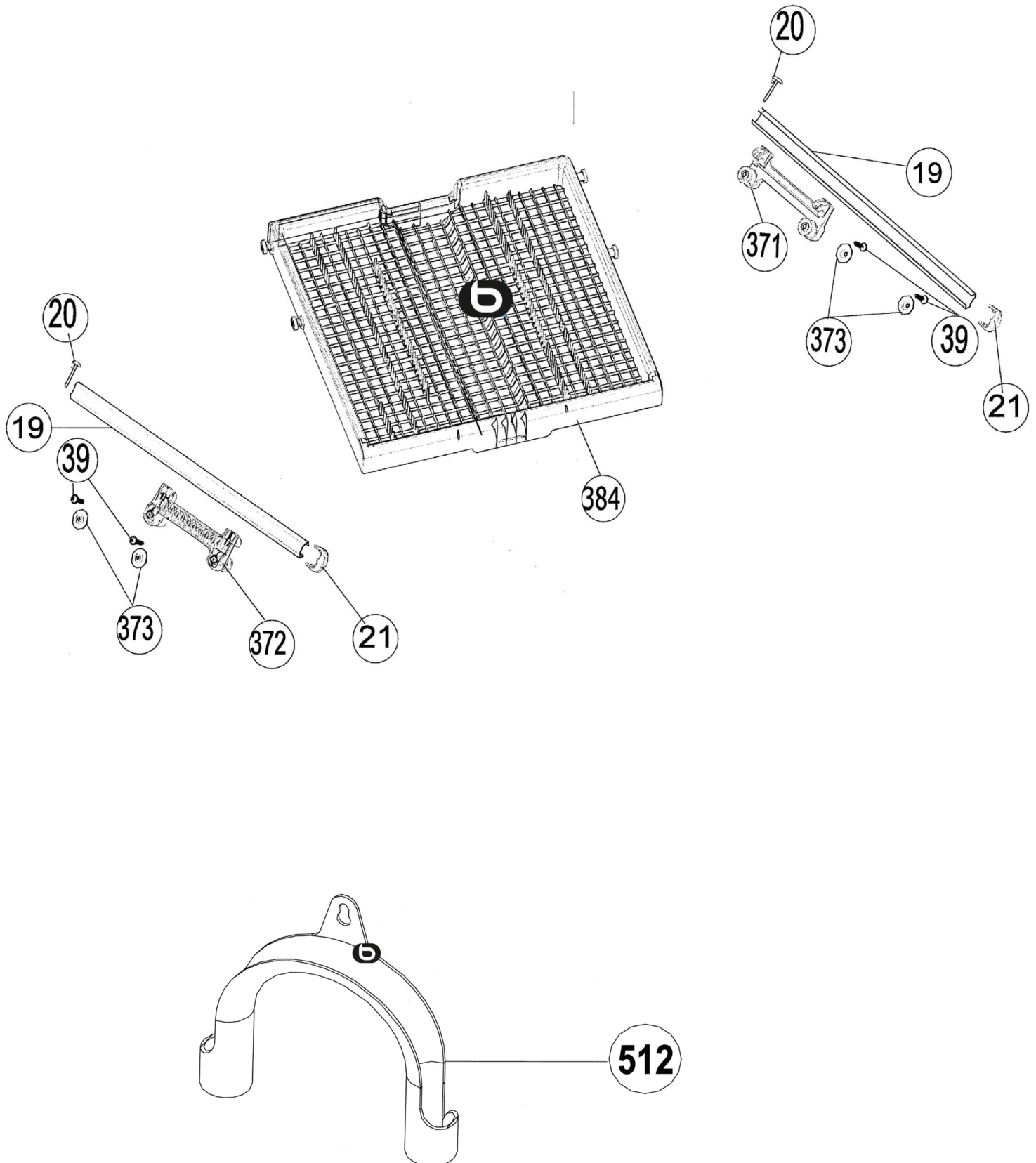

Liste des pièces détachées / Spare parts list

N° vue	Ref piece	Designation (FR)	Designation (EN)	Information
1	20723210	Cuve	Tub assembly	
1	22102776	Cuve	Tub assembly	Ap 255168
2	42066064	Dessus top	Uppper tray-top	
3	20834399	Panneau droit	Flat side panel-right	
4	20834401	Panneau gauche	Flat side panel-left	
5	42005867	Traverse arriere superieure	Rear upper pls.Cross bar	
6a	42094889	Angle renfort droit	Upper tray support part/right/new	
6b	42094890	Angle renfort gauche	Upper tray support part/left/new	
7	52010619	Renfort central superieur	Tub top corner styrofoam	
8	52229716	Corniere arriere gauche	Back cross bar styrofoam-left	
8	52249876	Corniere arriere gauche	Back cross bar styrofoam-left	Ap 201126
8	52314861	Corniere arriere gauche	Back cross bar styrofoam-left	Ap 308512
9	52229713	Corniere arriere droit	Back cross bar styrofoam-right	
9	52249875	Corniere arriere droit	Back cross bar styrofoam-right	Ap 201126
9	52314850	Corniere arriere droit	Back cross bar styrofoam-right	Ap 308512
10	52229846	Corniere avant gauche	Front cross bar styrofoam-left(nd)	
10	52275346	Corniere laterale g ou d	Cut front cross bar l or r	Ap 308512
11	52229845	Corniere avant droit	Front cross bar styrofoam-right(nd)	
11	52275346	Corniere laterale g ou d	Cut front cross bar l or r	Ap 308512
12	42064240	Joint tour porte	Tub gasket-2	
13	42154527	Joint superieur gris	Top tub of gasket/grey-2	
18	42119852	Crochet porte	Door hook/plastic	
19	20797564	Rail panier superieur	Upper basket rail(458*0,8*50)	
20	42021919	Butee arriere panier superieur	Upper basket stopper-rear-ral 7046	
21	42137271	Embout avant rail superieur	Upper basket rail lock-front-2	
22	42156306	Roue rail panier superieur	Upper basket rail con.Bra.Gr-3	
23	42157273	Support roue rail panier superieur	Upper basket rail con.Bra -rear	
24	37027225	Filtre metal fond cuve 250*145	Metal filter-2	
25	20634456	Tole protection	Kick plate(60) 600*0,5*234	
29	42052932	Pied	Feet	
30	47001133	Cable charniere de porte	Hinge cord gr	
31	42145777	Couvercle inferieur	Lower cover-3	
31	42171013	Couvercle inferieur	Lower cover	Ap 234705
32	37019790	Ressort charniere (violet)	Hinge spring(purple)	
33	42107473	Poulie charniere/cable	Hinge wheel/cable	
36	42158986	Soubassement fs-8	Basement/fs-8	
36	42172101	Soubassement 9	Basement/9	Ap 201126

Liste des pièces détachées / Spare parts list

N° vue	Ref piece	Designation (FR)	Designation (EN)	Information
36	42172102	Soubassement fs-10	Basement/fs-10	Ap 234705
36	42172101	Soubassement 9	Basement/9	Ap 308512
37	52127763	Angle renfort inferieur gauche	Tub lower corner styrofoam-left	
38	52127762	Angle renfort inferieur droit	Tub lower corner styrofoam-right	
39	37007076	Vis 5x20	Screw pt5x20	
40	37006233	Vis m4x6	Screw m4x6 ysb spiral	
41	37018398	Vis 3,9x9,5	Screw st 3,9x9,5 Pan head (s)	
42	37006201	Vis 3,5x9	Screw pt3,5x9 ysb	
44	37006212	Vis 4x12	Screw pt4x12ysb	
60	20853323	Facade de porte	Front panel-hole	
61	20755160	Contre porte 3kg	Inner door-3kg	
61	22041294	Contre porte nm	Inner door - nm	Ap 201126
62	42066090	Plinthe grise metal	Pls kick plate- metal gray	
62	42172032	Plinthe grise taupe	Pls kick plate-taupe gray	Ap 201126
63	42058476	Boite lessive (connecteur rast ev)	Detergent box	
63	42173012	Boite lessive nm	Detergent box- nm	Ap 201126
64	32013875	Fermeture porte	Door lock-2	
65	37024917	Charniere gauche porte	Hinge door - left	
66	37024916	Charniere droite porte	Hinge door - right	
67	20866635	Traverse inferieure porte	Hinge part bracket 2(60)600*0,5*45	
68	42064225	Joint bas porte	Door seal-bottom	
69	37006339	Vis 3,9x12	Screw sac 3,9x12 yhb inox	
70	37006340	Vis 4x14	Screw pt4x14 yhb inox	
71	52144323	Renfort porte	D20/door support styrofoam-v1/npl	
71	52239373	Renfort porte	D20/door support styrofoam-v1/npl	Ap 201126
72	37021716	Vis 5x10	Screw 5x10	
76	32013802	Sonde	Sensor	
97	37025330	Vis 4x7	Screw 4x7	
99	42141875	Tube alimentation bras superieur	Upper sprayarm feeding can-c-1 gr/ propel	
99	42200751	Tube alimentation bras superieur	Upper sprayarm feeding	Ap 255168
100	42065987	Tube alimentation bras superieur	Upper sprayarm feeding	
100	42204073	Tube alimentation bras superieur	Upper sprayarm feeding	Ap 255168
103	42021922	Support bras superieur complet	Upper spray arm support	
103	42192757	Support bras superieur complet	Upper spray arm support	Ap 255168
104	42151807	Adaptateur arriere support bras + joint	Arm support rear adapter + gasket	

Liste des pièces détachées / Spare parts list

N° vue	Ref piece	Designation (FR)	Designation (EN)	Information
105	42154628	Joint adaptateur	Gasket	
107	42021094	Support bras superieur	Upper sprayarm feeding support	
107	42192756	Support bras superieur	Upper sprayarm feeding support	Ap 255168
108	42153409	Bras de cyclage superieur	Upper spray arm gr-ral 7046/2	
109	42005910	Joint bras superieur/support	Seal upper arm/support	
111	42021093	Ecrou axe bras superieur	Upper arm axle nut	
112	42131797	Douille support bras superieur	Upper sprayarm shaft	
113	42151584	Bras de cyclage superieur	Top spray arm group complete	
114	42151581	Bras inferieur	Lower spray arm-ral 7046/2	
115	42035214	Filtre micro complet	Microfilter gr-polyester/ral 7046	
116	42021086	Filtre	Filter	
117	42035215	Filtre micro	Micro filter	
118	37006363	Vis	Screw	
119	42158938	Durite moteur/resistance	Hose d28,5*3*38,5(mot-eco)/45/ft	Ap 201126
120	37006205	Collier durite	Clamp dmax36,4x14	
121	37006204	Collier durite	Clamp dmax41x14,8	
122	42161053	Durite moteur/bol 63mm	Hose 63mm	Av 201126
123	42008732	Clapet anti-retour	Check valve	
124	37012308	Collier otk	Hose handcuffs d30	
125	42005936	Tuyau de vidange	Drain hose 200 cm	
126	42147602	Bloc hydraulique	Sump	
126	42170574	Bloc hydraulique	Sump	Ap 201126
127	42005959	Joint bac hydraulique	Sump gasket	
128	42152119	Support bras inferieur gris	Spray arm support-gray	
128	42237784	Support bras inferieur gris (4 vis)	Spray arm support-4 screw	Ap 308512
131	42153776	Repartiteur d'eau + debimetre	Compact air break group	
133	42020657	Ecrou repartiteur d'eau	Air break nut ral-7046	
134	42149559	Durite repartiteur d'eau/electrovanne ø9,5mm-long=250mm	Hose ø9,5mm-long=250mm(valve-air break)	
135	37001625	Collier durite repartiteur d'eau	Hose clamp - air break	
136	32030188	Filtre antiparasite	Parasite filter aerodev/y2 2200pf	
137	37006787	Vis	Screw	
138	47015689	Lest 5kg	Concrete weight-5 kg	
138	47016441	Lest 5kg	Concrete weight-5 kg	Ap 205662
139	42008681	Support electrovanne	Water inlet valve support	
140	32016053	Electrovanne	Water inlet valve 45 degree	
140	32033272	Electrovanne	Water inlet valve	

Liste des pièces détachées / Spare parts list

N° vue	Ref piece	Designation (FR)	Designation (EN)	Information
141	42005932	Tuyau d'arrivee d'eau	Water inlet hose gr/cold	
143	42110354	Condenseur avec ailettes	Steam condenser with fins	
143	42185957	Joint condenseur	Active/condensation unit seal	Ap 201126
144	42017253	Ecrou condenseur	Active/condenser unit nut-1-ral 7046	
145	42051789	Bac a sel complet	Compact water softener group	
148	42134284	Bac a sel complet	Compact water softener group	
153	42034694	Durite	Hose	
154	42008725	Joint bac a sel	Water softener nut gasket	
155	42020656	Ecrou bac a sel	Water softener nut ral-7046	
156	42134326	Bouchon bac a sel	Compact salt cap group	
158	42070464	Lest superieur	Concrete weight-upper	
170	32010355	Flotteur securite debordement	Float safety overflow	
170	32031018	Flotteur securite debordement	Float safety overflow	Ap 201126
171	32031934	Cablage	Cable harness	
171	32034849	Cablage	Cable harness-ypl/t21/dca-f	Ap 201126
172	32026650	Cable alimentation 185cm (3 cosses)/blanc	Power cord 185cm (3 wires)/white	
173	32028574	Resistance 1800w	Heater cas flow through/irca 1800w	
175	42139199	Joint repartiteur/bloc hydraulique	Gasket	
176	32026853	Pompe vidange bpx2-69l 35w 0.3a	Drain pump bpx2-69l 35w 0.3a	
177	32030553	Moteur cyclage yxw48-2(l) 160mm	Washing pump yxw48-2(l) 160mm	
178	42008724	Support pompe de cyclage	Washing pump vine support	
179	42167324	Moteur de ventilateur	Fan motor group	
179	42169509	Moteur de ventilateur yj61-16a b2539yj064a	Fan motor group yj61-16a b2539y-j064a	Ap 201126
195	42067892	Turbine bras superieur	Upper sprayarm - turbine	
196	42067893	Joint	Top tub rubber	
197	32030462	Soupape diverter avec micro moteur	Diverter/ft/45/ft/turbidity	Ap 201126
200	42187293	Bandeau elv3-456s essentiel b ct21	Co.Pa.Gr.Srgf/essentiel b/ct21(elv3-456s	
203	42084215	Poignee noir	Handle/claros/black	
209	42058783	Support avant module	Pcb box/nh	
209	42166927	Support avant module	Pcb box/nh	Ap 201126
210	42058784	Support platine arriere	Pcb box rear cover/nh	
210	42166930	Support platine arriere	Pcb box rear cover/nh	Ap 201126
211	22031043	Platine vt21_1	Elec.Card vt21_1	

Liste des pièces détachées / Spare parts list

N° vue	Ref piece	Designation (FR)	Designation (EN)	Information
211	22053239	Platine vt21_1_yh	Elec.Card vt21_1_yh	Ap 201126
213	32032269	Interrupteur marche/arret	On/off switch	
214	42065981	Bouton lv on/off	On/off button	
222	42084162	Bouton affichage	Display button	
223	42084161	Bouton affichage	Display button	
224	42058785	Boitier platine affichage	Display box	
225	32033239	Platine affichage vu3 20bmd06 23457168	Display card vu3/20bmd06/23457168	
225	32034311	Platine affichage vu3/20bmd06/23490122	Display card vu3/20bmd06/23490122	Ap 201126
232	42058776	Entretoise bouton	Button shaft	
233	42058782	Support pcb	Pcb box	
234	32029996	Platine affichage vu1 20bmd05 23310069	Display card vu1 20bmd05 23310069	
236	42058775	Entretoise bouton	Button shaft	
237	32015166	Cable connecteur	Display cable novus u1x	
238	32015192	Cable afficheur-platine	Display cable novus u2x u3x	
239	42117567	Bouton droit	Programm button-right	
240	42065979	Bouton gauche	Programm button-left	
300	37031674	Panier inferieur	Lower basket gr-dsn t.Li/ inox/15(avp)-u	
301	42052035	Roue panier inferieur	Wheel lower basket	
302	42021078	Clip fixation clayette panier inferieur	Lower basket shelf fixing clip	
303	42021904	Support lv droit	Right guide	
304	42021077	Support lv gauche	Left guide	
307	42067774	Poignee panier inferieur	Lower basket handle	
309	37012907	Clayette rabattable avant droite panier inferieur	Folddown comb/right-front- lower basket	
314	42046132	Support lv gauche	Folding spikes-left	
315	42046133	Support lv droit	Folding spikes-right	
316	37012906	Clayette rabattable arriere droite panier inferieur	Folddown comb/right-back-lower basket	
317	37012908	Clayette verticale avant droit panier inferieur	Vertical-folddown comb/right-back- lower basket	
318	37012909	Clayette verticale avant gauche panier inferieur	Vertical-folddown comb/left-back- lower basket	
350	37031839	Panier superieur	Upper basket	
350	37032074	Panier superieur	Upper basket	Ap 201126
350	37035107	Panier superieur	Upper basket	Ap 255168

Liste des pièces détachées / Spare parts list

N° vue	Ref piece	Designation (FR)	Designation (EN)	Information
351	42154959	Support tasses	Mug shelve	
354	42174472	Support platine puissance	Program pcb box	Ap 201126
355	42067771	Poignee lv panier sup	Upper basket handle	
360	42049851	Panier couverts gris poignee bleu	Cutlery basket gray - handle blue	
361	37015399	Support 7 tiges panier superieur avant droit gris	Folding spikes 7 -upper basket front right- gray	
362	37015400	Support 5 tiges panier superieur gris	Folding spikes 5 -upper basket- gray	
363	37015401	Support 10 tiges panier superieur droit gris	Folding spikes 10 -upper basket right- gray	
364	37015402	Support 10 tiges panier superieur gauche	Folding spikes 10 -upper basket left- gray	
365	42058863	Axe support	Folding spikes mechanism	
366	42058866	Axe support	Folding spikes mechanism	
368	42166707	Crochet support rabatable panier superieur	Folding spikes holder	Ap 201126
370	37016585	Rail panier	3.Basket rail(40,4*0,8)	Av 238110
371	42067808	Support droit	3.Basket bracket gr-right	
371	42195987	Support droit	3.Basket bracket gr-right	Ap 238110
372	42067809	Support gauche	3.Basket bracket gr-left	
372	42195988	Support gauche	3.Basket bracket gr-left	Ap 238110
373	37016714	Rondelle	3.Basket bracket washer	
374	42067798	Butee avant de rail	3.Basket rail lock-front	Av 238110
379	42058865	Crochet support rabatable panier superieur	Folding spikes holder	
384	42164573	Panier a couverts superieur horizontal (roue 21mm)	3.Basket eco basket shelf grup- (wheel 21mm)	
384	42213317	Panier a couverts superieur horizontal (roue 24mm)	3.Basket eco basket shelf grup- (wheel 24mm)	Ap 255168
407	32030516	Platine eclairage led	Elek.Card led dc	
414	42115452	Tuyau d=6mm 130mm	Overflow plastic hose/pvc-d=6mm 130mm	
414	42179643	Tuyau d=6mm 192mm	Overflow plastic hose/pvc-d=6mm 192mm	Ap 201126
415	42114321	Goulotte recuperation eau	Overflow plastic	
416	42115451	Joint	Bottom tub overflow gasket	
512	40020601	Crosse tuyau de vidange	Drain hose coat rack	
611	42144473	Durite resistance / repartiteur	Hose heater/compact air break group	Av 201126
612	42144474	Durite pompe de cyclage / resistance	Hose motor-heater	

Liste des pièces détachées / Spare parts list

N° vue	Ref piece	Designation (FR)	Designation (EN)	Information
612	42158951	Durite pompe de cyclage / resistance	Hose motor-heater	Ap 201126
613	37026603	Collier durite resistance	Hose handcuffs/flow through	
615	42158952	Durite bac hydraulique-resistance	Hose heater-sump/45	Ap 201126
618	37002755	Collier tuyau	Hose clamp	
650	32029698	Moteur distributeur haut/bas	Diverter ft/45 2 way	
S/ ref	42153118	Joint etancheite	Shaft seal	
S/ ref	42022261	Bouchon produit rincage	Cap	
S/ ref	42158132	Support douille eclairage	Led modul body	
S/ ref	42170043	Plafonnier douille eclairage	Led modul cover	
S/ ref	32031227	Transformateur dd30f0885 (led)	Led modul trafo	
S/ ref	52243087	Notice utilisation	User manual	
S/ ref	52250343	Notice utilisation	User manual	

essentiel

Codes erreurs / Errors codes





Code erreur	Description	Problèmes possibles
F0	Sécurité débordement	<ul style="list-style-type: none"> - Vérifiez le micro-interrupteur de la sécurité anti-débordement ainsi que les connexions - Vérifiez la platine électronique ainsi que les connexions
F1	Sécurité débordement	<ul style="list-style-type: none"> - Vérifiez s'il n'y a pas de fuite au niveau de la cuve - Vérifiez le micro-interrupteur de la sécurité anti-débordement ainsi que les connexions - Vérifiez la platine électronique ainsi que les connexions
F2	La machine ne vidange pas	<ul style="list-style-type: none"> - Le tuyau de vidange est bouché - Les filtres intérieurs de la machine sont bouchés - Vérifiez la pompe de vidange ainsi que les connexions - Vérifiez le micro-interrupteur de pression (résistance) ainsi que les connexions - Vérifiez la platine électronique ainsi que les connexions
F3	Arrivée d'eau intermittente	<ul style="list-style-type: none"> - Vérifiez si l'électrovanne est correct ainsi que son étanchéité quand il est fermé - Vérifiez la platine électronique ainsi que les connexions
F4	Flow-mètre	<ul style="list-style-type: none"> - Vérifiez la connexion le flow-mètre ainsi que les connexions - Vérifiez la platine électronique ainsi que les connexions
F5	Absence d'arrivée d'eau	<ul style="list-style-type: none"> - Vérifiez l'ouverture complète du robinet et l'absence de coupure d'eau - Fermez le robinet, retirez le tuyau et nettoyez les 2 filtres à l'extrémité de celui-ci - Vérifiez l'électrovanne ainsi que les connexions - Vérifiez la connexion du flow-mètre - Vérifiez le micro-interrupteur de pression (résistance) ainsi que les connexions - Vérifiez la pompe de lavage ainsi que les connexions - Vérifiez la platine électronique ainsi que les connexions
F6	Sonde NTC	<ul style="list-style-type: none"> - Vérifiez la sonde NTC ainsi que les connexions - Vérifiez la platine électronique ainsi que les connexions
F7	Eau trop chaude	<ul style="list-style-type: none"> - Vérifiez la température d'eau. Si elle est supérieure à 77°C, contrôlez la sonde NTC - Vérifiez la platine électronique ainsi que les connexions
F8	Pas de chauffage de l'eau ou température incorrecte	<ul style="list-style-type: none"> - Vérifiez la sonde NTC ainsi que les connexions - Vérifiez la sonde de protection de la résistance ainsi que les connexions - Vérifiez la résistance ainsi que les connexions
F9	Distributeur mal positionné	<ul style="list-style-type: none"> - Vérifiez le fonctionnement électrique du distributeur ainsi que les connexions - Vérifiez la platine électronique ainsi que les connexions
FA	Sonde Turbidité	<ul style="list-style-type: none"> - Vérifiez la sonde de turbidité ainsi que les connexions - Il peut y avoir du sel amalgamé autour de la sonde. Nettoyez-le - Vérifiez la platine électronique ainsi que les connexions
FE	Paramètres de platine défectueux	<ul style="list-style-type: none"> - En cas de variation importante dans le voltage, les variations du logiciel ne peuvent pas être gardés dans la mémoire de la platine
SE	Dureté de L'eau	<ul style="list-style-type: none"> - La dureté de l'eau n'a pas été réglée correctement ou le réglage de la dureté de l'eau ne peut pas être conservé en mémoire dans le logiciel. - Le réglage de la dureté de l'eau doit être ajusté après avoir contrôlé l'eau

Codes erreurs / Errors codes

T12 : 4 programmes, display, départ différé, sécurité enfant, ½ charge, voyants de cycle, 2 voyants (rinçage – sel)
 T13 : 6 programmes, display, départ différé, sécurité enfant, ½ charge, 3 en 1, voyants de cycle, 2 voyants (rinçage – sel)
 T21 : 8 programmes, display, départ différé, sécurité enfant, ½ charge, 3 en 1, voyants de cycle, 2 voyants (rinçage – sel)



Autotest T21

1) Appuyez sur la touche « Programme » et maintenez-la enfoncée (votre machine ne doit pas être en fonctionnement)	2) Tout en restant appuyé sur la touche « Programme », appuyez sur la touche Marche-Arrêt		
			
3) Gardez la touche « Programme » enfoncée jusqu'à ce que tous les voyants s'allument et s'éteignent pour la deuxième fois.	4) Après que tous les voyants aient clignoté, relâchez la touche « Programme »		
			
La machine indique la dernière erreur, puis commence l'autotest du programme			
A la Fin du programme, le voyant FIN s'allume. Si le programme s'arrête sur à nouveau sur la position d'erreur, les voyants indiquent les codes d'erreurs. Appuyer à nouveau sur la touche Marche/Arrêt pour arrêter le programme			
N°	Procédure	Durée (~)	Contrôle et test
0	Montrer le dernier échec	~6 sec	Le programme montre la dernière erreur, avant le début du programme test
1	Vidange	~4 sec	Pompe de vidange
2	Remplissage d'eau (3,5lt)	~1min 25sec	Electrovanne, Flow-mètre et Pompe lavage (à 2,5lt)
3	Sonde Turbidité	30 sec	Suivant modèle
4	Pompe lavage	~1min 10sec	Pompe lavage + boîte à lessive (ouverture)
5	Pompe lavage + résistance	~5min	Résistance + Interrupteur pression + Sonde NTC + Distributeur ½ charge
6	Electrovanne régénération + Ventilateur Turbo	~1min	Electrovanne Régénération
7	Vidange	~20sec	Pompe de vidange
8	Voyant fin s'allume	~	

Codes erreurs / Errors codes

Réglage de l'adoucisseur

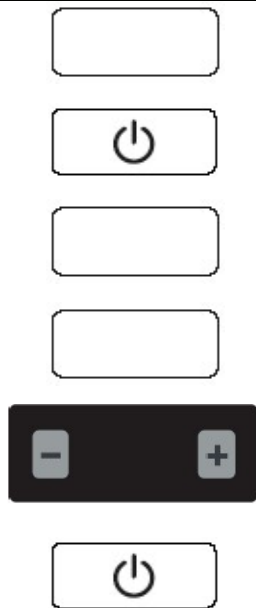
<p>- Quand votre machine est à l'arrêt, appuyez sur la touche de sélection de programme et maintenez-la enfoncée.</p> <p>- Tout en maintenant appuyée la touche de sélection de programme, mettez votre machine sous tension en appuyant sur la touche Marche/Arrêt.</p> <p>- Maintenez la touche « Programme » appuyée jusqu'à ce que l'indication « SL » disparaisse de l'écran, et ensuite relâchez la touche.</p> <p>- Relâchez la touche de sélection de programme après la disparition de « SL » de l'écran.</p> <p>- Le lave vaisselle affiche le dernier réglage de dureté sélectionné (3 en usine). Vous pouvez modifier les réglages en appuyant sur les touches « + » ou « - » en fonction de la dureté de l'eau de votre région.</p> <p>- Après avoir ajusté le niveau de dureté de l'eau (L1 L6), appuyez sur la touche Marche/arrêt pour enregistrer les paramètres dans la mémoire.</p>			
Niveau de réglage	Affichage à l'écran	Dureté de l'eau (fH)	Affichage du niveau de dureté
1	H1	0 – 9	L1
2	H2	10- 20	L2
3	H3	21- 30	L3
4	H4	31- 40	L4
5	H5	41 – 55	L5
6	H6	56 - 90	L6

DEPART DIFFERE

Cet indicateur affiche la durée des programmes et le temps restant une fois que le programme a démarré. Vous pouvez différer le départ d'un programme en appuyant sur les touches + ou – de l'afficheur digital. Vous pouvez différer le démarrage de 1 à 24 heures. Une fois sélectionné le délai souhaité, appuyez sur la touche départ/pause pour valider. Le délai clignote 1 fois sur l'afficheur digital.

SECURITE ENFANT

Afin d'activer le verrouillage enfants, appuyez sur les touches “+” et “-” sur l'indicateur de temps restant simultanément pendant 3 secondes. A cet instant, “CL” apparaît pendant 2 secondes sur l'indicateur de temps restant. Pour désactiver le verrouillage enfants, appuyez à nouveau simultanément pendant 3 secondes. « CL » clignotera deux fois.

ANNULATION PROGRAMME

Si vous souhaitez annuler le programme alors que votre machine fonctionne

- ouvrez la porte
- appuyez sur la touche « programme » pendant 3 secondes (jusqu'à ce que le voyant FIN clignote et le voyant « programme » s'éteigne),
- Le processus de vidange de l'eau débutera dès que vous aurez refermé la porte du lave-vaisselle. Le lave-vaisselle évacuera l'eau qu'elle contient pendant 30 secondes environ.
- Si le programme est annulé, votre machine fait retentir un signal sonore 5 fois et l'indicateur de fin de programme s'allume.

NB : Si vous ouvrez la porte du lave-vaisselle pour arrêter le programme de lavage avant la fin, faites attention de l'entrouvrir doucement au début pour éviter les éclaboussures d'eau. Lorsque le signal sonore indiquant la fin du programme (témoin de l'indicateur allumé) retentit, vous pouvez laisser la porte de votre machine entrouverte pour faciliter le séchage. Si la porte du lave-vaisselle s'ouvre pendant le lavage ou si une panne d'électricité intervient, le lave-vaisselle ne poursuivra le programme en cours que si la porte est fermée et l'énergie rétablie.

Schémas électriques et électroniques / Electric and electronic diagrams

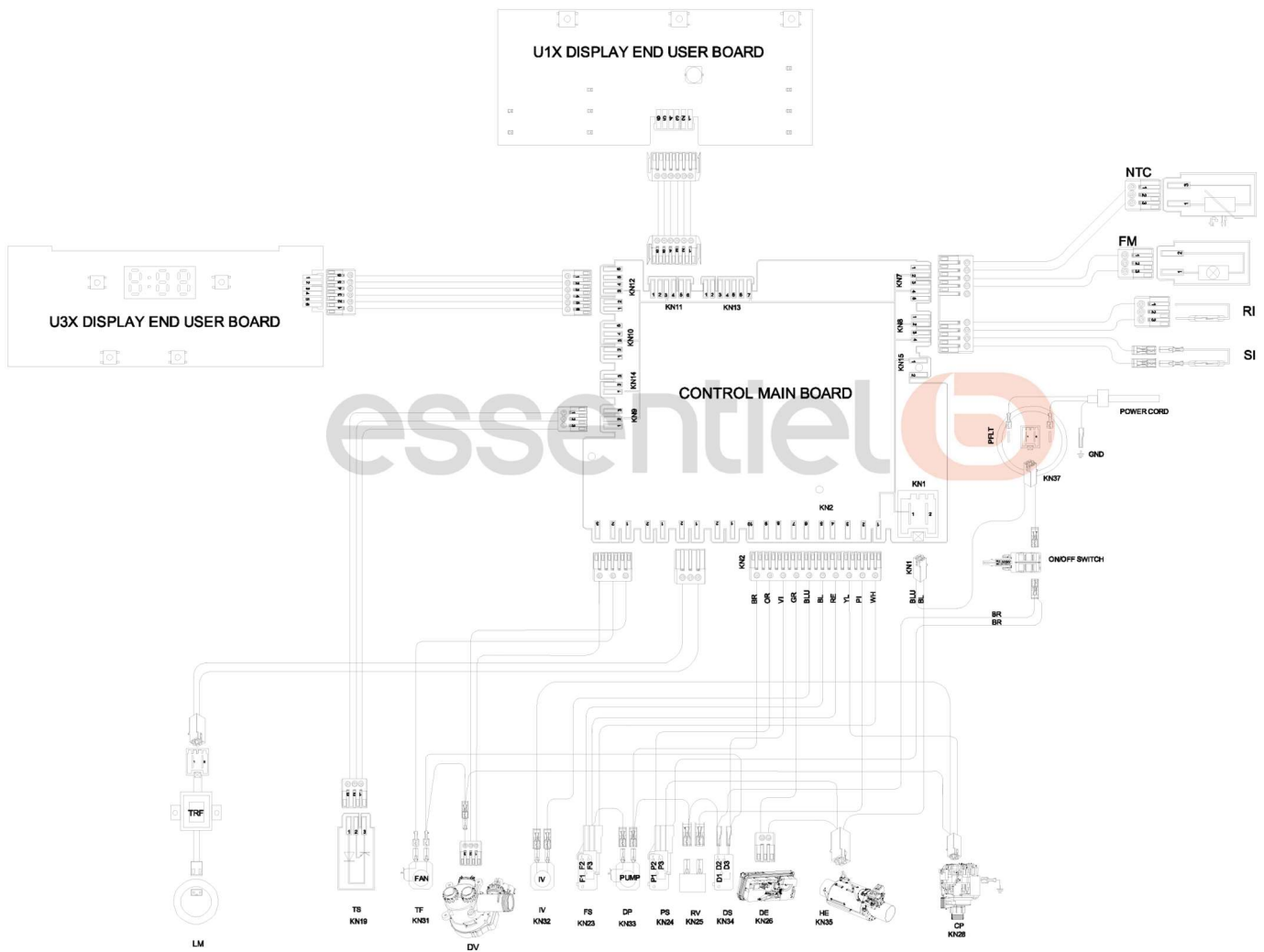

Rappel des consignes élémentaires d'entretien / Reminder of basic maintenance instructions

Entretien et nettoyage des filtres

Le système de filtrage de votre lave-vaisselle se compose de 2 éléments : le filtre principal et le filtre fin. Veillez toujours à ce que les deux composants soient bien présents, autrement, les performances de votre appareil pourraient être impactées.

1. Filtre fin

Ce filtre retient les résidus alimentaires et les particules de saleté dans la zone d'aspiration et évite qu'ils ne se redéposent sur la vaisselle pendant un cycle.

2. Filtre principal

Les résidus alimentaires et les particules de saleté sont piégées dans ce filtre et pulvérisées par un jet spécifique situé sur le bras d'aspersion inférieur qui les entraîne vers la vidange.

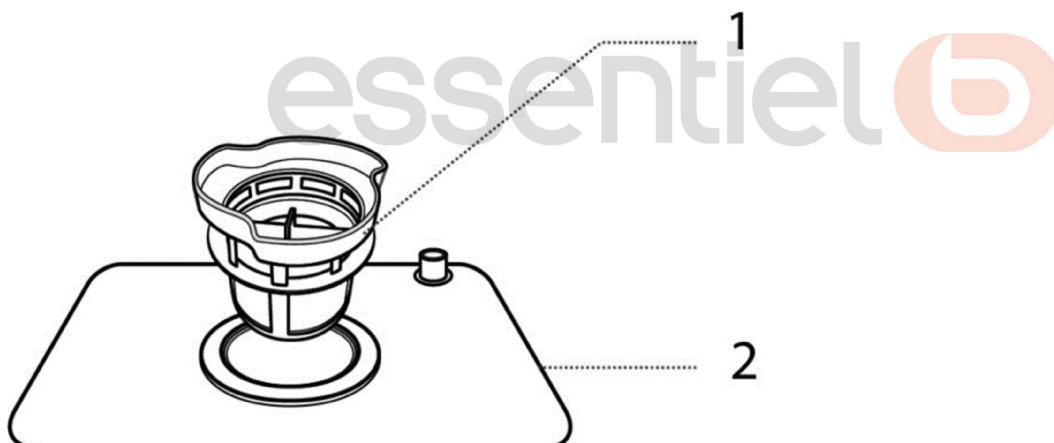

- Les filtres de votre lave-vaisselle doivent être nettoyés au moins une fois par semaine.
- Tournez le filtre fin dans le sens inverse des aiguilles d'une montre pour le déboîter.
- Retirez le filtre fin en le soulevant du filtre principal. Le filtre principal peut alors être dégagé.
- Inspectez les filtres et vérifiez qu'ils ne sont pas obstrués, après chaque utilisation.
- Retirez les éventuels résidus.
- Passez les filtres sous l'eau courante pour les nettoyer.
- Vous pouvez utiliser une brosse de nettoyage souple si besoin.
- Veillez à ne pas plier le filtre fin

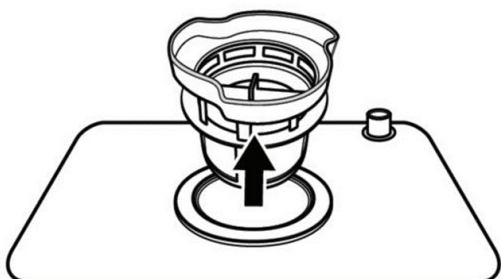

Nettoyage du lave-vaisselle

Surface extérieures

- Pour nettoyer les surfaces extérieures de l'appareil, utilisez une éponge douce légèrement humide et imprégnée d'un produit nettoyant doux (non abrasif) puis, séchez soigneusement.
- N'utilisez jamais de produits nettoyants abrasifs ou de solvants pour le nettoyage.
- Ne vaporisez pas d'eau ou tout autre produit en aérosol directement sur le bandeau de commandes ou la porte, ceci afin d'éviter d'endommager le joint de la porte ou les composants électriques.

Surface intérieurs

Nettoyez régulièrement les joints (afin d'éviter la formation d'odeurs à l'intérieur du lave-vaisselle) et l'intérieur de la porte avec une éponge douce humide pour ôter tout résidu d'aliment éventuel.

Nettoyage du bras d'aspersion

Il est important que les orifices du bras d'aspersion ne soient pas obstrués, ceci afin de conserver une bonne qualité de lavage.

Pour retirer le bras d'aspersion

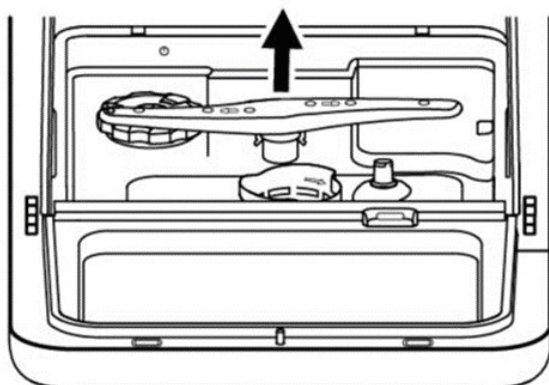

- Soulevez le bras d'aspersion en positionnant vos mains au milieu du bras.
- Passez-le sous l'eau courante.
- Utilisez une aiguille pour déboucher les orifices si besoin.
- Remplacez le bras de la manière inverse que décrit précédemment en veillant à ce que le bras puisse tourner librement

Conseil d'entretien

- Après chaque cycle de lavage, veillez à couper l'arrivée d'eau et laissez la porte entrouverte afin d'éviter la formation de moisissures ou d'odeurs.
- Lors de chaque intervention de nettoyage ou d'entretien, veillez à débrancher le cordon d'alimentation.
- En cas de non-utilisation prolongée, il est recommandé d'effectuer un cycle de lavage à vide et de débrancher le cordon d'alimentation, puis de laisser la porte entrouverte. Ceci permet de prolonger la durée de vie des joints et d'éviter la formation d'odeurs.
- En cas de déplacement de l'appareil, veillez à maintenir l'appareil en position verticale

Maintenance and cleaning of filters

The filtering system of your dishwasher consists of 2 elements: the main filter and the fine filter. Always ensure that both components are present, otherwise the performance of your device may be impacted.

1. Fine filter

This filter retains food residues and dirt particles in the suction area and prevents them from being redeposited on the dishes during a cycle.

2. Main filter

Food residues and dirt particles are trapped in this filter and sprayed by a specific jet located on the lower spray arm which drives them towards the drain.

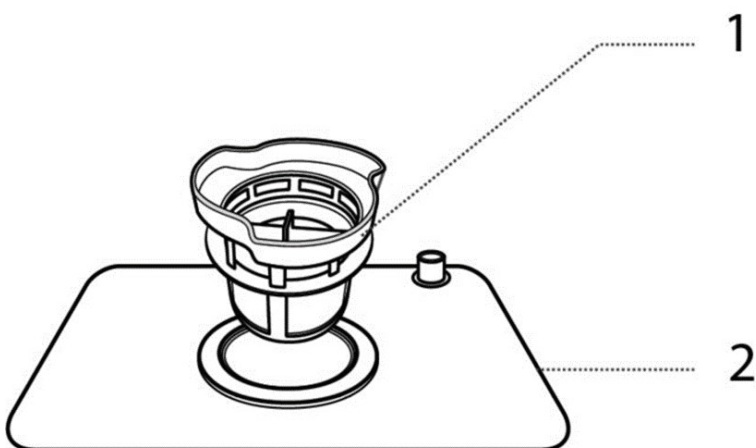

- The filters in your dishwasher should be cleaned at least once a week.
- Turn the fine filter counterclockwise to disengage it.
- Remove the fine filter by lifting it from the main filter. The main filter can then be released.
- Inspect the filters and verify that they are not clogged after each use.
- Remove any residue.
- Run the filters under running water to clean them.
- You can use a soft cleaning brush if needed.
- Be careful not to bend the fine filter.

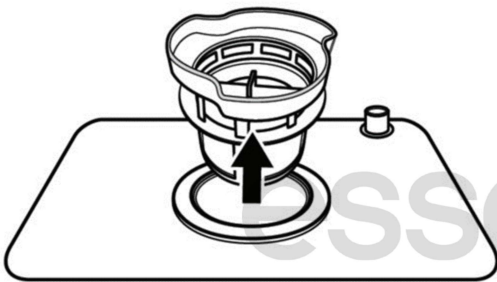

Cleaning the dishwasher

Exterior surfaces

- To clean the exterior surfaces of the appliance, use a soft, slightly damp sponge impregnated with a mild (non abrasive) cleaning product, then dry thoroughly.
- Never use abrasive cleaners or solvents for cleaning.
- Do not spray water or any other aerosol product directly on the control panel or the door, in order to avoid damaging the door seal or the electrical components.

Interior surfaces

Regularly clean the gaskets (to avoid the formation of odors inside the dishwasher) and the inside of the door with a soft damp sponge to remove any possible food residue.

Cleaning the spray arm

It is important that the holes in the spray arm are not blocked, in order to maintain good washing quality.

To remove the spray arm

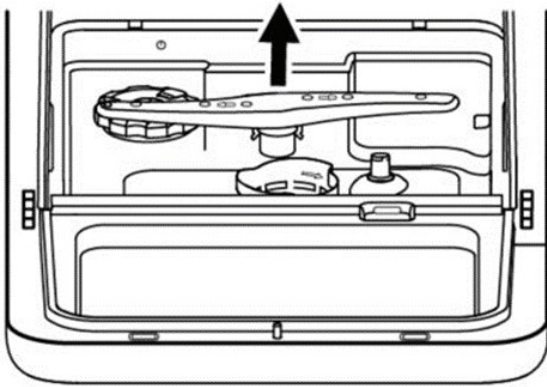

- Lift the spray arm by placing your hands in the middle of the arm.
- Run it under running water.
- Use a needle to unclog the orifices if necessary.
- Replace the arm in the reverse order described above, ensuring that the arm can rotate freely.

Maintenance tips

- After each wash cycle, be sure to turn off the water supply and leave the door ajar to prevent mold or odors from forming.
- During each cleaning or maintenance operation, be sure to unplug the power cord.
- When not in use for a long period of time, it is recommended to run an empty wash cycle and unplug the power cord, then leave the door ajar. This prolongs the life of the seals and prevents the formation of odors.
- When moving the device, make sure to keep the device in an upright position

Toutes les informations, dessins, croquis et images dans ce document relèvent de la propriété exclusive de SOURCING & CREATION. SOURCING & CREATION se réserve tous les droits relatifs à ses marques, créations et informations. Toute copie ou reproduction, par quelque moyen que ce soit, sera jugée et considérée comme une contrefaçon.

All information, designs, drawings and pictures in this document are the property of SOURCING & CREATION. SOURCING & CREATION reserves all rights to its brands, designs and information. Any copy and reproduction through any means shall be deemed and considered as counterfeiting.