

essentiel 

Lave linge / Washing machine

ELF1014DD4S



Aide à la réparation / After-sales solutions

Cette notice a pour but de vous donner les informations principales vous permettant d'entretenir ou de dépanner votre lave linge.

Des consignes de sécurité complètent les consignes d'installation et d'utilisation que vous retrouvez dans la notice de votre appareil.

The purpose of this manual is to give you the main information allowing you to maintain or troubleshoot your washing machine.

Safety instructions supplement the installation and use instructions that you find in the manual for your device.

Avertissement / warning

Pour votre sécurité, nous recommandons de confier les réparations et l'entretien exclusivement à des professionnels qualifiés tout au long de la vie de votre appareil. Pendant la période de garantie de votre appareil, confiez l'entretien ou les réparations à un personnel qualifié et autorisé.

Tout démontage ou dommage au produit causé par une tentative de réparation du produit par une personne non agréée pourra engendrer une exclusion de garantie si le lien entre la tentative d'auto réparation et le dysfonctionnement rencontré est établi.

En cas de réparation du produit effectuée par une personne non agréée, ou par l'utilisateur lui-même, Sourcing & Création ne peut être tenu responsable de tout dommage causé au produit, ou de toute blessure, dans la mesure où ils sont liés à une maladresse de l'utilisateur ou au non-respect par ce dernier des consignes de réparation du produit.

L'utilisateur peut procéder à une réparation par lui-même sur les pièces de rechange suivantes : joints, filtres, charnières de porte, accessoires en plastique, etc.

Les réparations et tentatives de réparation par l'utilisateur pour les pièces ne figurant pas dans cette liste et/ou ne suivant pas les instructions de sécurité, pourraient donner lieu à des problèmes de sécurité non imputables à Sourcing & Création.

En outre, pour garantir la sécurité du produit et de l'utilisateur, la réparation doit être effectuée en suivant les instructions de sécurité mentionnées ci après.

Il est donc fortement recommandé aux utilisateurs de s'abstenir de tenter d'effectuer des réparations ne figurant pas sur la liste des pièces de rechange mentionnées, en s'adressant dans ce cas à des réparateurs professionnels autorisés ou agréés. Au contraire, de telles tentatives de la part des utilisateurs peuvent causer des problèmes de sécurité et endommager le produit, provoquer un incendie, une inondation, une électrocution et des blessures corporelles graves.

Warning

For your safety, we recommend that repairs and maintenance be carried out exclusively by qualified professionals throughout the life of your device. During the warranty period of your device, entrust maintenance or repairs to qualified and authorized personnel.

Any disassembly or damage to the product caused by an attempt to repair the product by an unauthorized person may result in an exclusion of warranty if the link between the attempted self-repair and the malfunction encountered is established.

In the event of repair of the product carried out by an unauthorized person, or by the user himself, Sourcing &

Création cannot be held responsible for any damage caused to the product, or any injury, insofar as they are related to clumsiness on the part of the user or non-compliance by the latter with the product repair instructions

The user can repair the following spare parts himself: seals, filters, door hinges, plastic accessories.

Repairs and attempted repairs by the user for parts not appearing in this list and / or not following the safety instructions, could give rise to safety problems not attributable to Sourcing & Création.

In addition, to ensure the safety of the product and the user, the repair must be carried out following the safety instructions mentioned below.

It is therefore strongly recommended that users refrain from attempting to carry out repairs that are not on the list of spare parts mentioned, in this case contacting authorized or approved professional repairers. On the contrary, such attempts by users may cause safety problems and damage the product, cause fire, flood, electric shock and serious bodily injury.

essentiel 

Contenu / table of content

- Consignes de sécurité pour l'entretien ou le démontage de votre appareil / Safety instructions related to the maintenance or disassembly of your product.
- Outils nécessaires / Necessary Tools.
- Vue éclatée / Exploded view.
- Liste des pièces détachées / Spare parts list.
- Codes erreurs / Errors codes.
- Schémas électriques et électroniques / Electric and electronic diagrams.
- Rappel des consignes élémentaires d'entretien / Reminder of basic maintenance instructions.

Consignes de Sécurité / Safety Instructions

- Travaillez dans un environnement dégagé et éloigné de toutes substances inflammables ou explosives à proximité de votre appareil. Pour le nettoyage de votre appareil, n'utilisez pas de solvants, de produits contenant de l'alcool et de produits pétrochimiques.
- Portez un équipement de protection (gants, lunettes de sécurité, etc.) pour prévenir les blessures et les chocs électriques pendant l'entretien, le démontage ou la réparation de votre appareil.
- Ne manipulez pas l'appareil ou le cordon d'alimentation avec les mains mouillées.
- Avant toute intervention d'entretien, de démontage ou de réparation, débranchez les prises d'alimentation CA et/ou CC de votre prise secteur.



essentiel 

- Ne tirez jamais sur le cordon d'alimentation pour le débrancher mais toujours au niveau de la fiche.
- Si le câble d'alimentation de votre appareil est endommagé, il doit être remplacé par votre revendeur, son service après-vente ou une personne de qualification similaire afin d'éviter tout danger. Ne mettez jamais le lave-linge en marche si le cordon d'alimentation ou la prise est endommagé(e).
- Entretien: retirez les poussières ou tout corps étranger dans le produit, les câbles et les raccordements.
- Si vous devez coucher le lave linge, posez le avec délicatesse et uniquement sur le côté ou sur la face arrière en utilisant une protection au sol.
- Lorsqu'une ou des pièces doivent être changées, assurez-vous que le technicien a utilisé des pièces de rechange d'origine ou comportant les mêmes caractéristiques et les mêmes performances que celles-ci.
- Une pièce de remplacement qui ne possède pas les mêmes caractéristiques de sécurité que la pièce de remplacement recommandée peut provoquer un choc électrique, un incendie et/ou présenter d'autres dangers.
- Réinstallez les éléments démontés à leur emplacement d'origine. Vérifiez toujours que les vis, les composants et le câblage ont été correctement réinstallés.
- Assurez-vous que l'espace autour des pièces entretenues ou échangées n'a subi aucun dommage.
- Si vous utilisez un instrument de mesure, raccordez toujours un fil de terre de l'instrument de test à la mise à la terre du châssis de l'instrument avant de relier le fil positif ; retirez toujours le fil de terre de l'instrument en dernier.











Safety instructions

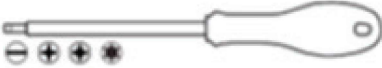







- Work in an open environment away from any flammable or explosive substances near your device.
- To clean your device, do not use solvents, products containing alcohol and petrochemicals. Avoid the use of aerosols. Use a soft, dry cloth only.
- Do not handle the appliance or the power cord with wet hands.
- Wear protective equipment (gloves, safety glasses, etc.) to prevent injury and electric shock during maintenance, disassembly or repair of your device.
- Before any maintenance, disassembly or repair work, disconnect the AC and / or DC power plugs from your outlet.

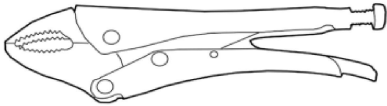
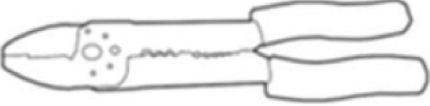

- Never pull on the power cord to disconnect it, always at the plug.
- If the power cable of your appliance is damaged, it must be replaced by your dealer, its after-sales service or a similarly qualified person in order to avoid any danger. Never start the product if the power cord or plug is damaged.
- Remove dust or any foreign object in the product, cables and connections.
- If you have to lay the washing machine down, place it gently and only on its side or on the back, using a floor protection.
- When one or more parts must be changed, make sure that the technician has used spare parts that are original or have the same characteristics and performance as these.
- A replacement part that does not have the same safety characteristics as the recommended replacement part may provide electric shock, fire and / or other hazards.
- Reinstall the removed items in their original locations. Check that the components have always been correctly reinstalled.
- Make sure that the space around the serviced or exchanged parts has not been damaged.
- If you are using a measuring instrument, always connect a test instrument ground wire to the instrument chassis ground before connecting the positive wire; Always remove the ground wire from the measuring instrument last.

Outils / Tools

| Type d'outil / Tool type | Illustration / Drawing | Spécificité / Specificity (Normes et autres/ Standards and others) | Commentaire / Remark |
|--|---|--|---------------------------|
| <p>Paire de gants anti-coupures Pair of cut resistant gloves</p> |  | EN388 – EN420 ISO 13997 | Indispensable / essential |
| <p>Lunettes de protection Protective glasses</p> |  | EN166 | Indispensable / essential |
| <p>Jeu de tournevis à tête fendue, à empreinte cruciforme, à empreinte pozidriv, à empreinte torx Screwdriver Set Slotted, Phillips Head, Pozidriv Drive, Torx Drive</p> |  | ISO 2380, ISO 8764, ISO 10664 Mention VDE* | Indispensable / essential |
| <p>Jeu de clés pour vis à 6 pans creux et torx Set of keys for hexagon socket and torx screws</p> |  | ISO 2936 | Indispensable / essential |
| <p>Jeu de clés mixtes de 8 à 19 (8-10-11-12-13-14-16-17-18-19) Set of combination wrenches 8 to 19 (8-10-11-12-13-14-16-17-18-19)</p> |  | ISO 7738 | Indispensable / essential |
| <p>Jeu de clés à pipe de 8 à 19 (8-9-10-11-12-13-14-15-16-17-18-19) Pipe wrench set from 8 to 19 (8-10-11-12-13-14-16-17-18-19)</p> |  | ISO 2236 | Indispensable / essential |
| <p>Pince universelle Universal pliers</p> |  | ISO 5746 Mention VDE* | Indispensable / essential |
| <p>Pince à bec demi-rond Half-round nose pliers</p> |  | ISO 5745 Mention VDE* | Indispensable / essential |
| <p>Pince coupante diagonale Diagonal cutters</p> |  | ISO 5749 Mention VDE* | Indispensable / essential |
| <p>Pince multiprise Multigrip pliers</p> |  | ISO 8976 Mention VDE* | Indispensable / essential |

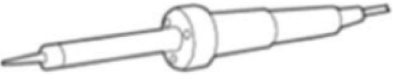
| | | | |
|---|---|--|------------------------------|
| Pince étau Vise grips |  | Longueur/ Length : 250 mm | Optionnel / Optional |
| Pince universelle pour dénuder et sertir Universal stripping pliers and crimp |  | | Optionnel / Optional |
| Levier Pry tool |  | Plastique glissant, rigide et dur Slippery, rigid and hard plastic | Optionnel / Optional |
| Pincette Tweezers |  | Antistatique Antistatic | Optionnel / Optional |
| Marteau Hammer |  | Tête métallique Metal head | Optionnel / Optional |
| Couteau universel (cutter) Universal knife (cutter) |  | Avec lame rétractable With retractable blade | Optionnel / Optional |
| Loupe Magnifying glass |  | | Optionnel / Optional |
| Pistolet à colle Hot glue gun |  | Utilisation : point de colle pour fixer les câblages, en remplacement des adhésifs défectueux Use: glue point to fix cables, replacing defective adhesives | Optionnel / Optional |
| Multimètre Multimeter |  | Fonctions mesurées : Courant / tension AC-DC, ampérage, résistance, continuité Measured functions : AC-DC current, amperage, resistance, continuity | Indispensable / essential |
| Fer à souder + panne à solder fine Soldering iron + fine soldering tip |  | Température 390° C Puissance 20/40W Temperature 390° C Power 20/40W | Optionnel / Optional |

* La mention VDE indique que l'outil est totalement isolé et qu'il a été soumis au test diélectrique à 10.000 V.
Utilisation : travaux sous tension allant jusqu'à 1000V.

* The VDE mention indicates that the tool is fully insulated and that it has been subjected to the dielectric test at 10.000V. Use : work under voltage up to 1000V.

Conseils / Advice

Il est recommandé de travailler dans un espace dégagé et sécurisé, de poser l'appareil sur une surface plane et propre.

It is recommended to work in an open and safe space, to place the device on a flat and clean surface.

Vue éclatée / Exploded view

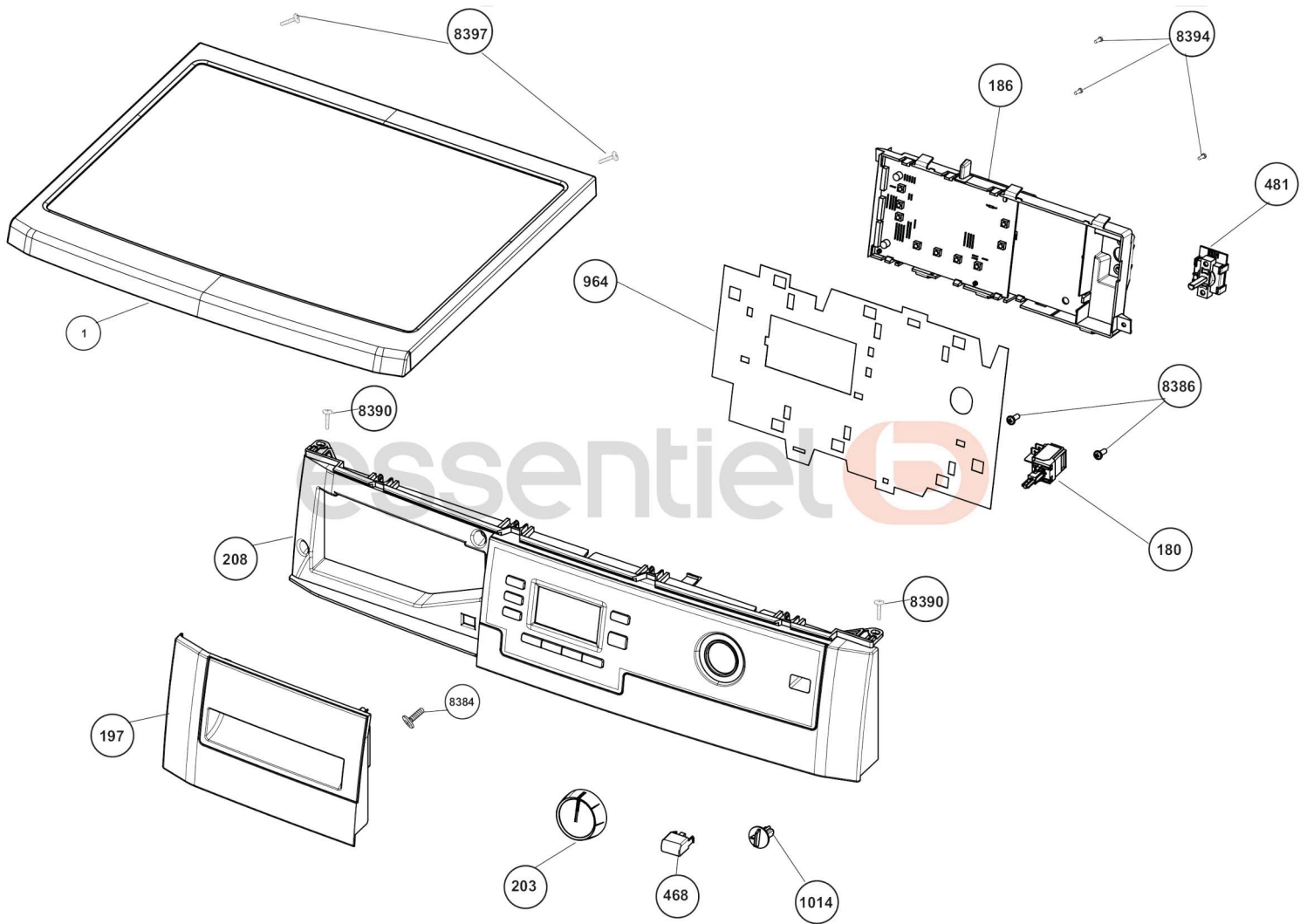

Vue éclatée / Exploded view

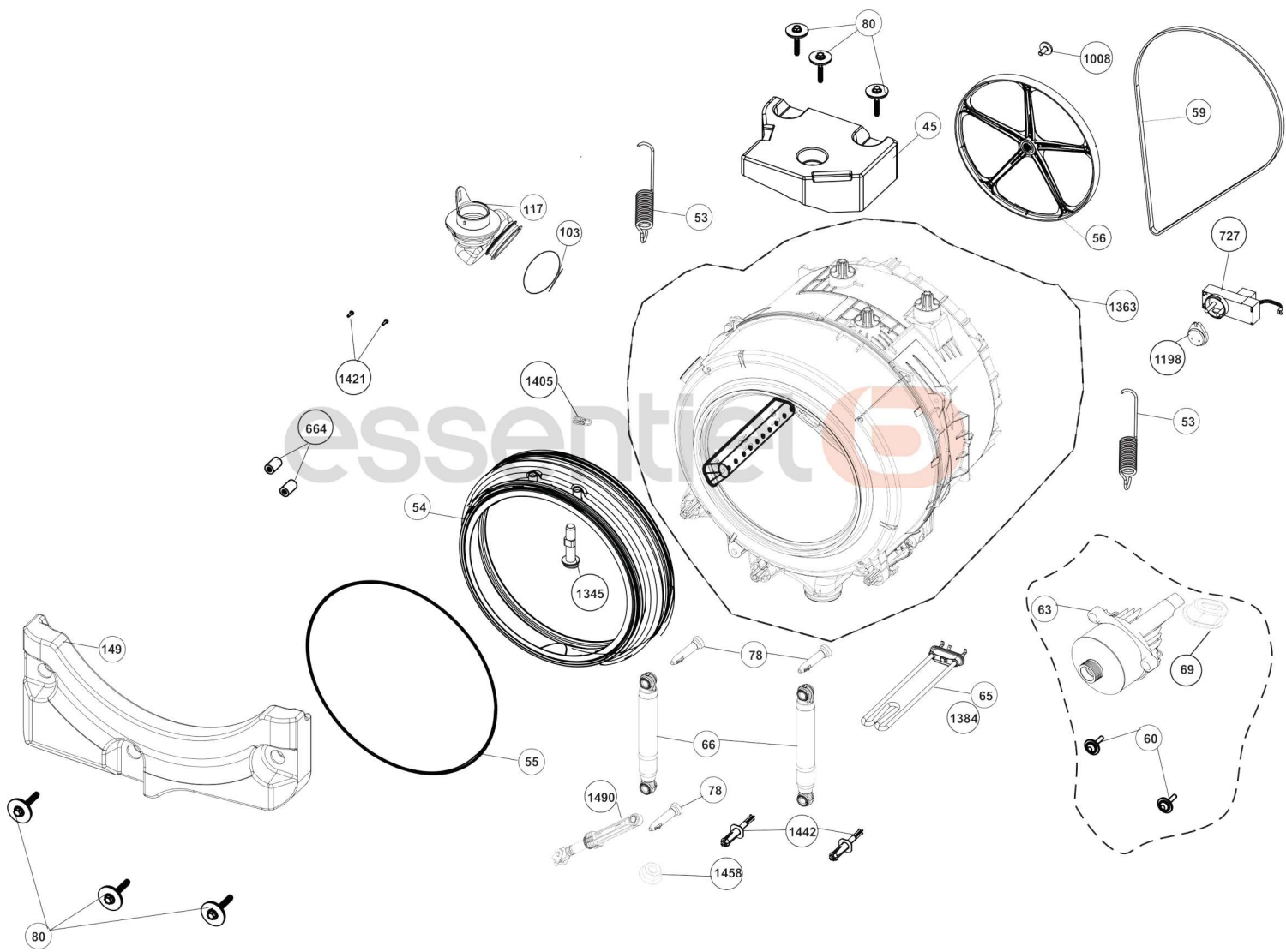

Vue éclatée / Exploded view

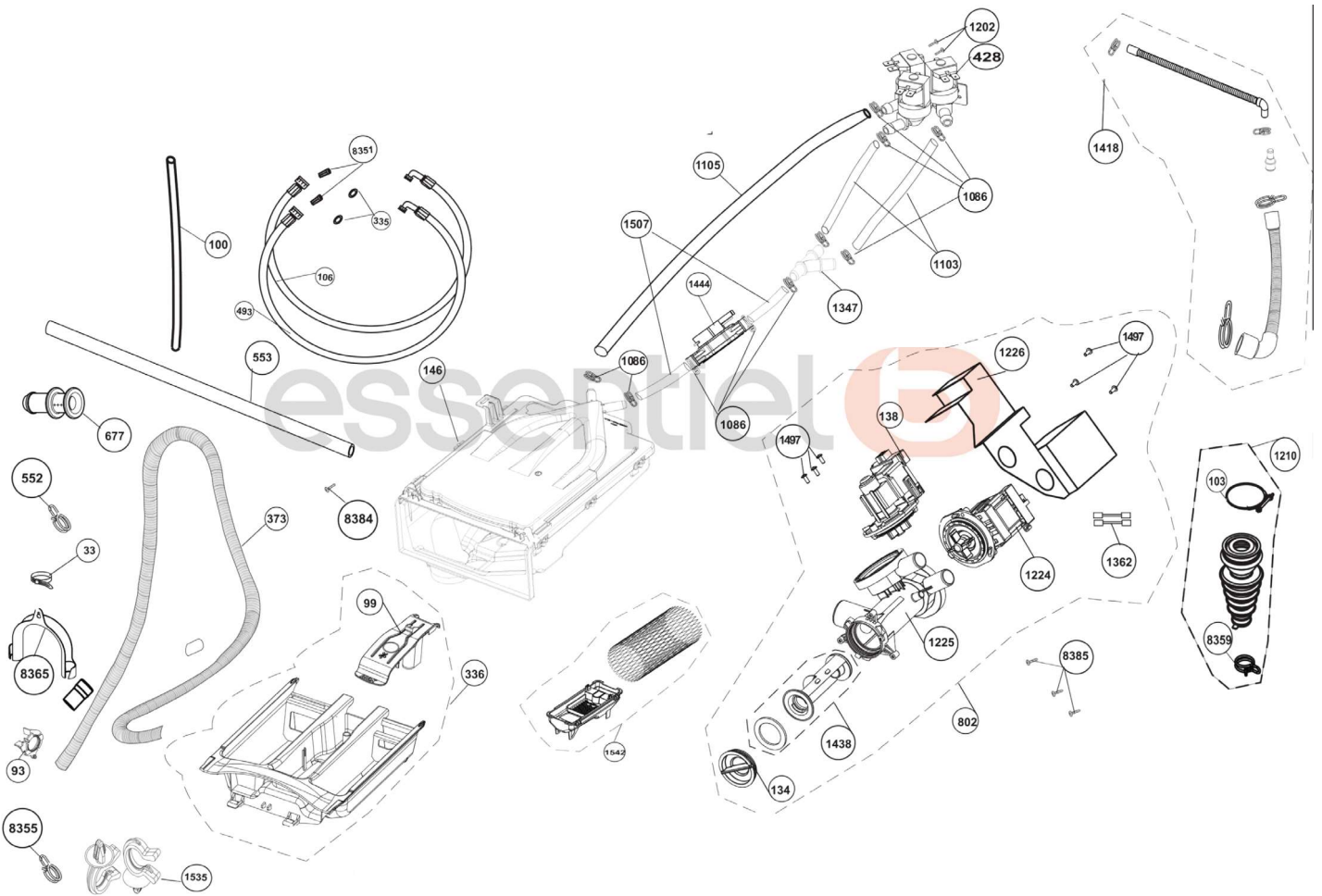

Vue éclatée / Exploded view

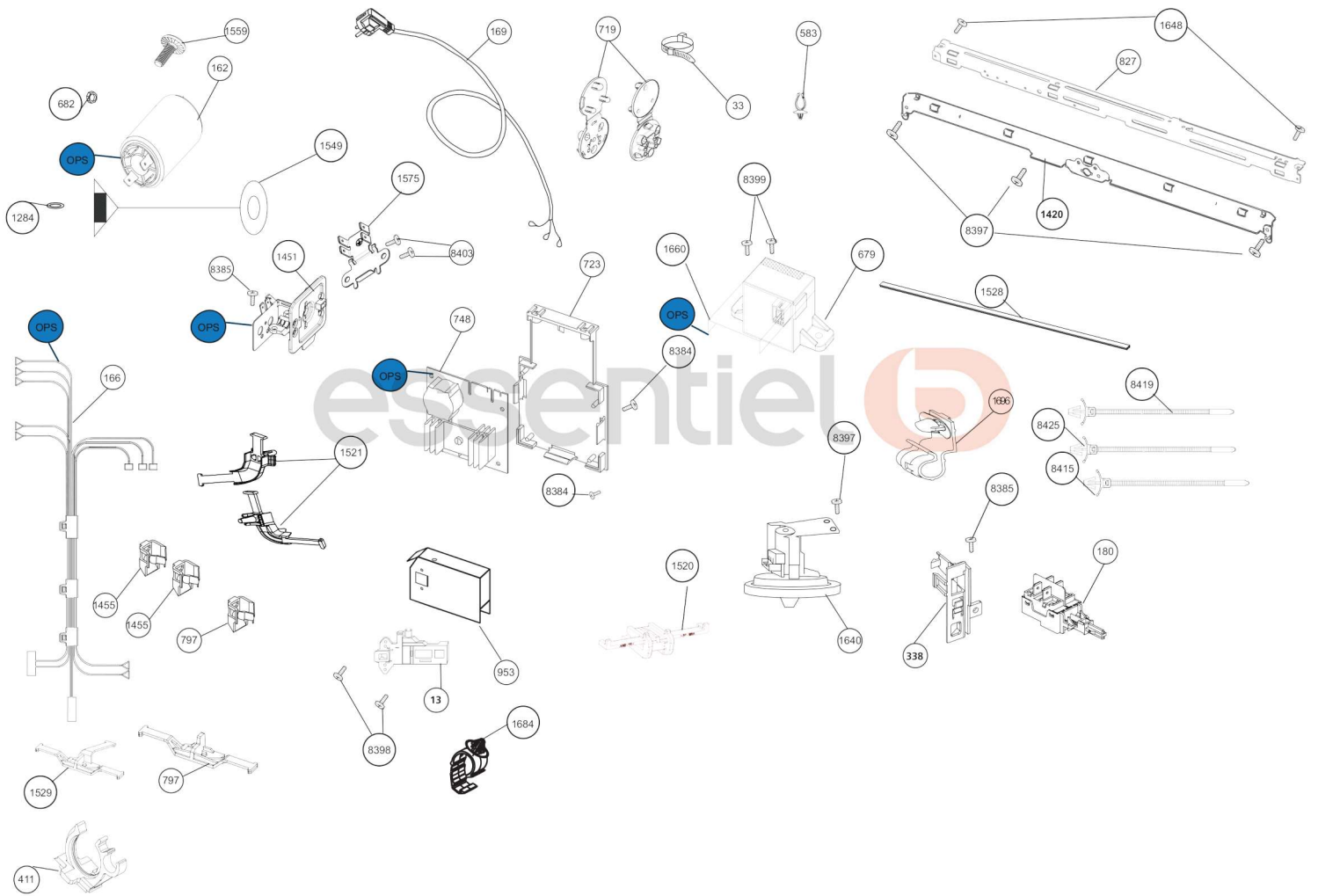

Vue éclatée / Exploded view

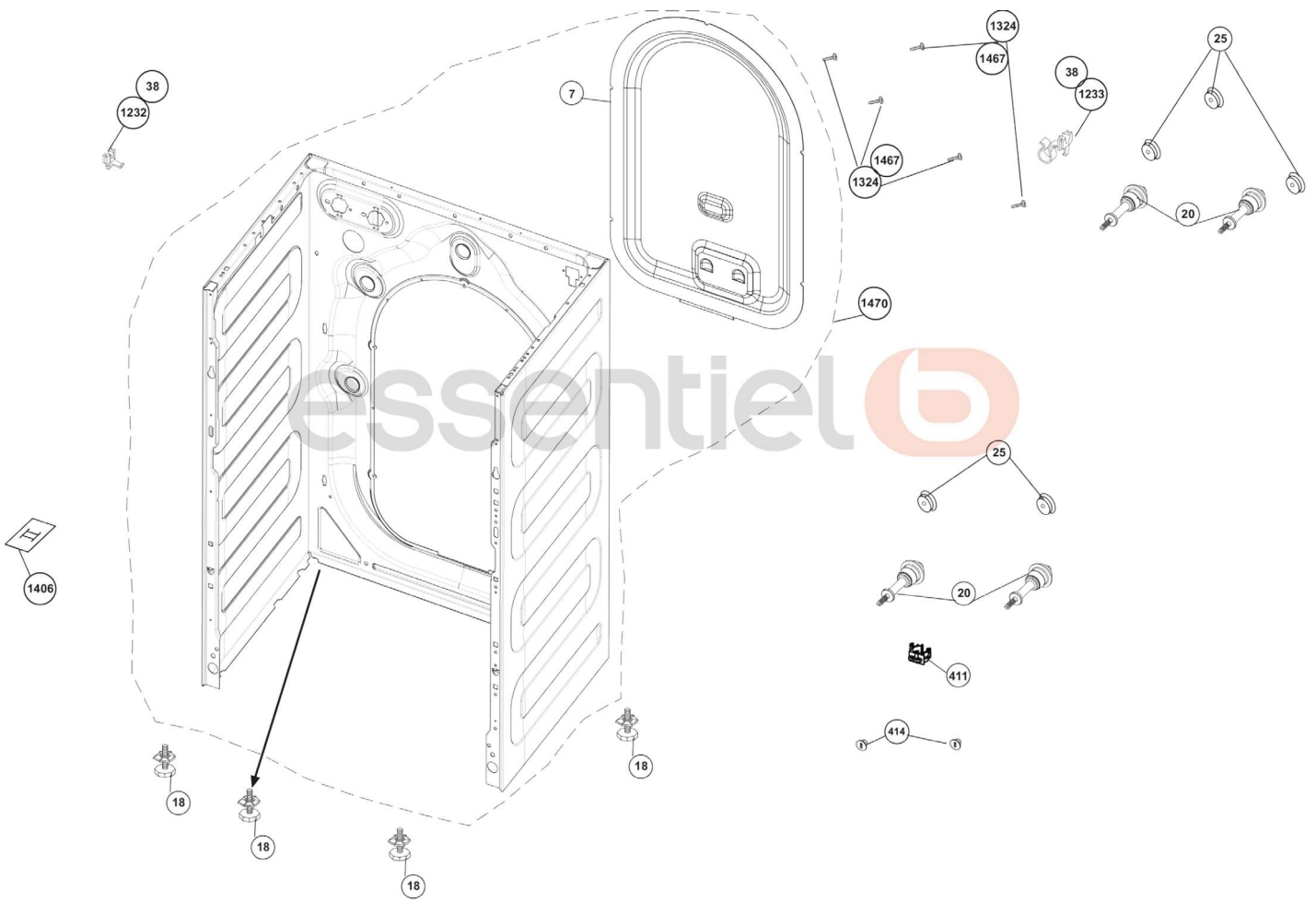

Vue éclatée / Exploded view

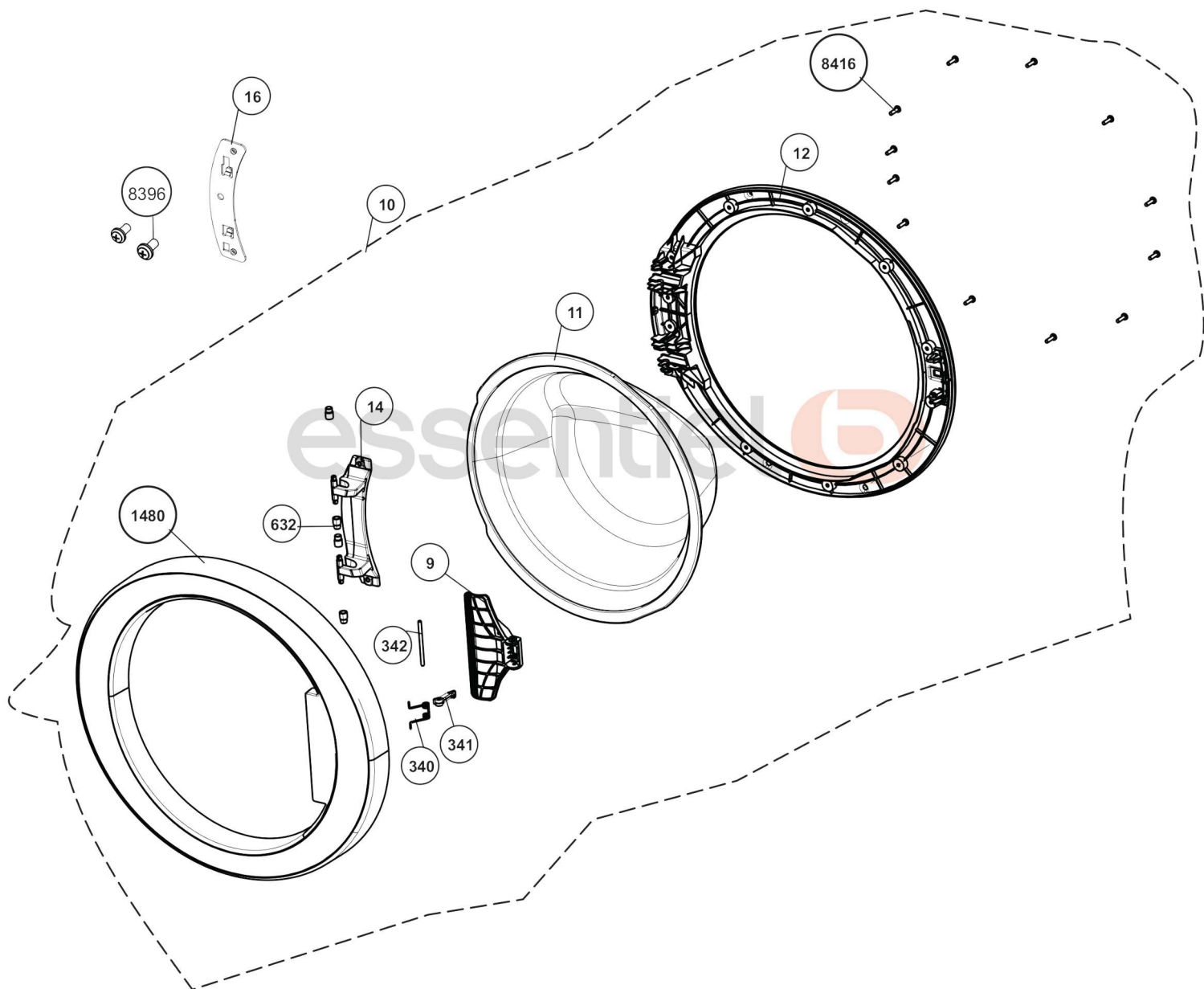

Vue éclatée / Exploded view

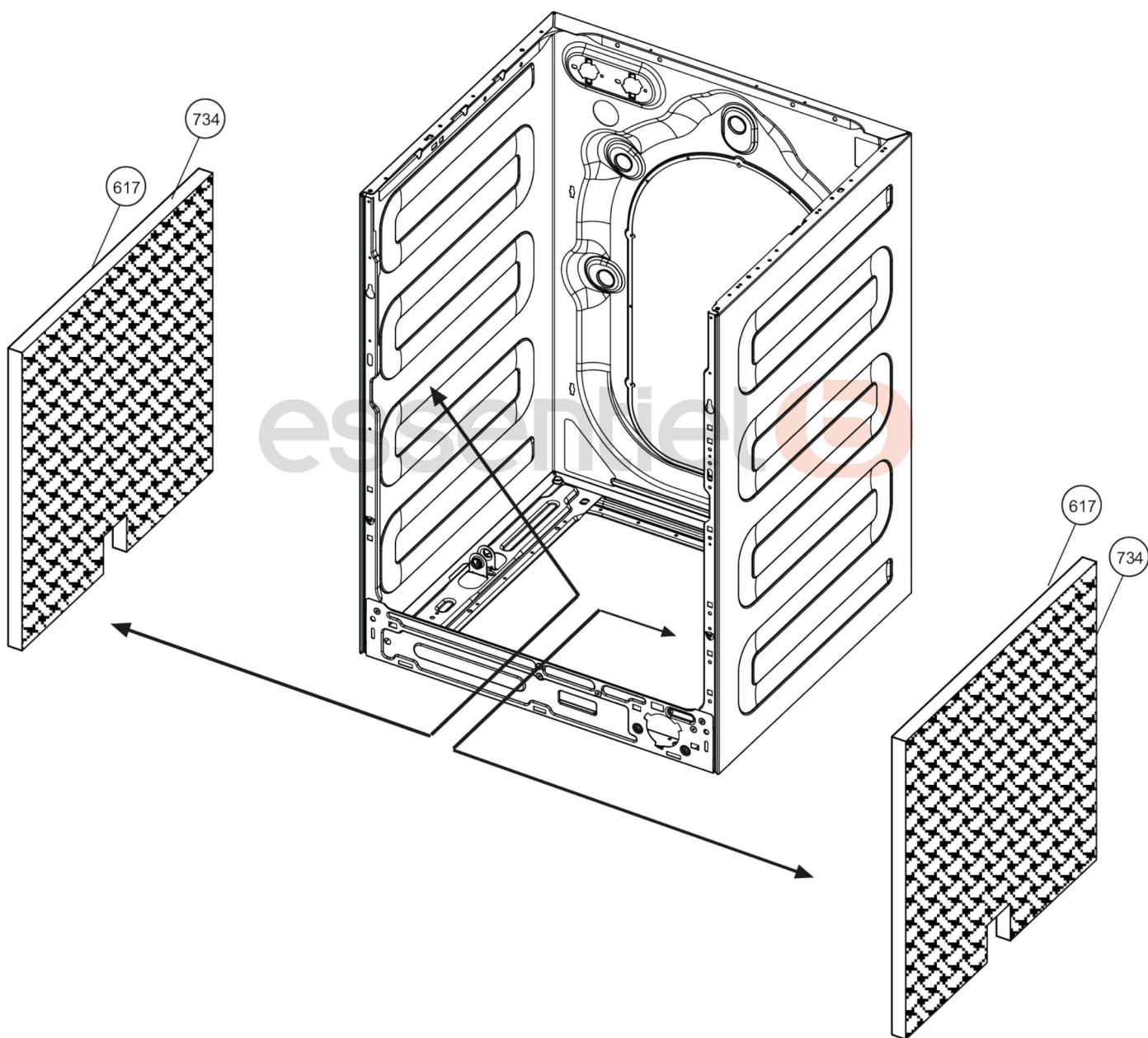

Vue éclatée / Exploded view

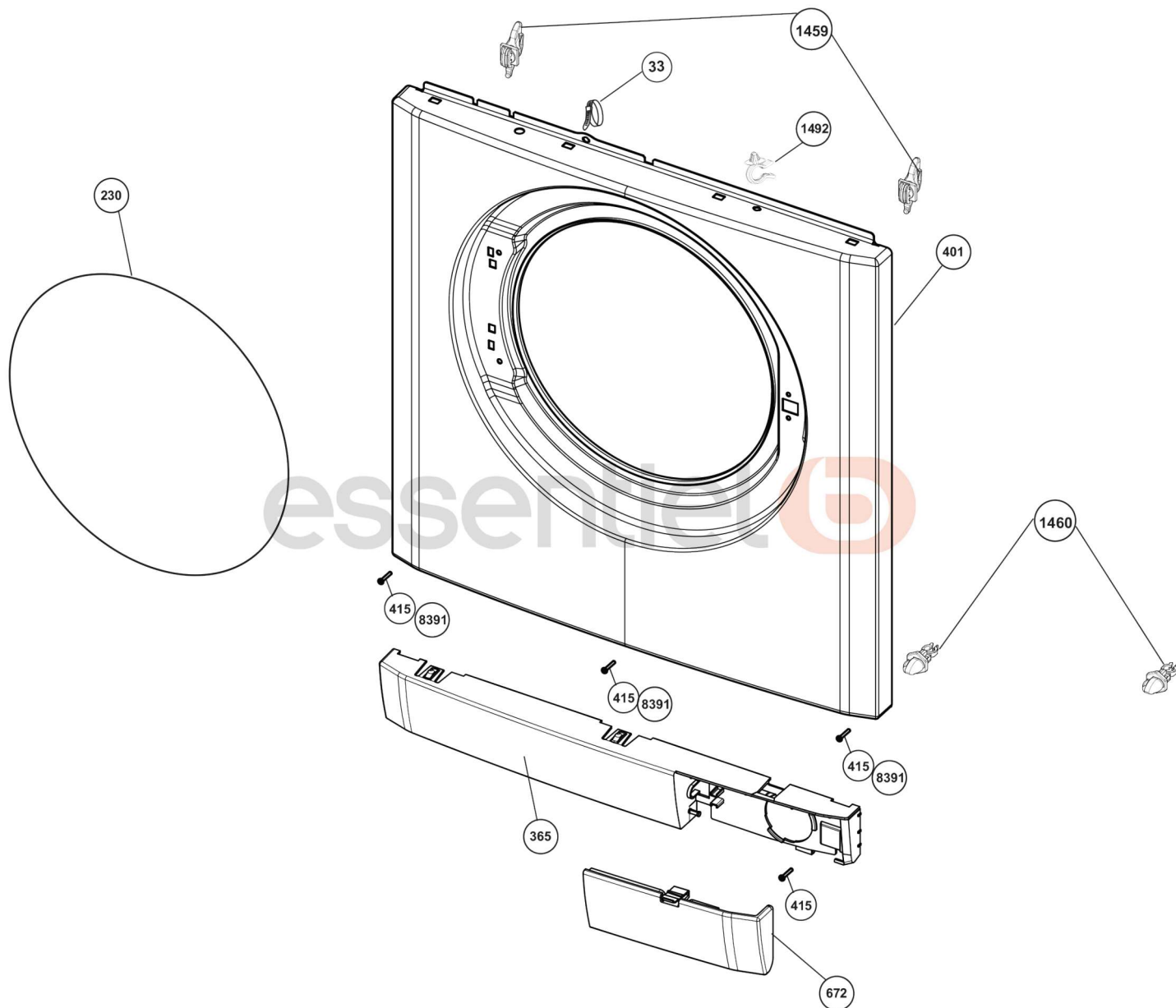

Liste des pièces détachées / Spare parts list

| N° vue | Ref piece | Designation (FR) | Designation (EN)) |
|--------|------------|-----------------------|-----------------------------|
| 1 | 2425300300 | Dessus | Top frame assembly |
| 7 | 2827613700 | Panneau arriere | Back cover |
| 9 | 2708795000 | Poignee | Handle |
| 10 | 2456103500 | Hublot complet | Front door assembly |
| 11 | 2842650100 | Hublot verre | Porthole glass |
| 12 | 2708770400 | Cadre interieur | Inner cover |
| 13 | 2847740500 | Securite de porte | Door lock |
| 14 | 2850610100 | Charniere | Bx xl hinge |
| 16 | 2835320100 | Support charniere | Hinge support bracket |
| 18 | 2912700500 | Pied | Feet |
| 20 | 2737602100 | Boulon transport | Transport safety assembly |
| 25 | 2801540200 | Bouchon vis bridge | Rear cover cap |
| 33 | 9001230800 | Collier plastique | Pinned cable connector |
| 45 | 2837750100 | Contrepoids superieur | Upper counter weight |
| 53 | 2824010200 | Ressort de cuve | Suspension spring |
| 54 | 2827084100 | Manchette | Door hood-rubber assy |
| 55 | 2802580600 | Collier plastique | Pinned cable connector |
| 56 | 2824490200 | Poulie | Pulley |
| 59 | 2907260500 | Courroie | Belt |
| 60 | 2818450500 | Boulon moteur | Bolt motor |
| 63 | 2843120300 | Moteur atlas 32 mm | Motor (atlas 32 mm) |
| 66 | 2816871100 | Amortisseur | Shock absorber |
| 78 | 2801430300 | Fixation amortisseur | Shock absorber pin |
| 80 | 2898400200 | Vis contrepoids | Special bolt. |
| 100 | 2000813500 | Durite pressostatique | Air pipe hose |
| 103 | 2814430200 | Collier durite | Hose clamp |
| 106 | 2426000200 | Tuyau arrivee d'eau | Hose -water inlet slim-cold |
| 117 | 2818440200 | Durite boite/cuve | Tub inlet hose. |
| 146 | 2421701000 | Contrepoids inferieur | Counterweight-lower |
| 149 | 2837760200 | Contrepoids inferieur | Counterweight-lower |
| 162 | 2827981200 | Antiparasite | Interference suppressor |
| 166 | 2834086000 | Filerie principale | Main cable harness |
| 169 | 2836390100 | Cable alimentation | Power cord assy. |
| 186 | 2847610620 | Module de puissance | Main board ass. |
| 194 | 2840940200 | Pompe de vidange | Pump-filter assembly |
| 197 | 2852479053 | Facade de tiroir | Drawer front |

Liste des pièces détachées / Spare parts list

| N° vue | Ref piece | Designation (FR) | Designation (EN) |
|--------|------------|---------------------------------|-----------------------------------|
| 203 | 2457200300 | Manette programmeur | Program selector assembly |
| 208 | 2457009045 | Bandeau | Panel body assy |
| 230 | 2603901000 | Collier fixation manchette | Cabinet bellows clamp assembly |
| 336 | 2458900100 | Tiroir a produit | Drawer assembly |
| 339 | 2708760600 | Cadre exterieur | Outer cover |
| 341 | 2851560200 | Crochet de porte | Pull open hook |
| 373 | 2819100300 | Tuyau de vidange | Discharge hose |
| 373 | 2803802000 | Tuyau de vidange | Discharge hose |
| 401 | 2851420200 | Panneau avant | Front panel |
| 411 | 2811230100 | Fixation tuyau de vidange | Discharge hose holder |
| 470 | 2849330100 | Raccord de vidange | Siphon elbow |
| 471 | 2732003100 | Tuyau de vidange + raccord | Discharge hose assembly |
| 552 | 2002370600 | Collier a pince ø 13.3 | Hose clamp (ø 13.3) |
| 553 | 2000610200 | Tuyau purge pompe vidange | Drain pump purge hose |
| 584 | 2838060300 | Aube de tambour | Agitator |
| 598 | 2872700100 | Bouchon de pompe | Filter assembly |
| 677 | 2808740200 | Stopper | Bouchon |
| 682 | 2811250100 | Ecrou hexagonal a collerette | M8 x 1_25 flanged nut |
| 719 | 2853580100 | Fixation antiparasite | Plug holder(natural) |
| 737 | 2906870200 | Electrovanne | Water inlet valve |
| 797 | 2831370100 | Serre cable | Cable holder |
| 820 | 2834830300 | Vis | Screw |
| 827 | 2832240100 | Equerre | Top support bracket |
| 953 | 2903090500 | Protection securite de porte | Door lock water protector |
| 964 | 2845310300 | Protection module | Card protector foil |
| 1008 | 2829960200 | Vis poulie | Pulley screw |
| 1014 | 2850820100 | Protection de l'encodeur | Encoder protectoin part |
| 1096 | 2836970300 | Vis | Screw |
| 1096 | 2836970500 | Vis | Screw |
| 1106 | 2907190600 | Durite | Hose |
| 1110 | 2849320200 | Durite | Hose |
| 1210 | 2403400100 | Durite cuve/pompe | Tub-filter hose assembly complete |
| 1210 | 2403500100 | Durite cuve/pompe | Tub-filter hose assembly complete |
| 1251 | 2446403000 | Module de puissance pour moteur | Motor board assy |
| 1363 | 2946804300 | Bloc laveur | Welded tub assembly |
| 1384 | 2882601600 | Resistance | Heater assembly |

Liste des pièces détachées / Spare parts list

| N° vue | Ref piece | Designation (FR) | Designation (EN)) |
|--------|------------|--------------------------------------|---------------------------------|
| 1396 | 2457109017 | Ensemble guide bouton | Light guide button assmby |
| 1406 | 2820820100 | Protection chassis | Chassis flap |
| 1442 | 2817050300 | Fixation amortisseur | Shock absorber pin |
| 1459 | 2826440100 | Clip femelle fixation facade | Front wall holder |
| 1460 | 2826450100 | Clip male fixation facade | Front wall holder pin |
| 1467 | 9003860400 | Vis | Screw. |
| 1470 | 2833822000 | Carrosserie | Cabinet assembly and back cover |
| 1480 | 2708785000 | Couvercle decoratif | Decorative cover |
| 1497 | 9003271700 | Vis 4*14 | Screw (4w14) |
| 1517 | 2947400100 | Reservoir lessive liquide | Liquid detergent group |
| 1520 | 2830690100 | Serre cable | Cable holder |
| 1528 | 2828820400 | Joint facade boite a lessive/bandeau | Panel gasket |
| 1529 | 2831380100 | Serre cable | Cable holder |
| 1535 | 2826420100 | Support durite | Hose holder |
| 1537 | 2843030200 | Support | Flame barrier |
| 1559 | 2839070100 | Vis | Screw |
| 1575 | 2836470200 | Support antiparasite | Holder |
| 1585 | 2850855000 | Couvercle pompe | Pump cover |
| 1586 | 2850840200 | Support pour pompe | Pump cover holder |
| 1592 | 2707730400 | Vis | Screw |
| 1640 | 2833830400 | Pressostat | Pressure sensor |
| 1646 | 2829010500 | Amortisseur | Shock absorber |
| 1648 | 2842680200 | Vis | Screw |
| 1657 | 2841630200 | Ecrou | Hexagon nut fi ber |
| 1686 | 2002374300 | Collier durite | Hose clamp |
| 1701 | 2837560100 | Collier plastique | Pinned cable connector |
| 1785 | 9003611200 | Vis | Screw |
| 1837 | 2443900200 | Butee | Cushion sheet assembly |
| 1844 | 2831320200 | Serre cable | Cable holder |
| 1845 | 9003272500 | Vis | Screw |
| 1846 | 2850540100 | Collier plastique | Pinned cable connector |
| 1862 | 2450000900 | Couvercle pompe | Pump cover |
| 1873 | 2848250100 | Piece de fixation gauche | Top frame fixing part left |
| 1874 | 2847840100 | Piece de fixation droite | Top frame fixing part right |
| 8355 | 2002371700 | Collier ø 28,7 | Hose clamp (ø 28_7) |
| 8359 | 2002372400 | Collier ø 38,8 | Hose clamp (ø 38.8) |

Liste des pièces détachées / Spare parts list

| N° vue | Ref piece | Designation (FR) | Designation (EN)) |
|-------------|------------|-------------------------------|----------------------|
| 8365 | 2828040300 | Crosse maintien tuyau vidange | Drain hose holder |
| 8385 | 9003270400 | Vis | Screw |
| 8396 | 111201020 | Boulon | Bolt |
| 8397 | 9003610500 | Vis b4 x9,5 | Screw (b4 2x9,5) |
| 8398 | 9003670100 | Vi | Screw |
| 8403 | 9003860300 | Vis wmd56120s | Screw |
| 8416 | 2832450100 | Vis | Screw |
| 8419 | 9001230300 | Collier plastique 100mm | Plastic clamp 100 mm |
| 8430 | 2826150100 | Collier durite | Hose clamp |

essentiel 

Codes erreurs / Errors codes

| Error code to be displayed when entered into service mode | ERROR |
|---|--|
| E01 | * Heater ntc open circuit error or * Heater ntc short circuit error |
| E02 | * Heater open circuit error |
| E03 | Heater always active error |
| E04 | * Valve triac short circuit or * Valve triac diode error |
| E05 | * Pump triac open circuit or * Pump clogged or * Pump triac diode or * Pump rotor locked, cannot rotate error |
| E06 | * Motor triac short circuit or * Motor triac diode mode error. |
| E07 | * Water level reading error |
| EOS | * Water cut or *Valve triac open or Pump triac short circuit error |
| E09 | * Door lock triac open circuit error |
| E10 | * Door lock triac short circuit error |
| E11 | * Motor open circuit or *Tako open circuit |
| E17 | *Washing machine detected foam 5 times or more; this is a WARNING, not error |
| E18 | * Program finished without spinning because of unbalanced load. This is a WARNING, not an error. |
| E20 | *shorted triac gate selonit |
| E21 | * above the şevel that can safely pump water level |

Schémas électriques et électroniques / Electric and electronic diagrams

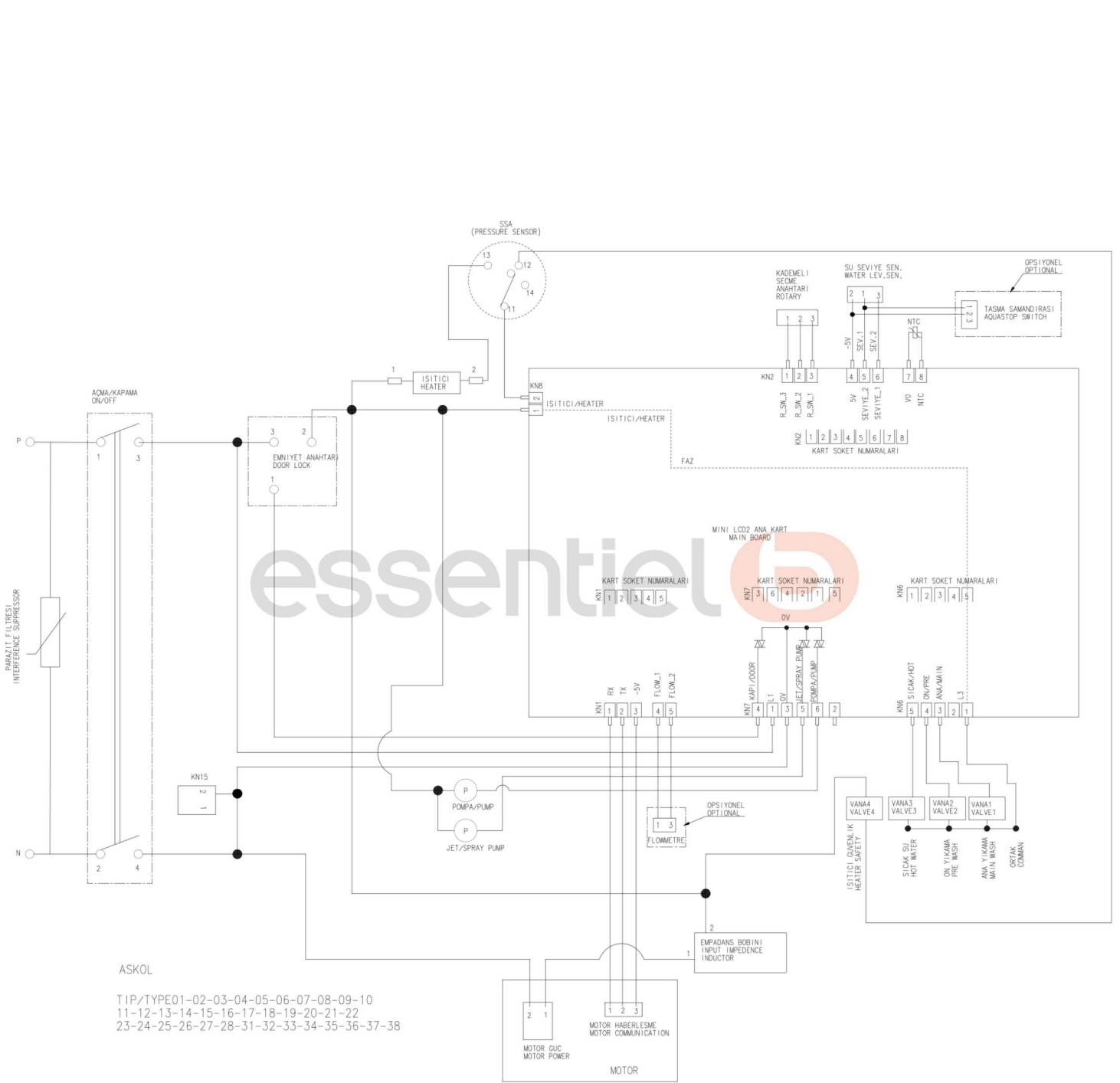

Schémas électriques et électroniques / Electric and electronic diagrams

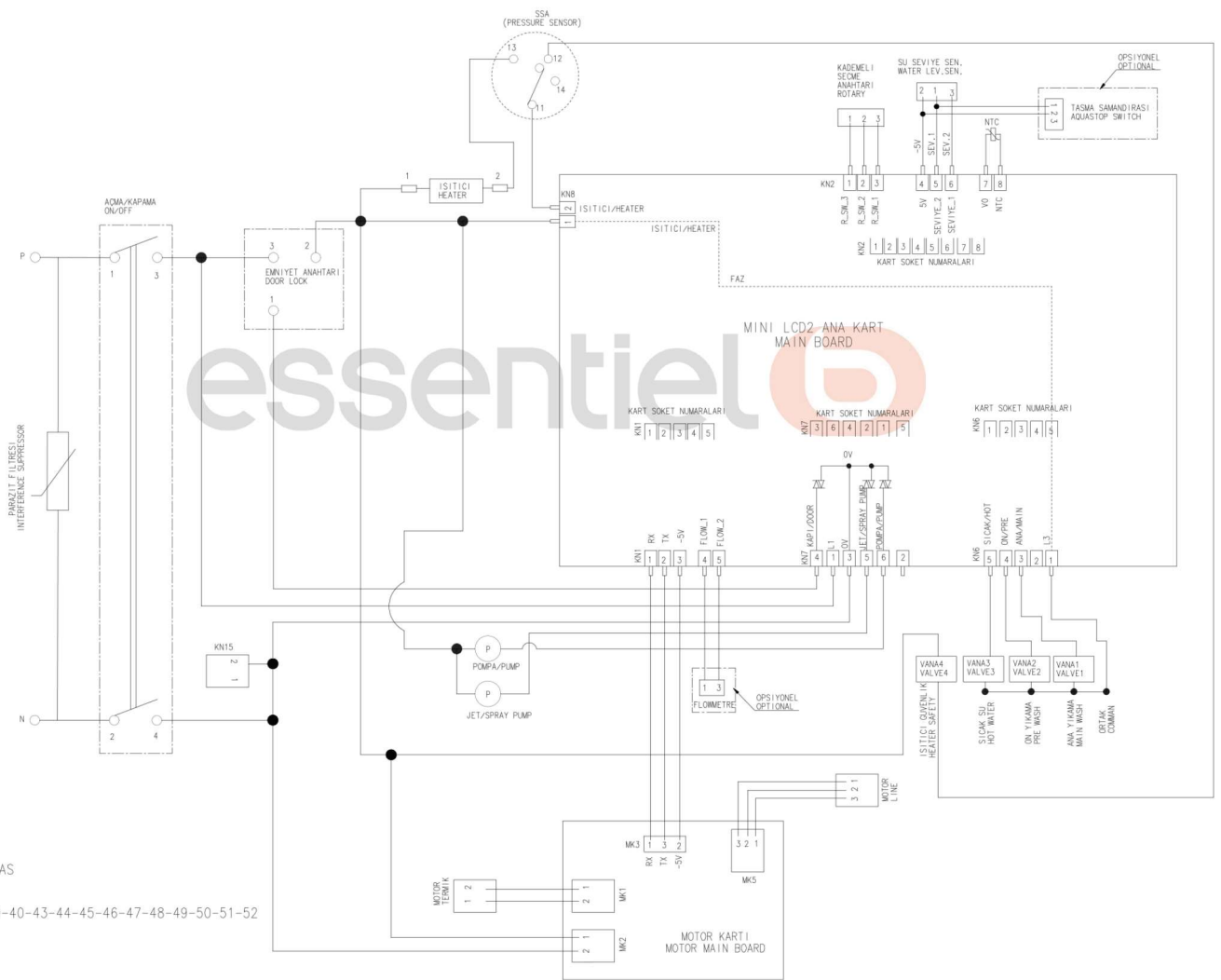

ATLAS

TIP/TYPE29-30-39-40-43-44-45-46-47-48-49-50-51-52

Rappel des consignes élémentaires d'entretien / Reminder of basic maintenance instructions

Le tiroir à produits

- Il est recommandé de retirer régulièrement toute accumulation de résidus de détergent dans le tiroir à produits. Nettoyez celui-ci ainsi que ses accessoires (cloison séparatrice) tous les 4 à 5 cycles de lavage.
- Pour cela, procédez comme suit :
- Retirez le tiroir à produits en le tirant vers vous et en appuyant sur la zone encadrée comme indiqué sur le schéma ci-dessous.

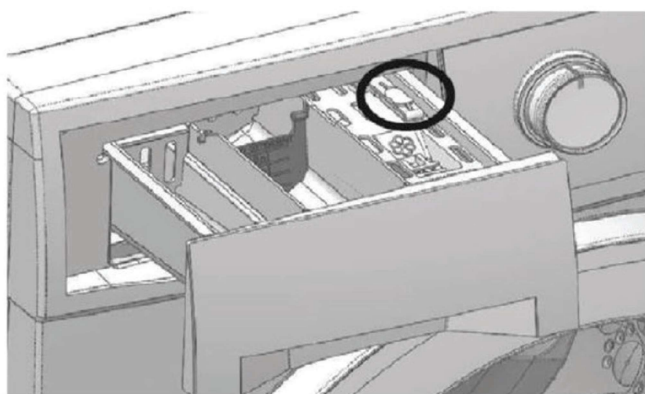

- Lavez le tiroir à produits à l'eau tiède et avec une petite brosse à poils souples puis, séchez-le avec un chiffon doux.
- Puis, replacez le tiroir à produits dans son logement.

Filtres du tuyau d'arrivée d'eau

- Un filtre se trouve à chaque extrémité du tuyau d'arrivée d'eau. Ces filtres empêchent les substances étrangères et la saleté qui se trouve dans l'eau de pénétrer dans l'appareil. Ces filtres doivent être nettoyés régulièrement.

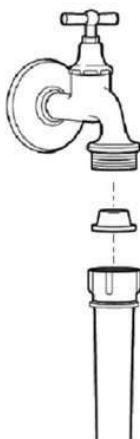
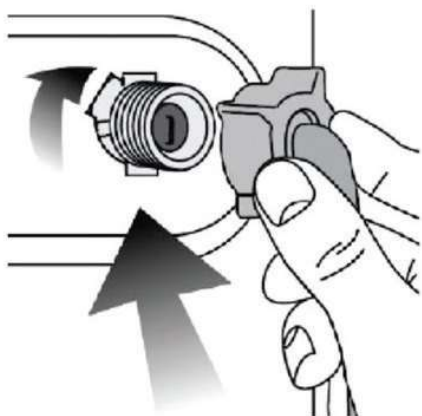

Pour cela :

- Fermez le robinet.
- Dévissez le tuyau d'arrivée d'eau à l'arrivée d'eau et au point de raccordement de l'appareil.

- Extrayez les filtres ainsi que leurs joints et nettoyez-les soigneusement à l'eau du robinet avec une brosse adaptée. Si les filtres sont très sales, vous pouvez les retirer à l'aide d'une pince.
- Remplacez soigneusement les filtres et les joints et resserrez soigneusement le tuyau à la main.

Évacuation de l'eau restante et nettoyage du filtre de la pompe de vidange

- Votre appareil est équipé d'un système de filtration qui empêche les éléments solides comme les boutons, les pièces, et les fibres de tissu, d'obstruer l'hélice de la pompe de vidange au cours de l'évacuation de l'eau.
- Si votre appareil n'évacue pas l'eau, il se peut que le filtre soit obstrué. L'eau doit être vidangée manuellement afin de nettoyer le filtre de la pompe. Le filtre doit être nettoyé à chaque fois qu'il est obstrué ou tous les 3 mois.
- Par ailleurs, vous pouvez être amené à devoir évacuer l'eau complètement dans les cas suivants :
 - Avant de transporter l'appareil (en cas de déménagement par exemple),
 - En cas de risque de gel.

Pour évacuer l'eau

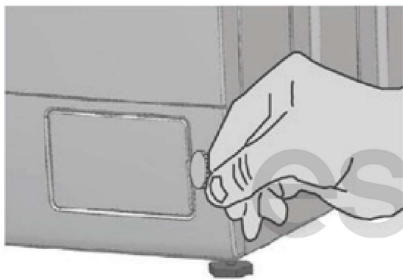

FIG. 1



FIG. 2

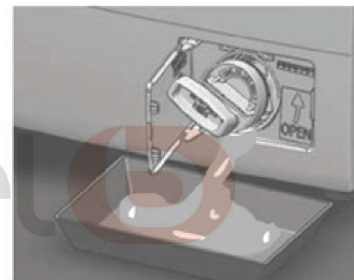

FIG. 3

- Déboîtez la trappe située en bas de votre lave-linge (Fig. 1) à l'aide d'une pièce de monnaie.
- Placez un bac de récupération sous la trappe puis, desserrez le filtre de la pompe en le tournant dans le sens inverse des aiguilles d'une montre (Fig. 2).
- Lorsque toute l'eau contenue dans l'appareil s'est écoulée, sortez le filtre complètement en le tournant (fig. 3).
- Retirez les peluches et autres objets (pièces, boutons, etc.) qui obstruent le filtre ainsi que les fibres, s'il y en a, autour de la zone de la turbine. Remplacez le filtre dans son logement après son nettoyage.
- Remplacez le tuyau de vidange dans son logement puis, refermez la trappe.

Nettoyage de la surface extérieure de l'appareil

- Pour nettoyer l'extérieur de l'appareil, utilisez une éponge imbibée d'eau tiède savonneuse.
- N'utilisez pas de produits détergents abrasifs ni de solvants.
- Séchez soigneusement à l'aide d'un chiffon doux.

Reminder of basic maintenance instructions

The product drawer

- It is recommended to regularly remove any build-up of detergent residue in the detergent drawer. Clean this and its accessories (dividing wall) every 4 to 5 wash cycles.
- To do this, proceed as follows:
- Remove the detergent drawer by pulling it towards you and pressing on the circled area as shown in the diagram below.

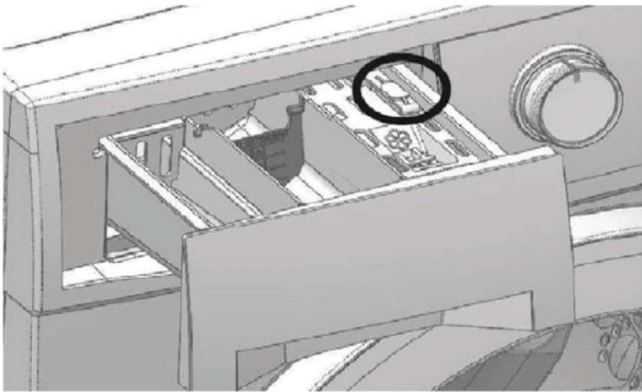

- Wash the detergent drawer with lukewarm water and a small soft-bristled brush, then dry it with a soft cloth.
- Then, put the detergent drawer back into its housing.

Water inlet hose filters

- There is a filter at each end of the water inlet hose. These filters prevent foreign substances and dirt in the water from entering the device. These filters should be cleaned regularly.

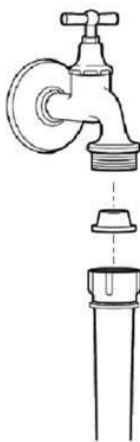
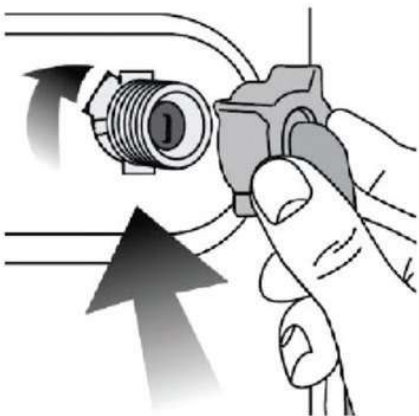

For that :

- Close the tap.
- Unscrew the water inlet hose at the water inlet and at the connection point of the device.
- Extract the filters and their gaskets and clean them thoroughly in tap water with a suitable brush. If the filters

are very dirty, you can remove them using pliers.

- Carefully replace filters and gaskets and carefully tighten the hose by hand.

Draining the remaining water and cleaning the drain pump filter

- Your appliance is equipped with a filtration system that prevents solid items such as buttons, parts, and fabric fibers from clogging the drain pump propeller during water drainage. .
- If your device does not drain water, the filter may be clogged. The water must be drained manually in order to clean the pump filter. The filter should be cleaned every time it becomes clogged or every 3 months.
- In addition, you may have to drain the water completely in the following cases:
 - Before transporting the device (in case of moving for example),
 - In case of risk of frost.

To evacuate the water

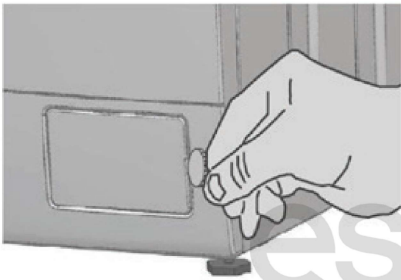

FIG. 1



FIG. 2

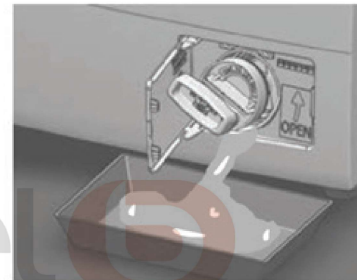

FIG. 3

- Unlock the hatch at the bottom of your washing machine (Fig. 1) using a coin.
- Place a drip tray under the hatch, then loosen the pump filter by turning it anti-clockwise (Fig. 2).
- When all the water in the appliance has drained out, take out the filter completely by turning it (fig. 3).
- Remove lint and other objects (parts, buttons, etc.) that are blocking the filter as well as fibers, if any, around the impeller area. Replace the filter in its housing after cleaning.
- Replace the drain hose in its housing then close the hatch.

Cleaning the exterior surface of the device

- To clean the exterior of the appliance, use a sponge dampened with warm soapy water.
- Do not use abrasive detergents or solvents.
- Dry thoroughly with a soft cloth.

Toutes les informations, dessins, croquis et images dans ce document relèvent de la propriété exclusive de SOURCING & CREATION. SOURCING & CREATION se réserve tous les droits relatifs à ses marques, créations et informations. Toute copie ou reproduction, par quelque moyen que ce soit, sera jugée et considérée comme une contrefaçon.

All information, designs, drawings and pictures in this document are the property of SOURCING & CREATION. SOURCING & CREATION reserves all rights to its brands, designs and information. Any copy and reproduction through any means shall be deemed and considered as counterfeiting.