

essentiel 

Lecteur radio CD Bluetooth

SALSA



Notice d'utilisation

Pour vous aider à bien vivre votre achat

Vous venez d'acquérir un produit de la marque Essentiel b et nous vous en remercions. Nous apportons un soin tout particulier à la **FIABILITÉ**, à la **FACILITÉ D'USAGE** et au **DESIGN** de nos produits.

Nous espérons que ce lecteur radio / CD / Bluetooth vous donnera entière satisfaction.

sommaire

votre produit	7
Contenu de la boîte	7
Caractéristiques techniques	7
Description de l'appareil	8
Description de la télécommande	10
consignes d'usage	12
alimentation de la radio	16
Connexion au secteur	16
Insertion des piles	16
utilisation de base	17
Allumer ou éteindre votre lecteur radio	17
Régler le volume	17
écouter la radio	17
lire un CD audio	18
Fonctions de base	18
Créer une liste de lecture	18
Définir un ordre de répétition	19
connecter un périphérique bluetooth*	20
Utilisation de la télécommande en mode bluetooth*	21
Détection des appels entrants	21
Annuler la connexion bluetooth* active	21
brancher un support amovible USB ou une carte SD	22
Fonctions de base	22
Copier les fichiers d'un CD audio sur un support amovible (USB ou SD)	23
Copier les fichiers d'un support amovible USB vers une carte SD	23
Copier les fichiers d'une carte SD vers un support amovible USB	24
Supprimer les fichiers d'un support amovible USB vers une carte SD	24
connecter la radio à une source auxiliaire	25
entretien et nettoyage	26
Nettoyage de l'appareil	26
Remarques concernant les disques	26
guide de dépannage	27
déclaration UE de conformité simplifiée	28

votre produit

Contenu de la boîte

- 1 lecteur radio CD/MP3/Bluetooth* Salsa
- 1 cordon d'alimentation secteur
- 1 télécommande (1 pile CR2025 fournie)
- 1 notice d'utilisation

Caractéristiques techniques

Marque	Essentiel b	
Modèle	Salsa	
Formats compatibles	CD, CD-R/RW, MP3	
Alimentation	Secteur : 230V AC ~ 50Hz Piles : 8 piles LR14 (non fournies)	
Consommation (max)	14 W	
Consommation en veille	< 0,5W	
Environnement	Température	0°C ~ 50°C
	Taux d'humidité	5% ~ 90%
Sortie disque	Bande passante	100 Hz ~ 16 KHz
	S/N (poids A)	> 50 dB (1 KHz)
	Plage dynamique	≥ 40 dB (1 KHz)
	THD+Bruit	≤ -60 dB (1 KHz)
Radio FM	87.5 MHz ~ 108 MHz Tuner analogique	
Fonctions	<ul style="list-style-type: none">• Bluetooth* 3.0• ID3 Tag• Egaliseur 5 présélections• Lecture aléatoire et répétition	
Bluetooth*	Fréquence : 2402 - 2480 MHz Puissance : < 1 mW	
Puissance de sortie	2 x 1,5 W	
Dimensions (L x H x P)	280 x 249 x 140 mm	
Poids	1,6 Kg	

* Ce produit Essentiel b est compatible avec les marques citées (marques appartenant à des tiers et n'ayant aucun lien avec Sourcing & Creation).

Description de l'appareil

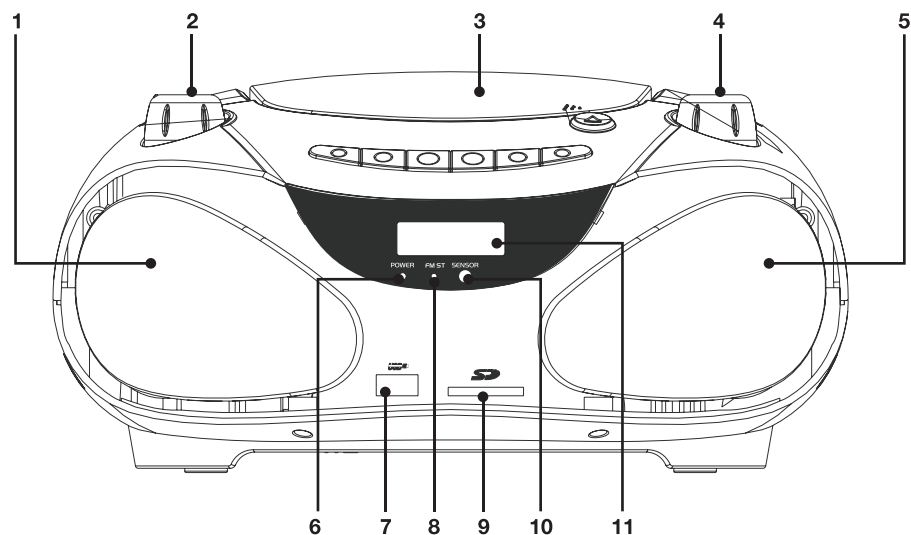

1	Enceinte gauche
2	Molette de réglage du volume
3	Compartiment à disque
4	Molette de réglage des stations FM
5	Enceinte droite
6	Témoin d'alimentation : • Fixe couleur rouge : la radio est en veille. • Éteint : la radio n'est pas alimentée, ou la source AUX est sélectionnée.
7	Port USB
8	Témoin lumineux de réception FM ou FM stéréo
9	Lecteur de carte SD
10	Capteur infrarouge
11	Afficheur LCD

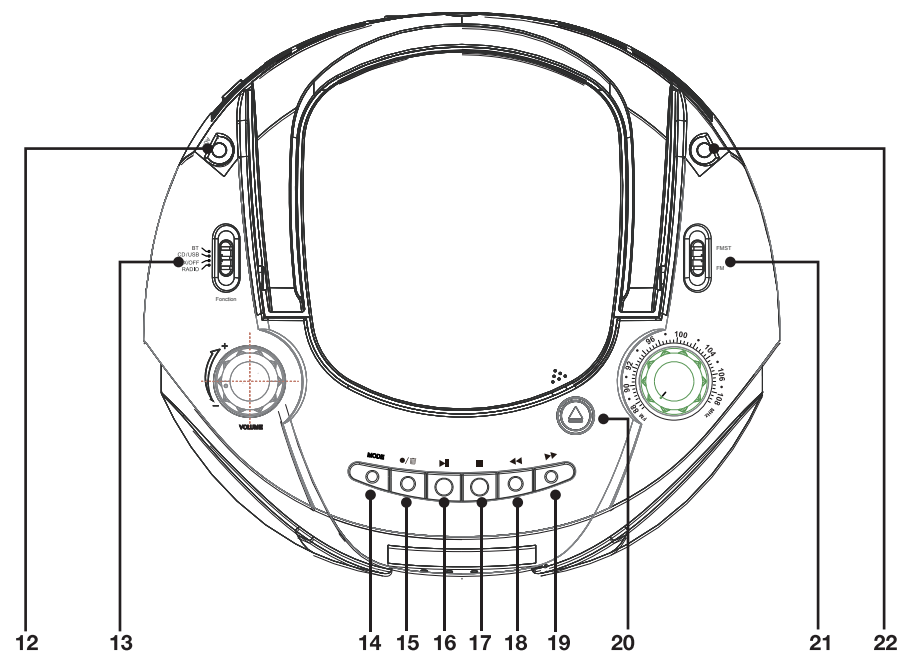

12	Prise d'entrée auxiliaire (AUX IN)
13	Allumer la radio et sélectionner la source de lecture : BT, CD/USB, AUX/OFF, USB, RADIO
14	Sélectionner un ordre de répétition / Programmer une liste de lecture
15	Copier ou supprimer une piste, un dossier ou le contenu d'un CD ou d'un support amovible
16	Débuter ou mettre en pause la lecture
17	Arrêter la lecture / Relancer la procédure d'appariement manuellement
18	Accéder à la piste précédente (appui court) / Lire à rebours en vitesse accélérée (appui long)
19	Accéder à la piste suivante (appui court) / Lire en vitesse accélérée (appui long)
20	Touche d'ouverture du compartiment à disque
21	Touche de sélection FM ou FM stéréo
22	Antenne télescopique

Description de la télécommande

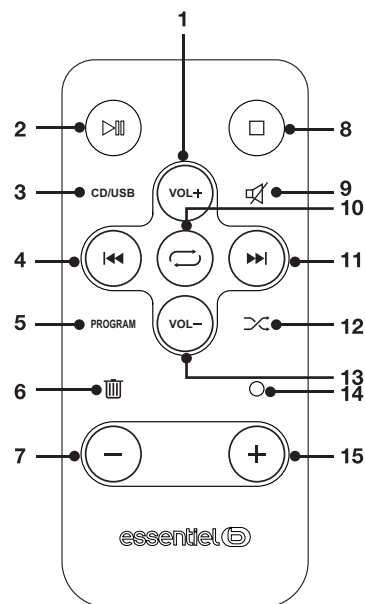

1	Augmenter le volume	9	Désactiver le volume
2	Débuter ou mettre en pause la lecture	10	Définir un ordre de répétition
3	Sélectionner la source de lecture CD, USB ou SD	11	Accéder à la piste suivante / Lire en vitesse accélérée (appui long)
4	Accéder à la piste précédente / Lire à rebours en vitesse accélérée (appui long)	12	Lire les pistes audio de manière aléatoire
5	Programmer une liste de lecture	13	Diminuer le volume
6	Supprimer une piste, un dossier ou l'intégralité du contenu d'un CD ou d'un support amovible	14	Copier une piste, un dossier ou l'intégralité du contenu d'un CD ou d'un support amovible
7	Reculer la lecture de 10 pistes / Accéder au dossier précédent en lecture MP3	15	Avancer la lecture de 10 pistes / Accéder au dossier suivant en lecture MP3
8	Arrêter la lecture / Relancer la procédure d'appairage manuellement		

INSERTION DE LA PILE

Pour insérer la pile dans la télécommande ou effectuer son remplacement, veuillez procéder comme suit :

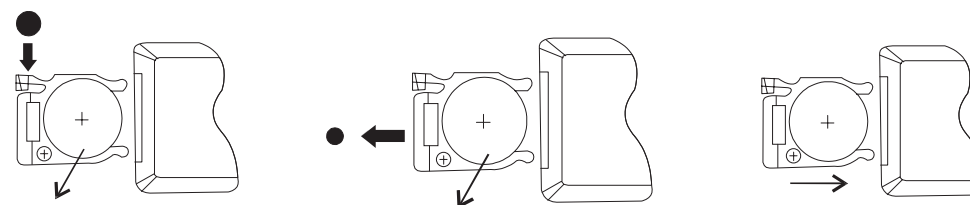

1. Appuyez sur la touche d'éjection du compartiment à pile, et ouvrez complètement le tiroir.
2. Insérez la pile de type CR2025 en respectant les polarités (+/-). Refermez le capot.

- Utilisez uniquement le type de pile spécifié dans cette notice.
- La performance de la télécommande est optimale dans un angle de 60° par rapport au capteur de la télécommande. Si la plage de fonctionnement se réduit, il est peut être nécessaire de remplacer les piles.

ORIENTATION DE LA TÉLÉCOMMANDE

Orientez la télécommande vers le capteur infrarouge situé à l'avant de la radio dans un angle de 30° pour que ce dernier reçoive les informations transmises.

La portée de la télécommande est de 6 mètres.

Assurez-vous qu'il n'y ait pas d'obstacles entre la télécommande et le capteur infrarouge et que la lumière du soleil ou une autre source lumineuse ne reflète pas dessus.

AVERTISSEMENT : Ne pas ingérer la pile. Danger de brûlure chimique.

La télécommande fournie avec ce produit contient une pile bouton. Si la pile bouton est avalée, elle peut provoquer de graves brûlures internes en 2 heures seulement et peut entraîner la mort.

Conserver les piles neuves et usées hors de portée des enfants.

Si le compartiment pile ne se ferme pas correctement, cesser d'utiliser le produit et tenir hors de portée des enfants.

En cas de doute concernant le fait que les piles pourraient avoir été avalées ou introduites dans une partie quelconque du corps, consulter immédiatement un médecin.

consignes d'usage

LISEZ ATTENTIVEMENT CES INSTRUCTIONS AVANT D'UTILISER VOTRE APPAREIL ET CONSERVEZ-LES POUR POUVOIR LES CONSULTER LORSQUE VOUS EN AUREZ BESOIN.

Consignes de sécurité



ATTENTION : N'OUVREZ PAS L'APPAREIL. AUCUNE PIÈCE DANS L'APPAREIL N'EST REMPLAÇABLE PAR L'UTILISATEUR. CONTACTEZ UN TECHNICIEN QUALIFIÉ POUR TOUTE OPÉRATION D'ENTRETIEN.

POUR UNE RÉPARATION, SE RÉFÉRER UNIQUEMENT A UN TECHNICIEN QUALIFIÉ DU SERVICE APRÈS-VENTE. AUCUNE PIÈCE RÉPARABLE PAR L'UTILISATEUR A L'INTÉRIEUR.

Ne tentez jamais de réparer l'appareil vous-même car si vous ouvrez ou démontez l'appareil, vous vous exposez à des pièces sous tension et à des risques d'électrocution. Toute réparation doit être confiée à un réparateur qualifié.



Le symbole de l'éclair dans un triangle équilatéral attire l'attention de l'utilisateur sur la présence, dans le boîtier de l'appareil, de tensions électriques dangereuses, dont l'amplitude peut être suffisante pour constituer un risque de choc électrique sur les personnes.



Le point d'exclamation dans un triangle équilatéral est un signe d'avertissement destiné à alerter l'utilisateur de la présence de consignes importantes de fonctionnement et d'entretien (réparation) dans le manuel accompagnant l'appareil. Toujours utiliser ce produit à partir d'une alimentation électrique dont la tension, la fréquence et les caractéristiques sont identiques à celles indiquées sur la plaque signalétique du produit.

- Vérifiez que la tension d'alimentation indiquée sur la plaque signalétique de l'appareil correspond bien à celle de votre installation électrique.
- Éteindre et débrancher l'équipement de la prise

murale lorsqu'il n'est pas utilisé.

- Pour être totalement déconnecté de l'alimentation électrique, l'appareil doit être complètement déconnecté de la prise murale.
- Cet équipement est fourni avec un système de sécurité qui bloque l'utilisation lorsque le plateau est ouvert. Néanmoins, n'approchez pas vos yeux trop près de l'objectif du laser lorsque l'équipement est allumé pour éviter d'endommager votre rétine.
- Ne pas toucher le dispositif de lecture avec les doigts.
- N'introduisez pas d'objets ou de liquides. Veillez à ce qu'aucun objet ou liquide ne pénètre à l'intérieur de l'appareil par les orifices d'aération car il pourrait entrer en contact avec des composants internes sous tension et provoquer une électrocution, un court-circuit ou enflammer les pièces.
- Ne placez pas des flammes nues, telles que des bougies, sur l'appareil.
- Cet appareil est équipé d'un mécanisme de sécurité qui active et désactive le rayon laser ; lorsque le tiroir CD est ouvert, le rayon laser se désactive automatiquement.
- Nettoyage : effectuez l'entretien régulier de l'appareil tel que décrit dans cette notice.

- Gardez le tiroir CD fermé afin que la lentille ne soit pas contaminée par de la poussière.
- Pour empêcher tout incendie ou électrocution, NE PAS EXPOSER L'APPAREIL A LA PLUIE OU A L'HUMIDITÉ. Assurez-vous que tout objet rempli de liquide est placé à l'écart de l'appareil.
- Veillez à ne pas éclabousser ou renverser un liquide sur l'appareil et à ne pas placer d'objet contenant un liquide (un vase, par exemple) sur l'appareil.

NE JAMAIS TENTER D'OUVRIR LE BOÎTIER. DE HAUTES TENSIONS DANGEREUSES SONT PRÉSENTES DANS L'APPAREIL. SE RÉFÉRER A UN TECHNICIEN QUALIFIÉ DU SERVICE APRÈS-VENTE.

- Ne pas utiliser cet appareil en conduisant, et lors de situations où l'impossibilité d'entendre les bruits extérieurs peut être dangereux.



Afin d'éviter les dommages auditifs éventuels, ne pas écouter à un niveau sonore élevé pendant une longue durée.

Danger : Appareil à laser de classe 1

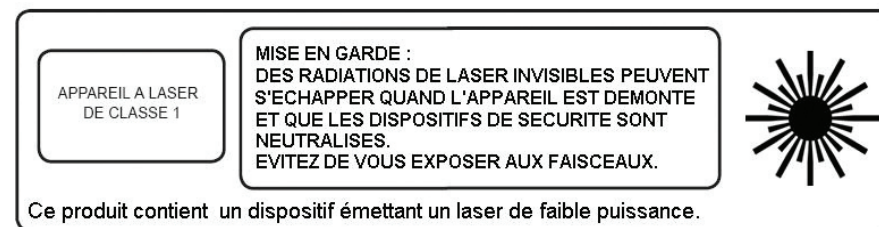

Le rayon laser utilisé dans ce produit étant très dangereux pour les yeux, **NE PAS TENTER DE DÉMONTÉ LE BOÎTIER.**

Bonne disposition de l'appareil

- Placez l'appareil sur une surface plane et horizontale.
- Tenez l'appareil éloigné de l'eau et de l'humidité. N'utilisez jamais cet appareil près de l'eau, par exemple près d'une baignoire, d'un évier, dans un sous-sol humide ou près d'une piscine.
- Veillez à ce que l'appareil soit bien ventilé. Ne placez aucun objet à moins de 20 cm autour de l'appareil.
- Permettez une ventilation adéquate pour l'appareil. Ne couvrez pas les ouvertures d'aération avec des objets comme des journaux, une nappe, des rideaux etc. Ne le placez pas sur une épaisse moquette ou dans un endroit où le flux d'air n'est pas suffisant.
- Ne placez pas l'appareil dans un lieu sujet à des vibrations.
- Évitez la chaleur. Cet appareil doit être placé et utilisé à bonne distance de sources de chaleur telles qu'un appareil de chauffage, une bouche d'air chaud, un four, des plaques de cuisson les rayons du soleil, ou tout autre appareil dégageant de la chaleur (incluant des amplificateurs).
- Ne jamais installer l'unité à proximité de zones avec poussières excessives ou en cas de vibrations ou de chocs mécaniques.
- Protégez l'appareil des gouttes d'eau et des éclaboussures. Ne placez pas d'objets remplis d'eau, tels que des vases, sur l'appareil.
- Utilisez cet appareil dans un endroit tempéré. Cet appareil ne doit pas être utilisé sous un climat tropical.
- N'utilisez pas l'appareil dans un lieu excessivement chaud, froid, poussiéreux, moisi ou humide.
- De la condensation peut se former à l'intérieur du lecteur CD si l'appareil est laissé dans un endroit chaud et humide, ou si l'appareil est déplacé d'une pièce froide à une pièce chaude. Dans ce cas, laissez l'appareil allumé durant 1 ou 2 heures ou augmentez progressivement la température de la pièce pour que l'appareil sèche avant de l'utiliser.
- Ne placez pas l'appareil où il pourrait être magnétisé par un aimant. Ne placez pas de cassettes sur un aimant car ses données pourraient être effacées.
- Gardez cet appareil aéré.
- Cet appareil doit être placé dans un endroit et dans une position qui ne nuit pas à sa bonne aération. Par exemple, ne placez pas l'appareil sur un lit, un canapé ou tout autre objet qui pourrait obstruer les orifices d'aération.
- Ne le placez pas dans un meuble fermé, qui empêcherait l'air de circuler par les orifices prévus à cette fin.

Alimentation électrique

- Avant de raccorder l'appareil à la source d'alimentation, assurez-vous qu'il s'agit bien d'une prise murale 230V~ 50Hz.
- La prise d'alimentation doit demeurer facilement accessible.
- Protégez le cordon d'alimentation. Ne placez pas le cordon d'alimentation de telle sorte que les gens puissent marcher dessus, ou qu'il soit écrasé ou coincé entre des objets ou une porte.
- Si l'appareil est placé sur une table, prenez garde à ce que le cordon ne pende pas. Il pourrait être tiré par un enfant. Portez une attention particulière aux fiches d'alimentation, aux prises et aux points de sortie des cordons.
- Si le câble d'alimentation est endommagé, il doit être impérativement remplacé par le Service Après Vente ou une personne de qualification similaire afin d'éviter tout danger.

- Débranchez l'appareil lorsqu'il n'est pas utilisé. Pour protéger cet appareil lors des orages ou lorsqu'il n'est pas utilisé pendant de longues périodes, débranchez cet appareil du réseau.
- **AVERTISSEMENT** : Afin de prévenir tout risque d'électrocution, ne raccordez pas la fiche du cordon d'alimentation de cet appareil sur une rallonge ou tout autre prise si la fiche ne peut pas être insérée en entier et reste exposée.
- En cas de dysfonctionnement de l'appareil à cause d'une surcharge d'électricité statique, procédez à une remise à zéro du produit (il peut être nécessaire de débrancher et brancher à nouveau l'appareil de la prise électrique murale) pour un retour à un fonctionnement normal.

Recyclage des piles

Ne jetez pas les piles avec les ordures ménagères. Afin de préserver l'environnement, débarrassez-vous des piles conformément aux réglementations en vigueur. Déposez-les dans votre conteneur à piles le plus proche ou rappez-les dans votre magasin.



- Ne rechargez pas les piles, ne les démontez pas, ne les jetez pas dans un feu.
- Ne les exposez pas à des températures élevées ou à la lumière directe du soleil.
- Ne les incinerez pas.

Équipements électroniques

Votre radio bluetooth* utilise la technologie bluetooth*. Elle transmet et reçoit des fréquences radio électriques (HF) autour de 2,4 GHz. Ces émissions d'hyperfréquences peuvent perturber le fonctionnement de nombreux appareils électroniques.

Afin d'éviter tout accident, arrêtez votre radio bluetooth* lorsque vous vous situez dans les endroits suivants :

- endroits où du gaz inflammable est présent, dans un hôpital, un train, un avion ou une station essence,
- à proximité de portes automatiques ou d'alarmes incendie,
- zones de dynamitage.

Si vous possédez un stimulateur cardiaque ou autre prothèse, demandez conseil à votre médecin.

alimentation de la radio

Connexion au secteur

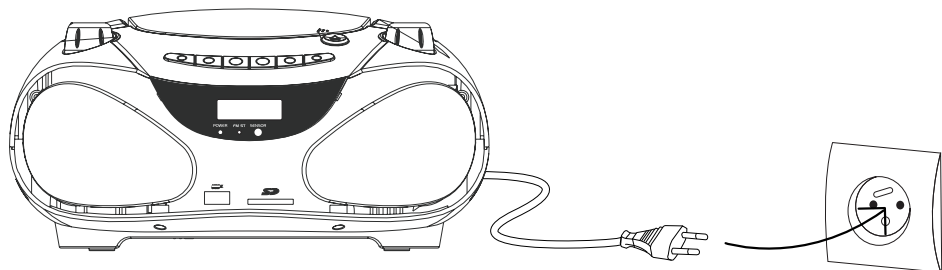

- Branchez une extrémité du câble d'alimentation sur le connecteur d'alimentation situé au dos de la radio. Puis branchez l'autre extrémité sur une prise murale.
- Le témoin d'alimentation s'allume en rouge. L'appareil est alors prêt à fonctionner.
- Pour mettre l'appareil totalement hors tension, débranchez le cordon de la prise murale.

Insertion des piles

- Débranchez le câble d'alimentation.
- Insérez 8 piles de type LR14 dans le compartiment à piles situé sous la radio, afin d'utiliser l'appareil sans alimentation secteur.
- Respectez les polarités (+) et (-) indiquées dans le compartiment.

- Utilisez uniquement le type de pile spécifié dans cette notice.
- Remplacez les piles lorsqu'elles sont usagées ou en cas de fuite.
- N'utilisez pas des piles neuves avec des piles anciennes, ou différents types de piles ensemble.
- Retirez les piles en cas de non utilisation prolongée de l'appareil.

utilisation de base

Allumer ou éteindre votre lecteur radio

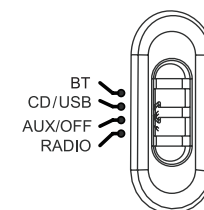

1. **Pour allumer l'appareil**, placez le bouton sélecteur de fonction sur la position souhaitée : **BT**, **CD/USB**, **AUX/OFF** ou **RADIO**.
2. Lorsque l'appareil est allumé, le témoin lumineux rouge d'alimentation **POWER** s'allume.
3. **Pour éteindre l'appareil**, placez le bouton sélecteur de fonction sur la position **AUX/OFF**.

ⓘ Votre lecteur est équipé d'une fonction de mise en veille automatique. Si, dans un délai de 15 minutes, aucune musique n'est diffusée en mode **CD/USB** ou **AUX**, l'appareil se met automatiquement en veille. Appuyez sur la touche **▶||** pour sortir l'appareil du mode veille.

Régler le volume

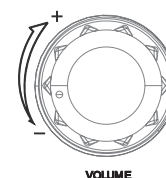

- **Pour augmenter le volume**, tournez la molette de contrôle du volume vers la droite.
- **Pour diminuer le volume**, tournez la molette de contrôle du volume vers la gauche.

écouter la radio

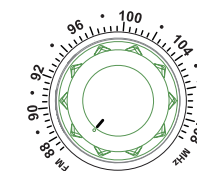
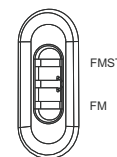

1. Déployez entièrement l'antenne télescopique située sur le dessus de l'appareil.
2. Placez le bouton sélecteur de fonction sur la position **RADIO**. Le témoin lumineux rouge d'alimentation **POWER** s'allume.
3. Sélectionnez le mode **FM** ou **FM stéréo** à l'aide du bouton sélecteur.
4. Réglez la station désirée en tournant la molette de réglage des stations.
5. Pour éteindre la radio, placez le bouton sélecteur de fonction sur la position **OFF** (arrêt).

ⓘ Pour améliorer la réception en FM, déployez l'antenne télescopique sur la totalité de sa longueur.

lire un CD audio





Votre appareil peut lire les CD audio ainsi que les CD MP3 enregistrés sur CD-R, CD-RW.

1. Placez le bouton sélecteur de fonction sur la position **CD/USB**. Le témoin lumineux rouge d'alimentation **POWER** s'allume.
2. Ouvrez le couvercle du compartiment à disque en appuyant sur la touche . Placez un CD audio sur le plateau avec la face imprimée sur le dessus.
3. Fermez le couvercle du compartiment à disque. Le nombre total de pistes apparaît sur l'écran d'affichage, puis la lecture débute automatiquement.
4. En fin d'utilisation, retirez le CD délicatement en le tenant par les extrémités.









Si aucun disque n'est placé dans le compartiment ou si le disque est placé à l'envers, l'afficheur indiquera « **NOD** » (pas de disque).

Fonctions de base

	Permet de lancer la lecture, de mettre la lecture en pause ou de reprendre la lecture.
	Permet d'arrêter la lecture.
	Permet d'accéder à la piste précédente. Maintenez appuyée cette touche pour lire à rebours en vitesse accélérée.
	Permet d'accéder à la piste suivante. Maintenez appuyée cette touche pour lire en vitesse accélérée.
+	Pour les CD audio et les CD contenant des fichiers audio au format MP3, avancer la lecture de 10 pistes. Pour les CD contenant des fichiers audio au format MP3, accéder au dossier suivant (appui long).
-	Pour les CD audio et les CD contenant des fichiers audio au format MP3, reculer la lecture de 10 pistes. Pour les CD contenant des fichiers audio au format MP3, accéder au dossier précédent (appui long).

Créer une liste de lecture

Lorsque la lecture d'un CD audio est à l'arrêt, vous pouvez programmer une liste de lecture de 20 pistes pour les CD audio et de 99 pistes pour les CD contenant des fichiers audio au format MP3.









1. Appuyez sur la touche  avant de débiter la programmation de votre liste de lecture.
2. Appuyez sur la touche **PROGRAM** de la télécommande ou sur la touche **MODE** de la radio. Les symboles   et PROG clignotent sur l'afficheur LCD.
3. Pour créer votre liste de lecture :
 - Utilisez les touches  et  pour sélectionner une piste,
 - Appuyez sur la touche **PROG** pour confirmer votre sélection,
 - Répétez ces étapes autant que nécessaire pour ajouter d'autres titres.
4. Lorsque la création de votre liste de lecture est terminée, démarrez la lecture en appuyant sur la touche .
5. Appuyez sur la touche  pour interrompre la lecture. Le programme reste en mémoire.



Pour effacer le programme, appuyez deux fois sur la touche . La disparition du symbole 'PROG' sur l'afficheur LCD vous confirme que la suppression a bien été prise en compte.

Définir un ordre de répétition

Lors de la lecture d'un CD audio, vous pouvez sélectionner un ordre de répétition à l'aide de la touche  de la télécommande ou la touche **MODE** de la radio :

Nombre d'appuis sur la touche  ou sur la touche MODE	CD audio	CD contenant des fichiers audio au format MP3
1  008	Lecture en boucle de la piste en cours.	Lecture en boucle de la piste en cours.
2  008	Lecture en boucle de l'ensemble du disque.	Lecture en boucle d'un dossier (+ / -).
3  008	Lecture aléatoire du disque 	Lecture en boucle de l'ensemble du disque.
4  008	Répétition désactivée.	Lecture aléatoire du disque 
5  008		Répétition désactivée.

connecter un périphérique bluetooth*

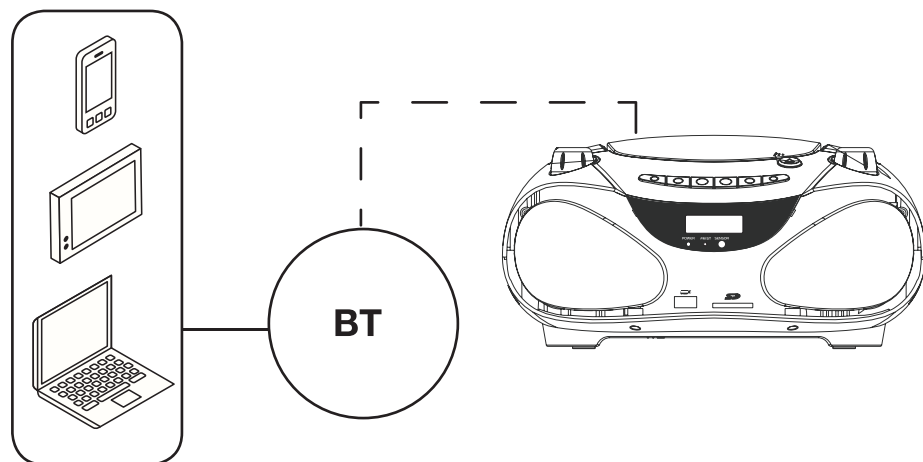

Si vous possédez un appareil audio bluetooth*, vous pouvez appairer celui-ci à votre radio. La connexion bluetooth* permet d'écouter la musique enregistrée sur votre appareil audio sans utiliser de câble.

Si vous utilisez votre appareil (téléphone portable, lecteur MP3, etc.) pour la première fois en mode bluetooth* avec la radio, vous devez l'appairer. Ignorez cette étape si l'appareil a déjà été mémorisé.

1. Placez le bouton sélecteur de fonction sur la position **BT**.
2. La mention **BT** clignote également sur l'écran, indiquant que le mode appairage est actif.
3. Veuillez vous référer ensuite au mode d'emploi de votre appareil audio bluetooth* pour l'appairage avec votre radio. Celle-ci se nomme **Essentielb_SALSA** dans la liste des périphériques bluetooth* détectés.
4. L'appairage est réussi lorsque l'indication **BT** devient fixe sur l'écran.
5. Débutez la lecture sur votre appareil audio.
6. Pour interrompre la connexion bluetooth*, arrêtez la lecture sur votre appareil audio.

- Cette radio peut être appairée à l'ensemble des appareils équipés de la technologie sans fil bluetooth*.
- Une fois l'appairage effectué, le dernier appareil audio bluetooth* mémorisé se reconnecte automatiquement dès que la source bluetooth* est sélectionnée.
- L'appareil ne peut être appairé qu'à un seul périphérique bluetooth* à la fois. Pour appairer un autre appareil, annulez l'appairage bluetooth* de votre périphérique puis répétez les étapes 1 à 4 précédentes avec le nouveau périphérique.

Utilisation de la télécommande en mode bluetooth*

▶▶	<ul style="list-style-type: none">• Appuyez sur cette touche pour démarrer la lecture.• Appuyez une seconde fois pour mettre en pause la lecture.• Appuyez à nouveau pour reprendre la lecture.
◀◀	Permet d'accéder à la piste précédente.
▶▶	Permet d'accéder à la piste suivante.

Détection des appels entrants

- Lorsqu'un appel est reçu ou composé, le smartphone met en pause la lecture de la musique. La transmission de la musique depuis votre téléphone vers la radio s'interrompt.
- Lorsque l'appel prend fin, le téléphone reprend la lecture à l'endroit où celle-ci a été interrompue, et diffuse à nouveau la musique sur les haut-parleurs de la radio.

Annuler la connexion bluetooth* active

Si vous souhaitez annuler l'association entre la radio et votre smartphone, pour l'associer à un autre smartphone, appuyez pendant 2 secondes sur la touche ■ de la télécommande. La mention **BT** clignote à nouveau sur l'écran.

brancher un support amovible USB ou une carte SD

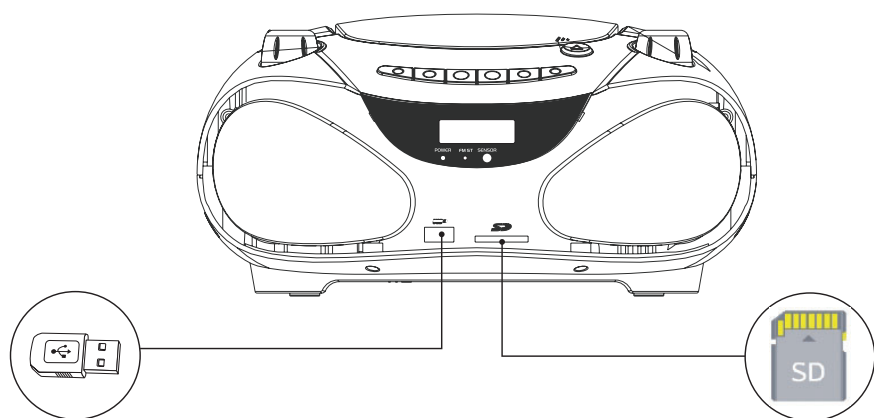

1. Allumez la radio, puis insérez votre support amovible USB (clé USB, smartphone...) ou votre carte SD dans les emplacements prévus à cet effet.
2. Pour lire le contenu de votre support, placez le bouton sélecteur de fonction sur la position **CD/USB**.
3. La lecture débute automatiquement, d'abord en mode CD puis en mode USB ou SD selon le média inséré. Si les deux supports amovibles sont insérés à la fois, utilisez la touche **CD/USB** de la télécommande ou maintenez appuyée la touche ■ de la radio pour passer de l'un à l'autre.

Fonctions de base

▶	Permet de lancer la lecture, de mettre la lecture en pause ou de reprendre la lecture.
■	Permet d'arrêter la lecture.
◀◀	Permet d'accéder à la piste précédente. Maintenez appuyée cette touche pour lire à rebours en vitesse accélérée.
▶▶	Permet d'accéder à la piste suivante. Maintenez appuyée cette touche pour lire en vitesse accélérée.
↻ MODE	Définir un ordre de répétition ou lire le contenu de votre support dans un ordre aléatoire.
+	Avancer ou reculer la lecture de 10 pistes (appui court) / Accéder au dossier suivant ou précédent (appui long).
-	

Copier les fichiers d'un CD audio sur un support amovible (USB ou SD)

Votre radio vous permet de copier des fichiers au format MP3 ou un CD audio sur un support amovible (USB ou SD), ou encore de supprimer des fichiers présents sur votre support amovible.

1. Placez le bouton sélecteur de fonction sur la position **CD/USB**.
2. Insérez un CD audio et un support amovible USB ou une carte SD.
3. Sélectionnez la source **CD** en appuyant sur la touche **CD/USB** de la télécommande. La lecture du disque débute automatiquement.
4. Appuyez sur la touche ● de la télécommande ou sur la touche ●/☰ de la radio. La mention **ONE** clignote sur l'écran.
5. Utilisez les touches ◀◀ et ▶▶ pour déterminer si vous souhaitez copier 1 piste **ONE** ou toutes les pistes **ALL**.
6. Appuyez à nouveau sur la touche ● de la télécommande ou sur la touche ●/☰ de la radio. Si vous avez opté pour 1 seule piste, utilisez les touches ◀◀ et ▶▶ pour sélectionner la piste de votre choix.
7. Appuyez à nouveau sur la touche ● de la télécommande ou sur la touche ●/☰ de la radio.
8. A présent, vous devez déterminer sur quel support vous souhaitez effectuer la copie : Support amovible USB **USB** ou carte SD **SD**, toujours à l'aide des touches ◀◀ et ▶▶.
9. Appuyez à nouveau sur la touche ● de la télécommande ou sur la touche ●/☰ de la radio pour débiter la copie. La mention **00!** apparaît sur l'écran.
10. Si vous souhaitez annuler l'opération en cours, appuyez sur la touche ■. La mention **END** apparaît sur l'écran.

Copier les fichiers d'un support amovible USB vers une carte SD

1. Placez le bouton sélecteur de fonction sur la position **CD/USB**.
2. Vérifiez qu'aucun CD audio n'est présent dans le compartiment à disque. Insérez un support amovible USB et une carte SD dans leurs logements respectifs.
3. Sélectionnez la source **USB** en appuyant sur la touche **CD/USB** de la télécommande. La lecture du support amovible USB débute automatiquement.
4. Appuyez sur la touche ● de la télécommande ou sur la touche ●/☰ de la radio. La mention **ONE** clignote sur l'écran.
5. Utilisez les touches ◀◀ et ▶▶ pour déterminer si vous souhaitez copier 1 piste **ONE**, le dossier **FOL** ou toutes les pistes **ALL**.
6. Appuyez à nouveau sur la touche ● de la télécommande ou sur la touche ●/☰ de la radio. Si vous avez opté pour 1 seule piste ou 1 dossier, utilisez les touches ◀◀ et ▶▶ pour sélectionner la piste ou le dossier de votre choix.
7. Appuyez à nouveau sur la touche ● de la télécommande ou sur la touche ●/☰ de la radio pour débiter la copie. La mention **00!** apparaît sur l'écran.
8. Si vous souhaitez annuler l'opération en cours, appuyez sur la touche ■. La mention **END** apparaît sur l'écran.

Copier les fichiers d'une carte SD vers un support amovible USB

1. Placez le bouton sélecteur de fonction sur la position **CD/USB**.
2. Vérifiez qu'aucun CD audio n'est présent dans le compartiment à disque. Insérez un support amovible USB et une carte SD dans leurs logements respectifs.
3. Sélectionnez la source **SD** en appuyant sur la touche **CD/USB** de la télécommande. La lecture du support amovible SD débute automatiquement.
4. Appuyez sur la touche ● de la télécommande ou sur la touche ●/🗑 de la radio. La mention **ONE** clignote sur l'écran.
5. Utilisez les touches ◀ et ▶ pour déterminer si vous souhaitez copier 1 piste **ONE**, le dossier **FOL** ou toutes les pistes **ALL**.
6. Appuyez à nouveau sur la touche ● de la télécommande ou sur la touche ●/🗑 de la radio. Si vous avez opté pour 1 seule piste ou 1 dossier, utilisez les touches ◀ et ▶ pour sélectionner la piste ou le dossier de votre choix.
7. Appuyez à nouveau sur la touche ● de la télécommande ou sur la touche ●/🗑 de la radio pour débiter la copie. La mention **001** apparaît sur l'écran.
8. Si vous souhaitez annuler l'opération en cours, appuyez sur la touche ■. La mention **END** apparaît sur l'écran.

Supprimer les fichiers d'un support amovible USB vers une carte SD

1. Placez le bouton sélecteur de fonction sur la position **CD/USB**.
2. Vérifiez qu'aucun CD audio n'est présent dans le compartiment à disque. Insérez un support amovible USB et une carte SD dans leurs logements respectifs.
3. Sélectionnez la source **SD** ou la source **USB** en appuyant sur la touche **CD/USB** de la télécommande. La lecture du support amovible SD débute automatiquement.
4. Maintenez appuyée la touche 🗑 de la télécommande ou sur la touche ●/🗑 de la radio.
5. Utilisez les touches ◀ et ▶ pour déterminer si vous souhaitez supprimer 1 piste, le dossier complet ou l'ensemble des pistes.
6. Appuyez à nouveau sur la touche 🗑 de la télécommande ou sur la touche ●/🗑 de la radio. Si vous avez opté pour 1 seule piste ou 1 dossier, utilisez les touches ◀ et ▶ pour sélectionner la piste ou le dossier de votre choix.
7. Appuyez à nouveau sur la touche 🗑 de la télécommande ou sur la touche ●/🗑 de la radio pour confirmer la suppression.

connecter la radio à une source auxiliaire

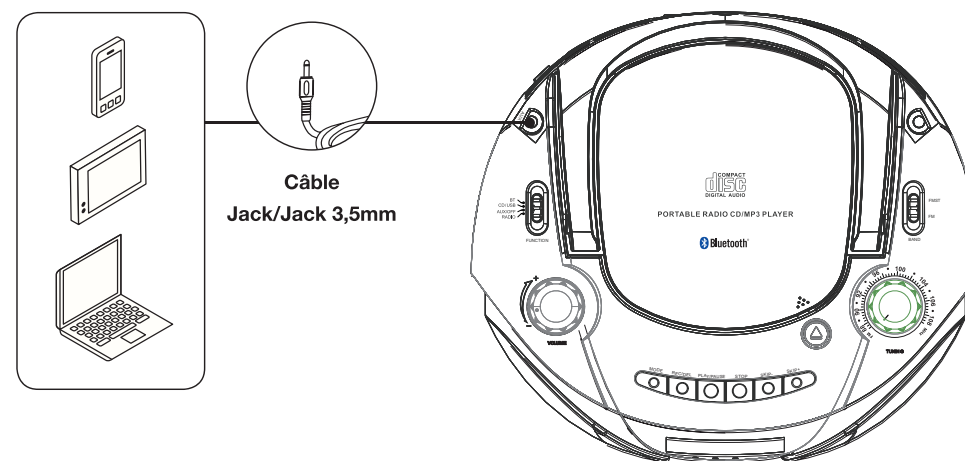

La prise AUX vous permet de connecter un lecteur audio, et de diffuser la musique du lecteur sur les deux enceintes de la radio.

1. Pour cela, branchez l'extrémité d'un câble Jack/Jack 3,5mm (non fourni) dans la prise AUX sur le dessus de la radio.
2. Branchez l'autre extrémité dans la prise de sortie audio de votre lecteur média. Consultez la notice d'utilisation du fournisseur pour obtenir davantage d'informations sur l'emplacement de cette prise.
3. Placez le bouton sélecteur de fonction sur la position **AUX/OFF**.
4. Débutez la lecture sur votre source auxiliaire, le son transite par les deux enceintes de la radio.

entretien et nettoyage

Nettoyage de l'appareil

1. Débranchez le lecteur radio de la prise de courant avant tout nettoyage.
2. Nettoyez l'appareil uniquement à l'aide d'un chiffon doux et sec.
3. N'utilisez aucun nettoyant liquide ou aérosol.

Remarques concernant les disques

MANIPULATION DES DISQUES

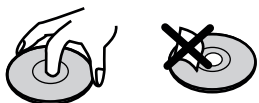

Tenez le disque par les extrémités et veillez à ce que vos doigts ne touchent pas la surface de lecture. Ne collez pas de papier et ne mettez pas d'autocollant sur les disques.

NETTOYAGE DES DISQUES

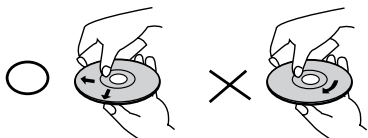

Les empreintes de doigts et la poussière sur un disque peuvent entraîner une distorsion du son. Avant la lecture, nettoyez le disque avec un chiffon propre et sec en partant du centre vers les extrémités.

N'utilisez jamais d'alcool, de benzène, de diluant, de liquide nettoyant ou d'autres produits chimiques.

N'utilisez pas d'air comprimé pour nettoyer les poussières.

RANGEMENT DES DISQUES

Rangez le disque dans son boîtier après utilisation.

N'exposez pas les disques à des environnements très froids, humides ou chauds.

Ne le laissez jamais dans un véhicule en stationnement exposé aux rayons du soleil.

DISQUES ENDOMMAGÉS ET D'UNE AUTRE FORME

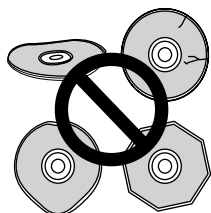

N'utilisez pas de disques fendus, ébréchés, déformés, ou ayant d'autres dommages car ils pourraient endommager le lecteur.

Ce lecteur est conçu pour être utilisé uniquement avec des disques traditionnels, totalement circulaires. N'utilisez pas de disques ayant une autre forme.

Ne soulevez et ne déplacez jamais l'appareil durant la lecture : les disques tournent à grande vitesse et pourraient être endommagés.

guide de dépannage

Avant de contacter votre service après-vente, effectuez les vérifications élémentaires suivantes.

SYMPTÔMES	VÉRIFICATIONS ET RÉGLAGES
La radio ne s'allume pas	Vérifiez si le câble d'alimentation est correctement raccordé à la prise murale. Vérifiez également si les piles sont correctement insérées et si elles ne sont pas usées.
La lecture du disque ne démarre pas.	Le disque n'est pas dans le lecteur, insérez-en un. Le disque est introduit face de lecture vers le haut. Remplacez le disque, face imprimée vers le haut. Le type de disque n'est pas supporté par ce lecteur. Le disque est sale ou endommagé, nettoyez-le ou essayez-en un autre. De l'humidité s'est condensée à l'intérieur du système. Retirez le disque et laissez l'appareil sous tension pendant environ une ou deux heures
Dysfonctionnement	Si l'appareil présente un dysfonctionnement, débranchez-la pendant 30 minutes ou retirez les piles. Après 30 minutes, mettez l'appareil en fonction.
Pas de son ou son irrégulier	Le lecteur est placé sur une surface instable. Placez-la sur une surface plane et stable. Vérifiez que le volume de la radio n'est pas désactivé (fonction ). Vérifiez que la source désirée est bien sélectionnée. Le disque est sale ou endommagé. Nettoyez le disque ou essayez-en un autre. Le format audio du CD n'est pas supporté par le lecteur.
La télécommande ne fonctionne pas	Ôtez tout obstacle existant entre la télécommande et l'appareil. Orientez la télécommande vers le capteur de l'appareil. Vérifiez si la pile a été insérée en respectant les polarités + et - . Remplacez la pile de la télécommande.
La station de radio souhaitée n'est pas détectée	La qualité de réception de la fréquence est trop faible. Effectuez une recherche manuelle de la station.
Pas de lecture du support USB ou de la carte SD	Vérifiez les formats de lecture compatibles avec cet appareil. Débranchez le support amovible puis branchez-le à nouveau.
La connexion bluetooth* ne peut être établie	Assurez-vous que votre source audio est en mode appairage. Consultez le manuel d'utilisation de votre source audio pour plus de détails. Pour une qualité de transmission optimale, assurez-vous que le lecteur radio et votre appareil bluetooth* se trouvent à une distance inférieure à 8 mètres l'un de l'autre et qu'aucun mur ou appareils électroniques ne gênent la transmission.

déclaration UE de conformité simplifiée

Le soussigné, Sourcing & Création, déclare que l'équipement radioélectrique du type Radio CD Essentiel b Salsa est conforme à la directive 2014/53/UE.

Le texte complet de la déclaration UE de conformité est disponible à l'adresse internet suivante :
<http://www.essentielb.fr/content/bfr/essentielb/assistance.htm>

Toutes les informations, dessins, croquis et images dans ce document relèvent de la propriété exclusive de SOURCING & CREATION. SOURCING & CREATION se réserve tous les droits relatifs à ses marques, créations et informations. Toute copie ou reproduction, par quelque moyen que ce soit, sera jugée et considérée comme une contrefaçon.

All information, designs, drawings and pictures in this document are the property of SOURCING & CREATION. SOURCING & CREATION reserves all rights to its brands, designs and information. Any copy and reproduction through any means shall be deemed and considered as counterfeiting.

Lecteur radio CD Bluetooth SALSA



Protection de l'environnement

Ce symbole apposé sur le produit signifie qu'il s'agit d'un appareil dont le traitement en tant que déchet est soumis à la réglementation relative aux déchets d'équipements électriques et électroniques (DEEE). Cet appareil ne peut donc en aucun cas être traité comme un déchet ménager, et doit faire l'objet d'une collecte spécifique à ce type de déchets. Des systèmes de reprise et de collecte sont mis à votre disposition par les collectivités locales (déchèterie) et les distributeurs. En orientant votre appareil en fin de vie vers sa filière de recyclage, vous contribuerez à protéger l'environnement et empêcherez toute conséquence nuisible pour votre santé.

Testé dans nos laboratoires

Garantie valide à partir de la date d'achat (ticket de caisse faisant foi). Cette garantie ne couvre pas les vices ou les dommages résultant d'une mauvaise installation, d'une utilisation incorrecte, ou de l'usure normale du produit.



Faites un geste
eco-citoyen. Recyclez
ce produit en fin de vie.

