

essentiel 

Lave vaisselle / Dishwasher
ref ELV-442b



Aide à la réparation / Aftersales solutions

Cette notice a pour but de vous donner les informations principales vous permettant d'entretenir ou de dépanner votre lave vaisselle.

Des consignes de sécurité complètent les consignes d'installation et d'utilisation que vous retrouvez dans la notice de votre appareil.

The purpose of this manual is to give you the main information allowing you to maintain or troubleshoot your washing machine.

Safety instructions supplement the installation and use instructions that you find in the manual for your device.

Avertissement / warning

Pour votre sécurité, nous recommandons de confier les réparations et l'entretien exclusivement à des professionnels qualifiés tout au long de la vie de votre appareil. Pendant la période de garantie de votre appareil, confiez l'entretien ou les réparations à un personnel qualifié et autorisé.

Tout démontage ou dommage au produit causé par une tentative de réparation du produit par une personne non agréée pourra engendrer une exclusion de garantie si le lien entre la tentative d'auto réparation et le dysfonctionnement rencontré est établi.

En cas de réparation du produit effectuée par une personne non agréée, ou par l'utilisateur lui-même, Sourcing & Création ne peut être tenu responsable de tout dommage causé au produit, ou de toute blessure, dans la mesure où ils sont liés à une maladresse de l'utilisateur ou au non-respect par ce dernier des consignes de réparation du produit.

L'utilisateur peut procéder à une réparation par lui-même sur les pièces de rechange suivantes : joints, filtres, charnières de porte, accessoires en plastique, etc.

Les réparations et tentatives de réparation par l'utilisateur pour les pièces ne figurant pas dans cette liste et/ou ne suivant pas les instructions de sécurité, pourraient donner lieu à des problèmes de sécurité non imputables à Sourcing & Création.

En outre, pour garantir la sécurité du produit et de l'utilisateur, la réparation doit être effectuée en suivant les instructions de sécurité mentionnées ci après.

Il est donc fortement recommandé aux utilisateurs de s'abstenir de tenter d'effectuer des réparations ne figurant pas sur la liste des pièces de rechange mentionnées, en s'adressant dans ce cas à des réparateurs professionnels autorisés ou agréés. Au contraire, de telles tentatives de la part des utilisateurs peuvent causer des problèmes de sécurité et endommager le produit, provoquer un incendie, une inondation, une électrocution et des blessures corporelles graves.

Warning

For your safety, we recommend that repairs and maintenance be carried out exclusively by qualified professionals throughout the life of your device. During the warranty period of your device, entrust maintenance or repairs to qualified and authorized personnel.

Any disassembly or damage to the product caused by an attempt to repair the product by an unauthorized person may result in an exclusion of warranty if the link between the attempted self-repair and the malfunction encountered is established.

In the event of repair of the product carried out by an unauthorized person, or by the user himself, Sourcing &

Création cannot be held responsible for any damage caused to the product, or any injury, insofar as they are related to clumsiness on the part of the user or non-compliance by the latter with the product repair instructions

The user can repair the following spare parts himself: seals, filters, door hinges, plastic accessories.

Repairs and attempted repairs by the user for parts not appearing in this list and / or not following the safety instructions, could give rise to safety problems not attributable to Sourcing & Création.

In addition, to ensure the safety of the product and the user, the repair must be carried out following the safety instructions mentioned below.

It is therefore strongly recommended that users refrain from attempting to carry out repairs that are not on the list of spare parts mentioned, in this case contacting authorized or approved professional repairers. On the contrary, such attempts by users may cause safety problems and damage the product, cause fire, flood, electric shock and serious bodily injury.

essentiel 

Contenu / table of content

- Consignes de sécurité pour l'entretien ou le démontage de votre appareil / Safety instructions related to the maintenance or disassembly of your product.
- Outils nécessaires / Necessary Tools.
- Vue éclatée / Exploded view.
- Liste des pièces détachées / Spare parts list.
- Codes erreurs / Errors codes.
- Schémas électriques et électroniques / Electric and electronic diagrams.
- Rappel des consignes élémentaires d'entretien / Reminder of basic maintenance instructions.

Consignes de Sécurité / Safety Instructions

- Travaillez dans un environnement dégagé et éloigné de toutes substances inflammables ou explosives à proximité de votre appareil. Pour le nettoyage de votre appareil, n'utilisez pas de solvants, de produits contenant de l'alcool et de produits pétrochimiques.
- Portez un équipement de protection (gants, lunettes de sécurité, etc.) pour prévenir les blessures et les chocs électriques pendant l'entretien, le démontage ou la réparation de votre appareil.
- Ne manipulez pas l'appareil ou le cordon d'alimentation avec les mains mouillées.
- Avant toute intervention d'entretien, de démontage ou de réparation, débranchez les prises d'alimentation CA et/ou CC de votre prise secteur.



essentiel 

- Ne tirez jamais sur le cordon d'alimentation pour le débrancher mais toujours au niveau de la fiche.
- Si le câble d'alimentation de votre appareil est endommagé, il doit être remplacé par votre revendeur, son service après-vente ou une personne de qualification similaire afin d'éviter tout danger. Ne mettez jamais le lave-linge en marche si le cordon d'alimentation ou la prise est endommagé(e).
- Entretien: retirez les poussières ou tout corps étranger dans le produit, les câbles et les raccordements.
- Si vous devez coucher le lave linge, posez le avec délicatesse et uniquement sur le côté ou sur la face arrière en utilisant une protection au sol.
- Lorsqu'une ou des pièces doivent être changées, assurez-vous que le technicien a utilisé des pièces de rechange d'origine ou comportant les mêmes caractéristiques et les mêmes performances que celles-ci.
- Une pièce de remplacement qui ne possède pas les mêmes caractéristiques de sécurité que la pièce de remplacement recommandée peut provoquer un choc électrique, un incendie et/ou présenter d'autres dangers.
- Réinstallez les éléments démontés à leur emplacement d'origine. Vérifiez toujours que les vis, les composants et le câblage ont été correctement réinstallés.
- Assurez-vous que l'espace autour des pièces entretenues ou échangées n'a subi aucun dommage.
- Si vous utilisez un instrument de mesure, raccordez toujours un fil de terre de l'instrument de test à la mise à la terre du châssis de l'instrument avant de relier le fil positif ; retirez toujours le fil de terre de l'instrument en dernier.









Safety instructions



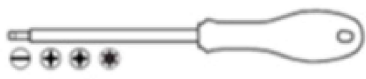

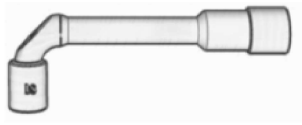



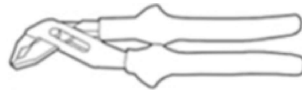

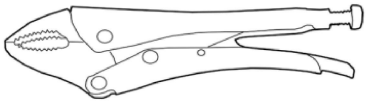
- Work in an open environment away from any flammable or explosive substances near your device.
- To clean your device, do not use solvents, products containing alcohol and petrochemicals. Avoid the use of aerosols. Use a soft, dry cloth only.
- Do not handle the appliance or the power cord with wet hands.
- Wear protective equipment (gloves, safety glasses, etc.) to prevent injury and electric shock during maintenance, disassembly or repair of your device.
- Before any maintenance, disassembly or repair work, disconnect the AC and / or DC power plugs from your outlet.



- Never pull on the power cord to disconnect it, always at the plug.
- If the power cable of your appliance is damaged, it must be replaced by your dealer, its after-sales service or a similarly qualified person in order to avoid any danger. Never start the product if the power cord or plug is damaged.
- Remove dust or any foreign object in the product, cables and connections.
- If you have to lay the washing machine down, place it gently and only on its side or on the back, using a floor protection.
- When one or more parts must be changed, make sure that the technician has used spare parts that are original or have the same characteristics and performance as these.
- A replacement part that does not have the same safety characteristics as the recommended replacement part may provide electric shock, fire and / or other hazards.
- Reinstall the removed items in their original locations. Check that the components have always been correctly reinstalled.
- Make sure that the space around the serviced or exchanged parts has not been damaged.
- If you are using a measuring instrument, always connect a test instrument ground wire to the instrument chassis ground before connecting the positive wire; Always remove the ground wire from the measuring instrument last.

Outils / Tools

Type d'outil / Tool type	Illustration / Drawing	Spécificité / Specificity (Normes et autres/ Standards and others)	Commentaire / Remark
Paire de gants anti-coupures Pair of cut resistant gloves		EN388 – EN420 ISO 13997	Indispensable / essential
Lunettes de protection Protective glasses		EN166	Indispensable / essential
Jeu de tournevis à tête fendue, à empreinte cruciforme, à empreinte pozidriv, à empreinte torx Screwdriver Set Slotted, Phillips Head, Pozidriv Drive, Torx Drive		ISO 2380, ISO 8764, ISO 10664 Mention VDE*	Indispensable / essential
Jeu de clés pour vis à pans creux et torx Set of keys for hexagon socket and torx screws		ISO 2936	Indispensable / essential
Jeu de clés mixtes de 8 à 19 (8-10-11-12-13-14-16-17-18-19) Set of combination wrenches 8 to 19 (8-10-11-12-13-14-16-17-18-19)		ISO 7738	Indispensable / essential
Jeu de clés à pipe de 8 à 19 (8-9-10-11-12-13-14-15-16-17-18-19) Pipe wrench set from 8 to 19 (8-10-11-12-13-14-16-17-18-19)		ISO 2236	Indispensable / essential
Pince universelle Universal pliers		ISO 5746 Mention VDE*	Indispensable / essential
Pince à bec demi-rond Half-round nose pliers		ISO 5745 Mention VDE*	Indispensable / essential
Pince coupante diagonale Diagonal cutters		ISO 5749 Mention VDE*	Indispensable / essential
Pince multiprise Multigrip pliers		ISO 8976 Mention VDE*	Indispensable / essential

Pince étau Vise grips		Longueur/ Length : 250 mm	Optionnel / Optional
Pince universelle pour dénuder et sertir Universal stripping pliers and crimp			Optionnel / Optional
Levier Pry tool		Plastique glissant, rigide et dur Slippery, rigid and hard plastic	Optionnel / Optional
Pincette Tweezers		Antistatique Antistatic	Optionnel / Optional
Marteau Hammer		Tête métallique Metal head	Optionnel / Optional
Couteau universel (cutter) Universal knife (cutter)		Avec lame rétractable With retractable blade	Optionnel / Optional
Loupe Magnifying glass			Optionnel / Optional
Pistolet à colle Hot glue gun		Utilisation : point de colle pour fixer les câblages, en remplacement des adhésifs défectueux Use: glue point to fix cables, replacing defective adhesives	Optionnel / Optional
Multimètre Multimeter		Fonctions mesurées : Courant / tension AC-DC, ampérage, résistance, continuité Measured functions : AC-DC current, amperage, resistance, continuity	Indispensable / essential
Fer à souder + panne à souder fine Soldering iron + fine soldering tip		Température 390° C Puissance 20/40W Temperature 390° C Power 20/40W	Optionnel / Optional

* La mention VDE indique que l'outil est totalement isolé et qu'il a été soumis au test diélectrique à 10.000 V. Utilisation : travaux sous tension allant jusqu'à 1000V.

* The VDE mention indicates that the tool is fully insulated and that it has been subjected to the dielectric test at 10.000V. Use : work under voltage up to 1000V.

Conseils / Advice

Il est recommandé de travailler dans un espace dégagé et sécurisé, de poser l'appareil sur une surface plane et propre.

It is recommended to work in an open and safe space, to place the device on a flat and clean surface.

Vue éclatée / Exploded view

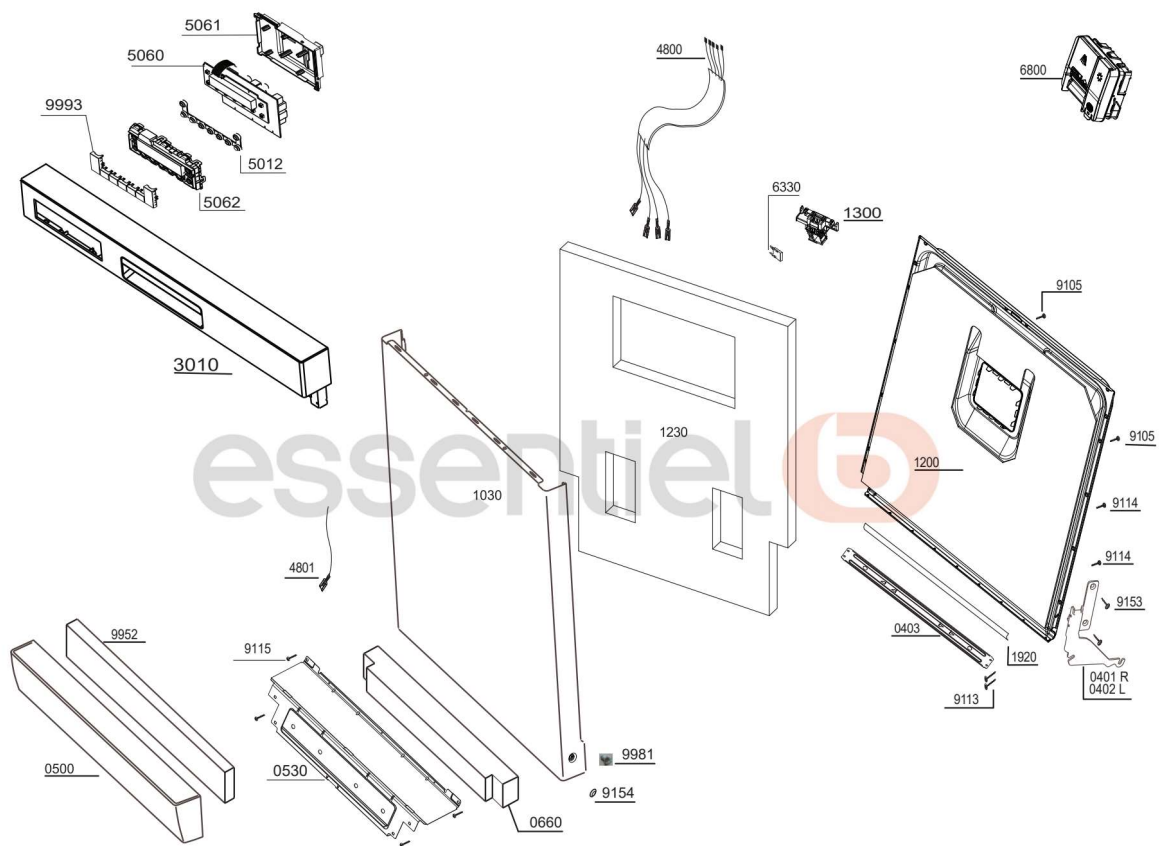

Vue éclatée / Exploded view

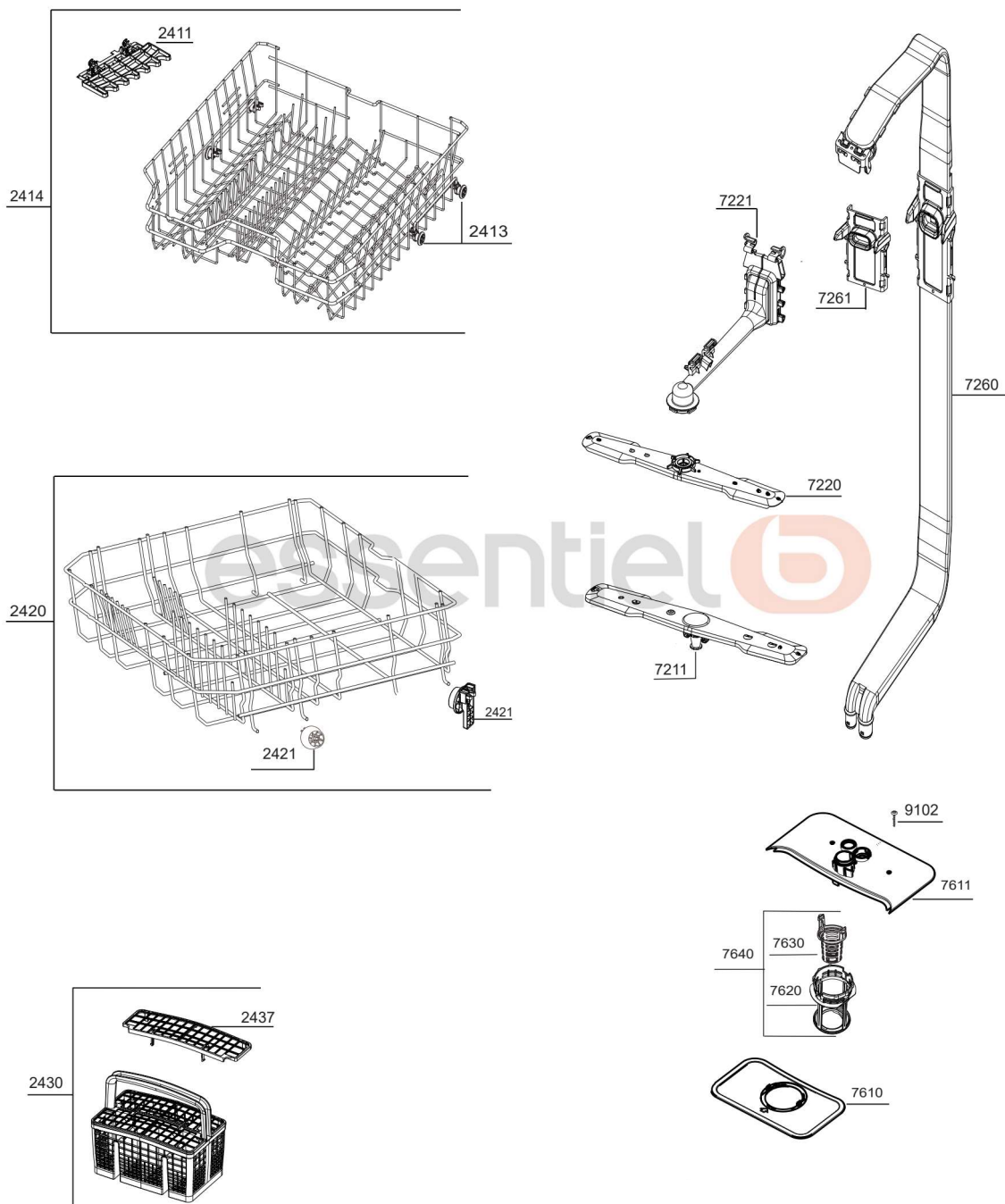

Vue éclatée / Exploded view

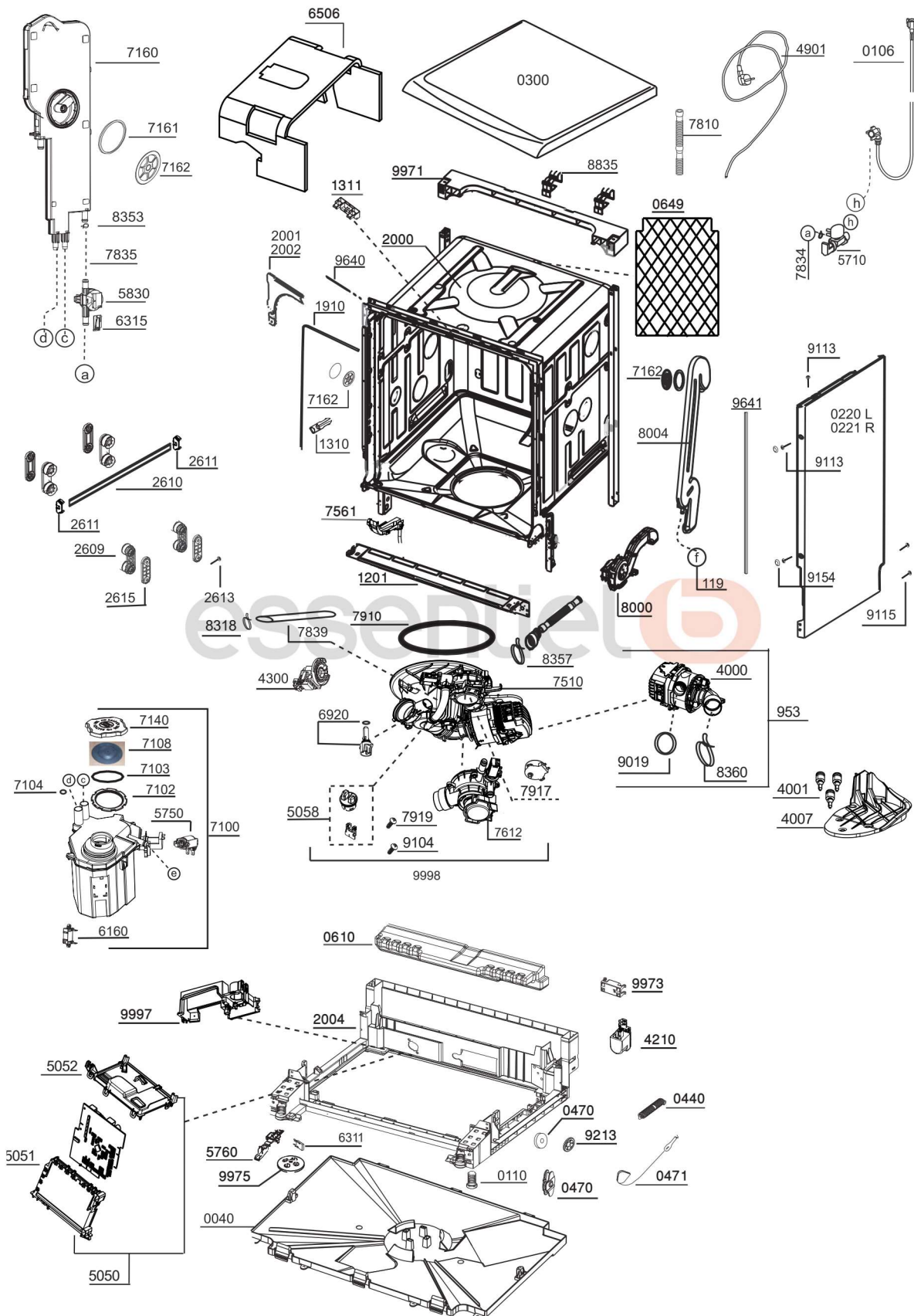

Lise des pièces détachées / Spare parts list

N° VUE	REF PIECE	DESIGNATION (FR)	DESIGNATION (ENG)
1030	1769000101	FACADE PORTE BLANCHE -60CM	OUTER DOOR 60CM-WHITE
106	2906860200	TUYAU D'ALIMENTATION EAU L=1550MM	WATER INLET HOSE ASSEMBLY L=1550
110	1883140300	PIED REGLABLE	FOOT GROUP-ADJUSTABLE
119	1800863200	TUYAU DE LIAISON	HOSE BETWEEN FAN AND SUMP
1200	1512250100	CONTRE PORTE	INNER DOOR BITUMEN GR.
1201	1783050200	SUPPORT INFERIEUR AVANT	FRONT LOWER SUPPORT SHEET
1230	1781060100	ISOLATION PORTE	DOOR INSULATION GRD 25mm
1300	1510600200	BLOC SECURITE / VERROU DE PORTE	SELFRESETING LOCK GROUP
1310	1764130100	CROCHET DE VERROUILLAGE	HITIT_LOCK_HOOK-7016
1910	1749190100	JOINT DE TOUR DE PORTE L=1775MM	DOOR SEALING GASKET- L=1775
1920	1887560300	JOINT BAS DE PORTE	DOOR SEALING GASKET - BOTTOM
1920	1882470100	JOINT BAS DE PORTE	DOOR SEALING GASKET - BOTTOM
2000	1513403703	CUVE	STRUCTURE GR.
2001	1783400100	EQUERRE	CORNER BRACKET
2001	1759510500	EQUERRE	CORNER BRACKET
2002	1783400200	EQUERRE	CORNER BRACKET
2002	1759510600	EQUERRE	CORNER BRACKET
2004	1783710500	SOCLE	FS BOTTOM TRAY GR
2004	1783710100	SOCLE	FS BOTTOM TRAY GR
220	1763190101	PANNEAU LATERAL GAUCHE - 60CM	SIDE PANEL FS LONG FORM 60CM LEFT
221	1763190201	PANNEAU LATERAL DROITE - 60CM	SIDE PANEL FS LONG FORM 60CM RIGHT
2411	1510460200	TABLETTE (PANIER SUPERIEUR)	SHELF GROUP (UPPER BASKET)
2413	1761160500	ROULETTE DE PANIER	EU3 UPPER BASKET WHELL GROUP
2414	1513360020	PANIER SUPERIEUR	EU3 UPPER BASKET GROUP
2420	1758971400	PANIER INFERIEUR	LOWER BASKET GROUP-7037
2421	1742960100	ROUE PLASTIQUE DE BUTEE DE PANIER INFERIEUR	lower basket stoper plastic whell gr.
2430	1751500200	PANIER A COUVERTS	CUTLERY BASKET GROUP-SLIDING-7037
2437	1751530200	SEPARATEUR PANIER A COUVERTS	CUTLERY BASKET SEPARATOR-7037
2609	1752600400	ROULETTE DE PANIER	RAIL WHEEL GROUP-RAL7037
2610	1880240300	RAIL DE GUIDAGE	RAIL (430 STAINLESS STEEL)
2611	1732840100	EMBOUT DE RAIL AVANT ET ARRIERE	RAIL CAP- FRONT&BACK -RAL7037
2613	1748940200	VIS	RAIL WHEEL SCREW

Lise des pièces détachées / Spare parts list

2615	1749910100	SUPPORT	RAIL WHEEL HOLDER
300	1515040100	DESSUS TOP	TOP PLATE GROUP
3010	1765070157	BANDEAU	PANEL GROUP
40	1783130100	PLAQUE DE FOND	BOTTOM TRAY
4000	1752480100	POMPE DE CYCLAGE	CIRCULATION PUMP
4001	1757420100	CAOUTCHOUC AMORTISSEUR DE POMPE	CIRCULATION PUMP DAMPENING RUBBER
4007	1512080100	SUPPORT DE SUSPENSION MOTEUR	MOTOR HANGING BRACKET
401	1783030201	CHARNIERE DROITE	HINGE ARM-RIGHT
402	1783030101	CHARNIERE GAUCHE	HINGE ARM-LEFT
403	1888190200	SUPPORT DE BRAS DE CHARNIERE	HINGE ARM SUPPORT
4210	1757190100	FILTRE ANTIPARASITE	INTERFERENCE FILTER
4300	1748200100	POMPE DE VIDANGE	DRAIN PUMP
440	1783160100	RESSORT DE CHARNIERE	HINGE SPRING
470	1881040200	POULIE CABLE DE PORTE	HINGE WHEEL
470	1783140100	ROULEAU GUIDE CORDELETTE TENSION	U HINGE ROLLER
471	1881050300	ENSEMBLE CABLE PORTE	HINGE ROPE GROUP L=333-PURPLE
4800	1759323400	FAISCEAU CABLES	MESE CABLE HARNESS
4801	1745691000	CABLE (MASSE/TERRE)	CABLE HARNESS-1.5MM
4810	1758430200	FAISCEAU CABLES	MESE CABLE HARNESS
4901	1751591800	CABLE D'ALIMENTATION	MAIN PLUG-CABLE PROTECTION GR
500	1768010100	PLINTHE AVEC JOINT MOUSSE	KICK PLATE WITH SPONGE
5012	1786280100	CLAVIER TOUCHES	button gasket
5050	1510155310	CARTE ELECTRONIQUE	ELECTRONIC CARD B624656
5051	1512230200	BOITIER AVANT MODULE	MESE CARD HOLDER FRONT PART
5052	1512240200	BOITIER ARRIERE MODULE	MESE CARD HOLDER BACK PART
5056	1749580100	CHASSIS CARTE TURBIDITE	TURBIDITY FRAME_2K
5058	1898900400	DETECTEUR TURBIDITE	TURBIDITY CARD AND LED HOLDER GR-WHITE
5060	1741160200	MODULE DE COMMANDE - CLAVIER	B6 DISPLAY CARD
5061	1513090100	SUPPORT DE MODULE	DISPLAY CARD HOLDER BACK PART D1 B6
5062	1786220100	CAPOT AVANT MODULE COMMANDE	FRONT COVER CONTROL MODULE
530	1783070200	SUPPORT DE PLINTHE	FS KICK PLATE STEEL
5710	1883550200	ELECTROVANNE	WATER INLET VALVE
5750	1764950100	VANNE REGENERATION	REGENERATION VALVE GR SNAP FIT

Lise des pièces détachées / Spare parts list

5760	1761920100	SUPPORT SWITCH ANTI DEBOR- DEMENT	HITIT OVER FLOATING CASING
5830	1760900100	DEBIMETRE	COUNTER GROUP
5867	1732490200	JOINT	BOTTOM TRAY GASKET GR.
610	1783170200	CONTRE-POIDS	COUNTER WEIGHT
6160	1768000100	INDICATEUR / CAPTEUR DE SEL	SALT INDICATOR SWITCH
6311	1761940100	CONTACTEUR	hitit_micro_switch
6311	1761940200	CONTACTEUR ZINGEAR	hitit_micro_switch_zingear
6315	1760940100	DEBIMETRE PCB	COUNTER PCB_4
6330	1731980300	MICRO INTERRUPTEUR DE PORTE	NEW DOOR SWITCH
649	1744930200	ISOLATION CADRE ARRIERE	REAR FRAME COTTON FLEECE
660	1783950100	ISOLATION PLAQUE	KICK PLATE ISOLATION
6800	1512300100	DISTRIBUTEUR DE PRODUITS	BITRON DETERGENT BOX GROUP
6920	1887740400	SONDE NTC	NTC SENSOR
7100	1764900100	ENSEMBLE BAC A SEL	WATER_SOFTENER_ASSY_2012
7102	1742450100	ECROU DU POT A SEL	WATER SOFTENER NUT-RAL7037
7103	1766470100	JOINT BOUCHON	SOFTONER O-RING
7104	1744250100	JOINT TORIQUE (POT A SEL)	O RING -WATER SOFTENER
7108	1883910300	JOINT BOUCHON BOITE A SEL	WATER SOFTENER CAP GASKET
7140	1766560300	BOUCHON POT A SEL	WATER SOFTENER CAP GROUP 2
7160	1741600500	REPARTITEUR D'EAU	REGENERATION UNIT GR
7161	1882630200	JOINT REPARTITEUR D'EAU	AIR FUNNEL GASKET
7162	1882620700	COUVERCLE REPARTITEUR D'EAU (REGLAGE)	AIR FUNNEL CAP
7211	1764790100	BRAS DE CYCLAGE INFERIEUR	LOWER SPRAY ARM GROUP 2
7220	1512700100	BRAS DE CYCLAGE SUPERIEUR	TOP SPRAY ARM GROUP COMPLETE
7220	1745630100	BRAS DE CYCLAGE SUPERIEUR	TOP SPRAY ARM GROUP COMPLETE
7221	1512280100	SUPPORT BRAS DE CYCLAGE SUPE- RIEUR (ALIMENTATION EAU)	UPPER SPRAY ARM FEEDING HOSE GR
7260	1512590100	TUBE D'ALIMENTATION BRAS SUPERIEUR	ATLANTIS WATER SUPPLY TUBE GR.
7260	1512590400	TUBE D'ALIMENTATION BRAS SUPERIEUR	ATLANTIS WATER SUPPLY TUBE GR.
7261	1512510100	GUIDE TUBE ALIMENATION	UPPER SPRAY ARM FEED PIPE CENTERING PART
7510	1511900400	ENSEMBLE PUISARD	KARİNA SUMP GROUP
7514	1889860200	REMBOURRAGE DE COIN AVANT	CORNER PADDING GR-FRONT
7515	1889870100	REMBOURRAGE DE COIN ARRIERE	REAR CORNER PADDING GR-BACK
7517	1897070400	EMBALLAGE SUPERIEUR	UPPER PACKAGE COVER

Lise des pièces détachées / Spare parts list

7518	1764150400	EMBALLAGE INFERIEUR	PACKAGING BOTTOM STYROPHOR
7561	1752350100	SIPHON DE TROP-PLEIN	OWERFLOW SIPHON
7562	1799990200	PARTIE SUPERIEURE DU SUPPORT DE CABLE	2019 CABLE HOLDER UPPER PART
7563	1799980200	PARTIE SUPEIEURE DU PORTE CABLE	2019 CABLE HOLDER TOP PART
7610	1786610200	FILTRE METALLIQUE PLAT (TAMIS)	METAL FILTER HALF
7611	1512150300	SUPPORT FILTRE	FILTER SUPPORT GROUP
7612	1512000200	VANNE MULTI VOIES	KARİNA VALVE GROUP
7620	1796080500	MICRO FILTRE (SANS JOINT)	MICRO FILTER GROUP_3 NO RING
7630	1740230300	FILTRE AMOVIBLE	COARSE FILTER-7016
7640	1796092100	FILTRE COMPLET (SANS JOINT)	FILTER GROUP COMPLETE 3 NO RING
7810	1740161400	TUYAU DE VIDANGE	DRAIN HOSE
7834	1800631600	DURITE REPARTITEUR/ELECTRO-VANNE	HOSE (VALVE-COUNTER)
7835	1800632000	DURITE REPARTITEUR/DEBIMETRE	HOSE BETWEEN COUNTER AND REGENERATION U.
7839	1800866600	DURITE POMPE/ADOUCCISSEUR	HOSE (PUMP-WATER SOFTENER)
7910	1740050300	JOINT DE BLOC HYDRAULIQUE	SUMP GASKET
8000	1783300100	TURBINE VENTILATION	FAN GROUP
8004	1754250100	CONDENSEUR	FAN SUCTION TUBE - WELDED
8318	2002370900	COLLIER (Ø 16.4)	HOSE CLAMP (Ø 16.4)
8353	2002370800	COLLIER (Ø 15.88)	HOSE CLAMP (Ø 15.88)
8357	2002372100	COLLIER (Ø 34_1)	HOSE CLAMP.(Ø 34_1)
8360	2002372500	COLLIER (Ø 47)	HOSE CLAMP (Ø 47)
8365	1783370100	SUPPORT TUYAU	WATER INLET VALVE HOSE HOLDER
8382	9001231200	COLLIER PLASTIQUE 298MM	PLASTIC CLAMP. 298 mm
8385	9003270400	VIS 4X10	PLASTIC SCREW (4_10)
8394	2705810100	VIS 3,5X9,5	PT SCREW (3_5x9.5)
9019	1757470300	BRIDE FIXATION	CRIMP CLAMP
9101	1831680000	VIS	SCREW (WATER INLET VALVE)
9102	1889340100	VIS 4X14	SCREW 4x14
9104	1803430300	VIS	PLASTIC SCREW
9105	1883430100	VIS	SCREW (PANEL-DOOR LOCKED)
9105	1883430300	VIS	SCREW (FILTER SUPPORT)
9106	1889270100	VIS	SCREW (MAIN PLUG-REAR BOTTOM SUPPORT)
9113	1883470100	VIS M4X8	BOLT M4X8 D3731 D3421
9114	1883460100	VIS	SCREW (INNER-OUTER DOOR)

Lise des pièces détachées / Spare parts list

9115	1801080100	VIS 3,9X9,5	SCREW (3.9x9.5)
9153	1802860200	VIS M5X8	SCREW M5x8
9154	1882290100	VIS	SCREW CAP-SIDE PANELS-WHITE
9155	1883440400	VIS 5X14	SCREW (5x14)
9203	1803430100	VIS	PLASTIC SCREW
9203	1803431300	VIS	PLASTIC SCREW
9213	1831780000	RONDELLE	WASHER
9638	1880270700	ISOLATION SONORE	NOISE ISOLATION-7035
9639	1880270800	ISOLATION SONORE	NOISE ISOLATION-7035
9640	1784160100	JOINT CUVE HAUT DE PORTE	LARGE UPPER SOUND GASKET
9952	1733830200	ISOLATION PLAQUE	KICK PLATE ISOLATION
9971	1764050100	TRAVERSE SUPERIEURE ARRIERE	Hitit rear upper traverse
9971	1764050200	TRAVERSE SUPERIEURE ARRIERE	Hitit rear upper traverse
9973	1783190100	FIXATION CABLE	1MM NETWORK CABLE LOCK
9975	1761930100	FLOTTEUR	HİTİT FLOAT STYROPOR
9981	1883490100	VIS M4X6	BOLT M4X6
9993	1780473700	GROUPE BOUTONS IMPRIMES	PRINTED KEY GROUP
9997	1512220500	BOITIER CARTE	MEŞE CARD HOLDER CASING
9998	1762670500	CARTER DE POMPE	KARİNA SUMP GROUP

Codes erreurs / Errors codes

Errors diagnosed during the dishwasher usage will be displayed on screen;

- [P1] and [P2] will be displayed also in normal use.
- Other error codes will be displayed only in service mode.

Error Type	Error Code
Overflow	P1 blink
No Water Fault	P2 blink
heaterFault	P3 blink
TurbidityFault	P4 blink
3WV - Diverter Valve Pos.	P5 Blink
NTC Fault	P6 Blink
Water Inlet Valve Fault	F1&F2 Blink



TROUBLESHOOTING- General

B6 Dishwashers are electronically controlled and some faulty conditions can be detected by the electronics. These errors are detected not only in the functional test program but also during the washing cycles. The previously detected errors are kept in memory and shown in display.

When the test programs are started, error data in memory will be cleared which enables to understand if the same fault occurs during the functional test again. At the end of the test diagnosed errors date will also be cleared.

Codes erreurs / Errors codes

TROUBLESHOOTING- OverFlow [P1]

If the control system senses an overflow signal, this error will occur. Control unit drains the water inside and checks the signal;

- If there is no overflow signal, dishwasher will continue to work normally.
- If the overflow signal remains, the system stops responding to any user input except the ON/OFF button and waits for the service.

Possible reasons:

- Broken components or torn hoses
- Malfunction of drain pump
- Malfunction of flowmeter
- Malfunction of water inlet valve
- Cable harness errors
- Faulty electronics



TROUBLESHOOTING- No Water [P2]

Incoming water to the machine is monitored via a water counter (flow meter) system. During the “Water Inlet” step if no pulses could be sensed by the electronics, No Water condition occurs.

At this condition the dishwasher will wait **until water signal is detected**. If necessary water signal is detected the machine will continue its normal operation.

Possible reasons:

- a. Malfunction of water inlet valve
- b. No water
- c. Insufficient water pressure
- d. Cable harness errors
- e. Faulty electronics

Codes erreurs / Errors codes

TROUBLESHOOTING- Heater Fault[P3]

The water temperature in the machine is measured by an NTC (negative temperature coefficient). At heating steps, if the temperature rise is less than 1 °C within 3 minutes heating fault occurs.

When the fault detected software skips the heating step and continues the program with the next step.

Possible reasons:

- a. Malfunction of heater
- b. Malfunction of NTC (constant NTC resistance)
- c. Cable harness errors
- e. Faulty electronics

Note: During the first 3 minutes of a heating step the water temperature is not controlled. The control system waits so that the temperature inside the machine reaches balance.

TROUBLESHOOTING- Turbidity Fault [P4]

Turbidity sensor is the component that measures the amount of dirt in the water. The machine uses this data for the steps of Auto Program (if applicable). If the proper data from the turbidity sensor cannot be received, Turbidity Sensor Error occurs.

When the error occurs, the software continues the program as heavy dirt level.

Possible reasons:

- a.Malfunction of Turbidity Sensor
- b.Cable harness errors
- c.Faulty electronics

Codes erreurs / Errors codes

TROUBLESHOOTING Diverter Valve Pos. Fault [P5]

Diverter Valve is the component that diverts the water flow between the upper and lower trays. Position of the valve is checked by the main board. Diverter Valve Position Error occurs if the proper position signal could not be received from the valve.

When the error occurs, the electronics drives the valve until proper position signal is achieved.

Possible reasons:

- a. Malfunction of diverter way valve
- b. Cable harness errors
- c. Faulty electronics



TROUBLESHOOTING- NTC Fault [P6]

At the Heating step, if NTC resistance is measured beyond the specified resistance values or if the NTC resistance is measured as open/short circuit NTC fault occurs.

When the fault is detected software skips the heating step and continues the program with the next step.

Possible reasons:

- a. Malfunction of NTC
- b. Cable harness errors
- c. Faulty electronics

Codes erreurs / Errors codes

TROUBLESHOOTING- Water Inlet Valve Fault [F1&F2]

Main board monitors water counter pulses at every step of the washing program. If pulses are received from the counter at any step other than Water-Inlet; Water Inlet Error occurs.

When the fault is detected software drains the water inside the dishwasher.

Possible reasons:

- a. Malfunction of water inlet valve (stuck as open)
- b. Faulty electronics

essentiel 

Schémas électriques et électroniques / Electric and electronic diagrams

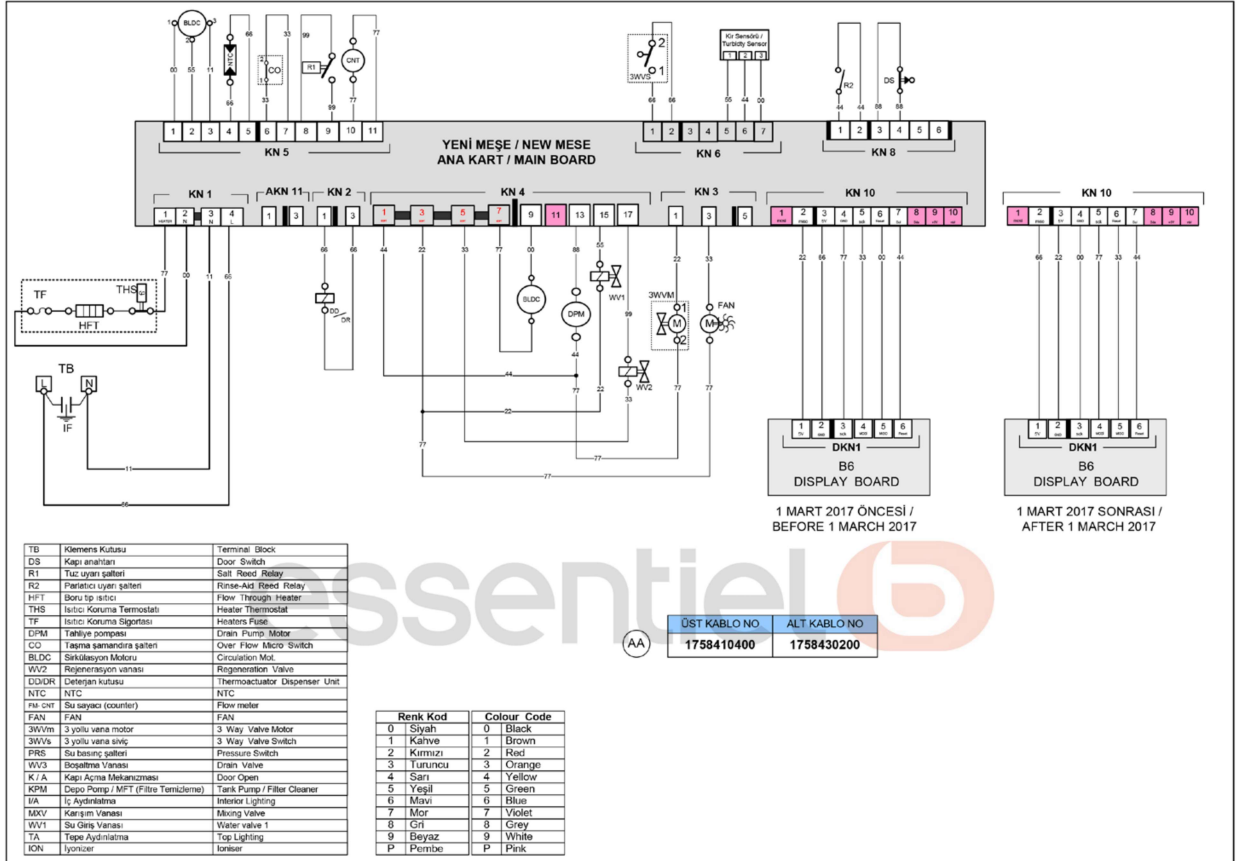

Schémas électriques et électroniques / Electric and electronic diagrams

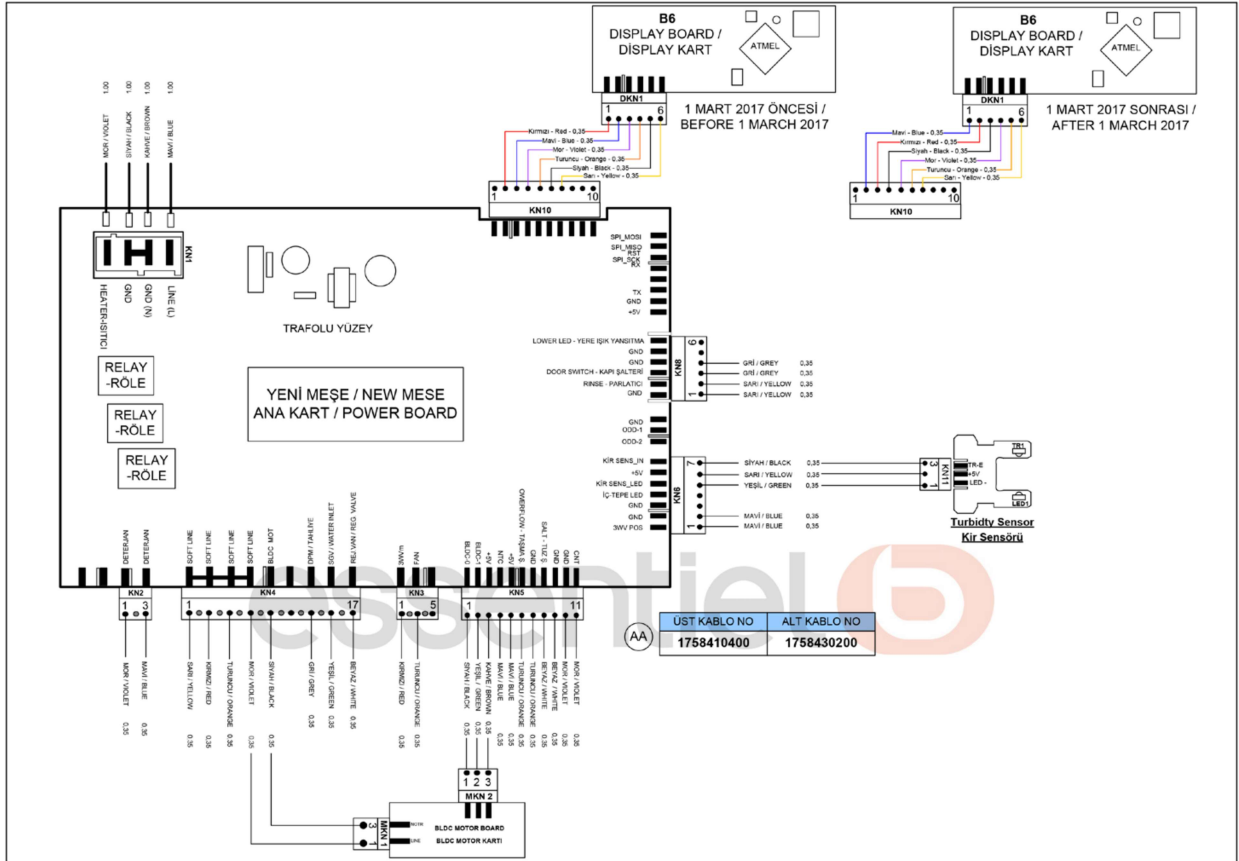

Rappel des consignes élémentaires d'entretien / Reminder of basic maintenance instructions

Entretien et nettoyage des filtres

Le système de filtrage de votre lave-vaisselle se compose de 2 éléments : le filtre principal et le filtre fin. Veillez toujours à ce que les deux composants soient bien présents, autrement, les performances de votre appareil pourraient être impactées.

1. Filtre fin

Ce filtre retient les résidus alimentaires et les particules de saleté dans la zone d'aspiration et évite qu'ils ne se redéposent sur la vaisselle pendant un cycle.

2. Filtre principal

Les résidus alimentaires et les particules de saleté sont piégées dans ce filtre et pulvérisées par un jet spécifique situé sur le bras d'aspersion inférieur qui les entraîne vers la vidange.

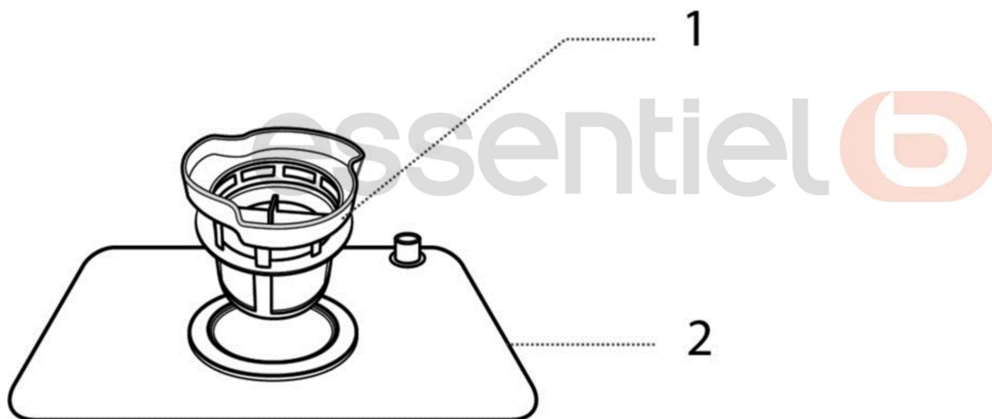

- Les filtres de votre lave-vaisselle doivent être nettoyés au moins une fois par semaine.
- Tournez le filtre fin dans le sens inverse des aiguilles d'une montre pour le déboîter.
- Retirez le filtre fin en le soulevant du filtre principal. Le filtre principal peut alors être dégagé.
- Inspectez les filtres et vérifiez qu'ils ne sont pas obstrués, après chaque utilisation.
- Retirez les éventuels résidus.
- Passez les filtres sous l'eau courante pour les nettoyer.
- Vous pouvez utiliser une brosse de nettoyage souple si besoin.
- Veillez à ne pas plier le filtre fin

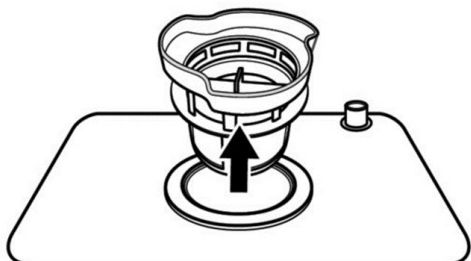

Nettoyage du lave-vaisselle

Surface extérieures

- Pour nettoyer les surfaces extérieures de l'appareil, utilisez une éponge douce légèrement humide et imprégnée d'un produit nettoyant doux (non abrasif) puis, séchez soigneusement.
- N'utilisez jamais de produits nettoyants abrasifs ou de solvants pour le nettoyage.
- Ne vaporisez pas d'eau ou tout autre produit en aérosol directement sur le bandeau de commandes ou la porte, ceci afin d'éviter d'endommager le joint de la porte ou les composants électriques.

Surface intérieurs

Nettoyez régulièrement les joints (afin d'éviter la formation d'odeurs à l'intérieur du lave-vaisselle) et l'intérieur de la porte avec une éponge douce humide pour ôter tout résidu d'aliment éventuel.

Nettoyage du bras d'aspersion

Il est important que les orifices du bras d'aspersion ne soient pas obstrués, ceci afin de conserver une bonne qualité de lavage.

Pour retirer le bras d'aspersion

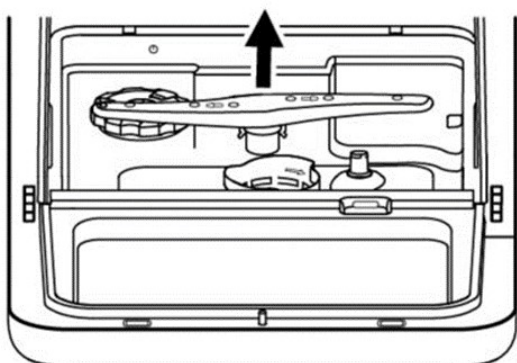

- Soulevez le bras d'aspersion en positionnant vos mains au milieu du bras.
- Passez-le sous l'eau courante.
- Utilisez une aiguille pour déboucher les orifices si besoin.
- Remplacez le bras de la manière inverse que décrit précédemment en veillant à ce que le bras puisse tourner librement

Conseil d'entretien

- Après chaque cycle de lavage, veillez à couper l'arrivée d'eau et laissez la porte entrouverte afin d'éviter la formation de moisissures ou d'odeurs.
- Lors de chaque intervention de nettoyage ou d'entretien, veillez à débrancher le cordon d'alimentation.
- En cas de non-utilisation prolongée, il est recommandé d'effectuer un cycle de lavage à vide et de débrancher le cordon d'alimentation, puis de laisser la porte entrouverte. Ceci permet de prolonger la durée de vie des joints et d'éviter la formation d'odeurs.
- En cas de déplacement de l'appareil, veillez à maintenir l'appareil en position verticale

Maintenance and cleaning of filters

The filtering system of your dishwasher consists of 2 elements: the main filter and the fine filter.

Always ensure that both components are present, otherwise the performance of your device may be impacted.

1. Fine filter

This filter retains food residues and dirt particles in the suction area and prevents them from being redeposited on the dishes during a cycle.

2. Main filter

Food residues and dirt particles are trapped in this filter and sprayed by a specific jet located on the lower spray arm which drives them towards the drain.

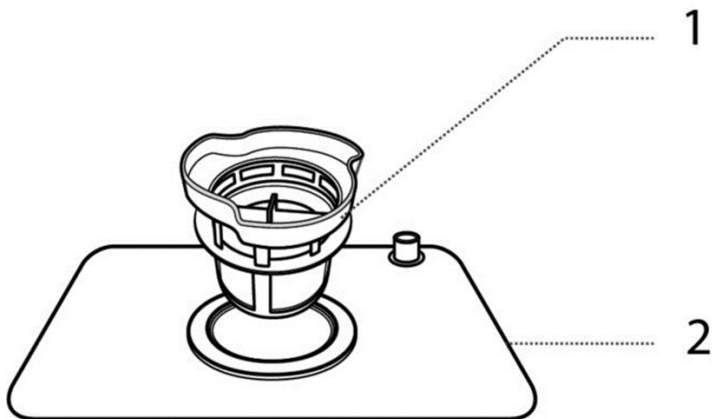

- The filters in your dishwasher should be cleaned at least once a week.
- Turn the fine filter counterclockwise to disengage it.
- Remove the fine filter by lifting it from the main filter. The main filter can then be released.
- Inspect the filters and verify that they are not clogged after each use.
- Remove any residue.
- Run the filters under running water to clean them.
- You can use a soft cleaning brush if needed.
- Be careful not to bend the fine filter.

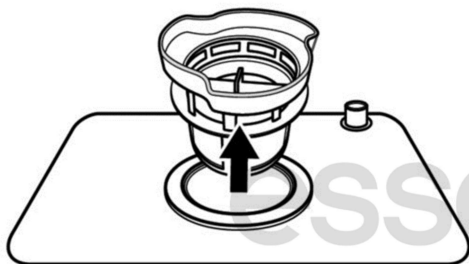

Cleaning the dishwasher

Exterior surfaces

- To clean the exterior surfaces of the appliance, use a soft, slightly damp sponge impregnated with a mild (non abrasive) cleaning product, then dry thoroughly.
- Never use abrasive cleaners or solvents for cleaning.
- Do not spray water or any other aerosol product directly on the control panel or the door, in order to avoid damaging the door seal or the electrical components.

Interior surfaces

Regularly clean the gaskets (to avoid the formation of odors inside the dishwasher) and the inside of the door with a soft damp sponge to remove any possible food residue.

Cleaning the spray arm

It is important that the holes in the spray arm are not blocked, in order to maintain good washing quality.

To remove the spray arm

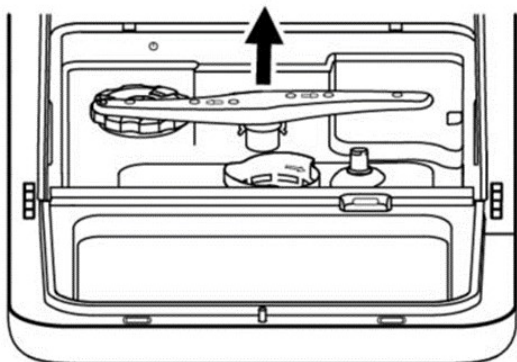

- Lift the spray arm by placing your hands in the middle of the arm.
- Run it under running water.
- Use a needle to unclog the orifices if necessary.
- Replace the arm in the reverse order described above, ensuring that the arm can rotate freely.

Maintenance tips

- After each wash cycle, be sure to turn off the water supply and leave the door ajar to prevent mold or odors from forming.
- During each cleaning or maintenance operation, be sure to unplug the power cord.
- When not in use for a long period of time, it is recommended to run an empty wash cycle and unplug the power cord, then leave the door ajar. This prolongs the life of the seals and prevents the formation of odors.
- When moving the device, make sure to keep the device in an upright position

Toutes les informations, dessins, croquis et images dans ce document relèvent de la propriété exclusive de SOURCING & CREATION. SOURCING & CREATION se réserve tous les droits relatifs à ses marques, créations et informations. Toute copie ou reproduction, par quelque moyen que ce soit, sera jugée et considérée comme une contrefaçon.

All information, designs, drawings and pictures in this document are the property of SOURCING & CREATION. SOURCING & CREATION reserves all rights to its brands, designs and information. Any copy and reproduction through any means shall be deemed and considered as counterfeiting.