

essentiel 

Téléphone filaire

IZY



Notice d'utilisation

Pour vous aider à bien vivre votre achat

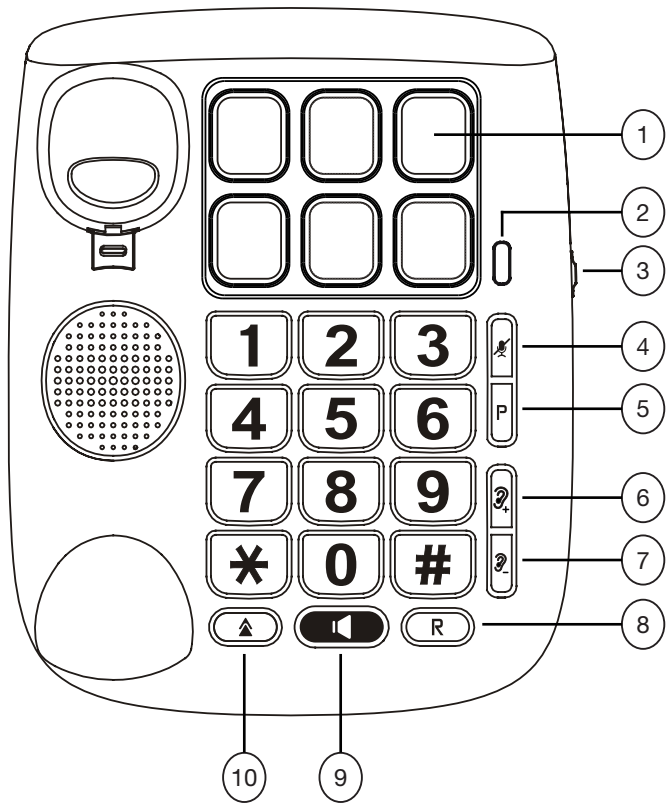

①	Touches de mémoire directe à personnaliser (6)
②	Témoin lumineux (allumé lorsque le microphone est coupé ou lorsque la sonnerie retentit)
③	Régler le volume de la sonnerie
④	Désactiver le microphone (Touche Secret)
⑤	Mettre l'appel en pause (Touche Pause)
⑥	Augmenter le volume
⑦	Diminuer le volume
⑧	Touche Flash
⑨	Activer le haut-parleur du téléphone
⑩	Composer le dernier numéro mémorisé (BIS)

consignes de sécurité

- En cas de mauvais fonctionnement ou si votre téléphone a été endommagé de quelque façon que ce soit, n'utilisez jamais votre téléphone. Si tel est le cas, veuillez le signaler au Service Après-Vente ou à votre revendeur.
- Veuillez éviter d'installer votre téléphone sur une surface inclinée ou glissante. Il est préférable d'installer votre téléphone sur une surface plane et stable. Veuillez éviter, en particulier, de le placer sur des tissus, des tapis ou des moquettes.
- Veuillez à ce que le cordon téléphonique ne soit pas plié, écrasé ou coincé, en particulier au niveau des cordons et fiches, et au point de raccordement situé à l'arrière de votre téléphone.
- N'installez pas votre téléphone à proximité d'une quelconque source de chaleur, telle qu'un radiateur, une arrivée d'air chaud, un four ou tout autre appareil (notamment les amplificateurs) produisant de la chaleur.

- N'utilisez pas cet appareil à proximité d'eau ou d'une source d'humidité, telle qu'une baignoire, un lavabo, un évier de cuisine, une piscine, dans un sous-sol humide ou tout autre emplacement humide.
- Votre téléphone doit être installé dans un endroit sec, à l'abri de la chaleur, de la poussière et des rayons directs du soleil.
- Ne placez pas de sources de flammes nues (une bougie allumée, par exemple) sur votre téléphone ou à proximité de celui-ci.
- Veillez à ne pas éclabousser ni renverser de liquide sur votre téléphone et à ne pas placer d'objet contenant un liquide (un vase ou un verre, par exemple) sur votre téléphone.
- Ne tentez pas d'ouvrir votre téléphone, ceci afin d'éviter tout choc électrique.
- N'utilisez jamais d'objets pointus et tranchants pour accéder à l'intérieur de votre téléphone.

- Débranchez votre téléphone pendant les orages ou au cours des longues périodes de non-utilisation afin d'éviter de l'endommager.
- Votre téléphone n'est pas prévu pour être utilisé par des personnes (y compris les enfants) dont les capacités physiques, sensorielles ou mentales sont réduites, ou des personnes dénuées d'expérience ou de connaissance, sauf si elles ont pu bénéficier, par l'intermédiaire d'une personne responsable de leur sécurité, d'une surveillance ou d'instructions préalables concernant l'utilisation de votre téléphone. Il convient de surveiller les enfants pour vous assurer qu'ils ne jouent pas avec votre téléphone.
- Si votre appareil fonctionne de manière inhabituelle, et particulièrement s'il émet des sons ou des odeurs qui vous paraissent anormaux, débranchez-le immédiatement et faites-le examiner par un réparateur qualifié.
- N'utilisez pas votre téléphone pour signaler une fuite de gaz ou une explosion.

- Débranchez votre téléphone avant tout nettoyage. Nettoyez-le uniquement à l'aide d'un chiffon doux et sec et évitez l'usage d'aérosols.
- Sécurisez l'accès de votre appareil : conservez autant que l'usage le permet votre téléphone près de vous.
- Effacez les données de votre téléphone avant de le mettre au rebut, de le vendre ou de le remettre au Service Après-Vente.

première installation

- Votre téléphone est livré sous forme de 6 pièces détachées que vous devez assembler avant d'effectuer votre première communication. Veuillez vérifier que toutes les pièces sont bien présentes avant de commencer l'installation de votre téléphone. S'il vous manque des pièces, veuillez contacter votre revendeur ou le Service Après-Vente.

Les 6 pièces à assembler sont les suivantes :

- Combiné (A)
- Téléphone (B)
- Adaptateur téléphonique (C)
- Pied (D)
- Cordon spiralé (E)
- Cordon pour prise murale (F)

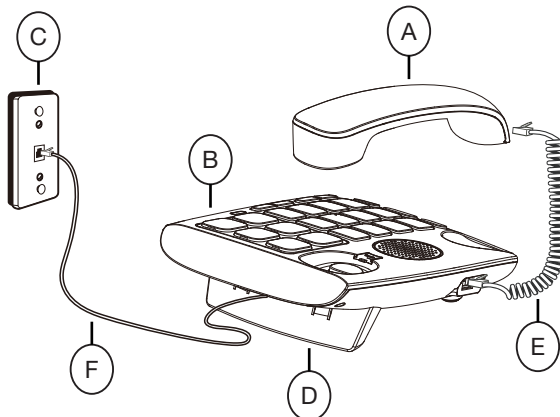

L'installation de votre téléphone se fait en 2 étapes :

1. Raccordez le combiné (A) à votre téléphone (B) à l'aide du cordon spiralé (E), comme indiqué dans les schémas ci-dessous.

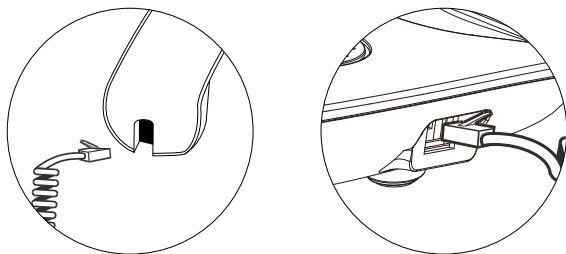

- Veuillez noter que la prise du cordon spiralé (E) doit absolument être dans le même sens que la prise du combiné (A) et du téléphone (B). Veuillez ne pas forcer lors de l'insertion du cordon spiralé (E). Si la prise du cordon spiralé (E) n'entre pas bien, veuillez recommencer l'insertion de la prise. Nous vous recommandons de bien étudier chacune des prises avant de commencer leur insertion. Un son de type « clic » se fera entendre si les prises du cordon spiralé (E) sont bien insérées dans la partie basse du combiné (A) et sur le côté gauche du téléphone (B).

2. Raccordez votre téléphone (B) à la ligne téléphonique. Veuillez insérer les prises du cordon pour prise murale (F) entre la prise située au dos de votre téléphone (B) et la prise téléphonique murale, comme indiqué dans les schémas ci-dessous.

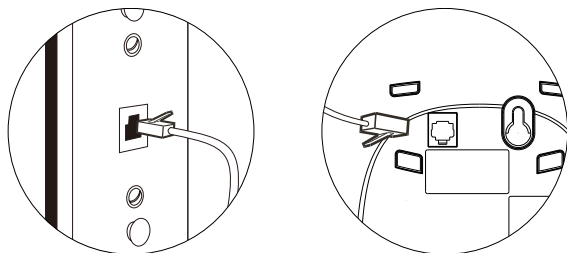

• Veuillez noter que la prise du cordon pour prise murale (F) doit absolument être dans le même sens que la prise du téléphone (B) et la prise téléphonique murale. Veuillez ne pas forcer lors de l'insertion du cordon pour prise murale (F). Si la prise du cordon pour prise murale (F) n'entre pas bien, veuillez recommencer l'insertion de la prise. Nous vous recommandons de bien étudier chacune des prises avant de commencer leur insertion. Un son de type « clic » se fera entendre si les prises du cordon pour prise murale (F) sont bien insérées dans la partie arrière du téléphone (B) et dans la prise téléphonique murale.

- Dans de nombreux cas, la prise téléphonique murale dispose d'un petit clapet en plastique qu'il est nécessaire de faire glisser (du bas vers le haut) pour révéler la prise téléphonique murale. Ainsi, il conviendra de maintenir le clapet ouvert tout en insérant le cordon pour prise murale (F).
- Dans d'autres cas, la prise téléphonique murale n'existe pas en tant que telle mais est remplacée par une prise en forme de T inversé. Il conviendra dans un premier temps de raccorder la partie basse de l'adaptateur téléphonique (C) au cordon pour prise murale (F) et ensuite d'encaster l'adaptateur téléphonique dans la prise en forme de T inversé.
- Une fois l'installation de votre téléphone terminée, il n'est pas nécessaire d'assembler de nouveau les pièces. Cependant, si vous souhaitez déplacer votre téléphone et l'installer à un autre emplacement, nous vous recommandons de débrancher chaque pièce - (A) à (F) - en respectant les consignes de sécurité. Vous pourrez ainsi recommencer l'installation de votre téléphone à ce nouvel emplacement en suivant les instructions énoncées ci-dessus.

installation du téléphone

- Une fois le montage de votre téléphone terminé, vous pouvez choisir d'installer votre téléphone sur une surface horizontale ou sur une surface murale.

Installation horizontale

- Dans un premier temps, veuillez suivre les instructions de première installation énoncées ci-dessus.
- Vous devez ensuite installer le pied (D). Pour ce faire, retournez votre téléphone (B) et insérez les languettes du pied (D) dans les trous situés dans la partie centrale de votre téléphone (B). Veuillez tout d'abord insérer les languettes situées sur la partie arrondie du pied (D), comme indiqué dans le schéma ci-dessus. Au même moment, veuillez maintenir le cordon pour prise murale (F) dans l'encoche du pied (D) destinée à cet effet.

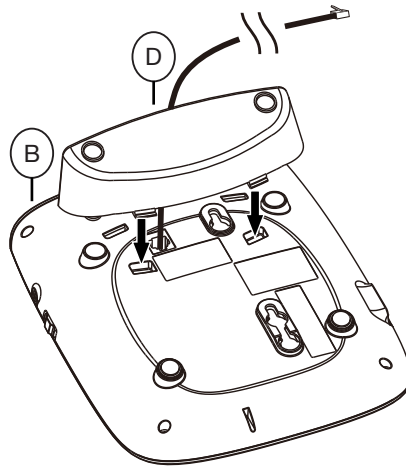

- Appuyez ensuite délicatement sur le pied (D) pour faire glisser les languettes dans les trous situés dans la partie supérieure de votre téléphone (B). Pour un meilleur résultat, appuyez directement sur les languettes à l'aide de vos deux mains.
- Veuillez ne pas forcer lors de l'insertion du pied (D) dans les trous situés à l'arrière de votre téléphone (B). Si les languettes du pied (E) n'entrent pas bien, veuillez recommencer l'opération. Nous vous recommandons de bien étudier le pied (D) et l'arrière de votre téléphone (B) avant de commencer l'insertion des languettes. Le pied (D) ne pourra pas être inséré si le sens d'insertion n'est pas respecté.

- Une fois le pied (D) de votre téléphone (B) correctement installé, vous pourrez ainsi le poser sur une surface horizontale, comme indiqué dans le schéma ci-dessous.

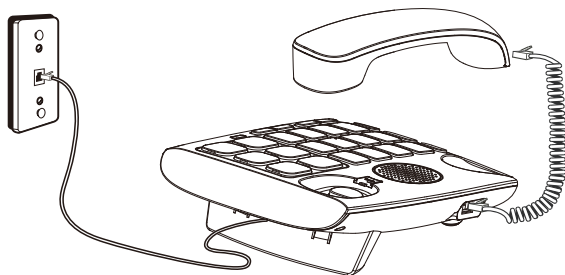

Installation murale

L'installation murale se fait en 3 étapes. Si vous n'avez pas installé le pied (D), veuillez-vous rendre directement à l'étape 2 ci-dessous.

1. Si vous avez installé le pied (D) vous devez premièrement le désinstaller. Pour ce faire, retournez votre téléphone et posez-le sur une surface plane et non glissante. Appuyez avec vos deux mains, sans forcer et en même temps sur les languettes du pied (D) situées sur la partie la plus rectiligne du pied (D). Veuillez noter qu'il est possible de distinguer clairement une partie des languettes. Tout en appuyant sur les languettes,

faites basculer le pied (D) afin de le faire sortir des trous situés à l'arrière de votre téléphone (B), comme indiqué dans les schémas ci-dessous :

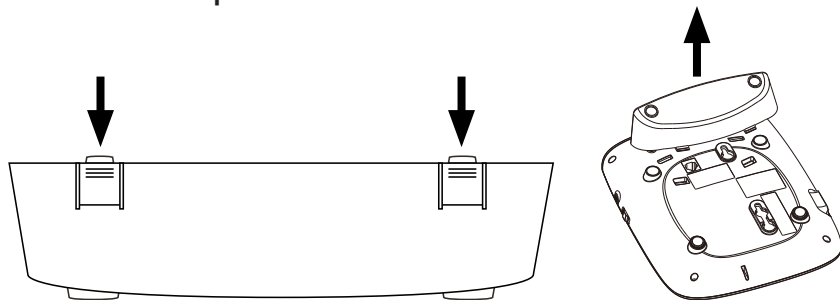

2. Une fois le pied (D) désinstallé, vous devrez positionner la petite pièce en plastique striée en position murale. La petite pièce en plastique striée peut adopter 2 positions, comme indiqué dans les schémas ci-dessous.

- Position horizontale : la languette de la petite pièce en plastique n'est pas apparente.
- Position murale : la languette de la petite pièce en plastique est apparente et positionnée vers le haut du combiné.

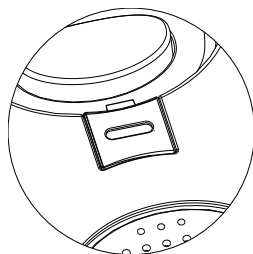
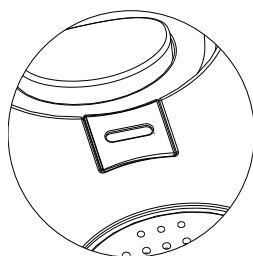

- La petite pièce en plastique striée est située sur la base de votre téléphone à l'endroit indiqué dans le schéma ci-dessous :

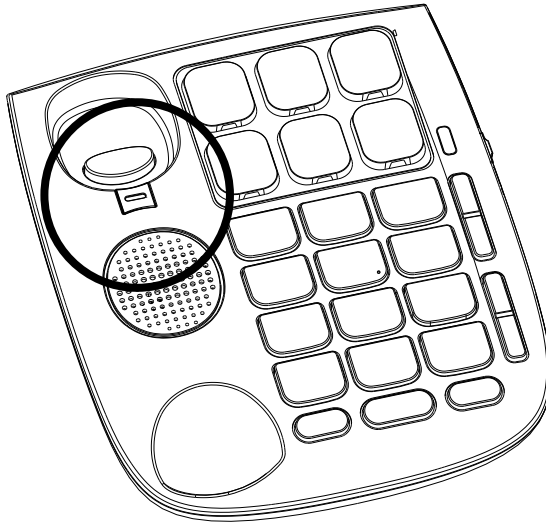

- Par défaut, la petite pièce en plastique est en position horizontale. Il faudra alors la faire glisser vers le haut du combiné en vous aidant de l'encoche prévue à cet effet. Une fois la petite pièce en plastique complètement sortie de la base de votre téléphone (B), retournez-la pour faire en sorte que la languette soit positionnée vers le haut du combiné et glissez-la de nouveau dans l'espace dédié pour qu'elle se retrouve en position murale.

- Pour remettre la petite pièce en plastique en position horizontale, veuillez effectuer de nouveau l'opération ci-dessus et retourner la petite pièce en plastique pour faire en sorte que la languette soit positionnée vers le bas du combiné et la glisser de nouveau dans l'espace dédié.
3. À l'emplacement de votre choix et sur un mur adapté, veuillez percer deux trous espacés de 100 mm, comme indiqué dans le schéma ci-dessous. Veuillez-vous assurer que les trous sont alignés verticalement avant de passer à l'étape suivante.

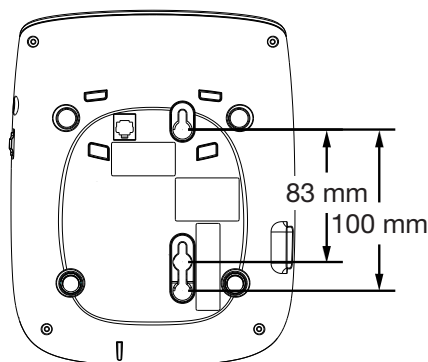

NOTE : Cette information est également indiquée pour votre référence à la fin de ce manuel.

- Veuillez ensuite insérer des chevilles (non fournies) dans les trous que vous venez de percer, puis visser des vis adaptées à la nature de votre mur de 3,5 mm de diamètre et de 30 mm de long (non fournies).
- Enfin, veuillez fixer la base de votre téléphone sur les 2 vis en la tirant vers le bas. Veuillez ne pas forcer lors de cette étape. Avant de tirer la base de votre téléphone, il est important de bien aligner la tête des vis avec les encoches destinées à cet effet. Pour cela, veuillez vérifier la pose en regardant sur le côté de votre téléphone (B) lors de l'opération.

Insérer une photo sur une touche raccourci

- Votre téléphone est équipé de 6 touches raccourci. Ce sont les 6 touches transparentes situées sur la partie haute de la base.
- Pour insérer une photo sur l'une de ces touches, veuillez lever le couvercle de la touche comme indiqué dans le schéma ci-dessous. Veuillez ne pas forcer lorsque vous soulevez le couvercle de la touche raccourci.

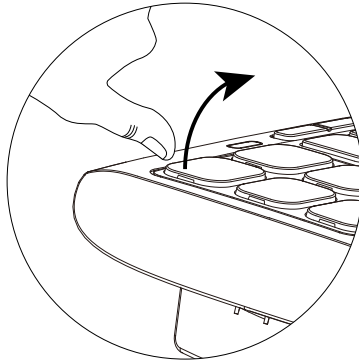



- Il faudra alors découper votre photo afin qu'elle ait la bonne taille.
- Posez ensuite la photo sur la touche et refermez le couvercle délicatement.
- Nous vous recommandons d'utiliser des photos récentes et de bonne qualité.

NOTE : La taille idéale de photo est de 21 mm de large pour 25 mm de haut. Cette information est également indiquée pour votre référence à la fin de ce manuel.

utilisation de votre téléphone



Composer un numéro

- Pour appeler or rappeler un numéro, veuillez décrocher le combiné ou appuyer sur la touche .
- Veuillez ensuite entrer le numéro à l'aide du clavier ou appuyer sur l'une des six touches de mémoire directe (voir paragraphe ENREGISTRER UN NUMÉRO pour apprendre comment associer les touches à un numéro particulier). Les touches de numéro direct (ou les touches raccourci) sont des touches sur lesquelles vous pouvez insérer une photo (voir paragraphe INSÉRER UNE PHOTO SUR UNE TOUCHE RACCOURCI).
- Parlez directement dans le combiné une fois la communication active. Vous pouvez aussi parler directement à proximité et en direction de votre téléphone si vous avez appuyé sur la touche .



À la fin de l'appel :

- Pour terminer votre appel, veuillez reposer le combiné sur la base de votre téléphone ou appuyer sur la touche .

Composer le dernier numéro mémorisé (BIS)

- Décrochez le combiné ou appuyez sur la touche .
- Appuyez sur la touche .
- Vous entendrez alors le numéro qui se compose automatiquement.
- Parlez directement dans le combiné une fois la connexion active. Vous pouvez aussi parler directement à proximité et en direction de votre téléphone si vous avez appuyé sur la touche .

Répondre à un appel

- Pour répondre, décrochez le combiné ou appuyez sur la touche .
- Parlez directement dans le combiné une fois la connexion active. Vous pouvez aussi parler directement à proximité et en direction de votre téléphone si vous avez appuyé sur la touche .

- Pour raccrocher, veuillez reposer le combiné sur la base ou appuyer sur la touche .

Témoin d'appel lumineux

- Lorsque vous recevez un appel, le témoin d'appel situé à droite des touches raccourci se met à clignoter.
- Cette fonction est très pratique si jamais vous recevez un appel dans un environnement bruyant.
- Même si la sonnerie est muette ou à un volume très bas (voir paragraphe **VOLUME DE LA SONNERIE** pour apprendre comment régler le volume de votre sonnerie), le témoin d'appel clignotera.

Mode Secret

- Lorsque vous appuyez sur la touche Secret, le témoin lumineux s'éteint pour vous indiquer que le microphone de votre téléphone est éteint. Ainsi, lors de votre conversation téléphonique, la personne à l'autre bout du fil ne pourra plus vous entendre parler. Vous pourrez cependant toujours entendre parler votre interlocuteur.

- Pour désactiver le mode Secret, veuillez appuyer de nouveau sur le bouton Secret. La personne à l'autre bout du fil pourra de nouveau vous entendre parler.

Mode Pause

- Pour activer le mode Pause, veuillez appuyer sur le bouton de pause **P**.
- À la différence du mode Secret, le mode Pause permet de mettre en pause votre conversation téléphonique. Votre interlocuteur ne vous entend plus parler et vous pouvez pas non plus l'entendre parler.
- Pour désactiver le mode Pause et reprendre une conversation normale, veuillez appuyer de nouveau sur le bouton de pause **P**.

Volume du combiné et du mode mains libres

- Si vous souhaitez augmenter le volume de votre conversation, veuillez appuyer sur la touche **?**.

- Si vous souhaitez diminuer le volume de votre conversation, veuillez appuyer sur la touche **?**.
- Il est possible de choisir jusqu'à 4 niveaux de volume.
- Nous vous recommandons d'éviter une utilisation prolongée à un volume élevé, car cela pourrait endommager votre système auditif.

Volume de la sonnerie

- Si vous souhaitez modifier le volume de la sonnerie de votre téléphone, veuillez utiliser le bouton commutateur de volume situé sur le flanc droit de votre téléphone.

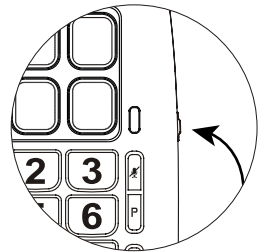

- Trois niveaux de volume sont disponibles (faible, moyen et fort).

Enregistrer un numéro

- Pour enregistrer un numéro de téléphone, il convient d'effectuer l'opération ci-dessous dans l'ordre proposé :

1. Décrochez le combiné.
 2. Choisissez l'une des touches raccourci (voir paragraphe INSÉRER UNE PHOTO SUR UNE TOUCHE RACCOURCI) et appuyez sur la touche pendant au moins 5 secondes.
 3. Entrez le numéro à l'aide du clavier.
 4. Appuyez une nouvelle fois sur la même touche raccourci.
 5. Votre numéro est alors enregistré.
- Nous vous recommandons de vérifier que le numéro est rentré correctement en appelant le numéro aussitôt après l'avoir enregistré et ce, en utilisant la touche raccourci en question.

Temps de flash

Pour la France, le temps de flash requis est de 300 ms par défaut. Aucune modification n'est nécessaire dans les paramètres pour la France.

Nous vous recommandons de ne pas effectuer de modification. Cependant, si une modification doit être effectuée, veuillez appuyer sur les touches suivantes dans l'ordre indiqué :

 / *#*100 / **R** = 100 ms = 0,1 seconde

 / *#*300 / **R** = 300 ms = 0,3 seconde

 / *#*600 / **R** = 600 ms = 0,6 seconde

 / *#*1000 / **R** = 1000 ms = 1 seconde

Par défaut, aucune modification n'est nécessaire pour régler les paramètres de temps de flash pour la France.

Taille des photos (page 19)

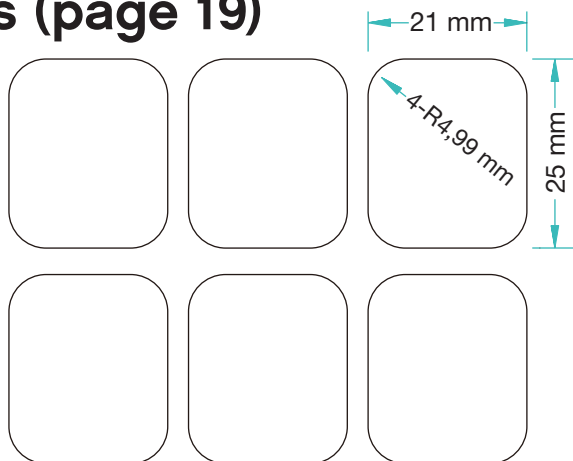

Gabarit de perçage pour une installation murale de votre téléphone (page 17)

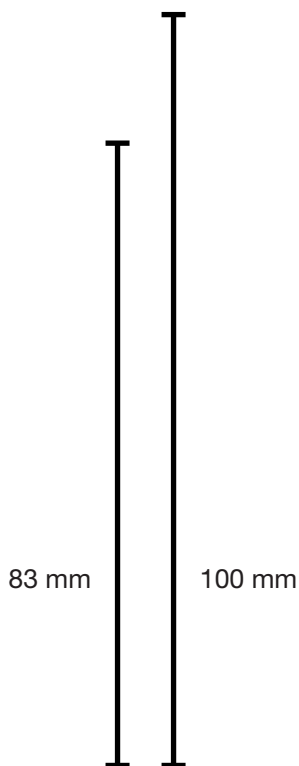

Téléphone filaire

IZY

 Protection de l'environnement
Ce symbole apposé sur le produit signifie qu'il s'agit d'un appareil dont le traitement en tant que déchet est soumis à la réglementation relative aux déchets d'équipements électriques et électroniques (DEEE). Cet appareil ne peut donc en aucun cas être traité comme un déchet ménager, et doit faire l'objet d'une collecte spécifique à ce type de déchets. Des systèmes de reprise et de collecte sont mis à votre disposition par les collectivités locales (déchèterie) et les distributeurs. En orientant votre appareil en fin de vie vers sa filière de recyclage, vous contribuerez à protéger l'environnement et empêcherez toute conséquence nuisible pour votre santé.



Testé dans nos laboratoires

Garantie valide à partir de la date d'achat (ticket de caisse faisant foi). Cette garantie ne couvre pas les vices ou les dommages résultant d'une mauvaise installation, d'une utilisation incorrecte, ou de l'usure normale du produit.



Faites un geste éco-citoyen. Recyclez ce produit en fin de vie.

