

essentiel 

Ventilateur sur pied / Pedestal fan /
Ventilador de pie / Standventilator /
Ventilator op voet

EVP2241b



Notice d'utilisation / User guide / Instrucciones de uso /
Bedienungsanleitung / Gebruiksaanwijzing

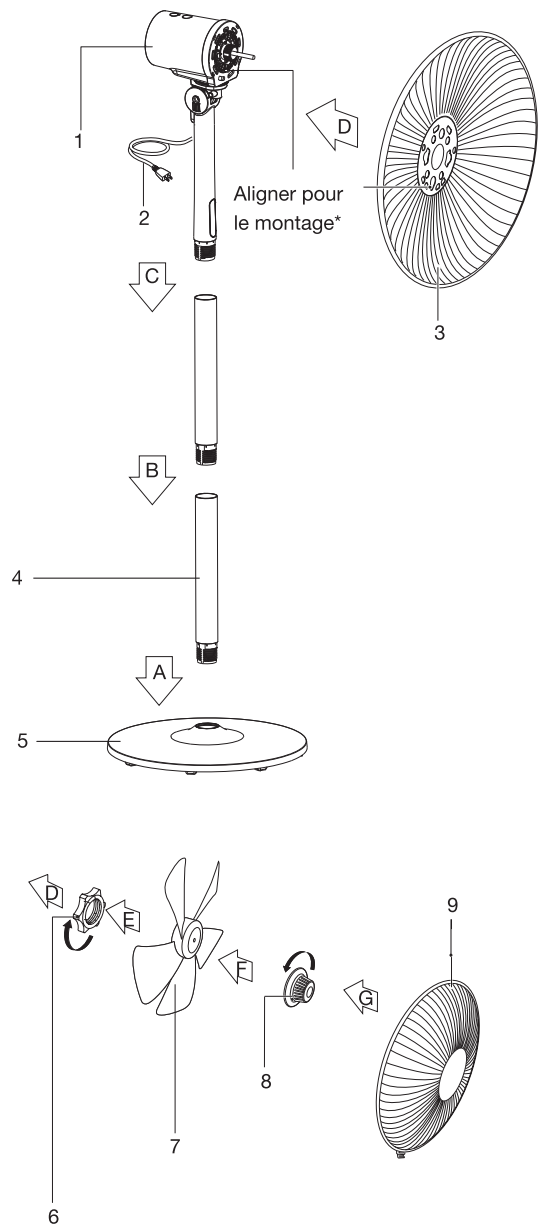

	FR	EN	NL	DE	ES
①	Moteur	Motor	Motor	Motor	Motor
②	Câble	Cord	Kabel	Kabel	Cable
③	Grille arrière	Rear guard	Rooster achterkant	Hinteres Gitter	Rejilla trasera
④	Tige	Rod	Stang	Stange	Varilla
⑤	Socle	Base	Sokkel	Socket	Base
⑥	Ecrou de serrage	Clamping nut	Vastzetschroef	Spannmutter	Tuerca de apriete
⑦	Pale	Blade	Propeller	Rotor	Pala
⑧	Contre-écrou de la pale	Lock nut for the blade	Contramoer propeller	Rotor-Kontermutter	Contratuerca de la pala
⑨	Grille avant	Front guard	Rooster voorkant	Vorderes Gitter	Rejilla frontal
	Aligner pour le montage*	Line up for assembly*	Uitlijnen voor montage*	Zur Montage ausrichten*	Alinear para el montaje*

consignes d'usage

LISEZ ATTENTIVEMENT CES INSTRUCTIONS AVANT D'UTILISER L'APPAREIL ET CONSERVEZ-LES POUR POUVOIR LES CONSULTER LORSQUE VOUS EN AUREZ BESOIN.

- Avant de brancher votre appareil, vérifiez que la tension d'alimentation indiquée sur la plaque signalétique de l'appareil correspond bien à celle de votre installation électrique.
- Cet appareil est destiné à un usage domestique uniquement et à l'intérieur d'une habitation. N'utilisez l'appareil que comme indiqué dans ce mode d'emploi.
- N'utilisez pas l'appareil :
 - si le cordon d'alimentation ou la prise est endommagé(e),
 - en cas de mauvais fonctionnement,
 - si l'appareil a été endommagé de quelque façon que ce soit.Présentez-le à un centre de service après-vente où il sera inspecté et réparé. Aucune réparation ne peut être effectuée par l'utilisateur.
- Si le câble d'alimentation est endommagé, il doit être remplacé par le fabricant, son service après-vente ou des personnes de qualification similaire afin d'éviter un danger.

- N'immergez jamais l'appareil, son cordon d'alimentation ou la prise de courant dans l'eau ou tout autre liquide. Veillez à ne pas exposer le ventilateur aux projections d'eau.
- Ne manipulez pas la fiche ou l'appareil avec les mains mouillées.
- Cet appareil peut être utilisé par des enfants âgés d'au moins 8 ans et par des personnes ayant des capacités physiques, sensorielles ou mentales réduites ou dénuées d'expérience ou de connaissance, s'ils (si elles) sont correctement surveillé(e)s ou si des instructions relatives à l'utilisation de l'appareil en toute sécurité leur ont été données et si les risques encourus ont été appréhendés.
- Les enfants ne doivent pas jouer avec l'appareil.
- Le nettoyage et l'entretien par l'utilisateur ne doivent pas être effectués par des enfants sans surveillance.
- Maintenir l'appareil et son cordon hors de portée des enfants de moins de 8 ans.
- Ne laissez jamais le ventilateur fonctionner sans surveillance.
- Les jeunes enfants, les personnes âgées ou souffrantes ne doivent pas être exposés directement au souffle du ventilateur pendant une longue période.

- Lorsque vous débranchez le cordon d'alimentation, tirez-le toujours au niveau de la fiche, ne tirez pas sur le cordon lui-même.
- Une fois l'installation terminée, ne pas retirer les grilles de protection du ventilateur pour le nettoyage ou la maintenance.
- Débranchez toujours l'appareil de la prise de courant lorsque l'appareil n'est pas utilisé, avant de le déplacer ou de procéder à son nettoyage.
- N'insérez jamais vos doigts, des crayons ou tout autre objet à travers la grille lorsque le ventilateur est en marche.
- Veillez à ce que le ventilateur soit toujours placé sur une surface plane, sèche et stable.
- N'utilisez pas votre ventilateur près d'une fenêtre. La pluie pourrait causer un risque de choc électrique.
- Assemblez complètement le ventilateur avant de le mettre en marche.
- Ne placez pas le ventilateur près d'un four, d'un appareil de cuisson ou de toute autre source de chaleur.
- N'utilisez pas l'appareil en présence de vapeurs explosives ou inflammables.
- N'essayez jamais de démonter ou de réparer l'appareil vous-même. Dans le cas d'une réparation par une personne non qualifiée, la garantie est annulée.

- **ATTENTION !** Ne couvrez jamais l'appareil, même temporairement, car il pourrait surchauffer et générer un risque d'incendie.

Recyclage de la pile



- Ne jetez pas la pile avec les ordures ménagères. Afin de préserver l'environnement, débarrassez-vous de la pile conformément aux réglementations en vigueur.
Déposez-la dans votre conteneur à piles le plus proche ou rapportez-la dans votre magasin.
- Ne rechargez pas une pile non rechargeable, ne la démontez pas, ne la jetez pas dans un feu.
- Ne l'exposez pas à des températures élevées ou à la lumière directe du soleil.
- Ne l'incinérez pas.

ATTENTION !

- Utilisez uniquement le type de piles spécifié dans cette notice.
- Remplacez la pile lorsqu'elle est usagée ou en cas de fuite.
- Retirez la pile en cas de non utilisation prolongée de l'appareil.

votre produit

Contenu de la boîte

- 1 ventilateur sur pied
- 1 télécommande (Pile AAA non fournie)
- 1 notice d'utilisation

Caractéristiques techniques

- Modèle : Ventilateur sur pied EVP2241b
- Alimentation : 220-240 V~ 50Hz
- Hauteur : 1,31 m
- Diamètre : 45 cm
- 3 hauteurs : 70 / 105 ou 131 cm
- Minuterie réglable jusqu'à 8h
- 8 vitesses de ventilation
- Oscillation horizontale : 85°
- Oscillation verticale : 25°
- Écran LED
- Longueur cordon : 1,80 m

instructions de fonctionnement

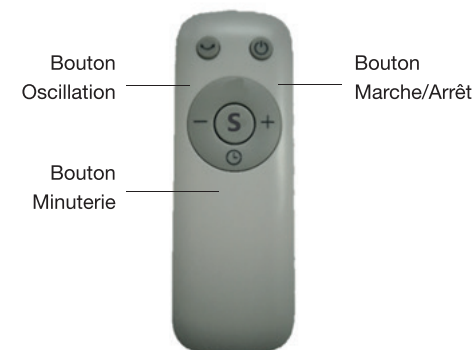

- Lorsque vous appuyez sur le bouton "S", quelle que soit la vitesse précédemment sélectionnée, le ventilateur passe à la vitesse 1. Si vous appuyez de nouveau sur le bouton "S", l'appareil revient à la position initiale, c'est-à-dire la vitesse précédemment sélectionnée.
- La sélection des vitesses fonctionne en boucle. Donc si vous appuyez sur le bouton « S » et que plus tard vous appuyez sur le bouton « + », le ventilateur passera à la vitesse 2. De la même manière si après un appui sur le bouton « S » vous appuyez sur « - », le ventilateur passera à la vitesse 8.



Conseil : la télécommande doit être utilisée face à l'appareil à une distance maximale de 5 mètres et l'angle de déviation doit être de 30 ° au maximum.

utilisation



MARCHE/ARRÊT

Le bouton « MARCHE » permet d'allumer le ventilateur. L'appareil démarre à faible vitesse. Appuyez sur le bouton « ARRÊT » si vous souhaitez éteindre le ventilateur.

+ / -

Appuyez sur les touches + ou - pour sélectionner la vitesse de ventilation (de 1 à 8).



OSCILLATION

Après avoir démarré le ventilateur, appuyez sur ce bouton pour sélectionner le mode d'oscillation.



MINUTERIE

Lorsque le ventilateur est allumé, appuyez plusieurs fois sur le bouton Minuterie pour régler la durée de la ventilation. La durée augmente progressivement dans l'ordre suivant : « 1-2-3-4-5-6-7-8 » heures.
Fonction départ différé : Quand l'appareil est éteint, appuyez plusieurs fois sur le bouton Minuterie pour régler le délai de départ différé. Le dernier programme sélectionné démarrera alors.

instructions de montage

Montage du châssis

1. Installez le châssis en tournant la tige.



Conseil : avant le montage, veuillez retirer le contre-écrou de la pale et le contre-écrou de la grille du corps de l'appareil.

Montage des grilles avant et arrière

1. Alignez le loquet de la grille avant avec la grille arrière, dans la position indiquée dans l'illustration.

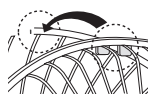

2. Appuyez successivement sur les grilles avec les deux mains en respectant l'ordre indiqué.

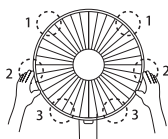

3. Montage du loquet à verrouillage automatique.

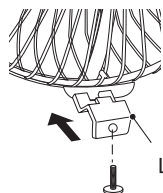

Loquet de la grille

- Vissez le loquet de la grille dans le sens des aiguilles d'une montre, tout en fixant la grille arrière.
- Faites tourner la pale après l'avoir montée, pour vérifier qu'elle tourne normalement.
- Vissez le contre-écrou de la pale dans le sens inverse des aiguilles d'une montre, puis installez la protection avant.

Réglage de l'inclinaison

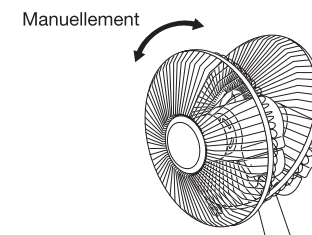

Réglage de la hauteur

Tournez dans le sens inverse des aiguilles d'une montre pour dévisser l'élément central du pied et ainsi raccourcir la hauteur.



nettoyage et entretien

ATTENTION : L'appareil doit impérativement être débranché de la prise de courant avant de procéder à tout nettoyage.

- Utilisez un chiffon humidifié (pas mouillé) pour nettoyer les surfaces.
- Ne jamais mettre le ventilateur dans l'eau ou tout autre liquide.
- N'utilisez jamais d'essence, de benzène ou tout autre produit chimique pour nettoyer le ventilateur.
- ATTENDRE QUE L'APPAREIL SOIT COMPLÈTEMENT SEC AVANT DE LE REBRANCHER

instructions for use

CAREFULLY READ THESE INSTRUCTIONS BEFORE USING THE UNIT AND KEEP THEM FOR FUTURE REFERENCE.

- Before plugging in your appliance, check that the voltage indicated on the appliance's rating plate corresponds to the voltage of your electrical system.
- This appliance is intended for indoor household use only. Only use the appliance as described in this manual.
- Do not use this appliance:
 - If the power cord or plug is damaged,
 - In case of malfunction,
 - If the appliance has been damaged in any way.Take it to an after-sales service centre for inspection and repair. Repairs cannot be performed by the user.
- If the power cord is damaged, it must be replaced by the manufacturer, the after-sales service or similarly qualified persons to prevent any kind of risk.
- Never immerse the appliance, its power cord or plug in water or any other liquid. Take care not to expose the fan to splashing water.

- Do not handle the plug or appliance with wet hands.
- This appliance can be used by children of 8 or over and by persons with physical, sensory or mental impairment, or people with no knowledge or experience as long as they are properly supervised or given instructions on using the appliance safely and they understand the dangers involved.
- Children must not play with the appliance.
- The appliance must not be cleaned or maintained by children without supervision.
- Keep the appliance and its power cord out of the reach of children under the age of eight.
- Never leave the fan unattended when in use.
- Young children, the elderly or ill persons should not be directly exposed to the blast of air from the fan for a long period of time.
- When you unplug the power cord, always pull it at the plug. Do not pull on the cord itself.
- Once the installation is complete, do not remove the protective covers on the fan for cleaning or maintenance.
- Always unplug the appliance from the power point when not in use, before moving it or cleaning it.
- Never insert your fingers, pencils or any other object through the guard when the fan is running.
- Make sure that the fan is always placed on a flat, dry and stable surface.

- Do not use your fan near a window. Rain could cause a risk of electric shock.
- Completely assemble the fan before turning it on.
- Do not place the fan near an oven, cooking appliance or any other heat source.
- Do not use the appliance in the presence of explosive or flammable vapours.
- Never attempt to dismantle or repair the appliance yourself. Any repairs performed by an unqualified person will void the warranty.
- **WARNING!** Never cover the appliance, even temporarily, as it may overheat and create a fire hazard.

Recycling the battery



- Do not dispose of the battery with household waste. To protect the environment, dispose of the battery in accordance with current regulations.

Dispose of it in your nearest battery container or return it to your shop.

- Do not recharge a non-rechargeable battery, do not disassemble it, and do not throw it into a fire.
- Do not expose it to high temperatures or direct sunlight.
- Do not incinerate it.

WARNING!

- Only use the type of batteries specified in this manual.
- Replace the battery if it is spent or in case of leakage.
- Remove the battery prior to an extended period of non-use of the appliance.

your product

Box contents

- 1 pedestal fan
- 1 remote control (AAA battery not included)
- 1 instructions for use

Technical characteristics

- Model: Pedestal fan EVP2241b
- Power supply: 220-240 V~ 50Hz
- Height: 1.31 m
- Diameter: 45 cm
- 3 heights: 70/105 or 131 cm
- Timer that can be set for up to 8 hours
- 8 fan speeds
- Horizontal oscillation: 85°
- Vertical oscillation: 25°
- LCD
- Cord length: 1.80 m

operating instructions

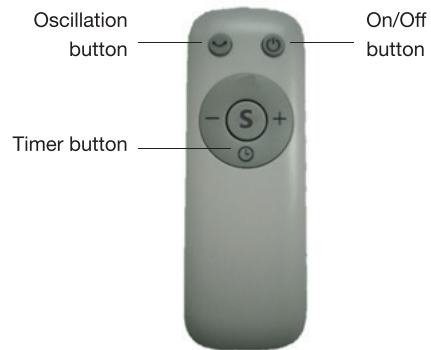



- When you press the “S” button, regardless of the previously selected speed, the fan switches to speed 1. If you press the “S” button again, the unit will return to its initial setting, i.e. the previously selected speed.
- Speed selection operates in a loop. So, if you press the “S” button and later press the “+” button, the fan will switch to speed 2. Similarly, if after pressing the “S” button, you press “-”, the fan will switch to speed 8.



Tip: the remote control must be used facing the appliance at a maximum distance of 5 metres and the deflection angle must not exceed 30°.

use

 ON/OFF	The “ON” button turns the fan on. The unit starts at low speed. Press the “OFF” button if you want to turn off the fan.
+ / -	Press the + or - buttons to select the fan speed (from 1 to 8).
 OSCILLATION	After starting the fan, press this button to select oscillation mode.
 TIMER	When the fan is on , press the Timer button several times to set the fan duration. . The duration gradually increases in the following order: “1-2-3-4-5-6-7-8” hours. Delayed start function : When the product is off, press the Timer button several times to select the desired delay time. The program that will start will be the last program selected.

assembly instructions

Assembling the frame

1. Fit the frame by turning the pole.



Tip: before assembling, please remove the blade's lock nut and the guard's lock nut from the appliance's body.

Assembling the front and rear guards

1. Line up the front guard latch with the rear guard, in the position shown in the illustration.



2. Press the guards with both hands in the order indicated.

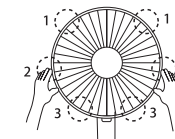

3. Assembling the self-locking latch.

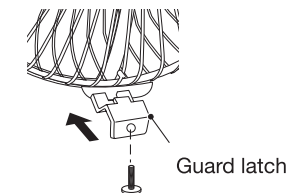

- Screw the guard's latch clockwise while fitting the rear guard.
- Spin the blade after mounting it, to make sure that it rotates normally.
- Tighten the blade's lock nut anticlockwise and fit the front guard.

Adjusting the tilt angle

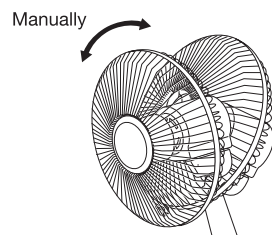

Adjusting the height

Turn anticlockwise to unscrew the central element from the foot and, in this way, shorten the height.



cleaning and maintenance

WARNING: The appliance must be unplugged from the power point before cleaning.

- Use a damp (not wet) cloth to clean the surfaces.
- Never put the fan in water or any other liquid.
- Never use petrol, benzene or any other chemical to clean the fan.
- WAIT UNTIL THE APPLIANCE IS COMPLETELY DRY BEFORE PLUGGING IT BACK IN.

instructies voor het gebruik

GELIEVE DE INSTRUCTIES AANDACHTIG TE LEZEN ALVORENS HET TOESTEL TE GEBRUIKEN EN DEZE TE BEWAREN OM ZE TE KUNNEN RAADPLEGEN WANNEER U ZE NODIG HEEFT.

- Ga na of de spanning, die aangeduid wordt op het typeplaatje, wel degelijk overeenkomt met die van uw elektrische installatie.
 - Dit toestel is enkel geschikt voor huishoudelijk gebruik binnenshuis. Gebruik het toestel enkel zoals aangegeven in de gebruiksaanwijzing.
 - Gebruik dit toestel niet:
 - indien het voedings snoer of de stekker beschadigd zijn,
 - indien het niet correct werkt,
 - indien het beschadigd is, op welke manier dan ook.
- Ga met het toestel naar een klantendienst waar het nagekeken en hersteld zal worden. Geen enkele herstelling mag uitgevoerd worden door de gebruiker.
- Indien het voedings snoer beschadigd is, dient het vervangen te worden door de fabrikant, de klantendienst of bevoegde personen om elk risico uit te sluiten.

- Dompel het toestel, het voedingssnoer of de stekker nooit onder in water een andere vloeistof. Stel de ventilator niet bloot aan waterspatten.
- Neem de stekker niet vast of bedien het toestel niet met natte handen.
- Dit apparaat kan gebruikt worden door kinderen van minstens 8 jaar en door personen met een verminderd lichamelijk, zintuiglijk of geestelijk vermogen of met onvoldoende kennis en ervaring, mits zij onder deugdelijk toezicht staan of instructies over een veilig gebruik van het apparaat ontvangen hebben en zij de risico's daarvan begrepen hebben.
- Kinderen mogen niet met het apparaat spelen.
- De reiniging en het onderhoud van het apparaat mogen niet uitgevoerd worden door kinderen op wie geen toezicht wordt gehouden.
- Bewaar het toestel en het snoer buiten het bereik van kinderen jonger dan 8 jaar.
- Laat het toestel nooit onbeheerd achter wanneer het in werking is.
- Jonge kinderen, zieke en oudere personen mogen niet gedurende een lange periode rechtstreeks worden blootgesteld aan de uitgeblazen lucht.
- Haal het snoer steeds met de stekker uit het stopcontact, trek niet aan het snoer zelf.

- Wanneer de installatie beëindigd is, de beschermingsroosters van de ventilator niet verwijderen bij reiniging of onderhoud.
- Haal de stekker van het toestel steeds uit het stopcontact wanneer het toestel niet wordt gebruikt, voor u het verplaatst of voor u het reinigt.
- Stop nooit uw vingers, potloden of andere voorwerpen door het rooster wanneer de ventilator aan staat.
- Zorg er voor dat de ventilator steeds op een vlak, droog en stabiel oppervlak staat.
- Gebruik de ventilator niet in de buurt van een raam. De regen zou een elektrische schok kunnen veroorzaken.
- Monteer de ventilator volledig vooraleer het toestel aan te zetten.
- Plaats de ventilator niet naast een oven, een kookvuur of eender welke andere warmtebron.
- Gebruik het toestel niet in de buurt van explosieve of brandbare dampen.
- Probeer het toestel niet zelf te repareren. Wanneer het toestel wordt hersteld door een niet-gekwalificeerd persoon, wordt de garantie geannuleerd.
- **OPGELET!** Bedek het toestel nooit, zelfs niet tijdelijk, aangezien het dan oververhit kan raken en er risico op brand kan ontstaan.

Recycleren van de batterij



- Gooi batterijen nooit bij het huishoudelijke afval. Respecteer het milieu en gooi de batterijen weg volgens de geldende voorschriften.

Breng zenaar de dichtstbijzijnde batterijencontainer of breng ze naar uw winkel.

- Laad nooit een niet-oplaadbare batterij op, demonteer de batterij niet en gooi ze niet in het vuur.
- Stel de batterij niet bloot aan hoge temperaturen of aan direct zonlicht.
- Verbrand ze niet.

OPGELET!

- Gebruik enkel het soort batterij dat in deze handleiding wordt vermeld.
- Vervang de batterij wanneer deze versleten is of lekt.
- Verwijder de batterij wanneer het toestel lange tijd niet wordt gebruikt.

uw product

Inhoud van de doos

- 1 ventilator op voet
- 1 afstandsbediening (Batterij AAA niet meegeleverd)
- 1 gebruiksaanwijzing

Technische eigenschappen

- Model: ventilator op voet EVP2241b
- Voeding: 220-240 V~ 50Hz
- Hoogte: 1,31 m
- Diameter: 45 cm
- 3 hoogtes: 70 / 105 of 131 cm
- Timer instelbaar tot 8 uur
- 8 ventilatiesnelheden
- Horizontaal zwenken: 85°
- Verticaal zwenken: 25°
- ledscherm
- Lengte van het snoer: 1,80 m

werkingsinstructies





- Wanneer u op de knop knop 'S' drukt, gaat de ventilator, ongeacht de eerder ingestelde snelheid, naar snelheid 1. Wanneer u opnieuw op de knop knop 'S' drukt, gaat de ventilator terug naar de beginstand, d.w.z. de eerder ingestelde snelheid.
- Het selecteren van de snelheden gebeurt in een loop. Wanneer u dus op de knop 'S' drukt en later op de knop '+' drukt, gaat de ventilator naar snelheid 2. Wanneer u op '-' drukt nadat u eerder op de knop 'S' drukte, gaat de ventilator naar snelheid 8.



Tip: De afstandsbediening dient gebruikt te worden op een afstand van max. van 5 meter en hoek van van 30 ° op maximum.

gebruik

 START/STOP	Met de knop 'START' zet u de ventilator aan. Het toestel begint tegen lage snelheid te werken. Druk op de knop 'STOP' indien u de de ventilator wil uitschakelen.
+ / -	Druk op de toetsen + of - om de ventilatiesnelheid in te stellen (van 1 tot 8).
 ZWENKEN	Druk na het starten van de ventilator op deze knop om de zwenkmodus te kiezen.
 TIMER	Druk verschillende keren op de knop Timer om de duur van de ventilatie in te stellen. De duur stijgt progressief als volgt: '1-2-3-4-5-6-7-8' uur. Uitgesteld starten : Druk wanneer het toestel uit staat een paar keer op de knop 'Timer' om de gewenste uitgestelde duur te selecteren. Het programma dat start is het laatst geselecteerde programma.

instructies voor montage

Montage van het frame

1. Installeer het frame door aan de stang te draaien.



Tip: verwijder voor de montage, de contraoer van de propeller en de contraoer van het rooster van de behuizing van het toestel.

Montage van de roosters aan de voor- en achterkant

1. Plaats de grendel van het rooster gelijk met het achterste rooster, in de positie die op de afbeelding aangeduid wordt.

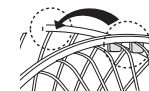

2. Druk vervolgens met beide handen op de roosters en respecteer de aangegeven volgorde.

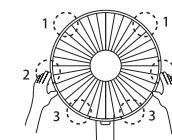

3. Montage van de automatische vergrendeling.

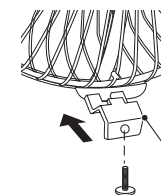

Vergrendeling rooster

- Schroef de grendel van het rooster in uurwijzerzin en zet het achterste rooster vast.
- Draai na montage aan de propeller om te controleren of deze normaal draait.
- Schroef de moer van de propeller in tegenwijzerzin en plaats de bescherming op de voorzijde.

Instellen van de helling

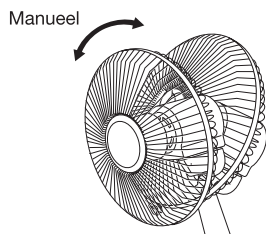

Instellen van de hoogte

Draai in tegenwijzerzin om het centrale element van de voet los te draaien en de hoogte te verlagen.



reiniging en onderhoud

OPGELET: Haal steeds de stekker uit het stopcontact vooraleer de roosters schoon te maken.

- Gebruik een vochtige (geen natte) doek om de oppervlakken te reinigen.
- Dompel de ventilator nooit onder in water of een andere vloeistof.
- Gebruik nooit benzine, benzeen of een ander scheikundig product om de ventilator te reinigen.
- WACHT TOT HET TOESTEL VOLLEDIG DROOG IS ALVORENS DE STEKKER OPNIEUW IN HET STOPCONTACT TE STOPPEN.

bedienungshinweise

LESEN SIE DIESE ANWEISUNGEN VOR DER INBETRIEBNAHME DES GERÄTS AUFMERKSAM DURCH UND BEWAHREN SIE AUF, UM BEI BEDARF SPÄTER DARAUF ZURÜCKGREIFEN ZU KÖNNEN.

- Überprüfen Sie, ob die auf dem Typenschild des Geräts angegebene Versorgungsspannung mit derjenigen Ihrer Elektroinstallation übereinstimmt.
- Dieses Gerät ist ausschließlich zum häuslichen Gebrauch im Wohnungsinnen bestimmt. Verwenden Sie das Gerät nur wie in dieser Anleitung beschrieben.
- Benutzen Sie das Gerät nicht:
 - falls das Kabel oder der Stecker beschädigt ist,
 - im Falle einer Funktionsstörung,
 - falls das Gerät in irgendeiner Weise beschädigt ist.

Bringen Sie es zu einem Kundendienstzentrum, wo es untersucht und repariert wird. Es kann keinerlei Reparatur vom Benutzer ausgeführt werden.

- Wenn das Stromkabel beschädigt ist, muss es von Ihrem Händler, dessen Kundendienst oder einer ähnlich qualifizierten Person ersetzt werden, um Gefahren zu vermeiden.

- Tauchen Sie das Gerät, das Stromkabel oder den Stecker niemals in Wasser oder sonstige Flüssigkeiten ein. Achten Sie darauf, dass der Ventilator keinen Wasserspritzern ausgesetzt wird.
- Hantieren Sie nicht mit nassen Händen mit dem Stecker oder dem Gerät.
- Dieses Gerät kann von Kindern ab 8 Jahren und Personen mit eingeschränkten physischen, sensorischen und geistigen Fähigkeiten oder Mangel an Erfahrung und Kenntnissen verwendet werden, sofern sie beaufsichtigt oder sicher in den Gebrauch des Geräts eingewiesen und über die Risiken informiert wurden.
- Kinder dürfen mit dem Gerät nicht spielen.
- Das Gerät darf nicht unbeaufsichtigt von Kindern gereinigt oder gewartet werden.
- Das Gerät und sein Kabel außerhalb der Reichweite von Kindern unter 8 Jahren aufbewahren.
- Lassen Sie den Ventilator niemals unbeaufsichtigt in Betrieb.
- Kleinkinder, ältere oder kranke Menschen dürfen nicht über einen längeren Zeitraum direkt dem Luftstrom des Gebläses ausgesetzt werden.
- Wenn Sie das Stromkabel vom Stromnetz trennen, ziehen Sie immer am Stecker und nicht am Kabel selbst.

- Nach Abschluss der Installation dürfen die Schutzgitter des Ventilators für die Reinigung oder Wartung nicht entfernt werden.
- Ziehen Sie immer den Stecker des Geräts aus der Steckdose, wenn es nicht benutzt wird, bevor Sie es verstellen oder reinigen.
- Stecken Sie niemals Ihre Finger, Bleistifte oder jegliche sonstigen Gegenstände durch das Gitter, während der Ventilator in Betrieb ist.
- Achten Sie darauf, dass der Ventilator immer auf einer ebenen, trockenen und stabilen Fläche aufgestellt wird.
- Verwenden Sie Ihren Ventilator nicht in der Nähe eines Fensters. Durch Regen könnte es zu einer Stromschlaggefahr kommen.
- Montieren Sie den Ventilator vollständig, bevor Sie ihn in Betrieb nehmen.
- Stellen Sie den Ventilator nicht in der Nähe eines Backofens, Kochgeräts oder jeglicher sonstiger Wärmequelle auf.
- Verwenden Sie das Gerät nicht, wenn explosionsfähige oder entzündliche Gase vorhanden sind.
- Versuchen Sie niemals, das Gerät selbst zu demontieren oder zu reparieren. Im Falle einer Reparatur durch eine nicht qualifizierte Person erlischt die Garantie.

- **ACHTUNG!** Decken Sie das Gerät niemals ab, nicht einmal kurzzeitig, denn es könnte überhitzen und zu einer Brandgefahr führen.

Batterierecycling



- Entsorgen Sie die Batterie nicht im Hausmüll. Entsorgen Sie Altbatterien umweltgerecht entsprechend den geltenden gesetzlichen Vorschriften.

Bringen Sie sie zum nächstgelegenen Batteriecontainer oder zurück zu Ihrem Geschäft.

- Laden Sie eine nicht wiederaufladbare Batterie niemals auf, nehmen Sie die Batterie nicht auseinander und werfen Sie sie nicht ins offene Feuer.
- Vor hohen Temperaturen und direkter Sonneneinstrahlung schützen.
- Die Batterie nicht verbrennen.

ACHTUNG!

- Verwenden Sie ausschließlich den in dieser Anleitung angegebenen Batterietyp.
- Ersetzen Sie gebrauchte oder auslaufende Batterien.
- Entnehmen Sie die Batterien, wenn Sie das Gerät längere Zeit nicht nutzen.

ihre produkt

Verpackungsinhalt

- 1 Standventilator
- 1 Fernbedienung (AAA Batterie nicht im Lieferumfang enthalten)
- 1 Bedienungsanleitung

Technische Daten

- Modell: Standventilator EVP2241b
- Stromversorgung: 220-240 V~ 50Hz
- Höhe: 1,31 m
- Durchmesser: 45 cm
- 3 Höhen: 70 / 105 oder 131 cm
- Zeitschaltung einstellbar bis zu 8 Std.
- 8 Geschwindigkeitsstufen
- Waagerechte Schwenkbewegung: 85°
- Senkrechte Schwenkbewegung: 25°
- LED Display
- Kabellänge: 1,80 m

betriebsanweisungen





- Wenn Sie den Knopf „S“ drücken, geht der Ventilator unabhängig von der zuvor eingestellten Geschwindigkeit auf die Geschwindigkeitsstufe 1. Wenn Sie erneut den Knopf „S“ drücken, kehrt das Gerät zur ursprünglichen Einstellung, d.h. zu der zuvor ausgewählten Geschwindigkeit, zurück.
- Die Geschwindigkeitsauswahl funktioniert kreisförmig. Wenn Sie also den Knopf „S“ und später den Knopf „+“ drücken, geht der Ventilator auf die Geschwindigkeitsstufe 2. Ebenso geht der Ventilator auf die Geschwindigkeitsstufe 8, wenn Sie „-“ drücken, nachdem Sie den Knopf „S“ gedrückt hatten.



Empfehlung: Die Fernbedienung muss dem Gerät gegenüber in einem Abstand von maximal 5 Metern verwendet werden und die Winkelabweichung darf maximal 30° betragen.

bedienung

 EIN/AUS	Mit dem Knopf „EIN“ wird der Ventilator eingeschaltet. Das Gerät startet mit niedriger Geschwindigkeit. Wenn Sie den Ventilator ausschalten möchten, drücken Sie den „AUS“-Knopf.
+ / -	Drücken Sie die + oder - Tasten um die Lüftungsgeschwindigkeit (von 1 bis 8) auszuwählen
 SCHWENKFUNKTION	Nachdem Sie das Gerät eingeschaltet haben, drücken Sie diesen Knopf um den Schwenkmodus auszuwählen.
 ZEITSCHALTUNG	Wenn der Ventilator eingeschaltet ist, drücken Sie die Timertaste mehrmals, um die Lüftungszeit einzustellen. Die Dauer steigt schrittweise in folgender Reihenfolge an: „1-2-3-4-5-6-7-8“ Stunden. Startzeitvorwahl : Wenn das Gerät ausgeschaltet ist, drücken Sie die Timertaste mehrmals, um die gewünschte Startzeitvorwahl einzustellen. Das zuletzt ausgewählte Programm wird gestartet.

montageanweisungen

Montage des Gestells

1. Das Gestell anbringen, indem Sie die Stange drehen.



Empfehlung: Bitte entfernen Sie vor der Montage die Rotor-Kontermutter und die Kontermutter des Gitters vom Gerätekörper.

Montage des vorderen und hinteren Gitters

1. Richten Sie den Schnapper des vorderen und hinteren Gitters aus, wie es in der Abbildung gezeigt wird.



2. Drücken Sie nacheinander unter Beachtung der angegebenen Reihenfolge mit beiden Händen auf die Gitter.

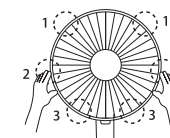

3. Montage des automatischen Verriegelungsschnappers.

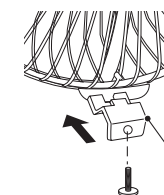

Gitter-Schnapper

- Schrauben Sie den Schnapper des Gitters im Uhrzeigersinn fest, wobei Sie das hintere Gitter befestigen.
- Bringen Sie den Rotor nach der Montage zum Drehen um zu überprüfen, ob er normal dreht.
- Die Kontermutter des Rotors gegen den Uhrzeigersinn aufschrauben und dann den vorderen Schutz anbringen.

Neigungseinstellung

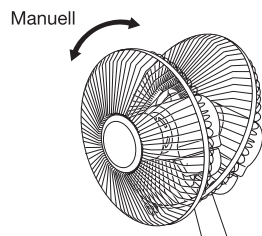

Höheneinstellung

Zum Lösen das Mittelteil am Fuß gegen den Uhrzeigersinn drehen und so die Höhe verringern.



reinigung und wartung

WARNUNG: Vor jeder Reinigung des Geräts unbedingt den Netzstecker ziehen.

- Verwenden Sie zur Reinigung der Oberflächen ein angefeuchtetes (nicht nasses) Tuch.
- Tauchen Sie den Ventilator niemals in Wasser oder andere Flüssigkeiten.
- Verwenden Sie niemals Benzin, Benzol oder andere Chemikalien zur Reinigung des Ventilators.
- WARTEN SIE, BIS DAS GERÄT VOLLSTÄNDIG GETROCKNET IST, BEVOR SIE ES WIEDER ANSCHLIESSEN.

instrucciones de uso

LEA ATENTAMENTE ESTAS INSTRUCCIONES ANTES DE USAR EL APARATO Y GUÁRDELAS PARA PODER CONSULTARLAS CUANDO LO NECESITE.

- Antes de conectar el aparato, compruebe que la tensión eléctrica indicada en la placa de características del aparato coincida con la de su instalación eléctrica.
- Este dispositivo solo está destinado para un uso doméstico y en el interior de una habitación. Utilice el aparato solo como se describe en este manual.
- No utilice el aparato:
 - si el cable de alimentación o el enchufe están dañados,
 - en caso de funcionamiento incorrecto,
 - si el aparato está dañado de cualquier forma.Llévelo a un centro de servicio posventa donde lo revisarán y lo repararán. El usuario no puede realizar ninguna reparación.
- Si el cable de alimentación está dañado, debe ser reparado por el fabricante, su servicio posventa o una persona que cuente con una cualificación similar para evitar peligros.
- No sumerja el aparato, el cable de alimentación ni el enchufe en agua ni en cualquier otro líquido.

- Procure no exponer el ventilador a salpicaduras de agua.
- No manipule el enchufe ni el aparato con las manos mojadas.
 - Este electrodoméstico puede ser utilizado por niños menores de 8 años y por personas con capacidades físicas, sensoriales o mentales reducidas, o por personas sin experiencia o conocimientos, si se les supervisa adecuadamente o si se les han dado instrucciones sobre el uso seguro del electrodoméstico y han comprendido los riesgos que conlleva.
 - Los niños no deben jugar con el aparato.
 - La limpieza y el mantenimiento por parte del usuario no deben ser realizados por niños sin supervisión.
 - Mantener el aparato y el cable fuera del alcance de los niños menores de 8 años.
 - No deje el ventilador funcionando sin supervisión.
 - Los niños pequeños, los ancianos o enfermos no deben estar expuestos directamente a la corriente de viento del ventilador durante un largo período de tiempo.
 - Cuando vaya a desenchufar el cable de alimentación, tire siempre del enchufe y no del cable.

- Asegúrese de que el ventilador esté desconectado de la red eléctrica antes de quitar la protección.
- Una vez terminada la instalación, no retire las rejillas de protección del ventilador para la limpieza o el mantenimiento.
- No introduzca los dedos, lápices u otros objetos a través de la rejilla cuando el ventilador esté en funcionamiento.
- Procure que el ventilador siempre esté colocado sobre una superficie plana, seca y estable.
- No use el ventilador cerca de una ventana. La lluvia podría causar riesgo de descarga eléctrica.
- Monte completamente el ventilador antes de encenderlo.
- No coloque el ventilador cerca de un horno, aparato de cocción u otra fuente de calor.
- No utilice el aparato en presencia de vapores explosivos o inflamables.
- No intente desmontar ni reparar la unidad usted mismo. En caso de reparación por parte de una persona no cualificada, la garantía quedará anulada.
- ¡ATENCIÓN! No cubra la unidad, ni siquiera temporalmente, ya que podría sobrecalentarse y provocar un incendio.

Reciclaje de la pila



• La pila no debe desecharse con la basura doméstica. Para preservar el medioambiente, deseche la pila en conformidad con la normativa vigente.

Llévela al contenedor de pilas más cercano o la tienda donde haya adquirido el aparato.

- No se debe recargar nunca una pila no recargable ni desmontar la pila o tirarla al fuego.
- No exponer la pila a temperaturas elevadas ni a la luz directa del sol.
- No incinerarla.

¡ATENCIÓN!

- Utilice solo el tipo de pilas especificado en estas instrucciones.
- Cambie la pila cuando se agote o en caso de fuga.
- Retire la pila si no va a utilizar el aparato durante un largo período.

su producto

Contenido de la caja

- 1 ventilador de pie
- 1 mando a distancia (pila AAA no incluida)
- 1 copia de las instrucciones de uso

Características técnicas

- Modelo: Ventilador de pie EVP2241b
- Alimentación: 220 - 240 V~ 50 Hz
- Altura: 1.31 m
- Diámetro: 45 cm
- 3 alturas: 70 / 105 o 131 cm
- Temporizador ajustable hasta 8 horas
- 8 velocidades de ventilación
- Oscilación horizontal: 85°
- Oscilación vertical: 25°
- Pantalla LED
- Longitud del cable: 1,80 m

instrucciones de funcionamiento



- Al pulsar el botón «S», independientemente de la velocidad seleccionada anteriormente, el ventilador cambiará a la velocidad 1. Si vuelve a pulsar el botón «S», el aparato vuelve a la posición inicial, es decir, a la velocidad seleccionada anteriormente.
- La selección de velocidad funciona en bucle. Por lo tanto, si el usuario pulsa el botón «S» y después pulsa el botón «+», el ventilador cambiará a la velocidad 2. Del mismo modo, si después de pulsar el botón «S» el usuario pulsa «-», el ventilador cambiará a velocidad 8.



Consejo: el mando a distancia se utilizará orientado hacia el dispositivo a una distancia máxima de 5 metros y el ángulo de desviación deberá ser de 30° como máximo.

USO

ON/OFF	El botón "ON" enciende el ventilador. El aparato arranca a baja velocidad. Presione el botón "OFF" si desea apagar el ventilador.
+ / -	Pulse las teclas + o - para seleccionar la velocidad de ventilación (del 1 al 8).
OSCILACIÓN	Tras arrancar el ventilador, pulse este botón para seleccionar el modo de oscilación.
TEMPORIZADOR	<p>Cuando el ventilador esté encendido, pulse varias veces el botón del Temporizador para ajustar la duración de la ventilación. La duración aumenta gradualmente en el siguiente orden: "1-2-3-4-5-6-7-8" horas.</p> <p>Función de inicio diferido : Cuando el producto esté apagado, pulse el botón del Temporizador varias veces para seleccionar el plazo deseado.</p>

instrucciones de montaje

Montaje del bastidor

1. Instale el bastidor girando la varilla.



Consejo: antes de realizar el montaje, retire la contratuerca de la pala y la contratuerca de la rejilla del cuerpo del aparato.

Montaje de las rejillas delantera y trasera

1. Alinee el pestillo de la rejilla delantera con la rejilla trasera en la posición mostrada en la ilustración.

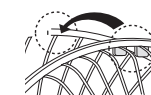

2. Presione las rejillas sucesivamente con ambas manos en el orden indicado.

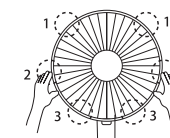

3. Montaje del pestillo de bloqueo automático.

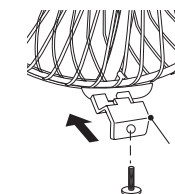

Pestillo de la rejilla

- Atornille el pestillo de la rejilla en el sentido de las agujas del reloj mientras fija la rejilla trasera.
- Gire la pala después de montarla, para comprobar que gira con normalidad.
- Atornille la contratuerca de la pala en sentido contrario a las agujas del reloj e instale la protección delantera.

Ajuste de la inclinación

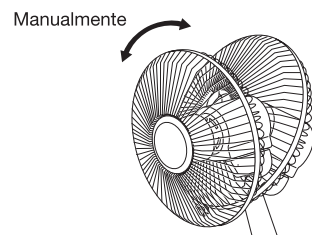

Ajuste de altura

Gire en sentido contrario a las agujas del reloj para desatornillar el elemento central del pie y bajar la altura.



limpieza y mantenimiento

ATENCIÓN: El aparato debe desconectarse de la toma de corriente antes de limpiar.

- Utilice un paño húmedo (no mojado) para limpiar las superficies.
- No introduzca nunca el ventilador en el agua ni cualquier otro líquido.
- No utilice nunca gasolina, benceno ni cualquier otro producto químico para limpiar el ventilador.
- ESPERE QUE EL APARATO ESTÉ COMPLETAMENTE SECO ANTES DE VOLVER A ENCHUFARLO.

	Symbole Symbol Symbool Símbolo	Valeur Value Waarde Wert Valor	Unité Unit Eenheid Einheit Unidad
Modèle / Reference / Referentie / Referenz / Referencia	Essentielb EVP2241b		
	8007873		
Débit d'air maximal / Maximum airflow / Maximale luchtstroom / Maximaler Luftstrom / Flujo de aire máximo	F	58,39	m3/m
Puissance absorbée / Absorbed power / Opgenomen vermogen / Absorbierte Leistung / Poder absorbido	P	41,97	W
Valeur de service / Service value / Service waarde / Servicewert / Valor del servicio	SV	1,39	(m3/min)W
Consommation d'électricité en mode "veille" / Power consumption device on standby / Stroomverbruik apparaat op stand-by / Stromverbrauch Gerät im Standby / Dispositivo de consumo de energía en espera	Psb	0,20	W
Consommation saisonnière d'électricité / Seasonal electricity consumption / Seizoensgebonden elektriciteitsverbruik / Saisonaler Stromverbrauch / Consumo estacional de electricidad	Q	15,58	kWh/a
Niveau de puissance acoustique / Sound power level / Geluidsvermogeniveau / Schalleistungspegel / Nivel de potencia de sonido	Lwa	60,00	dB(A)
Vitesse maximale de l'air / Maximum speed of air / Maximale luchtsnelheid / Maximale Luftgeschwindigkeit / Velocidad máxima del aire	C	3,04	m/s
Norme de mesure de la valeur de service / Service Value Measurement Standard / Standaard servicewaarde meting / Servicewert-Messstandard / Estándar de medición del valor del servicio	IEC 60879:1986 + (corr. 1992) EN 60704-2-7 :1998		
Coordonnées de contact pour tout complément d'information / Contact details for any further information / Contactgegevens voor meer informatie / Kontaktdata für weitere Informationen / Datos de contacto para cualquier información adicional	Sourcing & Creation Avenue de la Motte 59810 Lesquin - France		

Toutes les informations, dessins, croquis et images dans ce document relèvent de la propriété exclusive de SOURCING & CREATION. SOURCING & CREATION se réserve tous les droits relatifs à ses marques, créations et informations. Toute copie ou reproduction, par quelque moyen que ce soit, sera jugée et considérée comme une contrefaçon.

All information, designs, drawings and pictures in this document are the property of SOURCING & CREATION. SOURCING & CREATION reserves all rights to its brands, designs and information. Any copy and reproduction through any means shall be deemed and considered as counterfeiting.

Toda la información, diseños, dibujos e imágenes de este documento son propiedad de SOURCING & CREATION. SOURCING & CREATION se reserva todos los derechos de sus marcas, diseños e información. Cualquier copia y reproducción por cualquier medio será considerada como falsificación.

Alle Informationen, Zeichnungen, Skizzen und Bilder in diesem Dokument sind alleiniges Eigentum von SOURCING & CREATION. SOURCING & CREATION behält sich alle Rechte in Zusammenhang mit ihren Marken, Schöpfungen und Informationen vor. Kopien oder Reproduktionen, ungeachtet des dazu verwendeten Mittels, werden als Fälschung betrachtet und beurteilt.

Alle gegevens, tekeningen, schetsen en afbeeldingen in dit document zijn het exclusieve eigendom van SOURCING & CREATION. SOURCING & CREATION behoudt alle rechten met betrekking tot haar merken, creaties en informatie. Alle kopieën, of reproducties, met eender welk middel, worden beoordeeld en beschouwd als een vervalsing.



Protection de l'environnement

Ce symbole apposé sur le produit signifie qu'il s'agit d'un appareil dont le traitement en tant que déchet est soumis à la réglementation relative aux déchets d'équipements électriques et électroniques (DEEE). Cet appareil ne peut donc en aucun cas être traité comme un déchet ménager, et doit faire l'objet d'une collecte spécifique à ce type de déchets. Des systèmes de reprise et de collecte sont mis à votre disposition par les collectivités locales (déchèterie) et les distributeurs. En orientant votre appareil en fin de vie vers sa filière de recyclage, vous contribuerez à protéger l'environnement et empêcherez toute conséquence nuisible pour votre santé.

Protection of the environment

This symbol attached to the product means that it is an appliance whose disposal is subject to the directive on waste from electrical and electronic equipment (WEEE). This appliance may not in any way be treated as household waste and must be subject to a specific type of removal for this type of waste. Recycling and recovery systems are available in your area (waste removal) and by distributors. By taking your appliance at its end of life to a recycling facility, you will contribute to environmental conservation and prevent any harm to your health.

Protección del medio ambiente

Este símbolo en el producto significa que es un aparato cuyo tratamiento como residuo está sujeto a la normativa de Residuos de Aparatos Eléctricos y Electrónicos (RAEE). Por lo tanto, este dispositivo no se puede tratar en ningún caso como residuo doméstico, sino que se debe tratar específicamente como este tipo de residuos. Las autoridades locales (centros de recogida de residuos) y los distribuidores disponen de sistemas de devolución y recogida. Reciclando su dispositivo al final de su vida útil ayudará a proteger el medio ambiente y a evitar consecuencias perjudiciales para su salud.

Umweltschutz

Dieses Symbol auf dem Produkt bedeutet, dass es sich um ein Gerät handelt, dessen Entsorgung den Vorschriften für elektrische und elektronische Altgeräte (Elektronikschoff) unterliegt. Dieses Gerät darf daher auf keinen Fall als Haushaltsmüll behandelt werden und muss an einer spezifischen Sammelstelle für diesen Typ von Abfall abgegeben werden. Rücknahme- und Sammelsysteme werden Ihnen von den lokalen Gebietskörperschaften (Mülldeponie) und Vertrieben bereitgestellt. Indem Sie Ihr Gerät an seinem Lebensende dem Recycling zuführen, tragen sie zum Umweltschutz bei und verhindern schädliche Folgen für Ihre Gesundheit.

Milieubescherming

Dit op het apparaat aangebrachte symbool betekent dat het apparaat aan het einde van de levensduur afgevoerd moet worden volgens de voorschriften voor afgedankte elektrische en elektronische apparatuur (WEEE). Dit apparaat mag dus in geen geval bij het gewone huishafval weggevoeren worden maar moet naar een specifiek inzamelpunt teruggebracht worden. De gemeentes (vuilstortplaatsen) of de verkooppunten stellen inzamelsystemen en -punten tot uw beschikking. Door uw apparaat aan het einde van de levensduur in te leveren voor recycling, draagt u bij aan de milieubescherming en voorkomt u schadelijke gevolgen voor de gezondheid.

essentiel



Art. 8007873
Ref. EVP2241b

SERVICE RELATION CLIENTS /
Customer Relations Department /
Servicio de Atención al Cliente /
Kundenservice / Klientenafdeling

Avenue de la Motte
CS 80137
59811 Lesquin cedex

FABRIQUÉ EN R.P.C. /
Made in China / Fabricado en R.P.C. /
Hergestellt in VR China / Gefabriceerd in VRC.

SOURCING & CREATION
Avenue de la Motte
59810 Lesquin - FRANCE



* Testé dans nos laboratoires

Garantie valide à partir de la date d'achat (ticket de caisse faisant foi). Cette garantie ne couvre pas les vices ou les dommages résultant d'une mauvaise installation, d'une utilisation incorrecte ou de l'usure normale du produit.

* Tested in our laboratories

Warranty valid from the date of purchase (receipt as proof of purchase). This warranty does not cover defects or damage caused by improper set up, incorrect use, or normal wear and tear of this product.

* Probado en nuestros laboratorios

Garantía válida desde la fecha de compra (el recibo servirá como justificante). Esta garantía no cubre defectos o daños que resulten de una instalación inadecuada, un uso indebido o un desgaste normal del producto.

* In unseren Labors getestet

Die Garantie läuft ab dem Kaufdatum (maßgeblich ist der Kassenzettel). Diese Garantie deckt keine Mängel oder Schäden, die aus unsachgemäßer Installation, falschem Gebrauch oder der normalen Abnutzung des Produkts resultieren.

* Getest in onze laboratoria

Waarborg geldig vanaf de datum van aankoop (kassitekst geldt als bewijs). De garantie dekt geen gebreken of schade die voortvloeien uit een onjuiste installatie, een onjuist gebruik of de normale slijtage van het product.



Faites un geste éco-citoyen.
Recyclez ce produit en fin de vie.

Please behave responsibly
towards the environment. Recycle this
product at the end of its life.

Sea un ciudadano responsable con
el medio ambiente. Recicle este
producto al final de su vida útil.

Zeigen Sie Umweltbewusstsein:
Recyceln Sie dieses Produkt am Ende
seiner Lebensdauer.

Lever uw bijdrage aan het milieu. Recycle
dit product aan het einde van zijn
levensduur.