

essentiel 

Lave-vaisselle / Dishwasher  
ELVC-471B



**Aide à la réparation / After-sales solutions**

## Contenu / Table of content

- Mises en garde / Warning
- Outils nécessaires / Necessary Tools
- Vue éclatée / Exploded view
- Liste des pièces détachées / Spare parts list
- Codes erreurs / Errors codes
- Schémas électriques et électroniques / Electric and electronic diagrams
- Autoréparabilité / Self-repair : Consignes de sécurité pour le démontage de votre appareil / Safety instructions related to the maintenance of your product
- Rappel des consignes élémentaires d'entretien / Reminder of basic maintenance instructions

Cette notice a pour but de vous donner les informations principales vous permettant d'entretenir ou de dépanner votre lave-vaisselle.

Des consignes de sécurité complètent les consignes d'installation et d'utilisation que vous retrouvez dans la notice d'utilisation de votre appareil.

## Mises en garde

Pour votre sécurité, nous recommandons de confier les réparations et l'entretien exclusivement à des professionnels qualifiés tout au long de la vie de votre appareil. Pendant la période de garantie de votre appareil, confiez l'entretien ou les réparations à un personnel qualifié et autorisé.

Tout démontage ou dommage au produit causé par une tentative de réparation du produit par une personne non agréée pourra engendrer une exclusion de garantie si le lien entre la tentative d'auto réparation et le dysfonctionnement rencontré est établi.

En cas de réparation du produit effectuée par une personne non agréée, ou par l'utilisateur lui-même, Sourcing & Création ne peut être tenu responsable de tout dommage causé au produit, ou de toute blessure, dans la mesure où ils sont liés à une maladresse de l'utilisateur ou au non-respect par ce dernier des consignes de réparation du produit.

L'utilisateur peut procéder à une réparation par lui-même sur les pièces de rechange suivantes : joints, filtres, charnières de porte, bras de lavage, paniers, accessoires en plastique.

Les réparations et tentatives de réparation par l'utilisateur pour les pièces ne figurant pas dans cette liste et/ou ne suivant pas les instructions de sécurité, pourraient donner lieu à des problèmes de sécurité non imputables à Sourcing & Création.

En outre, pour garantir la sécurité du produit et de l'utilisateur, la réparation doit être effectuée en suivant les instructions de sécurité mentionnées ci-après.

Il est donc fortement recommandé aux utilisateurs de s'abstenir de tenter d'effectuer des réparations ne figurant pas sur la liste des pièces de rechange mentionnées, en s'adressant dans ce cas à des réparateurs professionnels autorisés ou agréés. Au contraire, de telles tentatives de la part des utilisateurs peuvent causer des problèmes de sécurité et endommager le produit, provoquer un incendie, des fuites d'eau, une électrocution et des blessures corporelles graves.

The purpose of this manual is to give you the main information allowing you to maintain or troubleshoot your dishwasher.

Safety instructions supplement the installation and use instructions that you find in the manual for your device.

## Warning

For your safety, we recommend that repairs and maintenance be carried out exclusively by qualified professionals throughout the life of your device. During the warranty period of your device, entrust maintenance or repairs to qualified and authorized personnel.

Any disassembly or damage to the product caused by an attempt to repair the product by an unauthorized person may result in an exclusion of warranty if the link between the attempted self-repair and the malfunction encountered is established.

In the event of repair of the product carried out by an unauthorized person, or by the user himself, Sourcing & Création cannot be held responsible for any damage caused to the product, or any injury, insofar as they are related to clumsiness on the part of the user or non-compliance by the latter with the product repair instructions









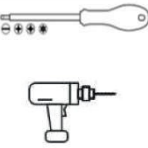

The user can repair the following spare parts himself: seals, filters, door hinges, spray arms, baskets, plastic accessories.

Repairs and attempted repairs by the user for parts not appearing in this list and / or not following the safety instructions, could give rise to safety problems not attributable to Sourcing & Création. In addition, to ensure the safety of the product and the user, the repair must be carried out following the safety instructions mentioned below.

It is therefore strongly recommended that users refrain from attempting to carry out repairs that are not on the list of spare parts mentioned, in this case contacting authorized or approved professional repairers. On the contrary, such attempts by users may cause safety problems and damage the product, cause fire, electric shock, and serious bodily injury. professional repairers. On the contrary, such attempts by users may cause safety problems and damage the product, cause fire, water leakage, electric shock, and serious bodily injury.







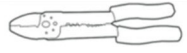

# Outils / Tools

Outils / Tools

Type d'outil / Tool type	Illustration / Drawing	Spécificité / Specificity (Normes et autres/Standards and others)	Commentaire / Remark
<b>Paire de gants anti-coupures</b> Pair of cut resistant gloves		EN388 – EN420 ISO 13997	Indispensable / essential
<b>Lunettes de protection</b> Protective glasses		EN166	Indispensable / essential
<b>Visseuse électrique* ou jeu de tournevis à tête fendue, à empreinte cruciforme, à empreinte pozidriv, à empreinte torx</b> Cordless Screwdriver or screwdriver Set Slotted, Phillips Head, Pozidriv Drive, Torx Drive		ISO 2380, ISO 8764, ISO 10664 Mention VDE**	Indispensable / essential
<b>Jeu de clés pour vis à 6 pans creux et torx</b> Set of keys for hexagon socket and torx screws		ISO 2936	Indispensable / essential
<b>Jeu de clés mixtes de 8 à 19 (8-10-11-12-13-14-16-17-18-19)</b> Set of combination wrenches 8 to 19 (8-10-11-12-13-14-16-17-18-19)		ISO 7738	Indispensable / essential
<b>Jeu de clés à pipe de 8 à 19 (8-9-10-11-12-13-14-15-16-17-18-19)</b> Pipe wrench set from 8 to 19 (8-10-11-12-13-14-16-17-18-19)		ISO 2236	Indispensable / essential
<b>Pince universelle</b> Universal pliers		ISO 5746 Mention VDE**	Indispensable / essential
<b>Pince à bec demi-rond</b> Half-round nose pliers		ISO 5745 Mention VDE**	Indispensable / essential
<b>Pince coupante diagonale</b> Diagonal cutters		ISO 5749 Mention VDE**	Indispensable / essential
<b>Pince multiprise</b> Multigrip pliers		ISO 8976 Mention VDE**	Indispensable / essential
<b>Pince étau</b> Vise grips		Longueur/ Length : 250 MM	Optionnel / Optional

\*Attention ! Utilisez un couple de serrage adapté pour ne pas endommager l'appareil.

\*Caution! Use the correct torque to avoid damage to the unit.

<b>Pince universelle pour dénuder et sertir</b> Universal stripping pliers and crimp			Optionnel / Optional
<b>Levier</b> Pry tool		Plastique glissant, rigide et dur Slippery, rigid and hard plastic	Optionnel / Optional
<b>Pincette</b> Tweezers		Antistatique Antistatic	Optionnel / Optional
<b>Marteau</b> Hammer		Tête métallique Metal head	Optionnel / Optional
<b>Couteau universel (cutter)</b> Universal knife (cutter)		Avec lame rétractable With retractable blade	Optionnel / Optional
<b>Loupe</b> Magnifying glass			Optionnel / Optional
<b>Pistolet à colle</b> Hot glue gun		Utilisation : pour fixer les câblages, en remplacement des adhésifs défectueux Use: glue point to fix cables, replacing defective adhesives	Optionnel / Optional
<b>Multimètre</b> Multimeter		Fonctions mesurées : Courant / tension AC-DC, ampérage, résistance, continuité Measured functions : AC-DC current, voltage, amperage, resistance, continuity	Optionnel / Optional
<b>Fer à souder + panne à souder fine</b> Soldering iron + fine soldering tip		Température $\approx 390^{\circ}\text{C}$ Puissance 20/40W Temperature $\approx 390^{\circ}\text{C}$ Power 20/40W	Optionnel / Optional

\*\* La mention VDE indique que l'outil est totalement isolé et qu'il a été soumis au test diélectrique à 10.000 V. Utilisation : travaux sous tension allant jusqu'à 1000V.

\*\* The VDE mention indicates that the tool is fully insulated and that it has been subjected to the dielectric test at 10.000V . Use : work under voltage up to 1000V.

#### Conseils / Advice

Il est recommandé de travailler dans un espace dégagé et sécurisé, de poser l'appareil sur une surface plane et propre.

It is recommended to work in an open and safe space, to place the device on a flat and clean surface.

# Vue éclatée / Exploded view

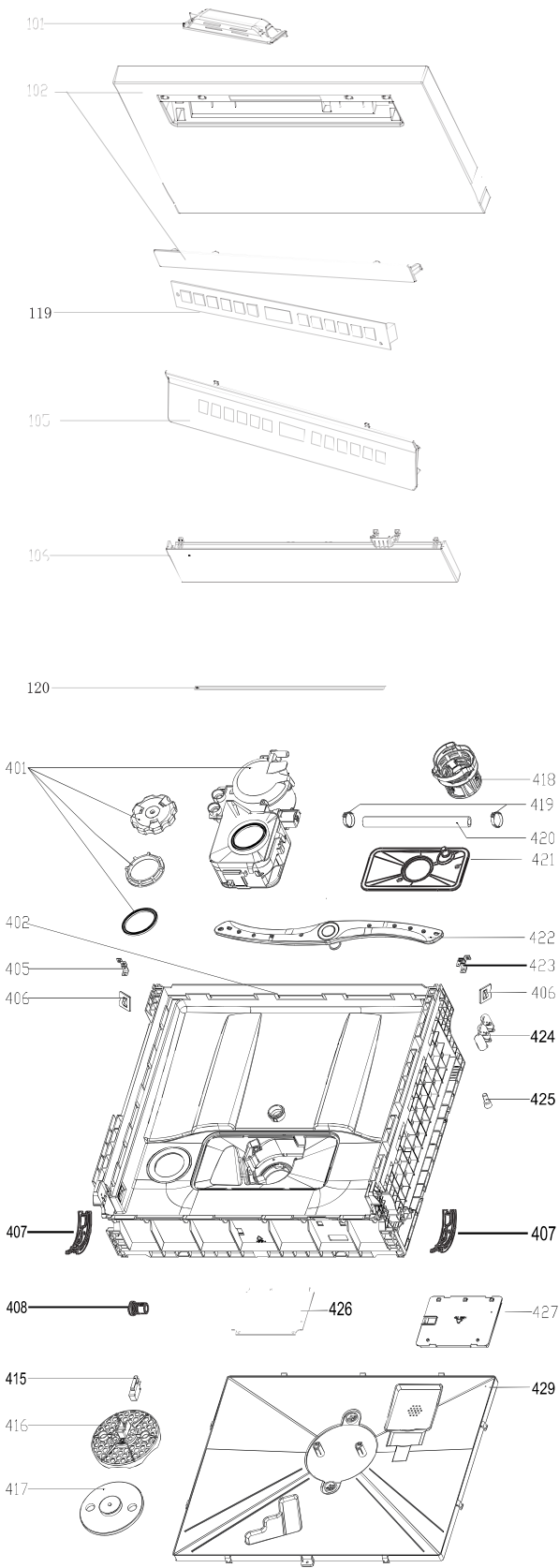

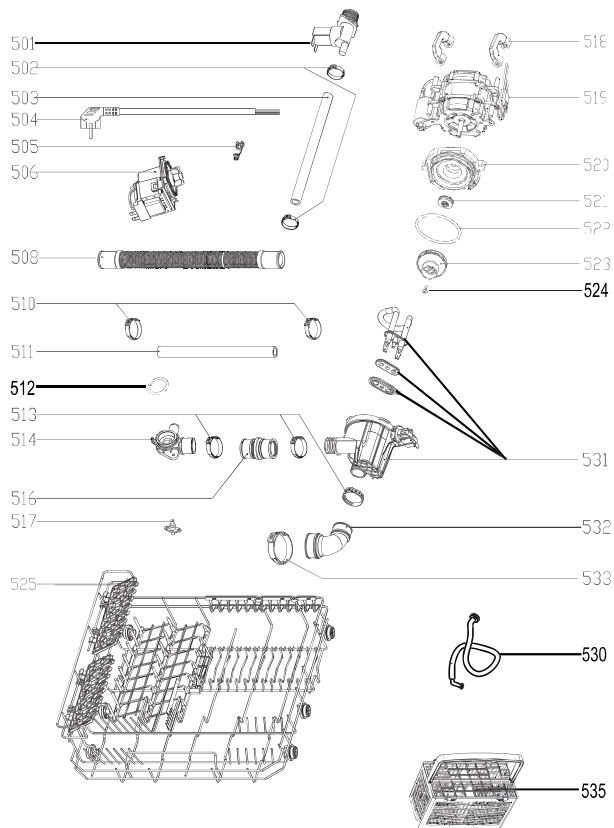
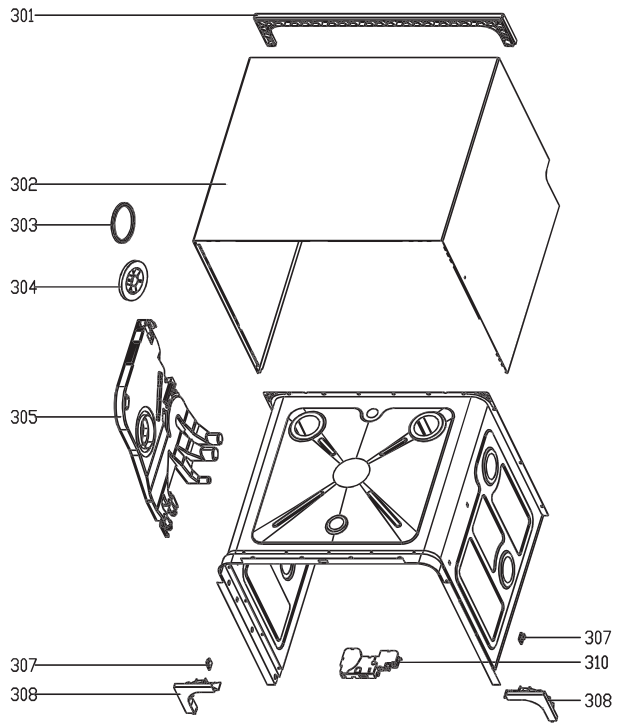
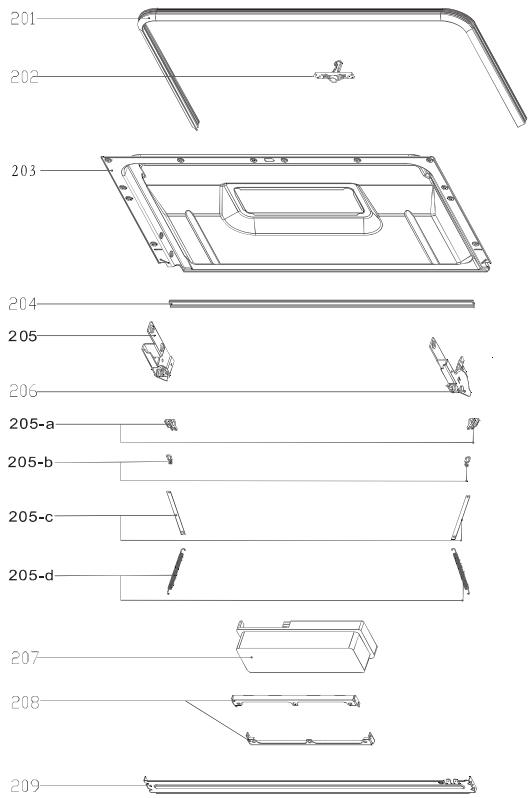

## Liste des pièces détachées / Spare parts list

N° VUE	REF PIECE	DESIGNATION (FR)	DESIGNATION (ENG)
101	9011670	POIGNEE	HANDLE COVER
102	9011671	FACADE (PORTE)	OUT DOOR ASSEMBLY
119	9011672	AFFICHEUR	DISPLAY PANEL
105	9011673	PATCH (AFFICHEUR)	PATCH
106	9011674	BASE	BASEBOARD
120	9011675	FILERIE PRINCIPALE	MAIN WIRE HARNESS
201	9011676	JOINT (CONTOUR PORTE)	SEAL
202	9011677	CROCHET VERROUILLAGE (PORTE)	DOOR LOCK HOOK
203	9011678	PORTE INTERNE	DOOR ASSEMBLY
204	9011679	JOINT (BAS DE PORTE)	SEAL
205	9011680	CHARNIERE GAUCHE	HINGE ASSEMBLY(LEFT)
205-a	9004185	FIXATION (CROCHET SANGLE DE PORTE)	GUIDE VANE
205-b	9004186	CROCHET (SANGLE DE PORTE)	FRICTION BAR HANGER
205-c	9004187	SANGLE (RESSORT DE PORTE)	FRICTION STRIP
205-d	9004188	RESSORT (PORTE)	SPRING
206	9011681	CHARNIERE DROITE	RIGH THINGE ASSEMBLY
207	9011682	BOITE A PRODUIT	DISPENSER
208	9000646	FIXATION (BOITE A PRODUIT)	DISPENSER BRACKET
301	9011683	SUPPORT ARRIERE	UPPER BACK SUPPORT
303	9001769	JOINT (BOITE A EAU)	WASHERS
304	9004992	ECROU (BOITE A EAU)	AIR BREATHER NUT
305	9011684	BOITE A EAU	AIR BREATHER ASSEMBLY
307	9011685	CAPUCHON (PORTE)	DOOR CORRECTION CAP
308	9011686	PROTECTION PLASTIQUE	PLASTIC CORNER PLATE
310	9004189	VERROUILLAGE DE PORTE	DOOR SWICTH ASSEMBLY
401	9011687	ADOUCISSEUR	SOFTENER ASSEMBLY
405	9011688	STATOR	STATOR
406	9011689	STATOR	STATOR
407	9004190	GUIDE (SANGLE DE PORTE)	GUIDE VANE
408	9011690	CLAPET ANTI RETOUR	CHECK VALVE SEAT ASSEMBLY
415	9022671	INTERRUPTEUR DEBORDEMENT	MICROSWITCH
416	9011691	FLOTTEUR	FLOAT SEAT
417	9022669	FLOTTEUR	FLOAT
418	9011692	FILTRE	FILTER
419	9011693	ANNEAU (TUYAU ADOUCISSEUR)	HOOP
420	9011694	TUYAU (ADOUCISSEUR)	OUTLET PIPE
421	9011695	FILTRE PLAT	PLANE FILTER
422	9011696	BRAS DE LAVAGE	SPRAY ARM ASSEMBLY
423	9011697	STATOR	STATOR
424	9011698	SUPPORT (CONNECTEUR)	CONNECTOR BRACKET
425	9007570	Bornier d'alimentation	CLOSED TERMINAL
427	9011699	BOITIER	BOX
426	9011700	CARTE DE COMMANDE	MAIN CONTROL PANEL
429	9011701	COUVERCLE (BASE)	BASE TRAY COVER
501	9001783	ELECTROVANNE	INLET VALVE
502	9011702	ANNEAU (TUYAU BOITE A EAU)	CLAMP
503	9011703	TUYAU (BOITE A EAU)	INLET HOSE OF AIR BREATHER
504	9011704	CABLE D'ALIMENTATION	POWER CORD

505	9021622	FIXATION (CABLE D'ALIMENTATION)	POWER CORD CLASPER
506	9011705	POMPE DE CYCLAGE SUPERIEURE	INDUCTION PUMP
508	9011706	TUYAU DE VIDANGE	DRAIN PIPE ASSEMBLY
510	9011707	ANNEAU (TUYAU DRAINAGE)	CLAMP
511	9011708	TUYAU DRAINAGE	DRAIN HOSE
512	9004191	JOINT	SEAL RING
513	9011709	ANNEAU (JOINT POMPE DE CYCLAGE)	CLAMP
514	9011710	JOINT (POMPE DE CYCLAGE)	PUMP JOINT
516	9011711	CONNECTEUR	TRANSFER TUBE
517	9003594	THERMOSTAT	TEMPERATURE SENSOR
518	9004192	SUPPORT (POMPE DE CYCLAGE)	WASH PUMP HOLDER
519	9011712	POMPE DE CYCLAGE INFERIEURE	INDUCTION PUMP
520	9011713	BOITIER (POMPE DE CYCLAGE INF)	LOWER PUMP CASE
521	9011714	JOINT (POMPE DE CYCLAGE INF)	SEALING GASKET
522	9011715	JOINT TORIQUE (POMPE DE CYCLAGE INF)	SEAL RING
523	9011716	ROUE (POMPE DE CYCLAGE INF)	IMPELLER
525	9011717	PANIER INFERIEUR	BASKET ASSEMBLY
530	9011718	TUYAU D'ARRIVEE D'EAU	INLET PIPE ASSEMBLY
531	9011719	RESISTANCE	HEATING ELEMENTS
532	9004193	TUYAU D'ARRIVEE D'EAU (POMPE DE CYCLAGE)	WASHING PUMP INLET PIPE
533	9011720	ANNEAU (CONNECTEUR RESISTANCE)	CLAMP
535	9011721	PANIER A COUVERTS	CUTLERY BASKET

# Codes erreurs / Errors codes (et/ou and/or) Résolutions des problèmes / Troubleshooting

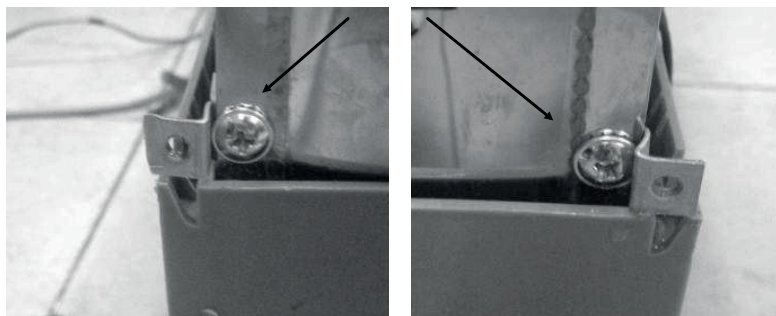

5. Reverse the above procedure to install. And check out all connectors connected well.

## Troubleshooting

SYMPTOM	CHECK FOR THE FOLLOWING	REMEDY
Error:E1 ( Dishwasher will not fill with water or will not fill properly.)	The water supply is turned off.	Turn the water supply on.
	Defective water fill valve.	Replace the water fill valve.
	Low water pressure.	Minimum water pressure of 20 PSI.
	Obstructed water fills valve or hose.	Disassemble and clean the water fill valve and hose.
	Damaged or defective wiring.	Repair the wiring.
	Defective pressure switch for high water level safeguard.	Replace the pressure switch.
	Defective flowmeter.	Replace the flowmeter
	Heavy water usage elsewhere in home.	Use dishwasher when water usage is at a minimum.
Dishwasher will not pump out.	Defective drain pump.	Replace the drain pump.
	Obstructed drainhose	check the drainhose
	Defective PCB assembly	Replace the PCB assembly
	Damaged or defective wiring.	Repair the wiring.
Dishwasher runs but. will not heat.	Low input voltage.	The lowest input voltage is 198V
	Defective Thermal resistor	Replace the Thermal resistor
	Damaged or defective wiring.	Repair the wiring.
	Too little water fill.	See "Too little water fill."
	Defective micro-switch of pressure switch assembly.	Replace the micro-switch of pressure switch assembly.
	Defective heating element.	Replace the heating element.
Error : E4 (overfall alarm)	Defective micro-switch for overfall safeguard	Replace the micro-switch
	Damaged or defective wiring.	Repair the wiring.
	Defective PCB assembly	Replace the PCB assembly
	Water leaks from dishwasher.	See "Water leaks from dishwasher"
Do not work when press start	The door not close well	close the door
	Defective door switch contacts.	Replace the door switch.
	Defective door handle assembly.	Replace the door handle assembly.
	Damaged or defective wiring.	Repair the wiring.
	Defective PCB assembly	Replace the PCB assembly

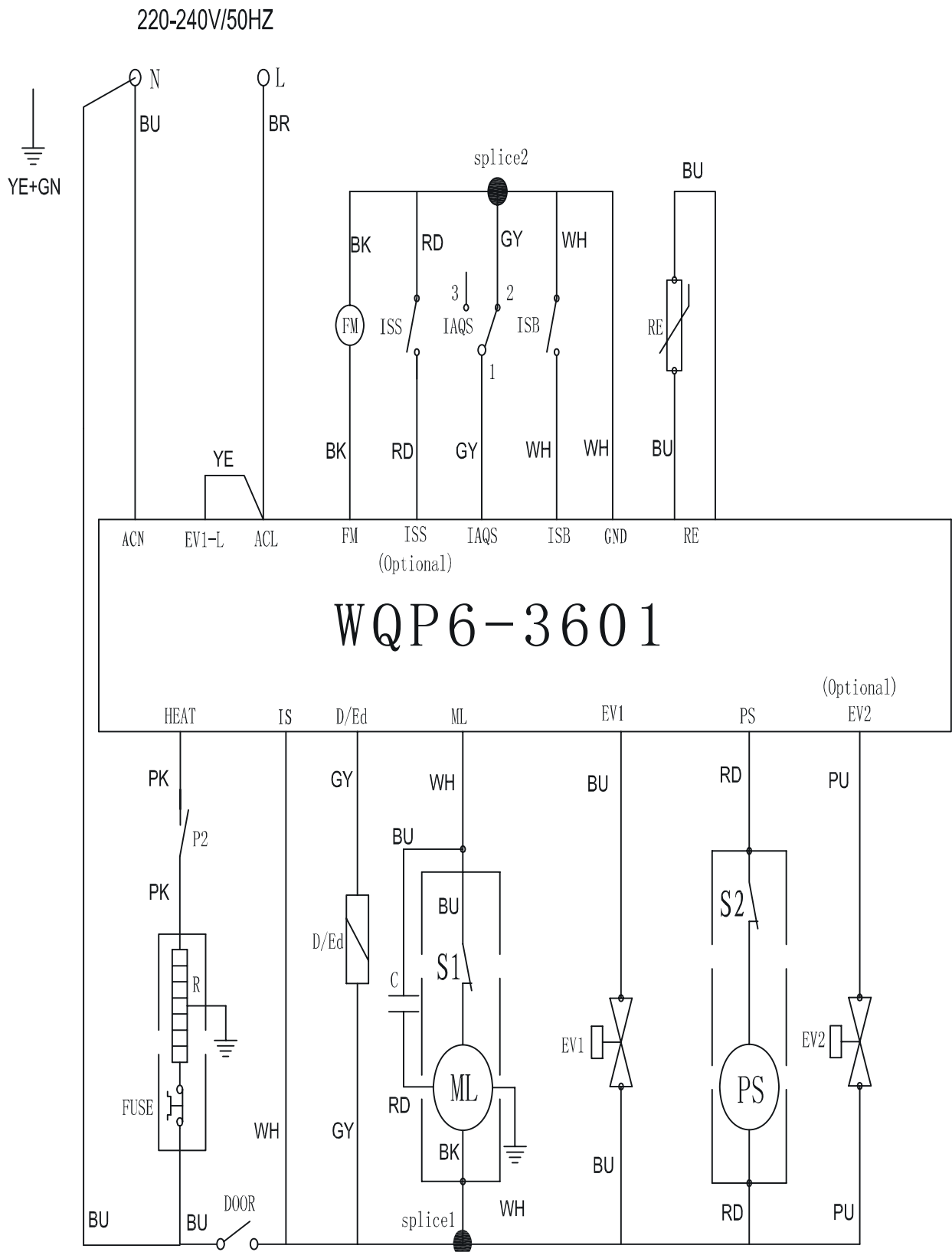

Too little water fill.	Dishwasher not level.	Level the dishwasher.
	Defective flowmeter.	Replace the air breaker
	Clogged filter assembly.	Clean the filter assembly.
Dishwasher runs with door open.	Water siphons out	Clean or Replace the air breaker
	Defective door switch contacts.	Replace the door switch.
	Defective door lock assembly.	Replace the door lock assembly.
	Damaged or defective wiring.	Repair the wiring.
Motor hums but will not start or run.	Defective PCB assembly	Replace the PCB assembly
	Defective motor bearings.	Replace the motor.
	Defective motor capacitor.	Replace the motor capacitor.
	Damaged or defective wiring.	Repair the wiring.
Motor trips out on internal thermal overload protector	Improper motor voltage.	Replace the motor.
	Motor windings shorted.	Replace the motor.
	Improper motor voltage.	Replace the motor.
Repeated dishwasher cycles.	Defective motor capacitor.	Replace the motor capacitor.
	Defective motor bearings.	Replace the motor.
Water remains in bottom	Defective PCB assembly	Replace the PCB assembly
	A small amount of water (in sump area) is normal.	This is necessary to keep the pump primed and is drained automatically at the beginning of each cycle.
	Defective drain pump	Replace the drain pump.
	Defective Check plate	Clean or Replace the Check plate
Spotting or filming on glasses (reposition of food soil).	Defective One way valve	Clean or Replace the air breaker
	Detergent allowed to stand too long in the dispenser or excessive amounts of detergent are being used.	Instruct the customer on proper use of dishwasher detergent. Refer to the owner's manual.
Improper loading of dishes, pots, pans, and nesting of silverware.		
Noisy pump assembly.	Debris in bottom of tub sump area.	Clean out the sump area.
	Pump parts were not properly installed.	Inspect the pump and correct installation errors.
	Impellers are not properly shimmed or are rubbing.	Use the shim gauge furnished in the impeller seal kit. When the seal is properly shimmed the impellers will be in the correct operating position.
Poor washability.	Clogged filter assembly.	Clean the filter assembly.
	Dishware stop the sprayer	revolve the sprayer before wash.
	Improper loading of dishes, pots, pans, and nesting of silverware.	Refer to the owners manual.
	Little detergent/rinse module	
	Select improper program	
	Defective detergent/rinse module	Replace the detergent/rinse module.
	Defective spray arm.	Check spray arm for proper rotation.
	Too little water fill.	See "Too little water fill" symptom.
Defective motor pump	Replace the motor pump	
Poor drying of dishes	Improper loading of dishes, pots, pans, and nesting of silverware.	Instruct the customer on proper loading of the dishwasher. Refer to the owners manual.
	Select improper program	
	Defective dispenser	Replace the dispenser
Water leaks from dishwasher.	Too much water fill.	See previous symptom.
	Defective drain pump	Replace the drain pump
	Dishwasher not level.	Level the dishwasher.
	Soap suds leak from dishwasher.	Refer to use and care manual.
	Loose hose clamps.	Tighten or replace hose clamps.
	Loose overflow cover.	Remount the overflow cover.
	Drain pump assembly not seated properly with sump.	Remount the drain pump assembly.
	Defective flow system seals.	Replace the flow system seals.

# Schémas électriques et électroniques / Electric and electronic diagrams



# Autoréparation / Self-Repair

## Consignes de Sécurité

	<ul style="list-style-type: none"><li>• Le symbole de l'éclair dans un triangle équilatéral attire l'attention de l'utilisateur sur la présence, dans le boîtier de l'appareil, d'une tension élevée, non isolée, dont l'amplitude pourrait être suffisante pour constituer un risque de décharge électrique sur les personnes.</li><li>• The lightning in a triangle symbol is to warn the user of an uninsulated high voltage in the device's system that could be strong enough to pose an electric shock hazard for people.</li></ul>
	<ul style="list-style-type: none"><li>• Le point d'exclamation inscrit dans un triangle équilatéral attire l'attention de l'utilisateur sur la présence de consignes de sécurité importantes de fonctionnement ou de maintenance (entretien courant) dans la notice accompagnant l'appareil.</li><li>• The exclamation mark in a triangle symbol is used to draw the user's attention to key operational or maintenance (routine maintenance) safety instructions in the instructions accompanying the appliance.</li></ul>

- Travaillez dans un environnement dégagé et éloigné de toutes substances inflammables ou explosives à proximité de votre appareil.
- Ne manipulez pas l'appareil ou le cordon d'alimentation avec les mains mouillées.
- Portez un équipement de protection (gants, lunettes de sécurité, etc.) pour prévenir les blessures et les chocs électriques pendant l'entretien, le démontage ou la réparation de votre appareil.
- **Avant toute intervention d'entretien, de démontage ou de réparation :**
  - » **Débranchez les prises d'alimentation CA et/ou CC de votre prise secteur.**
  - » **Fermez l'arrivée d'eau. Débranchez le tuyau flexible d'alimentation en eau ainsi que le tuyau d'évacuation.**
- Ne tirez jamais sur le cordon d'alimentation pour le débrancher mais toujours au niveau de la fiche.
- Si le câble d'alimentation de votre appareil est endommagé, il doit être remplacé par votre revendeur, son service après-vente ou une personne de qualification similaire afin d'éviter tout danger. Ne mettez jamais l'appareil en marche si le cordon d'alimentation ou la prise est endommagé(e).
- Entretien: retirez les poussières ou tout corps étranger dans le produit, les câbles et les raccordements.
- Si vous devez coucher le lave-vaisselle, posez le délicatement et uniquement sur le côté ou sur la face arrière en utilisant une protection au sol.
- Lorsqu'une ou des pièces doivent être changées, assurez-vous que le technicien a utilisé des pièces de rechange d'origine ou comportant les mêmes caractéristiques et les mêmes performances que celles-ci.
- Une pièce de remplacement qui ne possède pas les mêmes caractéristiques de sécurité que la pièce de remplacement recommandée peut provoquer un choc électrique, un incendie et/ou présenter d'autres dangers.
- Réinstallez les éléments démontés à leur emplacement d'origine. Vérifiez toujours que les vis, les composants et le câblage ont été correctement réinstallés.
- Assurez-vous que l'espace autour des pièces entretenues ou échangées n'a subi aucun dommage.
- Si vous utilisez un instrument de mesure, raccordez toujours un fil de terre de l'instrument de test à la mise à la terre du châssis de l'instrument avant de relier le fil positif ; retirez toujours le fil de terre de l'instrument en dernier.



---

## Safety instructions

- Work in an open environment away from any flammable or explosive substances near your device.
- Do not handle the appliance or the power cord with wet hands.
- Wear protective equipment (gloves, safety glasses, etc.) to prevent injury and electric shock during maintenance, disassembly or repair of your device.
- **Before any maintenance, disassembly or repair work:**
  - » **Disconnect the AC and / or DC power plugs from your outlet.**
  - » **Turn off the water supply. Disconnect the water supply hose and the drain hose.**
- Never pull on the power cord to disconnect it, always at the plug.
- If the power cable of your appliance is damaged, it must be replaced by your dealer, its after-sales service or a similarly qualified person in order to avoid any danger. Never start the product if the power cord or plug is damaged.
- Remove dust or any foreign object in the product, cables and connections.
- If you have to lay the dishwasher down, place it gently and only on its side or on the back, using a floor protection.
- When one or more parts must be changed, make sure that the technician has used spare parts that are original or have the same characteristics and performance as these.
- A replacement part that does not have the same safety characteristics as the recommended replacement part may provide electric shock, fire and / or other hazards.
- Reinstall the removed items in their original locations. Check that the components have always been correctly reinstalled.
- Make sure that the space around the serviced or exchanged parts has not been damaged.
- If you are using a measuring instrument, always connect a test instrument ground wire to the instrument chassis ground before connecting the positive wire; Always remove the ground wire from the measuring instrument last.



# Rappel des consignes élémentaires d'entretien / Reminder of basic maintenance instructions

## Entretien et nettoyage des filtres

Le système de filtrage de votre lave-vaisselle se compose de 2 éléments : le filtre principal et le filtre fin.  
Veillez toujours à ce que les deux composants soient bien présents, autrement, les performances de votre appareil pourraient être impactées.

### - FILTRE FIN

Ce filtre retient les résidus alimentaires et les particules de saleté dans la zone d'aspiration et évite qu'ils ne se déposent à nouveau sur la vaisselle pendant un cycle.

### - FILTRE PRINCIPAL

Les résidus alimentaires et les particules de saleté sont piégées dans ce filtre et pulvérisées par un jet spécifique situé sur le bras d'aspersion inférieur qui les entraîne vers la vidange.

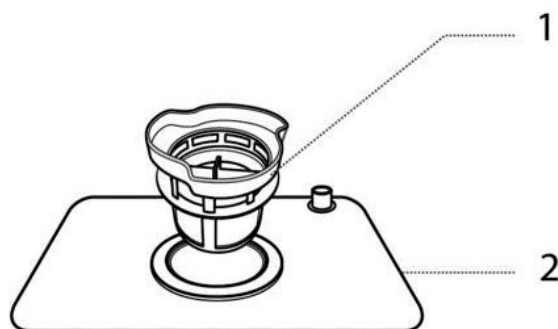

Les filtres de votre lave-vaisselle doivent être nettoyés au moins une fois par semaine.

- Tournez le filtre fin dans le sens inverse des aiguilles d'une montre pour le déboîter.
- Retirez le filtre fin en le soulevant du filtre principal. Le filtre principal peut alors être dégagé.
- Inspectez les filtres et vérifiez qu'ils ne sont pas obstrués, après chaque utilisation.
- Retirez les éventuels résidus.
- Passez les filtres sous l'eau courante pour les nettoyer.
- Vous pouvez utiliser une brosse de nettoyage souple si besoin.
- Veillez à ne pas plier le filtre fin.

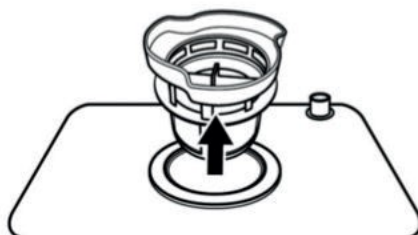

---

## Nettoyage du lave-vaisselle

### SURFACES EXTÉRIEURES

Pour nettoyer les surfaces extérieures de l'appareil, utilisez une éponge douce légèrement humide et imprégnée d'un produit nettoyant doux (non abrasif) puis, séchez soigneusement.

N'utilisez jamais de produits nettoyants abrasifs ou de solvants pour le nettoyage.

Ne vaporisez pas d'eau ou tout autre produit en aérosol directement sur le bandeau de commandes ou la porte, ceci afin d'éviter d'endommager le joint de la porte ou les composants électriques.

### SURFACES INTÉRIEURES

Nettoyez régulièrement les joints (afin d'éviter la formation d'odeurs à l'intérieur du lave-vaisselle) et l'intérieur de la porte avec une éponge douce humide pour ôter tout résidu d'aliment éventuel.

### NETTOYAGE DU BRAS D'ASPERSION

Il est important que les orifices du bras d'aspersion ne soient pas obstrués, ceci afin de conserver une bonne qualité de lavage.

Pour retirer le bras d'aspersion :

- Soulevez le bras d'aspersion en positionnant vos mains au milieu du bras.
- Passez-le sous l'eau courante.
- Utilisez une aiguille pour déboucher les orifices si besoin.
- Remplacez le bras de la manière inverse que décrit précédemment en veillant à ce que le bras puisse tourner librement.

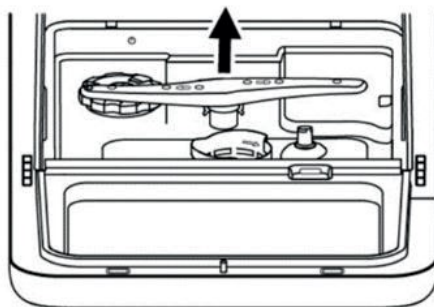

---

## Conseils d'entretien

- Après chaque cycle de lavage, veillez à couper l'arrivée d'eau et laissez la porte entrouverte afin d'éviter la formation de moisissures ou d'odeurs.
- Lors de chaque intervention de nettoyage ou d'entretien, veillez à débrancher le cordon d'alimentation.
- En cas de non-utilisation prolongée, il est recommandé d'effectuer un cycle de lavage à vide et de débrancher le cordon d'alimentation, puis de laisser la porte entrouverte. Ceci permet de prolonger la durée de vie des joints et d'éviter la formation d'odeurs.
- En cas de déplacement de l'appareil, veillez à maintenir l'appareil en position verticale.

---

## Maintenance and cleaning of filters

The filtering system of your dishwasher consists of 2 elements: the main filter and the fine filter. Always ensure that both components are present, otherwise the performance of your device may be impacted.

### - FINE FILTER

This filter retains food residues and dirt particles in the suction area and prevents them from being redeposited on the dishes during a cycle.

### - MAIN FILTER

Food residues and dirt particles are trapped in this filter and sprayed by a specific jet located on the lower spray arm which drives them towards the drain.

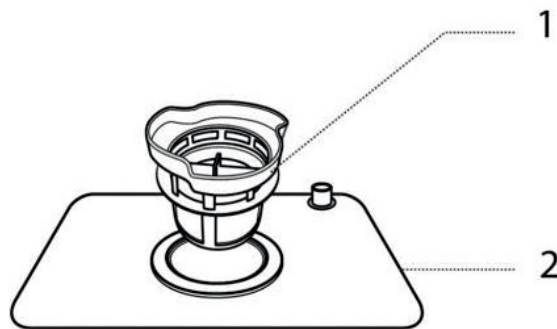

The filters in your dishwasher should be cleaned at least once a week.

- Turn the fine filter counterclockwise to disengage it.
- Remove the fine filter by lifting it from the main filter. The main filter can then be released.
- Inspect the filters and verify that they are not clogged after each use.
- Remove any residue.
- Run the filters under running water to clean them.
- You can use a soft cleaning brush if needed.
- Be careful not to bend the fine filter.



---

## Cleaning the dishwasher

### EXTERIOR SURFACES

To clean the exterior surfaces of the appliance, use a soft, slightly damp sponge impregnated with a mild (non-abrasive) cleaning product, then dry thoroughly.

Never use abrasive cleaners or solvents for cleaning.

Do not spray water or any other aerosol product directly on the control panel or the door, in order to avoid damaging the door seal or the electrical components.

### INTERIOR SURFACES

Regularly clean the gaskets (to avoid the formation of odors inside the dishwasher) and the inside of the door with a soft damp sponge to remove any possible food residue.

### CLEANING THE SPRAY ARM

It is important that the holes in the spray arm are not blocked, in order to maintain good washing quality.

To remove the spray arm :

- Lift the spray arm by placing your hands in the middle of the arm.
- Run it under running water.
- Use a needle to unclog the orifices if necessary.
- Replace the arm in the reverse order described above, ensuring that the arm can rotate freely.

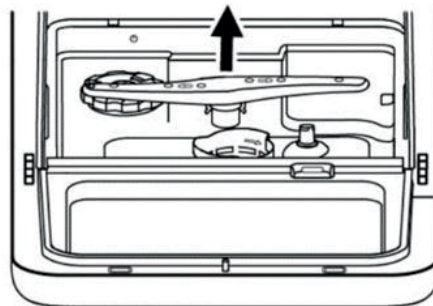

---

## Maintenance tips

- After each wash cycle, be sure to turn off the water supply and leave the door ajar to prevent mold or odors from forming.
- During each cleaning or maintenance operation, be sure to unplug the power cord.
- When not in use for a long period of time, it is recommended to run an empty wash cycle and unplug the power cord, then leave the door ajar. This prolongs the life of the seals and prevents the formation of odors.
- When moving the device, make sure to keep the device in an upright position.

## CENTRES DE SERVICES AGREES

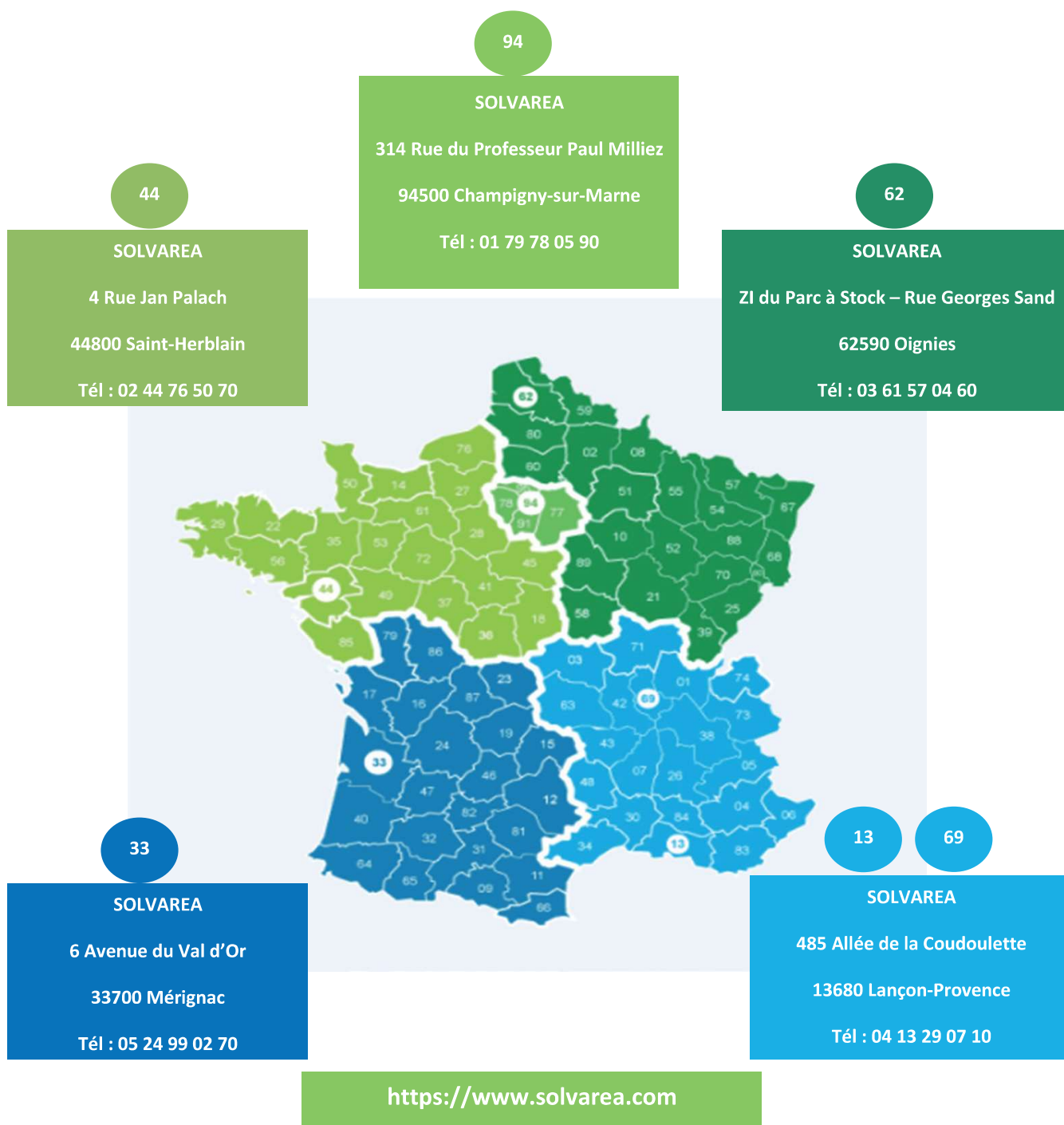

Hors garantie, retrouvez la liste de réparateurs identifiés par l'ADEME à l'adresse [www.annuaire-reparation.fr](http://www.annuaire-reparation.fr)

Out of warranty, find the list of repairers identified by ADEME at [www.annuaire-reparation.fr](http://www.annuaire-reparation.fr)