

essentiel 

Cafetière programmable /  
Programmable coffee maker /  
Cafetera programable /  
Programmierbare Kaffeemaschine /  
Programmeerbaar koffiezetapparaat  
ECP3s

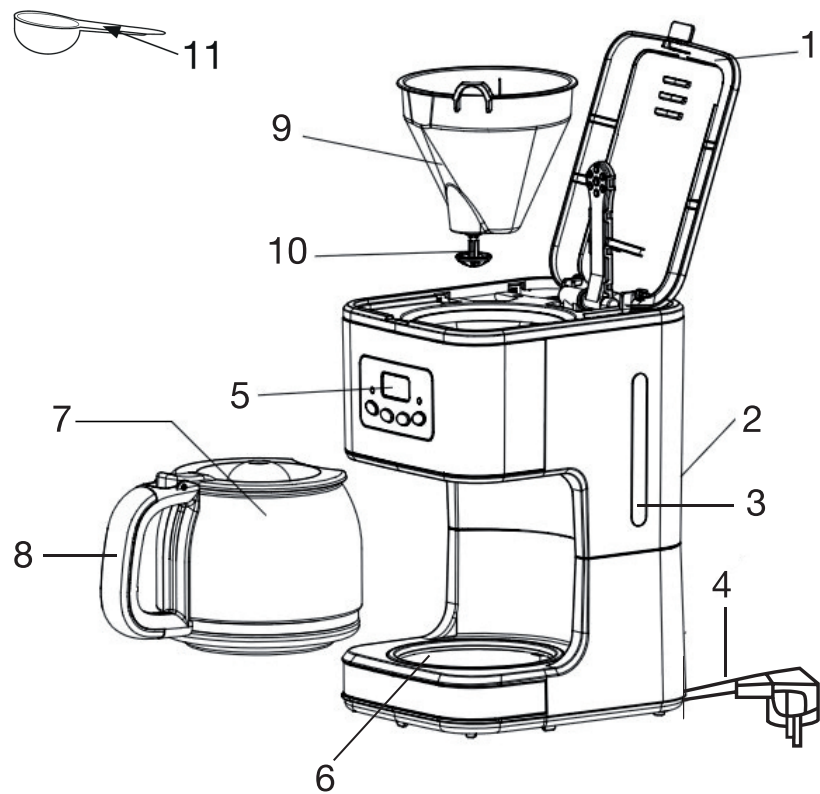

Notice d'utilisation / User guide / Instrucciones de uso /  
Bedienungsanleitung / Gebruiksaanwijzing



	FR	EN	NL	DE	ES
①	Couvercle de la cafetière	Coffee maker lid	Deksel van het koffiezetapparaat	Deckel der Kaffeemaschine	Tapa de la cafetera
②	Réservoir d'eau	Water tank	Waterreservoir	Wasserbehälter	Depósito de agua
③	Indicateur de niveau d'eau	Water level indicator	Aanduiding van het waterpeil	Wasserfüllstandsanzeige	Indicador de nivel de agua
④	Cordon d'alimentation secteur	Mains power cord	Voedingsnoer	Stromkabel	Cable de alimentación
⑤	Bandeau de commande avec écran d'affichage	Control panel with display screen	Bedieningspaneel met weergavescherm	Bedienfeld mit Display	Panel de control con pantalla
⑥	Plaque chauffante	Hotplate	Verwarmingsplaat	Heizplatte	Placa calefactora
⑦	Verseuse en verre graduée	Graduated glass carafe	Glazen schenkan met maataanduiding	Glaskanne mit Messskala	Jarra de cristal graduada
⑧	Poignée de la verseuse	Carafe handle	Handvat van de schenkan	Griff der Kanne	Asa de la jarra
⑨	Porte-filtre amovible	Removable filter holder	Afneembare filterhouder	Abnehmbare Filterhalterung	Portafiltro extraíble
⑩	Système anti-gouttes	Anti-drip system	Antidruppelsysteem	Tropfschutz-System	Sistema antigoteo
⑪	Cuillère mesure	Measuring spoon	Maatlepeltje	Dosierlöffel	Cuchara medidora

## consignes d'usage

LISEZ ATTENTIVEMENT CES INSTRUCTIONS AVANT D'UTILISER L'APPAREIL ET CONSERVEZ-LES POUR POUVOIR LES CONSULTER LORSQUE VOUS EN AUREZ BESOIN.

### Consignes générales

- Cet appareil est exclusivement destiné à un usage domestique. Il n'est pas destiné à être utilisé dans des applications domestiques et analogues telles que :
  - des coins cuisine réservés au personnel dans des magasins, bureaux et autres environnements professionnels ;
  - dans des fermes ;
  - l'utilisation par les clients des hôtels, motels et autres environnements à caractère résidentiel ;
  - des environnements de type chambres d'hôtes.
- N'utilisez pas cet appareil à l'extérieur.
- La cafetière ne doit pas être placée à l'intérieur d'un meuble lorsqu'elle est en cours d'utilisation.
- Avant de brancher votre appareil, vérifiez que la tension électrique de votre domicile correspond à celle indiquée sur la plaque signalétique de l'appareil.
- Branchez toujours votre appareil sur une prise reliée à la terre.

- Cet appareil peut être utilisé par des enfants âgés de 8 ans ou plus, s'ils sont surveillés, s'ils ont reçu des instructions sur l'utilisation de l'appareil en toute sécurité et qu'ils ont conscience des dangers encourus. Tenir l'appareil et son cordon hors de portée des enfants de moins de 8 ans.
- Le nettoyage et l'entretien par l'utilisateur ne doivent pas être réalisés par des enfants sans surveillance.
- Les appareils peuvent être utilisés par des personnes dont les capacités physiques, sensorielles ou mentales sont réduites ou qui manquent d'expérience et de connaissance, si elles sont surveillées, si elles ont reçu les instructions sur l'utilisation de l'appareil en toute sécurité et si elles ont conscience des dangers encourus.
- Les enfants ne doivent pas utiliser l'appareil comme un jouet.
- Ne laissez en aucun cas l'appareil fonctionner sans surveillance.
- Débranchez toujours votre appareil après chaque utilisation et laissez-le refroidir avant de le nettoyer, de le ranger ou de le déplacer.
- N'utilisez pas l'appareil :
  - si la prise ou le câble d'alimentation est endommagé(e) ;
  - en cas de dysfonctionnement ;

- s'il est tombé dans l'eau ;
- si l'appareil a été endommagé de quelque façon que ce soit.

Présentez-le à un centre de service après-vente où il sera inspecté et réparé. Aucune réparation ne peut être effectuée par l'utilisateur.

- Si le cordon d'alimentation est endommagé, il doit être remplacé par votre revendeur, son service après-vente ou des personnes de qualifications similaires afin d'éviter tout danger.
- N'immergez pas l'appareil, le câble d'alimentation ou la fiche dans l'eau ou tout autre liquide (par exemple : pour le nettoyage).
- Placez toujours votre cafetière sur une surface stable et plane.
- Ne manipulez pas l'appareil ni la prise avec les mains mouillées.
- Ne laissez pas pendre le câble d'alimentation sur le rebord d'une table ou d'un plan de travail et évitez qu'il n'entre en contact avec des surfaces chaudes.
- N'ouvrez pas le couvercle pendant la préparation du café. De la vapeur d'eau ainsi que de l'eau brûlante peuvent être éjectées : risque de brûlures !
- Lorsque vous débranchez le câble, tirez-le toujours au niveau de la fiche. Ne tirez pas sur le câble lui-même.

- N'utilisez que les accessoires fournis et recommandés par votre revendeur.
- Gardez l'appareil à l'écart des sources de chaleur (four à micro-ondes, etc.). Ne placez pas cet appareil sur une table de cuisson au gaz ou électrique ou dans un four chaud.



**AVERTISSEMENT : certaines surfaces sont susceptibles de chauffer au cours de l'utilisation** (verseuse, plaque chauffante, etc.). Ne touchez pas les surfaces chaudes de la cafetière lorsqu'elle fonctionne. Utilisez les boutons et la poignée de la verseuse.

### **Précautions particulières**

- N'allumez pas la cafetière si vous n'avez pas positionné la verseuse sur la plaque chauffante.
- N'utilisez pas la verseuse en verre si elle est fissurée ou si la poignée est lâche ou susceptible de se détacher.
- Ne placez pas la verseuse chaude sur une surface froide.
- Ne déplacez pas la cafetière tant qu'il y a de l'eau à l'intérieur.
- Ne mettez rien d'autre que du café moulu dans le filtre à café.

- Ne faites pas fonctionner votre cafetière sans eau.
- La verseuse ne doit en aucun cas être placée dans un four à micro-ondes pour réchauffer le café.
- Éteignez et débranchez l'appareil avant de le laisser sans surveillance et avant l'assemblage, le désassemblage et le nettoyage.
- Pour nettoyer les surfaces en contact avec les aliments, veuillez vous référer à la section « Nettoyage et entretien » de la notice.
- **AVERTISSEMENT** : évitez de renverser quoi que ce soit sur le connecteur.
- Il existe un risque de blessures en cas d'utilisation incorrecte.
- La surface de l'élément chauffant peut rester chaude un certain temps après utilisation.
- Pour obtenir les instructions de nettoyage de l'appareil, référez-vous au paragraphe correspondant.

## votre produit

### Contenu de la boîte

- 1 cafetière filtre
- 1 notice d'utilisation
- 1 filtre permanent en nylon

### Caractéristiques techniques

- Puissance : 900 W
- Alimentation : 220 - 240 V~ 50-60 Hz
- Capacité : 1,5 litre (12 tasses)
- Cafetière programmable sur 24 heures
- Porte-filtre amovible avec filtre permanent en nylon fourni
- Indicateur de niveau d'eau
- Verseuse en verre cerclée
- Système anti-gouttes
- Utilisation de filtres papier n°4
- Arrêt automatique après 40 minutes
- Cuillère mesure fournie

## Description du bandeau de commande

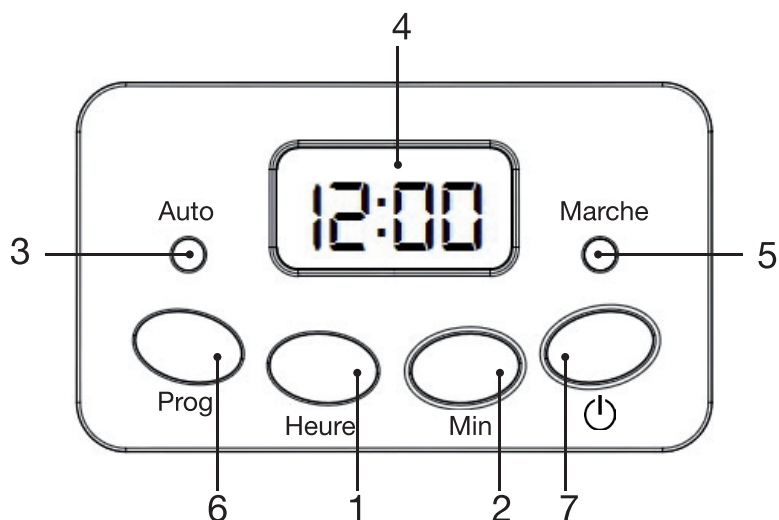

1. Touche de réglage des heures
  2. Touche de réglage des minutes
  3. Voyant vert « Auto » allumé : un départ différé est programmé
  4. Écran d'affichage
  5. Voyant rouge « Marche » allumé : la cafetière est allumée
  6. Touche de programmation :
- Appuyez **1 fois** pour le réglage de l'heure (affichage « CLOCK »)
  - Appuyez **2 fois** pour le réglage du départ différé (affichage « TIMER »)
7. Touche marche/arrêt de la cafetière

## avant la première utilisation

- Rincez soigneusement à l'eau chaude savonneuse toutes les pièces démontables de la cafetière (la verseuse, le filtre permanent et le porte-filtre). Rincez à l'eau claire et séchez soigneusement.
- Remplissez le réservoir d'eau froide jusqu'au niveau maximum indiqué (12 tasses).
- Laissez la cafetière fonctionner deux cycles en utilisant uniquement de l'eau (sans café). Jetez l'eau chaude obtenue.

## utilisation

### Réglage de l'heure (affichage 24 heures)

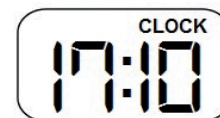

1. Branchez l'appareil sur une prise murale. L'écran affiche « 12:00 ».
2. Appuyez une fois sur la touche « **Prog** » (programmation). « CLOCK » (horloge) s'affiche en haut à droite de l'écran.
3. Appuyez une ou plusieurs fois sur la touche « **Heure** » (heure) pour régler les heures et appuyez une ou plusieurs fois sur la touche « **Min** » (minute) pour régler les minutes.

- Si vous ne faites aucun réglage, l'indication « CLOCK » (horloge) s'éteint automatiquement au bout d'une dizaine de secondes. Vous pouvez appuyer sur la touche « **Prog** » (programmation) pour l'effacer ou la faire apparaître de nouveau.
- Si vous débranchez l'appareil ou en cas de panne de courant, l'affichage revient à « 12:00 ».
- Vous ne pouvez pas régler l'heure lorsque l'appareil est en cours de fonctionnement.
- En restant appuyé sur la touche « **Heure** » ou « **Min** », les heures et minutes défilent rapidement.

### Préparation du café

1. Ouvrez le couvercle et remplissez le réservoir d'eau froide à l'aide de la verseuse. Utilisez l'indicateur de niveau d'eau (3).
- **Le niveau d'eau dans le réservoir ne doit jamais être en-dessous du niveau minimum indiqué « 4 tasses » ni au-dessus du niveau maximum indiqué « 12 tasses ».**
2. Insérez un filtre en papier n° 4 ou le filtre permanent fourni dans le porte-filtre. (Veillez à ce que le porte-filtre soit bien inséré dans les ergots).
  3. Remplissez-le avec la quantité de café moulu désirée et refermez le couvercle. (Généralement, on compte 1 cuillère à café de café moulu pour 1 tasse).
  4. Placez la verseuse sur la plaque chauffante et appuyez sur la touche  (marche/arrêt). Le témoin lumineux rouge « Marche » s'allume.
  5. Le café commence à couler dans la verseuse après quelques secondes.



- La plaque chauffante reste chaude jusqu'à l'arrêt de l'appareil. Le café peut ainsi être maintenu au chaud.

6

Votre cafetière est munie d'un **système anti-gouttes** : pendant la préparation du café, vous pouvez retirer la verseuse pour une courte période et vous servir une tasse de café. En retirant la verseuse de la plaque chauffante, l'écoulement du café s'arrête momentanément. Remplacez la verseuse sur la plaque dans un délai de 30 secondes afin d'éviter un écoulement intempestif.

6. En fin d'utilisation, appuyez sur la touche  (marche/arrêt) pour éteindre la cafetière.

La cafetière s'éteint automatiquement au bout de 40 minutes.

- N'ouvrez pas le couvercle pendant la préparation du café. De la vapeur d'eau ainsi que de l'eau brûlante peuvent être éjectées : **Risque de brûlures !**
- Par ailleurs, la verseuse devient chaude lors du fonctionnement de l'appareil. De ce fait, saisissez-la uniquement par la poignée. Ne touchez pas les surfaces chaudes de l'appareil.

## Programmer un départ différé

- Branchez la cafetière sur une prise murale. Préparez le réservoir d'eau et le café.
- Procédez au réglage de l'heure (Cf. Paragraphe « Réglage de l'heure »).

Pour régler l'heure à laquelle vous souhaitez que la préparation du café commence :

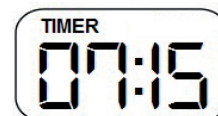



1. Appuyez 2 fois sur la touche « **Prog** » (programmation). « **TIMER** » (minuterie) s'affiche en haut à gauche de l'écran.

2. Appuyez une ou plusieurs fois sur la touche « **Heure** » (heure) pour régler les heures et appuyez une ou plusieurs fois sur la touche « **Min** » (minute) pour régler les minutes. Après quelques secondes, l'écran repasse à l'affichage de l'heure.

- Note : vous pouvez appuyer 2 fois sur la touche « **Prog** » (programmation) pour vous rappeler l'heure du départ différé programmé.

3. Appuyez 2 fois sur la touche  (marche/arrêt). Le témoin lumineux vert « Auto » s'allume. La cafetière se mettra en marche à l'heure que vous avez programmée.

4. Après la préparation du café, si vous laissez la cafetière fonctionner, elle s'éteindra automatiquement au bout de **40 minutes**. Dans tous les cas, vous pouvez appuyer sur la touche  (marche/arrêt) à n'importe quel moment pour éteindre la cafetière.

- Pour annuler le départ différé, appuyez de nouveau sur la touche  (marche/arrêt). Le témoin lumineux vert « Auto » s'éteint.

- Pour faire une nouvelle programmation, répétez les étapes 1 à 3 énoncées ci-dessus. Si vous n'avez pas débranché la cafetière de la prise de courant, l'heure du départ différé précédemment programmée est gardée en mémoire.

- En cas de panne de courant ou si vous débranchez l'appareil, le programme différé n'est pas sauvegardé.

- Vous pouvez programmer un départ différé jusqu'à 24 heures.

## nettoyage et entretien

### Nettoyage

- Débranchez la cafetière de la prise de courant et laissez-la refroidir avant de procéder à son nettoyage.
- N'immergez jamais l'appareil, le câble d'alimentation ou la fiche dans l'eau ou tout autre liquide.
- N'utilisez pas de produits détergents agressifs ou abrasifs pour le nettoyage.
- Ouvrez le couvercle et retirez le porte-filtre. Jetez le filtre en papier et la mouture ou jetez la mouture du filtre permanent.
- Nettoyez les pièces amovibles de la cafetière (verseuse, filtre permanent et porte-filtre) à l'eau chaude savonneuse. Procédez délicatement pour le filtre permanent. Rincez à l'eau claire et séchez soigneusement.
- Vous pouvez essayer les surfaces extérieures et intérieures (y compris la plaque chauffante) avec une éponge légèrement humide ou un chiffon doux.

### Détartrage

- Nous vous conseillons de détartrer votre appareil régulièrement pour le garder en bon état.
- La fréquence de détartrage est fonction de la dureté de l'eau et de la fréquence d'utilisation de l'appareil. En utilisation quotidienne, nous vous recommandons de détartrer votre cafetière **une fois tous les deux mois**.
- Vous pouvez utiliser un détartrant spécial cafetières liquide ou en poudre vendu dans le commerce. Dans ce cas, veuillez vous reporter aux instructions fournies par le fabricant du produit détartrant.
- Vous pouvez également détartrer votre cafetière avec du vinaigre blanc. Remplissez le réservoir avec la moitié de vinaigre blanc et la moitié d'eau puis, faites fonctionner la cafetière.
- Ensuite, faites fonctionner la cafetière 2 à 3 fois sans café pour bien la rincer. Videz l'eau chaude obtenue dans un évier.

## instructions for use

READ THESE INSTRUCTIONS CAREFULLY BEFORE USING THE APPLIANCE AND KEEP THEM FOR LATER REFERENCE AS NEEDED.

### General instructions

- This appliance is intended for home use only. It has not been designed for use in domestic or similar applications such as:
  - Staff dining areas in stores, offices or other work environments;
  - Farm houses;
  - By clients in hotels, motels and other residential type environments;
  - Bed-and-breakfast type bedroom environments.
- Do not use the appliance outdoors.
- The coffeemaker shall not be placed in a cabinet when in use.
- Before plugging in your appliance, ensure that the electrical voltage in your home is suitable for that indicated on the appliance's sign plate.
- Always plug in your appliance to an earthed socket.
- This appliance can be used by children aged from 8 years and above if they have been given supervision or instruction concerning use of the appliance in a safe way and if they understand the



hazards involved. Keep the appliance and its cord out of reach of children aged less than 8 years.

- Cleaning and user maintenance shall not be made by children without supervision.
- Appliances can be used by persons with reduced physical, sensory or mental capabilities or lack of experience and knowledge if they have been given supervision or instruction concerning use of the appliance in a safe way and understand the hazards involved.
- Children shall not play with the appliance.
- Never leave the appliance unattended when in operation.
- Always unplug your appliance after every use and let it cool down before cleaning it, storing it or moving it.
- Do not use this appliance:
  - if the power cord is damaged,
  - in the event of a malfunction,
  - if it has fallen into water,
  - if the appliance has been damaged in any way.
 Please take it to a customer service department centre, where it will be inspected and repaired. The user may not perform any repairs.
- If the supply cord is damaged, it must be replaced by the manufacturer, its service agent or similarly qualified persons in order to avoid a hazard.

- Never immerse the appliance, power cord or plug in water or any other liquid (e.g. when cleaning it).
- Always place the coffee maker on a flat, stable surface.
- Do not handle the appliance or the plug with wet hands.
- Do not let the power cord hang over the edge of a table or worktop, and do not allow it to come into contact with hot surfaces.
- Do not open the cover when the coffee is brewing. Steam and scalding water may be ejected: Burn risk!
- When unplugging the power cord, always pull it out at the plug, do not pull on the cord itself.
- Only use the accessories recommended and provided by your dealer.
- Keep the appliance away from sources of heat such as microwave ovens and the like. Never place this appliance on a gas or electric hob or in a hot oven.



**IMPORTANT NOTE: Some surfaces may become hot when in use** (jug, hotplate, etc.). Do not touch the hot surfaces when the coffee maker is in operation. Use the jug handle and buttons.

## **Special precautions**

- Never switch on the coffee maker without the jug in place on the hotplate.
- Do not use the glass jug if it is cracked or the handle is loose or in a weakened state.
- Never put a hot jug down on a cold surface.
- Do not move the coffee maker with water inside.
- Only put ground coffee in the coffee filter.
- Do not operate your coffee machine without water.
- Under no circumstances should the jug be placed in a microwave oven to heat up the coffee.
- Please turn off and unplug the appliance before leaving it unattended and before assembly, disassembly and cleaning.
- In order to clean surfaces that come into contact with food, please refer to the “Cleaning and maintenance” section of the user guide.
- **IMPORTANT NOTE:** Avoid spilling liquids onto the connector.
- **WARNING :** There is a risk of potential injury from misuse.
- The heating element surface is subject to residual heat after use.
- For guidance on cleaning the appliance, please refer to the below section of the instructions for use.

## **your product**

### **Box contents**

- 1 coffee maker
- 1 user manual
- 1 permanent nylon filter

### **Technical features**

- Power supply: 900 W
- Power supply: 220 - 240 V~ 50-60 Hz
- Capacity: 1.5 L (12 cups)
- 24-hour programmable coffee maker
- Removable filter holder with permanent nylon filter (supplied)
- Water level indicator
- Circled glass carafe
- Anti-drip system
- Use of paper filters (no. 4)
- Automatic shut-off after 40 minutes
- Measuring spoon provided

## Description of the control panel

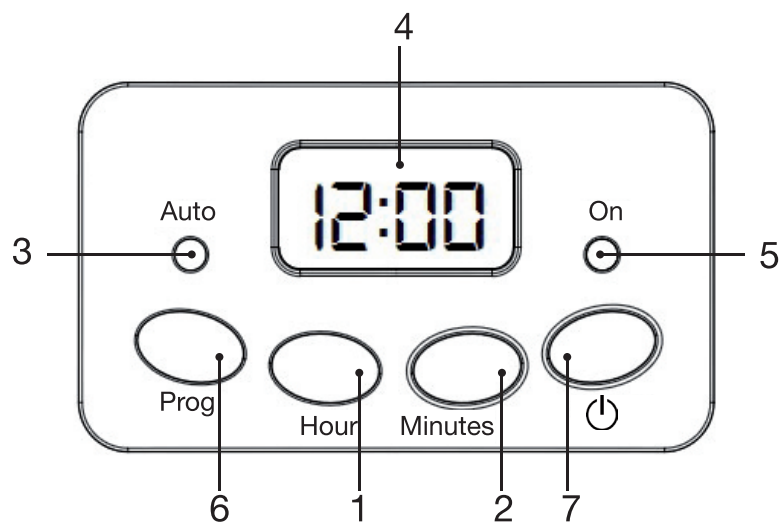

1. Hour setting button
2. Minute setting button
3. Green "Auto" indicator light on: a delayed start is set
4. Display screen
5. Red "On" indicator light on: the coffee maker is on
6. Programming button:
  - Press **once** to set the clock ("CLOCK" display)
  - Press **twice** to set a delayed start ("TIMER" display)
7. Coffee maker on/off button

## before first use

- Rinse all the removable parts of the coffee maker (carafe, permanent filter and filter holder) thoroughly in hot soapy water. Rinse with clean water and dry thoroughly.
- Fill the water reservoir with cold water to the maximum level indicated (12 cups).
- Let the coffee maker run for two cycles with water only (no coffee). Discard the hot water obtained.

## use

### Time setting (24-hour display)

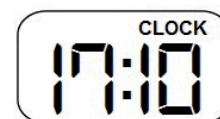

1. Plug the unit into a wall socket. The display shows "12:00".
2. Press the "**Prog**" (programming) button once. "CLOCK" is displayed at the top right of the screen.
3. Press the "**Hour**" button to set the hours and press the "**Min**" (minute) button one or more times to set the minutes.

- If you do not make any adjustments, the "CLOCK" indication will automatically switch off after about 10 seconds. You can press the "**Prog**" (Programming) to delete it or make it appear again.
- If you unplug the appliance or if there is a power failure, the display will revert to "12:00".
- You cannot set the time when the unit is on.
- When you press and hold the "**Hour**" or "**Min**", the hours and minutes scroll quickly.

### Coffee preparation

1. Open the lid and fill the reservoir with cold water using the carafe. Use the water level indicator (3).
- The water level in the reservoir must never be below the minimum level marked "4 cups" or above the maximum level marked "12 cups".
2. Insert a paper filter (no. 4) or the permanent filter (provided) into the filter holder. (Make sure that the filter holder is correctly inserted in the lugs).
  3. Fill it with the required amount of ground coffee and close the lid. (Generally, count 1 teaspoon of ground coffee per cup of coffee).
  4. Place the carafe on the hotplate and press the  (on/off) button. The red "On" indicator light comes on.
  5. The coffee begins to flow into the carafe after a few seconds.
    - The hotplate stays hot until the appliance is switched off. This is to keep the coffee warm.



Your coffee maker is equipped with an **anti-drip system**: while brewing coffee, you can briefly remove the carafe and pour yourself a cup of coffee. By removing the carafe from the hotplate, the flow of coffee stops momentarily. Put the carafe back on the plate within 30 seconds to avoid an accidental flow of coffee.

6. At the end of use, press the  (on/off) button to turn off the coffee maker.

The coffee maker switches off automatically after 40 minutes.

- Do not open the lid while the coffee is brewing. Steam as well as boiling hot water can be ejected: Risk of burns!
- Moreover, the carafe gets hot when the appliance is running. As a result, it should only be held by the handle. Do not touch the hot surfaces of the appliance.

## Programming a delayed start

- Plug the coffee maker into a power outlet. Prepare the water reservoir and the coffee.
- Adjust the time (See "Setting the time" paragraph).

To set the time at which you want to start brewing the coffee:

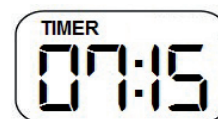



1. Press the "**Prog**" (programming) button twice. "TIMER" is displayed at the top left of the screen.

2. Press the "**Hour**" button one or more times to set the hours and press the "**Min**" (minute) button one or more times to set the minutes. After a few seconds, the screen will return to displaying the time.

- Note: you can press the "**Prog**" (programming) button twice to remind you of the set deferred start time.

3. Press the  (on/off) button twice. The green "Auto" indicator light switches on. The coffee maker will switch on at the time you set.

4. After brewing the coffee, if you leave the coffee maker running, it will automatically switch off after **40 minutes**. In all cases, you can press the  (on/off) button at any time to turn off the coffee maker.

- To cancel the delayed start, press the  (on/off) button. The green "Auto" indicator light switches off.
- To set a new program, repeat steps 1 to 3 above. If you have not unplugged the coffee maker from the power outlet, the previously programmed delayed start time is stored in the memory.
- In the event of a power failure or if you unplug the appliance, the delayed time is not saved.
- You can program a delayed start (up to 24 hours).

## cleaning and maintenance

### Cleaning

- Unplug the coffee maker from the power socket and wait for it to cool down completely before cleaning.
- Never immerse the appliance, power cord or plug in water or any other liquid.
- Do not use corrosive or abrasive detergents for cleaning.
- Open the lid and remove the filter holder. Throw away the paper filter and the grinds or discard the grinds from the permanent filter.
- Clean the removable parts of the coffee maker (carafe, permanent filter and filter holder) in hot soapy water. Proceed gently for the permanent filter. Rinse with clean water and dry thoroughly.
- You can wipe the exterior and interior surfaces (including the hotplate) with a slightly damp sponge or soft cloth.

### Descaling

- Descale your appliance regularly to keep it in good condition.
- The descaling frequency depends on the hardness of the water and the frequency of use of the appliance. When used daily, we recommend that you descale your coffee maker **once every two months**.
- You can use a commercially available liquid or powder descaler for coffee makers. In this case, refer to the instructions provided by the manufacturer of the descaling product.
- You can also descale your coffee maker with cleaning vinegar. Fill the reservoir with equal parts of cleaning vinegar and water, and start the coffee maker.
- Then, run the coffee maker 2-3 times without coffee to rinse it thoroughly. Empty the resulting hot water into a sink.

## gebruiksaanwijzingen

LEES DEZE INSTRUCTIES ZORGVULDIG DOOR VOOR U HET TOESTEL GEBRUIKT EN HOUD ZE BIJ ZODAT U ZE KUNT RAADPLEGEN ALS HET NODIG IS.

### Algemene voorschriften

- Dit apparaat dient uitsluitend voor huishoudelijk gebruik. Dit apparaat mag niet gebruikt worden voor huishoudelijke en soortgelijke toepassingen zoals:
  - Kookhoeken voor personeel in winkels, kantoren en andere professionele omgevingen;
  - Boerderijen;
  - Klanten in hotels, motels en andere woonomgevingen;
  - Omgevingen zoals bed & breakfasts.
- Niet gebruiken in de buitenlucht.
- Wanneer het koffiezetapparaat in gebruik is, mag het niet in een meubel geplaatst zijn.
- Controleer alvorens uw apparaat aan te sluiten of de op het typeplaatje van het apparaat aangegeven voedingsspanning overeenkomt met die van uw elektrische installatie.
- Sluit uw apparaat altijd aan op een geaard stopcontact.



- Dit apparaat kan gebruikt worden door kinderen van 8 jaar of ouder, mits zij onder toezicht staan of instructies hebben gekregen betreffende het veilige gebruik van het apparaat en de potentiële gevaren daarvan begrepen hebben. Houd het apparaat en het snoer uit de buurt van kinderen onder de 8 jaar.
- De reiniging en het onderhoud van het apparaat mogen niet uitgevoerd worden door kinderen zonder toezicht.
- De apparaten kunnen gebruikt worden door personen met verminderd lichamelijk, zintuiglijk of geestelijk vermogen of met onvoldoende kennis en ervaring, mits zij onder toezicht staan of instructies over veilig gebruik van het apparaat ontvangen hebben en zij de risico's daarvan begrepen hebben.
- Kinderen mogen het apparaat niet gebruiken als speelgoed.
- Laat het apparaat nooit zonder toezicht werken.
- Trek altijd de stekker uit nadat u het toestel gebruikt hebt en laat het afkoelen voor u het schoonmaakt, opbergt of verplaatst.
- Gebruik het apparaat niet:
  - Als de stekker of de voedingskabel beschadigd is,
  - Als het slecht werkt,
  - Als het in water is gevallen,
  - Als het toestel op de een of andere manier beschadigd is.

- Laat het apparaat aan een klantenservicedienst zien die het zal inspecteren en repareren. De gebruiker mag zelf geen herstellingen uitvoeren.
- Als het snoer is beschadigd, moet het worden vervangen door de fabrikant, zijn reparateur of personen met vergelijkbare kwalificaties om elk gevaar te voorkomen.
- Dompel het apparaat, de voedingskabel of de stekker niet onder in water of andere vloeistoffen (bijvoorbeeld tijdens de reiniging).
- Zet uw koffiezetapparaat altijd op een stabiele en vlakke ondergrond.
- Hanteer het apparaat of de stekker niet met natte handen.
- Laat de voedingskabel niet over de rand van een tafel of een werkblad hangen, en zorg ervoor dat de kabel niet in contact treedt met warme oppervlakken.
- Open de deksel niet tijdens de bereiding van de koffie. Er kan stoom en heet water vrijkomen: Risico op brandwonden!
- Trek, als u de kabel loskoppelt, altijd aan de stekker en niet aan de kabel zelf.
- Gebruik alleen de accessoires die uw verkoper levert en aanbeveelt.
- Houd het apparaat verwijderd van hittebronnen (magnetron, ...). Zet dit apparaat niet op een elektrische of gaskookplaat of in een hete oven.



**WAARSCHUWING: Sommige oppervlakken kunnen heet worden tijdens het gebruik** (schenkkan, warmhoudplaat,...). Raak de hete oppervlakken tijdens de werking van het koffiezetapparaat niet aan. Gebruik de knoppen en de handgreep van de schenkan.

### **Bijzondere voorzorgen**

- Schakel het koffiezetapparaat niet in zonder de schenkan op de warmhoudplaat gezet te hebben.
- Gebruik de glazen schenkan niet als deze gebarsten is of als de handgreep los zit of beschadigd is.
- Zet de schenkan als deze heet is niet op een koude ondergrond.
- Verplaats het koffiezetapparaat niet zolang er water in zit.
- Vul het koffiefilter met niets anders dan gemalen koffie.
- Laat uw koffiezetapparaat niet werken zonder water.
- De schenkan mag in geen geval in de oven of magnetron gezet worden om de koffie op te warmen.
- Gelieve het toestel uit te schakelen en de stekker eruit te trekken voor u het zonder toezicht achterlaat, en voor u het assembleert, uiteen haalt en schoonmaakt.

- Voor het reinigen van de oppervlakken die in contact staan met voedingsmiddelen, de rubriek “Schoonmaak en onderhoud” van de gebruiksaanwijzing raadplegen.
- **WAARSCHUWING:** Voorkom lekkage op de connector.
- Er bestaat mogelijk risico op letsel in geval van onjuist gebruik.
- Het oppervlak van het verwarmingselement kan na gebruik gedurende een bepaalde tijd warm blijven.
- Raadpleeg wat betreft de reiniging van het apparaat de onderstaande paragraaf van de handleiding.

## uw product

### Inhoud van de doos

- 1 filterkoffiezetapparaat
- 1 gebruiksaanwijzing
- 1 permanente nylon filter

### Technische kenmerken

- Vermogen: 900 W
- Voeding: 220 - 240 V~ 50-60 Hz
- Volume: 1,5 liter (12 tassen)
- Koffiezetapparaat dat 24 uur lang kan worden geprogrammeerd
- Afneembare filterhouder met meegeleverde permanente filter in nylon
- Indicator van het waterpeil
- Ronde glazen schenkan
- Antidruppelsysteem
- Gebruik van papieren filters nr. 4
- Wordt automatisch uitgeschakeld na 40 minuten
- Meegeleverd maatlepeltje

## Beschrijving van het bedieningspaneel

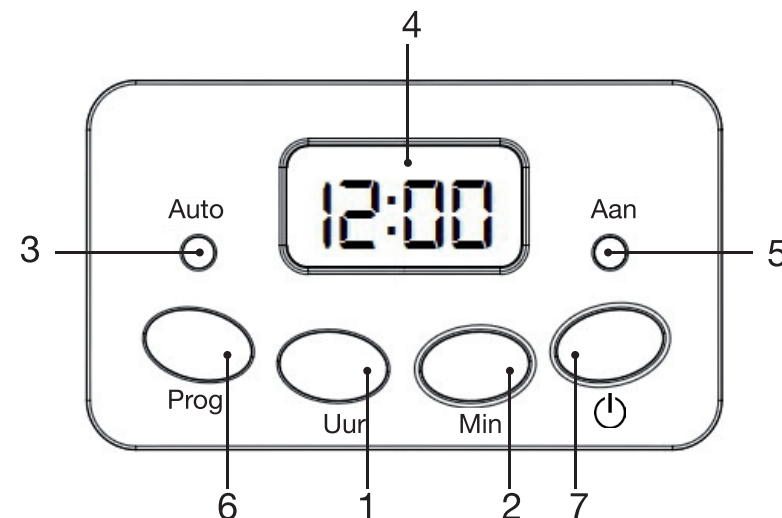

1. Toets voor het instellen van de uren
2. Toets voor het instellen van de minuten
3. Groen controlelampje "Auto" brandt: er is een uitgestelde start geprogrammeerd
4. Weergavescherm
5. Rood controlelampje "Aan" brandt: het koffieapparaat is ingeschakeld
6. Programmeertoets:
  - Druk **1 keer** om het uur in te stellen (weergave "CLOCK")
  - Druk **2 keer** om de uitgestelde start in te stellen (weergave "TIMER")
7. Aan/uit-toets van het koffieapparaat

## voor het eerste gebruik

- Spoel alle demonteerbare onderdelen van het koffiezetapparaat (de schenkan, de permanente filter en de filterhouder) zorgvuldig af met warm zeepwater. Spoel af met helder water en droog zorgvuldig af.
- Vul het reservoir met koud water tot het aangegeven maximumniveau (12 tassen).
- Laat het koffiezetapparaat twee cycli lang werken en gebruik daarbij enkel water (geen koffie). Giet het bekomen heet water weg.

## gebruik

### Instellen van het uur (weergave 24 uur)



1. Steek de stekker van het toestel in een wandstopcontact. Op het scherm verschijnt "12:00".
2. Druk één keer op de toets "**Prog**" (programming). "CLOCK" (horloge) verschijnt rechts bovenaan het scherm.
3. Druk één of meerdere keren op de toets "**Heure**" (uur) om de uren in te stellen en druk één of meerdere keren op de toets "**Min**" (minuut) om de minuten in te stellen.

- Indien u niets instelt, gaat de aanduiding "CLOCK" (horloge) automatisch uit na een tiental seconden. U kunt op de toets "**Prog**" (programming) drukken om deze te wissen of om ze opnieuw te laten verschijnen.
- Indien u de stekker van het toestel uit het stopcontact haalt of in geval van stroompanne, wordt opnieuw "12:00" weergegeven.
- U kunt het uur niet instellen wanneer het toestel aan staat.
- Door op de toets "**Heure**" of "**Min**" te blijven drukken, verspringen de uren en minuten snel.

### Bereiden van koffie

1. Open het deksel en vul het reservoir met koud water met behulp van de schenkan. Gebruik de waterpeilindicator (3).
- Het waterpeil in het reservoir mag nooit lager zijn dan het aangegeven minimumniveau "4 tassen" en mag nooit hoger zijn dan het aangegeven maximumniveau "12 tassen".
2. Plaats een papieren filter nr. 4 of de meegeleverde permanente filter in de filterhouder. (Zorg ervoor dat de filterhouder goed in de uitsteeksels is geplaatst)
3. Vul de filter met de gewenste hoeveelheid gemalen koffie en sluit het deksel. (Over het algemeen rekent men 1 koffielepel gemalen koffie voor 1 tas).
4. Plaats de schenkan op de verwarmingsplaat en druk op de knop  (aan/uit). Het rode controlelampje "Aan" gaat branden.
5. Na enkele seconden begint de koffie in de schenkan te lopen.

- De verwarmingsplaat blijft warm tot het toestel stopt met werken. Zo kan de koffie warm worden gehouden.



Uw koffiezetapparaat is voorzien van een **antidruppelsysteem**: tijdens het bereiden van de koffie, kunt u de schenkan weghalen gedurende een korte periode en uzelf een kop koffie uitschenken. Wanneer u de schenkan van de verwarmingsplaat verwijdert, stopt het stromen van de koffie tijdelijk. Plaats de schenkan opnieuw binnen een termijn van 30 seconden op de plaat om ongewenst stromen van de koffie te vermijden.

6. Druk na gebruik op de toets  (aan/uit) om het koffiezetapparaat uit te schakelen.

Het koffiezetapparaat wordt automatisch uitgeschakeld na 40 minuten.



- Open het deksel niet tijdens het bereiden van de koffie. Hierdoor kan stoom en kokend water uitgestoten worden: Risico op brandwonden!
- Bovendien wordt de schenkan warm wanneer het toestel werkt. Houd het toestel dan ook enkel vast bij het handvat. Raak de warme oppervlakken van het toestel niet aan.

## Een uitgestelde start programmeren.

- Stop de stekker van het koffiezetapparaat in een wandstopcontact. Bereid het waterreservoir en de koffie voor.
- Stel het uur in (zie paragraaf “Instellen van het uur”)

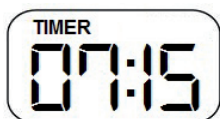
Om het uur in te stellen waarop u wil dat het bereiden van de koffie begint:



1. Druk 2 keer op de toets "Prog" (programmering). "TIMER" verschijnt bovenaan links van het scherm.
  2. Druk één of meerdere keren op de toets "Heure" (uur) om de uren in te stellen en druk één of meerdere keren op de toets "Min" (minuut) om de minuten in te stellen. Na enkele seconden wordt op het scherm de weergave van het uur getoond.
    - Opmerking: u kunt 2 keer op de toets "Prog" (programmering) drukken om u het geprogrammeerde uur van de uitgestelde start in herinnering te brengen.
  3. Druk 2 keer op de toets  (aan/uit). Het groene controlelampje "Auto" gaat branden. Het koffiezetapparaat begint te werken op het uur dat u hebt geprogrammeerd.
  4. Nadat de koffie klaar is en indien u het koffiezetapparaat laat werken, wordt ze automatisch uitgeschakeld na **40 minuten**. In elk geval kunt u op elk moment op de toets  (aan/uit) drukken om het koffiezetapparaat uit te schakelen.
- Om de uitgestelde start te annuleren, drukt u opnieuw op de toets  (aan/uit). Het groene controlelampje "Auto" gaat uit.
  - Om opnieuw te programmeren, herhaalt u de hierboven uiteengezette stappen 1 tot 3. Indien u de stekker van het koffiezetapparaat niet uit het stopcontact hebt gehaald, wordt het voorheen geprogrammeerde uur van de uitgestelde start in het geheugen bewaard.
  - In geval van stroompanne of indien u de stekker van het toestel uit het stopcontact haalt, wordt het uitgestelde programma niet bewaard.
  - U kunt tot 24 uur een uitgestelde start programmeren.

## reiniging en onderhoud

### Reiniging

- Trek de stekker van het koffiezetapparaat uit het stopcontact en laat deze afkoelen alvorens over te gaan tot de reiniging ervan.
  - Dompel het toestel, het voedingssnoer of de stekker nooit onder in water of een andere vloeistof.
- Gebruik geen agressieve of schurende reinigingsproducten voor het reinigen.
  - Open het deksel en verwijder de filterhouder. Gooi de papieren filter en het koffiegruis in de vuilnisbak of gooi het koffiegruis uit de permanente filter in de vuilnisbak.
  - Reinig de afneembare onderdelen van het koffiezetapparaat (schenkan, permanente filter en filterhouder) met warm zeepwater. Ga voorzichtig te werk voor de permanente filter. Spoel af met helder water en droog zorgvuldig af.
  - U kunt de buiten- en binnenoppervlakken (inclusief de verwarmingsplaat) afwrijven met een licht vochtige spons of een zachte doek.

### Ontkalken

- We raden u aan om uw toestel regelmatig te ontkalken om het in goede staat van werking te houden.
- De frequentie van het ontkalken hangt af van de hardheid van het water en van de gebruiksfrequentie van het toestel. Bij dagelijks gebruik raden we u aan om uw koffiezetapparaat **één keer om de twee maanden** te ontkalken.
- U kunt een vloeibare ontkalker of een speciaal poeder voor koffiezettoestellen gebruiken dat verkocht wordt in de winkel. In dit geval verwijzen we naar de instructies die meegeleverd zijn door de fabrikant van het ontkalkingsproduct.
- U kunt uw koffiezetapparaat ook ontkalken met witte azijn. Vul het reservoir voor de helft met witte azijn en voor de helft met water en zet het koffiezetapparaat vervolgens aan.
- Laat het koffiezetapparaat vervolgens 2 tot 3 cycli lang werken zonder koffie en spoel hem vervolgens goed uit. Giet het bekomen heet water in een gootsteen.



## übliche Anweisungen

LESEN SIE FOLGENDE ANWEISUNGEN  
AUFMERKSAM DURCH, BEVOR SIE DAS GERÄT  
VERWENDEN UND BEWAHREN SIE SIE AUF,  
UM BEI BEDARF INFORMATIONEN DARIN  
NACHSCHLAGEN ZU KÖNNEN.

### Allgemeine Anweisungen

- Dieses Gerät ist ausschließlich für den Haushaltsgebrauch bestimmt. Es ist nicht für den Haushaltsgebrauch oder ähnliche Anwendungen in folgenden Umgebungen bestimmt:
  - Kochecken, die für Personal in Geschäften, Büros oder anderen Geschäftsumgebungen vorgesehen sind,
  - in landwirtschaftlichen Anwesen;
  - von Kunden in Hotels, Motels und anderen Wohneinrichtungen;
  - Pensionen oder ähnliches.
- Nicht im Freien verwenden.
- Die Kaffeemaschine darf während des Betriebs nicht in einem Schrank aufgestellt werden.
- Bevor Sie das Gerät anschließen, stellen Sie sicher, dass die Netzspannung in Ihrem Haus mit der auf dem Typenschild des Geräts angegebenen Spannung übereinstimmt.

- Schließen Sie das Gerät immer an eine geerdete Steckdose an.
- Dieses Gerät kann von Kindern ab 8 Jahren verwendet werden, sofern sie von einem Erwachsenen beaufsichtigt werden, Anweisungen zum sicheren Gebrauch des Geräts erhalten haben und die damit verbundenen Gefahren verstehen. Das Gerät und sein Netzkabel müssen für Kinder unter 8 Jahren unerreichbar sein.
- Die vom Benutzer durchzuführende Reinigung und Wartung darf nicht von unbeaufsichtigten Kindern vorgenommen werden.
- Diese Geräte können von Personen mit eingeschränkten physischen, sensorischen und geistigen Fähigkeiten oder Mangel an Erfahrung und Kenntnissen verwendet werden, unter der Voraussetzung, dass sie beaufsichtigt werden, sie Gebrauchshinweise für den sicheren Umgang mit dem Gerät erhalten haben und sich der möglichen Gefahren bewusst sind.
- Das Gerät ist kein Kinderspielzeug.
- Betreiben Sie das Gerät niemals ohne Aufsicht.
- Stecken Sie Ihr Gerät nach jedem Gebrauch ab, und lassen Sie es auskühlen, bevor Sie es reinigen oder an einen anderen Ort bringen.
- Verwenden Sie das Gerät nicht:
  - Wenn die Steckdose oder das Netzkabel beschädigt ist

- Im Falle einer Fehlfunktion
  - Wenn es ins Wasser gefallen ist
  - Wenn das Gerät in irgendeiner Form beschädigt ist
- Bringen Sie es in ein Kundenservicezentrum und lassen Sie es prüfen und reparieren. Der Benutzer darf selbst keine Reparatur ausführen.
- Wenn die Netzanschlussleitung dieses Gerätes beschädigt wird, muss sie durch den Hersteller oder seinen Kundendienst oder eine ähnlich qualifizierte Person ersetzt werden, um Gefährdungen zu vermeiden.
  - Tauchen Sie das Gerät, das Stromkabel und den Stecker niemals in Wasser oder andere Flüssigkeiten (zum Beispiel, um es zu reinigen).
  - Stellen Sie Ihre Kaffeemaschine immer auf eine stabile und ebene Fläche.
  - Das Gerät und der Stecker dürfen nicht mit feuchten Händen hantiert werden.
  - Lassen Sie das Netzkabel nicht über die Kante eines Tisches oder einer Arbeitsfläche hängen und vermeiden Sie den Kontakt mit heißen Flächen.
  - Öffnen Sie während der Kaffeezubereitung nicht den Deckel. Wasserdampf sowie kochendes Wasser können austreten: Verbrennungsgefahr!
  - Beim Abziehen des Kabels ziehen Sie immer am Stecker, nie am Kabel selbst.

- Verwenden Sie nur Zubehör, der von Ihrem Fachhändler geliefert oder empfohlen wurde.
- Halten Sie das Gerät von Hitzequellen fern (Mikrowelle ...). Stellen Sie das Gerät nicht auf ein Gaskochfeld oder ein elektrisches Kochfeld oder in einen heißen Ofen.



**WARNUNG: Während des Betriebs können manche Flächen der Maschine heiß werden** (Kaffeekanne, Heizplatte ...). Berühren Sie die heißen Oberflächen der Kaffeemaschine nicht, wenn sie in Betrieb ist. Verwenden Sie die Knöpfe und den Griff der Kaffeekanne.

### **Besondere Vorsichtsmaßnahmen**

- Schalten Sie die Kaffeemaschine nicht ein, wenn die Kaffeekanne nicht auf der Heizplatte steht.
- Verwenden Sie die Glas-Kaffeekanne nicht, wenn sie Risse aufweist oder wenn der Griff locker oder beschädigt ist.
- Stellen Sie die heiße Kaffeekanne nicht auf eine kalte Fläche.
- Stellen Sie die Kaffeemaschine nicht um, wenn sich noch Wasser darin befindet.
- Geben Sie nichts anderes als gemahlene Kaffeebohnen in den Kaffeefilter.

- Schalten Sie die Kaffeemaschine nicht ohne Wasser ein.
- Die Kaffeekanne darf in keinem Fall in eine Mikrowelle gestellt werden, um den Kaffee zu erwärmen.
- Schalten Sie das Gerät aus und stecken Sie es ab, bevor Sie es unüberwacht lassen, sowie vor dem Zusammenfügen, dem Auseinandernehmen und der Reinigung.
- Zur Reinigung der Oberflächen, die mit Nahrungsmitteln in Berührung kommen, lesen Sie bitte den Abschnitt „Reinigung und Instandhaltung“ der Bedienungsanleitung.
- **WARNUNG:** Der Stecker darf nicht mit Flüssigkeit in Berührung kommen.
- Bei unsachgemäßer Benutzung besteht Verletzungsgefahr.
- Die Oberfläche des Heizelements kann noch einige Zeit nach der Verwendung heiß sein.
- Die Anweisungen zur Reinigung des Geräts entnehmen Sie bitte dem nachstehenden Absatz dieser Anleitung.

## Ihr Produkt

### Verpackungsinhalt

- 1 Filterkaffeemaschine
- 1 Gebrauchsanweisung
- 1 Dauerfilter aus Nylon

### Technische Daten

- Leistung: 900 W
- Stromversorgung: 220 - 240 V~ 50-60 Hz
- Fassungsvermögen: 1,5 Liter (12 Tassen)
- Über 24 Stunden programmierbare Kaffeemaschine
- Abnehmbare Filterhalterung mit Dauerfilter aus Nylon.
- Wasserfüllstandsanzeige
- Umrandete Glaskanne
- Tropfschutz-System
- Gebrauch des Filterpapiers Nr. 4
- Automatische Abschaltung nach 40 Minuten
- Dosierlöffel inbegriffen

## Beschreibung des Bedienfelds

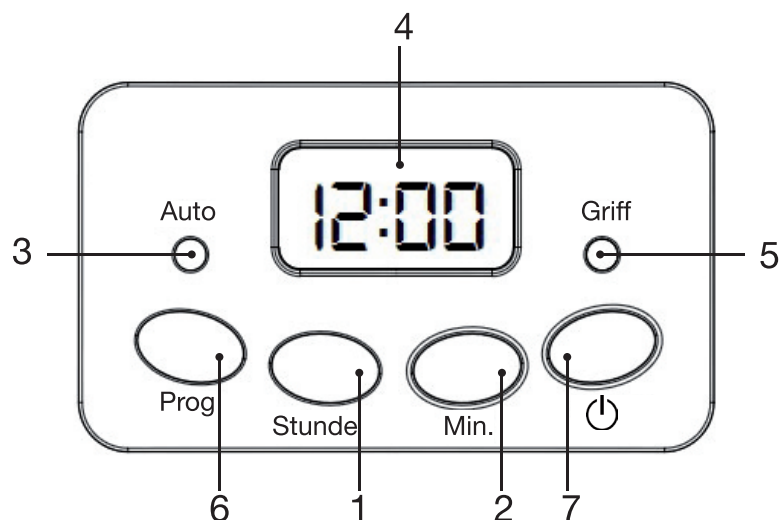

1. Taste zur Einstellung der Stunden
2. Taste zur Einstellung der Minuten
3. Die grüne Leuchtanzeige " Auto " leuchtet: die Startzeitvorwahl ist programmiert
4. Anzeigedisplay
5. Die rote Leuchtanzeige " Ein " leuchtet: die Kaffeemaschine ist eingeschaltet
6. Programmierertaste:
  - Drücken Sie **1 Mal**, um die Zeit einzustellen (Anzeige " CLOCK ")
  - Drücken Sie **2 Mal**, um die Startzeitvorwahl einzustellen (Anzeige " TIMER ")
7. Ein-/Aus-Taste der Kaffeemaschine

## Vor dem ersten Gebrauch

- Spülen Sie alle abnehmbaren Teile der Kaffeemaschine (die Kanne, den Dauerfilter und die Filterhalterung) gründlich mit heißem Seifenwasser ab. Mit klarem Wasser abspülen und sorgfältig abtrocknen.
- Füllen Sie den Kaltwasserbehälter bis zur angegebenen maximalen Füllstandsmarkierung (12 Tassen).
- Lassen Sie die Kaffeemaschine zwei Zyklen nur mit Wasser (ohne Kaffee) laufen. Das heiße Wasser wegschütten.

## Gebrauch

### Einstellung der Uhrzeit (24 Stunden)

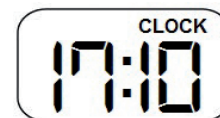

1. Schließen Sie Gerät an eine Wandsteckdose an. Auf dem Display erscheint "12:00".
2. Drücken Sie ein Mal auf die Taste « **Prog** » (Programmierung). Oben rechts auf dem Display wird "CLOCK" (Uhr) angezeigt.
3. Drücken Sie ein oder mehrere Male auf die Taste "**Uhrzeit**" (Stunde), um die Stunden einzustellen und drücken Sie ein oder mehrere Male auf die Taste "**Min**" (Minute), um die Minuten einzustellen.

- Wenn Sie keine Einstellungen vornehmen, schaltet sich die Anzeige "CLOCK" (Uhr) nach etwa 10 Sekunden automatisch aus. Sie können die Taste "**Prog**" (Programmierung) drücken, um sie zu löschen oder nochmals anzeigen zu lassen.
- Wenn Sie das Gerät vom Stromnetz trennen oder bei einem Stromausfall kehrt die Anzeige zu "12:00" zurück.
- Die Uhrzeit kann nicht eingestellt werden, während das Gerät in Betrieb ist.
- Wenn Sie die Taste "**Stunde**" oder "**Min**" gedrückt halten, laufen die Stunden und Minuten schnell durch.

### Zubereitung des Kaffees

1. Öffnen Sie den Deckel und füllen Sie den Behälter mithilfe der Kanne mit kaltem Wasser. Benutzen Sie die Wasserfüllstandsanzeige (3).
- Der Wasserstand im Behälter darf nie unter dem angegebenen Mindestfüllstand "4 Tassen" und nie über dem angegebenen maximalen Füllstand " 12 Tassen " liegen.
2. Legen Sie einen Papierfilter Nr. 4 oder den mitgelieferten Dauerfilter in die Filterhalterung ein. (Stellen Sie sicher, dass der Filterhalter ordnungsgemäß in die Nocken eingesetzt ist).
3. Füllen Sie die gewünschte Menge gemahlene Kaffees ein und schließen Sie den Deckel. (Im Allgemeinen rechnet man 1 Teelöffel gemahlene Kaffee auf 1 Tasse).

4. Stellen Sie die Kaffeekanne auf die Heizplatte und drücken Sie die Taste  (Ein/Aus). Die rote Leuchtanzeige " Ein " leuchtet.
5. Nach einigen Sekunden beginnt der Kaffee in die Kanne zu laufen.
  - Die Heizplatte bleibt bis zum Ausschalten des Geräts heiß. So kann der Kaffee warm gehalten werden.



Ihre Kaffeemaschine ist mit einem **Tropfschutz-System ausgestattet** : Dank dieser können Sie auch während der Kaffeezubereitung die Kaffeekanne für kurze Zeit herausnehmen und sich eine Tasse Kaffee einschenken. Wenn die Kanne von der Heizplatte genommen wird, wird der Kaffeedurchfluss vorübergehend gestoppt. Setzen Sie die Kanne innerhalb von 30 Sekunden wieder auf die Platte, um ein Auslaufen zu verhindern.

6. Nach dem Gebrauch die Taste  (Ein/Aus) drücken, um die Kaffeemaschine auszuschalten.

Die Kaffeemaschine schaltet sich nach 40 Minuten automatisch aus.

- Den Deckel während der Kaffeezubereitung nicht öffnen. Es kann zum Herausspritzen von Wasserdampf und kochendem Wasser kommen: **Verbrennungsgefahr!**
- Während des Betriebs des Geräts wird die Kanne heiß. Ergreifen Sie sie deshalb stets am Griff. Die heißen Oberflächen des Geräts nicht berühren.

## Programmierung der Startzeitverzögerung



- Schließen Sie die Kaffeemaschine an eine Wandsteckdose an. Bereiten Sie den Wasserbehälter und den Kaffee vor.
- Stellen Sie die Uhrzeit ein (siehe Abschnitt "Einstellung der Uhrzeit").

So stellen Sie die Uhrzeit ein, zu der die Kaffeezubereitung starten soll:



1. Drücken Sie 2 Mal auf die Taste « **Prog** » (Programmierung). Oben links auf dem Display erscheint die Anzeige "TIMER" (Zeitschaltuhr).
2. Drücken Sie ein oder mehrere Male auf die Taste "**Uhrzeit**" (Stunde), um die Stunden einzustellen und drücken Sie ein oder mehrere Male auf die Taste "**Min**" (Minute), um die Minuten einzustellen. Nach einigen Sekunden kehrt das Display zur Anzeige der Uhrzeit zurück.

- Hinweis: Zur Erinnerung an die programmierte Uhrzeit der Startzeitvorwahl drücken Sie die Taste "**Prog**" (Programmierung) 2 Mal.

3. Drücken Sie 2 Mal auf die Taste  (Ein/Aus). Die grüne Leuchtanzeige " Auto " leuchtet. Die Kaffeemaschine schaltet sich zu der von Ihnen programmierten Uhrzeit ein.
4. Wenn Sie die Kaffeemaschine nach der Kaffeezubereitung eingeschaltet lassen, schaltet sie sich nach **40 Minuten** automatisch aus. In jedem Fall können Sie die Taste  (Ein/Aus) drücken, um die Kaffeemaschine jederzeit auszuschalten.

- Um die Startzeitvorwahl abubrechen, drücken Sie erneut auf die Taste  (Ein/Aus). Die grüne Leuchtanzeige « Auto » erlischt.
- Zur Neuprogrammierung wiederholen Sie die oben beschriebenen Schritte 1 bis 3. Wenn Sie die Kaffeemaschine nicht vom Stromnetz getrennt haben, wird die zuvor programmierte Uhrzeit der Startzeitvorwahl im Speicher beibehalten.
- Im Falle eines Stromausfalls oder wenn Sie das Gerät vom Stromnetz trennen, wird die programmierte Startzeitvorwahl nicht gespeichert.
- Sie können die Startzeitvorwahl bis zu 24 Stunden einstellen



## Reinigung und Wartung

### Reinigung

- Die Kaffeemaschine vor der Reinigung vom Stromnetz trennen und abkühlen lassen.
- Das Gerät, das Netzkabel oder den Stecker niemals in Wasser oder andere Flüssigkeiten eintauchen.
- Verwenden Sie zur Reinigung keine aggressiven oder scheuernden Reinigungsmittel.
- Öffnen Sie den Deckel und nehmen Sie die Filterhalterung ab. Werfen Sie den Papierfilter und das Kaffeepulver weg oder entfernen Sie das Kaffeepulver aus dem Dauerfilter.
- Reinigen Sie die abnehmbaren Teile der Kaffeemaschine (Kanne, Dauerfilter und Filterhalterung) mit heißem Seifenwasser. Handhaben Sie den Dauerfilter mit Vorsicht. Mit klarem Wasser abspülen und sorgfältig abtrocknen.
- Sie können die Außen- und Innenflächen (einschließlich der Heizplatte) mit einem leicht angefeuchteten Schwamm oder einem weichen Tuch abwischen.

### Entkalken

- Wir empfehlen Ihnen, Ihr Gerät regelmäßig zu entkalken, um seinen guten Zustand zu erhalten.
- Die Häufigkeit des Entkalkens hängt von der Wasserhärte und der Häufigkeit des Gebrauchs des Geräts ab. Bei täglichem Gebrauch empfehlen wir Ihnen, die Kaffeemaschine **ein Mal alle zwei Monate zu entkalken**.
- Sie können ein flüssiges oder pulverförmiges Spezial-Entkalkungsmittel für Kaffeemaschinen verwenden, das im Handel erhältlich ist. Bitte beachten Sie in diesem Fall die Anweisungen des Herstellers des Entkalkungsmittels.
- Sie können Ihre Kaffeemaschine auch mit weißem Essig entkalken. Füllen Sie den Behälter zur Hälfte mit weißem Essig und zur Hälfte mit Wasser und schalten Sie die Kaffeemaschine dann ein.
- Lassen Sie dann die Kaffeemaschine 2 bis 3 Mal ohne Kaffee laufen, um sie gründlich zu durchzuspülen. Das heiße Wasser in eine Spüle schütten.

## instrucciones de uso

LEA ATENTAMENTE ESTAS INSTRUCCIONES ANTES DE UTILIZAR EL ELECTRODOMÉSTICO Y GUÁRDELAS PARA CUANDO LAS NECESITE.

### Instrucciones generales

- Este electrodoméstico está diseñado exclusivamente para uso doméstico. No está diseñado para otros usos como:
  - Zonas de cocina para el personal de tiendas, oficinas y otros entornos profesionales;
  - Granjas;
  - Por clientes en hoteles, moteles y otro tipo de entornos residenciales;
  - Lugares como casas de huéspedes.
- No utilizar al aire libre.
- La cafetera no debe estar colocada dentro de un mueble cuando se esté utilizando.
- Antes de conectar su electrodoméstico, asegúrese de que la tensión eléctrica de su hogar corresponde a la indicada en la placa de identificación del electrodoméstico.
- Conecte siempre el electrodoméstico a un enchufe con toma a tierra.
- Este electrodoméstico puede ser utilizado por niños a partir de 8 años, siempre y cuando

- estén supervisados o hayan sido formados en el uso seguro del mismo y tengan una clara comprensión del peligro que conlleva. Mantenga el electrodoméstico y el cable fuera del alcance de los niños menores de 8 años.
- La limpieza y el mantenimiento por parte del usuario no deben ser realizados por niños sin supervisión.
  - Los electrodomésticos pueden ser utilizados por personas con capacidades físicas, sensoriales o mentales reducidas, o por personas sin experiencia o conocimientos, siempre que estén bajo supervisión, hayan recibido instrucciones sobre el uso seguro del electrodoméstico y hayan comprendido los peligros que conlleva.
  - Los niños no deben usar el electrodoméstico como un juguete.
  - Bajo ninguna circunstancia el electrodoméstico debe funcionar sin supervisión.
  - Desenchúfelo siempre después de cada uso y deje que se enfríe antes de limpiarlo, guardarlo o moverlo.
  - No utilice el electrodoméstico:
    - si el enchufe o el cable están dañados,
    - en caso de mal funcionamiento,
    - si se ha caído al agua,
    - si se ha dañado de alguna manera.Llévelo al servicio técnico para su inspección y reparación. Las reparaciones no pueden ser realizadas por el usuario.

- Si el cable de alimentación se daña, el fabricante, su agente de servicio técnico o personas igualmente cualificadas deben encargarse de la reparación, con el fin de evitar peligros.
- No sumerja el electrodoméstico, el cable ni el enchufe en agua ni en ningún otro líquido (por ejemplo para limpiarlo).
- Coloque la cafetera sobre una superficie estable y plana.
- No manipule el electrodoméstico ni el enchufe con las manos mojadas.
- Evite que el cable cuelgue del borde de la mesa o superficie de trabajo y evite el contacto con superficies calientes.
- No abra la tapa durante la preparación del café. Tanto el vapor como el agua hirviendo pueden salir despedidos: ¡Riesgo de quemaduras!
- Al desconectar el cable, siempre tire de él desde el enchufe, no tire del cable.
- Utilice únicamente los accesorios suministrados y recomendados por su distribuidor.
- Mantenga el electrodoméstico alejado de fuentes de calor (microondas, ...). No lo coloque en una cocina de gas o eléctrica ni en un horno caliente.



**PRECAUCIÓN:** Es probable que las superficies se calienten durante el uso (jarra, placa calentadora,...). No toque las superficies calientes de la cafetera mientras esté en funcionamiento. Use los botones y el asa de la jarra.

### **Precauciones especiales**

- No encienda la cafetera si no ha colocado la jarra en la placa calentadora.
- No utilice la jarra de vidrio si está agrietada o si el asa está floja o desajustada.
- No coloque la jarra caliente sobre una superficie fría.
- No mueva la cafetera mientras haya agua dentro.
- No ponga nada más que café molido en el filtro de café.
- No utilice su cafetera sin agua.
- Bajo ninguna circunstancia se puede colocar la jarra en el microondas para calentar el café.
- Apague y desenchufe el electrodoméstico si no puede vigilarlo mientras esté en funcionamiento, así como antes de montarlo, desmontarlo y limpiarlo.
- Para limpiar las superficies en contacto con los alimentos, consulte la sección «Limpieza y mantenimiento» del manual.

- **PRECAUCIÓN:** Evite derramar cualquier cosa sobre el conector.
- Existe un riesgo potencial de lesiones si se usa incorrectamente.
- La superficie del elemento calefactor puede permanecer caliente un tiempo después de su uso.
- Para más información sobre la limpieza del electrodoméstico, consulte el siguiente apartado del manual.

## Su producto

### Contenido de la caja

- 1 cafetera con filtro
- 1 manual de instrucciones
- 1 filtro permanente de nailon

### Características técnicas

- Potencia: 900 W
- Alimentación: 220 - 240 V~ 50-60 Hz
- Capacidad: 1,5 litros (12 tazas)
- Cafetera programable 24 horas
- Portafiltro extraíble con filtro permanente de nailon incluido
- Indicador de nivel de agua
- Jarra de cristal graduada con banda
- Sistema antigoteo
- Uso de filtros de papel n.º 4
- Parada automática después de 40 minutos
- Cuchara medidora incluida

## Descripción del panel de control

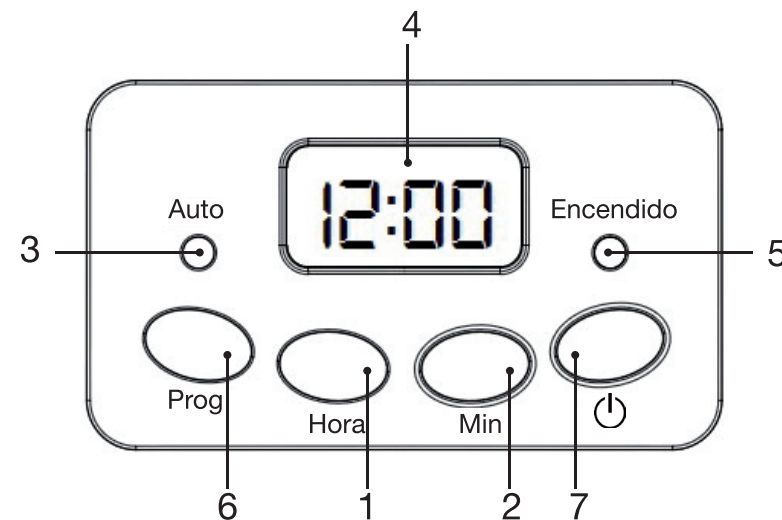

1. Tecla de ajuste de las horas
2. Tecla de ajuste de los minutos
3. Indicador verde «Auto» iluminado: hay un inicio programado
4. Pantalla
5. Indicador rojo «Encendido» iluminado: la cafetera está encendida
6. Tecla de programación:
  - Pulse **1 vez** para ajustar la hora (símbolo «CLOCK»)
  - Pulse **2 veces** para ajustar el inicio programado (símbolo «TIMER»)
7. Tecla de encendido/apagado de la cafetera

## Antes de utilizarlo por primera vez

- Enjuague bien con agua caliente y jabón todas las piezas extraíbles de la cafetera (la jarra, el filtro permanente y el portafiltro). Enjuague con agua limpia y seque bien.
- Llene el depósito con agua fría hasta el nivel máximo indicado (12 tazas).
- Ponga la cafetera en marcha durante dos ciclos utilizando únicamente agua (sin café). Tire el agua caliente obtenida.

## Uso

### Ajuste de la hora (marcador de 24 horas)

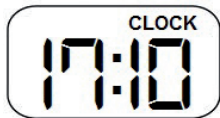

1. Enchufe el aparato a una toma de pared. En la pantalla aparecerá «12:00».
2. Pulse una vez la tecla «**Prog**» (programación). El símbolo «CLOCK» (reloj) aparecerá en la parte superior derecha de la pantalla.
3. Pulse una o varias veces la tecla «**Heure**» (hora) para ajustar las horas y pulse una o varias veces la tecla «**Min**» (minutos) para ajustar los minutos.

- Si no realiza ningún ajuste, el símbolo «CLOCK» (reloj) se apagará automáticamente después de diez segundos. Puede pulsar la tecla «**Prog**» (programación) para borrarla o hacer que aparezca de nuevo.
- Si desenchufa el aparato o si se produce un corte eléctrico, volverá a aparecer «12:00» en la pantalla.
- No puede ajustar la hora mientras el aparato está en marcha.
- Si mantiene pulsada la tecla «**Hora**» o «**Min**», las horas y los minutos cambiarán rápidamente.

### Preparación del café

1. Abra la tapa y llene el depósito con agua fría ayudándose de la jarra. Utilice el indicador de nivel de agua (3).
- El nivel de agua del depósito nunca debe quedar por debajo del nivel mínimo indicado («4 tazas») ni por encima del nivel máximo indicado «12 tazas».
2. Introduzca en el portafiltro un filtro de papel n.º 4 o el filtro permanente incluido. (Asegúrese de que el portafiltro se haya insertado bien en los salientes).
3. Llene con la cantidad de café molido que desee y cierre la tapa. (Por lo general, se usa 1 cucharada de café molido para 1 taza).
4. Coloque la jarra sobre la placa calefactora y pulse la tecla  (encendido/apagado). Se encenderá el indicador luminoso de color rojo «Encendido».
5. El café empezará a caer en la jarra después de unos segundos.

- La placa calefactora se mantiene caliente hasta que se apaga el aparato; de esta manera, el café se puede mantener caliente.



La cafetera cuenta con un **sistema antigoteo**: Mientras se prepara el café, puede retirar la jarra brevemente para servirse una taza de café. Al retirar la jarra de la placa calefactora, el café deja de gotear durante un momento. Vuelva a colocar la jarra en la placa en 30 segundos para evitar que el café vuelva a salir de repente.

6. Al finalizar el uso, pulse la tecla  (encendido/apagado) para apagar la cafetera.

La cafetera se apaga automáticamente después de 40 minutos.

- No abra la tapa mientras se esté preparando el café. Podrían salir vapor de agua y salpicaduras de agua hirviendo: ¡Podría quemarse!
- Por otro lado, la jarra se calienta cuando el aparato está en marcha. Por ello, agarre la jarra solamente por el asa. No toque las superficies calientes del aparato.



## Programar un inicio programado

- Enchufe la cafetera a una toma de pared. Prepare el depósito de agua y el café.
- Ajuste la hora (consulte el apartado «Ajuste de la hora»).

Para ajustar la hora a la que quiere que empiece a prepararse el café:

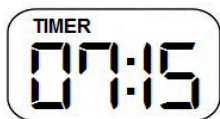



1. Pulse dos veces la tecla «**Prog**» (programación). El símbolo «TIMER» (temporizador) aparecerá en la parte superior izquierda de la pantalla.

2. Pulse una o varias veces la tecla «**Heure**» (hora) para ajustar las horas y pulse una o varias veces la tecla «**Min**» (minutos) para ajustar los minutos. Después de unos segundos, la pantalla volverá al ajuste de la hora.

- Nota: Puede pulsar dos veces la tecla «**Prog**» (programación) para recordar la hora del inicio programado.

3. Pulse dos veces la tecla  (encendido/apagado). Se encenderá el indicador luminoso de color verde «Auto». La cafetera se pondrá en marcha a la hora que haya programado.

4. Después de que se prepare el café, si deja en marcha la cafetera, se apagará automáticamente después de unos **40 minutos**. En todos los casos, puede pulsar la tecla  (encendido/apagado) en cualquier momento para apagar la cafetera.

- Para cancelar el inicio programado, pulse de nuevo la tecla  (encendido/apagado). Se encenderá el indicador luminoso de color verde «Auto» .
- Para realizar una nueva programación, repita los pasos del 1 al 3 indicados más arriba. Si no ha desenchufado la cafetera de la toma de corriente, se guardará en la memoria la hora de inicio programado que se haya programado previamente.
- Si se produce un corte eléctrico o si desenchufa el aparato, no se guardará el inicio programado.
- Puede programar un inicio programado con una antelación de hasta 24 horas.

## Limpieza y mantenimiento

### Limpieza

- **Desenchufe la cafetera con de la toma de corriente y deje que se enfríe antes de limpiarla.**
- **No sumerja el aparato, el cable de alimentación ni el enchufe en agua ni en ningún otro líquido.**

- No utilice productos detergentes agresivos o abrasivos para limpiar el aparato.
- Abra la tapa y extraiga el portafiltro. Tire el filtro de papel y el café molido, o tire el café molido del filtro permanente.
- Limpie las piezas extraíbles de la cafetera (jarra, filtro permanente y portafiltro) con agua caliente y jabón. Limpie el filtro permanente con cuidado. Enjuague con agua limpia y seque bien.
- Puede limpiar las superficies exteriores e interiores (incluida la placa calefactora) con una esponja ligeramente humedecida o un paño suave.

### Descalcificación

- Le recomendamos que descalcifique el aparato periódicamente para conservarlo en buen estado.
- La frecuencia de descalcificación depende de la dureza del agua y la frecuencia de uso del aparato. Si usa la cafetera todos los días, le recomendamos que la descalcifique **una vez cada dos meses**.
- Puede utilizar un producto de descalcificación líquido o en polvo especial para cafeteras que se venda en las tiendas. En ese caso, consulte las instrucciones facilitadas por el fabricante del producto descalcificador.
- También puede descalcificar la cafetera con vinagre blanco. Llene el depósito con la mitad de vinagre blanco y la mitad de agua; a continuación, ponga en marcha la cafetera.
- Luego, ponga en marcha la cafetera dos o tres veces sin café para que se enjuague bien. Vacíe el agua caliente obtenida en el fregadero.



Toutes les informations, dessins, croquis et images dans ce document relèvent de la propriété exclusive de SOURCING & CREATION. SOURCING & CREATION se réserve tous les droits relatifs à ses marques, créations et informations. Toute copie ou reproduction, par quelque moyen que ce soit, sera jugée et considérée comme une contrefaçon.

All information, designs, drawings and pictures in this document are the property of SOURCING & CREATION. SOURCING & CREATION reserves all rights to its brands, designs and information. Any copy and reproduction through any means shall be deemed and considered as counterfeiting.

Toda la información, diseños, dibujos e imágenes de este documento son propiedad de SOURCING & CREATION. SOURCING & CREATION se reserva todos los derechos de sus marcas, diseños e información. Cualquier copia y reproducción por cualquier medio será considerada como falsificación.

Alle Informationen, Zeichnungen, Skizzen und Bilder in diesem Dokument sind alleiniges Eigentum von SOURCING & CREATION. SOURCING & CREATION behält sich alle Rechte in Zusammenhang mit ihren Marken, Schöpfungen und Informationen vor. Kopien oder Reproduktionen, ungeachtet des dazu verwendeten Mittels, werden als Fälschung betrachtet und beurteilt.

Alle gegevens, tekeningen, schetsen en afbeeldingen in dit document zijn het exclusieve eigendom van SOURCING & CREATION. SOURCING & CREATION behoudt alle rechten met betrekking tot haar merken, creaties en informatie. Alle kopieën, of reproducties, met eender welk middel, worden beoordeeld en beschouwd als een vervalsing.



#### Protection de l'environnement

Ce symbole apposé sur le produit signifie qu'il s'agit d'un appareil dont le traitement en tant que déchet est soumis à la réglementation relative aux déchets d'équipements électriques et électroniques (DEEE). Cet appareil ne peut donc en aucun cas être traité comme un déchet ménager, et doit faire l'objet d'une collecte spécifique à ce type de déchets. Des systèmes de reprise et de collecte sont mis à votre disposition par les collectivités locales (déchèterie) et les distributeurs. En orientant votre appareil en fin de vie vers sa filière de recyclage, vous contribuerez à protéger l'environnement et empêcherez toute conséquence nuisible pour votre santé.



#### Protection of the environment

This symbol attached to the product means that it is an appliance whose disposal is subject to the directive on waste from electrical and electronic equipment (WEEE). This appliance may not in any way be treated as household waste and must be subject to a specific type of removal for this type of waste. Recycling and recovery systems are available in your area (waste removal) and by distributors. By taking your appliance at its end of life to a recycling facility, you will contribute to environmental conservation and prevent any harm to your health.



#### Protección del medio ambiente

Este símbolo en el producto significa que es un aparato cuyo tratamiento como residuo está sujeto a la normativa de Residuos de Aparatos Eléctricos y Electrónicos (RAEE). Por lo tanto, este dispositivo no se puede tratar en ningún caso como residuo doméstico, sino que se debe tratar específicamente como este tipo de residuos. Las autoridades locales (centros de recogida de residuos) y los distribuidores disponen de sistemas de devolución y recogida. Reciclado su dispositivo al final de su vida útil ayudará a proteger el medio ambiente y a evitar consecuencias perjudiciales para su salud.



#### Umweltschutz

Dieses Symbol auf dem Produkt bedeutet, dass es sich um ein Gerät handelt, dessen Entsorgung den Vorschriften für elektrische und elektronische Allgeräte (Elektronikschrott) unterliegt. Dieses Gerät darf daher auf keinen Fall als Hausmüll behandelt werden und muss an einer spezifischen Sammelstelle für diesen Typ von Abfall abgegeben werden. Rücknahme- und Sammelsysteme werden Ihnen von den lokalen Gebietskörperschaften (Mülldeponie) und Vertrieben bereitgestellt. Indem Sie Ihr Gerät an seinem Lebensende dem Recycling zuführen, tragen sie zum Umweltschutz bei und verhindern schädliche Folgen für Ihre Gesundheit.



#### Milieubescherming

Dit op het apparaat aangebrachte symbool betekent dat het apparaat aan het einde van de levensduur afgevoerd moet worden volgens de voorschriften voor afgedankte elektrische en elektronische apparatuur (WEEE). Dit apparaat mag dus in geen geval bij het gewone huisafval weggevoerd worden maar moet naar een specifiek inzamelpunt teruggebracht worden. De gemeentes (vuilstortplaatsen) of verkooppunten stellen inzamelstelsystemen en -punten tot uw beschikking. Door uw apparaat aan het einde van de levensduur in te leveren voor recycling, draagt u bij aan de milieubescherming en voorkomt u schadelijke gevolgen voor de gezondheid.



#### \* Testé dans nos laboratoires

Garantie valide à partir de la date d'achat (ticket de caisse faisant foi). Cette garantie ne couvre pas les vices ou les dommages résultant d'une mauvaise installation, d'une utilisation incorrecte ou de l'usure normale du produit.

#### \* Tested in our laboratories

Warranty valid from the date of purchase (receipt as proof of purchase). This warranty does not cover defects or damage caused by improper set up, incorrect use, or normal wear and tear of this product.

#### \* Probado en nuestros laboratorios

Garantía válida desde la fecha de compra (el recibo servirá como justificante). Esta garantía no cubre defectos o daños que resulten de una instalación inadecuada, un uso indebido o un desgaste normal del producto.

#### \* In unseren Labors getestet

Die Garantie läuft ab dem Kaufdatum (maßgeblich ist der Kassenzettel). Diese Garantie deckt keine Mängel oder Schäden, die aus unsachgemäßer Installation, falschem Gebrauch oder der normalen Abnutzung des Produkts resultieren.

#### \* Getest in onze laboratoria

Waarborg geldig vanaf de datum van aankoop (kasticket geldt als bewijs). De garantie dekt geen gebreken of schade die voortvloeien uit een onjuiste installatie, een onjuist gebruik of de normale slijtage van het product.



essentiel

Service Relation Clients /  
Customer Relations  
Department /  
Servicio de Atención al Cliente  
/  
Kundenservice /  
Klantenafdeling

Avenue de la Motte  
CS 80137  
59811 Lesquin cedex

Art. 8008740  
Réf. ECP3s

FABRIQUÉ EN R.P.C. /  
Made in China / Fabricado en R.P.C. /  
Hergestellt in VR China / Gefabriceerd in VRC.

SOURCING & CREATION  
Avenue de la Motte  
59810 Lesquin - FRANCE

