

**Presse-agrumes**

**Citrus Juicer**

**Exprimidor**

**Zitruspresse**

**Citruspers**

EPA 3



---

## **Notice d'utilisation**

Pour vous aider à bien vivre votre achat

## **User guide**

To help you get the best out of your purchase

## **Instrucciones de uso**

Para alargar la vida útil de su adquisición

## **Bedienungsanleitung**

Damit Sie viel Freude mit Ihrer Neuanschaffung haben

## **Gebruiksaanwijzing**

Voor optimaal gebruiksgemak

Vous venez d'acquérir un produit de la marque Essentiel b et nous vous en remercions. Nous apportons un soin tout particulier à la **FIABILITÉ**, à la **FACILITÉ D'USAGE** et au **DESIGN** de nos produits.  
Nous espérons que ce presse-agrumes vous donnera entière satisfaction.

## votre produit

### Description de l'appareil

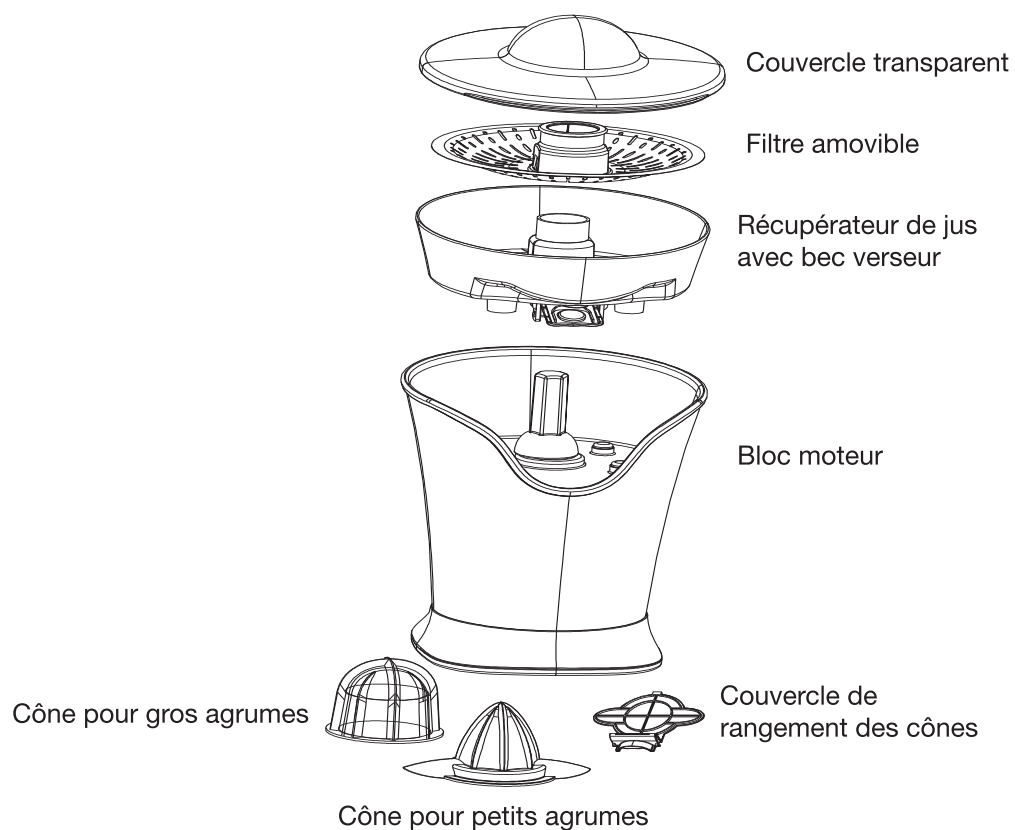

### Caractéristiques techniques

Puissance : 85 W  
Alimentation : 220-240 V~ 50 Hz  
Démarrage automatique par pression sur le cône  
Sens de rotation alterné  
Récupérateur de jus avec bec verseur  
Filtre inox  
2 cônes plastique (pour petits et gros agrumes)  
Couvercle anti-poussière  
Pieds anti-dérapants  
Range-cordon intégré  
Longueur du cordon : 1 mètre  
Accessoires démontables et compatibles lave-vaisselle

### avant la première utilisation

Avant la première utilisation, lavez le couvercle, les cônes, le filtre et le récupérateur de jus avec une éponge douce et de l'eau chaude additionnée d'un détergent doux (type liquide vaisselle). Rincez à l'eau claire puis séchez soigneusement à l'aide d'un chiffon doux.

## montage



Pour procéder à l'installation des éléments, l'appareil doit être débranché de la prise de courant.

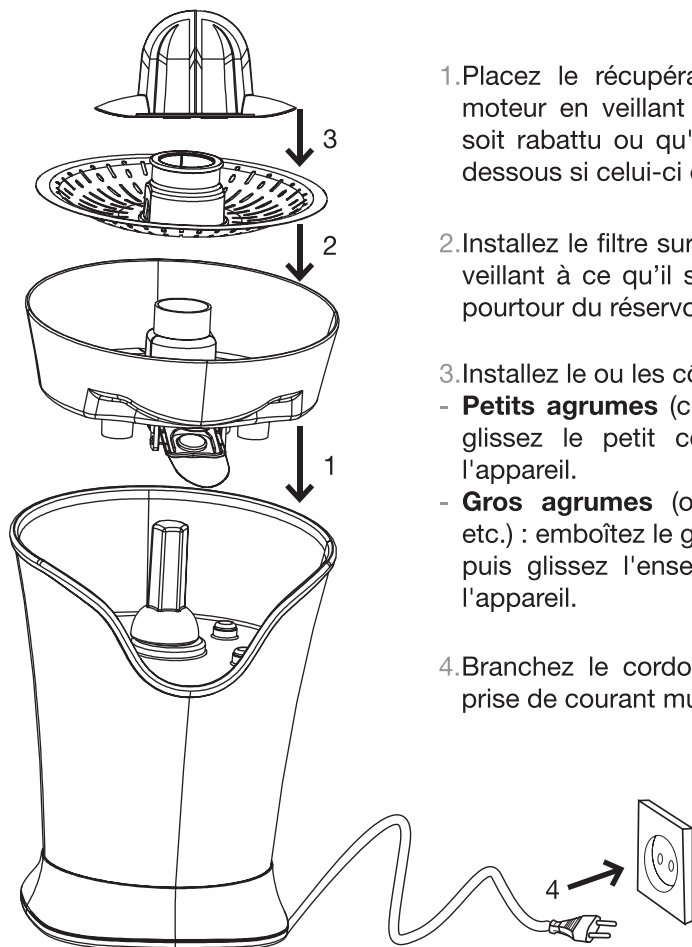

1. Placez le récupérateur de jus sur le bloc moteur en veillant à ce que le bec verseur soit rabattu ou qu'un récipient se trouve en dessous si celui-ci est ouvert.

2. Installez le filtre sur le récupérateur de jus en veillant à ce qu'il soit bien positionné sur le pourtour du réservoir.

3. Installez le ou les cône(s) sur l'axe moteur.  
- **Petits agrumes** (citrons, mandarines, etc.) : glissez le petit cône sur l'axe rotatif de l'appareil.  
- **Gros agrumes** (oranges, pamplemousses, etc.) : emboîtez le gros cône sur le petit cône, puis glissez l'ensemble sur l'axe rotatif de l'appareil.

4. Branchez le cordon d'alimentation sur une prise de courant murale.

## utilisation



Avant d'utiliser votre presse-agrumes, assurez-vous :

- de placer le bec verseur en position haute si vous pressez une petite quantité d'agrumes afin que le liquide ne s'écoule pas en dehors de l'appareil, ou
- de placer un récipient sous le bec verseur si celui-ci est ouvert.

1. Coupez un agrume en deux et pressez doucement une moitié sur le cône. L'appareil se met en marche automatiquement et s'arrête dès que vous retirez l'agrumes du cône. Le jus est récupéré dans le récupérateur ou le récipient. Répétez l'opération jusqu'à l'obtention de la quantité de jus désirée.



Si vous pressez de grandes quantités d'agrumes, videz le filtre régulièrement.

2. En fin d'utilisation, débranchez toujours l'appareil de la prise de courant.

3. Nettoyez toujours l'appareil immédiatement après utilisation afin que la pulpe ne sèche pas dessus.



### ATTENTION !

- Ne faites pas fonctionner votre presse-agrumes plus de 15 secondes maximum en continu par cycle.
- Une pause de 15 secondes minimum doit être observée entre chaque cycle.
- Laissez refroidir l'appareil 30 minutes jusqu'à la température ambiante de la pièce après 10 cycles d'utilisation, sinon cela pourrait endommager prématurément le moteur par un effet de surchauffe.

## nettoyage et rangement



**ATTENTION !** Débranchez toujours l'appareil et laissez-le refroidir avant de procéder à son nettoyage.

- Retirez les cônes, le filtre, le support de filtre et le récupérateur du bloc moteur.
- Rincez-les sous l'eau du robinet afin de retirer la pulpe.
- Nettoyez les cônes, le filtre, le support de filtre, le récupérateur de jus et le couvercle avec une éponge douce et de l'eau tiède additionnée d'un détergent doux (type liquide vaisselle). Vous pouvez également laver ces éléments au lave-vaisselle.
- N'utilisez pas de produits nettoyants abrasifs ni d'éponge à récurer.
- Vous pouvez nettoyer le bloc moteur si nécessaire à l'aide d'un chiffon doux légèrement humidifié.
- N'immergez jamais le bloc moteur ou le cordon alimentation dans l'eau ou tout autre liquide.
- Pour le rangement, enroulez le cordon dans le range-cordon situé sous le bloc moteur.
- Placez le couvercle transparent sur le dessus du presse-agrumes afin qu'il ne prenne pas la poussière.
- Rangez les cônes dans l'emplacement prévu à cet effet sous le presse-agrume, comme indiqué sur le schéma ci-dessous.

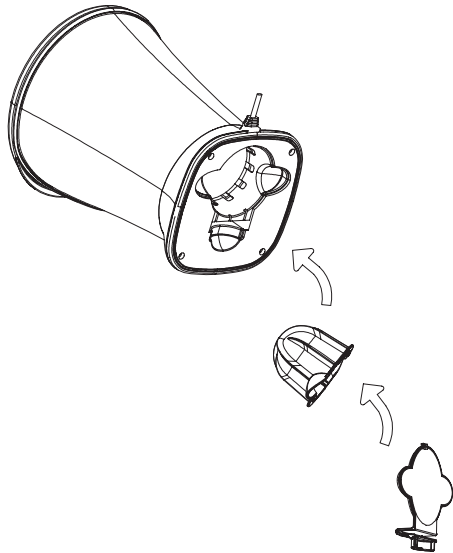

We thank you for purchasing an Essentiel b brand product. We pay special attention to the **RELIABILITY, EASE OF USE** and **DESIGN** of our products. We hope that you will be fully satisfied with this citrus juicer.

## your product

### Appliance description

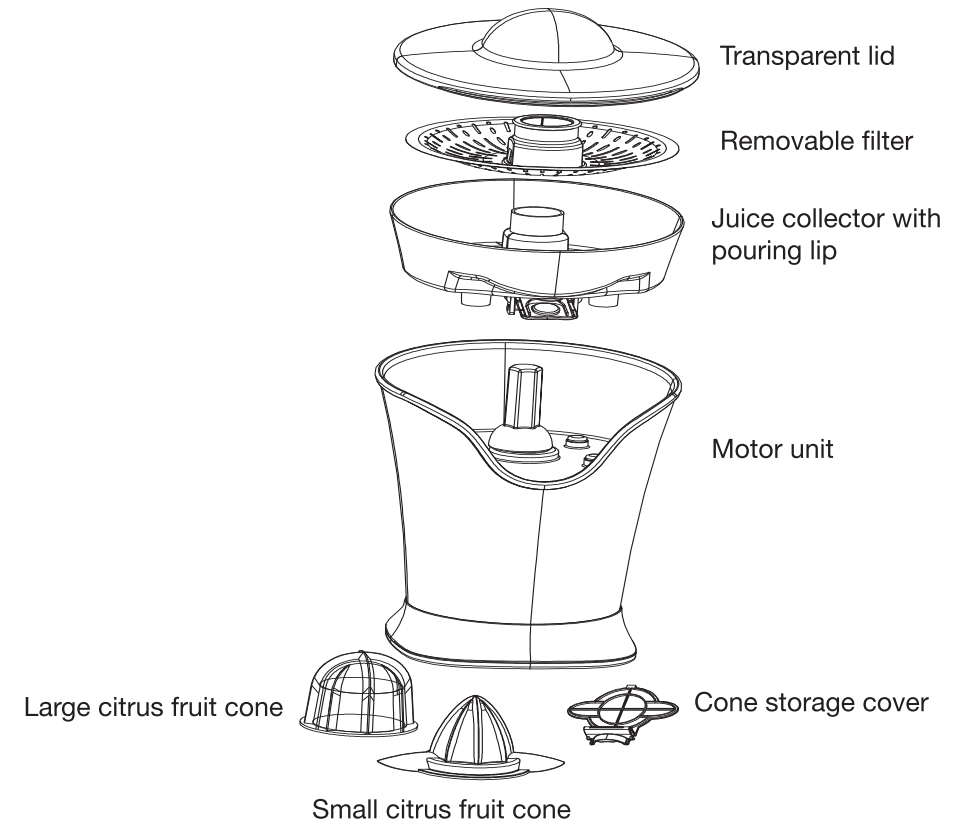

### Technical features

Power: 85 W

Voltage: 220-240 V~ 50 Hz

Automatic start when the cone is pressed

Alternating direction of rotation

Juice collector with pouring lip

Stainless steel filter

2 plastic cones (for small and large citrus fruits)

Dust cover

Non-slip feed

Integral cable tidy

Cable length: 1 metre

Removable, dishwasher-safe accessories

### before initial use

Wash the lid, cone, filter and juice collector with a soft sponge and hot water with a mild detergent (washing up liquid). Rinse with clean water and then dry thoroughly with a soft cloth.

### assembly

 In order to install the items, the appliance must not be plugged into the power outlet.

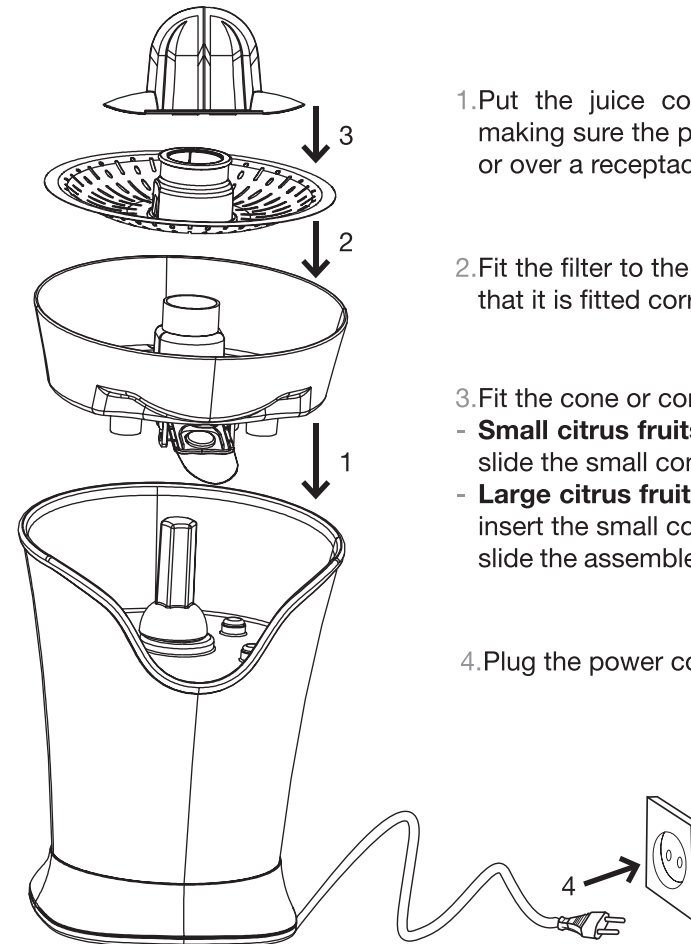

1. Put the juice collector on the motor unit, making sure the pouring lip is either retracted or over a receptacle if it is open.

2. Fit the filter to the juice collector, making sure that it is fitted correctly.

3. Fit the cone or cones onto the motor shaft.  
- **Small citrus fruits** (lemons, mandarins, etc.): slide the small cone over the drive shaft.  
- **Large citrus fruits** (oranges, grapefruit, etc.): insert the small cone into the large cone, then slide the assembled parts over the drive shaft.

4. Plug the power cord into a wall plug.

## using the appliance



Before using your juicer, make sure either:

- that the pouring lip is pointing upwards if you are pressing a small amount of citrus fruit, to prevent the juice from leaking out, or
- that you put a receptacle underneath the pouring lip when it is open.

1. Cut your citrus fruit in half and gently squeeze on half on the cone. The appliance starts automatically and stops as soon as you remove your citrus fruit from the cone. The juice is collected by the collector. Repeat the process until you have the desired amount of juice.



If you squeeze large amounts of citrus fruit, empty the filter regularly.

2. Once you have finished using your juicer, always unplug the appliance from its power socket.
3. Always clean the appliance immediately after use so that the pulp does not dry in the juicer.



### WARNING!

- Never operate your juicer for more than 15 seconds continuously at any one time.
- Wait at least 15 seconds between uses.
- Allow the appliance to cool down for 30 minutes at ambient temperature after every 10 repeat cycles to prevent motor damage due to overheating.

## cleaning and storage



**WARNING!** Unplug the appliance and let it cool down before cleaning it.

- Remove the cones, filter holder and collector from the motor unit.
- Rinse under the tap to remove the pulp.
- Wash the cone, filter and juice collector with a soft sponge and warm water with a mild detergent (washing up liquid). These items can also be washed in a dishwasher.
- Do not use abrasive cleaners or scouring sponges.
- If necessary, you can clean the motor unit with a soft, slightly damp cloth.
- Never immerse the motor unit or the power cord in water or any other liquid.
- The power cord can be wound around the cable tidy under the motor unit for storage.
- Do not forget to cover the top of the juicer with the transparent lid to stop it getting dusty.
- Store the cones in the space provided under the juicer, as indicated in the diagram below.

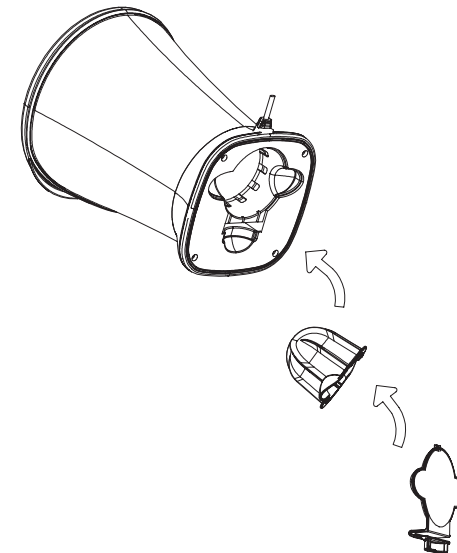

Agradecemos su confianza al adquirir un producto de la marca Essentiel b. Prestamos especial atención a la **FIABILIDAD**, a la **SENCILLEZ DE USO** y al **DISEÑO** de nuestros productos. Esperamos que este exprimidor sea de su entera satisfacción.

## su producto

### Descripción del electrodoméstico

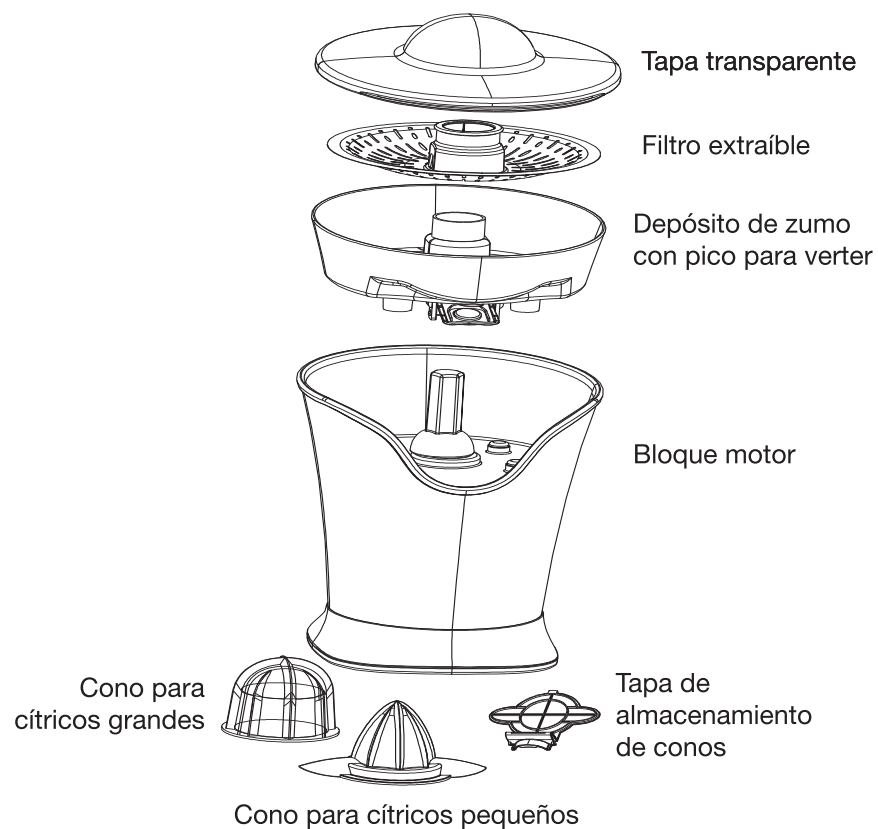

### Características técnicas

Potencia: 85 W  
Alimentación: 220-240 V~ 50 Hz  
Arranque automático al presionar el cono  
Sentido del giro alterno  
Depósito de zumo con pico para verter  
Filtro para la pulpa de acero inoxidable  
2 conos de plástico (para cítricos pequeños y grandes)  
Tapa antipolvo  
Patas antideslizantes  
Recogecable integrado  
Longitud del cable: 1 metro  
Accesorios desmontables y aptos para el lavavajillas

### antes de utilizar el electrodoméstico por primera vez

Antes del primer uso, lave la tapa, los conos, el filtro para la pulpa y el depósito de zumo con una esponja suave y agua caliente con jabón suave (tipo jabón lavavajillas). Enjuague con agua limpia y seque bien con un paño suave.

## montaje



Para montar el exprimidor tiene que estar desenchufado.

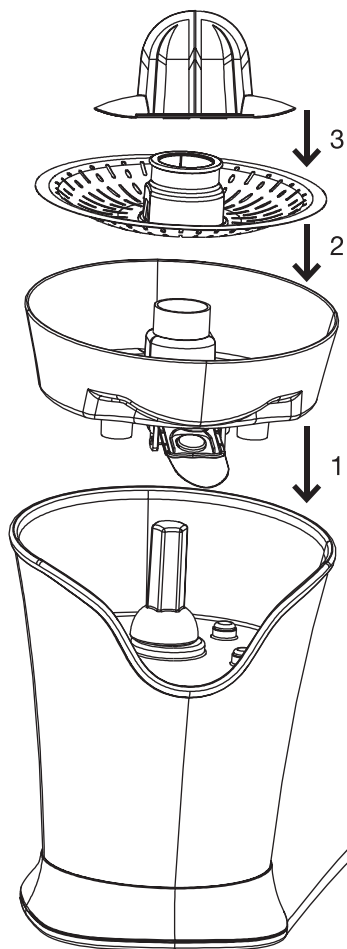

1. Coloque el depósito de zumo en el bloque del motor, asegurándose de que el pico de verter esté abierto y de que haya un recipiente debajo.

2. Coloque el filtro para la pulpa sobre el depósito de zumo, asegurándose de que esté colocado correctamente por todo el perímetro.

3. Ponga el o los cono(s) sobre el eje motor.  
- **Cítricos pequeños** (limones, mandarinas, etc.): introduzca el cono pequeño en el eje giratorio.  
- **Cítricos grandes** (naranjas, pomelos, etc.): coloque el cono grande sobre el pequeño, luego introduzca el conjunto en el eje giratorio.

4. Enchúfelo a la corriente.

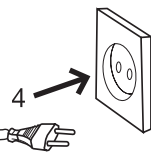

## uso



Antes de usar el exprimidor asegúrese de:

- subir el pico para verter si exprime una pequeña cantidad de cítricos para que el líquido no salga del exprimidor, o bien
- colocar un recipiente debajo si el pico para verter está abierto.

1. Corte un cítrico por la mitad y presione suavemente una mitad sobre el cono. El electrodoméstico se enciende automáticamente y se detiene en cuanto se retira el cítrico del cono. El zumo caerá en el depósito o en un recipiente. Repita la operación hasta obtener la cantidad de zumo deseada.



Si exprime grandes cantidades de cítricos, vacíe el filtro regularmente.

2. Desenchúfelo siempre al finalizar el uso.

3. Limpie siempre el electrodoméstico inmediatamente después de usarlo para que la pulpa no se seque.



### ¡ATENCIÓN!

- No utilice el exprimidor durante más de 15 segundos seguidos.
- Haga una pausa de al menos 15 segundos entre cada ciclo.
- Deje que se enfríe a temperatura ambiente durante 30 minutos después de 10 ciclos de uso, de lo contrario podría causar daños prematuros en el motor debido al sobrecalentamiento.



## limpieza y almacenamiento

**¡ATENCIÓN!** Desconéctelo y deje que se enfríe antes de limpiarlo.

- Retire el cono, el filtro para la pulpa, el portafiltro y el depósito de zumo del bloque motor.
- Enjuáguelos con agua del grifo para eliminar la pulpa.
- Limpie los conos, el filtro para la pulpa, el portafiltro, el depósito de zumo y la tapa con una esponja suave y agua tibia con un jabón suave (como jabón lavavajillas). También puede lavarlos en el lavavajillas.
- No utilice limpiadores abrasivos ni estropajo.
- Si es necesario, puede limpiar el bloque motor con un paño suave y ligeramente humedecido.
- Nunca sumerja el bloque motor ni el cable en agua ni en ningún otro líquido.
- Para guardarlo, enrolle el cable en el recoge cable situado debajo del bloque motor.
- Coloque la tapa transparente encima del exprimidor para que no se acumule polvo.
- Guarde los conos en la ubicación prevista para ello, debajo del exprimidor, tal como se indica en el esquema siguiente.

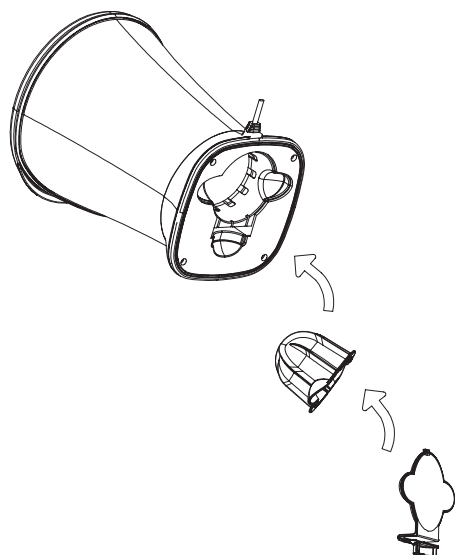

Sie haben sich für ein Produkt der Marke Essentiel b entschieden, und wir danken Ihnen für Ihr Vertrauen. Wir legen ganz besonderen Wert auf die **ZUVERLÄSSIGKEIT**, die **BENUTZERFREUNDLICHKEIT** und das **DESIGN** unserer Produkte.

Wir hoffen daher, dass diese Zitruspresse Sie rundum zufriedenstellt.

## Ihr Produkt

### Beschreibung des Geräts

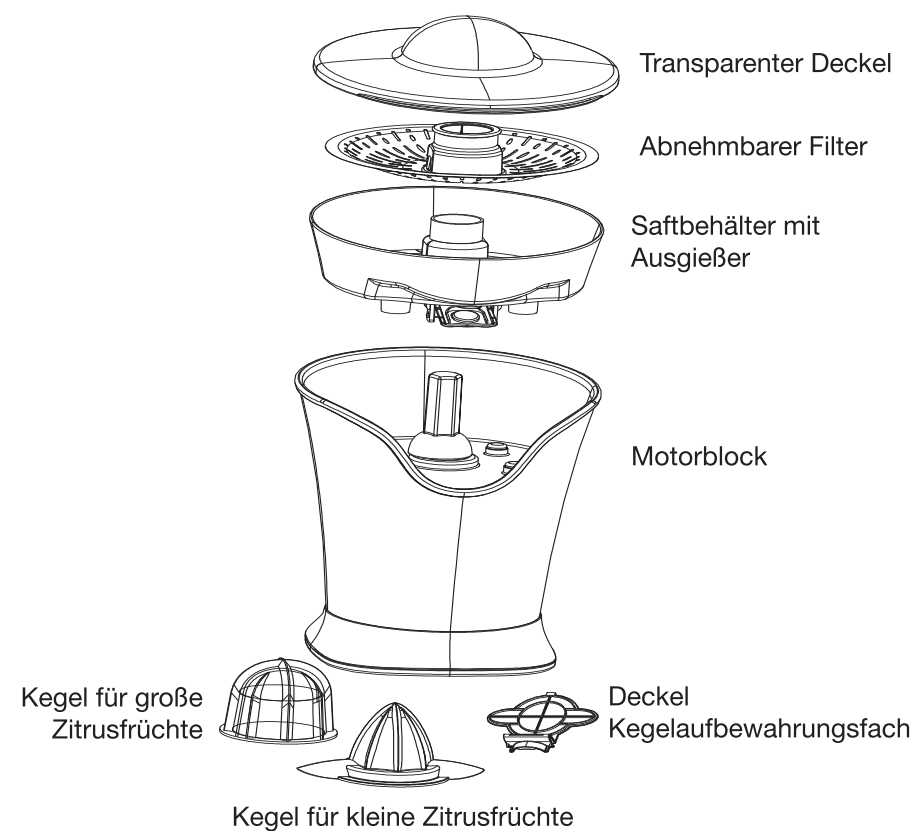

## Kenndaten

Leistung: 85 W

Stromversorgung: 220-240 V~ 50 Hz

Automatischer Start durch Druck auf den Kegel

Wechselnde Drehrichtung

Saftbehälter mit Ausgießer

Edelstahl-Filter

2 Plastikkegel (für kleine und große Zitrusfrüchte)

Anti-Staub-Deckel

Rutschfeste Füße

Integrierte Kabelaufwicklung

Kabellänge: 1 Zollstock

Abnehmbares und spülmaschinenfestes Zubehör

## Vor dem ersten Gebrauch

Reinigen Sie den Deckel, die Kegel, den Filter und den Saftbehälter vor dem ersten Gebrauch mit einem weichen Schwamm und warmem Wasser mit einem milden Reinigungsmittel (Spülmittel). Spülen Sie die Teile mit klarem Wasser ab und trocknen Sie sie mit einem weichen Tuch.

## Montage



Beim Zusammenbau der Teile darf das Gerät nicht ans Stromnetz angeschlossen sein.

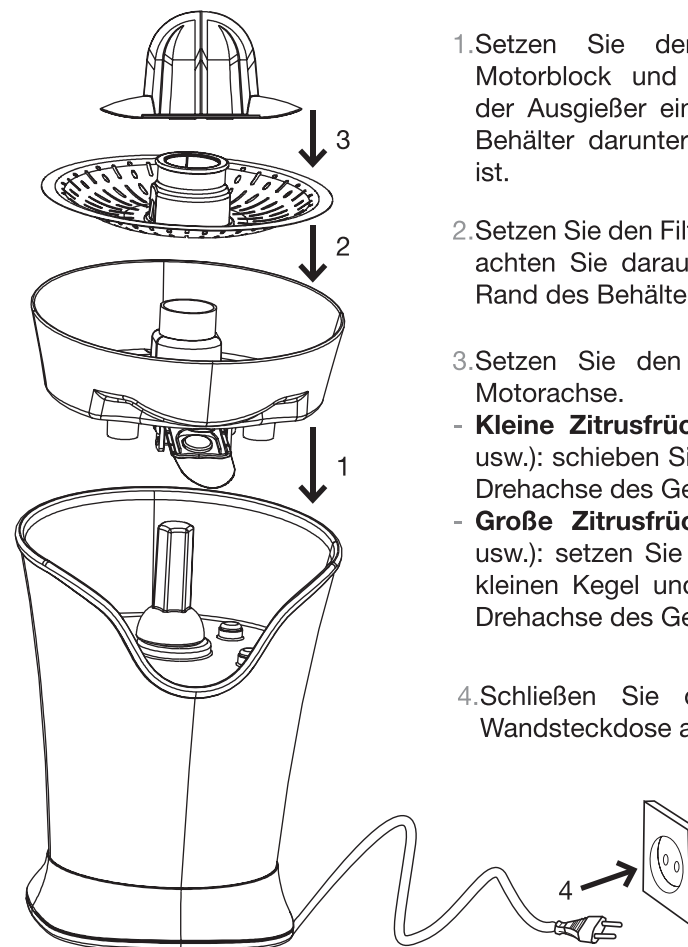

1. Setzen Sie den Saftbehälter auf den Motorblock und achten Sie darauf, dass der Ausgießer eingeklappt ist oder sich ein Behälter darunter befindet, falls er geöffnet ist.

2. Setzen Sie den Filter auf den Saftbehälter und achten Sie darauf, dass er richtig auf dem Rand des Behälters platziert ist.

3. Setzen Sie den oder die Kegel auf die Motorachse.

- **Kleine Zitrusfrüchte** (Zitronen, Mandarinen usw.): schieben Sie den kleinen Kegel auf die Drehachse des Geräts.

- **Große Zitrusfrüchte** (Orangen, Grapefruit, usw.): setzen Sie den großen Kegel auf den kleinen Kegel und schieben Sie ihn auf die Drehachse des Geräts.

4. Schließen Sie das Stromkabel an eine Wandsteckdose an.

## Gebrauch



Stellen Sie vor der Verwendung der Zitruspresse sicher:

- dass der Ausgießer hochgeklappt ist, wenn Sie eine kleine Menge Zitrusfrüchte auspressen, damit die Flüssigkeit nicht ausläuft, oder
- dass sich ein Gefäß unter dem Ausgießer befindet, falls der Ausgießer geöffnet ist.

1. Halbieren Sie eine Zitrusfrucht und pressen Sie vorsichtig eine Hälfte auf dem Kegel aus.

Das Gerät schaltet sich automatisch ein und stoppt automatisch, wenn Sie die Frucht vom Kegel entfernen. Der Saft wird im Behälter oder im Gefäß gesammelt. Wiederholen Sie den Vorgang, bis Sie die gewünschte Menge Saft ausgepresst haben.



Wenn Sie größere Mengen Früchte auspressen, leeren Sie den Filter regelmäßig.

2. Wenn Sie das Gerät nicht mehr verwenden, ziehen Sie immer den Stecker ab.

3. Reinigen Sie das Gerät immer direkt nach dem Gebrauch, damit das Fruchtfleisch nicht trocknen kann.



### ACHTUNG!

- Nehmen Sie die Zitruspresse nicht länger als maximal 15 Sekunden am Stück in Betrieb.
- Zwischen jedem Zyklus muss eine Pause von mindestens 15 Sekunden eingehalten werden.
- Lassen Sie das Gerät nach 10 Nutzungszyklen 30 Minuten lang auf Raumtemperatur abkühlen, andernfalls können durch Überhitzung vorzeitige Motorschäden entstehen.

## Reinigung und Aufbewahrung



**ACHTUNG!** Stecken Sie das Gerät immer ab und lassen Sie es abkühlen, bevor Sie mit der Reinigung beginnen.

- Entfernen Sie die Kegel, den Filter und den Behälter vom Motorblock.
- Spülen Sie die Teile unter fließendem Wasser ab, um das Fruchtfleisch zu entfernen.
- Reinigen Sie die Kegel, den Filter, die Filterhalterung, den Saftbehälter und den Deckel mit einem weichen Schwamm und lauwarmem Wasser mit einem milden Reinigungsmittel (Spülmittel). Diese Teile sind außerdem spülmaschinenfest.
- Verwenden Sie keine ätzenden Reinigungsprodukte und keinen Scheuerschwamm.
  
- Der Motorblock kann bei Bedarf mit einem weichen feuchten Tuch gereinigt werden.
- Tauchen Sie den Motorblock oder das Stromkabel niemals in Wasser oder eine andere Flüssigkeit.
  
- Wickeln Sie das Kabel in der Kabelaufwicklung unter dem Motorblock auf, um es zu verstauen.
- Setzen Sie den transparenten Deckel auf die Zitruspresse, bevor Sie das Gerät verstauen, um es vor Staub zu schützen.
- Bewahren Sie die Kegel im dazu vorgesehenen Fach unter der Zitruspresse auf, wie in nachstehender Abbildung dargestellt.

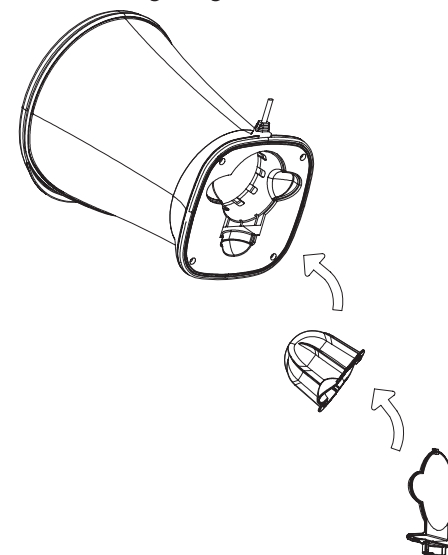

U hebt een product van het merk Essentiel b gekocht en we danken u daarvoor. Wij besteden veel zorg aan de **BETROUWBAARHEID**, het **GEBRUIKSGEMAK** en het **DESIGN** van onze producten. Wij hopen dat deze citruspersen volledig aan uw verwachtingen voldoet.

## uw product

### Beschrijving van het apparaat

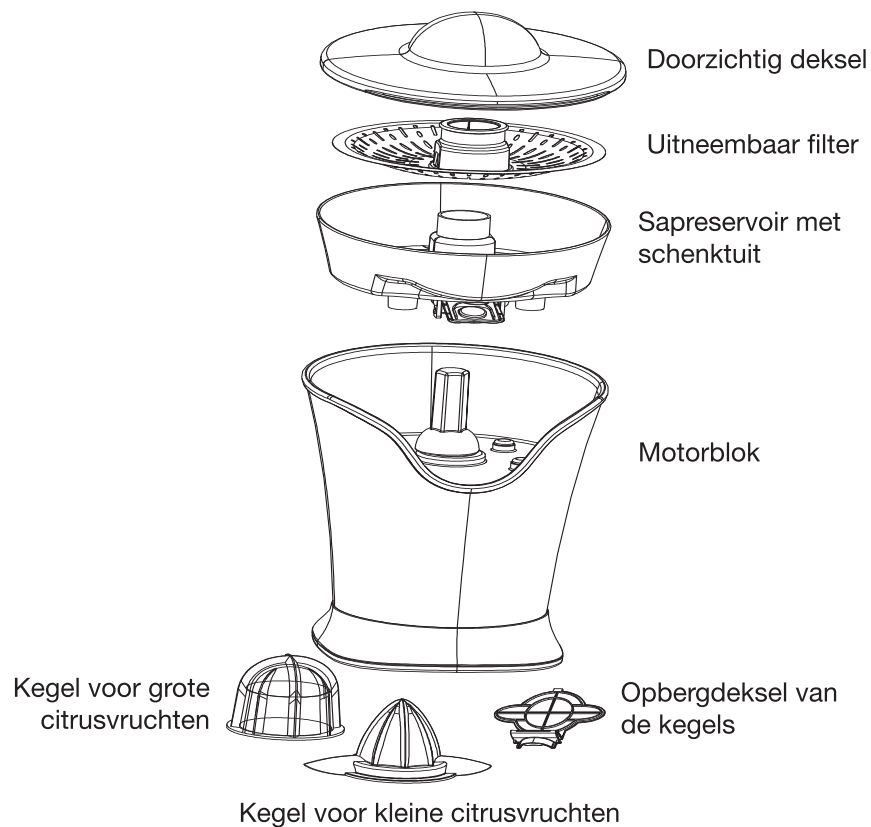

### Technische kenmerken

Vermogen: 85 W  
Voeding: 220-240 V~ 50 Hz  
Automatische start door druk op de kegel  
Wisselende draairichting  
Sapreservoir met schenktuit  
RVS filter  
2 plastic kegels (voor kleine en grote citrusvruchten)  
Antistofdeksel  
Antislip-noppen  
Ingebouwde opbergruimte voedingskabel  
Snoerlengte: 1 meetlint  
Demonteerbare en vaatwasbestendige accessoires

### voor het eerste gebruik

Maak voor het eerste gebruik het deksel, de kegels, het filter en het sapreservoir schoon met een zachte spons en warm water met een zacht schoonmaakmiddel (zoals afwasmiddel). Afspoelen met helder water en vervolgens met behulp van een zachte doek zorgvuldig drogen.

## montage

! Om de onderdelen te kunnen installeren moet de stekker van het apparaat uit het stopcontact zijn.

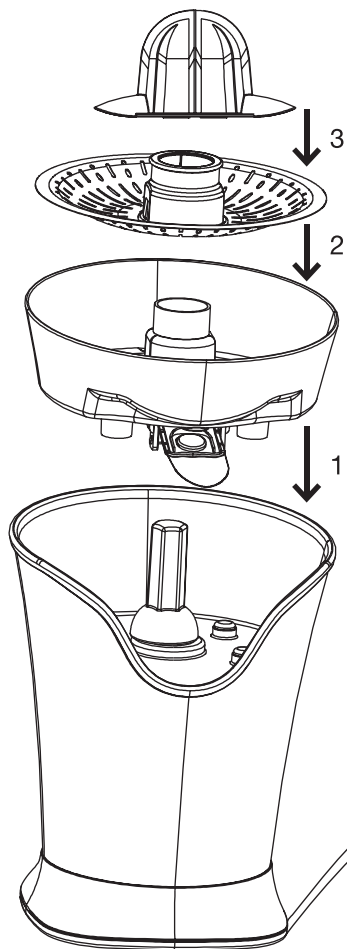

1. Breng het sapreservoir aan op het motorblok en let er daarbij op dat de schenktuit gesloten is of plaats er een houder onder als de schenktuit open staat.

2. Breng het filter aan op het sapreservoir en let er daarbij op dat deze goed aansluit op de omtrek van het reservoir.

3. Installeer de kegel(s) op de aandrijfjas.  
- **Kleine citrusvruchten** (citroenen, mandarijnen, enz.): plaats de kleine kegel op de draaias van het apparaat.  
- **Grote citrusvruchten** (sinaasappels, grapefruits, enz.): plaats de grote kegel op de kleine kegel en zet het geheel op de draaias van het apparaat.

4. Doe de stekker van de stroomkabel in een muurstopcontact.

## gebruik

! Voordat u uw citruspers gebruikt, controleer:  
• of de schenktuit omhoog staat als u een kleine hoeveelheid vruchten perst, zodat het sap niet buiten het apparaat stroomt, of  
• plaats een kom of glas onder de schenktuit als deze open staat.

1. Snijd een citrusvrucht doormidden, plaats een helft op de kegel en pers voorzichtig. Het apparaat gaat automatisch werken en schakelt uit zodra u het fruit van de kegel afhaalt. Het sap wordt in het reservoir of een glas of kom opgevangen. Herhaal de handeling totdat u de gewenste hoeveelheid sap heeft verkregen.

! Als u grote hoeveelheden citrusfruit perst, het filter regelmatig legen.

2. Haal de stekker van het apparaat na gebruik altijd uit het stopcontact.

3. Maak het apparaat altijd direct schoon na gebruik om te voorkomen dat de pulp opdroogt.

! **ATTENTIE!**  
• Laat uw citruspers per keer niet langer dan 15 seconden achterelkaar werken.  
• Houd een pauze van minimaal 15 seconden voordat u de citruspers opnieuw gebruikt.  
• Laat het apparaat na 10 keer gebruik 30 minuten afkoelen tot kamertemperatuur. Als u dit niet doet kan de motor door oververhitting voortijdig beschadigd raken.

## reinigen en opbergen



**ATTENTIE!** Schakel het apparaat altijd uit en laat het afkoelen voor u begint met schoonmaken.

- Verwijder de kegels, het filter, de filterhouder en het sapreservoir van het motorblok.
  - Spoel ze af met kraanwater om de pulp te verwijderen.
  - Maak de kegels, het filter, de filterhouder, het sapreservoir en het deksel schoon met een zachte spons en lauw water met een zacht schoonmaakmiddel (zoals afwasmiddel). U kunt deze onderdelen ook in de afwasmachine reinigen.
  - Gebruik geen schurende reinigingsmiddelen of schuurponsjes.
- 
- U kunt het motorblok, indien nodig, reinigen met behulp van een zachte, licht bevochtigde doek.
  - Dompel het motorblok of de stroomkabel nooit onder in water of in een andere vloeistof.
- 
- Rol voor het opbergen de voedingskabel op in de daartoe bestemde opbergruimte onder het motorblok.
  - Plaats het doorzichtige deksel op de citruspers zodat er geen stof in komt.
  - Ruim de kegels op in de daarvoor bedoelde ruimte onder de citruspers, zoals aangegeven in het schema hieronder.

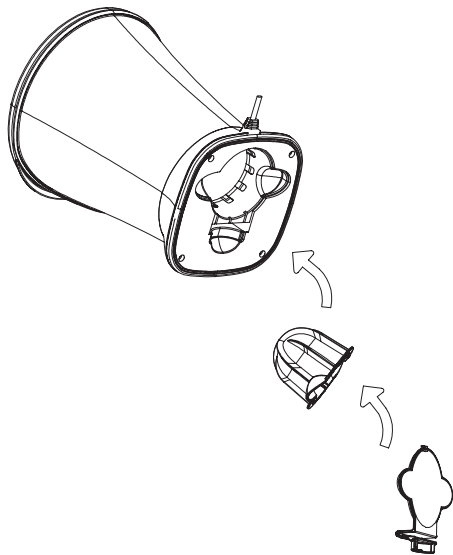

Toutes les informations, dessins, croquis et images dans ce document relèvent de la propriété exclusive de SOURCING & CREATION. SOURCING & CREATION se réserve tous les droits relatifs à ses marques, créations et informations. Toute copie ou reproduction, par quelque moyen que ce soit, sera jugée et considérée comme une contrefaçon.

All information, designs, drawings and pictures in this document are the property of SOURCING & CREATION. SOURCING & CREATION reserves all rights to its brands, designs and information. Any copy and reproduction through any means shall be deemed and considered as counterfeiting.

Toda la información, los dibujos, los bocetos y las imágenes de este documento son propiedad exclusiva de SOURCING & CREATION. SOURCING & CREATION se reserva todos los derechos relativos a sus marcas, creaciones y datos. Cualquier copia o reproducción por cualquier medio será juzgada y considerada como una falsificación.

Alle Informationen, Zeichnungen, Skizzen und Bilder in diesem Dokument sind alleiniges Eigentum von SOURCING & CREATION. SOURCING & CREATION behält sich alle Rechte in Zusammenhang mit ihren Marken, Schöpfungen und Informationen vor. Kopien oder Reproduktionen, ungeachtet des dazu verwendeten Mittels, werden als Fälschung betrachtet und beurteilt.

Alle gegevens, tekeningen, schetsen en afbeeldingen in dit document zijn het exclusieve eigendom van SOURCING & CREATION. SOURCING & CREATION behoudt alle rechten met betrekking tot haar merken, creaties en informatie. Alle kopieën, of reproducties, met eender welk middel, worden beoordeeld en beschouwd als een vervalsing.

## Presse-agrumes / Citrus Juicer Exprimidor / Zitruspresse / Citruspers

EPA 3



### Protection de l'environnement

Ce symbole apposé sur le produit signifie qu'il s'agit d'un appareil dont le traitement en tant que déchet est soumis à la réglementation relative aux déchets d'équipements électriques et électroniques (DEEE). Cet appareil ne peut donc en aucun cas être traité comme un déchet ménager, et doit faire l'objet d'une collecte spécifique à ce type de déchets. Des systèmes de reprise et de collecte sont mis à votre disposition par les collectivités locales (déchèterie) et les distributeurs. En orientant votre appareil en fin de vie vers sa filière de recyclage, vous contribuerez à protéger l'environnement et empêcherez toute conséquence nuisible pour votre santé.



### Protection of the environment

This symbol attached to the product means that it is an appliance whose disposal is subject to the directive on waste from electrical and electronic equipment (WEEE). This appliance may not in any way be treated as household waste and must be subject to a specific type of removal for this type of waste. Recycling and recovery systems are available in your area (waste removal) and by distributors. By taking your appliance at its end of life to a recycling facility, you will contribute to environmental conservation and prevent any harm to your health.



### Protección del medio ambiente

Este símbolo en el producto significa que es un aparato cuyo tratamiento como residuo está sujeto a la normativa de Residuos de Aparatos Eléctricos y Electrónicos (RAEE). Por lo tanto, este dispositivo no se puede tratar en ningún caso como residuo doméstico, sino que se debe tratar específicamente como este tipo de residuos. Las autoridades locales (centros de recogida de residuos) y los distribuidores disponen de sistemas de devolución y recogida. Reciclando su dispositivo al final de su vida útil ayudará a proteger el medio ambiente y a evitar consecuencias perjudiciales para su salud.



### Umweltschutz

Dieses Symbol auf dem Produkt bedeutet, dass es sich um ein Gerät handelt, dessen Entsorgung den Vorschriften für elektrische und elektronische Altgeräte (Elektronikschoff) unterliegt. Dieses Gerät darf daher auf keinen Fall als Haushaltsmüll behandelt werden und muss an einer spezifischen Sammelstelle für diesen Typ von Abfall abgegeben werden. Rücknahme- und Sammelsysteme werden Ihnen von den lokalen Gebietskörperschaften (Mülldeponie) und Vertrieben bereitgestellt. Indem Sie Ihr Gerät an seinem Lebensende dem Recycling zuführen, tragen sie zum Umweltschutz bei und verhindern schädliche Folgen für Ihre Gesundheit.



### Milieubescherming

Dit op het apparaat aangebrachte symbool betekent dat het apparaat aan het einde van de levensduur afgevoerd moet worden volgens de voorschriften voor afgedankte elektrische en elektronische apparatuur (WEEE). Dit apparaat mag dus in geen geval bij het gewone huisafval weggegooid worden maar moet naar een specifiek inzamelpunt teruggebracht worden.

De gemeentes (vuilstortplaatsen) of de verkooppunten stellen inzamelsystemen en -punten tot uw beschikking. Door uw apparaat aan het einde van de levensduur in te leveren voor recycling, draagt u bij aan de milieubescherming en voorkomt u schadelijke gevolgen voor de gezondheid.



### Testé dans nos laboratoires

Garantie valide à partir de la date d'achat (ticket de caisse faisant foi). Cette garantie ne couvre pas les vices ou les dommages résultant d'une mauvaise installation, d'une utilisation incorrecte ou de l'usure normale du produit.

### Tested in our laboratories

Warranty valid from the date of purchase (receipt as proof of purchase). This warranty does not cover defects or damage caused by improper set up, incorrect use, or normal wear and tear of this product.

### Probado en nuestros laboratorios

Garantía válida desde la fecha de compra (el recibo servirá como justificante). Esta garantía no cubre defectos o daños que resulten de una instalación inadecuada, un uso indebido o un desgaste normal del producto.

### In unseren Labors getestet

Die Garantie läuft ab dem Kaufdatum (maßgeblich ist der Kassenzettel). Diese Garantie deckt keine Mängel oder Schäden, die aus unsachgemäßer Installation, fälschem Gebrauch oder der normalen Abnutzung des Produkts resultieren.

### Getest in onze laboratoria

Waarborg geldig vanaf de datum van aankoop (kasticket geldt als bewijs). De garantie dekt geen gebreken of schade die voortvloeien uit een onjuiste installatie, een onjuist gebruik of de normale slijtage van het product.



FR

Cet appareil se recycle

À DÉPOSER EN MAGASIN



À DÉPOSER EN DÉCHÈTERIE



Points de collecte sur [www.quefairedemesdechets.fr](http://www.quefairedemesdechets.fr)  
Privilégiez la réparation ou le don de votre appareil !



FR

