

**Bouilloire**

**Kettle**

**Hervidor**

**Wasserkocher**

**Waterkoker**

EBL 18i



---

## **Notice d'utilisation**

Pour vous aider à bien vivre votre achat

## **User guide**

To help you get the best out of your purchase

## **Instrucciones de uso**

Para alargar la vida útil de su adquisición

## **Bedienungsanleitung**

Damit Sie viel Freude mit Ihrer Neuanschaffung haben

## **Gebruiksaanwijzing**

Voor optimaal gebruiksgemak

Vous venez d'acquérir un produit de la marque Essentiel b et nous vous en remercions. Nous apportons un soin tout particulier à la **FIABILITÉ**, à la **FACILITÉ D'USAGE** et au **DESIGN** de nos produits.

Nous espérons que cette bouilloire vous donnera entière satisfaction.

## consignes d'usage

**VEUILLEZ LIRE ATTENTIVEMENT CETTE NOTICE AVANT UTILISATION DE L'APPAREIL ET GARDEZ-LA DANS UN ENDROIT FACILEMENT ACCESSIBLE POUR LES CONSULTER ULTÉRIEUREMENT.**

### Consignes générales

- Cet appareil est exclusivement destiné à un usage domestique. Tout autre usage (professionnel, commercial, etc.) est exclu. Ne pas utiliser à l'extérieur.
- Cet appareil n'est pas destiné à être utilisé dans des applications domestiques et analogues telles que :
  - des coins cuisines réservés au personnel dans des magasins, bureaux et autres environnements professionnels ;
  - des fermes ;
  - des hôtels, motels et autres environnements à caractère résidentiel ;
  - des environnements du type chambres d'hôtes.
- Avant de brancher votre appareil, assurez-vous que la tension électrique de votre domicile corresponde à celle indiquée sur la plaque signalétique de l'appareil.
- Branchez toujours votre appareil sur une prise murale reliée à la terre.
- Cet appareil ne peut pas être utilisé par des personnes dont les capacités physiques, sensorielles ou mentales sont réduites ou dont l'expérience ou les connaissances ne sont pas suffisantes, à condition qu'ils bénéficient d'une surveillance ou qu'ils aient reçu des instructions quant à l'utilisation de l'appareil en toute sécurité et en comprenant bien les dangers potentiels.

- Cet appareil peut être utilisé par des enfants âgés d'au moins 8 ans, à condition qu'ils bénéficient d'une surveillance ou qu'ils aient reçu des instructions quant à l'utilisation de l'appareil en toute sécurité et qu'ils comprennent bien les dangers encourus. Le nettoyage et l'entretien par l'utilisateur ne doivent pas être effectués par des enfants, à moins qu'ils ne soient âgés de plus de 8 ans et qu'ils soient sous la surveillance d'un adulte.
- Conserver l'appareil et son câble hors de portée des enfants âgés de moins de 8 ans.
- Les enfants ne doivent pas utiliser l'appareil comme un jouet.
- Ne laissez pas l'appareil sans surveillance lorsqu'il est branché.
- Débranchez la bouilloire de la prise secteur lorsque vous ne l'utilisez pas ou lorsque vous la nettoyez.
- N'utilisez pas l'appareil :
  - si la prise ou le câble d'alimentation est endommagé(e),
  - en cas de mauvais fonctionnement,
  - si l'appareil a été endommagé de quelque façon que ce soit,
  - s'il est tombé dans l'eau,
  - si vous l'avez laissé tomber.Présentez-le à un centre de service après-ventes où il sera inspecté et réparé. Aucune réparation ne peut être effectuée par l'utilisateur.
- Si le cordon d'alimentation est endommagé, il doit être remplacé par votre revendeur, son service après-vente ou une personne de qualification similaire afin d'éviter tout danger.
- N'immergez pas l'appareil, par exemple pour le nettoyer, le câble d'alimentation ou la fiche dans l'eau ou tout autre liquide.
- Ne manipulez pas l'appareil ni la prise avec les mains mouillées.
- Ne laissez pas pendre le câble d'alimentation sur le rebord d'une table ou d'un plan de travail, et gardez l'appareil à l'écart des sources de chaleur (radiateurs, plaques de cuisson, etc.) afin d'éviter la déformation des parties en plastique.
- Lorsque vous débranchez le câble, tirez-le toujours au niveau de la fiche, ne tirez pas sur le câble lui-même.
- Conservez la bouilloire à une distance d'au moins 20 cm du mur, des rideaux ou tout autre élément sensible à la chaleur ou à la vapeur.
- Cet appareil n'est pas destiné à être mis en fonctionnement au moyen d'une minuterie extérieure ou par un système de commande à distance séparé.

## Précautions particulières

- Posez toujours la base de votre bouilloire sur une surface plane et stable.
- Utilisez la bouilloire uniquement avec la base fournie. N'utilisez pas la base pour d'autres usages.
- Le niveau d'eau ne doit jamais dépasser le repère MAX (1 L). ATTENTION ! Si la bouilloire est trop remplie, de l'eau bouillante peut être éjectée lorsque l'eau arrive à ébullition : RISQUES DE BRÛLURES !
- Ne remplissez pas la bouilloire lorsqu'elle est sur sa base.
- Ne faites jamais fonctionner la bouilloire sans eau. N'utilisez que de l'eau potable froide et aucun autre liquide.
- Ne déplacez pas l'appareil lorsqu'il est en marche.
- ATTENTION : Risque de brûlures ! La bouilloire devient très chaude lors de son fonctionnement et de la vapeur s'échappe par le bec verseur. Veillez toujours à ce que le couvercle soit bien fermé et ne touchez pas les surfaces chaudes. Ne soulevez ou n'ouvrez jamais le couvercle pendant le cycle d'ébullition et manipulez la bouilloire uniquement par la poignée.
- Cette bouilloire est équipée d'un système de **protection contre la surchauffe** qui éteint automatiquement la bouilloire lorsque celle-ci fonctionne à vide ou que le niveau d'eau est insuffisant. Débranchez le cordon d'alimentation et laissez refroidir la bouilloire de 5 à 10 minutes avant de la remplir à nouveau.

- **ATTENTION SURFACE CHAUDE ! Ne touchez pas les surfaces portant le symbole ci-contre pendant et après utilisation lors du refroidissement. RISQUES DE BRÛLURES !**



- AVERTISSEMENT : Éviter tout déversement sur le connecteur.
- Il y a un risque potentiel de blessures en cas d'utilisation incorrecte.
- La surface de l'élément chauffant peut rester chaude un certain temps après utilisation.
- En ce qui concerne les instructions de nettoyage de l'appareil, référez-vous au paragraphe ci-après de la notice.

## vosre produit

### Contenu de l'emballage

- 1 bouilloire électrique
- 1 base rotative
- 1 notice d'utilisation

### Description de l'appareil

1. Corps de la bouilloire
2. Indicateur de niveau d'eau
3. Bec verseur avec filtre amovible
4. Couvercle
5. Bouton d'ouverture du couvercle
6. Poignée
7. Interrupteur marche/arrêt (« I/O ») avec témoin lumineux de fonctionnement
8. Base rotative

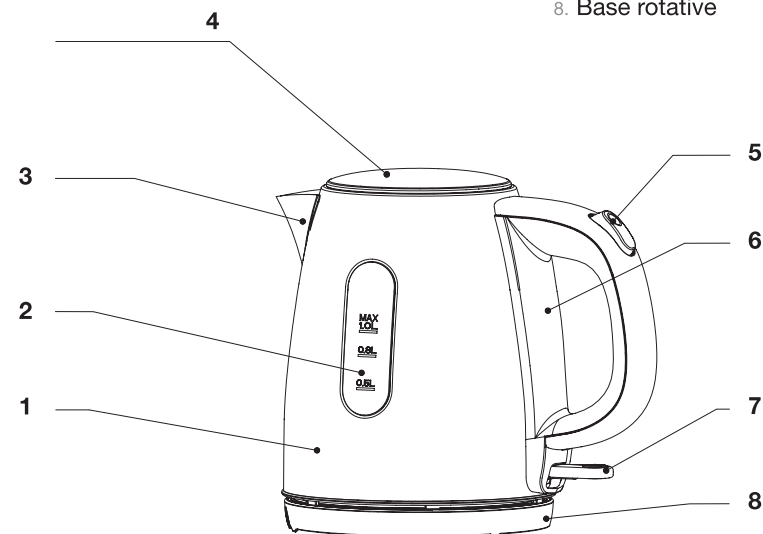

### Caractéristiques techniques

- Alimentation : 220 - 240 V ~ 50/60 Hz
- Puissance : 2200 W max
- Capacité MIN / MAX : 0,5 L / 1 L
- Couvercle articulé verrouillable
- Résistance cachée
- Indicateur de niveau d'eau
- Filtre anticalcaire amovible
- Bouton marche/arrêt (« I/O »)
- Témoin lumineux de fonctionnement sur l'interrupteur
- Arrêt automatique à vide et à ébullition
- Rotation sur la base à 360°
- Range-cordon (sous la base)

## avant la première utilisation

1. Retirez tous les emballages.
2. Nettoyez le filtre amovible à l'eau claire.
3. Avant la première utilisation, remplissez la bouilloire jusqu'au repère maximum et faites-la fonctionner une ou deux fois avec de l'eau froide pour la rincer.
4. Videz l'eau chaude obtenue.

## utilisation

1. Posez votre bouilloire sur une surface plane et stable.
2. Déroulez entièrement le cordon d'alimentation et branchez-le sur une prise secteur.
3. Ouvrez le couvercle (3) en le tirant par son bouton d'ouverture (4).
4. Insérez le filtre amovible sous le bec verseur (2) en faisant correspondre les clips du filtre dans les encoches du bec prévues à cet effet.
5. Remplissez l'appareil avec la quantité d'eau désirée. Consultez l'indicateur de niveau d'eau (6) situé derrière la poignée (5).

## • Ne remplissez pas la bouilloire en deçà du repère MIN (0,5 L) ni au-delà du repère MAX (1 L) !

6. Refermez le couvercle et vérifiez que celui-ci est bien verrouillé.
7. Placez l'interrupteur marche/arrêt sur la position « I » (marche). Le témoin lumineux s'éclaire pour enclencher le cycle de chauffe.
8. Lorsque l'eau arrive à ébullition, l'interrupteur marche/arrêt se met automatiquement en position « arrêt » (« 0 ») et le témoin lumineux s'éteint.
  - Si vous souhaitez terminer l'ébullition avant l'arrêt automatique, placez l'interrupteur en position « arrêt » (« 0 »).
9. Après l'ébullition, versez l'eau avec précaution pour éviter les projections d'eau chaude.
10. Pour relancer un cycle de chauffe, patientez au moins 30 secondes. Dans l'intervalle, ne tentez pas de forcer le mécanisme de l'interrupteur marche/arrêt (« I/O ») car cela pourrait l'endommager.
11. Débranchez l'appareil lorsqu'il n'est pas en utilisation.

## • Risque de brûlures ! La bouilloire devient très chaude lors de son fonctionnement et de la vapeur s'échappe par le bec verseur. N'ouvrez jamais le couvercle pendant le cycle de chauffe et manipulez la bouilloire uniquement par la poignée.

## nettoyage et entretien

### Nettoyage

- Avant tout nettoyage, débranchez toujours le cordon d'alimentation et laissez refroidir la bouilloire.
- N'immergez jamais la bouilloire, la base ou le cordon d'alimentation dans l'eau ou tout autre liquide.
  - Essuyez l'extérieur de la verseuse avec une éponge douce légèrement humide.
  - Nettoyez le filtre amovible en le rinçant à l'eau claire. S'il est entartré, laissez-le tremper dans du vinaigre blanc puis, rincez-le à l'eau claire. Vous pouvez utiliser une petite brosse douce si nécessaire en frottant doucement pour retirer les dépôts.
  - N'utilisez pas de détergents abrasifs et n'utilisez jamais d'éponge à récurer pour frotter le revêtement intérieur ou extérieur de votre bouilloire.

### Détartrage

- La fréquence des détartrages dépend de la dureté de l'eau et de la fréquence des utilisations.
- Détartrez régulièrement votre bouilloire pour son bon fonctionnement.
- En usage normal, nous vous recommandons de détartrer votre bouilloire au minimum trois à quatre fois par an.

### Pour détartrer votre bouilloire :

1. Versez 50 cl d'eau dans la bouilloire.
2. Ajoutez 50 cl de vinaigre blanc.
3. Faites bouillir et laissez agir 15 minutes.
4. Lancez ensuite 3 cycles d'ébullition avec de l'eau claire uniquement pour bien la rincer.

Vous pouvez également utiliser un détartrant spécifique pour les bouilloires. Dans ce cas, suivez les instructions indiquées sur l'emballage et rincez soigneusement 2 ou 3 fois avant d'utiliser la bouilloire à nouveau.

N'utilisez jamais d'autres méthodes de détartrage que celles préconisées ci-dessus. La garantie sera exclue pour les bouilloires qui ne fonctionnent pas ou mal du fait de l'absence du détartrage.

We thank you for purchasing an Essentiel b brand product. We pay special attention to the **RELIABILITY, EASE OF USE** and **DESIGN** of our products. We hope that you will be completely satisfied with this kettle.

## instructions for use

**PLEASE READ THESE INSTRUCTIONS CAREFULLY BEFORE USING THE APPLIANCE AND KEEP THEM IN A SAFE PLACE FOR FUTURE REFERENCE.**

### General instructions

- This appliance is intended for domestic use only. Any other use (commercial, professional, etc.) is not permitted. Do not use the appliance outdoors.
- This appliance has not been designed for use in domestic applications and the like such as:
  - staff dining areas in stores, offices or other work environments;
  - farms;
  - hotels, motels and other environments of a residential nature;
  - bed-and-breakfast type bedroom environments.
- Before plugging in your appliance, ensure that the electrical voltage in your home is suitable for that indicated on the appliance's data plate.
- Always plug in your appliance to an earthed wall socket.
- Persons whose physical, sensory or mental capabilities are impaired or whose experience or knowledge is insufficient may use the appliance, provided they are supervised or instructed on how to use it safely, and provided they understand the potential dangers of doing so.
- This appliance may be used by children who are over 8 years old, provided that they are supervised or instructed on how to use the appliance safely, and understand the danger involved in using it.

The appliance should not be cleaned and maintenance should not be performed on the appliance by children unless they are over 8 years old and supervised by an adult.

- Keep the appliance and its cable out of reach of children under 8 years of age.
- Children should not use the appliance as a toy.
- Do not leave the appliance unattended while it is plugged in.
- The kettle must be unplugged from the mains supply when not in use or during cleaning.
- Do not use this appliance:
  - if the socket or power cord are damaged,
  - in the event of a malfunction,
  - if the appliance has been damaged in any way whatsoever,
  - if it has fallen into water,
  - if it has fallen.

Please take it to a customer service department centre, where it will be inspected and repaired. The user may not perform any repairs.

- If the power cord is damaged, it must be replaced by your dealer, its customer service department or a duly qualified person in a similar role in order to prevent risk.
- Never immerse the appliance, power cord or plug in water or other liquids.
- Do not handle the appliance or the plug with wet hands.
- Do not let the power cord hang over the edge of a table or worktop, and keep the appliance away from sources of heat such as radiators, hotplates and the like so as not to warp the parts made of plastic.
- When unplugging the power cord, always pull it out at the plug, do not pull on the cord itself.
- Keep the kettle at least 20 cm away from the wall, curtains and anything else that may be affected by heat or steam.
- This appliance is not designed to be controlled by an external timer or discrete remote control system.

## Special precautions

- Always place the kettle base on a flat, stable surface.
- Only use the kettle with the base provided. Never use the base for anything else.
- The water level must not exceed the MAX mark (1 L). **WARNING!** If the kettle is overfilled, boiling water may be ejected when it boils: **BURN RISK!**
- Never fill the kettle when it is on its base.
- Never operate your kettle without water. Only use cold drinking water, never any other liquids.
- Do not move the appliance while it is in use.
- **WARNING:** Burn risk! The kettle gets very hot during use and steam escapes from the pouring lip. Make sure the lid is shut properly and do not touch the hot surfaces. Never lift up or open the lid during a boiling cycle and only move the kettle by the handle.
- This kettle is equipped with an **overheating protection** system that automatically switches the kettle off if it is empty or there is not enough water in it. Unplug the power cord and allow the kettle to cool for 5 to 10 minutes before refilling.

• **WARNING, HOT SURFACE!** Do not touch any surfaces bearing the adjacent symbol during or after use when the appliance is cooling down. **BURN RISK!**



- **IMPORTANT NOTE:** Avoid spilling liquids onto the connector.
- There is a risk of injury if the appliance is not used properly.
- The heating element may remain hot for some time after use.
- For guidance on cleaning the appliance, please refer to the below section of the instructions for use.

## your product

### Box contents

- 1 electric kettle
- 1 power base
- 1 user manual

### Appliance description

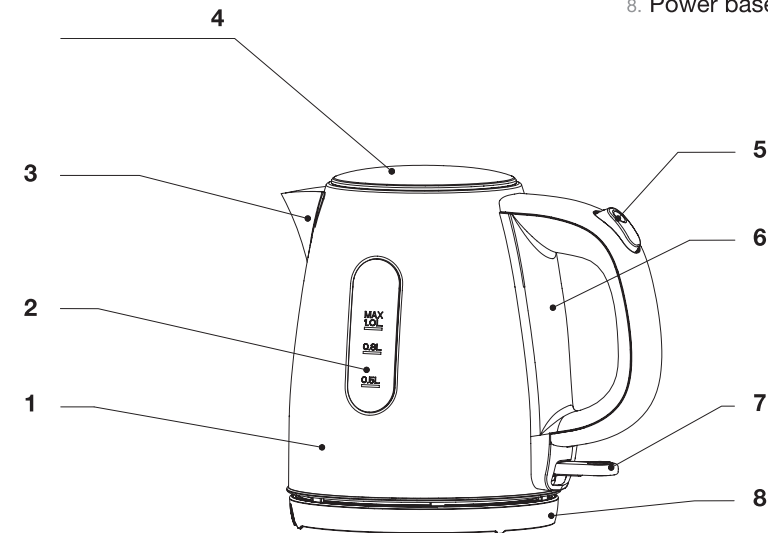

1. Kettle body
2. Water level indicator
3. Pouring lip with detachable filter
4. Lid
5. Lid open button
6. Handle
7. On/Off switch ("I/O") with on indicator light
8. Power base

### Technical features

- Voltage: 220 - 240 V~ 50/60 Hz
- Power: 2200 W max
- Capacity MIN / MAX: 0.5 / 1 L
- Lockable hinged lid
- Concealed element
- Water level indicator
- Detachable limescale filter
- On/Off switch ("I/O")
- Switch with on indicator light
- Auto-off when empty or boiling
- 360° rotation on the base
- Cable tidy (under base)

## before initial use

1. Remove all packaging.
2. Clean the removable filter under running water.
3. Before using the kettle for the first time, fill it up to the maximum level with cold water and boil once or twice to thoroughly rinse it.
4. Pour away the hot water collected.

## using the appliance

1. Place the kettle on a flat, stable surface.
2. Completely unwind the power cord and insert the plug into a wall socket.
3. Open the lid (3) using the opening button (4).
4. Insert the removable filter under the pouring lip (2) by aligning the filter clips in the notches in the pouring lip.
5. Fill the appliance with the desired quantity of water. Refer to the water level indicator (6) located behind the handle (5).

## • Never fill the kettle with less than the MIN (0.5 L) or more than the MAX (1 L) amount of water!

6. Close the lid and check that it is locked.
7. Put the on/off switch in the “I” position (on). The light comes on to indicate that the heating cycle has started.
8. When the water comes to the boil, the on/ off switch automatically switches to “off” (“0”) and the indicator light goes out.
  - To stop the kettle boiling before the auto-off engages, move the switch to “off” (“0”).
9. After the kettle has the boiled, pour the hot water carefully to prevent splashing.
10. Wait at least 30 seconds before heating again. In the meantime, do not attempt to force the on/off (“I/O”) switch mechanism as this may damage it.
11. Unplug the appliance when not in use.

## • Burn risk! The kettle gets very hot during use and steam escapes from the pouring lip. Never open the lid during a heating cycle and only move the kettle by the handle.

## cleaning and maintenance

### Cleaning

- Always unplug the power cord and allow the kettle to cool down before cleaning it.
- Never immerse the kettle, power cord or plug in water or any other liquid.
  - Clean the outside of the kettle body with a moist sponge.
  - Clean the removable filter under running water. If it has limescale build-up, soak it in white vinegar and then rinse under running water. Use a small soft brush if necessary, rubbing gently to remove deposits.
  - Never use abrasive detergents or scouring pads to scrub the inner or outer coating of your kettle.

### Descaling

- How often descaling is required depends on how hard the water is and how often the appliance is used.
- Regularly descale your kettle to maintain it in good working condition.
- In normal use, we recommend descaling your kettle at least three or four times a year.

### To descale your kettle:

1. Pour 50 cl of water into the kettle.
2. Add 50 cl of white vinegar.
3. Bring to the boil and allow to work for 15 minutes.
4. Carry out 3 boiling cycles with fresh water each time to thoroughly rinse the kettle.

Special kettle descaler can also be used. In this case, follow the instructions on the packaging and rinse thoroughly 2 or 3 times before using the kettle again.

Never use descaling methods that are not set out above. Malfunctions or faults due to a lack of descaling are not covered by the kettle's warranty.

Agradecemos su confianza al adquirir un producto de la marca Essentiel b. Prestamos especial atención a la **FIABILIDAD**, a la **SENCILLEZ DE USO** y al **DISEÑO** de nuestros productos.

Esperamos que este hervidor sea de su entera satisfacción.

## instrucciones de uso

**LEA ATENTAMENTE ESTE MANUAL ANTES DE UTILIZAR EL ELECTRODOMÉSTICO Y GUÁRDELO EN UN LUGAR DE FÁCIL ACCESO PARA PODER CONSULTARLO EN EL FUTURO.**

### Instrucciones generales

- Este electrodoméstico está diseñado exclusivamente para uso doméstico. Se excluye cualquier otro uso (profesional, comercial, etc.). No utilizar al aire libre.
- Este electrodoméstico no está diseñado para otros usos como:
  - zonas de cocina para el personal de tiendas, oficinas y otros entornos profesionales;
  - granjas;
  - hoteles, moteles y otros entornos residenciales;
  - lugares como casas de huéspedes.
- Antes de conectar su electrodoméstico, asegúrese de que la tensión eléctrica de su hogar corresponde a la indicada en la placa de identificación del electrodoméstico.
- Conecte siempre el electrodoméstico a un enchufe de pared con toma a tierra.
- Este electrodoméstico no puede ser utilizado por personas cuyas capacidades físicas, sensoriales o mentales estén reducidas, o cuya experiencia o conocimientos sean insuficientes, a no ser que estén supervisadas o hayan sido formadas para el uso seguro del electrodoméstico y hayan comprendido plenamente sus posibles riesgos.

- Este electrodoméstico puede ser utilizado por niños a partir de 8 años, siempre y cuando estén supervisados o hayan sido formados en el uso seguro del mismo y tengan una clara comprensión del peligro que conlleva. La limpieza y el mantenimiento por parte del usuario no debe ser realizado por niños a menos que tengan más de 8 años de edad y estén bajo la supervisión de un adulto.
- Mantenga el electrodoméstico y el cable fuera del alcance de los niños menores de 8 años.
- Los niños no deben usar el electrodoméstico como un juguete.
- Vigile el electrodoméstico mientras esté conectado.
- Desenchufe el hervidor cuando no lo utilice o cuando lo limpie.
- No utilice el electrodoméstico:
  - si el enchufe o el cable están dañados,
  - en caso de mal funcionamiento,
  - si se ha dañado de alguna manera,
  - si se ha caído al agua,
  - si se le ha caído.Llévelo a un centro de servicio posventa para que lo inspeccionen y lo reparen. Las reparaciones no pueden ser realizadas por el usuario.
- Si el cable está dañado, debe ser sustituido por el distribuidor, el servicio técnico o por una persona de cualificación similar para evitar cualquier peligro.
- No sumerja el electrodoméstico (por ejemplo, para limpiarlo), el cable ni el enchufe en agua ni en ningún otro líquido.
- No manipule el electrodoméstico ni el enchufe con las manos mojadas.
- Evite que el cable cuelgue del borde de la mesa o superficie de trabajo y mantenga el electrodoméstico alejado de fuentes de calor (radiadores, placas de cocina, etc.) para evitar la deformación de las piezas de plástico.
- Al desconectar el cable, siempre tire de él desde el enchufe, no tire del cable.
- Mantenga el hervidor a una distancia mínima de 20 cm de la pared, las cortinas o cualquier otro elemento sensible al calor o al vapor.
- Este electrodoméstico no está diseñado para funcionar con un temporizador externo o con un sistema de control remoto separado.



## Precauciones especiales

- Coloque siempre la base del hervidor sobre una superficie plana y estable.
- Utilice el hervidor solo con la base suministrada. No utilice la base para ningún otro fin.
- El nivel del agua nunca debe superar la marca MAX (1 L). ¡ATENCIÓN! Si el hervidor está demasiado lleno, el agua puede salir despedida al hervir: ¡RIESGO DE QUEMADURAS!
- No llene el hervidor si está sobre la base.
- Nunca lo utilice sin agua. Utilice únicamente agua potable fría, ningún otro líquido.
- No lo mueva mientras esté en funcionamiento.
- ATENCIÓN: ¡Riesgo de quemaduras! El hervidor se calienta mucho durante su funcionamiento y el vapor sale por el pico para verter. Asegúrese siempre de que la tapa esté bien cerrada y no toque las superficies calientes. Nunca levante o abra la tapa durante el ciclo de ebullición y agarre el hervidor siempre por el asa.
- El hervidor está equipado con un sistema de **protección contra el sobrecalentamiento** que automáticamente lo apaga cuando está vacío o cuando el nivel de agua es insuficiente. Desenchufe el cable de alimentación y deje enfriar el hervidor durante 5 a 10 minutos antes de llenarlo de nuevo.

- **¡CUIDADO, SUPERFICIE CALIENTE! No toque las superficies con este símbolo cuando use la plancha ni después, mientras se esté enfriando. ¡RIESGO DE QUEMADURAS!**



- PRECAUCIÓN: Evite derramar cualquier cosa sobre el conector.
- Existe un riesgo potencial de lesiones si se usa incorrectamente.
- La superficie del elemento calefactor puede permanecer caliente un tiempo después de su uso.
- Para más información sobre la limpieza del electrodoméstico, consulte el siguiente apartado del manual.

## su producto

### Contenido del paquete

- 1 hervidor eléctrico
- 1 base giratoria
- 1 manual de instrucciones

### Descripción del producto

1. Cuerpo del hervidor
2. Indicador del nivel de agua
3. Pico para verter con filtro extraíble
4. Tapa
5. Botón de apertura de la tapa
6. Asa
7. Interruptor de encendido/apagado («I/O») con indicador luminoso de funcionamiento
8. Base giratoria

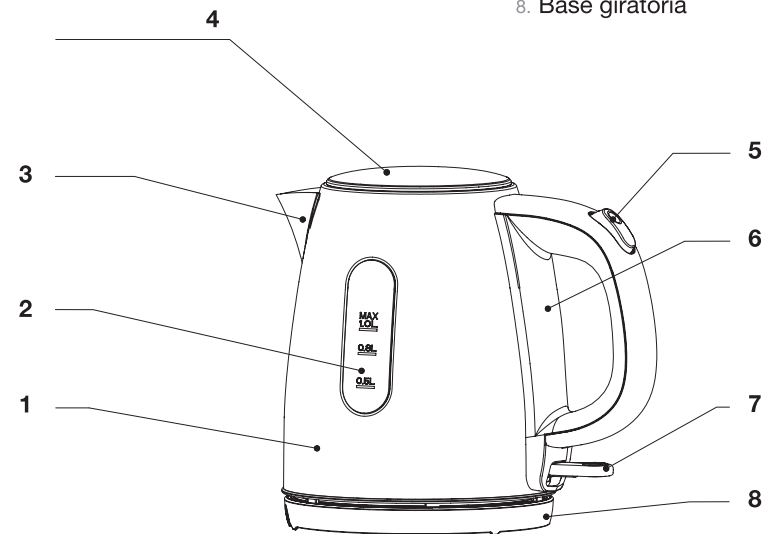

### Características técnicas

- Alimentación: 220-240 V~50/60 Hz
- Potencia: 2200 W máx.
- Capacidad MÍN./MÁX.: 0,5 L/1 L
- Tapa articulada bloqueable
- Resistencia oculta
- Indicador del nivel de agua
- Filtro antical extraíble
- Botón de encendido/apagado («I/O»)
- Indicador luminoso de funcionamiento en el interruptor
- Apagado automático tras vaciado y tras ebullición
- Rotación en la base a 360°
- Recogecable (debajo de la base)

## antes de utilizar el electrodoméstico por primera vez

1. Retire todo el embalaje.
2. Limpie el filtro extraíble con agua limpia.
3. Antes del primer uso, llene el hervidor hasta la marca máxima y póngalo en marcha una o dos veces con agua fría para enjuagarlo.
4. Vacíe el agua caliente obtenida.

## uso

1. Coloque el hervidor sobre una superficie plana y estable.
2. Desenrolle completamente el cable de alimentación y enchúfelo a una toma de corriente.
3. Abra la tapa (3) tirando de su botón de apertura (4).
4. Introduzca el filtro extraíble debajo del pico para verter (2) encajando los clips del filtro con las muescas del pico previstas para ello.
5. Rellene el electrodoméstico con la cantidad de agua deseada. Consulte el indicador del nivel de agua (6) situado detrás del asa (5).

## • No lo llene por debajo de la marca MIN (0,5 L) ni por encima de la marca MAX (1 L).

6. Vuelva a cerrar la tapa y compruebe que esté bloqueada.
7. Ponga el interruptor de encendido/apagado en la posición «I» (encendido). La luz indicadora se enciende para iniciar el ciclo de calentamiento.
8. Cuando el agua llegue a ebullición, el interruptor de encendido/apagado pasa automáticamente a la posición de «parada» («0») y la luz indicadora se apaga.
  - Si desea finalizar el ciclo antes del apagado automático, coloque el interruptor en la posición «apagado» («0»).
9. Cuando comience la ebullición, vierta el agua con cuidado para evitar salpicar con agua caliente.
10. Para reiniciar un ciclo de calentamiento, espere al menos 30 segundos. Mientras tanto, no intente forzar el mecanismo del interruptor de encendido/apagado («I/O»), ya que se puede dañar.
11. Desenchufe el hervidor cuando no lo utilice.

• ¡Riesgo de quemaduras! El hervidor se calienta mucho durante su funcionamiento y el vapor sale por el pico para verter. Nunca abra la tapa durante el ciclo de calentamiento y agarre el hervidor únicamente por el asa.

## limpieza y mantenimiento

### Limpieza

- Antes de limpiar, desenchúfelo siempre y deje que se enfríe.
- Nunca sumerja el hervidor, el cable, ni el enchufe en agua ni en ningún otro líquido.
  - Seque el exterior de la jarra con una esponja suave ligeramente humedecida.
  - Limpie el filtro extraíble enjuagándolo con agua. Si tiene cal, déjelo a remojo en vinagre blanco y, después, enjuáguelo con agua. Puede usar un cepillo suave en caso necesario, frotando suavemente para retirar los depósitos.
  - No utilice limpiadores abrasivos ni estropajo para frotar el interior o el exterior del hervidor.

### Descalcificación

- La frecuencia de la descalcificación depende de la dureza del agua y de la frecuencia de uso.
- Descalcifique regularmente el hervidor para que funcione correctamente.
- En condiciones normales de uso, se recomienda descalcificar el hervidor como mínimo entre tres y cuatro veces al año.

### Para descalcificar el hervidor:

1. Vierta 50 cl de agua.
2. Añada 50 cl de vinagre blanco.
3. Lleve a ebullición y deje hervir durante 15 minutos.
4. Inicie después 3 ciclos de ebullición con agua limpia únicamente para enjuagarlo bien.

También puede utilizar un descalcificador específico para hervidores. En este caso, siga las instrucciones indicadas en el embalaje y enjuague cuidadosamente 2 o 3 veces antes de volver a usar el hervidor.

Nunca utilice ningún otro método de descalcificación que no sea el recomendado anteriormente. Se excluyen de la garantía los hervidores que dejen de funcionar o que no funcionen correctamente debido a la falta de descalcificación.

Sie haben sich für ein Produkt der Marke Essentiel b entschieden, und wir danken Ihnen für Ihr Vertrauen. Wir legen ganz besonderen Wert auf die **ZUVERLÄSSIGKEIT**, die **BENUTZERFREUNDLICHKEIT** und das **DESIGN** unserer Produkte.

Wir hoffen, dass dieser Wasserkocher Sie rundum zufriedenstellt.

## Anwendungshinweise

**BITTE LESEN SIE DIESE BEDIENUNGSANLEITUNG VOR DEM GEBRAUCH DES GERÄTS SORGFÄLTIG DURCH UND BEWAHREN SIE SIE AN EINEM LEICHT ZUGÄNGLICHEN ORT AUF, UM SPÄTER INFORMATIONEN NACHSCHLAGEN ZU KÖNNEN.**

### Allgemeine Anweisungen

- Dieses Gerät ist ausschließlich für den Haushaltsgebrauch bestimmt. Es darf nicht zu anderen Zwecken (gewerblich, beruflich usw.) verwendet werden. Nicht im Freien verwenden.
- Dieses Gerät ist nicht für den Haushaltsgebrauch oder ähnliche Anwendungen in folgenden Umgebungen bestimmt:
  - Kochecken, die für Personal in Geschäften, Büros oder anderen Geschäftsumgebungen vorgesehen sind,
  - Bauernhöfen,
  - Hotels, Motels und anderen Wohnumgebungen,
  - Pensionen oder ähnliches.
- Bevor Sie das Gerät anschließen, stellen Sie sicher, dass die Netzspannung in Ihrem Haus mit der auf dem Typenschild des Geräts angegebenen Spannung übereinstimmt.
- Schließen Sie das Gerät immer an eine geerdete Wandsteckdose an.
- Dieses Gerät darf von Personen mit eingeschränkter körperlicher, sensorischer oder geistiger Leistungsfähigkeit oder unzureichender Erfahrung oder Kenntnissen benutzt werden, unter der Voraussetzung, dass sie es unter Aufsicht verwenden oder Benutzungshinweise für

den sicheren Umgang mit dem Gerät erhalten haben und sich der möglichen Gefahren bewusst sind.

- Dieses Gerät kann von Kindern unter 8 Jahren verwendet werden, sofern sie von einem Erwachsenen beaufsichtigt werden oder Anweisungen zum sicheren Gebrauch des Geräts erhalten haben und die damit verbundenen Gefahren verstehen. Die benutzerseitige Reinigung und Wartung darf nicht durch Kinder erfolgen, es sei denn, sie sind mindestens 8 Jahre alt und stehen unter Aufsicht eines Erwachsenen.
- Bewahren Sie das Gerät und das Kabel außerhalb der Reichweite von Kindern unter 8 Jahren auf.
- Das Gerät ist kein Kinderspielzeug.
- Lassen Sie das Gerät nicht unbeaufsichtigt, wenn es angeschlossen ist.
- Trennen Sie den Wasserkocher vor der Reinigung oder wenn das Gerät nicht benutzt wird vom Stromnetz.
- Verwenden Sie das Gerät nicht:
  - wenn die Steckdose oder das Netzkabel beschädigt ist,
  - im Falle einer Fehlfunktion,
  - wenn das Gerät in irgendeiner Weise beschädigt wurde,
  - wenn es ins Wasser gefallen ist,
  - wenn es Ihnen heruntergefallen ist.Bringen Sie es in ein Kundenservicezentrum und lassen Sie es prüfen und reparieren. Der Benutzer darf selbst keine Reparatur ausführen.
- Wenn das Netzkabel beschädigt ist, ist es durch Ihren Händler, dessen Kundendienst oder durch eine Person mit entsprechender Qualifikation auszutauschen, um jedes Risiko zu vermeiden.
- Tauchen Sie das Gerät, das Netzkabel oder den Stecker niemals in Wasser oder andere Flüssigkeiten, beispielsweise, um es zu reinigen.
- Das Gerät und der Stecker dürfen nicht mit feuchten Händen hantiert werden.
- Lassen Sie das Netzkabel nicht über die Kante eines Tisches oder einer Arbeitsfläche hängen und halten Sie das Gerät von Hitzequellen (Heizkörper, Kochplatten usw.) fern, um die Verformung der Kunststoffteile zu vermeiden.

- Beim Abziehen des Kabels ziehen Sie immer am Stecker, nie am Kabel selbst.
- Achten Sie auf einen Abstand von mindestens 20 cm zur Wand, zu Vorhängen und anderen wärme- oder dampfempfindlichen Gegenständen.
- Dieses Gerät ist nicht für den Betrieb mittels externer Zeitschaltuhr oder separater Fernsteuerung bestimmt.

### **Besondere Vorsichtsmaßnahmen**

- Stellen Sie die Basisstation des Wasserkochers auf eine gerade und stabile Oberfläche.
- Verwenden Sie den Wasserkocher nur mit der mitgelieferten Basisstation. Verwenden Sie die Basisstation nicht zu anderen Zwecken.
- Der maximale Wasserstand darf die Markierung MAX (1 l) nicht überschreiten. **ACHTUNG!** Wenn der Wasserkocher zu voll ist, kann kochendes Wasser austreten: **VERBRENNUNGSGEFAHR!**
- Füllen Sie den Wasserkocher nicht, wenn er auf der Basisstation steht.
- Schalten Sie den Wasserkocher niemals in leerem Zustand ein. Füllen Sie ihn ausschließlich mit kaltem Trinkwasser, nicht mit anderen Flüssigkeiten.
- Stellen Sie das Gerät nicht um, während es in Betrieb ist.
- **ACHTUNG:** Verbrennungsgefahr! Der Wasserkocher wird sehr heiß, wenn er in Betrieb ist, und aus dem Ausgießer tritt Dampf aus. Achten Sie immer darauf, dass der Deckel richtig geschlossen ist und berühren Sie heiße Oberflächen nicht. Öffnen Sie während des Kochzyklus niemals den Deckel und fassen Sie den Wasserkocher nur am Griff an.
- Dieser Wasserkocher ist mit einem **Überhitzungsschutz** ausgestattet, der das Gerät automatisch ausschaltet, wenn es im leeren Zustand oder bei unzureichendem Wasserstand eingeschaltet wird. Ziehen Sie das Stromkabel aus der Steckdose und lassen Sie den Wasserkocher anschließend 5 bis 10 Minuten abkühlen, bevor Sie ihn erneut füllen.

- **ACHTUNG, HEISSE OBERFLÄCHE! Berühren Sie Oberflächen, die mit dem nebenstehenden Symbol gekennzeichnet sind, weder während des Gebrauchs noch nach dem Gebrauch, wenn das Gerät abkühlt. VERBRENNUNGSGEFAHR!**



- **WARNUNG:** Der Stecker darf nicht mit Flüssigkeit in Berührung kommen.
- Bei unsachgemäßer Benutzung besteht Verletzungsgefahr.
- Die Oberfläche des Heizelements kann noch einige Zeit nach der Verwendung heiß sein.
- Die Anweisungen zur Reinigung des Geräts entnehmen Sie bitte dem nachstehenden Absatz dieser Anleitung.

## Ihr Produkt

### Verpackungsinhalt

- 1 elektrischer Wasserkocher
- 1 drehbare Basisstation
- 1 Bedienungsanleitung

### Beschreibung des Geräts

1. Gehäuse des Wasserkochers
2. Wasserstandsanzeige
3. Ausgießer mit herausnehmbarem Filter
4. Deckel
5. Knopf zum Öffnen des Deckels
6. Griff
7. Start/Stop-Knopf („I/O“) mit Betriebskontrollleuchte
8. Drehbare Basisstation

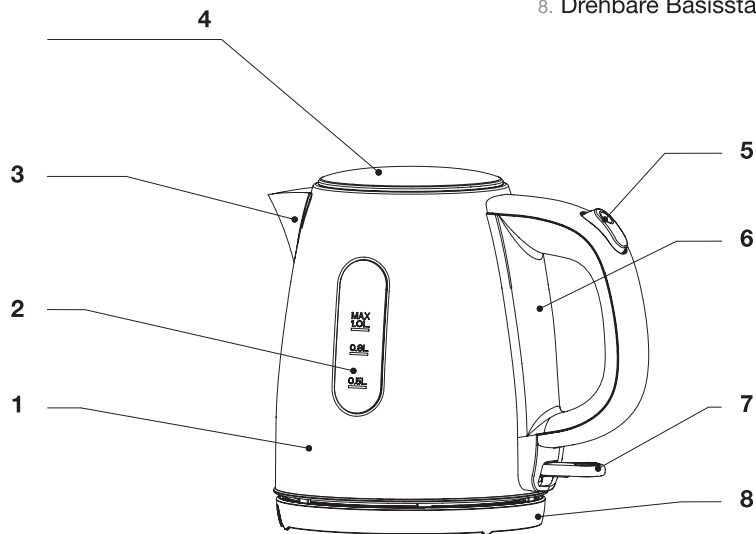

### Kenndaten

- Stromversorgung: 220 - 240 V ~ 50/60 Hz
- Leistung: Max. 2200 W
- MAX./MIN. Kapazität: 0,5 l/1 l
- Verriegelbarer Gelenkdeckel
- Verdecktes Heizelement
- Wasserstandsanzeige
- Herausnehmbarer Anti-Kalk-Filter
- Ein-/Aus-Schalter („I/O“)
- Betriebskontrollleuchte am Ein-/Aus-Schalter
- Automatische Abschaltung, wenn der Wasserkocher leer ist und wenn das Wasser kocht
- Um 360° drehbare Basisstation
- Netzkabelaufnahme (unter der Basisstation)

## Vor dem ersten Gebrauch

1. Entfernen Sie das gesamte Verpackungsmaterial.
2. Reinigen Sie den Filter mit klarem Wasser.
3. Füllen Sie den Wasserkocher vor dem ersten Gebrauch bis zur Maximum-Markierung und schalten Sie ihn ein- oder zweimal mit kaltem Wasser ein, um ihn auszuspülen.
4. Schütten Sie das heiße Wasser weg.

## Gebrauch

1. Stellen Sie den Wasserkocher auf eine gerade und stabile Oberfläche.
2. Wickeln Sie das Stromkabel vollständig ab und stecken Sie den Stecker in eine Wandsteckdose.
3. Öffnen Sie den Deckel (3), indem Sie am Öffnungsknopfs (4) ziehen.
4. Setzen Sie den abnehmbaren Filter unter dem Ausgießer (2) ein, indem Sie die Clips des Filters in die dafür vorgesehenen Schlitze am Ausgießer stecken.
5. Füllen Sie das Gerät mit der gewünschten Wassermenge. Nutzen Sie die Wasserstandsanzeige (6) hinter dem Griff (5).

• Der Füllstand des Wasserkochers muss mindestens die Markierung MIN (0,5 l) erreichen und darf die Markierung MAX (1 l) nicht überschreiten.

6. Schließen Sie den Deckel wieder und vergewissern Sie sich, dass er richtig eingerastet ist.
7. Stellen Sie den Ein-/Aus-Schalter auf die Position „I“ (Ein). Die Kontrollleuchte geht an und der Heizzyklus wird gestartet.
8. Wenn das Wasser kocht, wechselt der Ein-/Aus-Schalter automatisch in die Position „Aus“ („O“) zurück und die Leuchte erlischt.
- Wenn Sie den Kochvorgang vor dem automatischen Stopp beenden möchten, stellen Sie den Schalter auf die Position „Aus“ („O“).
9. Wenn das Wasser gekocht hat, gießen Sie das Wasser vorsichtig aus, um heiße Wasserspritzer zu vermeiden.
10. Warten Sie 30 Sekunden, bevor Sie einen weiteren Heizzyklus starten. Versuchen Sie in der Zwischenzeit nicht, den Ein-/Aus-Schalter („I/O“) mit Gewalt zu aktivieren, dies könnte ihn beschädigen.
11. Ziehen Sie den Netzstecker, wenn das Gerät nicht verwendet wird.

• **Verbrennungsgefahr!** Der Wasserkocher wird sehr heiß, wenn er in Betrieb ist, und aus dem Ausgießer tritt Dampf aus. Öffnen Sie während des Heizzyklus niemals den Deckel und fassen Sie den Wasserkocher nur am Griff an.

## Reinigung und Instandhaltung

### Reinigung

- Vor der Reinigung immer das Stromkabel abziehen und den Wasserkocher abkühlen lassen.
- Tauchen Sie den Wasserkocher, die Basisstation und das Stromkabel niemals in Wasser oder eine andere Flüssigkeit.
- Reinigen Sie das Äußere des Gefäßes mit einem weichen feuchten Schwamm.
- Spülen Sie den Filter unter klarem Wasser aus. Wenn er verkalkt ist, weichen Sie ihn in weißem Essig ein und spülen Sie ihn mit klarem Wasser ab. Bei Bedarf können Sie eine kleine weiche Bürste verwenden und leicht schrubben, um Ablagerungen zu entfernen.
- Verwenden Sie keine ätzenden Reinigungsmittel und keinen Scheuerschwamm, um das Innere oder das Äußere des Wasserkochers zu reinigen.

### Entkalkung

- Die Häufigkeit der Entkalkungen hängt von der Wasserhärte und der Nutzungsintensität ab.
- Entkalken Sie Ihren Wasserkocher regelmäßig, um sicherzustellen, dass er einwandfrei funktioniert.
- Bei normalem Gebrauch empfehlen wir, Ihren Wasserkocher mindestens drei- bis viermal jährlich zu entkalken.

Um Ihren Wasserkocher zu entkalken:

1. Füllen Sie den Wasserkocher mit 50 cl Wasser.
2. Fügen Sie 50 cl weißen Essig hinzu.
3. Schalten Sie den Wasserkocher ein und lassen Sie die Mischung dann 15 Minuten einwirken.
4. Starten Sie anschließend 3 Kochzyklen nur mit klarem Wasser, um ihn gründlich auszuspülen.

Sie können auch einen speziellen Entkalker für Wasserkocher verwenden. Befolgen Sie in diesem Fall die Anweisungen auf der Verpackung und spülen Sie ihn 2 bis 3 Mal aus, bevor Sie den Wasserkocher erneut verwenden.

Verwenden Sie zum Entkalken niemals andere als die voranstehend beschriebenen Methoden. Wenn der Wasserkocher nicht mehr funktioniert, weil er falsch oder gar nicht entkalkt wurde, verfällt der Garantieanspruch.

U hebt een product van het merk Essentiel b gekocht en we danken u daarvoor. Wij besteden veel zorg aan de **BETROUWBAARHEID**, het **GEBRUIKSGEMAK** en het **DESIGN** van onze producten.

Wij hopen dat deze waterkoker volledig aan uw verwachtingen zal voldoen.

## gebruiksaanwijzingen

LEES DEZE GEBRUIKSAANWIJZING AANDACHTIG DOOR ALVORENS HET APPARAAT TE GEBRUIKEN EN BEWAAR DE GEBRUIKSAANWIJZING OP EEN EENVOUDIG TOEGANKELIJKE PLAATS OM DEZE LATER TE KUNNEN RAADPLEGEN.

### Algemene voorschriften

- Dit apparaat dient uitsluitend voor huishoudelijk gebruik. Elk ander gebruik (commercieel, professioneel, enz.) is verboden. Niet gebruiken in de buitenlucht.
- Dit apparaat mag niet gebruikt worden voor huishoudelijke en soortgelijke toepassingen zoals:
  - kitchenettes voor het personeel van winkels, kantoren en andere professionele omgevingen;
  - boerderijen;
  - hotels, motels en andere verblijfsaccommodaties;
  - verblijfgelegenheden zoals bed and breakfasts.
- Controleer alvorens uw apparaat aan te sluiten of de op het typeplaatje van het apparaat aangegeven voedingsspanning overeenkomt met die van uw elektrische installatie.
- Sluit uw apparaat altijd aan op een geaard wandstopcontact.
- Dit apparaat mag niet gebruikt worden door personen met verminderde lichamelijke, zintuiglijke of mentale vermogens, of van wie de ervaring of de kennis onvoldoende zijn, tenzij zij onder toezicht staan of instructies hebben gekregen betreffende het veilige gebruik van het apparaat en de potentiële gevaren daarvan begrepen hebben.

- Dit apparaat kan gebruikt worden door kinderen van 8 jaar of ouder, mits zij onder toezicht staan of instructies hebben gekregen betreffende het veilige gebruik van het apparaat en de potentiële gevaren daarvan begrepen hebben. De reiniging en het onderhoud door de gebruiker mag niet uitgevoerd worden door kinderen, tenzij zij ouder zijn dan 8 jaar en onder toezicht staan van een volwassene.
- Bewaar het apparaat en de bijbehorende kabel buiten het bereik van kinderen jonger dan 8 jaar.
- Kinderen mogen het apparaat niet gebruiken als speelgoed.
- Het apparaat niet zonder toezicht laten als het aanstaat.
- Trek de stekker van de waterkoker uit het stopcontact als u het niet gebruikt of het schoonmaakt.
- Gebruik het apparaat niet:
  - als de stekker of de voedingskabel beschadigd is,
  - als het slecht werkt,
  - als het apparaat op de een of andere manier beschadigd is,
  - als het in water is gevallen,
  - als u het hebt laten vallen.

Breng het apparaat naar een serviceafdeling waar het zal worden geïnspecteerd en gerepareerd. De gebruiker mag zelf geen herstellingen uitvoeren.

- Als de voedingskabel beschadigd is, moet het vervangen worden door uw verkoper, diens serviceafdeling of een erkende vakman om gevaar te vermijden.
- Dompel het apparaat, de voedingskabel of de stekker niet onder in water of andere vloeistoffen, bijvoorbeeld om ze schoon te maken.
- Hanteer het apparaat of de stekker niet met natte handen.
- Laat de voedingskabel niet hangen over de rand van een tafel of werkvlak en houd het apparaat uit de buurt van warmtebronnen (radiatoren, kookplaten, enz.) om vervorming van de kunststof onderdelen te voorkomen.
- Trek, als u de kabel loskoppelt, altijd aan de stekker en niet aan de kabel zelf.
- Houd de waterkoker op een afstand van minstens 20 cm van de muur, gordijnen of andere voorwerpen die gevoelig zijn voor hitte of stoom.
- Dit apparaat is niet bedoeld om te laten starten met een externe timer of met een afstandsbediening.

### Bijzondere voorzorgen

- Zet het voetstuk van uw waterkoker altijd op een vlakke en stabiele ondergrond.
- Gebruik de waterkoker uitsluitend met het meegeleverde voetstuk. Gebruik het voetstuk niet voor andere doeleinden.
- Het waterpeil mag nooit hoger staan dan de maatstreep MAX (1 L). ATTENTIE! Als de waterkoker teveel gevuld wordt, kunnen er kokende waterspatten vrijkomen wanneer het water aan de kook komt: RISICO OP BRANDWONDEN!
- Vul de waterkoker nooit terwijl deze op zijn voetstuk staat.
- Laat de waterkoker nooit werken zonder water. Gebruik uitsluitend koud drinkwater en geen enkele andere vloeistof.
- Verplaats het apparaat niet als het in werking is.
- ATTENTIE: Risico op brandwonden! De waterkoker wordt zeer heet tijdens de werking en er ontsnapt stoom uit de schenktuit. Controleer altijd of de deksel goed gesloten is en raak de hete oppervlakken niet aan. Open of til de deksel nooit op tijdens de kookcyclus en hanteer de waterkoker uitsluitend met het handvat.
- Deze waterkoker is voorzien van een **beveiligingssysteem tegen oververhitting** dat de waterkoker automatisch uitschakelt wanneer deze aanstaat terwijl hij leeg is of het waterpeil te laag is. Haal de stekker uit het stopcontact en laat de waterkoker 5 tot 10 minuten afkoelen voordat u deze opnieuw vult.

• **LET OP: HEET OPPERVLAK! Raak oppervlakken die voorzien zijn van het hiernaast afgebeelde symbool niet aan tijdens gebruik of tijdens het afkoelen na gebruik. RISICO OP BRANDWONDEN!**



- WAARSCHUWING: Voorkom lekkage op de connector.
- Er bestaat mogelijk risico op letsel in geval van onjuist gebruik.
- Het oppervlak van het verwarmingselement kan na gebruik gedurende een bepaalde tijd warm blijven.
- Raadpleeg wat betreft de reiniging van het apparaat de onderstaande paragraaf van de handleiding.

## uw product

### Inhoud van de verpakking

- 1 elektrische waterkoker
- 1 draaibare voet
- 1 gebruiksaanwijzing

### Beschrijving van het apparaat

1. Behuizing van de waterkoker
2. Aanduiding van het waterpeil
3. Schenkruit met uitneembaar filter
4. Deksel
5. Knop om de deksel te openen
6. Handvat
7. Aan-uitknop ('I/O') met werkingslampje
8. Draaibare voet

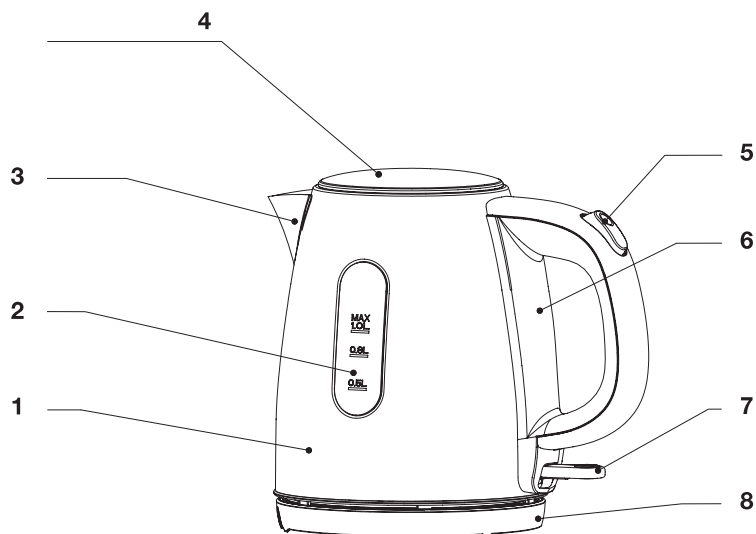

### Technische kenmerken

- Voeding: 220 - 240 V ~ 50/60 Hz
- Vermogen: Max. 2200 W
- MIN./MAX. inhoud: 0,5 L / 1 L
- Vergrendelbare scharnierdeksel
- Verborgene weerstand
- Aanduiding van het waterpeil
- Uitneembaar antikalkfilter
- Aan-uitknop ('I/O')
- Werkingslampje op de aan-uitknop
- Automatische uitschakeling wanneer de waterkoker leeg is of wanneer het water kookt
- 360° draaibaar op de voet
- Snoeropbergruimte (onder de voet)

## voor het eerste gebruik

1. Verwijder alle verpakking.
2. Reinig het uitneembare filter met helder water.
3. Vul de waterkoker vóór het eerste gebruik tot aan het maximumpeil en laat het apparaat een- of tweemaal werken met koud water om het te spoelen.
4. Giet het verkregen hete water weg.

## gebruik

1. Zet uw waterkoker op een vlakke en stabiele ondergrond.
2. Rol de voedingskabel volledig uit en sluit deze aan op een wandstopcontact.
3. Open het deksel (3) door eraan te trekken via de openingsknop (4).
4. Plaats het uitneembare filter onder de schenkruit (2), waarbij de clips van de filter in de inkepingen van de schenkruit moeten steken.
5. Vul het apparaat met de gewenste hoeveelheid water. Raadpleeg de aanduiding van het waterpeil (6) achter het handvat (5).

## • Vul de waterkoker niet tot onder de maatstreep MIN (0,5 L) of tot boven de maatstreep MAX (1 L)!

6. Sluit het deksel en controleer of het goed dicht zit.
7. Zet de aan-uitknop op 'I' (aan). Het werkingslampje licht op wanneer het water verwarmd wordt.
8. Wanneer het water kookt, gaat de aan-uitknop automatisch naar de stand 'uit' ('O') en dooft het werkingslampje.
  - Zet de aan-uitknop zelf in de stand 'uit' ('O') als u het kookproces vóór de automatische uitschakeling wilt beëindigen.
9. Schenk het water na het koken voorzichtig in om hete waterspatten te voorkomen.
10. Wacht minimaal 30 seconden voordat u de waterkoker opnieuw gebruikt. In de tussentijd mag u het mechanisme van de aan-uitknop ('I/O') niet forceren; hierdoor kan het beschadigd raken.
11. Haal de stekker van het apparaat uit het stopcontact wanneer u het niet gebruikt.

## • Risico op brandwonden! De waterkoker wordt zeer heet tijdens de werking en er ontsnapt stoom uit de schenkruit. Open nooit de deksel tijdens de verhittingscyclus en hanteer de waterkoker uitsluitend met het handvat.



## reiniging en onderhoud

### Reiniging

- Koppel vóór de reiniging altijd het stroomsnoer af en laat de waterkoker eerst afkoelen.
- Dompel de waterkoker, het voetstuk of het stroomsnoer nooit onder in water of in een andere vloeistof.
- Reinig de buitenkant van de schenkkkan met een licht vochtige spons.
- Reinig het uitneembare filter door het te spoelen met helder water. Als er kalk op zit, week het filter dan in witte azijn en spoel schoon met helder water. U kunt zo nodig zachtjes wrijven met een zachte borstel als dat nodig is om kalkresten te verwijderen.
- Gebruik geen schuurmiddelen en gebruik nooit een schuursponsje om de binnen- of buitencoating van uw waterkoker schoon te wrijven.

### Ontkalking

- De regelmaat van de ontkalking hangt af van de hardheid van het water en de gebruiksfrequentie.
- Ontkalk regelmatig uw waterkoker om verzekerd te blijven van een goede werking.
- Bij normaal gebruik raden wij u aan om uw waterkoker minimaal drie tot vier maal per jaar te ontkalken.

Om uw waterkoker te ontkalken:

1. Giet 50 cl water in de waterkoker.
2. Voeg 50 cl witte azijn toe.
3. Breng het aan de kook en laat het 15 minuten inwerken.
4. Laat de waterkoker vervolgens 3 keer werken met alleen water om het apparaat goed te spoelen.

U kunt tevens een specifiek ontkalkingsmiddel voor waterkokers gebruiken. Volg in dit geval de instructies op de verpakking en spoel 2 of 3 keer zorgvuldig voordat u de waterkoker weer gaat gebruiken.

Pas nooit andere ontkalkingsmethoden toe dan de hierboven aanbevolen methoden. De garantie komt te vervallen als de waterkoker niet of slecht werkt wegens een gebrek aan ontkalking.

Toutes les informations, dessins, croquis et images dans ce document relèvent de la propriété exclusive de SOURCING & CREATION. SOURCING & CREATION se réserve tous les droits relatifs à ses marques, créations et informations. Toute copie ou reproduction, par quelque moyen que ce soit, sera jugée et considérée comme une contrefaçon.

All information, designs, drawings and pictures in this document are the property of SOURCING & CREATION. SOURCING & CREATION reserves all rights to its brands, designs and information. Any copy and reproduction through any means shall be deemed and considered as counterfeiting.

Toda la información, los dibujos, los bocetos y las imágenes de este documento son propiedad exclusiva de SOURCING & CREATION. SOURCING & CREATION se reserva todos los derechos relativos a sus marcas, creaciones y datos. Cualquier copia o reproducción por cualquier medio será juzgada y considerada como una falsificación.

Alle Informationen, Zeichnungen, Skizzen und Bilder in diesem Dokument sind alleiniges Eigentum von SOURCING & CREATION. SOURCING & CREATION behält sich alle Rechte in Zusammenhang mit ihren Marken, Schöpfungen und Informationen vor. Kopien oder Reproduktionen, ungeachtet des dazu verwendeten Mittels, werden als Fälschung betrachtet und beurteilt.

Alle gegevens, tekeningen, schetsen en afbeeldingen in dit document zijn het exclusieve eigendom van SOURCING & CREATION. SOURCING & CREATION behoudt alle rechten met betrekking tot haar merken, creaties en informatie. Alle kopieën, of reproducties, met eender welk middel, worden beoordeeld en beschouwd als een vervalsing.

## Bouilloire Kettle Hervidor Wasserkocher Waterkoker

EBL 18i



### Protection de l'environnement

Ce symbole apposé sur le produit signifie qu'il s'agit d'un appareil dont le traitement en tant que déchet est soumis à la réglementation relative aux déchets d'équipements électriques et électroniques (DEEE). Cet appareil ne peut donc en aucun cas être traité comme un déchet ménager, et doit faire l'objet d'une collecte spécifique à ce type de déchets. Des systèmes de reprise et de collecte sont mis à votre disposition par les collectivités locales (déchèterie) et les distributeurs. En orientant votre appareil en fin de vie vers sa filière de recyclage, vous contribuerez à protéger l'environnement et empêcherez toute conséquence nuisible pour votre santé.

### Protection of the environment

This symbol attached to the product means that it is an appliance whose disposal is subject to the directive on waste from electrical and electronic equipment (WEEE). This appliance may not in any way be treated as household waste and must be subject to a specific type of removal for this type of waste. Recycling and recovery systems are available in your area (waste removal) and by distributors. By taking your appliance at its end of life to a recycling facility, you will contribute to environmental conservation and prevent any harm to your health.

### Protección del medio ambiente

Este símbolo en el producto significa que es un aparato cuyo tratamiento como residuo está sujeto a la normativa de Residuos de Aparatos Eléctricos y Electrónicos (RAEE). Por lo tanto, este dispositivo no se puede tratar en ningún caso como residuo doméstico, sino que se debe tratar específicamente como este tipo de residuos. Las autoridades locales (centros de recogida de residuos) y los distribuidores disponen de sistemas de devolución y recogida. Reciclando su dispositivo al final de su vida útil ayudará a proteger el medio ambiente y a evitar consecuencias perjudiciales para su salud.

### Umweltschutz

Dieses Symbol auf dem Produkt bedeutet, dass es sich um ein Gerät handelt, dessen Entsorgung den Vorschriften für elektrische und elektronische Altgeräte (Elektronikschratt) unterliegt. Dieses Gerät darf daher auf keinen Fall als Haushaltsmüll behandelt werden und muss an einer spezifischen Sammelstelle für diesen Typ von Abfall abgegeben werden. Rücknahme- und Sammelsysteme werden Ihnen von den lokalen Gebietskörperschaften (Mülldeponie) und Vertrieben bereitgestellt. Indem Sie Ihr Gerät an seinem Lebensende dem Recycling zuführen, tragen sie zum Umweltschutz bei und verhindern schädliche Folgen für Ihre Gesundheit.

### Milieubescherming

Dit op het apparaat aangebrachte symbool betekent dat het apparaat aan het einde van de levensduur afgevoerd moet worden volgens de voorschriften voor afgedankte elektrische en elektronische apparatuur (WEEE). Dit apparaat mag dus in geen geval bij het gewone huisafval weggegooid worden maar moet naar een specifiek inzamelpunt teruggebracht worden. De gemeentes (vuilstortplaatsen) of de verkooppunten stellen inzamelsystemen en -punten tot uw beschikking. Door uw apparaat aan het einde van de levensduur in te leveren voor recycling, draagt u bij aan de milieubescherming en voorkomt u schadelijke gevolgen voor de gezondheid.



### Testé dans nos laboratoires

Garantie valide à partir de la date d'achat (ticket de caisse faisant foi). Cette garantie ne couvre pas les vices ou les dommages résultant d'une mauvaise installation, d'une utilisation incorrecte ou de l'usure normale du produit.

### Tested in our laboratories

Warranty valid from the date of purchase (receipt as proof of purchase). This warranty does not cover defects or damage caused by improper set up, incorrect use, or normal wear and tear of this product.

### Probado en nuestros laboratorios

Garantía válida desde la fecha de compra (el recibo servirá como justificante). Esta garantía no cubre defectos o daños que resulten de una instalación inadecuada, un uso indebido o un desgaste normal del producto.

### In unseren Labors getestet

Die Garantie läuft ab dem Kaufdatum (maßgeblich ist der Kassenzettel). Diese Garantie deckt keine Mängel oder Schäden, die aus unsachgemäßer Installation, falschem Gebrauch oder der normalen Abnutzung des Produkts resultieren.

### Getest in onze laboratoria

Waarborg geldig vanaf de datum van aankoop (kasticket geldt als bewijs). De garantie dekt geen gebreken of schade die voortvloeien uit een onjuiste installatie, een onjuist gebruik of de normale slijtage van het product.



Faites un geste éco-citoyen.  
Recyclez ce produit en fin de vie.  
Please behave responsibly towards  
the environment. Recycle this product  
at the end of its life.

Sea un ciudadano responsable con  
el medio ambiente. Recicle este producto  
al final de su vida útil.

Zeigen Sie Umweltbewusstsein: Recycleln Sie  
dieses Produkt am Ende seiner Lebensdauer.  
Lever uw bijdrage aan het milieu. Recycle dit  
product aan het einde van zijn levensduur.

essentiel 

Service Relation Clients /  
Customer Relations Department /  
Servicio de Atención al Cliente /  
Kundenservice / Klantenafdeling  
Avenue de la Motte  
CS 80137  
59811 Lesquin cedex

Art. 8008753  
Réf. EBL 18i

FABRIQUÉ EN R.P.C. / MADE IN  
CHINA / FABRICADO EN R.P.C. /  
HERGESTELLT IN VR CHINA /  
GEFABRICEERD IN VRC  
SOURCING & CREATION  
Avenue de la Motte  
59810 Lesquin FRANCE

