



Procédure d'inversion du sens d'ouverture des portes

Instructions to reverse the opening direction of the doors
Procedimiento de inversión del sentido de apertura de las puertas

Vorgehen zur Änderung der Türöffnungsrichtung

Procedure om de openingsrichting van de deuren om te keren

RDL 145-55b3

Instructions pour inverser le sens d'ouverture des portes.

ATTENTION : si vous placez votre réfrigérateur sur le dos ou le côté, quelle que soit la durée, attendez six heures après l'avoir remis debout pour le rebrancher. Dans le cas contraire, vous pourriez endommager des composants internes.

Pour inverser le sens d'ouverture de la porte, munissez-vous des outils suivants :

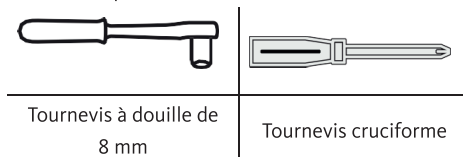

1. Assurez-vous que le réfrigérateur est débranché.
2. Faites levier pour retirer le cache-charnière, retirez les vis qui maintiennent la charnière supérieure sur la porte, puis retirez la charnière.

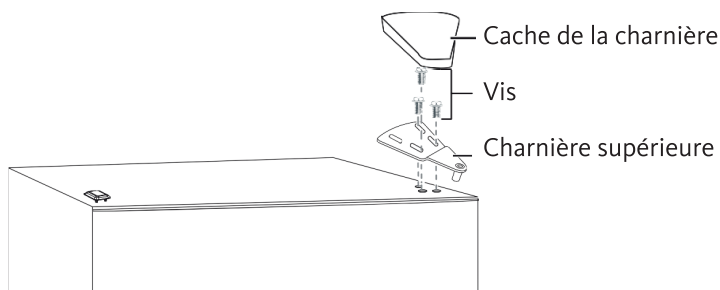

3. Enlevez la porte du compartiment congélateur du corps de l'appareil.
4. Retirez les vis qui maintiennent la charnière centrale.

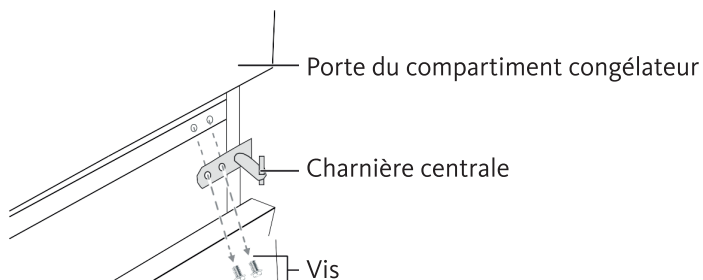

5. Enlevez la porte du compartiment réfrigérateur.
6. Retirez les vis qui maintiennent la charnière inférieure sur le côté droit du corps de l'appareil, puis retirez la charnière.

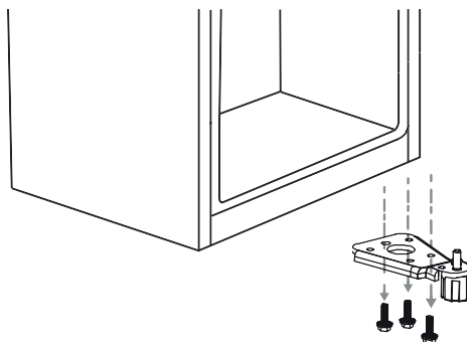

7. Retirez la tige du trou de droite sur la charnière inférieure.

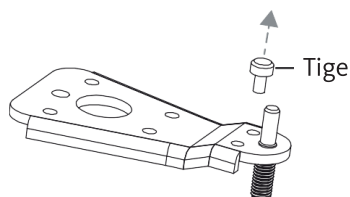

8. Insérez la tige dans le trou de gauche sur la charnière inférieure.

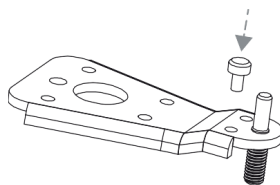

9. Installez la charnière centrale sur le côté gauche du corps de l'appareil.
 10. Retirez les vis qui maintiennent les butées de porte en bas à droite de la porte du compartiment réfrigérateur, puis retirez les butées et fixez-les en bas à gauche.

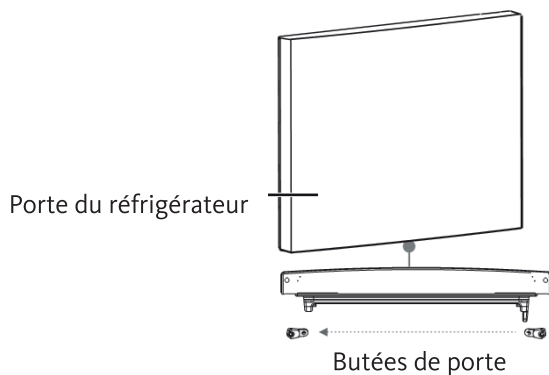

11. Installez la porte du compartiment réfrigérateur.
12. Déplacez la douille du côté supérieur droit de la porte du réfrigérateur jusqu'au côté supérieur gauche de la porte. Déplacez ensuite le cache du trou gauche vers la droite.

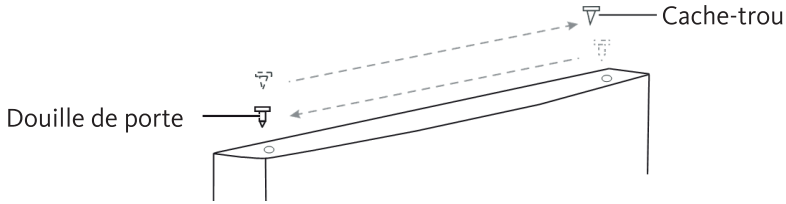

13. Retirez les cache-trous de la charnière centrale sur le côté gauche de l'appareil, puis insérez-les dans les trous de vis sur la droite du corps de l'appareil.

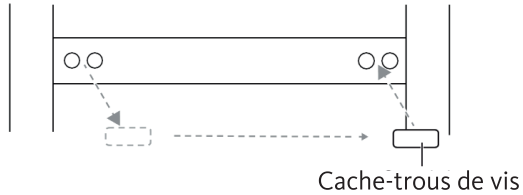

14. Fixez la charnière centrale sur le côté gauche à l'aide des deux vis que vous avez retirées précédemment.

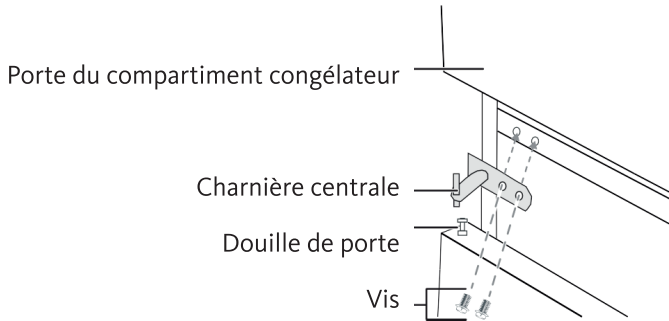

15. Retirez les vis qui maintiennent les butées de porte en bas à droite de la porte du compartiment congélateur, puis retirez les butées et fixez-les en bas à gauche.

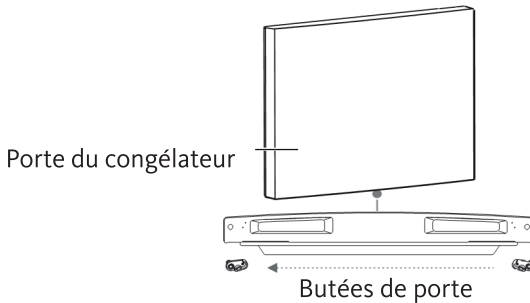

16. Installez la porte du compartiment congélateur.
17. Déplacez la douille du côté supérieur droit de la porte du congélateur jusqu'au côté supérieur gauche de la porte. Déplacez ensuite le cache du trou gauche vers la droite.

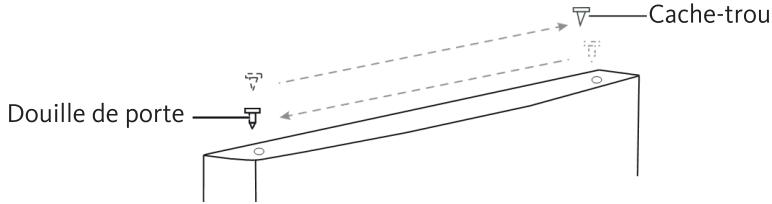

18. Retirez les vis qui maintiennent le cache-trou de la charnière en haut à gauche du corps de l'appareil, retirez le cache et fixez-le en haut à droite de l'appareil.

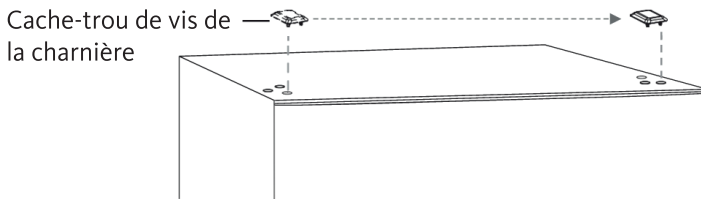

19. Fixez la charnière supérieure en haut à gauche du corps de l'appareil à l'aide des vis que vous avez retirées précédemment. Avant de resserrer les vis de la charnière supérieure, assurez que le haut de la porte est bien au même niveau que le corps de l'appareil et que le joint en caoutchouc est bien hermétique.
20. Installez le cache-charnière sur la charnière en haut à gauche de l'appareil.

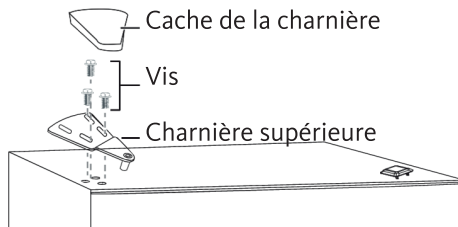

Instructions to reverse the opening direction of the doors.

CAUTION :If you lay your refrigerator on its back or side for any length of time, wait for six hours after you stand it up again before you plug it in. Otherwise, you may damage internal components.

You will need the following tools to reverse the refrigerator door:

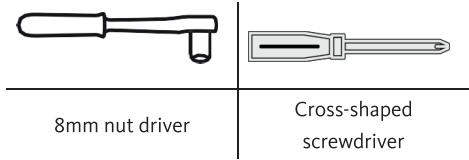

1. Make sure that your refrigerator is unplugged.
2. Pry the hinge cover up and off, remove the screws that secure the upper hinge to the door, then remove the hinge.

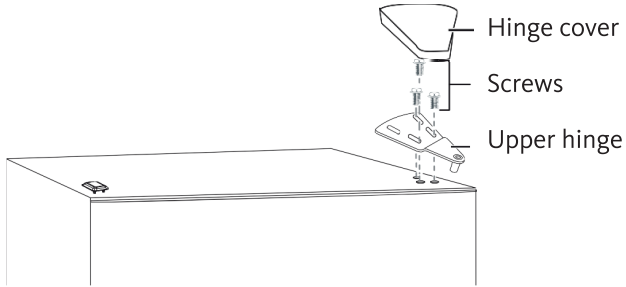

3. Remove the freezer compartment door from the cabinet.
4. Remove the screws that secure the center hinge.

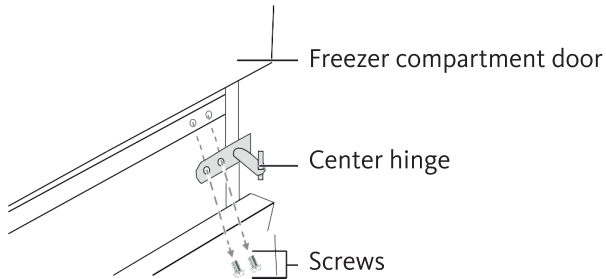

5. Remove the refrigerator compartment door.
6. Remove the screws that secure the lower hinge to the right side of the cabinet, then remove the hinge.

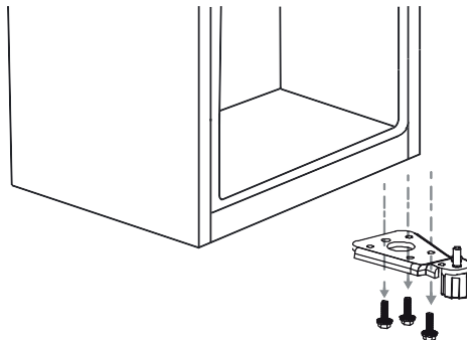

- 7. Remove the pin shaft from the right hole on the lower hinge.

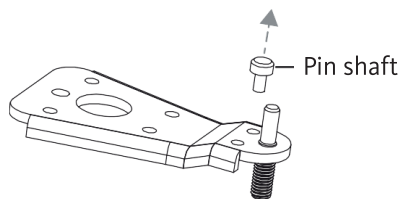

- 8. Insert the pin shaft into the left hole on the lower hinge.

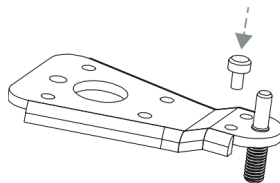

- 9. Install the lower hinge on the left side of the cabinet.
- 10. Remove the screw that secures the door stops from the bottom right of the refrigerator compartment door, then remove the door stops and install to the bottom left side.

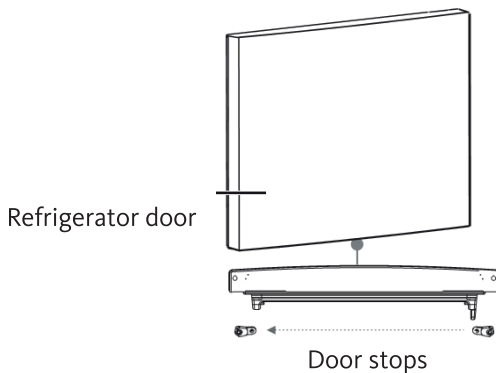

11. Install the refrigerator compartment door.
12. Move the door bushing from the top right side of the refrigerator door to the top left side of the door. And move the left hole cover to the right side.

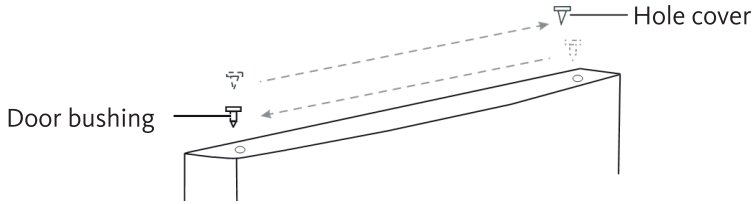

13. Remove the center hinge screw hole plugs on the left side of the cabinet, then install the plugs in the screw holes on the right side of the cabinet.

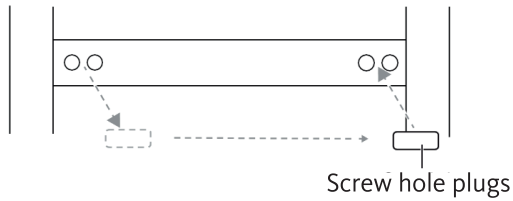

14. Install the center hinge to the left side with the two screws you removed previously.

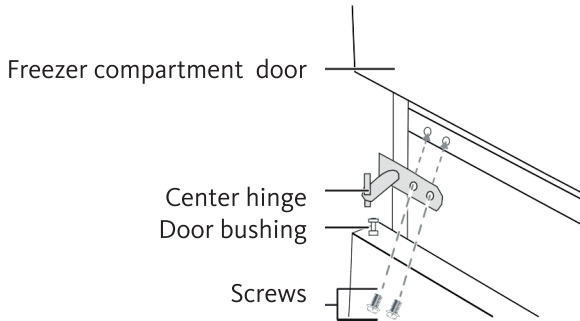

15. Remove the screw that secures the door stops from the bottom right of the freezer compartment door, then remove the door stops and install to the bottom left side.

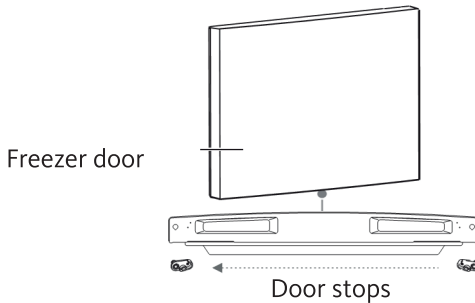

16. Install the freezer compartment door.
17. Move the door bushing from the top right side of the freezer door to the top left side of the door. And move the left hole cover to the right side.

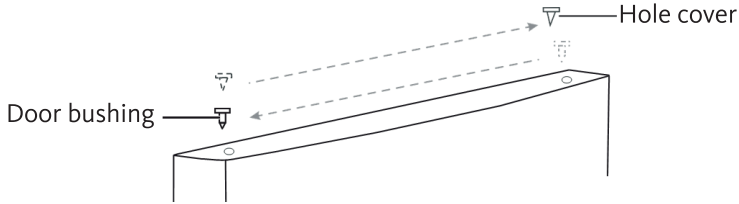

18. Remove the screw that secures the hinge screw hole cover from the top left side of the cabinet, remove the cover and secures the cover on the top right side of the cabinet.

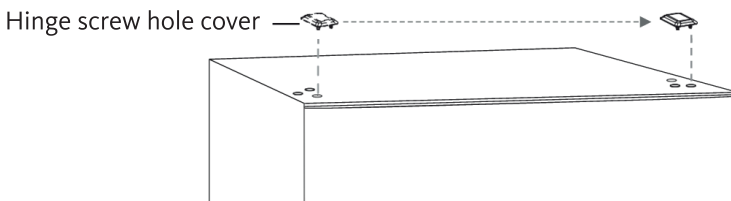

19. Secure the upper hinge to the top left side of the cabinet with the screws you removed previously. Before you tighten the upper hinge screws, make sure that the top of the door is level with the cabinet and that the rubber gasket makes a good seal.
20. Install the hinge cover over the hinge on the top left side of the cabinet.

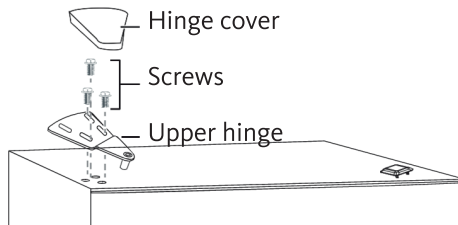

Instrucciones para invertir el sentido de apertura de las puertas.

PRECAUCIÓN: si coloca el frigorífico sobre su parte posterior o lateral durante un periodo de tiempo prolongado, espere seis horas después de volver a colocarlo en posición vertical antes de enchufarlo. De lo contrario, puede dañar los componentes internos.

Necesitará las herramientas siguientes para invertir la puerta:

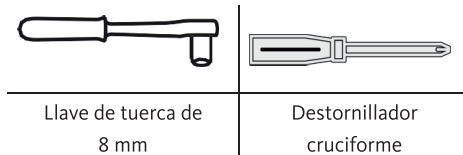

1. Asegúrese de que su frigorífico está desenchufado.
2. Haga palanca en la cubierta de la bisagra hacia arriba y hacia afuera, retire los tornillos que fijan la bisagra superior a la puerta y luego retire la bisagra.

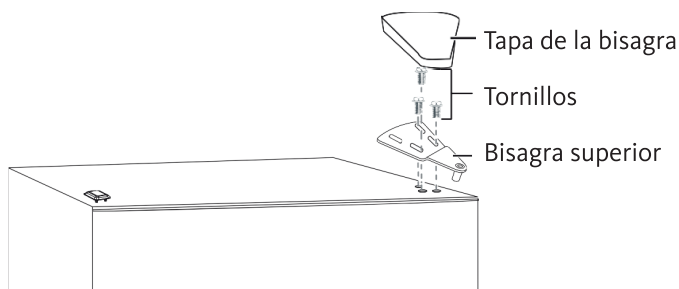

3. Retire la puerta del compartimento del congelador del cuerpo del aparato.
4. Retire los tornillos que fijan la bisagra central.

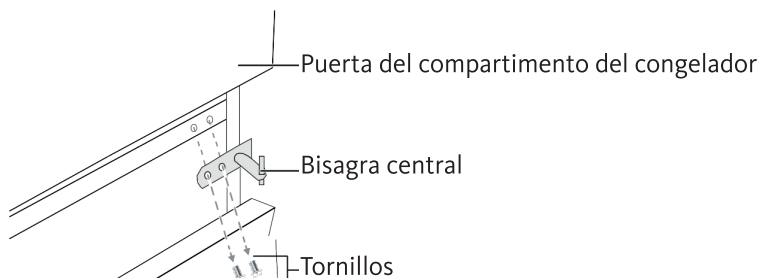

5. Retire la puerta del compartimento del frigorífico.
6. Retire los tornillos que fijan la bisagra inferior al lado derecho del cuerpo del aparato y luego retire la bisagra.

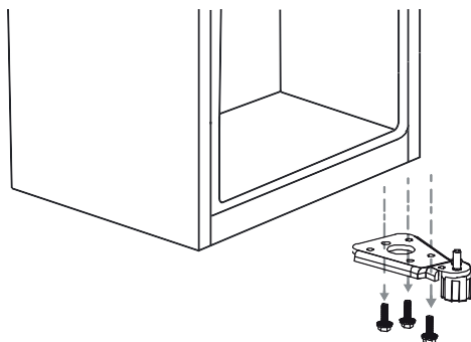

- 7. Retire el eje del pasador del orificio derecho en la bisagra inferior.

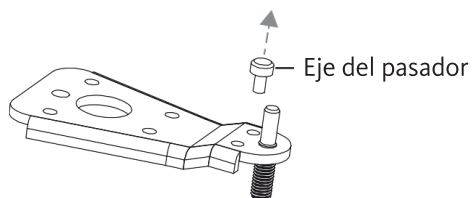

- 8. Inserte el eje del pasador en el orificio izquierdo de la bisagra inferior.

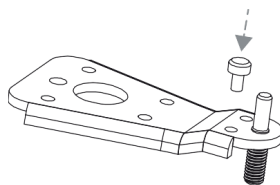

- 9. Instale la bisagra inferior en el lado izquierdo del cuerpo del aparato.
- 10. Retire el tornillo que fija los topes de la puerta de la parte inferior derecha de la puerta del compartimiento del frigorífico y luego retire los topes de la puerta e instálelos en el lado inferior izquierdo.

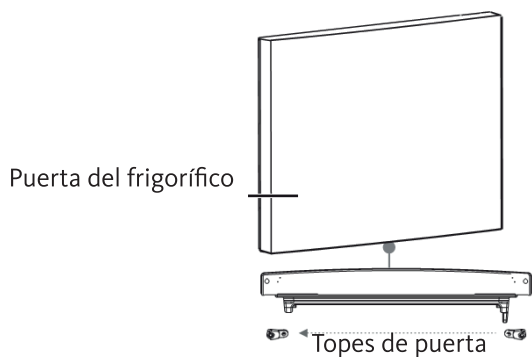

11. Instale la puerta del compartimento del frigorífico.
12. Mueva el casquillo de la puerta del lado superior derecho de la puerta del frigorífico hasta el lado superior izquierdo. Y coloque la tapa del orificio izquierdo en el lado derecho.

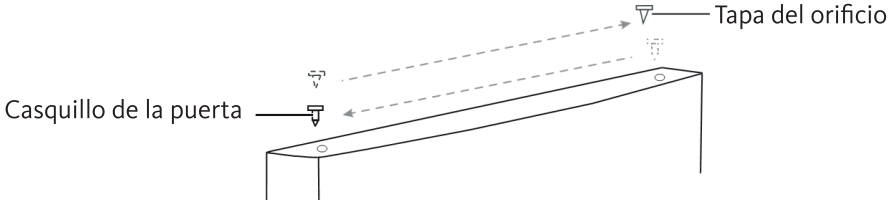

13. Retire los tapones de los orificios de los tornillos de la bisagra central del lado izquierdo del cuerpo del aparato y luego coloque estos tapones en los orificios de los tornillos del lado derecho.



14. Instale la bisagra central en el lado izquierdo con los dos tornillos que retiró anteriormente.

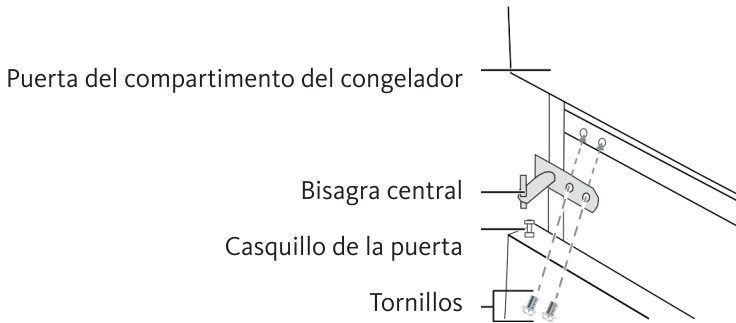

15. Retire el tornillo que fija los topes de la puerta de la parte inferior derecha de la puerta del compartimento del congelador y luego retire los topes de la puerta e instálelos en el lado inferior izquierdo.

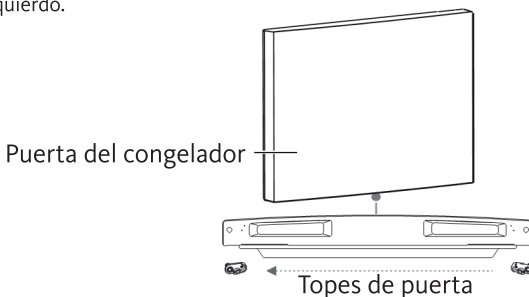

16. Instale la puerta del compartimento del congelador.
17. Mueva el casquillo de la puerta del lado superior derecho de la puerta del congelador hasta el lado superior izquierdo. Y mueva la tapa del orificio izquierdo hacia el lado derecho.

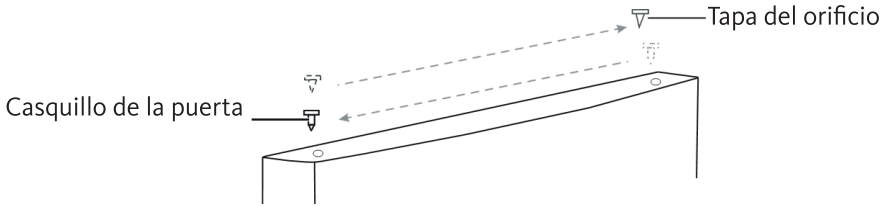

18. Retire el tornillo que fija la tapa del orificio del tornillo de la bisagra del lado superior izquierdo del cuerpo del aparato, retire la tapa y fjela en el lado superior derecho.

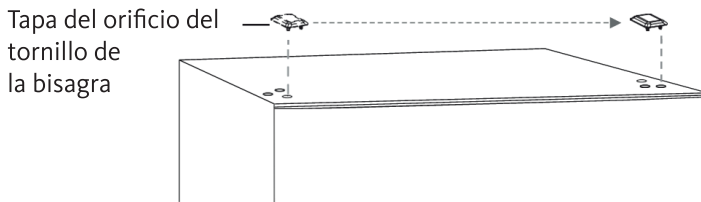

19. Fije la bisagra superior en el lado superior izquierdo del cuerpo del aparato con los tornillos que quitó anteriormente. Antes de apretar los tornillos de la bisagra superior, asegúrese de que la parte superior de la puerta está correctamente nivelada con el cuerpo del aparato y de que la junta de goma garantiza un buen sellado.
20. Instale la tapa de la bisagra en la bisagra del lado superior izquierdo del cuerpo del aparato.

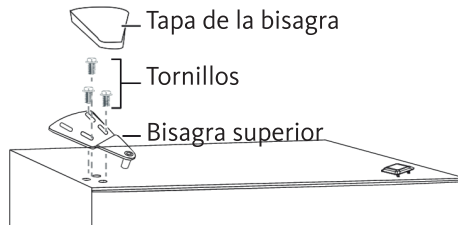

Anweisungen zur Umkehr der Türöffnungsrichtung.

ACHTUNG: Wenn der Kühlschrank längere Zeit auf die Seite oder auf den Rücken gelegen hat, nach dem Aufstellen mit dem Anschließen und Einschalten sechs Stunden warten. Ein früheres Anschließen und Einschalten kann zu Beschädigungen von Komponenten im Inneren führen.

Zur Umkehr der Türöffnungsrichtung benötigen Sie folgenden Werkzeuge:

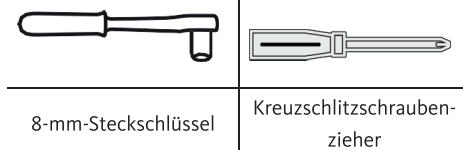

1. Vergewissern Sie sich, dass Ihr Kühlschrank vom Stromnetz getrennt ist.
2. Die Scharnierabdeckung abnehmen und die Schrauben entfernen, mit denen das obere Scharnier an der Tür befestigt ist und dann das Scharnier entfernen.

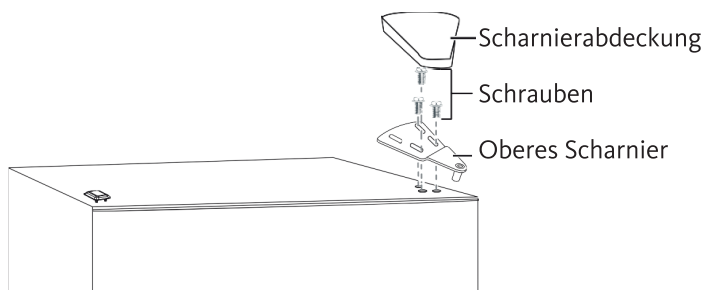

3. Die Tür des Gefrierabteils vom Schrank abnehmen.
4. Die Schrauben zur Befestigung des mittleren Scharniers entfernen.

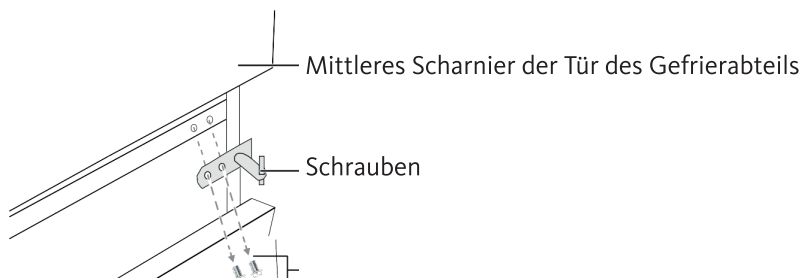

5. Die Tür des Kühlabteils abnehmen.
6. Die Schrauben entfernen, mit denen das untere Scharnier an der rechten Seite des Schrankes befestigt ist und dann das Scharnier abnehmen.

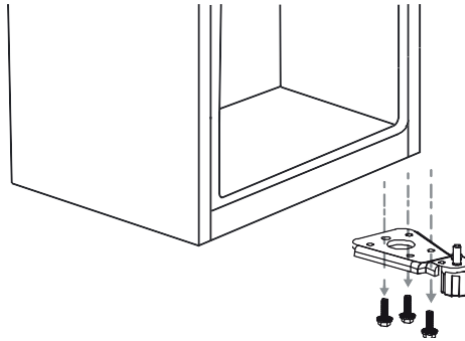

7. Den Stift aus dem rechten Loch des unteren Scharniers entfernen.

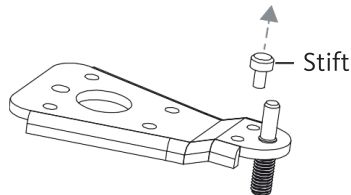

8. Den Stift in das linke Loch des unteren Scharniers einführen.

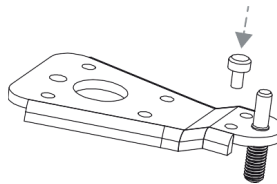

9. Das untere Scharnier auf der linken Seite des Schrankes installieren.
 10. Die Schraube, mit der die Türanschläge unten rechts an der Tür des Kühlabteils befestigt sind, entfernen und dann die Türanschläge abnehmen und unten links installieren.

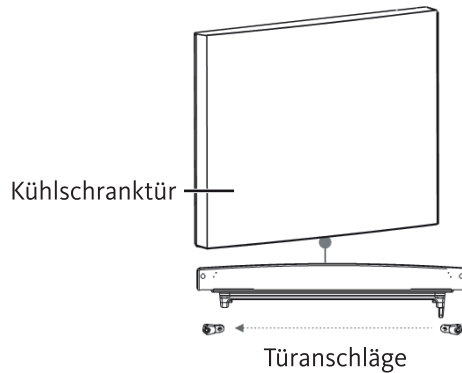

11. Die Tür de Kühlabteils installieren.
12. Die Türführungsbuchse von der oberen rechten Seite der Kühlschranktür an die obere linke Seite der Tür versetzen. Die linke Lochabdeckung auf die rechte Seite versetzen.

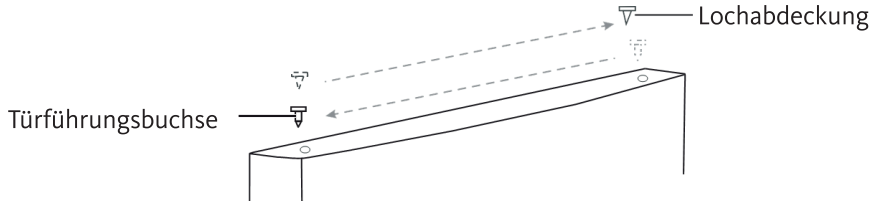

13. Die Verschlussstopfen der Schrauben des mittleren Scharniers auf der linken Seite des Schanks entfernen und diese in die Schraubenlöcher auf der rechten Seite des Schanks einsetzen.

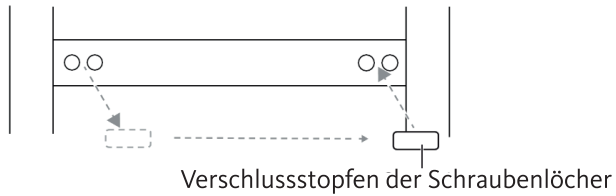

14. Das mittlere Scharnier mit den beiden zuvor entfernten Schrauben an der linken Seite installieren.

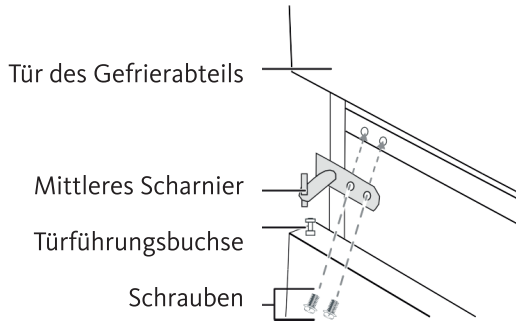

15. Die Schraube, mit der die Türanschläge unten rechts an der Tür des Gefrierfachabteils befestigt sind, entfernen, dann die Türanschläge abnehmen und unten links installieren.

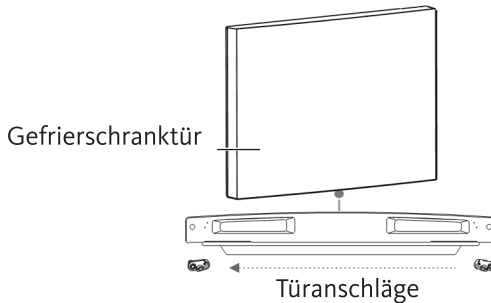

16. Die Tür des Gefrierabteils installieren.
17. Die Türführungsbuchse von der oberen rechten Seite der Tür des Gefrierabteils an die obere linke Seite der Tür versetzen. Die linke Lochabdeckung auf die rechte Seite versetzen.

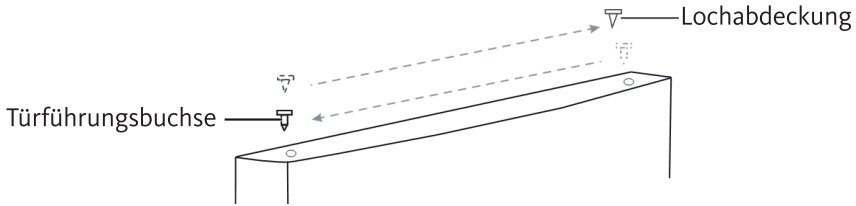

18. Die Schraube, mit der die Abdeckung des Scharnierlochs an der oberen linken Seite des Schrankes befestigt ist, entfernen, dann die Sie die Abdeckung abnehmen und an der oberen rechten Seite des Schrankes befestigen.

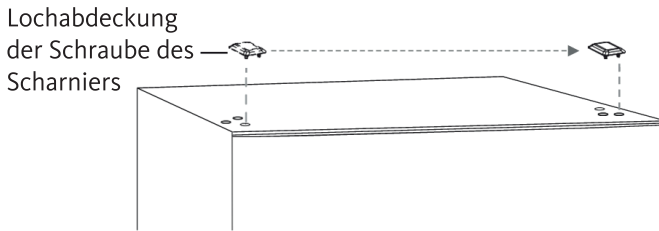

19. Das obere Scharnier mit den zuvor entfernten Schrauben an der oberen linken Seite des Schrankes befestigen. Vor dem Anziehen der oberen Scharnierschrauben überprüfen, ob die Oberkante der Tür auf gleicher Höhe mit dem Schrank abschließt und ob die Gummidichtung ordnungsgemäß dicht schließt.
20. Die Scharnierabdeckung über dem Scharnier an der oberen linken Seite des Schrankes installieren.

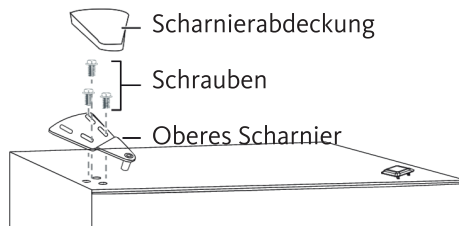

Instructies om de openingsrichting van de deur om te keren.

OPGELET: Wanneer u de koelkast lange tijd op haar rug of zijde legt, wacht dan zes uur nadat u ze opnieuw heeft rechtgezet alvorens de stekker in het stopcontact te steken. Zo niet kan u de interne onderdelen beschadigen.

U heeft het volgende gereedschap nodig om de deur van de koelkast om te keren:

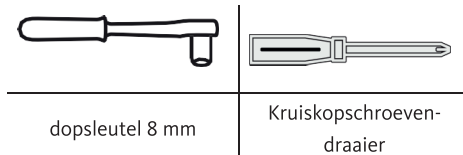

1. Zorg ervoor dat de stekker van uw koelkast uit het stopcontact is getrokken.
2. Wrik het scharnierdeksel los, verwijder de schroeven waarmee het bovenste scharnier vast zit aan de deur en verwijder vervolgens het scharnier.

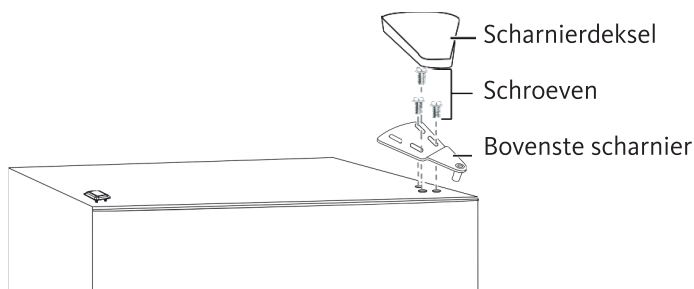

3. Verwijder de deur van de diepvriescompartiment van de kast.
4. Verwijder de schroeven waarmee het middelste scharnier vastzit.

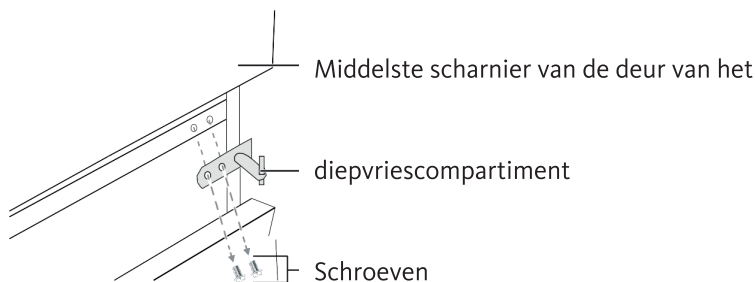

5. Verwijder de deur van het diepvriescompartiment.
6. Verwijder de schroeven waarmee de onderste scharnier aan de rechterzijde van de kast vastzit en verwijder vervolgens het scharnier.

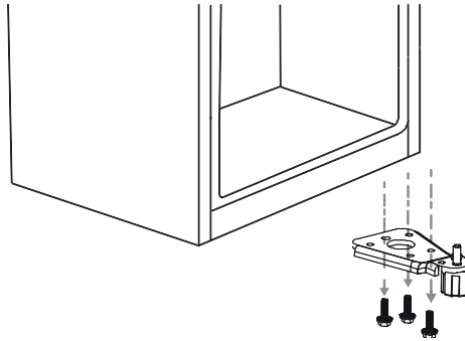

7. Verwijder de scharnierpen uit het rechter gat van de onderste scharnier.

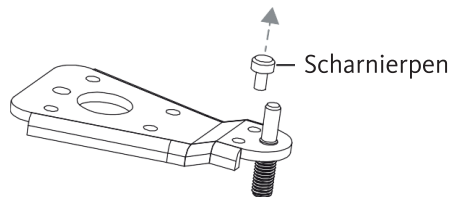

8. Plaats de scharnierpen in het linker gat van de onderste scharnier.

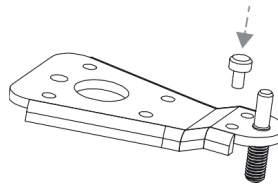

9. Monteer de onderste scharnier op de linkerkant van de kast.
10. Verwijder de schroeven waarmee de deurstop vastzit aan de onderkant rechts van de deur van het koelcompartiment, verwijder vervolgens de deurstop en monteer deze aan de linkerkant onderaan.

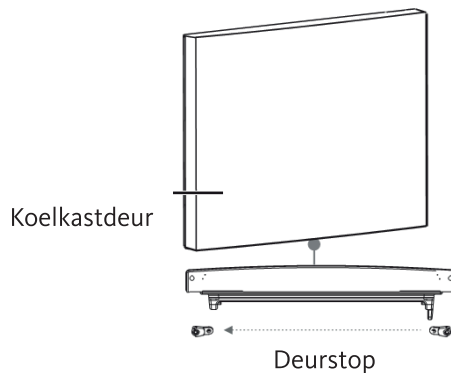

11. Monteer de deur van het koelcompartiment.
12. Verplaats de deurbus van de rechterzijde bovenaan van de deur van de koelkast naar de linkerzijde bovenaan van de deur. En verplaats het deksel van het gat links naar de rechterzijde.

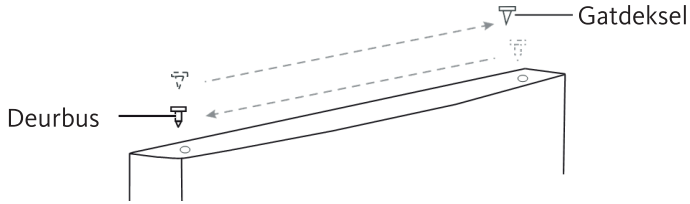

13. Verwijder de schroefgatpluggen van de middelste scharnier op de linkerzijde van de kast en monteer de pluggen in de schroefgaten aan de rechterzijde van de kast.

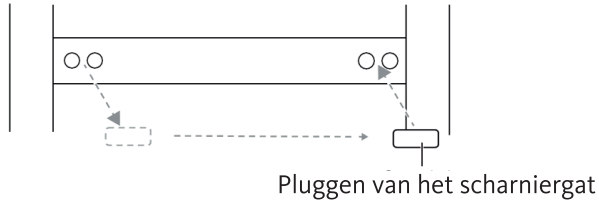

14. Monteer de middelste scharnier aan de linkerzijde met de twee schroeven die u eerder hebt verwijderd.

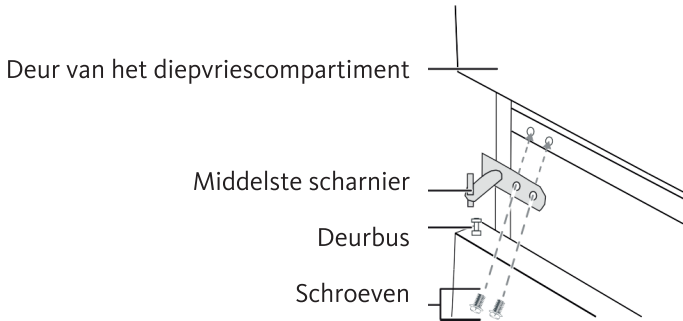

15. Verwijder de schroef waarmee de deurstop vastzit aan de rechter onderkant van de deur van het diepvriescompartiment, verwijder de deurstop en monteer deze aan de linkerzijde onderaan.

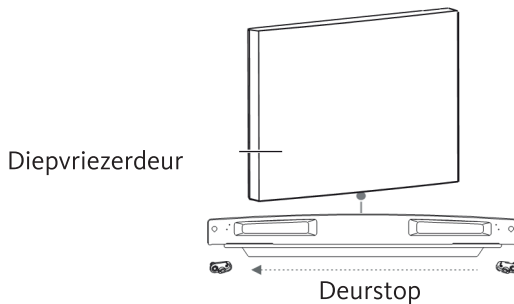

16. Monteer de deur van het diepvriescompartment.
17. Verplaats de deurbus van de rechterzijde bovenaan van de deur van de diepvriezer naar de linkerzijde bovenaan van de deur. En verplaats het deksel van het linkergat naar de rechterzijde.

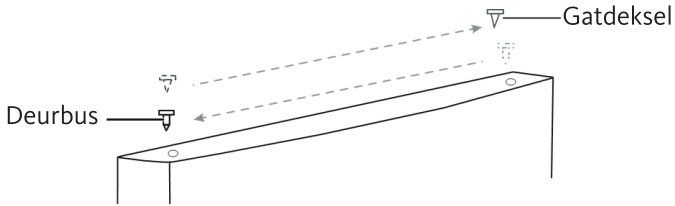

18. Verwijder de schroef waarmee het deksel van het scharnierschroefgat vastzit van de linkerzijde bovenaan van de kast, verwijder het deksel en maak het deksel vast aan de rechterzijde bovenaan van de kast.

Deksel van het scharnierschroefgat

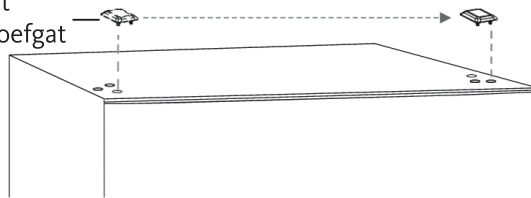

19. Bevestig het bovenste scharnier aan de linkerzijde bovenaan van de kast met de schroeven die u eerder hebt verwijderd. Alvorens de bovenste scharnierschroeven vast te draaien, vergewis u ervan dat de bovenkant van de deur gelijk is met de kast en dat de rubberen dichting goed afdicht.
20. Monteer het scharnierdeksel over het scharnier aan de linkerzijde bovenaan van de kast.

