

essentiel 

**Climatiseur mobile / Local air  
conditioners / Aire acondicionado  
portátil / Umkehrkühlung / Airconditioner  
ECMR 142**



Notice d'utilisation / User guide / Instrucciones de uso /  
Bedienungsanleitung / Gebruiksaanwijzing

VUE ÉCLATÉE / COMPOSITION OF YOUR UNIT / VISTA DE DESPIECE /  
INNENANSICHT / SAMENSTELLING VAN UW TOESTEL

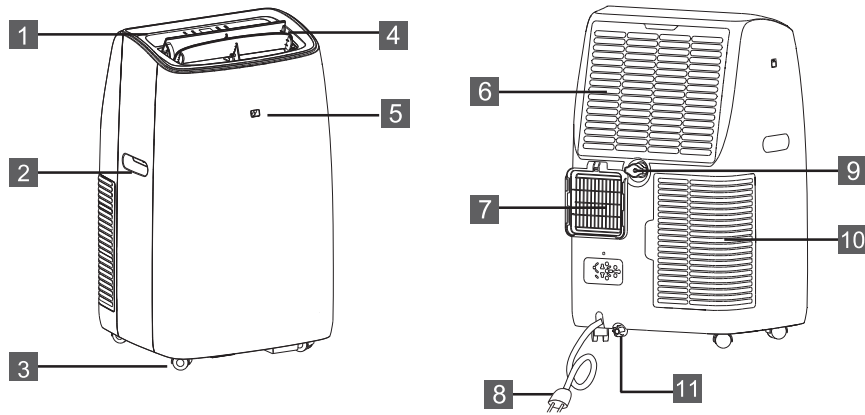

ACCESSOIRES / ACCESSORIES / ACCESORIOS / ZUBEHÖR / ACCESSOIRES

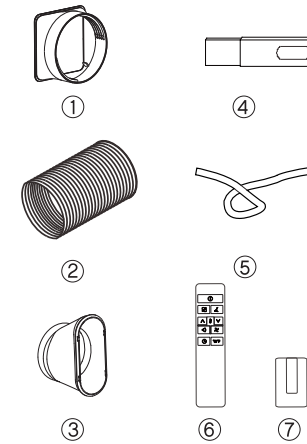

	FR	EN	ES	DE	NL
1	Bandeau de commande tactile	Touch control panel	Panel de control táctil	Touch-Bedienung	Aanraak bedieningspaneel
2	Poignée (une de chaque côté)	Handle (both sides)	Asa (dos lados)	Griff (auf beiden Seiten)	Handgreep (twee zijden)
3	Roulettes multi-directionnelles	Multi-directional casters	Ruedas multi-direccionales	Lenkrollen	Zwenkwielen
4	Trappe de ventilation d'air	Air ventilation hatch	Trampilla de ventilación de aire	Luftstromlamelle	Luchtventilatieklep
5	Récepteur télécommande	Remote control receiver	Receptor de mando a distancia	Empfänger Fernbedienung	Ontvanger afstandsbediening
6	Grille d'entrée d'air	Upper air intake grill	Rejilla de entrada del aire	Lufteinlassgitter	Luchtinlaatrooster
7	Grille de sortie d'air	Exhaust air outlet grill	Rejilla de salida del aire	Luftauslassgitter	Luchtuitlaatrooster
8	Câble d'alimentation	Mains supply cable	Cable eléctrico	Stromkabel	Stroomsnoer
9	Orifice de vidange intermédiaire	Intermediate drain port	Orificio de vaciado intermedio	Mittlere Ablauföffnung	Intermediaire afvoeropening
10	Grille d'entrée d'air	Lower air intake grill	Rejilla de entrada del aire	Lufteinlassgitter	Luchtinlaatrooster
11	Orifice de vidange du condensateur	Condensation pan drain plug	Tapón de vaciado de la bandeja de condensación	Entwässerungsstopfen des Kondenswasserbehälters	Afl aatstop voor de condensbak

	FR	EN	ES	DE	NL
1	Adaptateur d'entrée	Input adapter	Adaptador de entrada	Eingangsadapter	Ingangsadapter
2	Tuyau d'évacuation	Exhaust tube connector	Tubo de escape	Abzugsrohr	Afvoerleiding
3	Adaptateur de sortie	Output adapter	Adaptador de salida	Ausgangsadapter	Uitgangsadapter
4	Kit fenêtre	Window kit	Kit para ventana	Fenstermontage-satz	Vensterkit
5	Tuyau de vidange	Drain pipe	Manguera de vaciado	Entwässerungs-schlauch	Afvoerleiding
6	Télécommande avec pile incluse	Remote control with battery included	Mando a distancia con pila incluida	Fernbedienung inklusive Batterie	Afstandsbediening met bijgeleverde batterij
7	Support de télécommande autocollant	Self-adhesive remote control holder	Soporte adhesivo de mando a distancia	Selbstklebende Halterung für Fernbedienung	Zelfklevende houder voor afstandsbediening

**FR Note :** les illustrations utilisées dans cette notice ne sont présentes que pour vous guider. Votre appareil ou vos accessoires peuvent être légèrement différents de ces images.

**EN Note:** The illustrations used in this manual are provided for guidance purposes only. Your appliance may differ slightly from these illustrations.

**NL Opmerking:** De illustraties in deze handleiding dienen enkel als voorbeeld. Uw toestel of uw accessoires kunnen enigszins verschillen van deze afbeeldingen.

**ES Nota:** Las ilustraciones utilizadas en estas instrucciones solamente sirven para orientarle. El aparato o los accesorios pueden variar ligeramente de estas imágenes.

**DE Hinweis:** Die in dieser Gebrauchsanleitung verwendeten Abbildungen sind nur dazu gedacht Sie anzuleiten. Ihr Gerät und Ihr Zubehör können von diesen Abbildungen abweichen.

Vous venez d'acquérir un produit de la marque Essentiel b et nous vous en remercions. Nous apportons un soin tout particulier à la **FIABILITÉ**, à la **FACILITÉ D'USAGE** et au **DESIGN** de nos produits.

Nous espérons que ce climatiseur mobile réversible vous donnera entière satisfaction.

## assemblage

### ÉVACUATION D'AIR CHAUD

En mode Climatisation, l'appareil doit être placé près d'une fenêtre ou d'une ouverture pour que l'air chaud puisse être évacué à l'extérieur.

- Positionnez d'abord l'unité sur un sol plat,
- Assurez-vous de conserver un dégagement d'au moins **45 cm** tout autour de l'unité et
- Veillez à ce qu'une source d'alimentation soit proche.

1. Dépliez l'un des côtés du tuyau (Fig. 1) et vissez-le sur l'adaptateur d'entrée du tuyau (Fig. 2).
2. Dépliez l'autre côté du tuyau et vissez-le sur l'adaptateur de sortie du tuyau (Fig. 3).

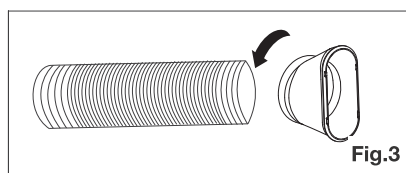
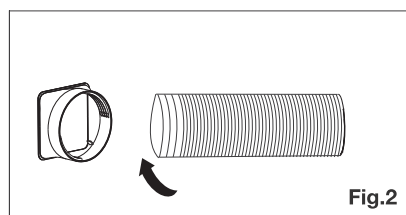
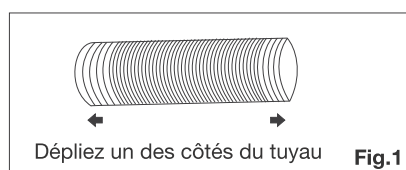

3. Introduisez l'adaptateur d'entrée du tuyau dans l'appareil (Fig. 4)

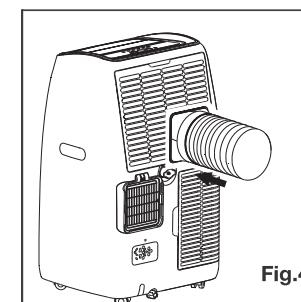

4. Fixez la sortie du tuyau au kit coulissant de fenêtre et scellez-la (Fig. 5 et 6).

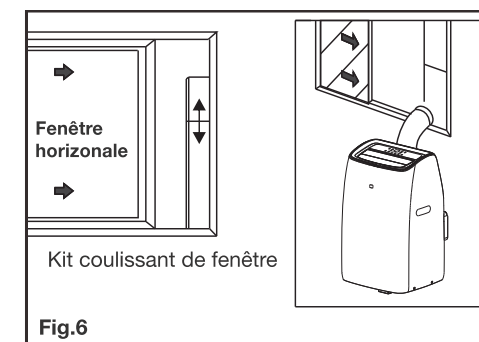
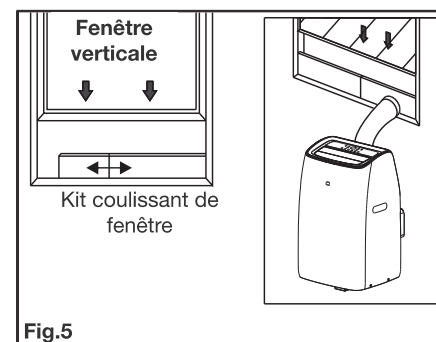

Votre kit coulissant de fenêtre est conçu pour être installé sur la plupart des fenêtres verticales et horizontales. Toutefois, il peut être nécessaire de modifier certains aspects de la procédure d'installation pour certains types de fenêtres. Le kit coulissant de fenêtre peut être fixé avec des vis.

**REMARQUE :** si l'ouverture de la fenêtre est inférieure à la longueur minimale du kit coulissant, coupez la partie ne comportant pas le trou pour qu'il corresponde à la taille de la fenêtre. Ne coupez jamais la partie comportant le trou.

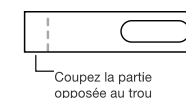

## INSTALLATION DU KIT COULISSANT DE FENÊTRE

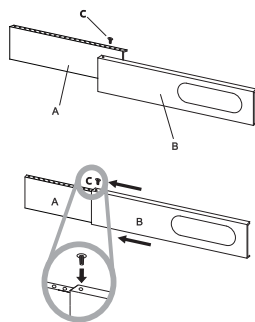

### Éléments :

- A) Panneau
- B) Panneau avec un trou
- C) Vis de fixation

- Glissez le panneau A dans le panneau B et ajustez selon la largeur de la fenêtre. Les tailles de fenêtre varient.
- Pour ajuster la largeur, assurez-vous que le kit coulissant est dénué d'interstices et/ou de poches d'air lors de la prise de mesures.
- Vissez la vis dans le trou correspondant.

## EMPLACEMENT

- L'appareil doit être placé sur un sol stable pour minimiser le bruit et les vibrations. Placez l'unité sur un sol plat, nivelé et suffisamment robuste pour supporter le poids de l'appareil et ainsi assurer un placement sûr.
- L'appareil a des roulettes permettant un déplacement aisé, mais il ne doit être déplacé que sur des surfaces lisses et plates. Faites attention en la déplaçant sur de la moquette. Faites attention et protégez le sol lors d'un déplacement sur des sols en bois. Ne tentez pas de faire rouler l'appareil au-dessus d'objets.
- L'appareil doit être branché sur une prise avec connexion à la terre.
- Ne placez jamais d'obstacles autour de l'arrivée et de la sortie d'air de l'appareil.
- Le tuyau peut être déplié mais il est conseillé de conserver sa longueur au minimum requis.
- **Assurez-vous que le tuyau ne comporte pas d'angles saillants ni d'affaissements.**

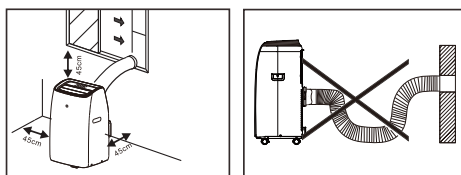

## INSTALLATION DU SUPPORT DE TÉLÉCOMMANDE

La télécommande est fournie avec un support autocollant que vous pouvez coller :

- Sur le climatiseur,
- Sur un mur.

Veillez à ce que le support, quel qu'il soit, soit propre et sec.

**Attention: du fait de la grande résistance de l'autocollant, celui-ci peut détériorer le support sur lequel il a été collé lors de son retrait (peinture, papier peint etc.).**

## instructions d'utilisation

### AVANT LA PREMIÈRE UTILISATION

1. Veuillez lire attentivement ces instructions avant d'utiliser l'appareil et conservez-les pour toute consultation ultérieure.
2. Vérifiez si la tension de votre réseau électrique local correspond à celle qui figure sur l'appareil.
3. Avant la première utilisation, retirez les films ou autocollants protecteurs de l'appareil.

### BANDEAU DE COMMANDE

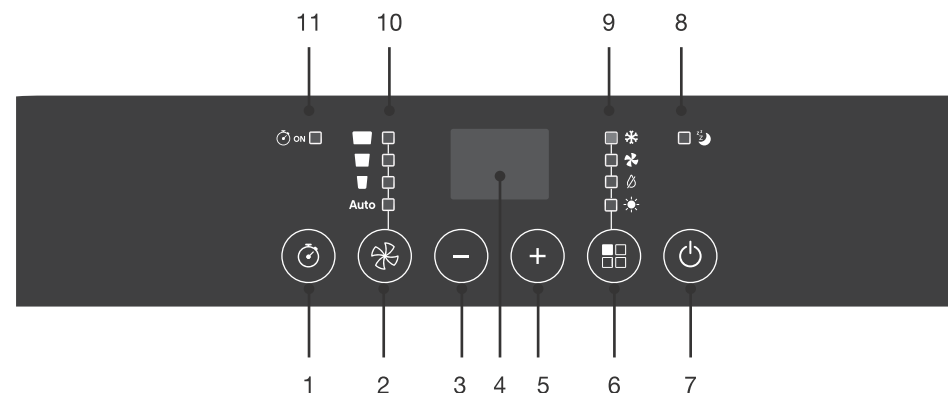

1	Touche programmation de minuterie
2	Touche ventilation (vitesse auto, lente, moyenne, rapide)
3	Touche -
4	Écran d'affichage
5	Touche +
6	Touche mode
7	Touche marche/arrêt
8	Témoin lumineux du mode nuit
	Témoins lumineux de mode :
	✳ : CLIMATISATION
9	✪ : VENTILATION
	☂ : DESHUMIDIFICATION
	☀ : CHAUFFAGE
10	Témoins lumineux de vitesse de ventilation
11	Témoin lumineux de minuterie



## TÉLÉCOMMANDE ET AFFICHAGE LCD

1	Touche marche/arrêt
2	Touche hausse
3	Touche minuterie
4	Touche baisse
5	Touche mode nuit
6	Touche ventilation
7	Touche unité
8	Touche oscillation
9	Touche mode
10	Touche turbo

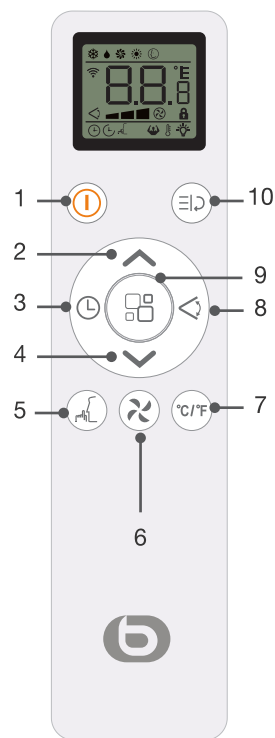

1	Symbole climatisation
2	Symbole déshumidification
3	Symbole ventilation
4	Symbole chauffage
5	Symbole mode Smart
6	Symbole unité
7	Symbole sécurité enfants
8	Symbole ventilation auto
9	Symbole turbo
10	Symbole mode nuit
11	Symbole minuterie d'arrêt
12	Symbole minuterie de démarrage
13	Symbole vitesse de ventilation
14	Symbole oscillation

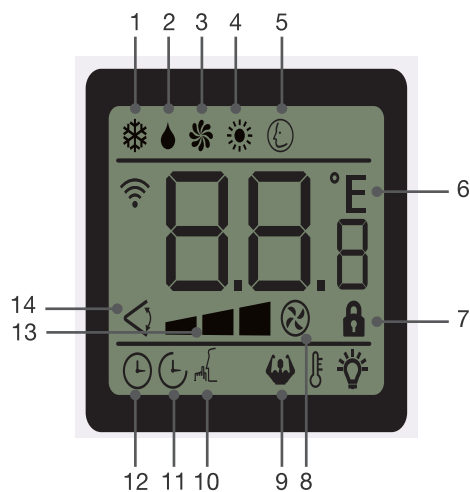

### Recyclage des piles

- Ne jetez pas les piles avec les ordures ménagères. Afin de préserver l'environnement, débarrassez-vous des piles conformément aux réglementations en vigueur.
- Déposez-les dans votre conteneur à piles le plus proche ou rappez-les dans votre magasin.
- Ne rechargez pas les piles, ne les démontez pas, ne les jetez pas dans un feu.
- Ne les exposez pas à des températures élevées ou à la lumière directe du soleil.
- Ne les incinerez pas.

### ATTENTION !

- Utilisez uniquement le type de piles spécifié dans cette notice.
- Remplacez les piles lorsqu'elles sont usagées ou en cas de fuite.
- Retirez les piles en cas de non-utilisation prolongée de l'appareil.



### MISE EN MARCHÉ

1. Branchez l'appareil sur la prise pour le mettre en veille.
2. Appuyez sur le bouton pour allumer l'appareil : la fonction définie est celle utilisée lors de la dernière mise à l'arrêt de l'appareil.
3. N'éteignez jamais l'appareil en le débranchant de la prise. Appuyez toujours sur le bouton puis patientez quelques minutes avant de le débrancher : ceci permet à l'appareil de réaliser une série de vérifications avant de s'éteindre.

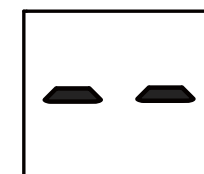

Affichage sur le bandeau de commande

### PARAMÉTRAGE DES MODES

Afin de paramétrer votre appareil, vous avez la possibilité d'utiliser : le bandeau de commande et la télécommande. Ainsi, les deux méthodes vous sont expliquées pour chaque paramétrage.

### Remarques concernant l'utilisation de la télécommande :

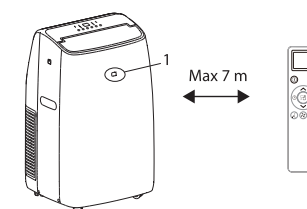

- Dirigez-la vers le récepteur (1) présent sur l'appareil.
- Tenez-vous à moins de 7 mètres de l'appareil, en veillant à ce qu'aucun obstacle ne se trouve entre la télécommande et l'appareil.
- Manipulez la télécommande avec précaution : ne la faites pas tomber et ne l'exposez pas à la lumière directe du soleil ni à des sources de chaleur.
- Le fonctionnement de la télécommande est indépendant de celui de l'appareil. Ainsi, lorsque vous éteignez l'appareil depuis le bandeau de commande, la télécommande ne s'éteint pas automatiquement : vous devez éteindre la télécommande également.
- La télécommande fonctionne avec 2 piles AAA 1,5 V fournies. Veuillez les installer avant utilisation en retirant le cache situé à l'arrière.





## MODE CLIMATISATION

Idéal par temps chaud lorsqu'il est nécessaire de refroidir la pièce.

### Pour choisir ce mode depuis le bandeau de commande :

- Appuyez sur le bouton  jusqu'à ce que le voyant  s'active sur le bandeau.
- Sélectionnez la valeur souhaitée entre 18 °C et 32 °C (64 °F-90 °F) en appuyant sur le bouton + ou -.
- Sélectionnez la vitesse du ventilateur en appuyant sur le bouton .

### Pour choisir ce mode depuis la télécommande :

- Appuyez sur le bouton  jusqu'à ce que le symbole  s'affiche à l'écran de la télécommande.
- Sélectionnez la valeur souhaitée entre 18 °C et 32 °C (64 °F-90 °F) en appuyant sur les touches ^ et v.
- Sélectionnez la vitesse du ventilateur en appuyant sur le bouton .



### Quatre vitesses sont disponibles :



- **Vitesse élevée** : puissance maximale du ventilateur
- **Vitesse moyenne** : réduit le niveau de bruit mais maintient un certain niveau de confort
- **Vitesse faible** : pour une utilisation silencieuse
- **Vitesse « Auto »** : l'appareil va automatiquement adapter la vitesse de ventilation en fonction de la température sélectionnée pour de meilleures économies d'énergie.
  - Si la température de la pièce dépasse la température sélectionnée de 2 °C ou plus, la vitesse de ventilation est rapide.
  - Si la température de la pièce dépasse de 1 °C la température sélectionnée, la vitesse de ventilation est moyenne.
  - Si la température de la pièce est égale ou inférieure à la température sélectionnée, la vitesse de ventilation est lente.

### REMARQUE :



La température la plus adaptée pour une pièce pendant l'été se situe entre 24 °C et 27 °C (75 °F à 81 °F). Il est recommandé toutefois de ne pas régler une température énormément inférieure à la température extérieure. La différence de vitesse du ventilateur est davantage perceptible lorsque l'appareil est en mode VENTILATEUR mais peut ne pas être perceptible en mode CLIMATISATION.

## MODE CHAUFFAGE

### Pour choisir ce mode depuis le bandeau de commande :

- Appuyez sur le bouton  jusqu'à ce que le voyant  s'active sur le bandeau.
- Sélectionnez la valeur souhaitée entre 13 °C et 27 °C (55 °F – 81 °F) en appuyant sur le bouton + ou -.
- Le chauffage se met en marche seulement si la température sélectionnée est supérieure à la température ambiante de la pièce.
- Sélectionnez la vitesse de ventilation en appuyant sur le bouton .

### Pour choisir ce mode depuis la télécommande :

- Appuyez sur le bouton  jusqu'à ce que le symbole  s'affiche à l'écran de la télécommande.
- Sélectionnez la valeur souhaitée entre 13 °C et 27 °C (55 °F – 81 °F) en appuyant sur les touches ^ et v.
- Sélectionnez la vitesse du ventilateur en appuyant sur le bouton .



### Quatre vitesses sont disponibles :

- **Vitesse élevée / Vitesse moyenne / Vitesse faible**
- **Vitesse « Auto »** : l'appareil va automatiquement adapter la vitesse de ventilation en fonction de la température sélectionnée pour de meilleures économies d'énergie.



### REMARQUES :

- En mode CHAUFFAGE, la fonction de déshumidification est également en marche.
- En mode CHAUFFAGE, le tuyau de vidange doit être fixé de la même manière que pour le mode de DÉSHUMIDIFICATION pour permettre d'évacuer l'humidité vers l'extérieur.
- Lorsque l'appareil se trouve dans une pièce très froide, il va automatiquement activer la fonction Dégivrage :
  - L'appareil interrompt alors le fonctionnement normal de ventilation (en mode Climatisation, Chauffage et Ventilation).
  - Le symbole  apparaît alors à l'écran.
  - Lorsque le dégivrage de l'appareil est en marche, il faut attendre quelques minutes avant la reprise du fonctionnement normal de l'appareil.
- En mode chauffage, après l'extinction de l'appareil, la fermeture des volets n'est pas immédiate, il faut attendre un temps de refroidissement.
- Si l'appareil démarre en mode climatisation (dernière fonction définie avant l'extinction de l'appareil par exemple), et que l'on bascule sur le mode chauffage, il faut un certain temps pour que l'inversion s'opère, patienter durant ce délai fait partie de l'utilisation normale.



## MODE VENTILATEUR

Lors de l'utilisation de ce mode, le tuyau de vidange n'a pas besoin d'être fixé

### Pour choisir ce mode depuis le bandeau de commande :

- Appuyez sur le bouton  jusqu'à ce que le voyant  s'active sur le bandeau.
- Sélectionnez la vitesse du ventilateur en appuyant sur le bouton .

### Pour choisir ce mode depuis la télécommande :

- Appuyez sur le bouton  jusqu'à ce que le symbole  s'affiche à l'écran.
- Sélectionnez la vitesse du ventilateur en appuyant sur le bouton .



### Trois vitesses sont disponibles :



**Vitesse élevée / Vitesse moyenne / Vitesse faible**

## MODE DÉSHUMIDIFICATEUR



Idéal pour réduire l'humidité d'une pièce (au printemps et à l'automne, dans des pièces humides, durant des périodes pluvieuses, etc.).

En mode Déshumidificateur, le tuyau de vidange doit être installé pour permettre l'évacuation de l'humidité vers l'extérieur. En mode Déshumidificateur, la vitesse ne peut pas être sélectionnée et l'appareil adapte lui-même la vitesse.

### Pour choisir ce mode depuis le bandeau de commande :

- Appuyez sur le bouton  jusqu'à ce que le voyant  s'active et que le symbole **dh** apparaisse à l'écran.

### Pour choisir ce mode depuis la télécommande :

- Appuyez sur le bouton  jusqu'à ce que le symbole  s'affiche à l'écran.

## MODE SMART

Avec ce mode, l'appareil choisit automatiquement de fonctionner en mode Climatisation, Ventilation ou Chauffage.

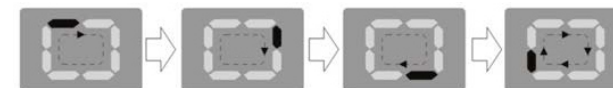

### Pour choisir ce mode depuis le bandeau de commande :

- Appuyez sur le bouton  jusqu'à ce que l'écran affiche le chenillard suivant :



- Sélectionnez la vitesse du ventilateur en appuyant sur le bouton .

### Pour choisir ce mode depuis la télécommande :

- Appuyez sur le bouton  jusqu'à ce que le symbole  s'affiche à l'écran.
- Sélectionnez la vitesse du ventilateur en appuyant sur le bouton .

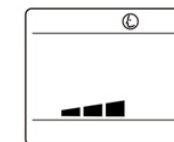

### Quatre vitesses sont disponibles :

- **Vitesse élevée / Vitesse moyenne / Vitesse faible /**
- **Vitesse « Auto » :**
  - L'appareil passe en mode **Chauffage** lorsque la température de la pièce est inférieure à 20 °C (68 °F)
  - L'appareil passe en mode **Climatisation** lorsque la température de la pièce est supérieure à 23 °C (73 °F)
  - L'appareil passe en mode **Ventilation** lorsque la température de la pièce est comprise entre 20 °C (68 °F) et 23 °C (73 °F).

## MODE NUIT

Cette fonction est utile pendant la nuit car elle réduit la consommation de l'appareil.

### Vous pouvez choisir ce mode depuis la télécommande uniquement :



- Sélectionnez le mode Climatisation ou Chauffage comme décrit précédemment.
- Appuyez sur le bouton , le symbole correspondant s'affiche à l'écran.
- L'appareil fonctionnera dans le mode précédemment sélectionné.
- Lorsque vous choisissez le mode Nuit, la luminosité de l'écran est réduite, tout comme la vitesse de ventilation.



Le mode Nuit maintient la pièce à une température optimale sans fluctuations excessives de température ou d'humidité. La vitesse du ventilateur est toujours basse tandis que la température et l'humidité de la pièce varient graduellement pour assurer le meilleur confort.

**En mode CLIMATISATION**, la température sélectionnée augmente de 1 °C par heure sur une période de 2 heures. Cette nouvelle température est maintenue pendant les 6 heures suivantes. Ensuite, l'appareil s'éteint.

**En mode CHAUFFAGE**, la température sélectionnée diminue de 1 °C par heure sur une période de 3 heures. Cette nouvelle température est maintenue pendant les 5 heures suivantes. Ensuite, l'appareil s'éteint.

Le mode NUIT peut être annulé à tout moment pendant l'utilisation en appuyant sur les boutons ,  ou .

**En mode VENTILATEUR ou DÉSHUMIDIFICATEUR, la fonction NUIT ne peut pas être sélectionnée.**

## MODE OSCILLATION

**Vous pouvez choisir ce mode depuis la télécommande uniquement :**





- Sélectionnez le mode d'utilisation (climatisation, déshumidification, ventilation) comme décrit ci-dessus.
- Puis appuyez sur le bouton  afin de lancer l'oscillation automatique ou de la désactiver.

## PROGRAMMATION











La minuterie peut être utilisée pour retarder le démarrage ou l'arrêt de l'appareil. Cela permet des économies d'énergie tout en optimisant les périodes d'utilisation.

### PROGRAMMER LE DÉMARRAGE

**Pour effectuer la programmation depuis le bandeau de commande :**

- Allumez l'appareil.
- Choisissez le mode que vous souhaitez, comme par exemple, le mode CLIMATISATION à 24 °C et la vitesse maximale de ventilation.
- Éteignez l'appareil.
- Appuyez sur le bouton , le voyant correspondant sur le bandeau et le chiffre des heures sur l'écran de l'appareil se mettent à clignoter.
- Appuyez sur le bouton  afin de choisir le nombre d'heures (compris entre 1 et 24) devant s'écouler avant que l'appareil ne se mette en marche.
- Le réglage se mémorise au terme de quelques secondes. Le voyant de la minuterie s'active. Une fois le temps écoulé, l'appareil se met en marche.
- Pour annuler la programmation, appuyez de nouveau sur le bouton  ou sur le bouton . Le voyant de minuterie se désactive.





**Pour effectuer la programmation depuis la télécommande :**

- Allumez l'appareil.
- Choisissez le mode que vous souhaitez, comme par exemple, le mode CLIMATISATION à 24 °C et la vitesse maximale de ventilation.
- Éteignez l'appareil.
- Appuyez deux fois sur le bouton . L'écran affiche les heures et les symboles  et  clignotent à l'écran de la télécommande.
- Appuyez sur les touches  et  jusqu'à ce que le nombre d'heures souhaité soit affiché.
- Appuyez de nouveau sur le bouton . La minuterie est alors activée : les symboles  et  restent affichés sur l'écran de la télécommande.
- Pour annuler la programmation, appuyez de nouveau sur le bouton  ou sur le bouton . Le symbole  disparaît de l'écran.













### PROGRAMMER L'ARRÊT

**Pour effectuer la programmation depuis le bandeau de commande :**

- Tandis que l'appareil fonctionne, appuyez sur le bouton , le voyant correspondant sur le bandeau et le chiffre des heures sur l'écran de l'appareil se mettent à clignoter.
- Appuyez sur le bouton  afin de choisir le nombre d'heures (compris entre 1 et 24) devant s'écouler avant que l'appareil ne se mette à l'arrêt.
- Le réglage se mémorise au terme de quelques secondes. Le voyant de la minuterie s'active. Une fois le temps écoulé, l'appareil se met à l'arrêt.
- Pour annuler la programmation, appuyez de nouveau sur le bouton  ou sur le bouton . Le voyant de minuterie se désactive.

**Pour effectuer la programmation depuis la télécommande :**

- Lorsque l'appareil fonctionne, appuyez sur le bouton . L'écran affiche les heures et les symboles  et  clignotent à l'écran.
- Appuyez sur les touches  et  jusqu'à ce que le nombre d'heures souhaité soit affiché.
- Appuyez de nouveau sur le bouton . La minuterie est alors activée : les symboles  et  restent affichés sur l'écran de la télécommande.
- Pour annuler la programmation, appuyez de nouveau sur le bouton  ou sur le bouton . Le symbole  disparaîtra de l'écran.

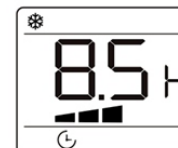

## MODIFIER L'UNITÉ DE TEMPÉRATURE

### Pour effectuer la modification depuis le bandeau de commande :

Lorsque l'appareil fonctionne, appuyez simultanément sur les boutons + et - pendant 3 secondes : le réglage bascule vers l'autre unité.

#### Exemple :

Avant la modification, en mode CLIMATISATION, l'écran du bandeau apparaît comme dans la Fig. 1.

Après la modification, en mode CLIMATISATION, l'écran du bandeau apparaît comme dans la Fig. 2.



Fig 1



Fig 2

### Pour effectuer la modification depuis la télécommande :

Lorsque l'appareil fonctionne, appuyez sur le bouton  : le réglage bascule vers l'autre unité.

#### Exemple :

Avant la modification, en mode CLIMATISATION, l'écran de la télécommande apparaît comme dans la Fig. 3.

Après la modification, en mode CLIMATISATION, l'écran de la télécommande apparaît comme dans la Fig. 4.



Fig 3



Fig 4

## SÉCURITÉ ENFANTS









### Vous pouvez activer cette fonction, qui empêche toute utilisation non désirée, depuis la télécommande uniquement :

- Appuyez simultanément sur les touches ^ et v pendant 3 secondes pour activer ou désactiver cette fonction.
- Lorsque la fonction est active, le fonctionnement des touches de la télécommande est désactivé.

## FONCTION TURBO

La fonction TURBO active le mode CLIMATISATION de l'appareil à une température de 18 °C (64 °F), avec la ventilation au maximum afin d'atteindre la température le plus rapidement possible.

### Vous pouvez activer cette fonction depuis la télécommande uniquement :

- Appuyez sur la touche , le symbole  clignote à l'écran de la télécommande.
- Appuyez de nouveau sur la touche  pour confirmer. Le symbole  devient fixe.
- Appuyez sur la touche  pour arrêter la fonction Turbo, le symbole  clignote à l'écran de la télécommande.
- Appuyez de nouveau sur la touche  pour confirmer l'arrêt de la fonction. Le symbole  disparaît. Vous pouvez également appuyer sur les touches , ^ et v pour arrêter la fonction.

## VIDANGE

En cas d'excès d'eau de condensation au sein de l'appareil, celui-ci arrête de fonctionner et affiche le message **Ft** (« RÉSERVOIR PLEIN », reportez-vous à la partie AUTODIAGNOSTIC ci-après). Cela indique que l'eau de condensation doit être vidangée en suivant les procédures suivantes :

### Vidange manuelle

L'eau doit être vidangée dans les zones à forte teneur en humidité.

1. Débranchez l'appareil de la source d'alimentation.
2. Placez un récipient adapté sous l'orifice de vidange (1) situé au bas de l'appareil.
3. Ôtez le bouchon de vidange (2).
4. L'eau devra être vidangée et collectée dans un récipient (non fourni).
5. Une fois l'eau vidangée, remettez le bouchon en place.
6. Allumez l'appareil.

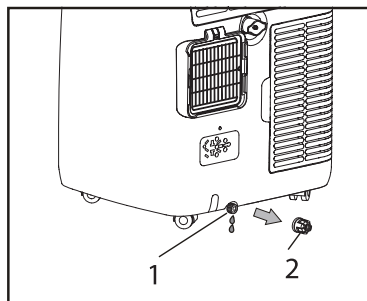

### Vidange continue

Lorsque vous utilisez le climatiseur en mode Déshumidification, une vidange continue est préconisée.

1. Débranchez l'appareil de la source d'alimentation.
2. Ôtez le bouchon de vidange (2) situé au bas de l'appareil. Lors de cette étape, de l'eau peut s'échapper, prévoyez donc un récipient adapté pour collecter l'eau sous l'orifice de vidange (1).
3. Connectez le tuyau de vidange (fourni) (3).
4. L'eau peut être vidangée continuellement vers un dispositif d'évacuation, un seau ou un évier grâce au tuyau.
5. Allumez l'appareil.

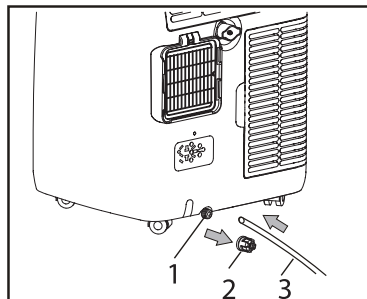

## REMARQUE

- Vous avez également la possibilité de brancher le tuyau de vidange sur l'orifice de vidange intermédiaire, situé à mi-hauteur de l'appareil, en suivant la même procédure.
- Quel que soit le mode de vidange choisi, assurez-vous toujours que la hauteur du tuyau de vidange n'est pas supérieure à la hauteur de l'orifice de vidange, autrement le réservoir d'eau ne pourra être vidangé correctement :

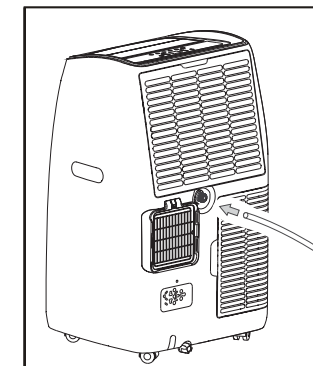
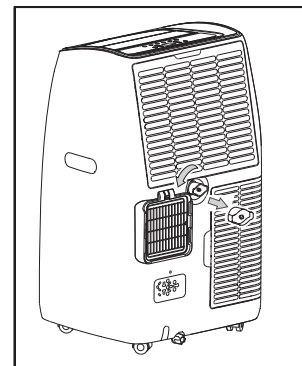

### Installation sur l'orifice de vidange inférieur

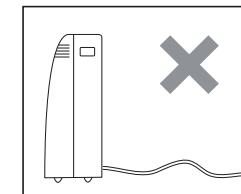
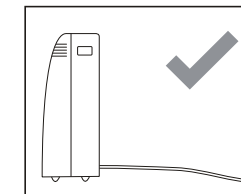

### Installation sur l'orifice de vidange intermédiaire

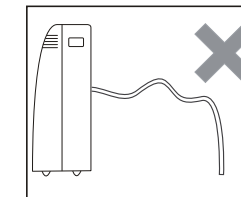
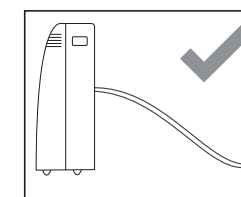



## CONSEILS POUR UNE EFFICACITÉ OPTIMALE DE L'APPAREIL

Pour obtenir les résultats les meilleurs avec votre appareil, suivez ces recommandations :

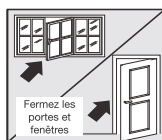

- Fermez les fenêtres et les portes de la pièce à rafraîchir.
- En cas d'installation semi-permanente de l'appareil, il est nécessaire de laisser une porte légèrement ouverte (d'au moins 1 cm) pour garantir une ventilation correcte.
- Protégez la pièce des rayons directs du soleil en fermant partiellement les rideaux et/ou stores pour permettre un fonctionnement plus économique.
- Ne placez jamais d'objets sur l'appareil.
- Ne bloquez pas l'arrivée ni la sortie d'air.
- Assurez-vous qu'il n'y a aucune source de chaleur dans la pièce.
- N'utilisez jamais l'appareil dans des pièces très humides (buanderies par exemple).
- N'utilisez jamais l'appareil en extérieur.
- Assurez-vous que l'appareil est placé sur un sol régulier. Si nécessaire, bloquez les roulettes avant.

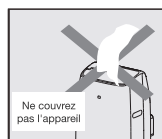
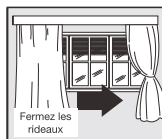

## PRÉCAUTIONS EN DÉBUT DE SAISON

- Assurez-vous que le câble d'alimentation et la fiche ne sont pas endommagés et que le système de mise à la terre fonctionne.
- Suivez précisément les instructions d'installation.

## PRÉCAUTIONS EN FIN DE SAISON

- Procédez à une vidange manuelle (voir le paragraphe « Vidange manuelle »).
- Nettoyez le filtre et faites-le sécher complètement avant de le remettre en place.

## nettoyage et entretien

Avant toute opération de nettoyage, éteignez et débranchez toujours l'appareil.

## NETTOYAGE DE L'APPAREIL

- Nettoyez la surface de l'appareil à l'aide d'un chiffon doux humidifié, puis séchez à l'aide d'un chiffon sec.
- Ne lavez jamais l'appareil à grande eau, ceci pourrait être dangereux.
- N'utilisez jamais de détergent corrosif, de solvant corrosif ou de produit chimique.
- N'utilisez jamais d'éponge abrasive, de tampon à récurer ou de brosse dure pour nettoyer l'appareil.
- N'immergez jamais le corps de l'appareil dans l'eau.
- Ne pulvérisez jamais d'insecticide ou de produit similaire en direction de l'appareil.
- Évitez que le moteur ou les autres composants électriques ne soient en contact avec de l'eau.
- Si l'appareil n'est pas utilisé pendant une longue période, emballez-le soigneusement. Entrez-le dans un endroit sec et aéré, à l'abri de la poussière.

## NETTOYAGE DES FILTRES

- Pour éviter que l'accumulation excessive de poussière sur les filtres n'altère le fonctionnement de la soufflerie, effectuez un nettoyage du filtre chaque semaine.
- Pour ôter les filtres, reportez-vous à l'illustration ci-contre, en veillant à ne pas vous couper avec les parties métalliques.
- Utilisez un aspirateur pour ôter la poussière accumulée sur les filtres. Si ceux-ci sont très sales, plongez-les dans l'eau chaude et rincez-les plusieurs fois. La température de l'eau ne doit jamais être supérieure à 40 °C (104 °F).
- Après lavage, laissez les filtres sécher puis, une fois secs, réinstallez les grilles.

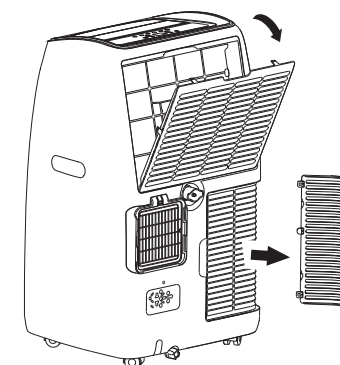

## REMARQUES:

- Lors du déplacement de l'appareil, il y a un risque d'écoulement de l'eau de condensation contenue à l'intérieur, pensez à drainer l'appareil avant tout déplacement.



**CET APPAREIL EST CONÇU UNIQUEMENT POUR UN USAGE DOMESTIQUE**



## résolution des problèmes

### AUTODIAGNOSTIC

L'appareil possède un système d'autodiagnostic pour identifier un certain nombre de dysfonctionnements. Les messages d'erreur sont affichés sur l'écran de l'appareil.

SI APPARAISSENT SUR VOTRE ÉCRAN LES SYMBOLES SUIVANTS	QUE FAIRE ?
 TEMPÉRATURE BASSE	L'appareil est équipé d'un dispositif de protection contre le gel (dégivrage) pour éviter la formation excessive de glace. L'appareil redémarre automatiquement à nouveau lorsque le processus de dégivrage est terminé.
 CAPTEUR DÉFAILLANT	Si ce message s'affiche, contactez votre centre de réparation autorisé.
 RÉSERVOIR PLEIN	Videz le réservoir intérieur en suivant les instructions de la section « Précautions en fin de saison ».

PROBLÈME	CAUSE	SOLUTION
L'appareil ne s'allume pas	<ul style="list-style-type: none"> <li>• Pas d'alimentation.</li> <li>• Il n'est pas branché sur l'alimentation.</li> <li>• L'appareil de sécurité interne a été activé.</li> </ul>	<ul style="list-style-type: none"> <li>• Attendez et branchez-le sur l'alimentation</li> <li>• Attendez 30 minutes et si le problème persiste, contactez votre service de réparation.</li> </ul>
L'appareil fonctionne uniquement pendant un court instant	<ul style="list-style-type: none"> <li>• Le tuyau de sortie d'air est plié.</li> <li>• Quelque chose empêche l'air d'être expulsé vers l'extérieur.</li> </ul>	<ul style="list-style-type: none"> <li>• Placez le tuyau correctement, pour qu'il soit le plus court possible, sans nœuds, pour permettre un écoulement fluide. Vérifiez et ôtez tout obstacle bloquant l'évacuation de l'air.</li> </ul>
L'appareil fonctionne mais ne refroidit pas la pièce	<ul style="list-style-type: none"> <li>• Des fenêtres, portes et/ou rideaux sont ouverts.</li> </ul>	<ul style="list-style-type: none"> <li>• Fermez les portes, fenêtres et rideaux, en relisant les « Conseils pour une efficacité optimale de l'appareil ».</li> </ul>
	<ul style="list-style-type: none"> <li>• Il y a des sources de chaleur dans la pièce (four, sèche-cheveux, etc.).</li> </ul>	<ul style="list-style-type: none"> <li>• Retirez les sources de chaleur.</li> </ul>
	<ul style="list-style-type: none"> <li>• Le tuyau de sortie d'air est détaché de l'appareil.</li> </ul>	<ul style="list-style-type: none"> <li>• Réinstallez le tuyau à l'arrière de l'appareil.</li> </ul>
Pendant l'utilisation, une odeur désagréable émane de la pièce	<ul style="list-style-type: none"> <li>• Les spécifications techniques de l'appareil ne sont pas adaptées à la pièce où il est situé.</li> </ul>	<ul style="list-style-type: none"> <li>• Déplacez l'appareil.</li> </ul>
	<ul style="list-style-type: none"> <li>• Le filtre à air est bouché</li> </ul>	<ul style="list-style-type: none"> <li>• Nettoyez le filtre</li> </ul>
L'appareil a été éteint puis redémarré mais il ne fonctionne pas.	<ul style="list-style-type: none"> <li>• Le système de sécurité du compresseur interne empêche de redémarrer l'appareil avant que trois minutes ne se soient écoulées depuis qu'il ait été éteint.</li> </ul>	<ul style="list-style-type: none"> <li>• Attendez. Ce délai fait partie de l'utilisation normale de l'appareil.</li> </ul>
L'un des messages suivants apparaît sur l'écran : Lt / PF / Ft	<ul style="list-style-type: none"> <li>• L'appareil possède un système d'autodiagnostic pour identifier un certain nombre de dysfonctionnements.</li> </ul>	<ul style="list-style-type: none"> <li>• Reportez-vous au chapitre AUTODIAGNOSTIC</li> </ul>

## caractéristiques techniques

- Modèle ECMR142
- Pour des surfaces jusqu'à 30 m<sup>2</sup>
- Capacité de refroidissement : 4100 W
- Puissance de refroidissement : 1520 W
- Capacité de chauffage : 3300 W
- Puissance de chauffage : 1270 W
- Débit d'air : 460 m<sup>3</sup>/h
- Déshumidification : 43 L/24 h
- Classe énergétique : A
- Gaz réfrigérant : R290
- Niveau sonore : 65 dB
- 3 vitesses de ventilation
- Témoin de réservoir plein
- Chauffage
- Mode Nuit
- Oscillation
- Programmation : 24 heures
- Roulettes multidirectionnelles

## INFORMATIONS RELATIVES À L'ÉCOCONCEPTION DES VENTILATEURS

Informations requises pour les ventilateurs, conformément au règlement (UE) N° 206/2012 portant application de la directive 2009/125/CE du Parlement européen et du Conseil en ce qui concerne les exigences d'écoconception applicables aux climatiseurs et ventilateurs.

Thank you for purchasing an Essentiel b brand product. We pay special attention to the **RELIABILITY, EASE OF USE** and **DESIGN** of our products. We hope that you will be fully satisfied with this mobile reversible air conditioner.

## assembly

### HOT AIR EXHAUST

In cooling mode, the unit should be placed near a window or an opening so that the warm air can be vented outside.

- First position the unit on a flat surface,
- Make sure that there is a clearance of at least **45 cm** all around the unit and
- Ensure that there is a power source nearby.

1. Unfold one side of the hose (Fig. 1) and screw it onto the hose inlet adapter (Fig. 2).
2. Unfold the other side of the hose and screw it onto the hose outlet adapter (Fig. 3).

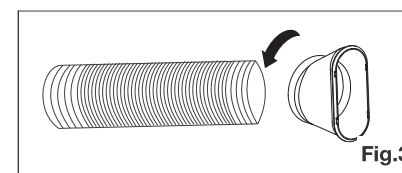
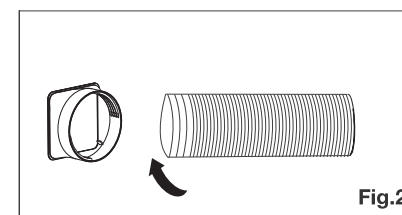
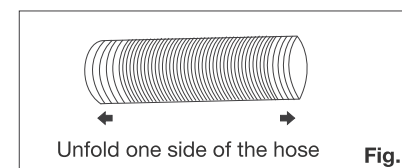

3. Insert the hose inlet adapter into the unit (Fig. 4)

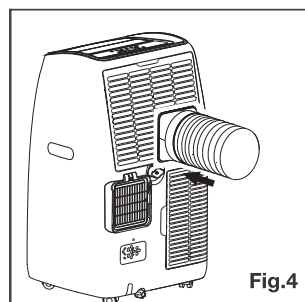

4. Attach the hose outlet to the sliding window kit and seal it (Fig. 5 and 6).

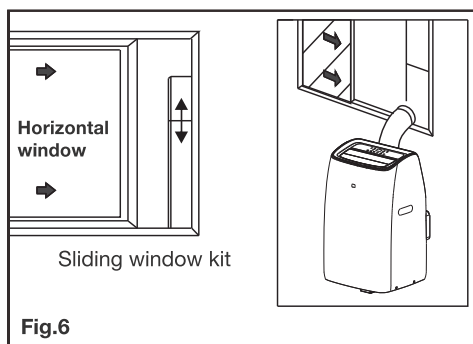
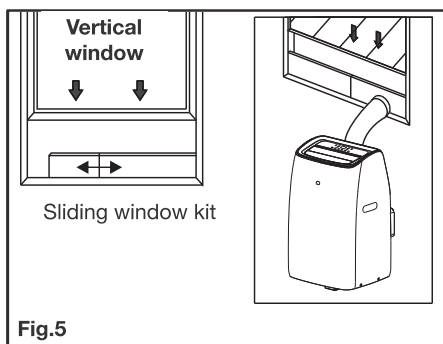

Your sliding window kit is designed to be installed on most vertical and horizontal windows. However, it may be necessary to modify certain aspects of the installation procedure for certain types of window. The sliding window kit can be fixed with screws.

**COMMENT:** if the window opening is less than the minimum length of the sliding kit, cut the part without the hole to match the window size. Never cut the part with the hole.

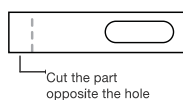

## INSTALLATION OF THE SLIDING WINDOW KIT

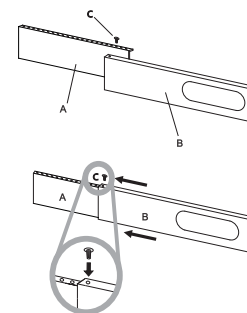

### Components:

- A) Panel
- B) Panel with a hole
- C) Fixing screw

- Slide panel A into panel B and adjust according to the width of the window. Window sizes vary.
- To adjust the width, make sure that the sliding kit is free of gaps and/or air pockets when taking measurements.
- Screw the screw into the corresponding hole.

## POSITION

- The unit should be placed on a stable surface to minimize noise and vibrations. Place the unit on a flat, level surface that is sturdy enough to support the weight of the unit and thereby ensure safe positioning.
- The unit has casters for easy movement, but should only be moved on smooth, flat surfaces. Be careful when moving it on carpet. Take care to protect wooden floors when moving. Do not attempt to roll the unit over objects.
- The appliance must be plugged into a power outlet with an earth connection.
- Never place obstacles around the unit's air inlet or outlet.
- The hose can be unfolded but it is advisable to keep its length to the minimum required.
- **Make sure the hose has no protruding or sagging sections.**

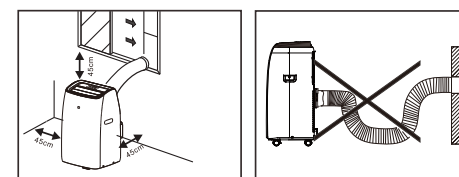

## INSTALLING THE REMOTE CONTROL HOLDER

The remote control comes with a self-adhesive holder that you can stick:

- To the air conditioner,
- To a wall.

Make sure the surface is clean and dry.

**Caution:** due to the strength of the adhesive, the holder can damage the surface to which it is has been attached if it is removed (paint, wallpaper, etc.).

## instructions for use

### BEFORE FIRST USE

1. Please read these instructions carefully before using the device and keep them in a safe place for future reference.
2. Check that the voltage of your local power supply corresponds to the voltage shown on the unit.
3. Before initial use, remove any protective films or stickers from the unit.

### CONTROL PANEL

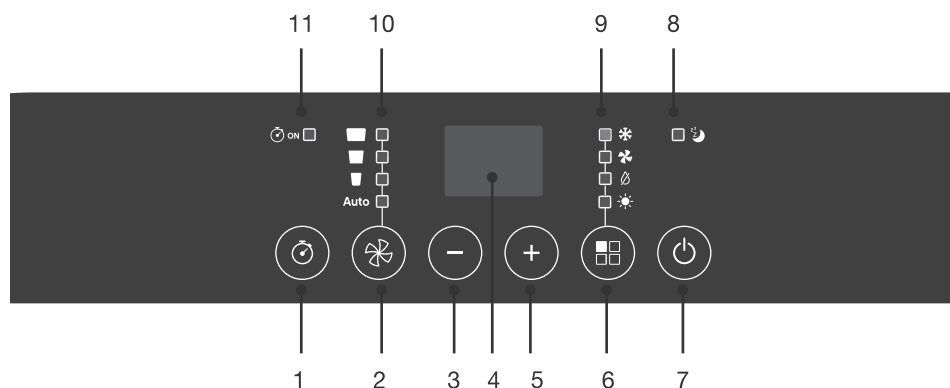

1	Timer programming button
2	Ventilation button (auto, slow, medium, fast)
3	Decrease button
4	Display screen
5	Increase button
6	Mode button
7	On/Off button
8	Night mode indicator light
9	Mode indicator lights: ❄️ : AIR CONDITIONING 🌀 : FAN 💧 : DEHUMIDIFICATION ☀️ : HEATING
10	Ventilation speed indicator lights
11	Timer indicator light

## REMOTE CONTROL AND LCD DISPLAY

1	On/Off button
2	Increase button
3	Timer button
4	Decrease button
5	Night mode button
6	Fan button
7	Unit button
8	Oscillation button
9	Mode button
10	Turbo button

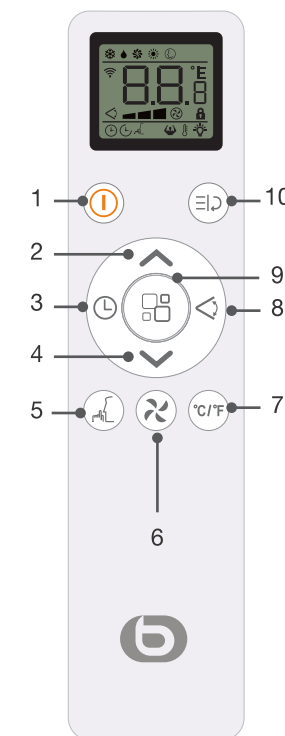

1	Air-conditioning symbol
2	Dehumidification symbol
3	Fan symbol
4	Heating symbol
5	Smart mode symbol
6	Unit symbol
7	Child-safety symbol
8	Auto fan symbol
9	Turbo symbol
10	Night mode symbol
11	Stop timer symbol
12	Start timer symbol
13	Fan speed symbol
14	Oscillation symbol

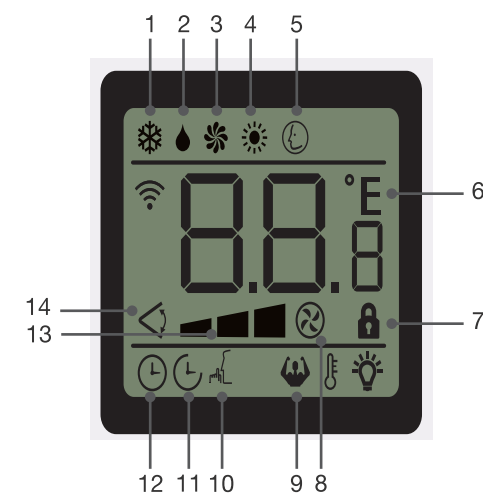

### Battery recycling

- Do not dispose of the batteries with household waste. In order to protect the environment, the batteries must be disposed of according to current regulations.
- Dispose of them at your nearest battery recycling point or return them to your store.
- Do not recharge the batteries, do not disassemble them and do not throw them into the fire.
- Do not expose them to high temperatures or direct sunlight.
- Do not incinerate them.

### WARNING!

- Use only the type of battery specified in this manual.
- Replace the batteries when they are worn out or leaking.
- Remove the batteries if the device is not used for a long time.



### STARTING

1. Plug the unit into the socket to put it into standby mode.
2. Press the button to turn the unit on: it will operate in the same mode as when it was last switched off.
3. Never turn off the unit by unplugging it from the power supply. Always press the button and wait a few minutes before unplugging it: this allows the device to perform a series of checks before shutting down.

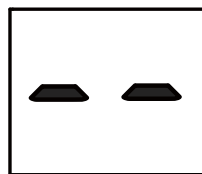

Display on the control panel

### MODE SETTINGS

**To configure your device, you can use:** the control panel or the remote control. Both methods are therefore explained for each setting.

#### Comments on using the remote control:

- Point it at the receiver (1) on the unit.
- Stand within 7 metres of the unit, making sure that there are no obstacles between the remote control and the unit.
- Handle the remote control carefully: do not drop it and do not expose it to direct sunlight or sources of heat.
- The operation of the remote control is independent of the operation of the unit. For example, when you turn off the device from the control panel, the remote control does not turn off automatically: you have to turn off the remote control as well.
- The remote control works with 2 x AAA 1.5 V batteries provided. Please install them before use by removing the back cover.

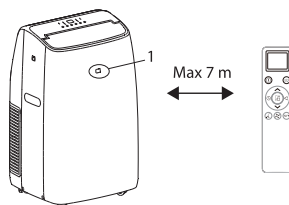

### COOLING MODE

Ideal in hot weather when it is necessary to cool the room.

#### To select this mode from the control panel:

- Press the button until the indicator light on the control panel comes on.
- Select the desired temperature between 18°C and 32°C (64°F-90°F) by pressing on the button + or -.
- Select the fan speed by pressing the button .

#### To select this mode from the remote control:

- Press the button until the symbol is displayed on the remote control screen.
- Select the desired temperature between 18°C and 32°C (64°F-90°F) by pressing on the buttons ^ and v.
- Select the fan speed by pressing the button .



#### Four speeds are available:

- **High speed:** maximum fan power
- **Medium speed:** reduces the noise level but maintains a certain level of comfort
- **Low speed:** for quiet operation
- **“Auto” speed:** the unit will automatically adapt the fan speed according to the selected temperature for the best energy savings.
  - If the room temperature exceeds the selected temperature by 2°C or more, the fan speed is high.
  - If the room temperature exceeds the selected temperature by 1°C, the fan speed is medium.
  - If the room temperature is equal to or lower than the selected temperature, the fan speed is low.

#### COMMENT:





The most suitable temperature for a room during the summer is between 24°C and 27°C (75°F to 81°F). Setting the temperature much lower than the outdoor temperature is not recommended. The difference in fan speed is more noticeable when the unit is in FAN mode but may not be noticeable in COOLING mode.

### HEATING MODE

#### To select this mode from the control panel:

- Press the button until the indicator light on the control panel comes on.
- Select the desired temperature between 13°C and 27°C (55°F-81°F) by pressing on the button + or -.
- The heating only comes on if the selected temperature is higher than the room temperature.
- Select the fan speed by pressing the button .

#### To select this mode from the remote control:

- Press the button  until the symbol  is displayed on the remote control screen.
- Select the desired temperature between 13°C and 27°C (55°F– 81°F) by pressing on the  and  buttons.
- Select the fan speed by pressing the button .



#### Four speeds are available:

- **High speed / Medium speed / Low speed**
- **“Auto” speed:** the unit will automatically adapt the fan speed according to the selected temperature for the best energy savings.



#### COMMENTS:

- In HEATING mode, the dehumidification function is also on.
- In HEATING mode, the drain hose must be attached in the same way as in DEHUMIDIFYING mode to allow moisture to be drained to the outside.
- When the unit is in a very cold room, it will automatically activate the defrost function:
  - The unit then interrupts normal fan operation (in Cooling, Heating and Fan mode).
  - The symbol  appears on the screen.
  - When defrosting of the unit is activated, it is necessary to wait a few minutes before the unit resumes normal operation.
- In heating mode, after the unit is switched off, the shutters do not close immediately, there is a cooling period.
- If the unit starts in cooling mode (if that was the last function before the unit was turned off), and you switch to heating mode, it takes some time for the changeover to take place, this waiting period is part of normal use.



#### FAN MODE

When using this mode, the drain hose does not need to be attached

#### To select this mode from the control panel:

- Press the button  until the indicator light  on the control panel comes on.
- Select the fan speed by pressing the button .

#### To select this mode from the remote control:

- Press the button  until the symbol  is displayed on the control screen.
- Select the fan speed by pressing the button .



#### Three speeds are available:

**High speed / Medium speed / Low speed**

#### DEHUMIDIFIER MODE

Ideal for reducing the humidity in a room (in spring and autumn, in damp rooms, during rainy periods, etc.).

In Dehumidifier mode, the drain hose must be installed to allow the moisture to drain to the outside. In Dehumidifier mode, the speed cannot be selected and the appliance adapts the speed automatically.

#### To select this mode from the control panel:

- Press the button  until the indicator light  comes on and the symbol **dh** appears on the screen.

#### To select this mode from the remote control:

- Press the button  until the symbol  is displayed on the control screen.

#### SMART MODE

With this mode, the unit automatically chooses to operate in either Cooling, Fan or Heating mode.



#### To select this mode from the control panel:

- Press the button  until screen displays the following sequence:



- Select the fan speed by pressing the button .

#### To select this mode from the remote control:

- Press the button  until the symbol  is displayed on the control screen.
- Select the fan speed by pressing the button .



#### Four speeds are available:

- **High speed / Medium speed / Low speed /**
- **Auto speed:**
  - The unit switches to **Heating** mode when the room temperature is below 20°C (68°F)
  - The unit switches to **Air Conditioning** mode when the room temperature is above 23°C (73°F)
  - The unit switches to **Fan** mode when the room temperature is between 20°C (68°F) and 23°C (73°F).



## NIGHT MODE

This feature is useful during the night as it reduces the unit's power consumption.

### You can only select this mode from the remote control:

- Select Cooling or Heating mode as described above.
- Press the button , the corresponding symbol is displayed on the screen.
- The unit will operate in the previously selected mode.
- When you choose Night mode, the screen brightness is reduced, as is the fan speed.



Night mode maintains the room at an optimal temperature without excessive fluctuations in temperature or humidity. The fan speed is always low while the temperature and humidity in the room change gradually to ensure optimal comfort.

**In COOLING mode**, the selected temperature increases by 1°C per hour over a period of two hours. This new temperature is maintained for the next six hours. Then the unit turns off.

**In HEATING mode**, the selected temperature decreases by 1°C per hour over a period of three hours. This new temperature is maintained for the next five hours. Then the unit turns off.

NIGHT mode can be cancelled at any time during use by pressing the buttons ,  or .

**The NIGHT function cannot be selected in FAN or DEHUMIDIFIER mode.**

## OSCILLATION MODE

### You can only select this mode from the remote control:

- Select the operating mode (cooling, dehumidification, fan) as described above.
- Then press the button  to start or deactivate automatic oscillation.



## PROGRAMMING

The timer can be used to delay the unit starting or stopping. This enables energy savings while optimizing the periods of use.

### TO PROGRAMME STARTING





#### To carry out programming from the control panel:

- Turn the appliance on.
- Choose the mode you want, such as COOLING at 24 °C and maximum fan speed.
- Switch the appliance off.
- Press the button , the corresponding light on the control panel and the hour number will start flashing on the display.







- Press the button  to select the number of hours (between 1 and 24) that should elapse before the unit comes on.
- The setting is stored in the memory after a few seconds. The timer indicator comes on. Once the time has elapsed, the unit will turn on.
- To cancel the programme, press on the button  again or the button . The timer indicator goes off.

#### To carry out programming using the remote control:

- Turn the appliance on.
- Choose the mode you want, such as COOLING at 24 °C and maximum fan speed.
- Switch the appliance off.

- Press twice on the button . The screen displays hours and the symbols  and  flash on the remote control screen.
- Press the buttons  and  until the desired number of hours is displayed.







- Press the button  again. The timer is then activated: the symbols  and  remain displayed on the remote control screen.
- To cancel the programme, press on the button  again or the button . The symbol  disappears from the screen.







### PROGRAMMING STOPPING







#### To carry out programming from the control panel:

- While the unit is running, press the button , the corresponding light on the control panel and the hour number will start flashing on the display.
- Press the button  to select the number of hours (between 1 and 24) that should elapse before the unit stops.
- The setting is stored in the memory after a few seconds. The timer indicator comes on. Once the time has elapsed, the unit will turn off.
- To cancel the programme, press on the button  again or the button . The timer indicator goes off.

#### To carry out programming using the remote control:

- While the unit is running, press the button . The screen displays hours and the symbols  and  flash on the screen.
- Press the buttons  and  until the desired number of hours is displayed.



- Press the button  again. The timer is then activated: the symbols  and  remain displayed on the remote control screen.
- To cancel the programme, press on the button  again or the button . The symbol  disappears from the screen.

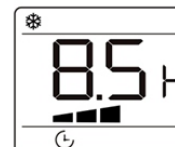



## CHANGING THE UNITS OF TEMPERATURE

### To make this change from the control panel:

While the unit is running, press simultaneously on the + and - buttons for three seconds: the setting switches to the other unit.

#### Example:

Before the change is made, in COOLING mode, the control screen appears as shown in Fig. 1.

After the change is made, in COOLING mode, the control screen appears as shown in Fig. 2.



Fig. 1



Fig. 2

### To make this change using the remote control:

While the unit is running, press on the button (C/F): the setting switches to the other unit.

#### Example:

Before the change is made, in COOLING mode, the remote control screen appears as shown in Fig. 3.

After the change is made, in COOLING mode, the remote control screen appears as shown in Fig. 4.



Fig. 3



Fig. 4

## CHILD SAFETY

### You can only activate this function, which prevents unwanted use, from the remote control:

- Simultaneously press the ^ and v buttons for three seconds to activate or deactivate this function.
- When the function is activated, operation of the buttons on the remote control is disabled.

## TURBO FUNCTION

The TURBO function activates the unit's COOLING mode at a temperature of 18°C (64°F), with the fan at maximum in order to reach the temperature as quickly as possible.

### You can only activate this function from the remote control:

- Press the button (Turbo icon), the symbol (Turbo icon) flashes on the remote control screen.
- Press the button (Turbo icon) again to confirm. The symbol (Turbo icon) becomes fixed.
- Press the button (Turbo icon) to stop the Turbo function, the symbol (Turbo icon) flashes on the remote control screen.
- Press the button (Turbo icon) again to confirm deactivation of the function. The symbol (Turbo icon) disappears. You can also press the buttons (Turbo icon), ^ and v to stop the function.

## DRAINING

If there is too much condensation in the unit, it stops working and displays the message Ft ("FULL TANK", see the AUTODIAGNOSIS section below). This indicates that the condensation water must be drained off by following the procedures below:

### Manual draining

Water should be drained in areas with high moisture content.

1. Unplug the appliance from the power supply.
2. Place a suitable container under the drain opening (1) at the bottom of the unit.
3. Remove the drain plug (2).
4. The water must be drained and collected in a container (not supplied).
5. Once the water has drained, replace the plug.
6. Turn the appliance on.

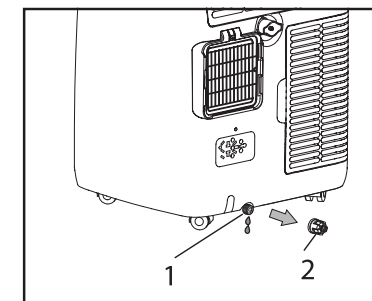

### Continuous draining

When using the air conditioner in Dehumidifying mode, continuous draining is recommended.

1. Unplug the appliance from the power supply.
2. Remove the drain plug (2) at the bottom of the unit. During this step, some water may escape, so have a suitable container ready to collect the water under the drain opening (1).
3. Connect the drain hose (supplied) (3).
4. The water can be continuously drained to a drain, bucket or sink through the hose.
5. Turn the appliance on.

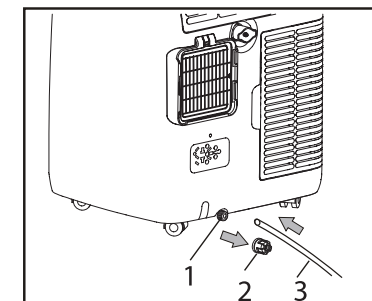

### COMMENT

- You also have the option of connecting the drain hose to the intermediate drain opening, located halfway up the unit, following the same procedure.
- Regardless of the chosen method of draining, always make sure that the height of the drain hose is not higher than the height of the drain opening, otherwise the water tank cannot drain properly:

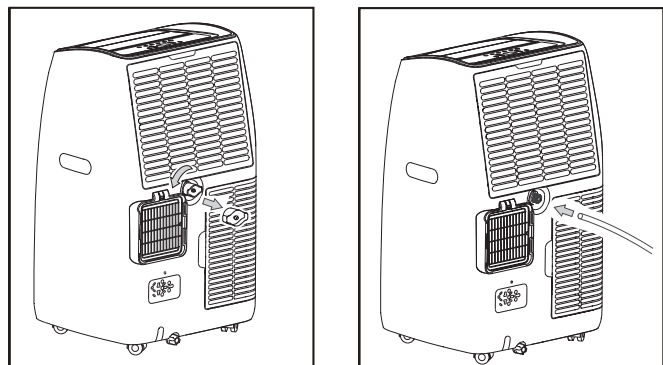

### Installation on the lower drain opening

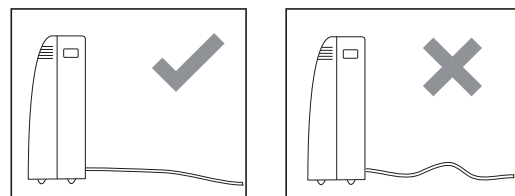

### Installation on the intermediate drain opening

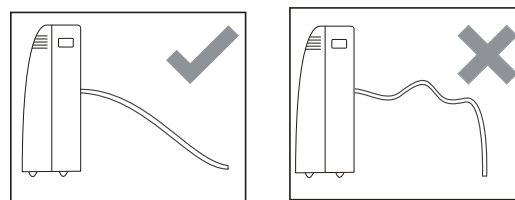

### TIPS FOR OPTIMAL EFFICIENCY

To obtain the best results from your unit, follow these recommendations:

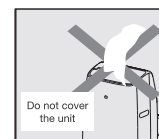
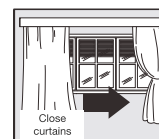
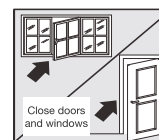

- Close the windows and doors of the room to be cooled.
- In the event of semi-permanent installation of the unit, it is necessary to leave a door slightly open (at least 1 cm) to ensure sufficient ventilation.
- Protect the room from direct sunlight by partially closing the curtains and/or blinds to enable more economical operation.
- Do not place objects on top of the unit.
- Do not block the air inlet or outlet.
- Make sure there are no heat sources in the room.
- Do not use the unit in rooms with high humidity (e.g. laundry rooms).
- Never use the unit outdoors.
- Make sure that the unit is placed on a level, even surface. If necessary, lock the front casters.

### START OF SEASON PRECAUTIONS

- Check that the power cord and plug are not damaged and the earthing system is working.
- Follow the installation instructions precisely.

### END OF SEASON PRECAUTIONS

- Drain the water manually (see "Manual draining" section).
- Clean the filter and let it dry completely before putting it back in place.

## cleaning and maintenance

Always turn off and unplug the unit before cleaning.

### CLEANING THE UNIT

- Clean the surface of the device with a damp cloth, then dry with a dry cloth.
- Never wash the unit with water, this could be dangerous.
- Never use corrosive detergents, corrosive solvents or chemical products.
- Never use abrasive sponges, scouring pads or stiff brushes to clean the unit.
- Do not immerse the body of the unit in water.
- Never spray insecticide or similar products in the direction of the unit.
- Keep the motor and other electrical components away from water.
- If the appliance is not used for a long period of time, wrap it carefully in a protective covering. Store it in a dry, ventilated, dust-free location.

### CLEANING THE FILTERS

- To prevent excessive dust accumulation on the filters from affecting blower operation, clean the filter weekly.
- To remove the filters, refer to the illustration opposite, taking care not to cut yourself on the metal parts.
- Use a vacuum cleaner to remove the dust accumulated on the filters. If these are very dirty, immerse them in hot water and rinse them several times. The water temperature should not be higher than 40°C (104°F).
- After washing, let the filters dry and then reinstall the grids.

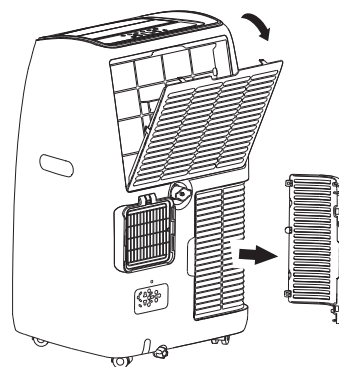

#### COMMENTS:



- When moving the unit, there is a risk that the condensation water contained inside could leak out, draining the unit before moving it is therefore recommended.

**THIS APPLIANCE IS INTENDED FOR DOMESTIC USE ONLY**

## troubleshooting

### AUTODIAGNOSIS

The unit has an autodiagnosis system to identify a number of malfunctions. Error messages are displayed on the unit's screen.

IF THE FOLLOWING SYMBOLS APPEAR ON YOUR SCREEN	ACTION
 LOW TEMPERATURE	The unit is equipped with a frost protection mechanism (defrost) to avoid excessive accumulation of ice. The unit automatically restarts again when the defrosting process is completed.
 FAULTY SENSOR	If this message is displayed, contact your authorized service centre.
 FULL TANK	Empty the internal tank following the instructions in the "End of Season Precautions" section.

PROBLEM	CAUSE	SOLUTION
The unit does not turn on	<ul style="list-style-type: none"> <li>No power.</li> <li>It is not plugged into the power supply.</li> <li>The internal safety device has been activated.</li> </ul>	<ul style="list-style-type: none"> <li>Wait and then connect it to the power supply</li> <li>Wait 30 minutes and if the problem persists, contact your repair service.</li> </ul>
The unit only works for a short time	<ul style="list-style-type: none"> <li>The air outlet hose is bent.</li> <li>Something is preventing air being expelled to the outside.</li> </ul>	<ul style="list-style-type: none"> <li>Place the hose correctly, so that it is as short as possible, with no kinks, to allow a smooth flow. Check and remove any obstructions to the air outlet.</li> </ul>
The unit runs but does not cool the room	<ul style="list-style-type: none"> <li>Windows, doors and/or curtains are open.</li> </ul>	<ul style="list-style-type: none"> <li>Close the doors, windows and curtains, read the "Tips for optimal efficiency".</li> </ul>
	<ul style="list-style-type: none"> <li>There are heat sources in the room (oven, hair dryer, etc.).</li> </ul>	<ul style="list-style-type: none"> <li>Remove heat sources.</li> </ul>
	<ul style="list-style-type: none"> <li>The air outlet hose is detached from the unit.</li> </ul>	<ul style="list-style-type: none"> <li>Reinstall the hose at the back of the unit.</li> </ul>
	<ul style="list-style-type: none"> <li>The technical specifications for the unit are not suited to the room in which it is located.</li> </ul>	<ul style="list-style-type: none"> <li>Move the unit.</li> </ul>
During use, there is an unpleasant odour in the room	<ul style="list-style-type: none"> <li>The air filter is clogged</li> </ul>	<ul style="list-style-type: none"> <li>Clean the filter</li> </ul>
The unit was turned off and then restarted but it does not work.	<ul style="list-style-type: none"> <li>The internal compressor safety system prevents the unit from restarting until three minutes have passed since it was switched off.</li> </ul>	<ul style="list-style-type: none"> <li>Wait. This delay is part of the normal use of the unit.</li> </ul>
One of the following messages appears on the screen: LE / PF / FE	<ul style="list-style-type: none"> <li>The unit has an autodiagnosis system to identify a number of malfunctions.</li> </ul>	<ul style="list-style-type: none"> <li>Refer to the AUTODIAGNOSIS chapter</li> </ul>

## technical features

- Model ECMR142
- For areas up to 30 m<sup>2</sup>
- Cooling capacity: 4100 W
- Cooling power: 1520 W
- Heating capacity: 3300 W
- Heating power: 1270 W
- Air flow rate: 460 m<sup>3</sup>/h
- Dehumidification: 43 L/24 h
- Energy class: A
- Refrigerant gas: R290
- Noise level: 65 dB
- 3 fan speeds
- Full tank indicator
- Heating
- Night Mode
- Oscillation
- Programming: 24 hours
- Multi-directional casters

### INFORMATION ON THE ECODSIGN OF THE FANS

Information required for fans, in compliance with EU Regulation No 206/2012 implementing Directive 2009/125/CE of the European Parliament and of the Council with regard to ecodesign requirements for air conditioners and fans.

Agradecemos su confianza al adquirir un producto de la marca Essentiel b. Prestamos especial atención a la **FIABILIDAD**, a la **SENCILLEZ DE USO** y al **DISEÑO** de nuestros productos.

Esperamos que este aire acondicionado portátil Frío/calor sea de su entera satisfacción.

## montaje

### EVACUACIÓN DE AIRE CALIENTE

En modo Aire acondicionado, el electrodoméstico debe colocarse debajo de una ventana o de una abertura para que el aire caliente pueda evacuarse al exterior.

- Coloque primero la unidad sobre un suelo plano.
- Asegúrese de conservar un espacio libre de al menos **45 cm** alrededor de la unidad y
- procure que haya una fuente de alimentación cerca.

1. Despliegue uno de los lados del tubo (Fig. 1) y enrésquelo al adaptador de entrada del tubo (Fig. 2).
2. Despliegue el otro lado del tubo y enrésquelo al adaptador de salida del tubo (Fig. 3).

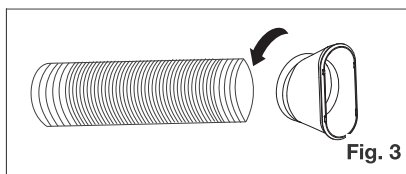
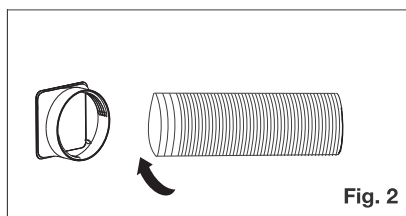
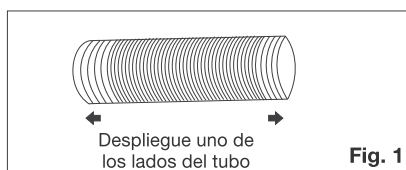

3. Introduzca el adaptador de entrada del tubo en el electrodoméstico (Fig. 4)

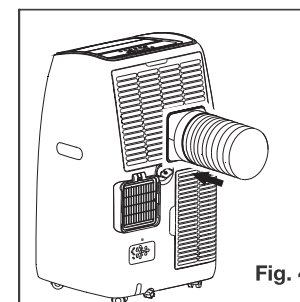

4. Fije la salida del tubo al kit corredero de la ventana y séllelo (Fig. 5 y 6).

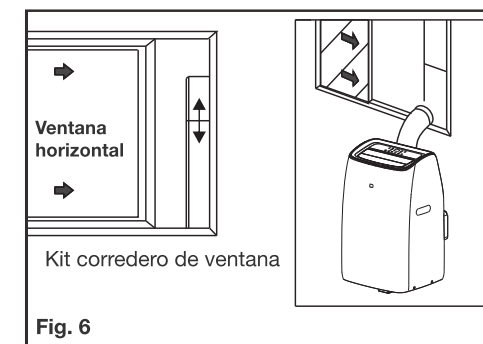
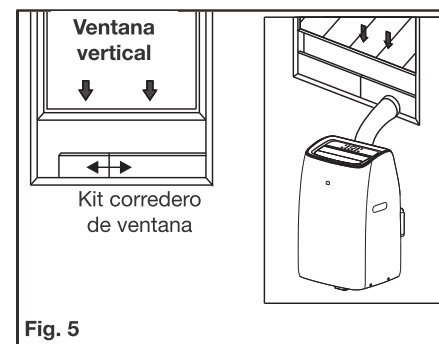

El kit corredero de ventana está diseñado para que se pueda instalar en la mayoría de ventanas verticales y horizontales. Sin embargo, puede ser necesario modificar ciertos aspectos del procedimiento de instalación para ciertos tipos de ventanas. El kit corredero de ventana puede fijarse con tornillos.

**OBSERVACIÓN:** si la apertura de la ventana es inferior a la longitud mínima del kit corredero, corte la parte que no lleva el orificio para que encaje con el tamaño de la ventana. No corte nunca la parte con el orificio.

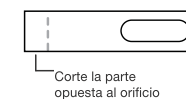

## INSTALACIÓN DEL KIT CORREDERO DE VENTANA

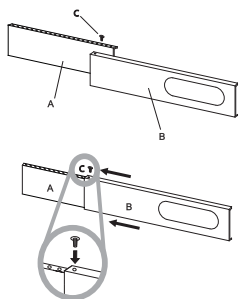

### Elementos:

- A) Panel
- B) Panel con orificio
- C) Tornillo de fijación

- Deslice el panel A en el panel B y ajuste según la longitud de la ventana. Los tamaños de ventana varían.
- Para ajustar la anchura, asegúrese de que el kit corredero no disponga de intersticios ni bolsas de aire al tomar las mediciones.
- Enrosque el tornillo en el orificio correspondiente.

## UBICACIÓN

- El electrodoméstico debe colocarse sobre un suelo estable para minimizar el ruido y las vibraciones. Coloque la unidad sobre un suelo plano, nivelado y suficientemente robusto para soportar el peso del electrodoméstico y así garantizar una colocación segura.
- El electrodoméstico tiene ruedas que permiten desplazarlo con facilidad, pero solo debe desplazarse sobre superficies lisas y planas. Tenga cuidado al desplazarlo sobre moqueta. Tenga cuidado y proteja el suelo cuando lo desplace sobre suelos de madera. No intente mover el electrodoméstico por encima de objetos.
- El electrodoméstico debe estar conectado a una toma de corriente con conexión a tierra.
- No coloque nunca obstáculos alrededor de la entrada y de la salida de aire del electrodoméstico.
- El tubo puede desplegarse, pero se recomienda mantener su longitud al mínimo requerido.
- **Asegúrese de que el tubo no tenga ángulos salientes ni hundimientos.**

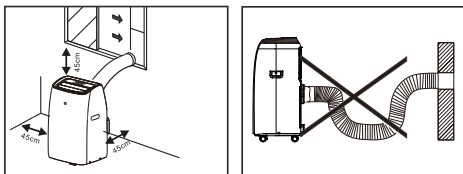

## INSTALACIÓN DEL SOPORTE DE MANDO A DISTANCIA

El mando a distancia se entrega con un soporte adhesivo que se puede pegar:

- En el aire acondicionado,
- En una pared.

Procure que el soporte, sea cual sea, esté limpio y seco.

**Atención: debido a la gran resistencia de la pegatina, al retirarla esta puede dañar el soporte en el que se pegue (pintura, papel pintado, etc.).**

## instrucciones de uso

### ANTES DEL PRIMER USO

1. Lea atentamente estas instrucciones antes de utilizar el electrodoméstico y guárdelas para cualquier consulta posterior.
2. Compruebe que la tensión de la red eléctrica local se corresponda con la que figura en el electrodoméstico.
3. Antes del primer uso, retire las películas o pegatinas protectoras del electrodoméstico.

### PANEL DE CONTROL

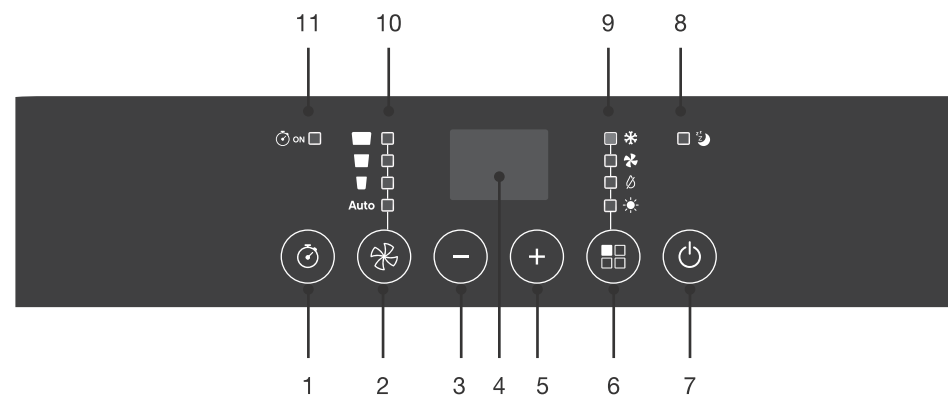

1	Botón de programación de temporizador
2	Botón de ventilación (velocidad auto, lenta, media, rápida)
3	Botón -
4	Pantalla de visualización
5	Botón +
6	Botón de modo
7	Botón encendido/apagado
8	Luz indicadora del modo noche
	Indicadores luminosos de modo:
	❄️: AIRE ACONDICIONADO
9	🌀: VENTILACIÓN
	🌀: DESHUMIDIFICACIÓN
	☀️: CALEFACCIÓN
10	Indicadores luminosos de velocidad de ventilación
11	Indicador luminoso de temporizador

## MANDO A DISTANCIA Y VISUALIZACIÓN LCD

1	Botón encendido/apagado
2	Botón aumento
3	Botón temporizador
4	Botón descenso
5	Botón de modo noche
6	Botón de ventilación
7	Botón de unidad
8	Botón de oscilación
9	Botón de modo
10	Botón turbo

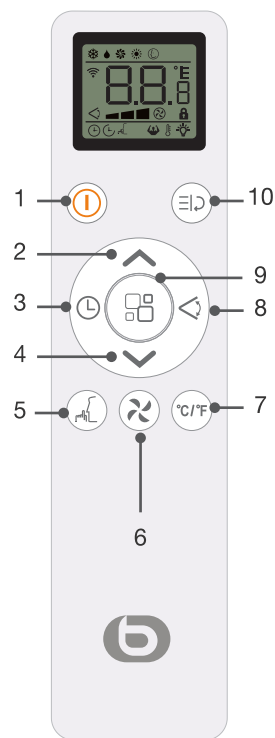

1	Símbolo de aire acondicionado
2	Símbolo de deshumidificación
3	Símbolo de ventilación
4	Símbolo de calefacción
5	Símbolo de modo Smart
6	Símbolo de unidad
7	Símbolo de seguridad y protección infantil
8	Símbolo de ventilación automática
9	Símbolo de turbo
10	Símbolo de modo noche
11	Símbolo de temporizador parado
12	Símbolo de temporizador de inicio
13	Símbolo de velocidad de ventilación
14	Símbolo de oscilación

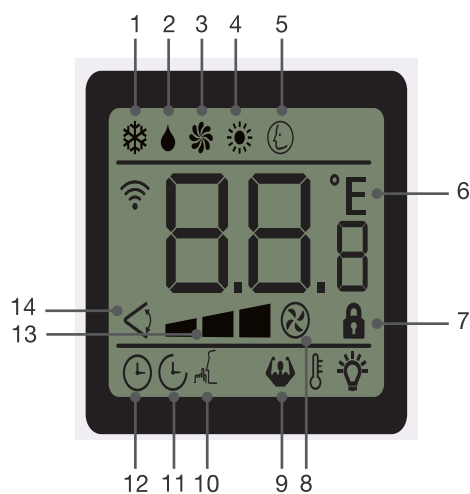

### Reciclaje de pilas

- No tire las pilas a la basura del hogar. Para proteger el medio ambiente, deseche las pilas de acuerdo con la normativa aplicable.
- Deséchelas en el contenedor de pilas más cercano o devuélvalas a su tienda.
- No recargue las pilas, no las desmonte ni las tire al fuego.
- No las exponga a altas temperaturas ni a la luz solar directa.
- No las queme.

### ¡ATENCIÓN!

- Utilice únicamente el tipo de pilas especificado en este manual.
- Sustituya las pilas cuando estén gastadas o en caso de fuga.
- Retire las pilas si el electrodoméstico no se va a utilizar durante mucho tiempo.



### PUESTA EN MARCHA

1. Conecte el electrodoméstico a la toma de corriente para ponerlo en modo espera.
2. Pulse el botón para encender el electrodoméstico: la función definida es la que se estuviera usando en la última parada del electrodoméstico.
3. No apague nunca el electrodoméstico desenchufándolo de la toma de corriente. Pulse siempre el botón y espere unos minutos antes de desenchufarlo: esto permite que el electrodoméstico realice una serie de comprobaciones antes de apagarse.

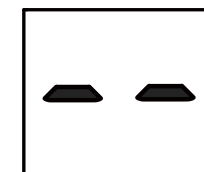

Visualización en el panel de control

### CONFIGURACIÓN DE LOS MODOS

Para configurar el electrodoméstico, tiene la posibilidad de usar el panel de control y el mando a distancia. A continuación, se explican los dos métodos para cada configuración.

#### Observaciones con respecto al uso del mando a distancia:

- Diríjalo hacia el receptor (1) del electrodoméstico.
- Manténgase a menos de 7 metros del electrodoméstico, con cuidado de que no haya ningún obstáculo entre el mando a distancia y el electrodoméstico.
- Manipule el mando a distancia con precaución: no lo deje caer ni lo exponga a la luz solar directa ni al calor.
- El funcionamiento del mando a distancia es independiente del funcionamiento del electrodoméstico. Por lo tanto, cuando apague el electrodoméstico desde el panel de control, el mando a distancia no se apagará automáticamente: también debe apagar el mando a distancia.
- El mando a distancia funciona con 2 pilas AAA de 1,5 V incluidas. Coloque las pilas antes del uso retirando el protector situado en la parte trasera.

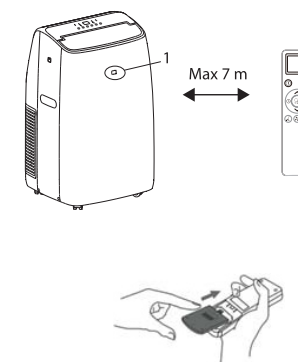









## MODO AIRE ACONDICIONADO

Idóneo con tiempo caluroso cuando sea necesario enfriar la habitación.

### Para elegir este modo desde el panel de control:

- Pulse el botón  hasta que la luz  se encienda en el panel.
- Seleccione el valor deseado entre 18 °C y 32 °C (64 °F-90 °F) pulsando el botón + o -.
- Seleccione la velocidad del ventilador pulsando el botón .

### Para elegir este modo desde el mando a distancia:

- Pulse el botón  hasta que el símbolo  aparezca en la pantalla del mando a distancia.
- Seleccione el valor deseado entre 18 °C y 32 °C (64 °F-90 °F) pulsando los botones ^ y v.
- Seleccione la velocidad del ventilador pulsando el botón .



### Hay cuatro velocidades disponibles:



- **Velocidad elevada:** potencia máxima: del ventilador
- **Velocidad media:** reduce el nivel de ruido, pero mantiene cierto nivel de comodidad
- **Velocidad baja:** para un uso silencioso
- **Velocidad «Auto»:** el electrodoméstico adapta automáticamente la velocidad de ventilación en función de la temperatura seleccionada para un mayor ahorro de energía.
  - Si la temperatura de la habitación supera la temperatura seleccionada de 2 °C o más, la velocidad de ventilación es rápida.
  - Si la temperatura de la habitación supera de 1 °C la temperatura seleccionada, la velocidad de ventilación es media.
  - Si la temperatura de la habitación es igual o inferior a la temperatura seleccionada, la velocidad de ventilación es lenta.

### NOTA:



La temperatura más adaptada para una habitación durante el verano se sitúa entre 24 °C y 27 °C (75 °F a 81 °F). Sin embargo, se recomienda no ajustar una temperatura muy inferior a la temperatura exterior. La diferencia de velocidad del ventilador será todavía más perceptible cuando el electrodoméstico esté en modo VENTILADOR, pero puede no percibirse en modo AIRE ACONDICIONADO.

## MODO CALEFACCIÓN

### Para elegir este modo desde el panel de control:

- Pulse el botón  hasta que la luz  se encienda en el panel.
- Seleccione el valor deseado entre 13 °C y 27 °C (55 ° – F81 °F) pulsando el botón + o -.
- La calefacción se pone en marcha solo si la temperatura seleccionada es superior a la temperatura ambiente de la habitación.
- Seleccione la velocidad de ventilación pulsando el botón .

### Para elegir este modo desde el mando a distancia:

- Pulse el botón  hasta que el símbolo  aparezca en la pantalla del mando a distancia.
- Seleccione el valor deseado entre 13 °C y 27 °C (55 °F – 81 °F) pulsando los botones ^ y v.
- Seleccione la velocidad del ventilador pulsando el botón .



### Hay cuatro velocidades disponibles:

- **Velocidad elevada / Velocidad media / Velocidad baja**
- **Velocidad «Auto»:** el electrodoméstico adapta automáticamente la velocidad de ventilación en función de la temperatura seleccionada para un mayor ahorro de energía.



### OBSERVACIONES:

- En modo CALEFACCIÓN, la función de deshumidificación también se pone en marcha.
- En modo CALEFACCIÓN, el tubo de vaciado debe fijarse del mismo modo que para el modo de DESHUMIDIFICACIÓN, para permitir evacuar la humedad hacia el exterior.
- Cuando el electrodoméstico se encuentre en una habitación muy fría, activa automáticamente la función de Deshielo:
  - El electrodoméstico interrumpe el funcionamiento normal de ventilación (en modo Aire acondicionado, Calefacción y Ventilación).
  - El símbolo  aparece entonces en la pantalla.
  - Cuando el deshielo del electrodoméstico esté en marcha, se debe esperar unos minutos antes de que se reanude el funcionamiento normal del electrodoméstico.
- En modo calefacción, después de apagar el electrodoméstico, el cierre de las aletas no es inmediato, se debe esperar un tiempo de enfriamiento.
- Si el electrodoméstico arranca en modo aire acondicionado (última función definida antes de apagar el electrodoméstico, por ejemplo) y se bascula al modo calefacción, es necesario cierto tiempo para que se realice la inversión, es normal tener que esperar.



## MODO VENTILADOR

Al usar este modo, el tubo de vaciado no necesita fijarse

### Para elegir este modo desde el panel de control:

- Pulse el botón  hasta que la luz  se encienda en el panel.
- Seleccione la velocidad del ventilador pulsando el botón .

### Para elegir este modo desde el mando a distancia:

- Pulse el botón  hasta que el símbolo  aparezca en la pantalla.
- Seleccione la velocidad del ventilador pulsando el botón .

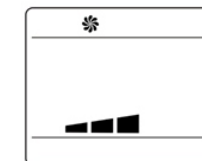

### Hay tres velocidades disponibles:

**Velocidad elevada / Velocidad media / Velocidad baja**

## MODO DESHUMIDIFICADOR

Idóneo para reducir la humedad de una habitación (en primavera y en otoño, en habitaciones húmedas, durante periodos lluviosos, etc.).

En modo Deshumificador, el tubo de vaciado debe instalarse para permitir la evacuación de la humedad hacia el exterior. En modo Deshumificador, la velocidad no se puede seleccionar y el electrodoméstico adapta él mismo la velocidad.

### Para elegir este modo desde el panel de control:

- Pulse el botón  hasta que la luz  se encienda y aparezca el símbolo **dh** en la pantalla.

### Para elegir este modo desde el mando a distancia:

- Pulse el botón  hasta que el símbolo  aparezca en la pantalla.

## MODO SMART

Con este modo, el electrodoméstico elige automáticamente funcionar en modo Aire acondicionado, Ventilación o Calefacción.



### Para elegir este modo desde el panel de control:

- Pulse el botón  hasta que la pantalla muestre la secuencia de indicadores siguiente:



- Seleccione la velocidad del ventilador pulsando el botón .

### Para elegir este modo desde el mando a distancia:

- Pulse el botón  hasta que el símbolo  aparezca en la pantalla.
- Seleccione la velocidad del ventilador pulsando el botón .

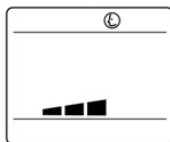

### Hay cuatro velocidades disponibles:

- **Velocidad elevada / Velocidad media / Velocidad baja /**
- **Velocidad «Auto»:**
  - El electrodoméstico pasa al modo **Calefacción** cuando la temperatura de la habitación sea inferior a 20 °C (68 °F)
  - El electrodoméstico pasa al modo **Aire acondicionado** cuando la temperatura de la habitación sea superior a 23 °C (73 °F)
  - El electrodoméstico pasa al modo **Ventilación** cuando la temperatura de la habitación esté comprendida entre 20 °C (68 °F) y 23 °C (73 °F).

## MODO NOCHE

Esta función es útil durante la noche porque reduce el consumo del electrodoméstico.

### Para elegir este modo desde el mando a distancia:



- Seleccione el modo Aire acondicionado o Calefacción tal como se describe anteriormente.
- Pulse el botón , el símbolo correspondiente aparece en la pantalla.
- El electrodoméstico funcionará con el modo anteriormente seleccionado.
- Cuando elija el modo Noche, la luminosidad de la pantalla se reduce, al igual que la velocidad de ventilación.



El modo Noche mantiene la habitación a una temperatura óptima sin fluctuaciones excesivas de temperatura o de humedad. La velocidad del ventilador siempre está baja mientras que la temperatura y la humedad de la habitación varían gradualmente para garantizar la mayor comodidad.

**En modo AIRE ACONDICIONADO**, la temperatura seleccionada aumenta 1 °C por hora durante un periodo de 2 horas. Esta nueva temperatura se mantiene durante las 6 horas siguientes. Después, el electrodoméstico se apaga.

**En modo CALEFACCIÓN**, la temperatura seleccionada se reduce 1 °C por hora durante un periodo de 3 horas. Esta nueva temperatura se mantiene durante las 5 horas siguientes. Después, el electrodoméstico se apaga.

El modo NOCHE puede cancelarse en cualquier momento durante el uso pulsando los botones ,  o .

**En modo VENTILADOR o DESHUMIDIFICADOR, la función NOCHE no puede seleccionarse.**

## MODO OSCILACIÓN

### Para elegir este modo desde el mando a distancia:





- Seleccione el modo de utilización (aire acondicionado, deshumidificación, ventilación) tal como se describe anteriormente.
- Después, pulse el botón  para iniciar la oscilación automática o desactivarla.

## PROGRAMACIÓN











El temporizador puede usarse para retrasar el inicio o la parada del electrodoméstico. Esto permite ahorrar energía y optimizar los periodos de uso.

### PROGRAMAR EL INICIO

#### Para realizar la programación desde el panel de control:

- Encienda el electrodoméstico.
- Elija el modo que desee, como por ejemplo, el modo AIRE ACONDICIONADO a 24 °C y la velocidad máxima de ventilación.
- Apague el electrodoméstico.
- Pulse el botón , el indicador correspondiente en el panel y el dígito de las horas en la pantalla del electrodoméstico empiezan a parpadear.
- Pulse el botón  para elegir el número de horas (entre 1 y 24) que debe transcurrir antes de que el electrodoméstico se ponga en marcha.
- El ajuste se memoriza después de unos segundos. Se enciende el indicador del temporizador. Una vez transcurrido el tiempo, el electrodoméstico se pone en marcha.
- Para cancelar la programación, pulse de nuevo el botón  o el botón . El indicador del temporizador se desactiva.



#### Para realizar la programación desde el mando a distancia:



- Encienda el electrodoméstico.
- Elija el modo que desee, como por ejemplo, el modo AIRE ACONDICIONADO a 24 °C y la velocidad máxima de ventilación.
- Apague el electrodoméstico.
- Pulse dos veces el botón . La pantalla muestra las horas y los símbolos  y  parpadean en la pantalla del mando a distancia.
- Pulse los botones  y  hasta que aparezca el número de horas deseadas.
- Pulse de nuevo el botón . El temporizador se activa: los símbolos  y  siguen visibles en la pantalla del mando a distancia.
- Para cancelar la programación, pulse de nuevo el botón  o el botón . El símbolo  desaparece de la pantalla.













### PROGRAMAR LA PARADA

#### Para realizar la programación desde el panel de control:

- Con el electrodoméstico en funcionamiento, pulse el botón , el indicador correspondiente en el panel y el dígito de las horas en la pantalla del electrodoméstico empiezan a parpadear.
- Pulse el botón  para elegir el número de horas (entre 1 y 24) que debe transcurrir antes de que el electrodoméstico se detenga.

- El ajuste se memoriza después de unos segundos. Se enciende el indicador del temporizador. Una vez transcurrido el tiempo, el electrodoméstico se detiene.
- Para cancelar la programación, pulse de nuevo el botón  o el botón . El indicador del temporizador se desactiva.

#### Para realizar la programación desde el mando a distancia:

- Cuando el electrodoméstico esté en funcionamiento, pulse el botón . La pantalla muestra las horas y los símbolos  y  parpadean en la pantalla.
- Pulse los botones  y  hasta que aparezca el número de horas deseadas.
- Pulse de nuevo el botón . El temporizador se activa: los símbolos  y  siguen visibles en la pantalla del mando a distancia.
- Para cancelar la programación, pulse de nuevo el botón  o el botón . El símbolo  desaparecerá de la pantalla.



## MODIFICAR LA UNIDAD DE TEMPERATURA

#### Para realizar la modificación desde el panel de control:

Cuando el electrodoméstico esté en funcionamiento, pulse simultáneamente los botones + y - durante 3 segundos: el ajuste bascula a la otra unidad.

#### Ejemplo:

Antes de la modificación, en modo AIRE ACONDICIONADO, la pantalla del panel aparece como en la Fig. 1.

Después de la modificación, en modo AIRE ACONDICIONADO, la pantalla del panel aparece como en la Fig. 2.



Fig. 1



Fig. 2

### Para realizar la modificación desde el mando a distancia:

Cuando el electrodoméstico esté en funcionamiento, pulse el botón : el ajuste bascula a la otra unidad.

### Ejemplo:

Antes de la modificación, en modo AIRE ACONDICIONADO, la pantalla del mando a distancia aparece como en la Fig. 3.

Después de la modificación, en modo AIRE ACONDICIONADO, la pantalla del mando a distancia aparece como en la Fig. 4.





Fig. 3



Fig. 4

## SEGURIDAD Y PROTECCIÓN INFANTIL











### Puede activar esta función, que impide un uso no deseado, desde el mando a distancia únicamente:

- Pulse simultáneamente los botones  y  durante 3 segundos para activar o desactivar esta función.
- Cuando la función esté activa, el funcionamiento de los botones del mando a distancia está desactivado.

## FUNCIÓN TURBO

La función TURBO activa el modo AIRE ACONDICIONADO del electrodoméstico a una temperatura de 18 °C (64 °F), con la ventilación al máximo para alcanzar la temperatura lo más rápidamente posible.

### Puede activar esta función desde el mando a distancia únicamente:

- Pulse el botón , el símbolo  parpadea en la pantalla del mando a distancia.
- Pulse el botón  de nuevo para confirmar. El símbolo  se queda fijo.
- Pulse el botón  para detener la función Turbo, el símbolo  parpadea en la pantalla del mando a distancia.
- Pulse el botón  de nuevo para confirmar la parada de la función. El símbolo  desaparece. También puede pulsar los botones ,  y  para detener la función.

## VACIADO

En caso de exceso de agua de condensación en el electrodoméstico, este deja de funcionar y muestra el mensaje  («DEPÓSITO LLENO», consulte la parte AUTODIAGNÓSTICO a continuación). Esto indica que el agua de condensación debe vaciarse según los procedimientos siguientes:

### Vaciado manual

El agua debe vaciarse en las zonas con mucha humedad.

1. Desenchufe el electrodoméstico de la fuente de alimentación.
2. Coloque un recipiente adaptado debajo del orificio de vaciado (1) situado en la parte inferior del electrodoméstico.
3. Quite el tapón de vaciado (2).
4. El agua deberá vaciarse y recogerse en un recipiente (no incluido).
5. Una vez el agua vaciada, coloque de nuevo el tapón.
6. Encienda el electrodoméstico.

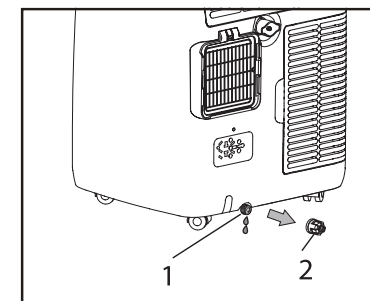

### Vaciado continuo

Cuando use el aire acondicionado en modo Deshumidificación, se recomienda un vaciado continuo.

1. Desenchufe el electrodoméstico de la fuente de alimentación.
2. Retire el tapón de vaciado (2) situado en la parte inferior del electrodoméstico. Durante esta etapa puede derramarse agua, prevea un recipiente adaptado para recoger el agua debajo del orificio de vaciado (1).
3. Conecte el tubo de vaciado (incluido) (3).
4. El agua puede vaciarse continuamente en un dispositivo de evacuación, un cubo o una pila con el tubo.
5. Encienda el electrodoméstico.

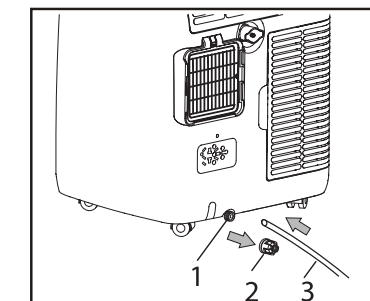

## NOTA

- También tiene la posibilidad de conectar el tubo de vaciado al orificio de vaciado intermedio, situado a media altura del electrodoméstico, siguiendo el mismo procedimiento.
- Independientemente del modo de vaciado, asegúrese siempre de que el tubo de vaciado no esté más alto que el orificio de vaciado. De lo contrario, el depósito de agua no se podrá vaciar correctamente:

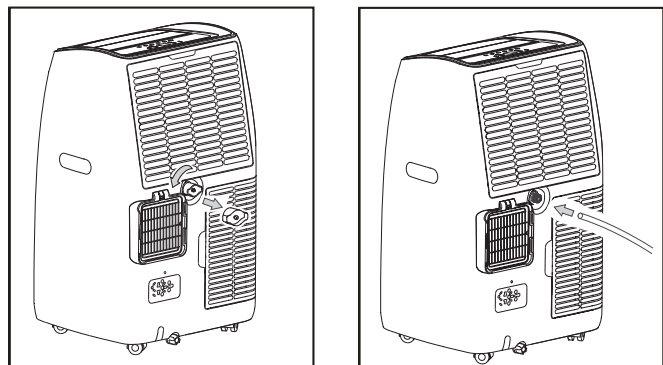

Instalación en el orificio de vaciado inferior

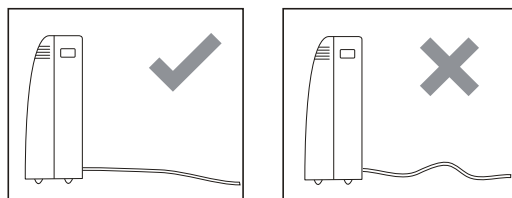

Instalación en el orificio de vaciado intermedio

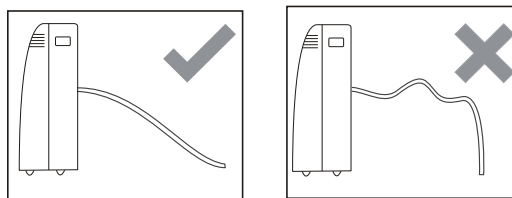

## CONSEJOS PARA UNA EFICACIA ÓPTIMA DEL ELECTRODOMÉSTICO

Para obtener los mejores resultados con su electrodoméstico, siga estas recomendaciones:

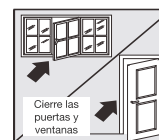

- Cierre las ventanas y las puertas de la habitación que desee refrescar.
- En caso de instalación semipermanente del electrodoméstico, es necesario dejar una puerta ligeramente abierta (de al menos 1 cm) para garantizar una ventilación correcta.
- Proteja la habitación de los rayos directos del sol cerrando parcialmente las cortinas o persianas para permitir un funcionamiento más económico.
- No coloque nunca objetos encima del electrodoméstico.
- No bloquee la entrada ni la salida de aire.
- Asegúrese de que no haya ninguna fuente de calor en la habitación.
- No use nunca el electrodoméstico en habitaciones muy húmedas (lavadero, por ejemplo).
- No use nunca el electrodoméstico en el exterior.
- Asegúrese de que el electrodoméstico esté colocado sobre un suelo regular. En caso necesario, bloquee las ruedas delanteras.

### PRECAUCIONES AL INICIO DE LA TEMPORADA

- Asegúrese de que el cable de alimentación y el enchufe no estén dañados y de que el sistema de conexión a tierra funcione.
- Siga con precisión las instrucciones de instalación.

### PRECAUCIONES AL FINAL DE LA TEMPORADA

- Realice un vaciado manual (ver el párrafo «Vaciado manual»).
- Limpie el filtro y deje que se seque por completo antes de volver a colocarlo.



## limpieza y mantenimiento

Antes de cualquier operación de limpieza, apague y desenchufe siempre el electrodoméstico.

### LIMPIEZA DEL ELECTRODOMÉSTICO

- Limpie la superficie del electrodoméstico con un paño suave humedecido y después séquelo con un paño seco.
- No limpie nunca el electrodoméstico con abundante agua, esto podría ser peligroso.
- No use nunca detergente corrosivo ni disolvente corrosivo ni ningún producto químico.
- No use nunca una esponja abrasiva, un estropajo o un cepillo duro para limpiar el electrodoméstico.
- No lo sumerja nunca en agua.
- No pulverice nunca insecticida ni ningún producto similar en dirección del electrodoméstico.
- Evite que el motor o el resto de componentes eléctricos entren en contacto con agua.
- Si el electrodoméstico no se utiliza durante un tiempo prolongado, embálelo cuidadosamente. Almacénelo en un lugar seco y ventilado, protegido del polvo.

### LIMPIEZA DE FILTROS

- Para evitar que la acumulación excesiva de polvo en los filtros altere el funcionamiento de la ventilación, realice una limpieza del filtro cada semana.
- Para retirar los filtros, consulte la ilustración contigua, teniendo cuidado de no cortarse con las partes metálicas.
- Use una aspiradora para quitar el polvo acumulado en los filtros. Si están muy sucios, sumérgalos en agua caliente y enjuáguelos varias veces. La temperatura del agua no debe superar nunca los 40 °C (104 °F).
- Después del lavado, deje que los filtros se sequen. Una vez secos, reinstale las rejillas.

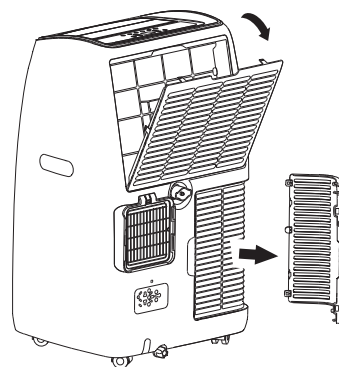

#### OBSERVACIONES:



- Al desplazar el electrodoméstico, hay un riesgo de derrame del agua de condensación contenida en el interior, recuerde drenar el electrodoméstico antes de desplazarlo.

**ESTE ELECTRODOMÉSTICO ESTÁ DISEÑADO EXCLUSIVAMENTE PARA USO DOMÉSTICO**

## resolución de problemas

### AUTODIAGNÓSTICO

El electrodoméstico dispone de un sistema de autodiagnóstico para identificar un cierto número de funcionamientos incorrectos. Los mensajes de error aparecen en la pantalla del electrodoméstico.

SI EN LA PANTALLA DEL ELECTRODOMÉSTICO APARECEN LOS SÍMBOLOS SIGUIENTES	¿QUÉ HACER?
 TEMPERATURA BAJA	El electrodoméstico dispone de un dispositivo de protección contra las heladas (deshielo) para evitar la formación excesiva de hielo. El electrodoméstico se reinicia automáticamente de nuevo cuando acaba el proceso de deshielo.
 FALLO DE SENSOR	Si aparece este mensaje, póngase en contacto con su centro de reparación autorizado.
 DEPÓSITO LLENO	Vacíe el depósito interior siguiendo las instrucciones de la sección «Precauciones al final de la temporada».

PROBLEMA	CAUSA	SOLUCIÓN
El electrodoméstico no se enciende	<ul style="list-style-type: none"> <li>• Sin alimentación.</li> <li>• No está enchufado a la corriente.</li> <li>• Se ha activado el dispositivo de seguridad interna.</li> </ul>	<ul style="list-style-type: none"> <li>• Espere y conéctelo a la corriente</li> <li>• Espere 30 minutos y, si el problema persiste, póngase en contacto con su servicio de reparación.</li> </ul>
El electrodoméstico funciona únicamente durante un corto instante	<ul style="list-style-type: none"> <li>• El tubo de salida de aire está plegado.</li> <li>• Algo impide que el aire se expulse al exterior.</li> </ul>	<ul style="list-style-type: none"> <li>• Coloque el tubo correctamente, para que sea lo más corto posible, sin nudos, para permitir una circulación fluida. Compruebe y retire cualquier obstáculo que bloquee la evacuación del aire.</li> </ul>
El electrodoméstico funciona, pero no enfría la habitación	<ul style="list-style-type: none"> <li>• Hay ventanas, puertas o cortinas abiertas.</li> </ul>	<ul style="list-style-type: none"> <li>• Cierre las puertas, ventanas y cortinas, y vuelva a leer los «consejos para una eficacia óptima del electrodoméstico».</li> </ul>
	<ul style="list-style-type: none"> <li>• Hay fuentes de calor en la habitación (horno, secador de pelo, etc.).</li> </ul>	<ul style="list-style-type: none"> <li>• Retire las fuentes de calor.</li> </ul>
	<ul style="list-style-type: none"> <li>• El tubo de salida de aire se ha desprendido del electrodoméstico.</li> </ul>	<ul style="list-style-type: none"> <li>• Vuelva a instalar el tubo en la parte trasera del electrodoméstico.</li> </ul>
	<ul style="list-style-type: none"> <li>• Las especificaciones técnicas del electrodoméstico no están adaptadas a la habitación donde se encuentra.</li> </ul>	<ul style="list-style-type: none"> <li>• Desplace el electrodoméstico.</li> </ul>
Durante el uso, hay un olor desagradable en la habitación	<ul style="list-style-type: none"> <li>• El filtro de aire está taponado</li> </ul>	<ul style="list-style-type: none"> <li>• Limpie el filtro</li> </ul>
El electrodoméstico se ha apagado y vuelto a encender, pero no funciona.	<ul style="list-style-type: none"> <li>• El sistema de seguridad del compresor interno impide reiniciar el electrodoméstico antes de que hayan transcurrido tres minutos desde que se ha apagado.</li> </ul>	<ul style="list-style-type: none"> <li>• Espere. Este plazo forma parte del uso normal del electrodoméstico.</li> </ul>
Aparece uno de los mensajes siguientes en la pantalla: LE / PF / FE	<ul style="list-style-type: none"> <li>• El electrodoméstico dispone de un sistema de autodiagnóstico para identificar un cierto número de funcionamientos incorrectos.</li> </ul>	<ul style="list-style-type: none"> <li>• Consulte el capítulo AUTODIAGNÓSTICO</li> </ul>

## características técnicas

- Modelo ECMR142
- Para superficies de hasta 30 m<sup>2</sup>
- Capacidad de enfriamiento: 4100 W
- Potencia de enfriamiento: 1520 W
- Capacidad de calefacción: 3300 W
- Potencia de calefacción: 1270 W
- Flujo de aire: 460 m<sup>3</sup>/h
- Deshumidificación: 43 L/24 h
- Clase energética: A
- Gas refrigerante: R290
- Nivel sonoro: 65 dB
- 3 velocidades de ventilación
- Indicador de depósito lleno
- Calefacción
- Modo Noche
- Oscilación
- Programación: 24 horas
- Ruedas multidireccionales

## INFORMACIÓN RELATIVA AL ECODISEÑO DE LOS VENTILADORES

Información requerida para los ventiladores, en cumplimiento con el Reglamento (UE) n.º 206/2012 con respecto a la aplicación de la Directiva 2009/125/CE del Parlamento Europeo y del Consejo sobre las exigencias de ecodiseño aplicables a los aires acondicionados y ventiladores.



Sie haben sich für ein Produkt der Marke Essentiel b entschieden, und wir danken Ihnen für Ihr Vertrauen. Wir legen ganz besonderen Wert auf die **ZUVERLÄSSIGKEIT**, die **BENUTZERFREUNDLICHKEIT** und das **DESIGN** unserer Produkte. Wir hoffen, dass Sie dieses mobile Klimagerät mit Heizfunktion Sie rundum zufriedenstellt.

## Zusammenbau

### WARMLUFTABFUHR

Im Betriebsmodus Kühlen muss das Gerät neben einem Fenster oder einer sonstigen Raumöffnung platziert werden, damit die Warmluft nach außen abgeführt werden kann.

- Stellen Sie das Gerät zunächst auf einen ebenen Untergrund.
  - Stellen Sie sicher, dass zu allen Seiten des Geräts ein Freiraum von mindestens **45 cm** besteht.
  - Achten Sie darauf, dass sich in der Nähe des Aufstellorts eine Stromquelle befindet.
1. Ziehen Sie ein Ende des Abluftschlauchs heraus (Abb. 1) und schrauben Sie es an den Eingangsadapter des Schlauchs (Abb. 2).
  2. Ziehen Sie das andere Ende des Abluftschlauchs heraus und schrauben Sie es an den Ausgangsadapter des Schlauchs (Abb. 3).

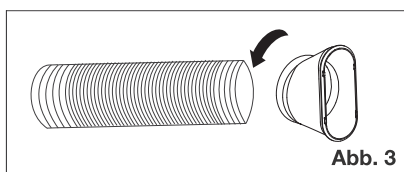
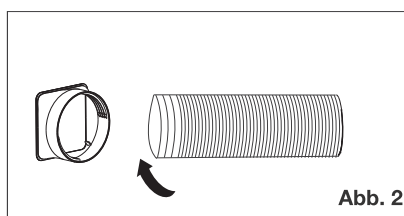
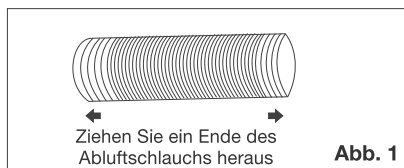

3. Stecken Sie den Eingangsadapter in das Gerät (Abb. 4).

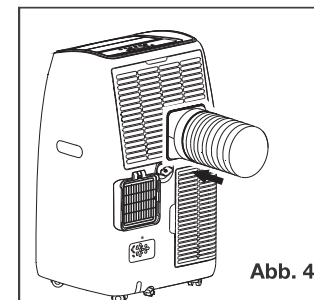

4. Setzen Sie den Ausgangsadapter des Schlauchs in das ausziehbare Fensterset ein und drücken Sie ihn gut fest (Abb. 5 und 6).

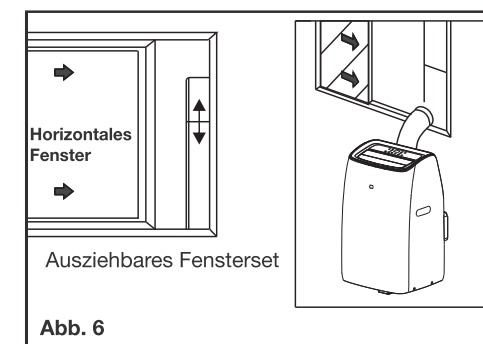
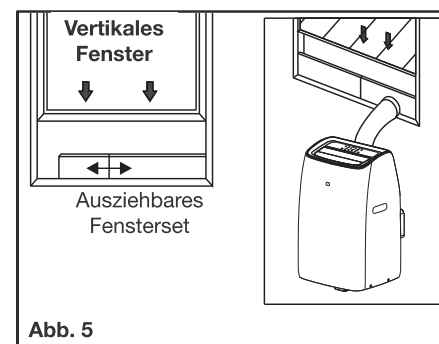

Das ausziehbare Fensterset lässt sich mit den meisten Vertikal- und Horizontalschiebefenstern verwenden. Bei bestimmten Fenstertypen kann es dennoch notwendig sein, manche Schritte bei der Installation anzupassen. Das ausziehbare Fensterset kann mit Schrauben befestigt werden.

**HINWEIS:** Wenn die Länge der Fensteröffnung kürzer ist als die Mindestlänge des Fenstersets, können Sie den Teil ohne Loch entsprechend zuschneiden. Kürzen Sie niemals den Teil mit Loch.

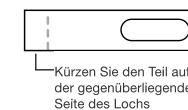

## INSTALLATION DES AUSZIEHBAREN FENSTERSETS

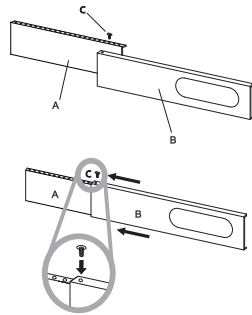

### Elemente:

- A) Paneel
- B) Paneel mit Loch
- C) Befestigungsschraube

- Schieben Sie das Paneel A in das Paneel B und passen Sie das Fenster an die Fensterbreite an. Fenster können unterschiedlich groß sein.
- Um die Breite anzupassen, stellen Sie beim Maßnehmen sicher, dass keine Zwischenräume und/oder Lufteinschlüsse am Fenster set vorhanden sind.
- Schrauben Sie die Schraube in dem passenden Bohrloch fest.

## AUFSTELLORT

- Das Gerät muss auf einem stabilen Untergrund aufgestellt werden, um Betriebsgeräusche und Vibrationen zu minimieren. Platzieren Sie es auf einem ebenen, flachen und unempfindlichen Boden, der auf das Gewicht des Geräts ausgelegt ist und so einen sicheren Stand ermöglicht.
- Das Gerät ist mit Rollen ausgestattet, die seinen Transport erleichtern, es darf aber nur auf glatten, ebenen Flächen gerollt werden. Seien Sie vorsichtig, wenn Sie das Gerät auf Teppichböden bewegen. Seien Sie vorsichtig, wenn Sie das Gerät auf Holzböden bewegen und schützen Sie Ihren Boden. Versuchen Sie nicht, das Gerät über Gegenstände zu rollen.
- Das Gerät muss an eine geerdete Steckdose angeschlossen werden.
- Halten Sie den Lufteinlass und den Luftauslass frei von Hindernissen.
- Der Schlauch muss ausgezogen sein, es ist aber empfohlen, ihn so kurz wie möglich zu halten.
- **Stellen Sie sicher, dass der Schlauch nicht zu stark gebogen ist oder durchhängt.**

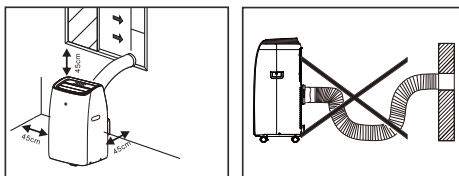

## ANBRINGEN DER HALTERUNG FÜR DIE FERNBEDIENUNG

Die Fernbedienung wird mit einer selbstklebenden Halterung geliefert, die Sie an:

- das Klimagerät
- eine Wand kleben können.

Achten Sie darauf, dass der gewählte Untergrund sauber und trocken ist.

**Achtung: Aufgrund der hohen Klebkraft der Klebefläche kann der Untergrund (Farbe, Tapete usw.) beim späteren Entfernen der Halterung möglicherweise beschädigt werden.**

## Bedienungsanweisungen

### VOR DEM ERSTEN GEBRAUCH

1. Bitte lesen Sie diese Anweisungen vor dem Gebrauch des Geräts aufmerksam durch und heben Sie sie zum späteren Nachschlagen auf.
2. Stellen Sie sicher, dass die Spannung Ihres örtlichen Stromnetzes mit der auf dem Gerät angegebenen Spannung übereinstimmt.
3. Entfernen Sie vor dem ersten Gebrauch alle Schutzfolien und -aufkleber von dem Gerät.

### BEDIENFELD

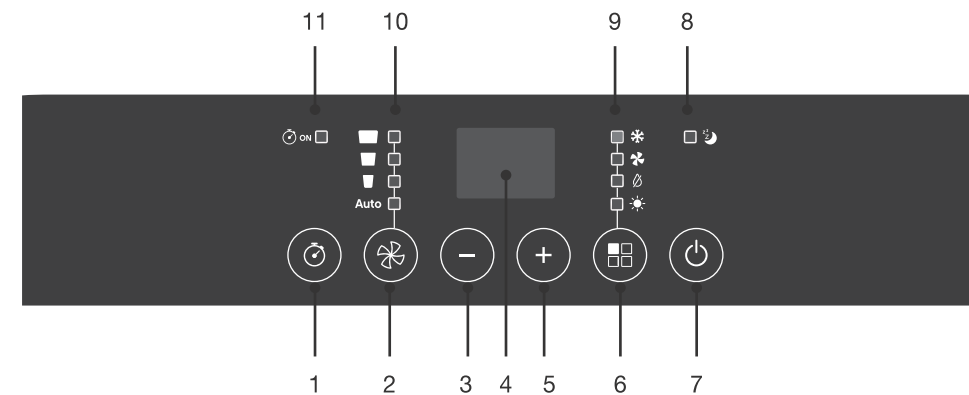

1	Taste für die Programmierung des Timers
2	Taste Lüftergeschwindigkeit (Automatik, langsam, mittel, schnell)
3	Taste -
4	Anzeigebildschirm
5	Taste +
6	Taste zur Auswahl des Betriebsmodus
7	Ein-/Aus-Taste
8	Kontrollleuchte Nachtmodus
	Kontrollleuchten Betriebsart
	☼ : KÜHLEN
9	☼ : LÜFTEN
	☼ : ENTFEUCHTEN
	☼ : HEIZEN
10	Kontrollleuchten Lüftergeschwindigkeit
11	Kontrollleuchte Timer

## FERNBEDIENUNG UND LCD-ANZEIGE

1	Ein-/Aus-Taste
2	Taste Temperatur höher
3	Taste Timer
4	Taste Temperatur niedriger
5	Taste Nachtmodus
6	Taste Lüftung
7	Taste Temperatureinheit
8	Taste Oszillation
9	Taste zur Auswahl des Betriebsmodus
10	Taste Turbofunktion

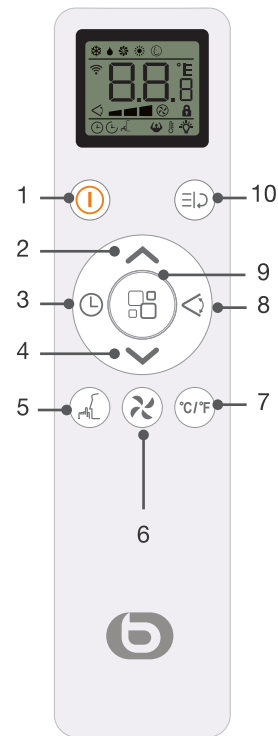

1	Symbol Kühlen
2	Symbol Entfeuchten
3	Symbol Lüften
4	Symbol Heizen
5	Symbol Smart-Modus
6	Symbol Temperatureinheit
7	Symbol Kindersicherung
8	Symbol Auto-Lüften
9	Symbol Turbofunktion
10	Symbol Nachtmodus
11	Symbol Ausschalttimer
12	Symbol Einschalttimer
13	Symbol Lüftergeschwindigkeit
14	Symbol Oszillation

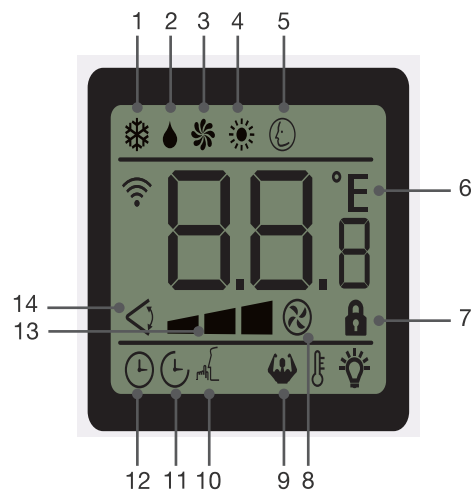

## Recycling der Batterien

- Werfen Sie die Batterien nicht in den Hausmüll. Entsorgen Sie die Batterien im Interesse der Umwelt gemäß den geltenden Vorschriften.
- Entsorgen Sie sie an der nächsten Sammelstelle für Batterien oder bringen Sie sie in Ihr Geschäft.
- Laden Sie die Batterien nicht auf, bauen Sie sie nicht auseinander und werfen Sie sie nicht ins Feuer.
- Setzen Sie sie nicht erhöhten Temperaturen oder direkter Sonneneinstrahlung aus.
- Zünden Sie sie nicht an.

## ACHTUNG!

- Verwenden Sie ausschließlich den in dieser Anleitung angegebenen Batterietyp.
- Ersetzen Sie die Batterien, wenn sie alt sind oder auslaufen.
- Nehmen Sie die Batterien heraus, wenn das Gerät längere Zeit nicht verwendet wird.



## INBETRIEBNAHME

1. Schließen Sie das Gerät an die Steckdose an, um es in den Bereitschaftszustand zu versetzen.
2. Drücken Sie die Taste (⏻), um das Gerät einzuschalten: Die vor dem letzten Ausschalten eingestellte Funktion wird verwendet.
3. Schalten Sie das Gerät nicht aus, indem Sie den Stecker aus der Steckdose ziehen. Drücken Sie immer die Taste (⏻) und warten Sie anschließend einige Minuten, bevor Sie das Gerät vom Stromnetz trennen: Das Gerät kann so eine Reihe an Überprüfungen vornehmen, bevor es sich ausschaltet.

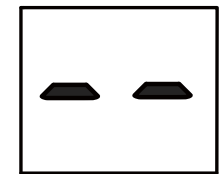

Anzeige auf dem Bedienfeld

## EINSTELLEN DES BETRIEBSMODUS

**Sie haben zwei Möglichkeiten, um Ihr Gerät einzustellen:** über das Bedienfeld oder über die Fernbedienung. Dementsprechend werden für jede Einstellung beide Methoden erläutert.

## Hinweise zum Gebrauch der Fernbedienung:



- Richten Sie sie auf den Empfänger (1) des Geräts.
- Der Abstand zum Gerät sollte weniger als 7 Meter betragen, achten Sie dabei darauf, dass sich zwischen Fernbedienung und Gerät keine Hindernisse befinden.
- Behandeln Sie die Fernbedienung vorsichtig: Lassen Sie sie nicht fallen, setzen Sie sie keinem direkten Sonnenlicht aus und halten Sie sie von Wärmequellen fern.
- Die Fernbedienung funktioniert unabhängig von dem Gerät. Wenn Sie das Gerät also über das Bedienfeld ausschalten, schaltet sich die Fernbedienung nicht automatisch aus: Sie müssen sie getrennt ausschalten.
- Die Fernbedienung benötigt 2 Batterien AAA 1,5 V (mitgeliefert). Setzen Sie sie vor dem Gebrauch ein, indem Sie die Abdeckung auf der Rückseite entfernen.





## BETRIEBSMODUS KÜHLEN

Ideal bei heißem Wetter zur Kühlung von Innenräumen.

### Um diesen Betriebsmodus über das Bedienfeld auszuwählen:

- Halten Sie die Taste  gedrückt, bis die Kontrollleuchte  auf dem Bedienfeld aufleuchtet.
- Wählen Sie den gewünschten Temperaturwert zwischen 18 °C und 32 °C (64 °F–90 °F) aus, indem Sie die Taste + oder - drücken.
- Wählen Sie die Lüftergeschwindigkeit aus, indem Sie die Taste  drücken.

### Um diesen Betriebsmodus über die Fernbedienung auszuwählen:

- Halten Sie die Taste  gedrückt, bis das Symbol  auf dem Display der Fernbedienung angezeigt wird.
- Wählen Sie den gewünschten Temperaturwert zwischen 18 °C und 32 °C (64 °F–90 °F) aus, indem Sie die Taste ^ oder v drücken.
- Wählen Sie die Lüftergeschwindigkeit aus, indem Sie die Taste  drücken.



### Es stehen vier Geschwindigkeiten zur Verfügung:



- **Hohe Geschwindigkeit:** maximale Ventilatorleistung
- **Mittlere Geschwindigkeit:** geringere Betriebslautstärke bei dennoch hohem Komfort
- **Niedrige Geschwindigkeit:** für geräuscharmen Betrieb
- **„Auto“-Geschwindigkeit:** Um möglichst energiesparend zu arbeiten, passt das Gerät die Lüftergeschwindigkeit automatisch anhand des ausgewählten Temperaturwerts an.
  - Wenn die Raumtemperatur die ausgewählte Temperatur um 2 °C oder mehr überschreitet, ist die Lüftergeschwindigkeit schnell.
  - Wenn die Raumtemperatur die ausgewählte Temperatur um 1 °C überschreitet, ist die Lüftergeschwindigkeit mittel.
  - Wenn die Raumtemperatur der ausgewählten Temperatur entspricht oder diese unterschreitet, ist die Lüftergeschwindigkeit langsam.

### HINWEIS:



Im Sommer liegt ein angemessener Temperaturbereich in Innenräumen zwischen 24 °C und 27 °C (75 °F bis 81 °F). Es wird jedoch empfohlen, die Innentemperatur nicht wesentlich unterhalb der Außentemperatur einzustellen. Die Unterschiede der Lüftergeschwindigkeit sind deutlicher wahrnehmbar, wenn sich das Gerät im Betriebsmodus LÜFTEN befindet, im Betriebsmodus KÜHLEN ist es hingegen möglich, dass kein Unterschied festzustellen ist.

## BETRIEBSMODUS HEIZEN

### Um diesen Betriebsmodus über das Bedienfeld auszuwählen:

- Halten Sie die Taste  gedrückt, bis die Kontrollleuchte  auf dem Bedienfeld aufleuchtet.
- Wählen Sie den gewünschten Temperaturwert zwischen 13 °C und 27 °C (55 °F–81 °F) aus, indem Sie die Taste + oder - drücken.
- Die Heizfunktion wird nur aktiviert, wenn die ausgewählte Temperatur höher ist als die Raumtemperatur.
- Wählen Sie die Lüftergeschwindigkeit aus, indem Sie die Taste  drücken.

### Um diesen Betriebsmodus über die Fernbedienung auszuwählen:

- Halten Sie die Taste  gedrückt, bis das Symbol  auf dem Display der Fernbedienung angezeigt wird.
- Wählen Sie den gewünschten Temperaturwert zwischen 13 °C und 27 °C (55 °F– 81 °F) aus, indem Sie die Taste ^ oder v drücken.
- Wählen Sie die Lüftergeschwindigkeit aus, indem Sie die Taste  drücken.



### Es stehen vier Geschwindigkeiten zur Verfügung:

- **Hohe Geschwindigkeit / Mittlere Geschwindigkeit / Niedrige Geschwindigkeit**
- **„Auto“-Geschwindigkeit:** Um möglichst energiesparend zu arbeiten, passt das Gerät die Lüftergeschwindigkeit automatisch anhand des ausgewählten Temperaturwerts an.



### HINWEISE:

- Im Betriebsmodus HEIZEN ist die Entfeuchtungsfunktion ebenfalls in Betrieb.
- Im Betriebsmodus HEIZEN muss der Ablaufschlauch auf dieselbe Art und Weise wie im Betriebsmodus ENTFEUCHTEN angebracht werden, damit die Feuchtigkeit nach außen abgeleitet werden kann.
- Wenn das Gerät in einem sehr kalten Raum aufgestellt ist, wird automatisch die Funktion Entfrostern aktiviert:
  - Das Gerät unterbricht hierbei die normale Lüftungsfunktion (im Betriebsmodus Kühlen, Heizen und Lüften).
  - Auf dem Display erscheint das Symbol .
  - Wenn die Funktion Entfrostern in Betrieb ist, dauert es einige Minuten, bis das Gerät seinen Normalbetrieb wieder aufnimmt.
- Im Betriebsmodus Heizen schließen sich die Lamellen nicht unmittelbar nach Ausschalten des Geräts, dies erfolgt erst, nachdem das Gerät abgekühlt ist.
- Wenn Sie das Gerät bspw. im Betriebsmodus Kühlen starten (die vor dem Ausschalten eingestellte Funktion) und in den Betriebsmodus Heizen wechseln, vergeht eine gewisse Zeit, bis das Gerät den Wechsel ausführt. Dies ist Teil der normalen Funktion.



## BETRIEBSMODUS LÜFTEN

In diesem Betriebsmodus ist es nicht erforderlich, den Ablaufschlauch an dem Gerät anzubringen.

### Um diesen Betriebsmodus über das Bedienfeld auszuwählen:

- Halten Sie die Taste  gedrückt, bis die Kontrollleuchte  auf dem Bedienfeld aufleuchtet.
- Wählen Sie die Lüftergeschwindigkeit aus, indem Sie die Taste  drücken.

### Um diesen Betriebsmodus über die Fernbedienung auszuwählen:

- Halten Sie die Taste  gedrückt, bis das Symbol  auf dem Display angezeigt wird.
- Wählen Sie die Lüftergeschwindigkeit aus, indem Sie die Taste  drücken.



### Es stehen drei Geschwindigkeiten zur Verfügung:



Hohe Geschwindigkeit / Mittlere Geschwindigkeit / Niedrige Geschwindigkeit

## BETRIEBSMODUS ENTFEUCHTEN

Ideal um die Luftfeuchtigkeit in Innenräumen zu senken (im Frühling und im Herbst, in Feuchträumen, bei längeren Regenphasen usw.).

Im Betriebsmodus Entfeuchten muss der Ablaufschlauch angebracht werden, damit die Feuchtigkeit nach außen abgeleitet werden kann. Im Betriebsmodus Entfeuchten kann keine Lüftergeschwindigkeit ausgewählt werden, das Gerät passt die Geschwindigkeit automatisch an.

### Um diesen Betriebsmodus über das Bedienfeld auszuwählen:

- Halten Sie die Taste  gedrückt, bis die Kontrollleuchte  aufleuchtet und das Symbol **DM** auf dem Bedienfeld erscheint.

### Um diesen Betriebsmodus über die Fernbedienung auszuwählen:

- Halten Sie die Taste  gedrückt, bis das Symbol  auf dem Display angezeigt wird.

## SMART-MODUS

In diesem Betriebsmodus wählt das Gerät automatisch die Funktion Kühlen, Lüften oder Heizen aus.

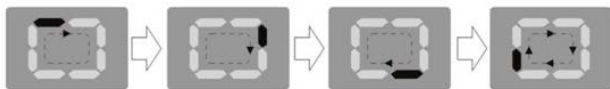

### Um diesen Betriebsmodus über das Bedienfeld auszuwählen:

- Halten Sie die Taste  gedrückt, bis auf dem Display folgendes Lauflicht angezeigt wird:



- Wählen Sie die Lüftergeschwindigkeit aus, indem Sie die Taste  drücken.

### Um diesen Betriebsmodus über die Fernbedienung auszuwählen:

- Halten Sie die Taste  gedrückt, bis das Symbol  auf dem Display angezeigt wird.
- Wählen Sie die Lüftergeschwindigkeit aus, indem Sie die Taste  drücken.

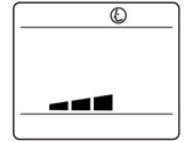

### Es stehen vier Geschwindigkeiten zur Verfügung:

- **Hohe Geschwindigkeit / Mittlere Geschwindigkeit / Niedrige Geschwindigkeit /**
- **„Auto“-Geschwindigkeit:**
  - Das Gerät wechselt in den Betriebsmodus **Heizen**, wenn die Raumtemperatur niedriger als 20 °C (68 °F) ist.
  - Das Gerät wechselt in den Betriebsmodus **Kühlen**, wenn die Raumtemperatur höher als 23 °C (73 °F) ist.
  - Das Gerät wechselt in den Betriebsmodus **Lüften**, wenn die Raumtemperatur zwischen 20 °C (68 °F) und 23 °C (73 °F) liegt.

## NACHTMODUS

Die Verwendung dieses Modus ist während der Nacht sinnvoll, da er den Energieverbrauch des Geräts senkt.

### Dieser Betriebsmodus lässt sich nur über die Fernbedienung auswählen:



- Wählen Sie den Betriebsmodus Kühlen oder Heizen wie zuvor beschrieben aus.
- Drücken Sie die Taste , das entsprechende Symbol wird auf dem Display angezeigt.
- Das Gerät setzt sich in dem zuvor eingestellten Modus in Betrieb.
- Wenn Sie den Nachtmodus ausgewählt haben, verringern sich die Helligkeit des Displays sowie die Lüftergeschwindigkeit.



Im Nachtmodus wird die optimale Raumtemperatur aufrechterhalten, ohne die Temperatur oder Luftfeuchtigkeit übermäßig zu ändern. Der Lüfter läuft immer auf niedrigster Stufe, die Temperatur und Luftfeuchtigkeit werden für größtmöglichen Raumkomfort schrittweise angepasst.

**Im Betriebsmodus KÜHLEN** steigt die gewählte Temperatur über einen Zeitraum von 2 Stunden um 1 °C pro Stunde. Diese neue Temperatur wird über die folgenden 6 Stunden gehalten. Das Gerät schaltet sich anschließend aus.

**Im Betriebsmodus HEIZEN** verringert sich die gewählte Temperatur über einen Zeitraum von 3 Stunden um 1 °C pro Stunde. Diese neue Temperatur wird über die folgenden 5 Stunden gehalten. Das Gerät schaltet sich anschließend aus.

Der NACHTMODUS kann jederzeit während des Betriebs durch Drücken der Tasten ,  oder  ausgeschaltet werden.

**Im Betriebsmodus LÜFTEN und ENTFEUCHTEN kann der NACHTMODUS nicht ausgewählt werden.**



## MODUS OSZILLATION

Dieser Betriebsmodus lässt sich nur über die Fernbedienung auswählen:





- Wählen Sie den Betriebsmodus (Kühlen, Heizen, Lüften) wie oben beschrieben aus.
- Drücken Sie dann die Taste , um die automatische Oszillation zu aktivieren oder zu deaktivieren.

## PROGRAMMIERUNG

Mithilfe des Timers können Sie eine Einschalt- und Ausschaltzeit einspeichern. So können Sie Energie sparen und gleichzeitig die Betriebszeiten des Geräts optimieren.





### DIE EINSCHALTZEIT PROGRAMMIEREN

Um die Programmierung über das Bedienfeld auszuführen:







- Schalten Sie das Gerät ein.
- Wählen Sie den gewünschten Betriebsmodus aus, z. B. auf 24 °C KÜHLEN bei höchster Lüftergeschwindigkeit.
- Schalten Sie das Gerät aus.
- Drücken Sie die Taste , die entsprechende Kontrollleuchte blinkt auf dem Bedienfeld und die Stunden blinken auf dem Display des Geräts.
- Drücken Sie die Taste , um die Anzahl der Stunden (zwischen 1 und 24) bis zum automatischen Einschalten des Geräts auszuwählen.
- Die Einstellung wird innerhalb weniger Sekunden gespeichert. Die Kontrollleuchte des Timers leuchtet auf. Nach Ablauf der eingestellten Zeit setzt sich das Gerät in Betrieb.
- Um die Programmierung zu löschen, drücken Sie erneut die Taste  oder die Taste . Die Kontrollleuchte des Timers schaltet sich aus.

Um die Programmierung über die Fernbedienung auszuführen:

- Schalten Sie das Gerät ein.
- Wählen Sie den gewünschten Betriebsmodus aus, z. B. auf 24 °C KÜHLEN bei höchster Lüftergeschwindigkeit.
- Schalten Sie das Gerät aus.

- Drücken Sie zweimal die Taste . Auf dem Display werden die Stunden angezeigt, die Symbole  und  blinken auf dem Display der Fernbedienung.
- Drücken Sie die Tasten  und , bis die Anzahl der gewünschten Stunden angezeigt wird.







- Drücken Sie erneut die Taste . Der Timer ist nun aktiviert: Die Symbole  und  bleiben auf dem Display der Fernbedienung angezeigt.
- Um die Programmierung zu löschen, drücken Sie erneut die Taste  oder die Taste . Das Symbol  erlischt.











### DIE AUSSCHALTZEIT PROGRAMMIEREN

Um die Programmierung über das Bedienfeld auszuführen:

- Drücken Sie während das Gerät in Betrieb ist die Taste , die entsprechende Kontrollleuchte blinkt auf dem Bedienfeld und die Stunden blinken auf dem Display des Geräts.
- Drücken Sie die Taste , um die Anzahl der Stunden (zwischen 1 und 24) bis zum automatischen Ausschalten des Geräts auszuwählen.
- Die Einstellung wird innerhalb weniger Sekunden gespeichert. Die Kontrollleuchte des Timers leuchtet auf. Nach Ablauf der eingestellten Zeit schaltet sich das Gerät aus.
- Um die Programmierung zu löschen, drücken Sie erneut die Taste  oder die Taste . Die Kontrollleuchte des Timers schaltet sich aus.

Um die Programmierung über die Fernbedienung auszuführen:

- Drücken Sie während das Gerät in Betrieb ist die Taste . Auf dem Display werden die Stunden angezeigt und die Symbole  und  blinken auf dem Display.
- Drücken Sie die Tasten  und , bis die Anzahl der gewünschten Stunden angezeigt wird.
- Drücken Sie erneut die Taste . Der Timer ist nun aktiviert: Die Symbole  und  bleiben auf dem Display der Fernbedienung angezeigt.
- Um die Programmierung zu löschen, drücken Sie erneut die Taste  oder die Taste . Das Symbol  erlischt.

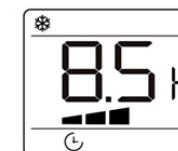

## DIE TEMPERATUREINHEIT ÄNDERN

Um die Änderung über das Bedienfeld auszuführen:

Drücken Sie während das Gerät in Betrieb ist 3 Sekunden lang gleichzeitig die Tasten + und - : Die Einstellung wechselt zu der jeweils anderen Einheit.

**Beispiel:**

Im Betriebsmodus KÜHLEN erscheint das Display des Bedienfelds vor der Änderung wie in Abb. 1.

Im Betriebsmodus KÜHLEN erscheint das Display des Bedienfelds nach der Änderung wie in Abb. 2.



Abb. 1



Abb. 2



### Um die Änderung über die Fernbedienung auszuführen:

Drücken Sie während das Gerät in Betrieb ist die Taste : Die Einstellung wechselt zu der jeweils anderen Einheit.

#### Beispiel:

Im Betriebsmodus KÜHLEN erscheint das Display der Fernbedienung vor der Änderung wie in Abb. 3.

Im Betriebsmodus KÜHLEN erscheint das Display der Fernbedienung nach der Änderung wie in Abb. 4.





Abb. 3



Abb. 4

## KINDERSICHERUNG











Diese Funktion, mit der Sie eine unerwünschte Benutzung unterbinden können, lässt sich nur über die Fernbedienung aktivieren:

- Drücken Sie 3 Sekunden lang gleichzeitig die Tasten  und , um die Funktion zu aktivieren oder zu deaktivieren.
- Wenn die Kindersicherung aktiviert ist, sind die Tasten der Fernbedienung gesperrt.

## TURBOFUNKTION

Die TURBOFUNKTION aktiviert den Betriebsmodus KÜHLEN bei einer Zieltemperatur von 18 °C (64 °F) bei höchster Lüfterstufe, um die Temperatur so schnell wie möglich zu erreichen.

Diese Funktion lässt sich nur über die Fernbedienung aktivieren:

- Drücken Sie die Taste , das Symbol  blinkt auf dem Display der Fernbedienung.
- Drücken Sie zum Bestätigen erneut die Taste . Das Symbol  leuchtet nun durchgehend.
- Drücken Sie die Taste , um die Turbofunktion auszuschalten, das Symbol  blinkt auf dem Display der Fernbedienung.
- Drücken Sie erneut die Taste , um das Ausschalten der Funktion zu bestätigen. Das Symbol  erlischt. Sie können ebenfalls die Tasten ,  und  drücken, um die Funktion auszuschalten.

## ABLASSEN DES KONDENSWASSERS

Wenn sich im Gerät zu viel Kondenswasser angesammelt hat, schaltet es sich aus und zeigt die Meldung  an („BEHÄLTER VOLL“, lesen Sie dazu den folgenden Abschnitt SELBSTDIAGNOSE). Dies zeigt an, dass das Kondenswasser wie folgt abgelassen werden muss:

### Manuelles Ablassen

Das Wasser muss aus den Bereichen mit hoher Feuchtigkeit entfernt werden.

1. Trennen Sie das Gerät vom Stromnetz.
2. Stellen Sie ein geeignetes Gefäß unter die Ablauföffnung (1) unten am Gerät.
3. Entfernen Sie den Ablaufstopfen (2).
4. Lassen Sie das Wasser ablaufen und sammeln Sie es in einem Gefäß (nicht mitgeliefert).
5. Wenn das Wasser abgelaufen ist, setzen Sie den Stopfen wieder ein.
6. Schalten Sie das Gerät ein.

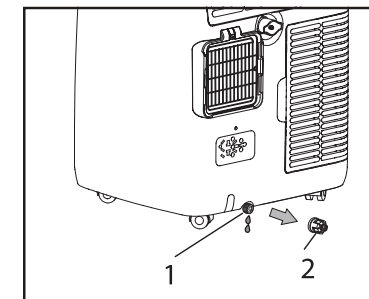

### Fortlaufendes Ablassen

Wenn Sie das Klimagerät im Betriebsmodus Entfeuchten verwenden, ist ein fortlaufendes Ablassen des Kondenswassers empfohlen.

1. Trennen Sie das Gerät vom Stromnetz.
2. Entfernen Sie den Ablaufstopfen (2) unten am Gerät. Hierbei kann Wasser austreten, stellen Sie also ein geeignetes Gefäß bereit, um das Wasser unter der Ablauföffnung (1) aufzufangen.
3. Schließen Sie den Ablaufschlauch (mitgeliefert) (3) an.
4. Das Wasser kann fortlaufend über den Schlauch in eine Ablaufvorrichtung, einen Eimer oder ein Waschbecken abgeleitet werden.
5. Schalten Sie das Gerät ein.

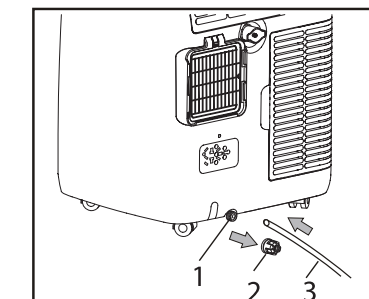

## HINWEIS

- Sie haben außerdem die Möglichkeit, den Ablaufschlauch an der mittleren Ablauföffnung anzubringen, welche sich auf halber Höhe des Geräts befindet. Folgen Sie dabei den obigen Anweisungen.
- Achten Sie bei beiden Methoden darauf, dass der Ablaufschlauch nicht höher als die Ablauföffnung liegt, da sich der Kondenswasserbehälter sonst nicht richtig leeren lässt:

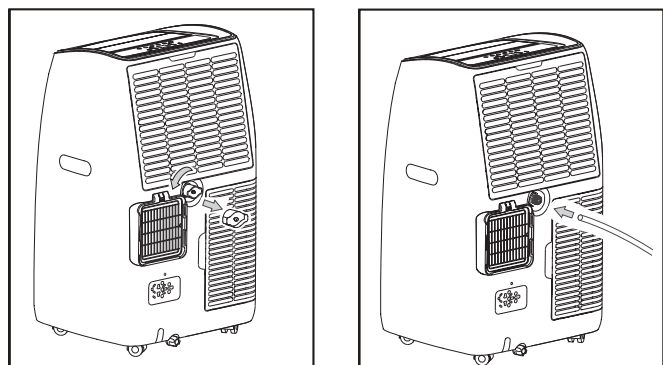

### Anschluss an die untere Ablauföffnung

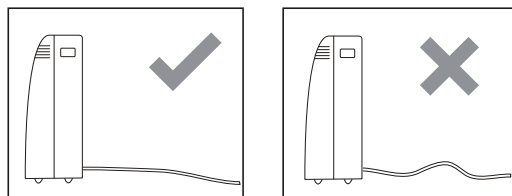

### Anschluss an die mittlere Ablauföffnung

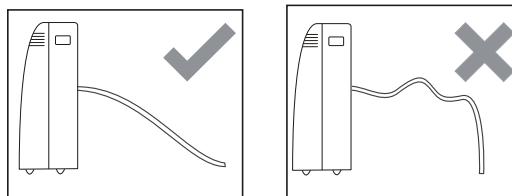

## TIPPS FÜR EINE OPTIMALE EFFIZIENZ DES GERÄTS

Um mit Ihrem Gerät die besten Ergebnisse zu erzielen, beachten Sie folgende Empfehlungen:

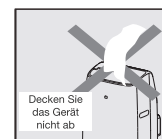
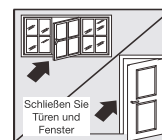

- Schließen Sie die Fenster und Türen des zu klimatisierenden Raums.
- Wenn Sie das Gerät semi-permanent installieren, sollten Sie eine Tür leicht offen lassen (mindestens 1 cm), um eine gute Belüftung zu gewährleisten.
- Schützen Sie den Raum vor direkter Sonneneinstrahlung, indem Sie Vorhänge und/oder Jalousien teilweise schließen, wodurch das Gerät wirtschaftlicher betrieben werden kann.
- Stellen Sie keine Gegenstände auf das Gerät.
- Halten Sie den Luftenlass und den Luftauslass frei.
- Achten Sie darauf, dass sich keine Wärmequellen im Raum befinden.
- Verwenden Sie das Gerät niemals in sehr feuchten Räumen (z. B. Waschküchen).
- Verwenden Sie das Gerät niemals im Freien.
- Vergewissern Sie sich, dass das Gerät auf einer ebenen Fläche steht. Stellen Sie nötigenfalls die vorderen Rollen fest.

## VORSICHTSMASSNAHMEN ZU SAISONBEGINN

- Stellen Sie sicher, dass das Netzkabel und der Stecker unbeschädigt sind und das Erdungssystem funktionstüchtig ist.
- Befolgen Sie die Installationsanweisungen genau.

## VORSICHTSMASSNAHMEN ZU SAISONENDE

- Entleeren Sie das Kondenswasser manuell (siehe Abschnitt „Manuelles Ablassen“).
- Reinigen Sie den Filter und lassen Sie ihn vollständig trocknen, bevor Sie ihn wieder einsetzen.

## Reinigung und Instandhaltung

Schalten Sie das Gerät vor dem Reinigen stets aus und trennen Sie es vom Stromnetz.

### REINIGUNG DES GERÄTS

- Reinigen Sie die Flächen des Geräts mit einem weichen, feuchten Tuch und trocknen Sie sie mit einem trockenen Tuch.
- Waschen Sie das Gerät aus Sicherheitsgründen niemals mit einer großen Wassermenge.
- Verwenden Sie niemals ätzende Reinigungsmittel, ätzende Lösungsmittel oder Chemikalien.
- Verwenden Sie zum Reinigen des Geräts niemals Scheuerschwämme, Topfreiniger oder harte Bürsten.
- Tauchen Sie das Gehäuse niemals in Wasser.
- Sprühen Sie niemals Insektenspray oder ähnliche Produkte in Richtung des Geräts.
- Der Motor und die anderen elektrischen Bestandteile dürfen nicht mit Wasser in Berührung kommen.
- Wenn das Gerät längere Zeit nicht verwendet wird, verpacken Sie es sorgfältig. Bewahren Sie es an einem trocknen, belüfteten und vor Staub geschützten Ort auf.

### REINIGUNG DER FILTER

- Um zu vermeiden, dass eine übermäßige Ansammlung von Staub an den Filtern die Funktion des Gebläses beeinträchtigt, reinigen Sie die Filter wöchentlich.
- Nehmen Sie die Filter wie in nebenstehender Abbildung gezeigt heraus und achten Sie dabei darauf, dass Sie sich nicht an den Metallteilen schneiden.
- Verwenden Sie einen Staubsauger, um die Filter von dem angesammelten Staub zu befreien. Sollten die Filter stark verschmutzt sein, tauchen Sie sie in warmes Wasser und spülen Sie sie mehrmals aus. Die Wassertemperatur darf 40 °C (104 °F) nicht überschreiten.
- Lassen Sie die Filter nach dem Waschen trocknen und setzen Sie sie anschließend wieder in die Gitter ein.

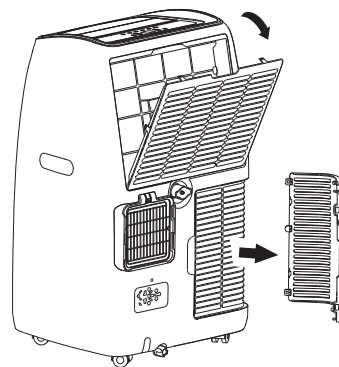

#### HINWEISE:



- Wenn Sie das Gerät bewegen, kann Kondenswasser auslaufen. Denken Sie daran, das Gerät zu entleeren, bevor Sie es transportieren.

**DIESES GERÄT IST AUSSCHLIESSLICH FÜR DEN GEBRAUCH IM HAUSHALT BESTIMMT**

## Problemlösung

### SELBSTDIAGNOSE

Das Gerät verfügt über ein Selbstdiagnosesystem, das eine Reihe an Fehlfunktionen erkennen kann. Die Fehlermeldungen werden auf dem Display des Geräts angezeigt.

WENN EINES DIESER SYMBOLE AUF DEM DISPLAY ERSCHEINT	WAS IST ZU TUN?
 NIEDRIGE TEMPERATUR	Das Gerät ist mit einer Frostschutzvorrichtung (Entfrostern) ausgestattet, um eine übermäßige Eisbildung zu vermeiden. Nach Beendigung des Entfrostens setzt sich das Gerät automatisch wieder in Betrieb.
 SENSORAUSFALL	Wenn diese Meldung angezeigt wird, wenden Sie sich an ein autorisiertes Servicecenter.
 BEHÄLTER VOLL	Leeren Sie den Innenbehälter gemäß den Anweisungen im Abschnitt „Vorsichtsmaßnahmen zu Saisonende“.

PROBLEM	URSACHE	LÖSUNG
Das Gerät lässt sich nicht einschalten.	<ul style="list-style-type: none"> <li>Keine Stromversorgung.</li> <li>Das Gerät ist nicht an das Stromnetz angeschlossen.</li> <li>Die interne Sicherheitsvorrichtung wurde aktiviert.</li> </ul>	<ul style="list-style-type: none"> <li>Warten Sie und schließen Sie das Gerät an das Stromnetz an.</li> <li>Warten Sie 30 Minuten, wenn das Problem weiterhin besteht, wenden Sie sich an Ihr Servicecenter.</li> </ul>
Das Gerät funktioniert nur für kurze Zeit.	<ul style="list-style-type: none"> <li>Der Abluftschlauch ist geknickt.</li> <li>Der Luftaustritt nach außen wird behindert.</li> </ul>	<ul style="list-style-type: none"> <li>Platzen Sie den Schlauch korrekt, halten Sie ihn so kurz wie möglich und ohne Verdrehungen, damit die Luft ungehindert abgeleitet werden kann. Überprüfen Sie den Luftaustritt auf Hindernisse und beseitigen Sie diese.</li> </ul>
Das Gerät funktioniert, kühlt aber den Raum nicht.	<ul style="list-style-type: none"> <li>Fenster, Türen und/oder Vorhänge sind geöffnet.</li> </ul>	<ul style="list-style-type: none"> <li>Schließen Sie Fenster, Türen und Vorhänge und lesen Sie den Abschnitt „Tipps für eine optimale Effizienz des Geräts“.</li> </ul>
	<ul style="list-style-type: none"> <li>In dem Raum sind Wärmequellen vorhanden (Ofen, Haartrockner usw.).</li> </ul>	<ul style="list-style-type: none"> <li>Entfernen Sie die Wärmequellen.</li> </ul>
	<ul style="list-style-type: none"> <li>Der Abluftschlauch hat sich von dem Gerät gelöst.</li> </ul>	<ul style="list-style-type: none"> <li>Befestigen Sie den Abluftschlauch wieder an der Rückseite des Geräts.</li> </ul>
	<ul style="list-style-type: none"> <li>Die technischen Merkmale des Geräts sind nicht auf den Raum ausgelegt, in dem das Gerät aufgestellt ist.</li> </ul>	<ul style="list-style-type: none"> <li>Versetzen Sie das Gerät.</li> </ul>
Während des Betriebs entsteht ein unangenehmer Geruch im Raum.	<ul style="list-style-type: none"> <li>Der Luftfilter ist verstopft.</li> </ul>	<ul style="list-style-type: none"> <li>Reinigen Sie den Filter.</li> </ul>
Das Gerät lässt sich nach dem Ausschalten nicht wieder einschalten.	<ul style="list-style-type: none"> <li>Die interne Sicherheitsvorrichtung des Kompressors sorgt dafür, dass das Gerät erst drei Minuten nach dem letzten Ausschalten wieder eingeschaltet werden kann.</li> </ul>	<ul style="list-style-type: none"> <li>Warten Sie. Diese Verzögerung ist Teil der normalen Funktion des Geräts.</li> </ul>
Eine der folgenden Meldungen erscheint auf dem Display: LE / PF / FE	<ul style="list-style-type: none"> <li>Das Gerät verfügt über ein Selbstdiagnosesystem, das eine Reihe an Fehlfunktionen erkennen kann.</li> </ul>	<ul style="list-style-type: none"> <li>Lesen Sie dazu das Kapitel SELBSTDIAGNOSE</li> </ul>

## Kenndaten

- Modell ECMR142
- Für Flächen bis 30 m<sup>2</sup>
- Kühlkapazität: 4100 W
- Kühlleistung: 1520 W
- Heizkapazität: 3300 W
- Heizleistung: 1270 W
- Luftdurchsatz: 460 m<sup>3</sup>/h
- Entfeuchten: 43 l/24 h
- Energieeffizienzklasse: A
- Kältemittelgas: R290
- Luftschallemission: 65 dB
- 3 Lüftergeschwindigkeiten
- Anzeige Behälter voll
- Heizfunktion
- Nachtmodus
- Oszillation
- Timer: 24 Stunden
- Lenkrollen

## INFORMATIONEN ZUR UMWELTGERECHTEN GESTALTUNG VON VENTILATOREN

Erforderliche Angaben zu Ventilatoren, gemäß der Verordnung (EU) Nr. 206/2012 zur Durchführung der Richtlinie 2009/125/EG des Europäischen Parlaments und des Rates im Hinblick auf die Festlegung von Anforderungen an die umweltgerechte Gestaltung von Raumklimageräten und Komfortventilatoren.

U hebt een product van het merk Essentiel b gekocht en we danken u daarvoor. Wij besteden veel zorg aan de **BETROUWBAARHEID**, het **GEBRUIKSGEMAK** en het **DESIGN** van onze producten.

Wij hopen dat deze omkeerbare mobiele airconditioner volledig aan uw verwachtingen voldoet.

## montage

### AFVOER VAN WARME LUCHT

In de modus airconditioning moet het apparaat in nabijheid van een raam of opening geplaatst worden, zodat de warme lucht afgevoerd kan worden naar buiten.

- Plaats de unit eerst op een vlakke ondergrond,
- Verzekert u ervan dat u rond de unit een ruimte overlaat van minstens **45 cm** en
- Zorg ervoor dat een voedingsbron in nabijheid is.

1. Trek één kant van de slang uit (Fig. 1) en sluit hem aan op de ingangsadapter van de slang (Fig. 2).
2. Trek de andere kant van de slang uit en sluit deze aan op de uitgangsadapter van de slang (Fig. 3).

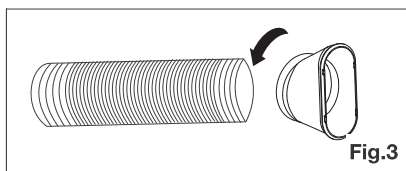
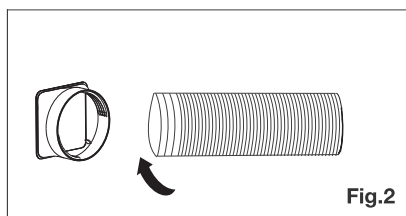
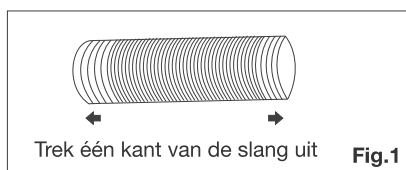

3. Breng de ingangsadapter aan in het apparaat (Fig. 4)

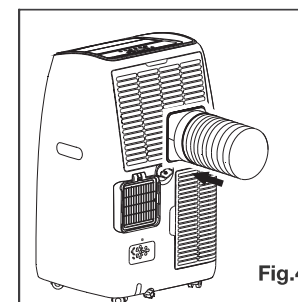

4. Bevestig de uitgang van de slang op de schuifkit voor venster en verzegeld deze (Fig. 5 en 6).

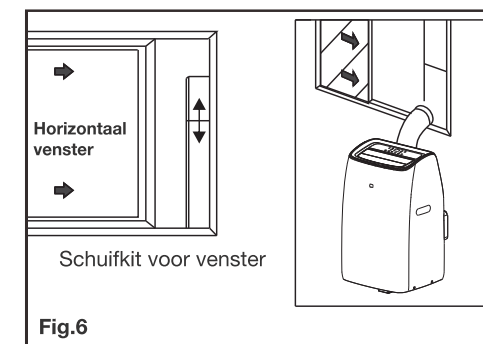
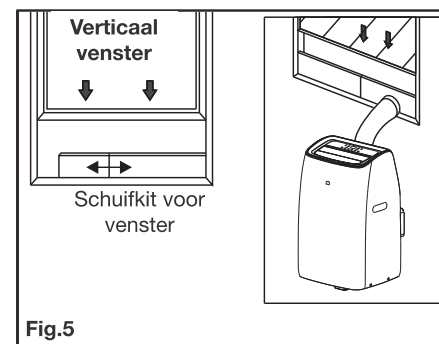

Uw schuifkit voor venster is ontworpen om geïnstalleerd te worden op vrijwel alle verticale en horizontale vensters. Voor sommige soorten vensters kan het echter nodig zijn om bepaalde aspecten van de installatieprocedure te wijzigen. De schuifkit voor venster kan bevestigd worden met schroeven.

**OPMERKING:** als de opening van het venster kleiner is dan de minimale lengte van de schuifkit, verwijder dan het gedeelte dat geen gat bevat zodat de kit aangepast is aan de omvang van het venster. Verwijder nooit het gedeelte met gat.



## INSTALLATIE VAN DE SCHUIFKIT VOOR VENSTER

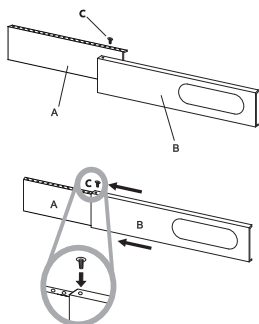

### Onderdelen:

- A) Paneel
- B) Paneel met gat
- C) Bevestigingsschroef

- Schuif paneel A in paneel B en pas aan de breedte van het venster aan. De vensterafmetingen verschillen.
- Om de breedte aan te passen, verzeker u ervan dat de schuifkit geen spleten en/of luchtballen bevat tijdens het opmeten.
- Draai de schroef vast in het daarvoor bedoelde gat.

## PLAATSING

- Het apparaat moet op een stabiele ondergrond geplaatst worden om geluid en vibraties te beperken. Plaats de unit op een vlakke, genivelleerde ondergrond die sterk genoeg is om het gewicht van het apparaat te dragen en zo een veilige plek te waarborgen.
- Het apparaat heeft wieltjes waardoor het eenvoudig verplaatst kan worden. Verplaats het apparaat echter alleen over gladde en vlakke ondergronden. Wees voorzichtig bij het verplaatsen over vloerbedekking. Wees voorzichtig en bescherm de vloer bij het verplaatsen over houten vloeren. Probeer het apparaat niet over voorwerpen te laten rollen.
- Het apparaat dient aangesloten te worden op een geaard stopcontact.
- Plaats nooit obstakels rond de luchtinvoer en -afvoer van het apparaat.
- De slang kan uitgetrokken worden, maar wij raden u aan om de minimum vereiste lengte te behouden.
- **Verzeker u ervan dat de slang geen knikken of verzakkingen vertoont.**

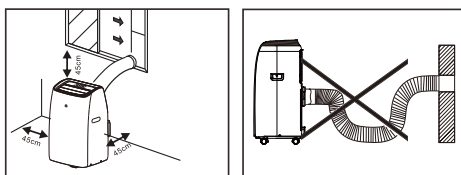

## INSTALLATIE VAN DE HOUDER VOOR AFSTANDSBEDIENING

De afstandsbediening wordt geleverd met een zelfklevende houder die u aan kunt brengen op:

- De airconditioner,
- Een muur.

Zorg ervoor dat de ondergrond, ongeacht welke, droog en schoon is.

**Let op: de sticker heeft een grote weerstand en kan bij het verwijderen ervan de ondergrond beschadigen waarop hij is aangebracht (verf, behangpapier, enz.).**

## gebruiksaanwijzingen

### VOOR HET EERSTE GEBRUIK

1. Lees deze instructies aandachtig door voordat u het apparaat gebruikt en bewaar ze om ze in de toekomst te kunnen raadplegen.
2. Controleer of de spanning van uw lokale elektriciteitsnet overeenkomt met de spanning die aangegeven staat op het apparaat.
3. Verwijder voor het eerste gebruik de beschermende folie of stickers van het apparaat.

### BEDIENINGSPANEEL

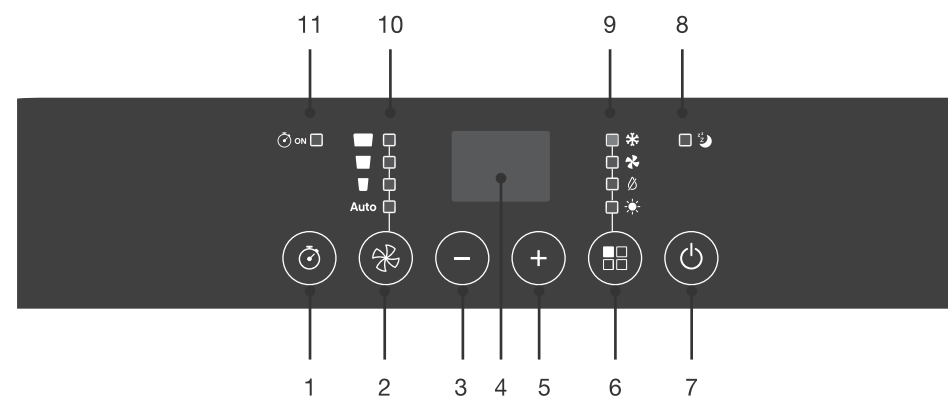

1	Knop programmering timer
2	Knop ventilatie (snelheid automatisch, langzaam, gemiddeld, snel)
3	Knop -
4	Weergavescherm
5	Knop +
6	Knop modus
7	Aan/Uit toets
8	Signaallampje nachtmodus
	Modus-signaallampjes:
	✳ : AIRCONDITIONING
9	✪ : VENTILATIE
	⊘ : ONTVOCHTIGING
	☀ : VERWARMING
10	Signaallampjes ventilatiesnelheid
11	Signaallampje timer



## AFSTANDSBEDIENING EN LCD-WEERGAVE

1	Aan/Uit toets
2	Knop verhoging
3	Knop timer
4	Knop verlaging
5	Knop nachtmodus
6	Ventilatieknop
7	Knop unit
8	Knop oscillatie
9	Knop modus
10	Turboknop

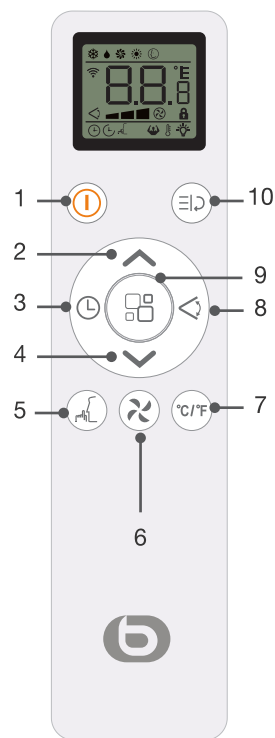

1	Symbool airconditioning
2	Symbool ontvochtiging
3	Symbool ventilatie
4	Symbool verwarming
5	Symbool Smartmodus
6	Symbool unit
7	Symbool kinderbeveiliging
8	Symbool automatische ventilatie
9	Symbool turbo
10	Symbool nachtmodus
11	Symbool timer stopzetten
12	Symbool timer starten
13	Symbool ventilatiesnelheid
14	Symbool oscillatie

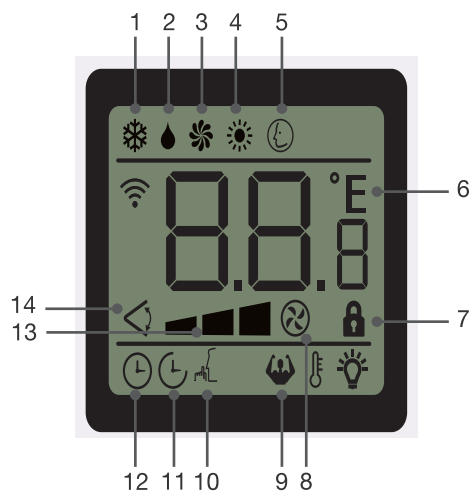

## Recycling van de batterijen

- De batterijen niet wegwerpen bij het huisvuil. De batterijen dienen afgedankt te worden volgens de van kracht zijnde regelgeving ter bescherming van het milieu.
- Laat ze achter in de dichtstbijzijnde inzamelbak voor batterijen of breng ze terug naar de winkel.
- Laad niet-oplaadbare batterijen niet opnieuw op, demonteer ze niet en gooi ze niet in het vuur.
- Stel ze niet bloot aan hoge temperaturen of aan rechtstreeks zonlicht.
- Verbrand ze niet.

## ATTENTIE!

- Gebruik uitsluitend batterijen van het type dat vermeld staat in deze handleiding.
- Vervang de batterijen wanneer deze leeg zijn of lekken.
- Verwijder de batterijen als u het apparaat lange tijd niet gebruikt.



## INSCHAKELING

1. Sluit het apparaat aan op de netstroom om het in stand-by te zetten.
2. Druk op de knop om het apparaat in te schakelen: het apparaat gaat aan in de stand die gebruikt werd voordat het apparaat uitgeschakeld werd.
3. Schakel het apparaat nooit uit door de stekker uit het stopcontact te halen. Druk altijd op de knop en wacht enkele minuten voordat u de stekker uit het stopcontact haalt: het apparaat kan zo een aantal verificaties uitvoeren voordat het uitgeschakeld wordt.

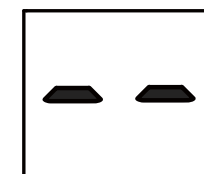

Weergave op het bedieningspaneel

## INSTELLING VAN DE MODI

Voor het instellen van uw apparaat heeft u de mogelijkheid om: het bedieningspaneel en de afstandsbediening te gebruiken. De instelling van beide methodes worden uitgelegd.

## Opmerkingen over het gebruik van de afstandsbediening:

- Richt de afstandsbediening op de ontvanger (1) die zich op het apparaat bevindt.
- Ga op een afstand van maximaal 7 meter van het apparaat staan en zorg ervoor dat er zich geen enkel obstakel bevindt tussen de afstandsbediening en het apparaat.
- Wees voorzichtig met het hanteren van de afstandsbediening: laat hem niet vallen en stel hem niet bloot aan direct zonlicht of aan warmtebronnen.
- De afstandsbediening werkt onafhankelijk van het apparaat. Als u het apparaat vanuit het bedieningspaneel uitschakelt, gaat de afstandsbediening dus niet automatisch uit: u moet de afstandsbediening ook uitschakelen.

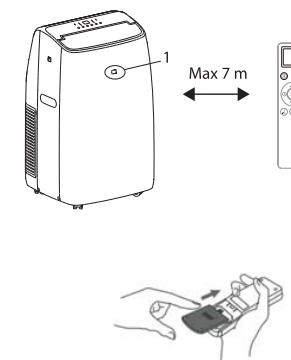

- De afstandsbediening werkt met 2 meegeleverde AAA-batterijen van 1,5 V. Voer deze in voor gebruik door de bescherming aan de achterkant te verwijderen.



## MODUS AIRCONDITIONING

Ideaal als het warm is en u een ruimte wilt verkoelen.

### Om deze modus te kiezen vanuit het bedieningspaneel:

- Druk op de knop  tot het signaallampje  op het bedieningspaneel gaat branden.
- Selecteer de gewenste waarde tussen 18°C en 32°C (64°F-90°F) door te drukken op de knop + of -.
- Selecteer de ventilatiesnelheid door te drukken op de knop .

### Om deze modus te kiezen met de afstandsbediening:

- Druk op de knop  tot het symbool  op het scherm van de afstandsbediening verschijnt.
- Selecteer de gewenste waarde tussen 18°C en 32°C (64°F-90°F) door te drukken op de knoppen ^ en v.
- Selecteer de ventilatiesnelheid door te drukken op de knop .



### Er zijn vier snelheden mogelijk:

- **Hoge snelheid:** maximaal vermogen van de ventilator
- **Gemiddelde snelheid:** beperkt het geluidsniveau met behoud van een bepaald niveau van comfort
- **Lage snelheid:** voor een geruisloos gebruik
- **Automatische snelheid:** het apparaat past automatisch de ventilatiesnelheid aan afhankelijk van de geselecteerde temperatuur, voor een betere energiebesparing.
  - Als de temperatuur van de ruimte de geselecteerde temperatuur met 2°C overschrijdt, is de ventilatiesnelheid hoog.
  - Als de temperatuur van de ruimte de geselecteerde temperatuur met 1°C overschrijdt, is de ventilatiesnelheid gemiddeld.
  - Als de temperatuur van de ruimte gelijk is aan of lager is dan de geselecteerde temperatuur, is de ventilatiesnelheid laag.

### OPMERKING:

De meest geschikte temperatuur voor een ruimte in de zomer ligt tussen 24°C en 27°C (75°F en 81°C). Wij raden u aan om geen temperatuur in te stellen die een stuk lager ligt dan de buitentemperatuur. Het verschil in de ventilatiesnelheid is sterker waarneembaar als het apparaat in de modus VENTILATIE staat, maar kan niet waarneembaar zijn in de modus AIRCONDITIONING.

## MODUS VERWARMING

### Om deze modus te kiezen vanuit het bedieningspaneel:

- Druk op de knop  tot het signaallampje  op het bedieningspaneel gaat branden.
- Selecteer de gewenste waarde tussen 13°C en 27°C (55°F - 81°F) door te drukken op de knop + of -.
- De verwarming gaat alleen werken als de geselecteerde temperatuur hoger is dan de kamertemperatuur van de ruimte.
- Selecteer de ventilatiesnelheid door te drukken op de knop .

### Om deze modus te kiezen met de afstandsbediening:

- Druk op de knop  tot het symbool  op het scherm van de afstandsbediening verschijnt.
- Selecteer de gewenste waarde tussen 13°C en 27°C (55°F - 81°F) door te drukken op de knoppen ^ en v.
- Selecteer de ventilatiesnelheid door te drukken op de knop .



### Er zijn vier snelheden mogelijk:

- **Hoge snelheid / Gemiddelde snelheid / Lage snelheid**
- **Automatische snelheid:** het apparaat past automatisch de ventilatiesnelheid aan afhankelijk van de geselecteerde temperatuur, voor een betere energiebesparing.



### OPMERKINGEN:

- In de modus VERWARMING wordt de functie Ontvochtiging ook in geschakeld.
- In de modus VERWARMING moet de afvoerslang op dezelfde manier bevestigd worden als in de modus ONTVOCHTIGING om de vochtafvoer naar buiten mogelijk te maken.
- Als het apparaat zich in een zeer koude ruimte bevindt, wordt de functie Ontdooiing automatisch ingeschakeld:
  - Het apparaat onderbreekt dan de normale ventilatiewerking (in de modus Airconditioning, Verwarming en Ventilatie).
  - Het symbool  verschijnt dan op het scherm.
  - Als de functie Ontdooiing van het apparaat ingeschakeld is, moet u enkele minuten wachten voordat de normale werking van het apparaat hervat wordt.
- In de modus Verwarming, na het uitschakelen van het apparaat, gaan de lamellen niet onmiddellijk dicht; het apparaat moet eerst afkoelen.
- Als het apparaat ingeschakeld wordt in de modus Airconditioning (laatste modus voordat het apparaat uitgeschakeld wordt bijvoorbeeld) en u overschakelt naar de modus Verwarming, is een bepaalde tijd nodig voordat de overschakeling plaatsvindt; deze pauze hoort bij een normaal gebruik.

## VENTILATIEMODUS

Tijdens het gebruik in deze modus hoeft de afvoerslang niet bevestigd te worden

### Om deze modus te kiezen vanuit het bedieningspaneel:

- Druk op de knop  tot het signaallampje  op het bedieningspaneel gaat branden.
- Selecteer de ventilatiesnelheid door te drukken op de knop .

### Om deze modus te kiezen met de afstandsbediening:

- Druk op de knop  tot het symbool  op het scherm verschijnt.
- Selecteer de ventilatiesnelheid door te drukken op de knop .



### Er zijn drie snelheden mogelijk:

Hoge snelheid / Gemiddelde snelheid / Lage snelheid

## ONTVOCHTIGINGSMODUS



Ideaal om de luchtvochtigheid van een ruimte te verminderen (in de lente en de herfst, in vochtige ruimtes, tijdens regenachtige periodes, enz.).

In de modus Ontvochtiging moet de afvoerslang geïnstalleerd worden om de vochtafvoer naar buiten mogelijk te maken. In de modus Ontvochtiging kan de snelheid niet geselecteerd worden en past het apparaat zelf de snelheid aan.

### Om deze modus te kiezen vanuit het bedieningspaneel:

- Druk op de knop  tot het signaallampje  gaat branden en het symbool **dh** op het scherm verschijnt.

### Om deze modus te kiezen met de afstandsbediening:

- Druk op de knop  tot het symbool  op het scherm verschijnt.

## SMARTMODUS

In deze modus kiest het apparaat automatisch de modus Airconditioning, Ventilatie of Verwarming.



### Om deze modus te kiezen vanuit het bedieningspaneel:

- Druk op de knop  tot de volgende afbeelding op het scherm verschijnt:



- Selecteer de ventilatiesnelheid door te drukken op de knop .

### Om deze modus te kiezen met de afstandsbediening:

- Druk op de knop  tot het symbool  op het scherm verschijnt.
- Selecteer de ventilatiesnelheid door te drukken op de knop .



### Er zijn vier snelheden mogelijk:

- **Hoge snelheid / Gemiddelde snelheid / Lage snelheid /**

- **Automatische snelheid:**

- Het apparaat schakelt over naar de modus **Verwarming** als de temperatuur van de ruimte lager is dan 20°C (68°F)
- Het apparaat schakelt over naar de modus **Airconditioning** als de temperatuur van de ruimte hoger is dan 23°C (73°F)
- Het apparaat schakelt over naar de modus **Ventilatie** als de temperatuur van de ruimte zich bevindt tussen 20°C (68°F) en 23°C (73°F).

## NACHTMODUS

Deze functie is 's nachts nuttig, want het energieverbruik van het apparaat wordt er door beperkt.

### U kunt deze modus alleen met de afstandsbediening kiezen:

- Selecteer de modus Airconditioning of Verwarming zoals hierboven beschreven.
- Druk op de knop , het bijbehorende symbool verschijnt op het scherm.
- Het apparaat zal gaan werken in de eerder geselecteerde modus.
- Als u de Nachtmodus kiest, worden de helderheid van het scherm en de ventilatiesnelheid verminderd.



In de Nachtmodus blijft een optimale temperatuur behouden in de ruimte, zonder grote schommelingen in de temperatuur of vochtigheid. De ventilatiesnelheid is altijd laag, terwijl de temperatuur en vochtigheid van de ruimte geleidelijk variëren voor optimaal comfort.

**In de modus AIRCONDITIONING** wordt de geselecteerde temperatuur per uur verhoogd met 1°C over een tijdsbestek van 2 uur. Deze nieuwe temperatuur wordt tijdens de 6 volgende uren behouden. Het apparaat gaat daarna uit.

**In de modus VERWARMING** wordt de geselecteerde temperatuur per uur verlaagd met 1°C over een tijdsbestek van 3 uur. Deze nieuwe temperatuur wordt tijdens de 5 volgende uren behouden. Het apparaat gaat daarna uit.

De NACHTmodus kan op elk moment geannuleerd worden tijdens gebruik door te drukken op de knoppen ,  of .

**In de modus VENTILATIE of ONTVOCHTIGING kan de NACHT-functie niet geselecteerd worden.**

## OSCILLATIEMODUS

### U kunt deze modus alleen met de afstandsbediening kiezen:

- Selecteer de gebruiksmodus (airconditioning, ontvochtiging, ventilatie) zoals hierboven beschreven.
- Druk vervolgens op de knop om de automatische oscillatie te activeren of deactiveren.

## PROGRAMMERING

De timer kan gebruikt worden om de inschakeling of uitschakeling van het apparaat uit te stellen. Hiermee kan energie bespaard worden en kunnen de gebruikperiodes geoptimaliseerd worden.

### DE INSCHAKELING PROGRAMMEREN

#### Om de programmering uit te voeren vanuit het bedieningspaneel:

- Het apparaat inschakelen.
- Kies de gewenste modus, zoals bijvoorbeeld de modus AIRCONDITIONING op 24°C en de maximale ventilatiesnelheid.
- Schakel het apparaat uit.
- Druk op de knop ; het bijbehorende signaallampje op het paneel en het cijfer van de uren op het scherm van het apparaat beginnen te knipperen.
- Druk op de knop om het aantal uren te kiezen (tussen 1 en 24) voordat het apparaat zal inschakelen.
- De instelling wordt opgeslagen na enkele seconden. Het signaallampje van de timer gaat branden. Aan het einde van de tijd schakelt het apparaat uit.
- Om de programmering te annuleren, drukt u opnieuw op de knop of op de knop . Het signaallampje van de timer gaat uit.

#### Om de programmering uit te voeren met de afstandsbediening:

- Het apparaat inschakelen.
- Kies de gewenste modus, zoals bijvoorbeeld de modus AIRCONDITIONING op 24°C en de maximale ventilatiesnelheid.
- Schakel het apparaat uit.
- Druk twee keer op de knop . Op het scherm verschijnen de uren en de symbolen en knipperen op het scherm van de afstandsbediening.
- Druk op de knoppen en tot het aantal gewenste uren wordt afgebeeld.
- Druk opnieuw op de knop . De timer is nu geactiveerd: de symbolen en blijven afgebeeld op het scherm van de afstandsbediening.
- Om de programmering te annuleren, drukt u opnieuw op de knop of op de knop . Het symbool verdwijnt van het scherm.



### DE UITSCHAKELING PROGRAMMEREN

#### Om de programmering uit te voeren vanuit het bedieningspaneel:

- Druk terwijl het apparaat werkt, op de knop ; het bijbehorende signaallampje op het paneel en het cijfer van de uren op het scherm van het apparaat beginnen te knipperen.
- Druk op de knop om het aantal uren te kiezen (tussen 1 en 24) voordat het apparaat zal uitschakelen.
- De instelling wordt opgeslagen na enkele seconden. Het signaallampje van de timer gaat branden. Aan het einde van de tijd schakelt het apparaat uit.
- Om de programmering te annuleren, drukt u opnieuw op de knop of op de knop . Het signaallampje van de timer gaat uit.

#### Om de programmering uit te voeren met de afstandsbediening:

- Druk terwijl het apparaat werkt, op de knop . Op het scherm verschijnen de uren en de symbolen en knipperen op het scherm.
- Druk op de knoppen en tot het aantal gewenste uren wordt afgebeeld.
- Druk opnieuw op de knop . De timer is nu geactiveerd: de symbolen en blijven afgebeeld op het scherm van de afstandsbediening.
- Om de programmering te annuleren, drukt u opnieuw op de knop of op de knop . Het symbool verdwijnt van het scherm.



## DE TEMPERATUUREENHEID WIJZIGEN

#### Om de wijziging uit te voeren vanuit het bedieningspaneel:

Druk terwijl het apparaat werkt, tegelijkertijd op de knoppen + en - gedurende 3 seconden: de instelling schakelt over naar de andere eenheid.

#### Voorbeeld:

Vóór de wijziging, in de modus AIRCONDITIONING, wordt het scherm van het paneel afgebeeld als in Fig. 1.

Na de wijziging, in de modus AIRCONDITIONING, wordt het scherm van het paneel afgebeeld als in Fig. 2.



Fig 1



Fig 2

### Om de wijziging uit te voeren met de afstandsbediening:

Druk terwijl het apparaat werkt, op de knop : de instelling schakelt over naar de andere eenheid.

#### Voorbeeld:

Vóór de wijziging, in de modus AIRCONDITIONING, wordt het scherm van de afstandsbediening afgebeeld als in Fig. 3.

Na de wijziging, in de modus AIRCONDITIONING, wordt het scherm van de afstandsbediening afgebeeld als in Fig. 4.





Fig 3



Fig 4

## KINDERBEVEILIGING

Deze functie, die elk ongewenst gebruik verhindert, kunt u alleen met de afstandsbediening activeren:

- Druk tegelijkertijd op de knoppen  en  gedurende 3 seconden om deze functie te activeren of deactiveren.
- Als de functie geactiveerd is, werken de knoppen van de afstandsbediening niet.

## TURBOFUNCTIE

De TURBO-functie activeert de modus AIRCONDITIONING van het apparaat bij een temperatuur van 18°C (64°F), met maximale ventilatie om de temperatuur zo snel mogelijk te bereiken.

**U kunt deze modus alleen met de afstandsbediening activeren:**

- Druk op de knop , het symbool  knippert op het scherm van de afstandsbediening.
- Druk opnieuw op de knop  om te bevestigen. Het symbool  gaat branden zonder te knipperen.
- Druk op de knop  om de Turbofunctie te beëindigen; het symbool  knippert op het scherm van de afstandsbediening.
- Druk opnieuw op de knop  om de beëindiging van de functie te bevestigen. Het symbool  verdwijnt. U kunt tevens drukken op de knoppen ,  en  om de functie te beëindigen.

## WATERAFVOER

Als het apparaat te veel condenswater bevat, stop het met werken en wordt de volgende melding afgebeeld  ('VOL RESERVOIR', raadpleeg het gedeelte AUTODIAGNOSE hierna). Dit betekent dat het condenswater afgevoerd moet worden door de volgende procedures te volgen:

### Handmatige waterafvoer

Het water moet afgevoerd worden in de zones met een hoog vochtgehalte.

1. Koppel het apparaat af van de voedingsbron.
2. Plaats een geschikte bak onder de afvoeropening (1) aan de onderkant van het apparaat.
3. Verwijder de afvoerdop (2).
4. Het water moet afgevoerd en opgevangen worden in een bak (niet meegeleverd).
5. Zodra het water afgevoerd is, moet de dop weer aangebracht worden.
6. Het apparaat inschakelen.

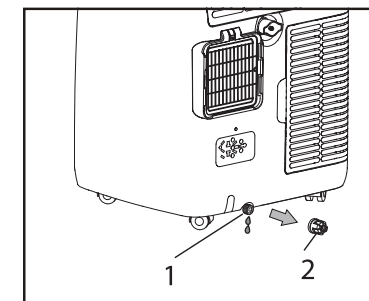

### Continue waterafvoer

Als u de airconditioner in de modus Ontvochtiging gebruikt, raden wij u continue waterafvoer aan.

1. Koppel het apparaat af van de voedingsbron.
2. Verwijder de afvoerdop (2) aan de onderkant van het apparaat. Tijdens deze stap kan het water wegstromen; zorg ervoor dat u een geschikte bak heeft om het water onder de afvoeropening (1) op te vangen.
3. Sluit de afvoerslang (meegeleverd) aan (3).
4. Het water kan dankzij de slang onafgebroken wegstromen naar een evacuatievoorziening, een emmer of een gootsteen.
5. Het apparaat inschakelen.

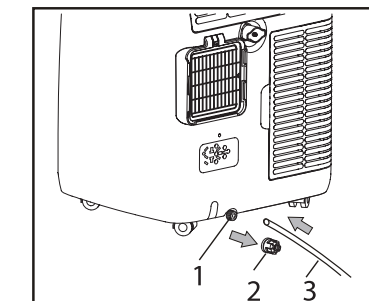



### OPMERKING

- U heeft tevens de mogelijkheid om de afvoerslang aan te sluiten op de intermediaire afvoeropening die zich halverwege het apparaat bevindt, door dezelfde procedure te volgen.
- Verzekert u er altijd van, ongeacht de gekozen afvoermodus, dat de afvoerslang niet hoger gelegen is dan de afvoeropening, anders kan het waterreservoir niet goed geleegd worden:

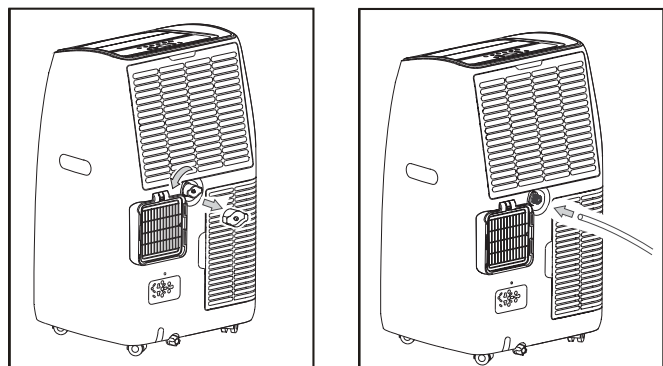

### Installatie op de onderste afvoeropening

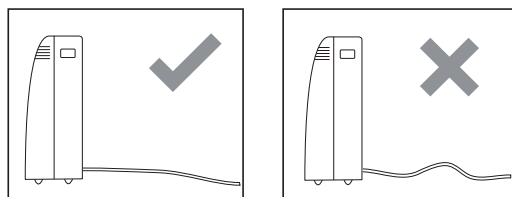

### Installatie op de intermediaire afvoeropening

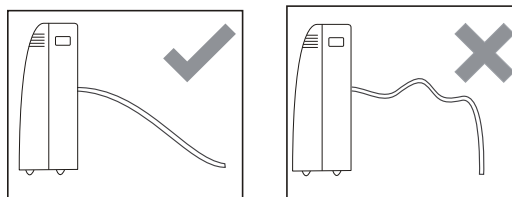

### TIPS VOOR OPTIMALE WERKING VAN HET APPARAAT

Voor het halen van de beste resultaten van het apparaat, raden wij u het volgende aan:

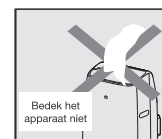
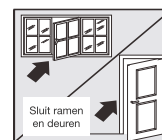

- Sluit de ramen en deuren van de ruimte die u wilt koelen.
- Als u het apparaat semipermanent wilt installeren, moet u een deur een klein beetje open laten staan (minstens 1 cm) voor het waarborgen van een goede ventilatie.
- Bescherm de ruimte tegen direct zonlicht door de gordijnen en/of zonneschermen gedeeltelijk te sluiten, voor een energiezuinigere werking.
- Zet nooit voorwerpen op het apparaat.
- Blokkeer de luchtingang en -uitgang niet.
- Verzekert u ervan dat er geen enkele warmtebron in de ruimte is.
- Gebruik het apparaat nooit in zeer vochtige ruimtes (zoals een washok bijvoorbeeld).
- Gebruik het apparaat nooit buiten.
- Verzekert u ervan dat het apparaat op een gelijkmatige ondergrond staat. Blokkeer de voorste wieltjes indien nodig.

### VOORZORGSMATREGELEN IN HET BEGIN VAN HET SEIZOEN

- Verzekert u ervan dat de voedingskabel en de stekker niet beschadigd zijn en dat de aarding goed werkt.
- Volg nauwkeurig de installatie-instructies.

### VOORZORGSMATREGELEN AAN HET EINDE VAN HET SEIZOEN

- Ga over tot het handmatig afvoeren van het water (zie de paragraaf "Handmatige waterafvoer").
- Reinig het filter en laat het volledig drogen voordat u het weer terugplaatst.



## reiniging en onderhoud

Schakel het apparaat altijd uit en haal de stekker altijd uit het stopcontact voordat u overgaat tot het reinigen.

### REINIGING VAN HET APPARAAT

- Reinig de buitenkant van het apparaat met een zachte, licht bevochtigde doek en maak droog met een zachte doek.
- Maak het apparaat nooit schoon met ruim water, dit kan gevaarlijk zijn.
- Gebruik nooit bijtende reinigingsmiddelen of oplosmiddelen of chemische producten.
- Gebruik nooit schurende borstels, schuursponsjes of harde borstels om het apparaat te reinigen.
- Dompel de behuizing van het apparaat nooit onder in water.
- Besproei het apparaat nooit met insectensprays of vergelijkbare producten.
- Voorkom dat de motor of andere elektrische onderdelen in contact komen met water.
- Verpak het apparaat zorgvuldig als het gedurende een lange tijd niet gebruikt wordt. Bewaar het op een droge en geventileerde plek waar het beschermd is tegen stof.

### REINIGING VAN DE FILTERS

- Om te voorkomen dat de blaasfunctie niet meer goed werkt door overmatige stofophoping in de filters, moet het filter elke week gereinigd worden.
- Raadpleeg voor het verwijderen van de filters de illustratie hiernaast en wees erop alert dat u zich niet snijdt aan de metalen onderdelen.
- Gebruik een stofzuiger om opgehoopt stof uit de filters te verwijderen. Als de filters erg vuil zijn, kunt u ze onderdompelen in warm water en verschillende keren spoelen. De temperatuur van het water mag nooit hoger zijn dan 40°C (104°F).
- Laat de filters na het reinigen goed drogen en plaats de roosters vervolgens weer terug.

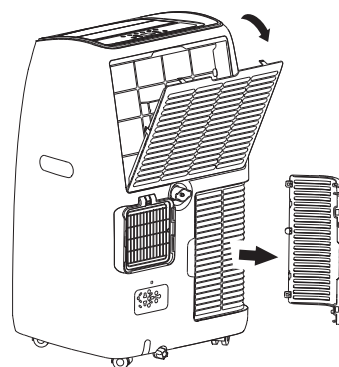

#### OPMERKINGEN:

- Tijdens het verplaatsen van het apparaat kan er condenswater uit stromen. Vergeet niet om het apparaat te legen alvorens het te verplaatsen.

**DIT APPARAAT DIEN UITSLUITEND VOOR HUISHOUDELIJK GEBRUIK**

## probleemoplossing

### AUTODIAGNOSE

Het apparaat beschikt over een autodiagnose-systeem om een aantal storingen te herkennen. De foutmeldingen worden afgebeeld op het scherm van het apparaat.

ALS DE VOLGENDE SYMBOLEN OP UW SCHERM VERSCHIJNEN	WAT MOET IK DOEN?
 LAGE TEMPERatuur	Het apparaat is voorzien van een beveiligingssysteem tegen vorst (ontdooiing) om overmatige ijsvorming te voorkomen. Het apparaat schakelt automatisch opnieuw in als het ontdooiingsproces beëindigd is.
 SENSOR DEFECT	Als deze melding verschijnt, neem dan contact op met uw erkende reparatieservice.
 VOL RESERVOIR	Leeg het binnenreservoir door de instructies te volgen in de rubriek "Voorzorgsmaatregelen aan het einde van het seizoen".

PROBLEEM	OORZAAK	OPLOSSING
Het apparaat gaat niet aan	<ul style="list-style-type: none"> <li>• Geen stroomvoorziening.</li> <li>• Het apparaat is niet aangesloten op de voeding.</li> <li>• Het interne beveiligingsapparaat is geactiveerd.</li> </ul>	<ul style="list-style-type: none"> <li>• Wacht even en sluit het aan op de voeding</li> <li>• Wacht 30 minuten. Als het probleem aanhoudt, neem dan contact op met de reparatieservice.</li> </ul>
Het apparaat werkt alleen een kort moment	<ul style="list-style-type: none"> <li>• De luchtafvoerslang is geknikt.</li> <li>• De luchtafvoer naar buiten wordt door iets belemmerd.</li> </ul>	<ul style="list-style-type: none"> <li>• Plaats de slang op de juiste manier zodat hij zo kort mogelijk is, zonder knopen, voor een vloeiende afvoer. Controleer en verwijder alle obstakels die de luchtafvoer belemmeren.</li> </ul>
Het apparaat werkt, maar de ruimte koelt niet af	<ul style="list-style-type: none"> <li>• Ramen, deuren en/of gordijnen staan open.</li> </ul>	<ul style="list-style-type: none"> <li>• Sluit de deuren, ramen en gordijnen door de "Tips voor optimale werking van het apparaat" opnieuw te lezen.</li> </ul>
	<ul style="list-style-type: none"> <li>• Er bevinden zich warmtebronnen in de ruimte (oven, föhn, enz.).</li> </ul>	<ul style="list-style-type: none"> <li>• Verwijder de warmtebronnen.</li> </ul>
	<ul style="list-style-type: none"> <li>• De luchtafvoerslang is van het apparaat losgekoppeld.</li> </ul>	<ul style="list-style-type: none"> <li>• Sluit de slang weer aan op de achterkant van het apparaat.</li> </ul>
	<ul style="list-style-type: none"> <li>• De technische specificaties van het apparaat zijn niet aangepast aan de ruimte waar het zich bevindt.</li> </ul>	<ul style="list-style-type: none"> <li>• Verplaats het apparaat.</li> </ul>
Tijdens het gebruik is er een onaangename lucht ruikbaar in de ruimte	<ul style="list-style-type: none"> <li>• Het luchtfilter is geblokkeerd</li> </ul>	<ul style="list-style-type: none"> <li>• Reinig het filter</li> </ul>
Het apparaat werd uitgeschakeld en weer ingeschakeld, maar werkt niet.	<ul style="list-style-type: none"> <li>• Als het apparaat uitgeschakeld wordt, belemmert het veiligheidssysteem van de interne compressor gedurende drie minuten lang het opstarten ervan.</li> </ul>	<ul style="list-style-type: none"> <li>• Wacht. Deze pauze hoort bij een normaal gebruik van het apparaat.</li> </ul>
Een van de volgende meldingen verschijnt op het scherm: <b>LE / PF / FE</b>	<ul style="list-style-type: none"> <li>• Het apparaat beschikt over een autodiagnose-systeem om een aantal storingen te herkennen.</li> </ul>	<ul style="list-style-type: none"> <li>• Raadpleeg het hoofdstuk AUTODIAGNOSE</li> </ul>

## technische kenmerken

- Model ECMR142
- Voor oppervlakken van maximaal 30 m<sup>2</sup>
- Koelcapaciteit: 4100 W
- Koelvermogen: 1520 W
- Verwarmcapaciteit: 3300 W
- Verwarmvermogen: 1270 W
- Luchtstroom: 460 m<sup>3</sup>/u
- Ontvochtiging: 43 L/24 u
- Energieklasse: A
- Koelgas: R290
- Geluidsniveau: 65 dB
- 3 ventilatiesnelheden
- Signaallampje vol reservoir
- Verwarming
- Nachtmodus
- Oscillatie
- Programmering: 24 uur
- Zwenkwielen

### INFORMATIE OVER HET ECO-ONTWERP VAN DE VENTILATOREN

Vereiste informatie voor de ventilatoren, overeenkomstig de bepalingen (EU) N° 206/2012 tot uitvoering van Richtlijn 2009/125/EG van het Europees Parlement en de Europese Raad met betrekking tot de eisen inzake het ecologisch ontwerp die van toepassing zijn op airconditioners en ventilatoren.

Toutes les informations, dessins, croquis et images dans ce document relèvent de la propriété exclusive de SOURCING & CREATION. SOURCING & CREATION se réserve tous les droits relatifs à ses marques, créations et informations. Toute copie ou reproduction, par quelque moyen que ce soit, sera jugée et considérée comme une contrefaçon.

All information, designs, drawings and pictures in this document are the property of SOURCING & CREATION. SOURCING & CREATION reserves all rights to its brands, designs and information. Any copy and reproduction through any means shall be deemed and considered as counterfeiting.

Toda la información, diseños, dibujos e imágenes de este documento son propiedad de SOURCING & CREATION. SOURCING & CREATION se reserva todos los derechos de sus marcas, diseños e información. Cualquier copia y reproducción por cualquier medio será considerada como falsificación.

Alle Informationen, Zeichnungen, Skizzen und Bilder in diesem Dokument sind alleiniges Eigentum von SOURCING & CREATION. SOURCING & CREATION behält sich alle Rechte in Zusammenhang mit ihren Marken, Schöpfungen und Informationen vor. Kopien oder Reproduktionen, ungeachtet des dazu verwendeten Mittels, werden als Fälschung betrachtet und beurteilt.

Alle gegevens, tekeningen, schetsen en afbeeldingen in dit document zijn het exclusieve eigendom van SOURCING & CREATION. SOURCING & CREATION behoudt alle rechten met betrekking tot haar merken, creaties en informatie. Alle kopieën, of reproducties, met eender welk middel, worden beoordeeld en beschouwd als een vervalsing.



#### Protection de l'environnement

Ce symbole apposé sur le produit signifie qu'il s'agit d'un appareil dont le traitement en tant que déchet est soumis à la réglementation relative aux déchets d'équipements électriques et électroniques (DEEE). Cet appareil ne peut donc en aucun cas être traité comme un déchet ménager, et doit faire l'objet d'une collecte spécifique à ce type de déchets. Des systèmes de reprise et de collecte sont mis à votre disposition par les collectivités locales (déchèterie) et les distributeurs. En orientant votre appareil en fin de vie vers sa filière de recyclage, vous contribuerez à protéger l'environnement et empêcherez toute conséquence nuisible pour votre santé.

#### Protection of the environment

This symbol attached to the product means that it is an appliance whose disposal is subject to the directive on waste from electrical and electronic equipment (WEEE). This appliance may not in any way be treated as household waste and must be subject to a specific type of removal for this type of waste. Recycling and recovery systems are available in your area (waste removal) and by distributors. By taking your appliance at its end of life to a recycling facility, you will contribute to environmental conservation and prevent any harm to your health.

#### Protección del medio ambiente

Este símbolo en el producto significa que es un aparato cuyo tratamiento como residuo está sujeto a la normativa de Residuos de Aparatos Eléctricos y Electrónicos (RAEE). Por lo tanto, este dispositivo no se puede tratar en ningún caso como residuo doméstico, sino que se debe tratar específicamente como este tipo de residuos. Las autoridades locales (centros de recogida de residuos) y los distribuidores disponen de sistemas de devolución y recogida. Reciclando su dispositivo al final de su vida útil ayudará a proteger el medio ambiente y a evitar consecuencias perjudiciales para su salud.

#### Umweltschutz

Dieses Symbol auf dem Produkt bedeutet, dass es sich um ein Gerät handelt, dessen Entsorgung den Vorschriften für elektrische und elektronische Altgeräte (Elektroniksrott) unterliegt. Dieses Gerät darf daher auf keinen Fall als Haushaltsmüll behandelt werden und muss an einer spezifischen Sammelstelle für diesen Typ von Abfall abgegeben werden. Rücknahme- und Sammelsysteme werden Ihnen von den lokalen Gebietskörperschaften (Mülldeponie) und Vertrieben bereitgestellt. Indem Sie Ihr Gerät an seinem Lebensende dem Recycling zuführen, tragen sie zum Umweltschutz bei und verhindern schädliche Folgen für Ihre Gesundheit.

#### Milieubescherming

Dit op het apparaat aangebrachte symbool betekent dat het apparaat aan het einde van de levensduur afgevoerd moet worden volgens de voorschriften voor afgedankte elektrische en elektronische apparatuur (WEEE). Dit apparaat mag dus in geen geval bij het gewone huisafval weggegooid worden maar moet naar een specifiek inzamelpunt teruggebracht worden. De gemeentes (vuilstortplaatsen) of de verkooppunten stellen inzamelingsystemen en -punten tot uw beschikking. Door uw apparaat aan het einde van de levensduur in te leveren voor recycling, draagt u bij aan de milieubescherming en voorkomt u schadelijke gevolgen voor de gezondheid.



\* Garantie valide à partir de la date d'achat (ticket de caisse faisant foi). Cette garantie ne couvre pas les vices ou les dommages résultant d'une mauvaise installation, d'une utilisation incorrecte ou de l'usure normale du produit.

\* Warranty valid from the date of purchase (receipt as proof of purchase). This warranty does not cover defects or damage caused by improper set up, incorrect use, or normal wear and tear of this product.

\* Garantía válida desde la fecha de compra (el recibo servirá como justificante). Esta garantía no cubre defectos o daños que resulten de una instalación inadecuada, un uso indebido o un desgaste normal del producto.

\* Die Garantie läuft ab dem Kaufdatum (maßgeblich ist der Kassenzettel). Diese Garantie deckt keine Mängel oder Schäden, die aus unsachgemäßer Installation, falschem Gebrauch oder der normalen Abnutzung des Produkts resultieren.

\* Waarborg geldig vanaf de datum van aankoop (kasticket geldt als bewijs). De garantie dekt geen gebreken of schade die voortvloeien uit een onjuiste installatie, een onjuist gebruik of de normale slijtage van het product.

essentiel

SERVICE RELATION CLIENTS /  
Customer Relations Department /  
Servicio de Atención al Cliente /  
Kundenservice / Klantenservice

Avenue de la Motte  
CS 80137  
59811 Lesquin cedex



Art. 8008803  
Ref. ECMR 142

FABRIQUÉ EN R.P.C. /  
Made in China / Fabricado en R.P.C. /  
Hergestellt in VR China / Gefabriceerd in VRC.

SOURCING & CREATION  
Avenue de la Motte  
59810 Lesquin - FRANCE



Faites un geste éco-citoyen.  
Recyclez ce produit en fin de vie.

Please behave responsibly  
towards the environment. Recycle this  
product at the end of its life.

Sea un ciudadano responsable con  
el medio ambiente. Recicle este  
producto al final de su vida útil.

Zeigen Sie Umweltbewusstsein:  
Recyceln Sie dieses Produkt am Ende  
seiner Lebensdauer.

Lever uw bijdrage aan het milieu.  
Recycle dit product aan het einde  
van zijn levensduur.