



Notice d'utilisation

Lave-linge Front

LF612-L2b

LT510-L1B



consignes d'usage

LISEZ ATTENTIVEMENT CES INSTRUCTIONS
AVANT D'UTILISER L'APPAREIL ET CONSERVEZ-
LES POUR POUVOIR LES CONSULTER
LORSQUE VOUS EN AUREZ BESOIN.

Usage prévu

- Cet appareil est destiné à un usage domestique uniquement. Il a été conçu pour laver, rincer et essorer les textiles lavables en machine.
- Il n'est pas destiné à être utilisé dans des environnements à caractère résidentiel et des environnements de type chambres d'hôtes, restauration et autres applications similaires.
- Respectez impérativement les consignes suivantes. Nous déclinons toute responsabilité et garantie en cas de non-respect de ces recommandations pouvant entraîner des dégâts matériels ou corporels.
- Ne lavez en machine que les articles pouvant supporter ce traitement. Suivez les indications de lavage se trouvant sur les étiquettes des vêtements.
- Cet appareil peut être utilisé par des enfants à partir de 8 ans et par des personnes ayant des capacités physiques, sensorielles ou mentales réduites, ou un manque d'expérience et de connaissances à condition

qu'elles aient été placées sous surveillance ou qu'elles aient reçu des instructions concernant l'utilisation de l'appareil en toute sécurité et qu'elles comprennent les dangers encourus. Les enfants ne doivent pas jouer avec l'appareil. Le nettoyage et l'entretien par l'utilisateur ne doivent pas être effectués par des enfants, sauf s'ils ont plus de 8 ans et qu'ils sont surveillés. Maintenir l'appareil et son cordon hors de portée des enfants de moins de 8 ans.

- Tenez les matériaux d'emballage hors de la portée des enfants.
- Les petits animaux domestiques peuvent se glisser dans le tambour du lave-linge. Contrôlez le tambour avant de mettre l'appareil en fonctionnement.

Sécurité électrique

- Avant de brancher votre appareil, assurez-vous que la tension électrique de votre domicile corresponde à celle indiquée sur la plaque signalétique de l'appareil.
- Cet appareil est muni d'une prise de terre. Il doit être branché sur une prise murale équipée d'une prise de terre, correctement installée et reliée au réseau électrique conformément aux normes en vigueur.
- N'utilisez pas de rallonge ou de multiprise avec cet appareil.

- Débranchez toujours le lave-linge avant de procéder à son nettoyage et à son entretien.
- Ne tirez jamais sur le cordon d'alimentation pour le débrancher mais toujours au niveau de la fiche.
- En cas d'absence ou de non utilisation prolongée, débranchez toujours la prise de courant et fermez le robinet d'arrivée d'eau.
- Ne touchez jamais la prise avec les mains mouillées. Ne mettez pas en marche le lave-linge si le cordon d'alimentation ou la prise est endommagé(e).
- Si le câble d'alimentation de cet appareil est endommagé, il doit être remplacé par votre revendeur, son service après-vente ou une personne de qualification similaire afin d'éviter tout danger.

Installation

- Avant de mettre en route le lave-linge, vérifiez :
 - Qu'il est installé conformément aux instructions d'installation ;
 - Que tous les raccordements (eau, électricité) et la prise de terre sont conformes aux normes locales et/ou aux autres normes en vigueur.
- N'installez jamais votre appareil sur un tapis ou de la moquette : l'air doit pouvoir circuler librement autour de l'appareil.

- Placez l'appareil sur un sol plat et dur. Veillez à ce que l'appareil ne touche pas le mur ou les meubles adjacents.
- Le lave-linge ne doit pas être installé dans un local exposé au gel.
- Avant la première utilisation, veillez à ce que le système de vidange et d'approvisionnement en eau soit adapté. Si ce n'est pas le cas, confiez les travaux nécessaires à l'installation de l'appareil à un plombier qualifié.
- Le tuyau de vidange doit être inséré solidement dans le logement approprié pour éviter une éventuelle fuite d'eau et pour permettre au lave-linge d'absorber et de vidanger de l'eau comme souhaité. Il est très important que les tuyaux d'arrivée d'eau et de vidange ne soient pas pliés, coincés, ou cassés lorsque l'appareil est installé.
- Les tuyaux d'alimentation et de vidange doivent toujours être solidement fermés et conservés dans un bon état.
- Raccordez solidement le tuyau de vidange à un évier ou à un siphon de vidange avant de mettre votre appareil en route.
- N'ouvrez jamais le filtre alors qu'il y a encore de l'eau dans le tambour.

Première mise en service

- Lorsque vous recevez le lave-linge, il se peut qu'un fond d'eau soit présent dans le tambour. Ce phénomène, qui fait suite au processus d'assurance qualité, est tout à fait normal. Ceci n'affecte pas votre lave-linge.
- Avant d'effectuer votre première lessive, nous vous recommandons de faire un cycle de lavage "COTON 60°C", sans linge et en utilisant une 1/2 dose de votre lessive habituelle. Ceci, afin d'éliminer les résidus de fabrication pouvant éventuellement subsister dans l'appareil.

Utilisation

- Ne mettez pas dans le lave-linge des articles tachés avec de l'essence, de l'alcool, du trichloréthylène, etc. Si vous utilisez de tels détachants, attendez que le produit soit évaporé avant de placer les articles dans le tambour.
- Ne lavez pas en machine le linge avec baleines, les tissus non ourlés ou déchirés.
- Ne dépassez pas la capacité de charge maximale.
- Utilisez uniquement la fonction pré-lavage pour les vêtements très sales.
- Une lessive ou un assouplissant qui reste longtemps au contact de l'air séchera et collera au bac à produits.

Pour éviter cet inconvénient, versez le détergent ou l'assouplissant dans le bac à produits juste avant de démarrer le lavage.

Réparations

- Ne modifiez pas ou n'essayez pas de modifier les caractéristiques de cet appareil. Cela représenterait un danger pour vous.
- Confiez tous les travaux de maintenance à un personnel qualifié.
- En cas de dysfonctionnement qui ne peut être résolu grâce aux informations fournies dans cette notice : éteignez l'appareil, débranchez-le, fermez le robinet d'arrivée d'eau et contactez le centre de service après-vente de votre magasin revendeur.

Mise au rebut

- Si vous procédez à la mise au rebut de votre ancien appareil, mettez hors d'usage ce qui pourrait représenter un danger : coupez le câble d'alimentation au ras de l'appareil et neutralisez le dispositif de fermeture du hublot.
- Vous pouvez consulter votre agent local ou le centre de collecte des déchets solides de votre municipalité pour en savoir plus sur la procédure à suivre afin de vous débarrasser de votre appareil.

SOMMAIRE

CONSIGNES DE SÉCURITÉ

DESCRIPTION DE L'APPAREIL	4
DESCRIPTION DU BANDEAU DE COMMANDES	5

INSTALLATION

6

LIEU D'INSTALLATION	6
RETRAIT DES RENFORTS DE CONDITIONNEMENT	7
RETRAIT DES SÉCURITÉS DE TRANSPORT	7
INSTALLATION SOUS UN PLAN DE TRAVAIL	8

RACCORDEMENTS

8

RACCORDEMENT À L'ARRIVÉE D'EAU	8
RACCORDEMENT À L'ÉVACUATION D'EAU	9

BRANCHEMENT ÉLECTRIQUE

10

PRÉPARATION DU LINGE ET DE L'APPAREIL

12

TRI DU LINGE EN FONCTION DES ÉTIQUETTES DE LAVAGE	12
TRAITEMENT DES TACHES DIFFICILES	12
UTILISATION DE PRODUITS DÉTACHANTS	13
PRÉPARATION DU LINGE POUR LE LAVAGE	13
CAPACITÉ DE CHARGE APPROPRIÉE	14
CHARGEMENT DU LINGE DANS L'APPAREIL	14
UTILISATION DES DÉTERGENTS ET ADOUCISSANTS	14

UTILISATION

17

PRÉPARATION	17
ALLUMER/ÉTEINDRE L'APPAREIL	17
LANCEMENT D'UN PROGRAMME	17
MODIFIER UN PROGRAMME EN COURS	17
FIN DU PROGRAMME	18
PROGRAMMER UN DÉPART DIFFÉRÉ	18

TABLEAU DES PROGRAMMES	18
PROGRAMMES PRINCIPAUX	18
PROGRAMMES SUPPLÉMENTAIRES	18
OPTIONS	25
NETTOYAGE ET ENTRETIEN	26
NETTOYAGE DE LA SURFACE EXTÉRIEURE DE L'APPAREIL	26
NETTOYAGE DU BAC À PRODUITS LESSIVIELS	26
ÉVACUATION DE L'EAU RESTANTE ET NETTOYAGE DU FILTRE DE LA POMPE DE VIDANGE	26
NETTOYAGE DES FILTRES DU TUYAU D'ARRIVÉE D'EAU	28
GUIDE DE DÉPANNAGE	29
CODES ERREURS	33

DESCRIPTION DE L'APPAREIL

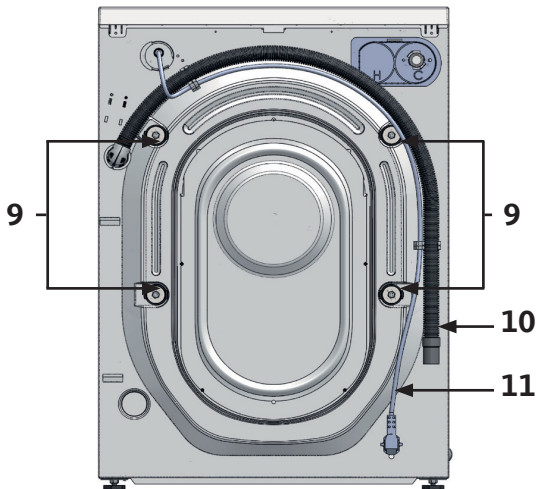
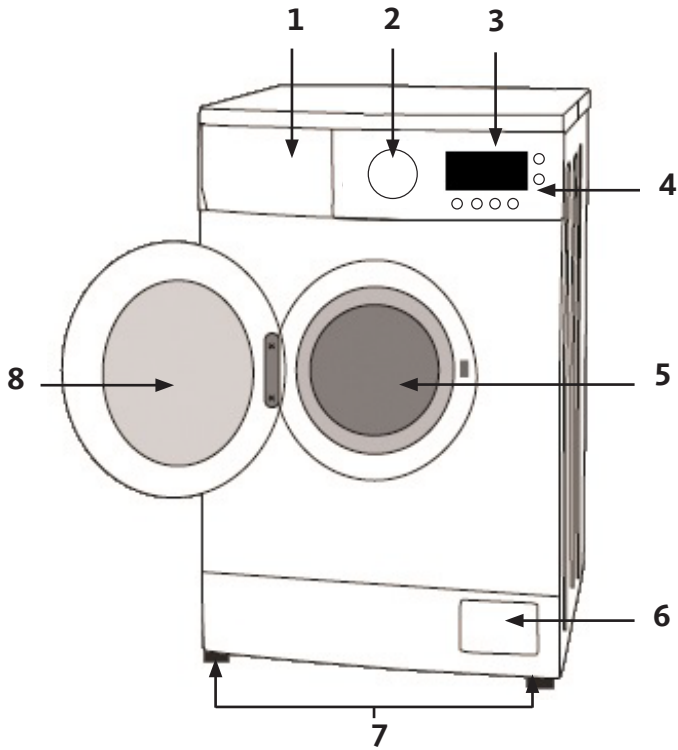

- | | |
|----|---|
| 1 | Bac à produits lessiviels |
| 2 | Sélecteur |
| 3 | Écran LED |
| 4 | Boutons de commande |
| 5 | Tambour |
| 6 | Trappe d'accès à la pompe de vidange (filtre) |
| 7 | Pieds réglables |
| 8 | Hublot |
| 9 | Sécurités de transport |
| 10 | Tuyau de vidange fourni |
| 11 | Cordon d'alimentation |

DESCRIPTION DU BANDEAU DE COMMANDES

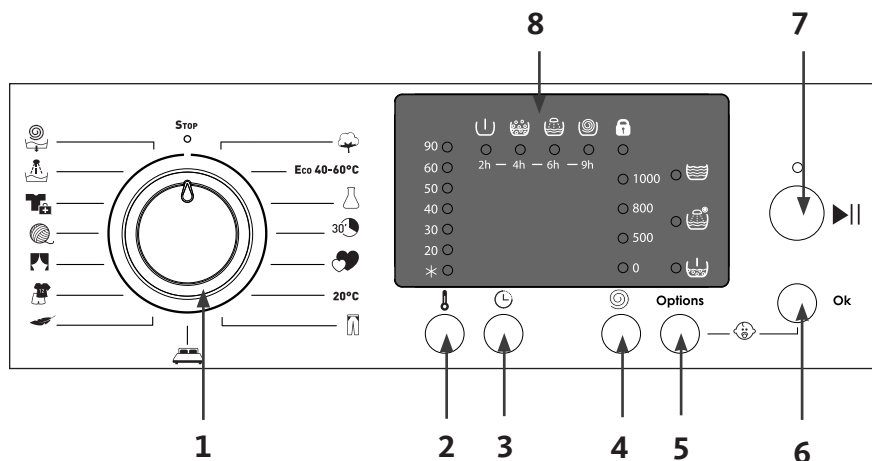

1. Sélecteur de programmes

Tournez le sélecteur dans n'importe quelle direction pour choisir le programme ou éteindre l'appareil (position STOP).

2. Sélecteur de température

Appuyez plusieurs fois sur la touche jusqu'à sélection de la température voulue.

3. Touche « Départ Différé »

Appuyez sur cette touche pour programmer un départ différé compris entre 0 et 9 h.

4. Touche « Essorage »

Appuyez plusieurs fois sur la touche jusqu'à sélection de la vitesse voulue.

5. Touche « Options »

Appuyez sur cette touche pour faire défiler les différentes options de lavage disponibles.

6. Touche de confirmation

Appuyez sur cette touche afin de confirmer le choix d'une option.

7. Touche « Départ/Pause »

Appuyez sur cette touche pour lancer un cycle de lavage ou le mettre en pause.

8. Écran d'affichage LED

VOYANTS LUMINEUX

Les voyants situés sur l'écran d'affichage LED (8) s'allument lorsque les fonctions correspondantes sont activées.

INSTALLATION

- Contactez l'agent de service agréé le plus proche pour l'installation de votre produit.
- La préparation de l'emplacement ainsi que des installations liées à l'électricité, au robinet d'eau et aux eaux usées sur le site de l'installation relèvent de la responsabilité du client.
- Vérifiez que les tuyaux d'arrivée d'eau et de vidange, ainsi que le câble d'alimentation, ne sont pas pliés, pincés, ou écrasés lorsque vous poussez le produit à sa place, après les procédures d'installation ou de nettoyage.
- Assurez-vous que l'installation et les branchements électriques de l'appareil sont effectués par un agent d'entretien agréé. Le fabricant ne saurait être tenu responsable des dommages découlant des travaux effectués par des personnes non autorisées.
- Avant de procéder à l'installation, vérifiez si le produit présente des défauts. Si vous en identifiez un, ne procédez pas à l'installation. Les produits endommagés présentent des risques pour votre sécurité.

LIEU D'INSTALLATION

- Placez le produit sur un sol rigide et nivelé. Ne placez pas votre appareil sur un tapis à poils longs ou sur d'autres surfaces similaires.
- Lorsque le lave-linge et le sèche-linge sont superposés, placez le produit sur un sol solide et plat présentant la capacité de portage suffisante.
- N'installez pas le produit sur le câble d'alimentation.
- N'installez pas le produit dans les environnements où la température est inférieure à 0 °C.
- Pour réduire les vibrations et les bruits, il est conseillé de laisser un espace autour de la machine.
- Sur un plancher non uniforme, ne placez pas le produit à côté des bordures ou sur une plate-forme.
- Ne placez ni n'utilisez aucune source de chaleur (tables de cuisson, fers à repasser, fours, etc.) sur le lave-linge.
- Afin de pallier les éventuelles irrégularités du sol, vous pouvez modifier la hauteur des pieds en les vissant ou dévissant (voir figure ci-contre). Vissez ensuite l'écrou de sécurité.

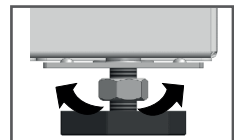

RETRAIT DES RENFORTS DE CONDITIONNEMENT

Inclinez la machine vers l'arrière pour retirer le renfort de conditionnement.
Retirez le renfort de conditionnement en tirant sur le ruban. Ne réalisez pas cette opération seul.

RETRAIT DES SÉCURITÉS DE TRANSPORT

Quatre vis de fixation (sécurités de transport) sont vissées à l'arrière de la machine afin de garantir un transport en toute sécurité.

Avertissement : avant toute utilisation, retirez ces vis de fixation. Autrement, vous risquez d'endommager la machine.

1. Dévissez les vis de fixation en les tournant dans le sens inverse des aiguilles d'une montre.

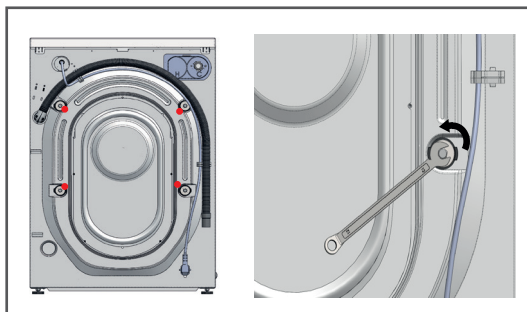

2. Tirez-les de leur logement, en veillant à retirer également les rondelles.
3. Placez-les en lieu sûr afin de pouvoir les réutiliser si besoin.

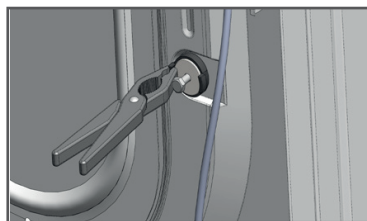

4. Placez les caches en plastique fournis dans le sac contenant le manuel d'utilisation, sur les ouvertures situées à l'arrière de la machine.

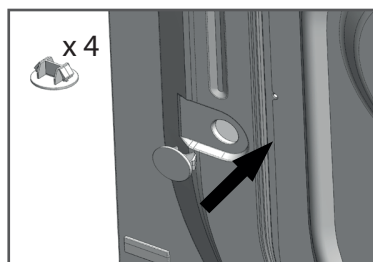

Remarques :

- Procédez dans l'ordre inverse pour réinstaller les sécurités de transport.
- Ne déplacez jamais l'appareil sans que les sécurités de transport ne soient installées.

INSTALLATION SOUS UN PLAN DE TRAVAIL

Il est possible d'installer la machine sous un plan de travail sous réserve de laisser un dégagement de :

- **3 cm** au-dessus la machine
- **8 cm** de chaque côté de la machine
- **8 cm** derrière la machine.

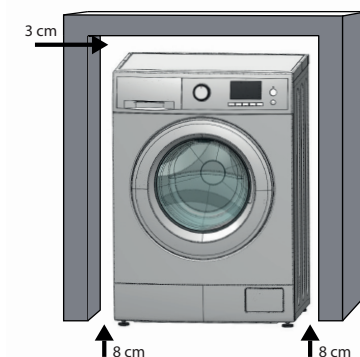

RACCORDEMENTS

RACCORDEMENT À L'ARRIVÉE D'EAU

IMPORTANT :

- Votre lave-linge est prévu pour être raccordé à une arrivée d'eau froide.
- Le lave-linge doit être raccordé à la canalisation d'eau à l'aide du tuyau d'alimentation neuf fourni. N'utilisez pas de tuyaux d'alimentation usagés.
- Veillez à installer à chaque extrémité du tuyau les joints en caoutchouc fournis.
- Pour un fonctionnement correct du lave-linge, la pression d'eau à l'arrivée doit se situer entre 1 et 10 bars.

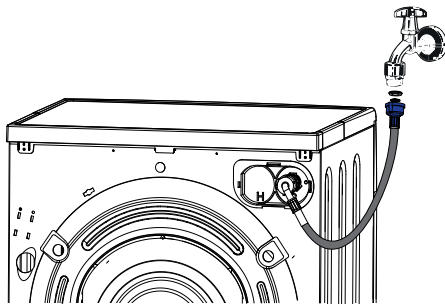

1. Raccordez l'extrémité coudée du tuyau à l'entrée fileté située à l'arrière de l'appareil.
2. Raccordez l'autre extrémité du tuyau au robinet d'eau. Veillez ensuite à bien serrer l'écrou à la main.
3. Ouvrez le robinet complètement après avoir raccordé le tuyau et vérifiez l'étanchéité de celui-ci. Laissez le robinet fermé lorsque le lave-linge n'est pas utilisé.

RACCORDEMENT À L'ÉVACUATION D'EAU

Il est possible d'installer le tuyau d'évacuation de **trois manières différentes** :



1. Positionnez le tuyau sur le rebord d'un lavabo grâce à un dispositif spécial en « U » (non fourni) **ou**,
2. Fixez l'extrémité du tuyau de vidange à l'évacuation d'eau : l'embouchure du tuyau de vidange doit se trouver au moins à 60 cm et au plus à 90 cm du sol **ou**,
3. Fixez le tuyau sur le système d'écoulement du lavabo (il doit être correctement fixé). L'utilisation d'un collier de serrage (non fourni) est recommandées.

IMPORTANT :

- Ne rallongez pas le tuyau de vidange en ajoutant des éléments supplémentaires.
- Contrôlez que le tuyau de vidange n'est pas plié, écrasé ou étiré.

BRANCHEMENT ÉLECTRIQUE





















- Branchez votre lave-linge sur une **prise de terre**, correctement installée et reliée au réseau électrique conformément aux normes en vigueur.
- Cet appareil ne peut être branché qu'en **220 - 230 V~ monophasé 50 Hz**.
- Calibre du fusible : 10 ampères.
- Avant de brancher votre appareil, assurez-vous que la tension électrique de votre domicile corresponde à celle indiquée sur la plaque signalétique de l'appareil. Vérifiez que les fusibles ainsi que l'installation électrique domestique sont en mesure de supporter la charge de l'appareil (voir la plaque signalétique de l'appareil).
- N'utilisez pas de rallonge ou de multiprise avec cet appareil.
- La prise du cordon d'alimentation doit être facilement accessible après l'installation de l'appareil.
- Si le câble d'alimentation est endommagé, il doit être remplacé par le revendeur, son service après-vente ou des personnes de qualification similaire afin d'éviter un danger.

PRÉPARATION DU LINGE ET DE L'APPAREIL

TRI DU LINGE EN FONCTION DES ÉTIQUETTES DE LAVAGE

- Triez le linge par type de textile, couleur, degré de saleté et température d'eau autorisée.
- Respectez toujours les conseils figurant sur les étiquettes des vêtements.

LAVAGE			
 Lavage normal à 95°C	 Lavage délicat à 60°C	 Lavage à la main	 Ne pas laver
Les chiffres dans les symboles indiquent les températures de lavage maximales à ne pas dépasser. Le trait sous les symboles requiert un lavage délicat.			
REPASSAGE			
 Repassage à température faible (110°C)	 Repassage à température moyenne (150°C)	 Repassage à température élevée (200°C)	 Ne pas repasser
Les points dans les symboles indiquent la température maximale à ne pas dépasser.			
NETTOYAGE A SEC		CHLORAGE	
 Nettoyage à sec autorisé	 Ne pas nettoyer à sec	 Chlorage autorisé	 Chlorage non autorisé
Les lettres dans les symboles désignent des protocoles de lavage à l'attention des professionnels (pressing, blanchisserie, etc.).			
SECHAGE			
Les points dans les symboles de séchage en machine indiquent la température autorisée.	 Séchage à basse température	 Séchage à température normale	 Ne pas sécher au sèche-linge
	 Sécher sur un cintre	 Sécher à plat	 Suspandre humide

TRAITEMENT DES TACHES DIFFICILES

Les taches de transpiration, sang, fruit, vin, chocolat, disparaissent généralement avec les lessives habituelles, mais d'autres taches nécessitent un traitement spécifique avant la mise en machine. Faites d'abord un essai sur un endroit peu visible du textile et rincez abondamment. Si vous appliquez un détachant, commencez toujours par l'extérieur de la tache pour éviter les auréoles.

- **Boissons alcoolisées** : lavez la tache à l'eau froide, puis tamponnez-la d'un mélange de glycérine et d'eau et rincez avec un mélange d'eau et de vinaigre.

- **Cirage** : grattez légèrement la tache sans abîmer le tissu, frottez avec un détergent et rincez. Si la tache persiste, frottez avec 1 volume d'alcool pur (96 degrés) mélangé à 2 volumes d'eau, puis lavez à l'eau tiède.
- **Thé et café** : étendez la partie tachée sur un récipient et versez de l'eau aussi chaude que possible et tolérée par le tissu. Lavez avec de la lessive si elle ne risque pas d'abîmer le tissu.
- **Chocolat et cacao** : en trempant votre linge dans de l'eau froide, frottez la tache avec du savon ou un détergent et lavez à la température maximale tolérée par votre linge. Si une tache grasseuse persiste, frottez avec de l'eau oxygénée (proportion de 3 %).
- **Ketchup** : grattez les taches séchées sans abîmer le tissu, laissez tremper dans l'eau froide environ 30 minutes et lavez en frottant avec un détergent.
- **Graisse, œuf** : grattez les taches séchées et tamponnez avec une éponge ou un linge imbibé d'eau froide. Frottez avec un détergent, puis lavez avec de la lessive diluée.
- **Graisse, huile** : épongez les résidus. Frottez la tache avec du détergent et lavez à l'eau savonneuse tiède.
- **Moutarde** : tamponnez la tache avec de la glycérine. Frottez avec un détergent et lavez. Si la tache persiste, tamponnez avec de l'alcool (sur les textiles synthétiques et de couleur, utilisez un mélange d'1 volume d'alcool et de 2 volumes d'eau).
- **Sang** : laissez tremper votre linge dans l'eau froide environ 30 minutes. Si la tache persiste, faites tremper le linge dans un mélange d'eau et d'ammoniaque (3 cuillères à soupe d'ammoniaque dans 4 litres d'eau) durant 30 minutes.
- **Crème, glace et lait** : laissez tremper votre linge dans l'eau froide et frotter la tache avec du détergent. Si la tache persiste, tamponnez le tissu avec une quantité appropriée de lessive. (N'utilisez pas de lessive pour le linge de couleur.)
- **Moisissure** : les taches de moisissure doivent être nettoyées aussi rapidement que possible. Lavez la tache avec un détergent. Si la tache persiste, tamponnez avec de l'eau oxygénée (proportion de 3 %).
- **Encre** : faites couler de l'eau froide sur la tache jusqu'à ce que l'encre soit complètement diluée. Frottez ensuite avec de l'eau citronnée et un détergent, attendez 5 minutes puis lavez.
- **Fruits** : étendez la partie tachée de votre linge sur un récipient et versez de l'eau froide sur la tache. Ne versez pas d'eau chaude. Tamponnez avec de l'eau froide et appliquez de la glycérine. Attendez 1 à 2 heures et rincez après avoir tamponné la tache avec quelques gouttes de vinaigre blanc.

- **Herbe** : frottez la partie tachée avec un détergent. Lavez avec de la lessive si elle ne risque pas d'abîmer le tissu. Frottez vos lainages avec de l'alcool. (Pour les lainages de couleur, un mélange d'1 volume d'alcool pur et de 2 volumes d'eau).
- **Peinture à l'huile** : appliquez un solvant sur la tache avant qu'elle ne sèche. Frottez avec un détergent et lavez.
- **Rouille** : si le tissu le permet, lavez avec de la lessive. Pour les lainages, placez un linge imbibé d'eau oxygénée sur la tache et repassez en intercalant un linge sec entre le fer et le linge imbibé. Rincez soigneusement puis lavez.

UTILISATION DE PRODUITS DÉTACHANTS

Important : pour éviter tout risque d'incendie ou d'explosion :

- Si vous utilisez les produits préconisés dans les recettes ci-dessus, prenez soin de rincer abondamment votre linge avant de l'introduire dans votre appareil.
- Si vous utilisez des détachants du commerce, suivez très attentivement les conseils du fabricant de ces produits.
- Nous vous rappelons que, en général, les taches traitées immédiatement s'éliminent facilement. Par contre, les taches anciennes qui ont été repassées ou séchées en tambour ménager, ne peuvent plus être enlevées.

PRÉPARATION DU LINGE POUR LE LAVAGE

- Videz les poches et enlevez tous les corps étrangers comme les pièces, les stylos à bille et les trombones.
- Veillez à retirer avant chaque lavage les pièces de monnaie, épingles de sûreté, broches, vis, etc. Elles peuvent provoquer des dégâts importants, si elles sont laissées dans le linge.
- Rassemblez les petits articles comme la lingerie, les chaussettes, ceintures, etc. dans un filet de lavage ou une taie d'oreiller.
- Ne lavez les vêtements étiquetés « lavables en machine » ou « lavables à la main » qu'avec un programme adapté.
- Ne lavez pas les couleurs et le blanc ensemble. Un coton tout neuf, noir et coloré peut produire beaucoup de teinture. Lavez-les séparément.
- Lavez les pantalons et les vêtements délicats à l'envers.
- Fermez les fermetures à glissière, recousez les boutons desserrés et raccommodez les déchirures.
- Mettez les rideaux dans l'appareil sans les compresser. Retirez les éléments de fixation des rideaux.
- Les taches difficiles doivent être traitées correctement avant tout lavage.

CAPACITÉ DE CHARGE APPROPRIÉE

- Ne surchargez pas votre lave-linge au-delà de sa capacité en fonction du type de linge.
- Lorsque l'appareil est surchargé, ses performances de lavage diminuent. En outre, des bruits et vibrations peuvent survenir.
- Veuillez respecter les charges maximum recommandées pour chaque programme (Cf. tableau des programmes).

CHARGEMENT DU LINGE DANS L'APPAREIL

- Ouvrez le hublot.
- Mettez chaque vêtement séparément dans le tambour.
- En refermant le hublot, vérifiez qu'aucun vêtement n'est resté coincé entre la porte et le joint du hublot.
- Fermez soigneusement le hublot, faute de quoi l'appareil ne démarrera pas le programme de lavage.

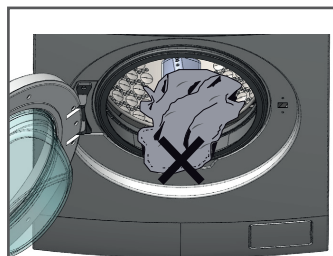

UTILISATION DES DÉTERGENTS ET ADOUCISSANTS

Bac à produits lessiviels

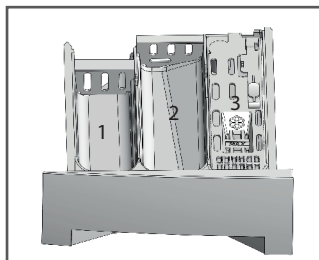

1. Compartiment à détergent pour pré-lavage et trempage.
2. Compartiment à détergent pour détergent liquide ou en poudre pour le lavage principal.
3. Compartiment à adoucissant.

Remarque : ne dépassez le niveau MAX indiqué.

Détergents

Lessive en poudre

Lorsque vous utilisez de la lessive en poudre, relevez l'insert présent dans le bac à produits lessiviels (voir figure ci-contre).

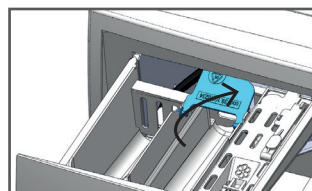

La lessive en poudre est particulièrement adaptée pour assurer un blanc parfait, même à basse température.

La lessive en poudre est cependant plus agressive que la lessive liquide et peut causer un risque d'abrasion et de dessèchement ou durcissement du linge. Utilisez un adoucissant en complément de la lessive en poudre.

La lessive en poudre peut également augmenter les réactions allergiques chez les personnes particulièrement sensibles.

Attention : la lessive en poudre peut entraîner des dépôts dans le bac lessiviel et le tambour et encrasser les tubes. Veuillez procéder régulièrement au nettoyage de votre appareil (Cf. chapitre « Entretien et nettoyage »).

Lessive liquide :

Lorsque vous utilisez de la lessive liquide, baissez l'insert présent dans le bac à produits lessiviels (voir figure ci-contre).

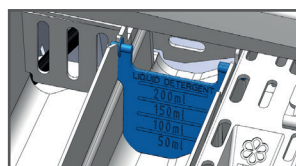

La lessive liquide préserve mieux la qualité des fibres des tissus et élimine mieux les tâches. Le linge est plus doux et nécessite donc une plus petite quantité d'assouplissant qu'avec la lessive en poudre.

Elle ne laisse pas de résidus à l'intérieur dans le compartiment lessiviel et le tambour, limitant ainsi les problèmes d'encrassement des tubes.

Elle est particulièrement adaptée aux tissus colorés. Les couleurs sont mieux protégées et préservées.

Conseils :

- Utilisez uniquement des produits lessiviels destinés au lavage en machine.
- Le type de détergent à utiliser dépend du type et de la couleur du tissu.
- Utilisez des détergents différents pour les vêtements colorés et les vêtements blancs.
- Lavez les lainages avec un détergent spécial adapté.
- Le dosage du produit dépend de la quantité de linge, du degré de saleté et de la dureté de l'eau.
- Ne dépassez pas les quantités recommandées sur l'emballage afin d'éviter les problèmes liés à un excès de mousse, à un mauvais rinçage, aux économies financières et à la protection de l'environnement.

Adoucissant :

L'adoucissant permet de rendre au linge toute sa souplesse et facilite le repassage.

L'adoucissant parfume votre linge, sans diminuer les capacités de nettoyage de l'appareil.

N'excédez jamais le repère de niveau maximum indiqué dans le compartiment sinon l'assouplissant s'écoulera dans l'eau de lavage via le siphon.

Utilisez les proportions recommandées sur l'emballage. Un surdosage de produit adoucissant pourrait occasionner des traces indélébiles sur le linge.

Si l'adoucissant a perdu de sa fluidité, diluez-le avec de l'eau avant de le mettre dans le tiroir à produits.

Les assouplissants très concentrés doivent être dilués avec un peu d'eau avant de les verser dans le bac à produits. Un assouplissant très concentré bouche le siphon et empêche l'écoulement du produit.

UTILISATION

Avant d'effectuer votre première lessive, nous vous recommandons de faire un cycle de lavage à 60 °C, sans linge et sans lessive, ceci afin d'éliminer les résidus de fabrication pouvant éventuellement subsister dans le lave-linge.

PRÉPARATION

1. Introduisez le linge dans le lave-linge.
2. Fermez la porte jusqu'au clic de verrouillage. Veillez à ce qu'aucun vêtement ne soit coincé dans la porte.
3. Ajoutez le détergent et l'adoucissant dans les compartiments appropriés du tiroir à produits, avant de démarrer le cycle. **N'ouvrez jamais le bac à produits lorsque le lave-linge fonctionne !**

ALLUMER/ÉTEINDRE L'APPAREIL

- **Pour allumer l'appareil**, tournez le sélecteur de programmes sur un programme.
- **Pour éteindre l'appareil**, placez le bouton de sélection des programmes sur « STOP ».

LANCEMENT D'UN PROGRAMME

1. Tournez le sélecteur de programmes afin de choisir un programme (reportez-vous au Tableau de programmes).
2. Choisissez si nécessaire la température et la vitesse d'essorage : appuyez plusieurs fois sur la touche Température ou Essorage pour sélectionner le réglage de votre choix.
3. Ajoutez des options de lavage si besoin (reportez-vous au chapitre des Options) : appuyez sur la touche Options pour faire défiler les options disponibles, puis appuyez sur la touche Confirmation.
4. Démarrez le programme sélectionné en appuyant sur la touche « Départ/Pause ».

MODIFIER UN PROGRAMME EN COURS

1. Appuyez sur la touche « Départ/Pause » pour arrêter le programme en cours.
2. Placez le bouton de sélection des programmes sur la position « STOP ».
3. Placez le bouton de sélection des programmes sur le nouveau programme de votre choix.
4. Appuyez sur la touche « Départ/Pause » pour démarrer le nouveau programme.

FIN DU PROGRAMME

- A la fin du programme, le lave-linge s'arrête automatiquement.
- Éteignez l'appareil en plaçant le bouton de sélection des programmes sur la position « STOP ».
- Le hublot se déverrouillera environ deux minutes après la fin du programme. Ouvrez le hublot en tirant la poignée et sortez votre linge.
- Après avoir retiré votre linge, laissez la porte entrouverte dans le but de préserver le joint de porte et d'éviter l'apparition de mauvaises odeurs.



PROGRAMMER UN DÉPART DIFFÉRÉ

- Pour définir un départ différé, appuyez sur la touche « Départ Différé »
- Appuyez ensuite plusieurs fois sur la touche jusqu'à ce que la LED correspondant à la durée du départ différé souhaitée s'allume (2h minimum et 9h maximum).
- Pour activer le départ différé, appuyez sur la touche « Départ/Pause ».
- Une fois le temps écoulé, le programme de lavage démarre automatiquement.

TABLEAU DES PROGRAMMES













PROGRAMMES PRINCIPAUX

En fonction du type de tissu, utilisez les principaux programmes suivants.







- **Coton** 
Idéal pour laver votre linge en coton durable (draps, linge de lit, linge de table, serviettes, peignoirs, sous-vêtements, etc.)
- **Éco 40-60**
Idéal pour laver votre linge en coton peu sale et résistant. Bien qu'il dure plus longtemps que tous les autres programmes, il permet des économies d'énergie et d'eau conséquentes.
- **Synthétique** 
Idéal pour laver votre linge synthétique (chemises, blouses, vêtements mixtes en synthétique/coton, acrylique, polyester, microfibre, etc.)







PROGRAMMES SUPPLÉMENTAIRES

Il existe des programmes supplémentaires pour des cas spéciaux :

- **Rapide 30'**  Pour laver une petite quantité de linge en coton ou synthétique peu sale en un temps réduit.
- **Favori**  Applique les options sélectionnées lors du dernier programme exécuté.
- **Éco 20 °C**  Pour laver vos vêtements, quel que soit le tissu, à une température de 20 °C.
- **Jeans**  Pour préserver la couleur de vos vêtements foncés ou de vos jeans.
- **Couette**  Pour laver vos duvets, oreillers, manteaux, gilets, vestes, etc. en duvet portant l'étiquette « lavable en machine ».
- **Délicat**  Pour laver le linge délicat tel que les sous-vêtements.
- **Sport**  Pour laver les vêtements de sport en coton ou fibre synthétique.
- **Rideaux**  Pour laver les rideaux en polyester ou coton.
- **Laine**  Pour laver vos vêtements en laine ou mélange de laine délicats.
- **Anti-allergies**  Pour laver le linge nécessitant un lavage hygiénique, quel que soit le tissu.
- **Rinçage**  Pour effectuer un rinçage ou un amidonnage séparément.
- **Vidange/essorage**  Pour essorer les vêtements et vidanger l'eau de la machine.







Modèle LT510-L1B







PROGRAMMES	CHARGE MAXIMALE (KG)	VITESSE ESSORAGE MAX.	PRÉLAVAGE	RINÇAGE +	ARRÊT CUVE PLEINE	PLAGE DE TEMPÉRATURE MAX. (°C)	DURÉE DU CYCLE (h:min)
Coton 	5	1000	<input checked="" type="checkbox"/>	<input checked="" type="checkbox"/>	<input checked="" type="checkbox"/>	Froid à 90	02:07
Éco 40/60** Eco 40-60°	5	1000	<input checked="" type="checkbox"/>	<input checked="" type="checkbox"/>	<input checked="" type="checkbox"/>	Froid à 90	02:20
Synthétique 	2,5	800	<input checked="" type="checkbox"/>	<input checked="" type="checkbox"/>	<input checked="" type="checkbox"/>	Froid à 60	01:37
Rapide 30 	2,5	1000	<input type="checkbox"/>	<input checked="" type="checkbox"/>	<input type="checkbox"/>	Froid à 30	00:35
Favori 	2	1000	<input checked="" type="checkbox"/>	<input checked="" type="checkbox"/>	<input checked="" type="checkbox"/>	Froid à 90	02:01
Éco 20 °C 20°C	2,5	1000	<input checked="" type="checkbox"/>	<input checked="" type="checkbox"/>	<input checked="" type="checkbox"/>	Froid à 90	01:45
Jean 	2	1000	<input type="checkbox"/>	<input checked="" type="checkbox"/>	<input checked="" type="checkbox"/>	Froid à 60	02:08
Couette 	1,5	800	<input type="checkbox"/>	<input checked="" type="checkbox"/>	<input type="checkbox"/>	Froid à 60	01:38

Délicat 	0,5	800	<input checked="" type="checkbox"/>	<input checked="" type="checkbox"/>	<input checked="" type="checkbox"/>	Froid à 40	01:43
Sport 	1	800	<input checked="" type="checkbox"/>	<input checked="" type="checkbox"/>	<input checked="" type="checkbox"/>	Froid à 40	01:25
Rideaux 	1	800	<input type="checkbox"/>	<input checked="" type="checkbox"/>	<input checked="" type="checkbox"/>	Froid à 40	01:13
Laine 	1	1000	<input type="checkbox"/>	<input checked="" type="checkbox"/>	<input checked="" type="checkbox"/>	Froid à 40	01:02
Anti-allergies 	5	1000	<input checked="" type="checkbox"/>	<input checked="" type="checkbox"/>	<input checked="" type="checkbox"/>	Froid à 90	02:08
Rinçage 	5	1000	<input type="checkbox"/>	<input checked="" type="checkbox"/>	<input type="checkbox"/>	Eau Froide	00:25
Vidange / essorage 	5	1000	<input type="checkbox"/>	<input type="checkbox"/>	<input type="checkbox"/>	Eau Froide	00:13

PROGRAMME	CHARGE MAXIMALE (kg)		DURÉE DU CYCLE (h:min)	CONSOMMATION D'ÉNERGIE (kWh)	CONSOMMATION D'EAU (l)	TEMPÉRATURE MAX. (°C)	HUMIDITÉ RÉSIDUELLE (%)	VITESSE ESSORAGE MAX.
Éco 40/60** Eco 40-60°	Pleine charge	5	02:40	0,627	27	50	63	980
	1/2 charge	2,5	02:32	N/A	N/A	50	58	990
	1/4 charge	1,25	02:32	N/A	N/A	48	58	995

Modèle LT612-L2B

PROGRAMMES	CHARGE MAXIMALE (KG)	VITESSE ESSORAGE MAX.	PRÉLAVAGE	RINÇAGE +	ARRÊT CUVE PLEINE	PLAGE DE TEMPÉRATURE MAX. (°C)	DURÉE DU CYCLE (h:min)
Coton 	6	1200	<input checked="" type="checkbox"/>	<input checked="" type="checkbox"/>	<input checked="" type="checkbox"/>	Froid à 90	02:07
Éco 40/60** Eco 40-60°	6	1200	<input checked="" type="checkbox"/>	<input checked="" type="checkbox"/>	<input checked="" type="checkbox"/>	Froid à 90	02:20
Synthétique 	3	800	<input checked="" type="checkbox"/>	<input checked="" type="checkbox"/>	<input checked="" type="checkbox"/>	Froid à 60	01:37
Rapide 30 	3	1200	<input type="checkbox"/>	<input checked="" type="checkbox"/>	<input type="checkbox"/>	Froid à 30	00:35
Favori 	2,5	1200	<input checked="" type="checkbox"/>	<input checked="" type="checkbox"/>	<input checked="" type="checkbox"/>	Froid à 90	02:01
Éco 20 °C 20°C	3	1200	<input checked="" type="checkbox"/>	<input checked="" type="checkbox"/>	<input checked="" type="checkbox"/>	Froid à 90	01:45
Jean 	2,5	1200	<input type="checkbox"/>	<input checked="" type="checkbox"/>	<input checked="" type="checkbox"/>	Froid à 60	02:08
Couette 	2	800	<input type="checkbox"/>	<input checked="" type="checkbox"/>	<input type="checkbox"/>	Froid à 60	01:38

Délicat 	0,5	800	<input checked="" type="checkbox"/>	<input checked="" type="checkbox"/>	<input checked="" type="checkbox"/>	Froid à 40	01:43
Sport 	1,5	800	<input checked="" type="checkbox"/>	<input checked="" type="checkbox"/>	<input checked="" type="checkbox"/>	Froid à 40	01:25
Rideaux 	1,5	800	<input type="checkbox"/>	<input checked="" type="checkbox"/>	<input checked="" type="checkbox"/>	Froid à 40	01:13
Laine 	1,5	1200	<input type="checkbox"/>	<input checked="" type="checkbox"/>	<input checked="" type="checkbox"/>	Froid à 40	01:02
Anti-allergies 	6	1200	<input checked="" type="checkbox"/>	<input checked="" type="checkbox"/>	<input checked="" type="checkbox"/>	Froid à 90	02:08
Rinçage 	6	1200	<input type="checkbox"/>	<input checked="" type="checkbox"/>	<input type="checkbox"/>	Eau Froide	00:25
Vidange / essorage 	6	1200	<input type="checkbox"/>	<input type="checkbox"/>	<input type="checkbox"/>	Eau Froide	00:13

PROGRAMME	CHARGE MAXIMALE (kg)		DURÉE DU CYCLE (h:min)	CONSOMMATION D'ÉNERGIE (kWh)	CONSOMMATION D'EAU (l)	TEMPÉRATURE MAX. (°C)	HUMIDITÉ RÉSIDUELLE (%)	VITESSE ESSORAGE MAX.
Éco 40/60** Eco 40-60°	Pleine charge	6	02:58	0,66	34	50	58	1160
	1/2 charge	3	03:04	N/A	N/A	48	55	1148
	1/4 charge	1,5	02:54	N/A	N/A	51	51	1120





** Le programme « Éco 40-60 » à 60 °C et le programme « Éco 40-60 » à 40 °C sont des programmes de lavage standards les plus efficaces en terme de consommation eau/électricité. La température réelle constatée peut varier par rapport à la température du cycle déclarée.

** Le programme « Éco 40-60 » convient au lavage du linge de coton normalement sale déclaré lavable à 40 °C ou 60 °C, au cours du même cycle. Ce programme est utilisé pour évaluer la conformité à la législation de l'Union en matière d'écoconception.

Informations

- La consommation d'eau et d'énergie peut varier suivant les fluctuations de la pression, de la dureté et de la température de l'eau, de la température ambiante, du type et de la quantité de linge, de la sélection des fonctions optionnelles et de la vitesse d'essorage, ainsi que des variations de la tension électrique.
- Les programmes les plus efficaces au regard de la consommation d'énergie et d'eau sont généralement ceux qui fonctionnent à basse température pendant une durée plus longue.
- Charger le lave-linge ménager au maximum de la capacité mentionnée par le fabricant pour chaque programme contribue à économiser de l'énergie et de l'eau.
- Le bruit et le taux d'humidité résiduelle sont influencés par la vitesse d'essorage : plus la vitesse d'essorage est élevée lors de la phase d'essorage, plus le bruit est élevé et plus le taux d'humidité résiduelle est faible.
- Les valeurs données pour les programmes autres que le programme « Éco 40-60 » et le cycle «lavage et séchage» sont purement indicatives.

OPTIONS

	<p>Pré lavage</p>	<p>Lavage basse température réalisé avant le cycle de lavage principal afin de retirer au préalable les éventuelles taches.</p>	<p>Appuyez sur la touche Options jusqu'à atteindre l'option souhaitée, puis appuyez sur la touche Confirmation.</p>
	<p>Rinçage supplémentaire</p>	<p>Cycle de rinçage standard réalisé afin d'éliminer les éventuels résidus de détergent.</p>	
	<p>Arrêt cuve pleine</p>	<p>Arrêt de la machine tandis que le tambour est rempli d'eau, sans vidange ni essorage.</p>	
	<p>Sécurité enfants</p>	<p>Hublot verrouillé.</p>	<p>Lorsqu'un cycle a démarré, appuyez simultanément sur les touches Options et Confirmation jusqu'à ce que la LED correspondante clignote. Pour désactiver la fonction, répétez l'opération jusqu'à ce que la LED s'éteigne.</p>

NETTOYAGE ET ENTRETIEN

NETTOYAGE DE LA SURFACE EXTÉRIEURE DE L'APPAREIL

- Pour nettoyer l'extérieur de l'appareil, utilisez une éponge imbibée d'eau tiède savonneuse.
- N'utilisez pas de produits détergents abrasifs ni de solvants.
- Séchez soigneusement à l'aide d'un chiffon doux.

NETTOYAGE DU BAC À PRODUITS LESSIVIELS

Pour éviter l'accumulation de résidus de détergent, nettoyez les dépôts présents dans le bac. Procédez comme suit :

1. Sortez le bac à produits en appuyant sur la zone indiquée dans l'illustration ci-contre.

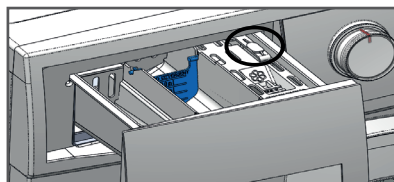

2. Une fois le bac sorti de la machine, retirez le séparateur comme illustré.

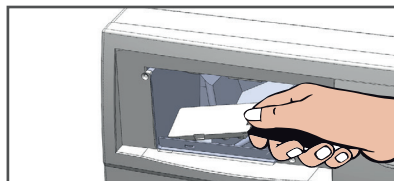

3. Nettoyez le tiroir à l'eau tiède et si besoin, l'orifice de vidange à l'aide d'une brosse adaptée.

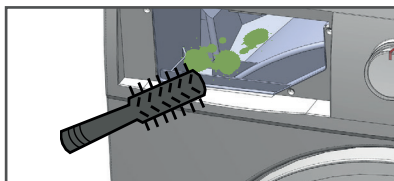

4. Après le nettoyage, relogez le tiroir dans l'appareil en veillant à ce qu'il soit correctement installé.

ÉVACUATION DE L'EAU RESTANTE ET NETTOYAGE DU FILTRE DE LA POMPE DE VIDANGE

Votre appareil est équipé d'un système de filtration qui empêche les éléments solides comme les boutons, les pièces, et les fibres de tissu, d'obstruer l'hélice de la pompe de vidange au cours de l'évacuation de l'eau.

Si votre appareil n'évacue pas l'eau, il se peut que le filtre soit obstrué. L'eau doit être

vidangée manuellement afin de nettoyer le filtre de la pompe.

Par ailleurs, vous pouvez être amené à devoir évacuer l'eau complètement dans les cas suivants :

- avant de transporter l'appareil (en cas de déménagement par exemple),
- en cas de risque de gel.

Il est recommandé de nettoyer **régulièrement** le filtre de vidange.

Attention ! De l'eau à 90 °C peut se trouver dans le lave-linge. De ce fait, le filtre ne doit être nettoyé qu'après refroidissement de l'eau chaude qui se trouve à l'intérieur, afin d'éviter tout risque de brûlure.

1. Mettez la machine à l'arrêt et débranchez-la.
2. Munissez-vous d'une pièce de monnaie et utilisez-la afin d'ouvrir la trappe.

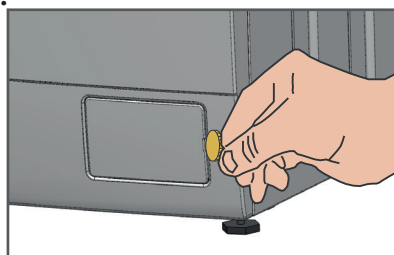

3. Placez un récipient sous la trappe afin de recueillir l'eau résiduelle.

Important : en cas de blocage du circuit, la quantité d'eau peut être importante !

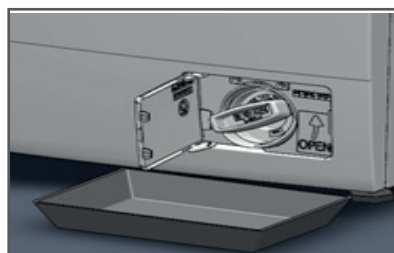

4. Dévissez légèrement le filtre afin que l'eau s'écoule.



5. Lorsque l'eau s'est écoulée, sortez complètement le filtre de son logement afin de le nettoyer. Retirez les éventuels

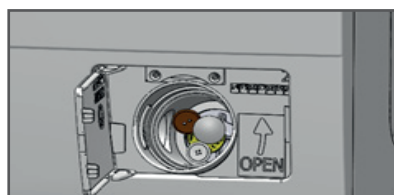

corps étrangers.

6. Remettez le filtre en place en le vissant, puis refermez la trappe.

Attention : si vous ne réinstallez pas correctement le filtre, de l'eau s'écoulera de la machine !

NETTOYAGE DES FILTRES DU TUYAU D'ARRIVÉE D'EAU

Un filtre se trouve à chaque extrémité du tuyau d'arrivée d'eau. Ces filtres empêchent les substances étrangères et les impuretés de pénétrer dans l'appareil. Ces filtres doivent être nettoyés régulièrement.

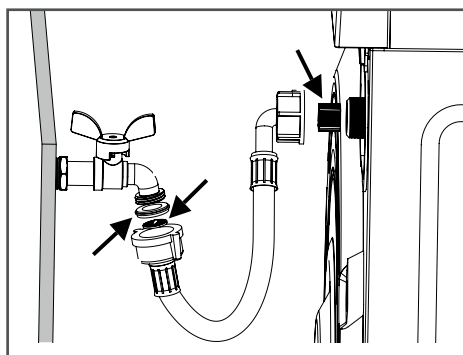

1. Mettez la machine à l'arrêt et débranchez le cordon d'alimentation.

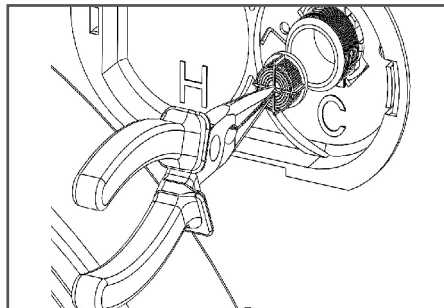
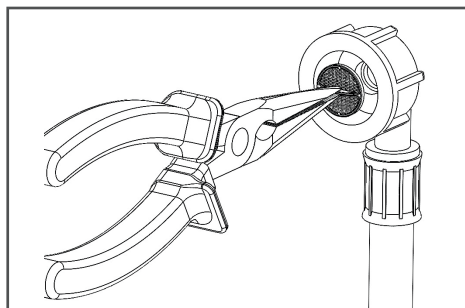

2. Coupez l'arrivée d'eau et débranchez le tuyau de l'arrivée d'eau et de la machine.
3. À l'aide d'une pince, retirez les filtres.
4. Nettoyez les filtres à l'aide d'une brosse à dents, si besoin.

GUIDE DE DÉPANNAGE

Avant de contacter le service après-vente de votre magasin, nous vous invitons à vérifier les points suivants :

Problèmes	Causes possibles	Solutions
Le lave-linge ne démarre pas.	La prise électrique n'est pas branchée dans la prise murale.	Vérifiez la prise.
	Le fusible a peut être sauté ou est défectueux.	Vérifiez le fusible.
	Il y a peut-être une coupure de courant.	Vérifiez l'alimentation électrique.
	Le bouton de sélection des programmes est sur la position « STOP ».	Positionnez le bouton de sélection des programmes sur le programme de votre choix puis, appuyez sur la touche « Départ/Pause » pour démarrer le programme.
	Le hublot est mal fermé.	Fermez correctement le hublot. Vous devez entendre le clic de verrouillage.
Aucun bouton ne fonctionne.	Le verrouillage est activé.	Vérifiez que le bandeau de commandes est déverrouillé.
Le lave-linge vibre ou tremble.	Les pieds de l'appareil sont mal ajustés.	Mettez l'appareil à niveau en réglant correctement les pieds.
	Les vis de sécurité réservées au transport n'ont pas été enlevées.	Retirez les vis de sécurité réservées au transport.
	Il y a une petite quantité de linge dans l'appareil.	Ajoutez du linge dans l'appareil.
	L'appareil est en contact avec un autre appareil ou un objet quelconque.	Veillez à ce que rien ne touche l'appareil.

Problèmes	Causes possibles	Solutions
Le lave-linge ne se remplit pas d'eau.	Le robinet est fermé.	Ouvrez entièrement le robinet d'alimentation en eau.
	Le tuyau d'arrivée d'eau est plié.	Vérifiez le tuyau d'arrivée d'eau.
	Le filtre d'arrivée d'eau est obstrué.	Nettoyez le filtre d'arrivée d'eau.
	La porte est mal fermée ou un vêtement est coincé dans la porte.	Contrôlez et fermez bien la porte.
Le lave-linge ne vidange pas l'eau.	Le tuyau d'évacuation d'eau est plié.	Contrôlez le tuyau d'évacuation d'eau.
	Le filtre de la pompe de vidange est obstrué.	Nettoyez le filtre de la pompe de vidange.
Le lave-linge vidange dès qu'il est rempli.	L'extrémité du tuyau de vidange est trop basse par rapport à l'appareil.	Placez le tuyau de vidange à une hauteur appropriée (reportez-vous au paragraphe « Raccordement à l'évacuation d'eau »).
Il y a de l'eau sur le sol.	Le tuyau d'arrivée d'eau et/ou de vidange est endommagé.	Vérifiez les tuyaux de vidange et d'arrivée d'eau et remplacez-les par des tuyaux neufs le cas échéant.
	Le type de détergent n'est pas approprié ou il y a une quantité excessive de détergent.	Reportez-vous à la section « Préparation du linge et de l'appareil ».

Problèmes	Causes possibles	Solutions
Les résultats de lavage ne sont pas satisfaisants.	Votre linge est trop sale pour le programme que vous avez sélectionné.	Sélectionnez le programme approprié (reportez-vous au tableau des programmes).
	La quantité de détergent utilisée n'est pas suffisante.	Utilisez une quantité plus importante de lessive en fonction du linge.
	Une quantité de linge supérieure à la charge maximale a été chargée dans l'appareil.	Ne dépassez pas la capacité de charge maximale du lave-linge en fonction de chaque programme (reportez-vous au tableau des programmes).
	L'eau de votre région est dure.	Utilisez la quantité de lessive indiquée par le fabricant.
Excès de mousse.	Vous avez utilisé une quantité excessive de détergent.	Respectez les proportions recommandées sur l'emballage.
	Vous avez utilisé trop de détergent pour une petite quantité de linge légèrement sale.	Ajustez la quantité de détergent à la quantité de linge.
Le hublot ne s'ouvre pas.	L'appareil est en cours de trempage ou de vidange. La porte ne s'ouvre que quelques minutes après l'arrêt du programme.	Attendez que le voyant rouge soit éteint. Vérifiez que l'appareil n'est pas en cours de rinçage ou d'essorage. Tirez fermement sur la poignée pour ouvrir.

Problèmes	Causes possibles	Solutions
Le lave-linge vibre de façon anormale.	Les vis de bridage sont toujours en place.	Assurez-vous que les vis de bridage ont été démontées. Reportez-vous à la section « Installation ».
	Le filtre de la pompe de vidange est obstrué ou le tuyau de vidange est plié.	Nettoyez le filtre de la pompe de vidange (reportez-vous à la section « Nettoyage et entretien) et vérifiez que le tuyau de vidange n'est pas plié.
	Le type de détergent utilisé n'est pas approprié.	Reportez-vous à la section « Préparation du linge et de l'appareil ».
	Il y a trop de linge dans le tambour ou le linge est noué.	Retirez du linge en cas de surcharge et assurez-vous que la quantité de linge dans le tambour ne soit pas excessive et que le linge ne soit pas noué.
	Le lave-linge n'est pas stable.	Vérifiez que l'appareil est mis à niveau correctement et réglez les pieds à l'aide d'un niveau à bulle si nécessaire.

Si vous n'êtes pas en mesure de remédier au problème à l'aide des informations ci-dessus :

- Débranchez le lave-linge,
- Fermez le robinet d'arrivée d'eau,
- Contactez le service après-vente de votre magasin revendeur.

Ne procédez pas vous-même au démontage et à la réparation de cet appareil.

Confiez les réparations exclusivement à un personnel qualifié du service après-vente de votre magasin revendeur. Des réparations non conformes peuvent constituer un danger pour l'utilisateur et ne sont pas couvertes par la garantie.

CODES ERREURS

Les codes erreurs ci-dessous vous indiquent quelle défaillance votre machine comporte.

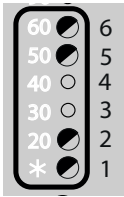
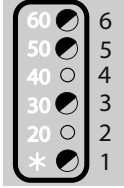
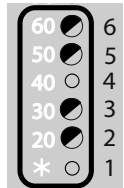
Code erreur	Affichage LED	Problème	Solution
F01	<p>Voyants 1-2-5-6 allumés</p> 	<p>Le programme ne démarre pas.</p>	<p>Ouvrez la porte et refermez-la correctement.</p>
F02	<p>Voyants 1-3-5-6 allumés</p> 	<p>La machine ne se remplit pas d'eau.</p>	<p>Lancez un programme de vidange et attendez 2 minutes.</p> <p>Lancez le programme Coton et vérifiez que de l'eau arrive dans le bac à produits. Si ce n'est pas le cas :</p> <ul style="list-style-type: none"> • Assurez-vous que le robinet d'eau est ouvert. • Assurez-vous que le tuyau d'arrivée n'est pas plié. • Assurez-vous que le tuyau d'arrivée d'eau et/ou les filtres du tuyau ne sont pas obstrués.
F03	<p>Voyants 2-3-5-6 allumés</p> 	<p>La machine ne chauffe pas l'eau.</p>	<p>Éteignez la machine, allumez-la et relancez un programme.</p>

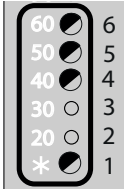
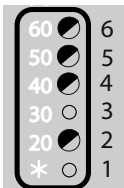
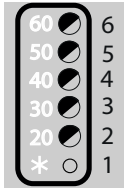
<p>F04</p>	<p>Voyants 1-4-5-6 allumés</p> 	<p>La machine n'évacue pas l'eau.</p>	<ul style="list-style-type: none"> • Désinstallez le tuyau de vidange et vérifiez que la vidange s'effectue correctement. • Assurez-vous que le filtre de la pompe de vidange n'est pas obstrué. • Assurez-vous que le tuyau de vidange n'est pas plié.
<p>F05</p>	<p>Voyants 2-3-4-5 allumés</p> 		
<p>F09</p>	<p>Voyants 2-4-5-6 allumés</p> 		<p>Mettez la machine à l'arrêt, puis rallumez-la.</p>

i **INFORMATION**



SUPPLIER'S NAME MODEL IDENTIFIER → (*)

A **A**

- Vous pouvez trouver les informations sur les modèles telles qu'elles sont enregistrées dans la base de données des produits sur le site Web suivant en recherchant l'identifiant de votre modèle (*) figurant sur l'étiquette énergétique.

<https://eprel.ec.europa.eu/>

La durée de service de votre appareil est de 3 ans. Au cours de cette période, les pièces de rechange d'origine seront disponibles pour assurer le bon fonctionnement de l'appareil.

Lien internet vers le site web du fournisseur où se trouvent les informations visées à l'annexe II, point 9, du règlement (UE) 2019/2023 de la Commission : <https://www.boulanger.com/info/assistance/>.

Toutes les informations, dessins, croquis et images dans ce document relèvent de la propriété exclusive de SOURCING & CREATION. SOURCING & CREATION se réserve tous les droits relatifs à ses marques, créations et informations. Toute copie ou reproduction, par quelque moyen que ce soit, sera jugé et considéré comme une contrefaçon.

All information, designs, drawings and pictures in this document are the property of SOURCING & CREATION. SOURCING & CREATION reserves all rights to its brands, designs and information. Any copy and reproduction through any means shall be deemed and considered as counterfeiting.



ATTENTION :



Ce symbole apposé sur le produit signifie qu'il s'agit d'un appareil dont le traitement en tant que déchet est soumis à la réglementation relative aux déchets d'équipements électriques et électroniques (DEEE). Cet appareil ne peut donc en aucun cas être traité comme un déchet ménager, et doit faire l'objet d'une collecte spécifique à ce type de déchets. Des systèmes de reprise et de collecte sont mis à votre disposition par les collectivités locales (déchèterie) et les distributeurs. En orientant votre appareil en fin de vie vers sa filière de recyclage, vous contribuerez à protéger l'environnement et empêcherez toute conséquence nuisible pour votre santé.

Conditions de garantie :

Ce produit est garanti contre toute défaillance résultant d'un vice de fabrication ou de matériau. Cette garantie ne couvre pas les vices ou les dommages résultant d'une mauvaise installation, d'une utilisation incorrecte, ou de l'usure normale du produit. La durée de garantie est spécifiée sur la facture d'achat.



Faites un geste éco-citoyen. Recyclez ce produit en fin de vie.



Sourcing & Création
Avenue de la Motte
59810 Lesquin - FRANCE

Fabriqué en Italie

Art. 8008913 / 8008912
Réf. LF612-L2b /
LT510-L1B